

ISSN 2587-6244

АЛЛЕЯ НАУКИ

ПРАКТИЧЕСКИЙ ЭЛЕКТРОННЫЙ ЖУРНАЛ

№12(87), 1 том, Декабрь, 2023

НАУЧНО-ПРАКТИЧЕСКИЙ ЭЛЕКТРОННЫЙ ЖУРНАЛ

НАУЧНО-ПРАКТИЧЕСКИЙ ЭЛЕКТРОННЫЙ
ЖУРНАЛ

«Аллея Науки»

<http://alley-science.ru>

ISSN 2587-6244

УДК 004.03:004.6:003.7

ББК 73+66.8+61.4

Редакционный совет:

Чернов А.В., доктор филологических наук, профессор,
Селевич Т.С., кандидат экономических наук, доцент,
Древаль А.Н., кандидат технических наук, доцент,
Бекарев И.С., доктор социологических наук, профессор,
Рахимов Т.Р., кандидат экономических наук, доцент,
Елифанов А.С., доктор экономических наук, профессор,
Буртовая Н.Б., кандидат психологических наук, доцент
Новиков В.С., доктор экономических наук, профессор,

Отв. ред. Д.А. Шелистов

Выпуск №12(87), 1 том, Декабрь, 2023

Сайт: <http://alley-science.ru>

©Электронное периодическое издание «Аллея Науки», 2023

Р
А
Г
Е

ОСНОВНОЙ РАЗДЕЛ

УДК 332.3:332.54

*Ермолаева М.А.,
Студентка 4 курса, бакалавриата
Направления «Архитектура»
ФГБОУ ВО ГУЗ*

*Матвеева А.А.,
Студентка 4 курса, бакалавриата
Направления «Архитектура»
ФГБОУ ВО ГУЗ*

*Россия, Москва
Научный руководитель: Кошкин А.К.,
Старший преподаватель кафедры строительства*

АВТОНОМНЫЕ МОДУЛИ МАЛОЭТАЖНОГО ЖИЛОГО НАЗНАЧЕНИЯ В ОСОБО ХОЛОДНЫХ УСЛОВИЯХ ЯКУТИИ

***Аннотация:** Данная статья рассматривает строительство в Якутии малоэтажного жилого объекта в особо холодных погодных условиях. Производится и испытывается данный комплекс на производственной линии в специальных лабораторных камерах со встроенной системой диспетчеризации и системами жизнеобеспечения.*

***Ключевые слова:** Модуль, Объемный каменный блок, Автономный автоматизированный, Автоматизированный, Энергосбережение, Энергоэффективность; эргономика, Энерго возобновляемый, Светопрозрачный бетон, Полносорное строительство, Арболит (искусственный легкий бетон), Бесперебойное питание, Станция биологической очистки.*

***Annotation:** This article considers the construction of a low-rise residential facility in Yakutia in particularly cold weather conditions. This complex is produced and tested on the production line in special laboratory chambers with a built-in dispatching system and life support systems.*

***Key words:** Module, Volumetric stone block, Autonomous automated, Automated, Energy saving, Energy efficiency, energy, Energy renewable, Translucent concrete, Complete construction, Arbolite (artificial light concrete), Uninterrupted power supply, Biological treatment station.*

Описание проблемы:

Одно из решений проблем - расселение; новый тип строительства.

Актуальность темы:

Объемное модульное строительство — это форма строительства за пределами объекта, при которой здания собираются путем соединения ряда довольно больших заранее построенных секций или «модулей». Его часто называют сборным зданием, хотя строгие определения могут несколько отличаться от источника к источнику.

Объемная конструкция этого типа может быть достигнута различными способами, но чаще всего она включает в себя штабелирование и/или примыкание модулей заводской отделки для создания в целом «законченного» здания.

Цель статьи:

Фантазийная идея, как можно развить автономные модули малоэтажного жилья

Основная часть: Определение, классификация и преимущество автономных модулей

1. Особенности объемно-блочного домостроения

Объемными блоками называются крупные железобетонные коробки, представляющие отдельные помещения или квартиры и изготовляемые в заводских условиях. При изготовлении блоков в заводских условиях выполняют также все работы по отделке и внутреннему оборудованию помещений. Объемные элементы применяют для возведения жилых домов, гостиниц, пансионатов и других зданий с одинаковой комнатной структурой.

Изготовленные на заводе объемные блоки, полностью подготовленные к эксплуатации, доставляют специальными транспортными средствами на строительную площадку, где их монтируют. Опыт строительства зданий из объемных блоков показывает, что можно достичь значительного повышения качества строительных работ, сокращения стоимости строительства и расхода материалов, повышения производительности труда и сокращения сроков монтажа на строительной площадке по сравнению с крупнопанельными примерно в 5—6 раз. При этом около 85% всех работ по возведению здания переносятся в заводские условия. В настоящее время строительство зданий из объемных блоков перешло из стадии массового экспериментирования к массовому поточному строительству.

По способу изготовления объемные блоки бывают составные из отдельных панелей и монолитные. Составные блоки изготовляют из крупно-размерных панелей и делят на каркасные и бескаркасные. Каркасные блоки состоят из каркаса (стоек и ригелей), навесных панелей и плит полов.

Бес-каркасные собирают в специальных кондукторах из отдельных панелей затем соединяют между собой путем сварки закладных деталей.

По конструктивной схеме дома из объемных блоков условно подразделяют на три типа: блочные, панельно-блочные и каркасно-блочные. При *блочной* схеме дома состоят из отдельных блоков, устанавливаемых рядом и друг на друга. Эта схема наиболее индустриально, так как позволяет большую часть работ перенести в заводские условия. Недостатком этой схемы является наличие двойных внутренних стен и перекрытий, т. е. неоправданный расход материалов.

При *панельно-блочной* схеме наряду с блоками применяют панели, которые позволяют получать однослойные стены. Для этой схемы характерным является необходимость производства более половины отделочных работ на строительной площадке.

Каркасно-блочные схемы представляют собой сочетание каркаса из стоек и ригелей и объемных блоков, опирающихся на каркас. Учитывая то, что каждый блок воспринимает незначительные нагрузки, их можно изготавливать из легких материалов. Однако для зданий с этой схемой характерным является увеличение числа монтажных элементов, причем резко отличаются по своей массе и габаритам. Учитывая изложенное, наиболее предпочтительными являются блочные схемы. [1]

Этот метод приближает строительную индустрию к созданию заводо-автоматов, что позволит значительно сократить численность рабочих в строительстве и повысить качество строительных изделий. Уже сегодня делаются проработки, нацеленные на полную автоматизацию отдельных технологических циклов изготовления объемных блоков.

В Краснодаре созданы домостроительные конвейеры, обеспечивающие монтаж блоков с колес и работающие по принципам поточного заводского производства, наглядно и убедительно иллюстрирующие преимущества объемно-блочного метода.

Как и в других видах массового жилищного строительства, индустриальность накладывает отпечаток на эстетические особенности жилища из объемных блоков, обостряет проблему однообразия в архитектуре. Сегодня на ряде примеров видно, что архитектура объемно-блочных зданий повторяет традиционные приемы решения панельных домов. Однако, если функциональные основы построения жилища типологически едины для жилых зданий всех конструктивных систем, то конструктивно-планировочные особенности объемно-блочного домостроения весьма специфичны. Поэтому ощущение конструктивной обусловленности, блочности обязательно должно

присутствовать в эстетическом восприятии зданий, выполненных с применением объемных блоков.

Конструктивно-планировочная основа здания — объемный блок представляет собой крупногабаритную пространственную конструкцию с определенным функциональным назначением и объемно-планировочными параметрами, укомплектованную инженерным и другим оборудованием. Поэтому взаимозависимость архитектуры, конструкции и технологии в объемно-блочном домостроении проявляется особенно отчетливо.

Это требует от архитекторов овладения новыми композиционными навыками, базирующимися на знании закономерностей взаимовлияния архитектурных, конструктивных, технологических, инженерных и других особенностей объемно-блочных зданий, делает необходимым дальнейшее совершенствование методики их проектирования, создает предпосылки для широкого применения современных методов математической оптимизации проектных решений.[2]

2. Типы и классификация объемно-блочного домостроения

Классификация объемно-блочного домостроения может проводиться по следующим параметрам:

– Материал: блоки могут быть сделаны из различных материалов, включая бетон (железобетон), керамзитобетон, пенобетон, газобетон, силикатный кирпич, керамический кирпич

– Технология производства: объемно-блочное домостроение может осуществляться как на заводах, так и на строительных площадках.

– Тип конструкции: объемные блоки могут быть монолитными или сборными, а также могут иметь разные формы и размеры.

– Назначение: объемные блоки используются для строительства жилых домов, общественных зданий и промышленных объектов:

По назначению автономные модули классифицируют на 4 типа, это:

1. Жилье модули: предназначены для обеспечения проживания людей, включая все необходимые удобства

2. Модули для сельскохозяйственного использования: обеспечивают возможность ведения сельского хозяйства в условиях отсутствия централизованных инженерных сетей.

3. Модули промышленного назначения: используются для размещения оборудования и обеспечения его работы в условиях, где нет возможности подключения к инженерным сетям.

4. Модули специального назначения: включают в себя модули для научных исследований в экстремальных условиях, а также модули для обеспечения работы в военных условиях

– Теплотехнические характеристики: объемные блоки могут обладать разными теплотехническими свойствами, в зависимости от используемого материала и технологии производства.

Теплотехнические характеристики объемно-блочного домостроения могут варьироваться в зависимости от используемых материалов и технологий производства. Некоторые из наиболее важных характеристик включают:

Коэффициент теплопроводности: этот параметр указывает на способность материала проводить тепло. Чем ниже коэффициент теплопроводности, тем лучше материал сохраняет тепло.

Толщина стены: толщина стены также влияет на теплотехнические характеристики здания. Чем толще стена, тем лучше она сохраняет тепло.

Тип материала: материалы, используемые для изготовления объемных блоков, также могут влиять на их теплотехнические характеристики. Например, газобетонные блоки имеют более высокие теплотехнические характеристики, чем бетонные блоки.

Система отопления: система отопления также играет важную роль в обеспечении комфортной температуры внутри здания. Системы отопления, такие как радиаторы или теплый пол, могут улучшить теплотехнические характеристики здания.

По размерам и массе объемные блоки можно разделить на три группы.

Мелкие объемные блоки, к которым относят санитарно-технические блоки-кабины, имеющие широкое применение в строительстве многоэтажных зданий.[3]

Объемные блоки средней величины размером на комнату (блок-комната) имеют следующие габариты: размеры в плане от 2,4×4,8 до 3,6×6 м и массу от 5 до 10 т и более. В этих блоках-комнатах размещаются жилые комнаты, спальни, кухни, лестница или комбинации: спальня + коридор, кухня + санузел + прихожая и др. [3]

Крупноразмерные объемные блоки размером на две комнаты или на квартиру (рис. 13.1) имеют размеры в плане по ширине от 2,4 до 6 м и по длине 8—10 м и более. Масса их зависит от размеров и колеблется от 15 до 25 т.[3]

Блоки между собой крепят с помощью сварки закладных деталей. Чаще всего для зданий из объемных блоков устраивают столбчатые сборные фундаменты.[3]

3. Примеры использования автономных модулей в малоэтажном жилом строительстве, в том числе наше предложение

На данный момент строительство модульных домов начинает стремительно развиваться в Якутии. ООО «Дабан» совместно с Институтом физико-технических проблем Севера СО РАН в экспериментально-

производственном корпусе института начали производство модульных *офисно-бытовых домов*. [4]

«Первый блок-модуль мы выпустили в апреле прошлого года. Можно их «наращивать» и делать двухэтажными. Такие блок-модули могут быть использованы для вахтовых поселков, объектов туризма, метеостанций, фельдшерско-акушерских пунктов, пунктов сбора, хранения, переработки сельхозпродукции, на дачных участках, теплых автобусных остановках и т.д. [4]

Но возведения модульных объектов в Якутии еще не популяризирована в сторону жилого строительства. Ведутся многочисленные работы, и эксперименты.

В Якутии автономные модули могут использоваться для создания энергоэффективных жилых зданий, адаптированных к условиям холодного климата. Например, это могут быть дома с использованием геотермальной энергии для обогрева, а также с системами рекуперации энергии и утилизации тепла. Также могут использоваться модульные конструкции, которые легко монтируются и демонтируются, а также дома на колесах, приспособленные для эксплуатации в условиях низких температур.

4. 5 ПРЕИМУЩЕСТВ ОБЪЕМНОЙ КОНСТРУКЦИИ

Преимущество 1. Чем больше материалов, тем прочнее здание

В объемной конструкции часто при сборке каждого модуля используется больше материалов. Каждый модуль здания должен быть правильно сконструирован, чтобы полностью и безопасно поддерживать себя. В результате, как только весь объемный проект внешней застройки сложен и соединен воедино, вы получаете структурную прочность всего каркаса здания и каждого отдельного модуля, который находится на месте.

Преимущество 2. Организованная и эффективная реализация окончательного строительного проекта

Объемное строительство позволит вам реализовать проект в рамках бюджета, в соответствии с графиком и за меньшее время, чем другие типы строительства, которые используют ваши конкуренты.

Основные преимущества модульного строительства являются результатом четкого выполнения процесса проектирования и строительства. По завершении проектирования одновременно начинается подготовка фундамента на объекте и строительство модуля за пределами объекта.

Поскольку проектирование является тщательным, строительство завершается в контролируемой среде, контроль производится в каждой части строительного процесса, от проектирования до монтажа здания,

объемное модульное строительство предоставляет вам наиболее точную первоначальную цену и ожидаемые сроки.

Преимущество 3. Настраиваемость

Компании, занимающиеся модульным строительством, которые работают с опытными производителями и торговцами, могут сделать внутреннюю часть этих модулей настолько уникальной и индивидуальной, насколько вы предпочитаете.

От макетов до материалов — каждый модуль может быть спроектирован так, чтобы работать на вас и вашу компанию. Добавьте ваннные комнаты, стены, высокие потолки, офисы и складские помещения там, где вам нужно.

Преимущество 4. Объектная модульная конструкция выгоднее для бюджета

Погода – самый трудный член любой строительной бригады. Даже небольшой дождь может задержать реализацию проектов на несколько дней и привести к увеличению затрат. По большей части это не проблема в объемных модульных конструкциях. Это потому, что большая часть работы выполняется в контролируемой среде фабричного типа. Другими словами, это делается в помещении, поэтому погода не имеет большого значения.

Преимущество 5. Объемно строительство производит меньше отходов

Вандализм, кража, перекупка материалов, порча, повреждение от погодных условий — все это ненужные побочные продукты традиционного строительного процесса, которых просто нет при объемном модульном строительстве. Это означает, что объемные строительные проекты производят меньше отходов.

К этому бонусу добавляется тот факт, что многие объемные модульные здания очень эффективны, то есть потребляют меньше энергии. Это сокращает как расходы на коммунальные услуги, так и ущерб окружающей среде.

5. Анализ условий Якутии

Якутия, расположенная в Сибири, является одним из самых холодных регионов мира. Здесь средняя температура зимой может опускаться до -40 градусов. В таких экстремальных условиях особенно важно обеспечить надежный и эффективный фундамент под дом.

Один из наиболее распространенных и эффективных способов строительства фундамента в Якутии – использование монолитной железобетонной конструкции. Уникальные свойства бетона позволяют ему выдерживать экстремальные температуры и не терять прочность.

Другим важным аспектом при строительстве фундамента в Якутии является глубина заложения. Из-за замерзания почвы на глубине более 2 метров, основание дома должно быть устойчивым и надежным. Поэтому

большинство строителей рекомендуют закладывать фундамент на глубину от 2 до 5 метров, в зависимости от отдельных условий строения.

Таким образом, при строительстве фундамента под дом в Якутии необходимо учитывать особенности холодного климата и применять специальные решения для обеспечения долговечности и надежности конструкции. [5]

1. Климат и его особенности

Практически все населенные пункты заполярья выглядят выживающими, а не развивающимися. Причина – экстремальные климатические условия – полярная ночь и полярный день, длительностью до полугода, низкие температуры воздуха и ледяные грунты. Всё это объясняется географическим положением: в северных широтах угол падения солнечных лучей низок, и их энергия распределяется на весьма большую территорию.

В результате распространено такое явление как вечная мерзлота. Это грунт, который находится под воздействием отрицательных температур более двух лет. Главная проблема такого типа грунтов – содержащаяся в нем вода, часть которой может замерзать зимой и оттаивать летом, однако в основном она находится в форме льда.

Исследователи выделяют до 5 разных видов льда, варьирующихся по форме, размеру и расположению в слоях почвы. Глубина льда может достигать более 1 000 метров. Рекордная глубина залегания вечной мерзлоты, почти 1 500 метров, обнаружена в Якутии. Более 60 % территории России находится в зоне вечной мерзлоты.

Вечномерзлые грунты – одни из самых сложных для строительства. Из-за колебаний климата, как краткосрочных, так и долгосрочных, вечная мерзлота подвержена деградации. Лед начинает таять, что приводит к потере несущей способности грунта, осадке почвы. Вмешательство человека ускоряет данный процесс. Здания, элементы инфраструктуры и инженерные коммуникации, при создании которых не было учтено наличие в грунте льда и не изолированы теплопотери, неизбежно ослабят грунт, в результате чего частично или полностью разрушатся сами.

При этом длительные периоды стояния низких температур наружного воздуха отрицательно влияют на инженерные системы здания, использующие воду. Несоблюдение специальных мер по циркуляции и вентиляции приведет к замерзанию воды, разрыву трубопроводов и авариям в системах. [6]

2. Энергопотребление и энергоресурсы в Якутии

По причине географической отдалённости, большой площади и низкой плотности населения, энергосистема Якутии имеет сложную организацию, разделяясь на зоны централизованного и децентрализованного

энергоснабжения. Зона централизованного энергоснабжения включает Западный, Центральный и Южно-Якутский энергорайоны, связанные с Единой энергосистемой России. Энергоснабжение здесь обеспечивают крупные тепловые электростанции и ГЭС. Оймяконский район обеспечивается электроэнергией из изолированной энергосистемы Магаданской области, посёлок Черский — из изолированного Чаун-Билибинского энергоузла Чукотского АО. Талаканские ГТЭС и ГПЭС в западной Якутии обеспечивают электроэнергией изолированный Талаканский энергорайон.

Зона децентрализованного энергоснабжения расположена по большей части в северной Якутии и состоит из большого количества мелких энергоузлов, обеспечивающих электроэнергией отдельные поселки и предприятия по добыче полезных ископаемых. Энергоснабжение здесь обеспечивается преимущественно дизельными электростанциями

По состоянию на начало 2019 года, на территории Якутии эксплуатировались восемь крупных тепловых электростанций (Якутская ГРЭС, первая очередь Якутской ГРЭС-2, Якутская ТЭЦ, Нерюнгринская ГРЭС, Чульманская ТЭЦ, Талаканская ГТЭС) общей мощностью 1314,5 МВт, две гидроэлектростанции (Вилуйская ГЭС и Светлинская ГЭС) общей мощностью 877,5 МВт, 21 СЭС и 2 ВЭС, а также более 200 дизельных, газопоршневых электростанций и мини-ТЭЦ общей мощностью более 800 МВт. Большинство электростанций (общей мощностью 2177 МВт) принадлежат дочерним обществам ПАО «РусГидро» — ПАО «Якутскэнерго» и АО «Дальневосточная генерирующая компания». Проектируется вторая очередь Якутской ГРЭС-2. [7]

3. Требования к строительным материалам и технологиям в условиях Якутии

Пожалуй, самый популярный материал, из которого строят дома в Сибири это газобетон. Он отличается:

- высокой морозостойкостью;
- хорошей теплоизоляцией;
- долговечностью;
- простотой в кладке;
- доступной ценой;
- огнеустойчивостью;
- относительной легкостью.

Перечисленные свойства в общем, соответствуют всем ячеистым бетонам. К ним также относятся:

- пенобетон;

- арболит;
- керамзитобетон.

Преимущества ячеистых бетонов исходят от их пористой структуры. Воздух в структуре блоков обеспечивает низкую теплопроводность и облегчает вес самого блока.

К минусам пористых бетонов можно отнести:

- Высокая влагопоглощаемость. Блоки могут впитывать воду и давать усадку, в результате чего могут появиться трещины.
- Довольно низкая прочность на удар и на изгиб. Блоки нужно транспортировать осторожно.
- Отсутствие идеальной геометрии в форме, что может создавать неудобства при кладке.
- Некоторые из материалов имеют непрезентабельный вид — может потребоваться внешняя отделка. [8]

Заключение:

В заключении можно сказать, что автономные модули являются перспективным направлением в малоэтажном жилищном строительстве, особенно в условиях особо холодных регионов, таких как Якутия. Они позволяют создавать энергоэффективные дома, адаптированные к суровым климатическим условиям, и обеспечивают комфортное проживание людей. В результате вышесказанного при крупной сборке мы понижаем естественные потери, человеческий фактор и как итог банковские риски. В условиях сурового климата в Якутии это замечательное решение.

Литература:

1. Общие ресурсы по строительству: сайт StudFiles Файловый архив студентов [Электронный ресурс]. URL: <https://studfile.net/preview/4497543/page:26/>
2. Общие ресурсы по архитектуре, искусству, дизайну (издательство Татлин): сайт Текст: В. Шарапов (Дата обращения: 18 апреля 2023) [Электронный ресурс]. URL: https://tatlin.ru/articles/obyomno-blochnoe_domostroenie
3. Общие ресурсы по объемно-блочным зданиям: сайт: Snip.ru [Электронный ресурс]. URL: <https://snip1.ru/klassifikaciya-konstruktivnyx-sistem-iz-betona-i-zhelezobetona/obyomno-blochnye-zdaniya/>
4. Общие ресурсы по строительству: Первый республиканский информационно-аналитический портал [Электронный ресурс] URL: <https://1sn.ru/v-yakutii-nacali-proizvodstvo-modulnyx-ofisno-bytovyx-domov>
5. Общие ресурсы по строительству, ремонту, садоводству: сайт: topmaster_su1 (Дата обращения: декабрь 2023) [Электронный ресурс]. URL: <https://topmaster.su/osobennosti-stroitelstva-fundamenta-pod-dom-v-yakutii-resheniya-dlya-xolodnogo-klimata/amp/>

6. Общие ресурсы по строительству. Ремонт: сайт: evrostroydom [Электронный ресурс] URL: <https://evrostroydom.ru/kak-postroit-dom-v-arktike/>
7. Общие ресурсы по энергетике: сайт Wikipedia [Электронный ресурс] URL: https://ru.m.wikipedia.org/wiki/Энергетика_Якутии
8. Общие ресурсы по материаловедению: сайт: Девелопмент “Навигатор” [Электронный ресурс]. URL: <https://navigator-tmn.ru/blog/iz-chego-postroit-dom-v-sibiri/>

УДК 616.5

*Асланова А.К.,
Студент, 5 курс, Педиатрический факультет
ФГАОУ ВО РНИМУ им Н. И. Пирогова МЗ РФ, г. Москва
Лапина Д.А.,
Студент, 5 курс, Педиатрический факультет
ФГАОУ ВО РНИМУ им Н. И. Пирогова МЗ РФ, г. Москва*

АКНЕ У НОВОРОЖДЕННЫХ

***Аннотация:** Неонатальное акне (НА) - транзиторный дерматоз, возникающий между второй и четвертой неделями жизни у 20% детей. Это заболевание чаще встречается у мальчиков, соотношение мужчин и женщин составляет 4,5:1. Первичные поражения кожи представлены открытыми и закрытыми комедонами, которые могут перерасти в папулы, эритематозные пустулы и, в редких случаях, в узелки и кисты. В большинстве случаев достаточно использовать мягкое средство для очищения дермы и воду.*

***Ключевые слова:** Акне; Неонатальное акне; Акне новорожденных.*

***Annotation:** Neonatal acne (NA) is a transitory dermatosis that occurs between the second and fourth weeks of life in 20% of children. This condition is more frequent in males, with a male-female ratio of 4.5:1. Present primary skin lesions are open and closed comedones which can evolve into papules, erythematous pustules and, in rare cases, nodules and cysts. In most cases, the use of a mild dermal cleanser and water will be sufficient.*

***Key words:** Acne; Neonatal acne; Neonatorum acne.*

Введение

Новорожденный проходит период адаптации, когда он покидает амниотическую среду и попадает в воздушную среду. В этот период появляются некоторые доброкачественные и преходящие дерматозы, которые

классифицируются по морфологии. К гнойничковым дерматозам относятся токсическая эритема, преходящий гнойничковый меланоз НБ, милиария и акне новорожденных [1].

В 1913 году Краус описал это заболевание, которое может проявляться с рождения, хотя обычно начинается между второй и четвертой неделями жизни у каждого пятого новорожденного [2]. У мужчин оно встречается в 4,5 раза чаще. Характеризуется воспалительными и обструктивными поражениями в области лица. Обычно заболевание протекает в легкой форме. Однако в некоторых случаях наблюдаются более стойкие воспалительные поражения [6,7].

Согласно Иберо-латиноамериканскому консенсусу 2014 года Иберо-латиноамериканской группы по изучению акне (GILEA) и Иберо-латиноамериканского колледжа дерматологии (CILAD), акне можно разделить по возрастным группам на акне новорожденных, младенцев, детей, подростков, юношей и взрослых [8]. Существуют некоторые разногласия по поводу номенклатуры неонатальных акне и того, что было названо неонатальным цефалическим пустулезом. Неонатальное акне возникает вследствие повышенной плацентарной и неонатальной продукции андрогенов, приводящей к гипертрофии сальных желез и увеличению выработки кожного сала. Эти изменения способствуют появлению открытых и закрытых комедонов, которые могут переходить в воспалительные поражения: папулы, эритематозные пустулы, а в редких случаях - узелки и кисты

Патогенез

Существует несколько факторов, связанных с формированием неонатальных акне. Сальные железы плода очень похожи на сальные железы взрослого человека, так как они чувствительны к действию андрогенов плацентарного, надпочечникового или гонадного происхождения [10-14]. В младенчестве, до наступления адренархе, железы малы и вырабатывают мало кожного сала. Однако при гормональных изменениях, происходящих в период полового созревания, эти железы вновь увеличиваются, и выработка кожного сала возрастает [15].

У новорожденных в связи с незрелостью гонадного механизма обратной связи наблюдается повышенный уровень лютеинизирующего гормона, а в дальнейшем и тестостерона. У 1-месячных мальчиков тестостерон достигает пубертатных значений и снижается до препубертатного уровня к 6-месячному возрасту. У мальчиков и девочек слабые андрогены вырабатываются в коре надпочечников: дегидроэпиандростерон, его сульфатированная форма и андростендион синтезируются в ретикулярной зоне. К годовалому возрасту надпочечник постепенно приобретает детские пропорции. Угревая сыпь в

неонатальном периоде чаще встречается у мальчиков, поскольку их сальные железы получают андрогенную стимуляцию от надпочечников и яичек.

Клиническим проявлением андрогенного стимула является выраженная секреция кожного сала, сопоставимая с секрецией кожного сала у взрослого человека, которая сохраняется в течение всего первого месяца. Начиная со второго месяца и до конца первого года жизни эта секреция постепенно снижается.

Для нормального функционирования кожного барьера необходимо адекватное соотношение жирных кислот, керамидов и холестерина. Липиды эпидермиса новорожденного очень похожи на липиды эпидермиса матери [13,24]. В эпидермисе матерей пациентов с неонатальным акне количество длинноцепочечных жирных кислот, керамидов, триглицеридов и диглицеридов оказалось ниже, чем в эпидермисе населения без неонатального акне. Эти недостатки снижают барьерную функцию кожи, что может способствовать развитию акне [24]. Высокий уровень линолеата в кожном сале новорожденных может являться защитным фактором [13]

Клиническая картина

Поражения могут наблюдаться с рождения, но чаще всего появляются между второй и шестой неделями жизни. К четвертой неделе жизни они спонтанно заживают без образования рубцов, хотя в некоторых случаях могут сохраняться в течение 3-6 месяцев [28].

Области поражения акне новорожденных включают лоб, щеки, подбородок, веки, иногда они распространяются на волосистую часть головы, шею и туловище на уровне груди и спины [5,29]. Первичными очагами поражения являются открытые и закрытые комедоны (обструктивные очаги), которые могут прогрессировать до эритематозных папул и пустул [4,30]. В большинстве случаев заболевания протекают мягко и скоротечно. У некоторых пациентов могут появляться узелки и кисты. В этих случаях акне называют инфантильным акне, если он сохраняется после неонатального периода [5].

В серии из 26 новорожденных в Саудовской Аравии у 30,8% были обнаружены комедоны, у 15,3% - папулы и пустулы, а у 53,4% - сочетание папул, пустул и кист. Средний возраст начала заболевания составил 1,19 недели, а продолжительность - 1 месяц. Положительный семейный анамнез по акне был отмечен у половины пациентов [31]. Генетические и экологические факторы, а также культурные различия в уходе за кожей могут влиять на клиническую картину неонатального акне.

Диагностика

Диагностика в основном клиническая. Параклинические исследования требуются редко. В тех случаях, когда проводился гистологический анализ, он использовался только в исследовательских целях и выявлял гиперпластические сальные железы с кератиновыми пробками. Изредка может происходить разрыв волосистых частей сальных желез, что приводит к их воспалению [3].

Дифференциальный диагноз следует проводить с инфекционными, неинфекционными и акнеiformными везикулопустулезными дерматозами [4,27,32-39]. Пустулезные дерматозы инфекционного происхождения включают бактериальный фолликулит, вторичный сифилис, простой герпес, ветряную оспу и колонизацию бактериями *Malassezia*. К неинфекционным причинам относятся неонатальный цефалический пустулез, токсическая эритема, преходящий пустулезный меланоз новорожденных, гиперплазия сальных желез и *miliaria rubra*. Основным дифференциальным диагнозом проводится с неонатальным цефалическим пустулезом. Однако при этом преходящем дерматозе этиология связана с липофильным дрожжевым ростом *Malassezia* spp. (в основном *M. sympodialis*, *M. furfur* и *M. globosa*). Поражения обычно представляют собой мономорфные эритематозные папулы и пустулы без комедонов, хорошо реагирующие на местное применение азолов, таких как кетоконазол [4,27,32].

Акнеiformные дерматозы, при которых наиболее распространенным элементарным поражением является комедон, включают следующие варианты:

- Мазевые акне, обусловленные применением масел, кремов, мазей или притираниями.
- Акнеiformные дерматозы, вторичные по отношению к применению лекарственных препаратов во время беременности, таких как литий, системные галогены, гидантоин и стероиды [7,28].
- Хлоракне, возникающее после воздействия хлорированных углеводов с преимущественным поражением височной области.
- Существование вирилизующей лютеомы и беременности [7, 28].

Если акне новорожденных сохраняется, т.е. длится более 4 месяцев [3], а также если оно выражено (с узелками и кистами), следует искать эндокринную причину вирилизации: врожденную гиперплазию надпочечников или андрогенпродуцирующие опухоли (надпочечников или гонад). Клинические признаки этих заболеваний включают вирилизацию гениталий и изменения в росте и развитии. Кроме того, у некоторых пациентов

с неонатальным акне в подростковом возрасте может развиваться тяжелая форма акне [4,5,30].

Лечение

Неонатальное акне - это легкий, самоограничивающийся дерматоз, который длится от 4 недель до 4 месяцев и не оставляет рубцов. Хотя и редко, но при сохранении до 12 месяцев это заболевание называется инфантильным акне. В большинстве случаев для постепенного разрешения дерматоза достаточно обычных мер по гигиене кожи. Например, в серии исследований Katsambas и др. 81,8% пациентов нуждались только в ежедневном очищении кожи водой с мылом. В исследовании Alakloby et al. все пациенты обходились ежедневным очищением и мытьем. Некоторым пациентам с обструктивными поражениями могут потребоваться топические ретиноиды, такие как третиноин (0,025-0,05%) или крем с азелаиновой кислотой (20%). При воспалительных поражениях могут применяться антибиотики местного действия, такие как эритромицин (2%) и перекись бензоила (2%). В исследовании Katsambas и соавт. только 18,1% пациентов потребовалось применение антибиотиков.

Если акне обостряется или не поддается лечению, следует обратиться к детскому дерматологу и детскому эндокринологу для поиска эндокринных причин вирилизации и снижения риска образования рубцов [40].

До настоящего времени системный изотретиноин не применялся для лечения акне новорожденных, но он использовался у детей старшего возраста с детским акне, у которых наблюдались рецидивирующие воспалительные поражения и образование рубцов. Такие последствия были отмечены у 17% пациентов. Информация о системной терапии ограничена, и имеются лишь небольшие серии случаев, описывающие ее эффективность. Дозы изотретиноина, применяемые в детском возрасте, невысоки (0,2-0,5 мг/кг/сут), а продолжительность лечения невелика (средняя суммарная доза 30-90 мг/кг).

Акне новорожденных - это преходящий дерматоз, который редко свидетельствует о скрытой медицинской проблеме. В первые месяцы жизни оно обычно проходит самостоятельно. При тяжелой и длительной клинической картине следует искать эндокринные причины вирилизации.

Использованные источники:

1. Wagner A. Distinguishing vesicular and pustular disorders in the neonate. *Curr Opin Pediatr.* 1997;9:396-405.
2. Giknis FL, Hall WK, Tolman MM. Acne neonatorum. *AMA Arch Derm Syphilol.* 1952;66:717-21.
3. Katsambas AD, Katoulis AC, Stavropoulos P. Acne neonatorum: a study of 22 cases. *Int J Dermatol.* 1999;38:128-30.

4. Antoniou C, Dessinioti C, Stratigos AJ, Katsambas AD. Clinical and therapeutic approach to childhood acne:an update. *Pediatr Dermatol.* 2009;26:373-80.
5. Friedlander SF, Baldwin HE, Mancini AJ, Yan AC, Eichenfield LF. The acne continuum:an age-based approach to therapy. *Semin Cutan Med Surg.* 2011;30(Suppl 3):S6-S11.
6. Jansen T, Burgdorf WH, Plewig G. Pathogenesis and treatment of acne in childhood. *Pediatr Dermatol.* 1997;14:17-21.
7. Cantatore-Francis JL, Glick SA. Childhood acne:evaluation and management. *Dermatol Ther.* 2006;19:202-9.
8. Kaminsky A, Florez-White M, Arias MI, Bagatin E. Clasificación del acné:Consenso Ibero-Latinoamericano, 2014. *Med Cutan Iber Lat Am.* 2015;43:18-23.
9. Larralde M, Luna P. Vesiculopustular, bullous and erosive diseases of the newborn. En:Schachner AL, Hansen RC, editores. *Pediatric Dermatology.* Philadelphia:Elsevier;2011. 328-42.
10. Braun-Falco O, Plewig G, Wolff HH, Winkelmann RK. Diseases of the sebaceous follicles. En:*Dermatology.* Berlin:Springer;1991. 716-43.
11. Bekaert C, Song M, Delvigne A. Acne neonatorum and familial hyperandrogenism. *Dermatology.* 1998;196:453-4.
12. Henderson CA, Taylor J, Cunliffe WJ. Sebum excretion rates in mothers and neonates. *Br J Dermatol.* 2000;142:110-1.
13. Zouboulis CC. Acne and sebaceous gland function. *Clin Dermatol.* 2004;22:360-6.
14. Kuiri-Hänninen T, HaanpääM, Turpeinen U, Hämäläinen E, Dunkel L, Sankilampi U. Transient postnatal secretion of androgen hormones is associated with acne and sebaceous gland hypertrophy in early infancy. *J Clin Endocrinol Metab.* 2013;98:199-206.
15. Pochi PE, Strauss JS. Endocrinologic control of the development and activity of the human sebaceous gland. *J Invest Dermatol.* 1974;62:191-201.
16. Lanciotti L, Cofini M, Leonardi A, Penta L, Esposito S. Up-to-date review about minipuberty and overview on hypothalamic-pituitary-gonadal axis activation in fetal and neonatal life. *Front Endocrinol (Lausanne).* 2018;9:410.
17. Forest MG, Cathiard AM, Bertrand JA. Evidence of testicular activity in early infancy. *J Clin Endocrinol Metab.* 1973;37:148-51.
18. Bidlingmaier F, Dörr HG, Eisenmenger W, Kuhnle U, Knorr D. Contribution of the adrenal gland to the production of androstenedione and testosterone during the first two years of life. *J Clin Endocrinol Metab.* 1986;62:331-5.
19. Lucky AW. Hormonal correlates of acne and hirsutism. *Am J Med.* 1995;98:89S-94S.

20. Lucky AW. A review of infantile and pediatric acne. *Dermatology*. 1998;196:95-7.
21. Martín R, Frías M, Blanco A. Hiperandrogenismo. *Pediatr Integral* 2015;19:498-508.
22. Thigpen AE, Silver RI, Guileyardo JM, Casey ML, McConnell JD, -Russell DW. Tissue distribution and ontogeny of steroid 5 alpha-reductase isozyme expression. *J Clin Invest*. 1993;92:903-10.
23. Agache P, Blanc D, Barrant C, Laurent R. Sebum levels during the first year of life. *Br J Dermatol*. 1980;103:643-9.
24. Wang H, Wang J, Zhou M, Jia Y, Yang M, He C. Prediction of neonatal acne based on maternal lipidomic profiling. *J Cosmet Dermatol*. 2020;19:2759-66.
25. Bergman JN, Eichenfield LF. Neonatal acne and cephalic pustulosis: is *Malassezia* the whole story? *Arch Dermatol*. 2002;138:255-7.
26. Ayhan M, Sancak B, Karaduman A, Arikan S, Sahin S. Colonization of neonate skin by *Malassezia* species: relationship with neonatal cephalic pustulosis. *J Am Acad Dermatol*. 2007;57:1012-8.
27. Bernier V, Weill FX, Hirigoyen V, Elleau C, Feyler A, Labrèze C, et al. Skin colonization by *Malassezia* species in neonates: a prospective study and relationship with neonatal cephalic pustulosis. *Arch Dermatol*. 2002;138:215-8.
28. Herane MI, Ando I. Acne in infancy and acne genetics. *Dermatology*. 2003;206:24-8.
29. Mancini AJ, Baldwin HE, Eichenfield LF, Friedlander SF, Yan AC. Acne life cycle: the spectrum of pediatric disease. *Semin Cutan Med Surg*. 2011;30:S2-S5.
30. Maroñas-Jiménez L, Krakowski AC. Pediatric acne: clinical patterns and pearls. *Dermatol Clin*. 2016;34:195-202.
31. Alakloby OM, Bukhari IA, Awary BH, Al-Wunais KM. Acne neonatorum in the Eastern Saudi Arabia. *Indian J Dermatol Venereol Leprol*. 2008;74:298.
32. Rapelanoro R, Mortureux P, Couprie B, Maleville J, Taïeb A. Neonatal *Malassezia furfur* pustulosis. *Arch Dermatol*. 1996;132:190-3.
33. Yañes-Díaz S, Martínez-Herrera B, González-López MA. Pustulosis cefálica neonatal por «*Malassezia*». *Acta Pediatr Esp*. 2008;66:299-301.
34. Reginatto FP, Villa DD, Cestari TF. Benign skin disease with pustules in the newborn. *An Bras Dermatol*. 2016;91:124-34.
35. Hulsmann AR, Oranje AP. Educational paper: neonatal skin lesions. *Eur J Pediatr*. 2014;173:557-66.
36. Hernández A. La piel del recién nacido. En: Torrelo A, editor. *Dermatología en pediatría general*. Madrid: Grupo Aula Médica; 2007. 15-38.

37. Guerra KC, Toncar A, Krishnamurthy K. Miliaria. En:StatPearls. Treasure Island (FL):StatPearls Publishing;2021. Disponible en:<https://www.ncbi.nlm.nih.gov/books/NBK537176>.
38. Krüger EMM, Sinkos F, Uhry JF, Boni JCB, Okamoto CT, Purin KSM, et al. Dermatoses in the early neonatal period:their association with neonatal, obstetric and demographic variables. Rev Paul Pediatr. 2019;37:297-304.
39. Eichenfield LA, Lee PW, Larralde M, Luna P. Neonatal skin and skin disorders. En:Schachner AL, Hansen RC, editores. Pediatric Dermatology. Philadelphia:Elsevier;2011. 299-373.
40. Serna-Tamayo C, Janniger CK, Micali G, Schwartz RA. Neonatal and infantile acne vulgaris:an update. Cutis. 2014;94:13-6.

УДК 4414

Садовина А.А.

Студент

**3 курс, Юридический факультет ФГБОУ ВО «Марийский
государственный университет»,
Россия, г. Йошкар-Ола**

АКТУАЛЬНЫЕ ВОПРОСЫ УГОЛОВНОЙ ОТВЕТСТВЕННОСТИ ЗА ПРЕСТУПЛЕНИЯ В СФЕРЕ НАЛОГООБЛОЖЕНИЯ

***Аннотация.** Статья посвящена анализу проблем уголовной ответственности за преступления в сфере налогообложения. Сформулированы наиболее актуальные проблемы в сфере преследования налоговых преступлений, уклонение физических и юридических лиц от уплаты налогов и сборов, неисполнение обязанностей налогового агента, сокрытие денежных средств либо имущества, за счет которых должно производиться взыскание налогов и сборов, предусмотренных гл. 22 УК РФ.*

***Ключевые слова:** преступления в сфере налогообложения, уклонение от уплаты налогов, неуплата налогов, налоговое злоупотребление, возбуждение уголовного дела.*

***Annotation.** The article is devoted to the analysis of the problems of criminal liability for crimes in the field of taxation. The most pressing problems in the field of prosecution of tax crimes, evasion of individuals and legal entities from paying taxes and fees, failure to fulfill the duties of a tax agent, concealment of funds or property, due to which taxes and fees should be collected, are formulated. 22 of the Criminal Code of the Russian Federation.*

Key words: tax crimes, tax evasion, tax default, tax avoidance, commencement of criminal proceedings.

В настоящее время особую актуальность приобретает борьба с преступностью, в том числе, в сфере налогообложения. Борьба с преступными посягательствами на отношения, связанные с формированием доходной части бюджета, относится к числу приоритетных направлений правоохранительной системы. Одним из действенных средств предупреждения правонарушений, связанных с неуплатой налогов, а также побуждения к их уплате в добровольном порядке выступает механизм привлечения к уголовной ответственности.

Согласно п. 3 Постановления Пленума ВС РФ от 28.12.2006 N 64 "О практике применения судами уголовного законодательства об ответственности за налоговые преступления" (далее - Постановление N 64) разъясняется, что под уклонением от уплаты налогов следует понимать умышленные деяния, направленные на неуплату соответствующих налогов и сборов в крупном или особо крупном размере и повлекшие их полное или частичное непоступление в бюджетную систему Российской Федерации.

В связи с этим Уголовный кодекс Российской Федерации (далее – УК РФ) закрепляет уголовную ответственность за налоговые преступления. Налоговым преступлениям посвящены ст. 198 – 199.4 УК РФ. При рассмотрении уголовных дел о налоговых преступлениях по ст. 198, 199, 199.1 и 199.2 УК РФ суды руководствуются понятиями налогов, сборов, страховых взносов, содержащимися в налоговом законодательстве.

Ответственность по ст. 198 УК РФ, а равно по ст. 199 УК РФ наступает в случае уклонения от уплаты как федеральных налогов и сборов, так и региональных и местных налогов.

Общественная опасность уклонения от уплаты налогов и сборов заключается в непоступлении денежных средств в бюджетную систему РФ, т.е. умышленное невыполнение конституционной обязанности каждого платить законно установленные налоги и сборы.

Объективную сторону преступления, предусмотренного в ст. 198 УК РФ, образует уклонение физического лица от уплаты налогов и (или) сборов путем непредставления налоговой декларации или иных документов, представление которых в соответствии с законодательством РФ о налогах и сборах является обязательным, либо путем включения в налоговую декларацию или такие документы заведомо ложных сведений, совершенное в крупном размере.

Налоговая декларация согласно п. 1 ст. 80 Налогового Кодекса Российской Федерации (далее – НК РФ) — это письменное заявление

налогоплательщика об объектах налогообложения, о полученных доходах и произведенных расходах, об источниках доходов, о налоговой базе, налоговых льготах, об исчисленной сумме налога, а также о других данных, служащих основанием для исчисления и уплаты налога.

Под уклонением от уплаты налогов и (или) сборов, ответственность за которое предусмотрена ст. 198 УК РФ, следует понимать умышленные деяния (действия или бездействие), направленные на их неуплату в крупном или особо крупном размере и повлекшие полное или частичное непоступление соответствующих налогов и сборов в бюджетную систему РФ.

Способами уклонения от уплаты налогов и сборов могут быть как действия в виде умышленного включения в налоговую декларацию или иные документы, представление которых в соответствии с законодательством РФ о налогах и сборах является обязательным, заведомо ложных сведений, так и бездействие, выражающееся в умышленном непредставлении налоговой декларации или иных указанных документов.

В соответствии с п. 3 ст. 32 НК РФ налоговые органы обязаны направлять в следственные органы для решения вопроса о возбуждении уголовного дела материалы, которые содержат сведения о сумме непогашенной недоимки в крупном или особо крупном размере и указывают на факт совершения налогоплательщиком налогового преступления.

Одним из условий для начала уголовного преследования в отношении физического лица, подозреваемого в совершении преступлений, предусмотренных ст. 198 – 199.2 УК РФ, является решение налогового органа о привлечении налогоплательщиком к налоговой ответственности.

Возбуждение уголовных дел непосредственно по материалам налоговых органов, направляемых в подразделения Следственного комитета Российской Федерации, затруднительно, так как они не содержат всех признаков составов преступлений, предусмотренных ст. 198 – 199.2 УК РФ, в связи с тем, что у налоговых органов отсутствует законодательно установленная обязанность осуществления юридической квалификации признаков составов налоговых преступлений по направленным в следственные органы материалы проверок.

Вопросы уголовной ответственности за налоговые преступления занимают важнейшее место в уголовном праве. Для того чтобы деятельность различных органов и учреждений была эффективной, необходимо, чтобы данные субъекты осуществляли свою деятельность в рамках закона.

Использованные источники:

1. Аспидов, А.В. Актуальные вопросы организации расследования и противодействия налоговым преступлениям / А.В. Аспидов, Д.В. Наметкин,

А.Ю. Панов // Право и государство: теория и практика. – 2022. – № 1 (205). – С. 117-120.

2. Батюкова, В.Е. К вопросу о признаках лиц, совершающих преступления в предпринимательской сфере / В.Е. Батюкова // Современное право. – 2023. – № 1. – С. 92-96.

3. Бородина, В.Ю. Налоговое мошенничество в уголовном праве / В.Ю. Бородина, Н.Д. Петрова // Уральский научный вестник. – 2023. – Т. 8. – № 1. – С. 118-123.

4. Бочкарева, Н.Г. Послабления уголовной ответственности за налоговые преступления / Н.Г. Бочкарева, А.Л. Гендон, Г.Ф. Голубева, А.О. Коростелев // Экономика и управление: проблемы, решения. – 2023. – Т. 2. – № 5 (137). – С. 289-294.

5. Вопросы налогового права в судебной практике Верховного Суда Российской Федерации: учебное пособие / Е.Г. Васильева, В.И. Гуменчук, Е.Г. Маилова и др.; под ред. И.А. Цинделиани. – М.: Проспект, 2019. – 808 с.

УДК 336.14

Власова С.С.

Студент

2 курс, факультет «Экономика»

Ульяновский Государственный университет

Россия, г. Ульяновск

Мисякова Е.С.

Студент

2 курс, факультет «Экономика»

Ульяновский Государственный университет

Россия, г. Ульяновск

АНАЛИЗ ДЕФИЦИТА ФЕДЕРАЛЬНОГО БЮДЖЕТА РФ И ИСТОЧНИКИ ЕГО ПОКРЫТИЯ

Аннотация: *Статья посвящена проведению анализа дефицита и профицита федерального бюджета за последние 5 лет. В статье мы рассмотрели сущность дефицита и профицита бюджета. Также в работе обозначены основные источники финансирования дефицита федерального бюджета. В статье мы выделили последствия задействования каждого источника покрытия дефицита бюджета.*

Ключевые слова: *бюджет, федеральный бюджет, дефицит бюджета, профицит бюджета, источники покрытия бюджетного дефицита.*

Annotation: *he article is devoted to the analysis of the deficit and surplus of the federal budget over the past 5 years. In the article, we examined the essence of budget deficits and surpluses. The paper also identifies the main sources of financing the federal budget deficit. In the article, we have highlighted the consequences of using each source of budget deficit coverage.*

Key words: *budget, federal budget, budget deficit, budget surplus, sources of budget deficit coverage.*

Федеральный бюджет представляет собой форму образования и расходования денежных средств в расчете на финансовый год, которые предназначены для исполнения расходных обязательств РФ.¹

К основным характеристикам бюджета относятся общий объем доходов бюджета, общий объем расходов бюджета, дефицит (профицит) бюджета. То есть соотношение доходов и расходов бюджета публично-правового образования принимает одну из двух форм: дефицит или профицит.²

Оценить общую результативность федерального бюджета можно с помощью такого показателя как динамика состояния государственного бюджета, который сопоставляет доходы и расходы федерального бюджета, он может быть профицитным, при котором доходы больше, чем расходы, или дефицитным, при котором расходы превышают доходы. Динамику профицита или дефицита федерального бюджета за последние пять лет отразим на рисунке 1.



Рисунок 1. Динамика профицита/дефицита федерального бюджета с 2018 по 2022 год (млрд рублей).

¹ Бюджетный кодекс Российской Федерации от 31.07.1998 № 145-ФЗ (ред. от 28.12.2017) // Собрание законодательства РФ. - 03.08.1998. - № 31. - ст. 3823.

² Бюджетная система Российской Федерации: учебник / под общ. ред. Ю. С. Долгановой, Н. А. Истоминой. – Екатеринбург: Изд-во Урал. ун-та, 2019. – 356 с.

Проводя анализ представленного рисунка, можно увидеть профицит федерального бюджета в 2018 году, доходы превышают расходы на 2741,4 млрд. рублей, и в 2019 году профицит составляет 1974,3 млрд. рублей. Доминирование доходов над расходами произошло в связи со значительным потоком нефтегазовых доходов в федеральный бюджет, эти средства перешли в резервный фонд России и в 2020 году, когда Россия столкнулась с пандемией, они пригодились для сглаживания неблагоприятных последствий.

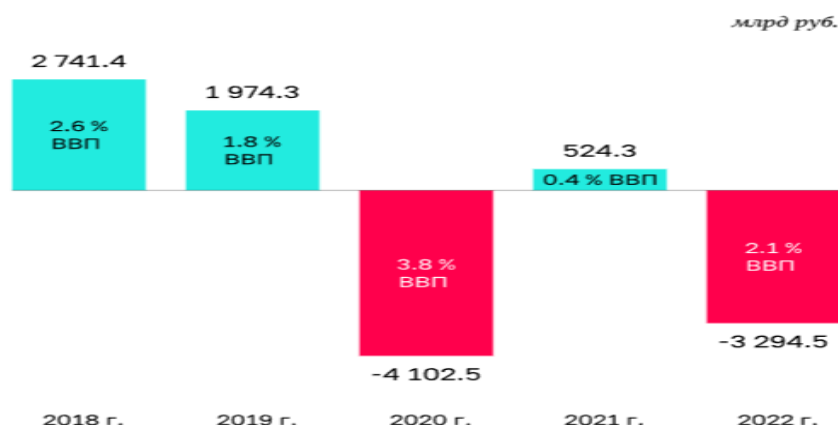
В 2020 году Россия столкнулась с дефицитом федерального бюджета, который составил 4102,5 млрд. рублей. Основными причинами дефицита являются: резкое сокращение деловой активности как внутри страны, так и за её пределами, нацеленное на ограничение распространения коронавирусной инфекции, падение доходов от внешнеторговых операций из-за снижения мировых цен на нефть. Также в период пандемии существенно возросли расходы на финансирование антикризисных программ, направленных на поддержку населения и экономики, что оказало влияние на увеличение дефицита бюджета. Источниками покрытия федерального бюджетного дефицита в 2020 году стали средства Фонда Национального Благосостояния.

В 2021 году федеральный бюджет исполнен с профицитом в размере 524,3 млрд рублей, что произошло в связи с ростом мировых цен на нефть, и пополнением казны от нефтегазовых и ненафтегазовых доходов.

В 2022 году мы наблюдаем доминирование расходов над доходами на сумму 3295 млрд. рублей. В связи с тем, что огромное число средств было направлено на индексацию пенсий неработающих пенсионеров, прожиточного минимума, минимального размера оплаты труда, а также на новые выплаты на детей до 16 лет. Причём проблема недостаточности средств возникла в декабре, в то время, как сократились доходы и была профинансирована большая часть расходов, именно в этом месяце была потрачена пятая часть трат всего года, так произошло из-за того, что в декабре начало действовать эмбарго на нефть, выросли «засекреченные» расходы.

Сальдо источников финансирования дефицита федерального бюджета за 2022 год составило 3 294 522,5 млн рублей. Объем «чистых» государственных внутренних заимствований Российской Федерации составил 2 056 729,2 млн рублей. При этом привлечение составило 3 121 431,5 млн рублей.

Регулирование бюджетного дефицита включает в себя два крупных направления. Первое из них, которое можно определить, как функциональное, заключается в обеспечении сбалансированности доходов и расходов бюджета, проведении финансовой политики, направленной на обеспечение макроэкономической устойчивости. Второе направление носит административный характер и заключается в установлении нормативных

ограничений предельно допустимой величины бюджетного дефицита. Такие ограничения могут носить более или менее жесткий характер.³

Основными источниками покрытия бюджетного дефицита федерального бюджета в РФ являются средства Фонда национального благосостояния, внутренние и внешние заимствования.

Многие страны имеют хронический бюджетный дефицит, и он не препятствует их развитию, но одновременно с большим бюджетным дефицитом эти страны имеют внушительный государственный долг. В России, учитывая современное международное положение, нет такого же объёма источников финансирования бюджетного дефицита, из-за ограниченности внутренних рынков заимствования и закрытостью многих внешних рынков.

Рассмотрим возможные источники финансирования бюджетного дефицита федерального бюджета и оценим преимущества и недостатки их использования для страны.

1. Увеличение НДС для экспортёров. Этот источник является приоритетным, и он уже применялся для Газпрома в 2022 году и планируется применяться для других компаний экспортёров, что, согласно оценке Минфина, может увеличить дополнительные доходы на 1 млн. рублей. Но использование этого источника имеет и негативную сторону. В результате повышения НДС снизится прибыль компаний, что приведёт к уменьшению суммы, которая отчисляется в бюджет в виде налога на прибыль, к торможению развития фирмы из-за недостаточности средств на инвестиции.

2. Использование резервов Фонда Национального Благосостояния, этот способ был использован в 2022 году. Но использовать этот источник всегда не получится в связи с тем, что он ограничен и источников его пополнения мало.

3. Займы внутри страны через выпуск облигаций. В настоящее время капиталы российских инвесторов недостаточны для финансирования многомиллионного дефицита, а при продаже облигаций банкам нарастает инфляция, так как происходит денежная эмиссия. В 2022 году и начале 2023 были проданы облигации банкам на сумму 4 трлн. рублей. Использование этого источника сопровождается эффектом вытеснения частных инвестиций государственными облигациями, что неблагоприятно сказывается на экономику страны, которая могла получить средства от инвесторов.

4. Повышение налогов для юридических и физических лиц. Ненефтегазовые налоги не принесут большую часть средств, в сравнении с НДС, но при этом компании будут находиться в более тяжёлых условиях,

³ Бюджетная система РФ: учебник и практикум для среднего профессионального образования / Н. Г. Иванова [и др.]; под редакцией Н. Г. Ивановой, М. И. Канкуловой. — 3-е изд., перераб. и доп. — Москва: Издательство Юрайт, 2023. — 398 с.

уровень и качество жизни населения ухудшится, и всё это поспособствует развитию теневой экономики.

5. Денежная эмиссия и девальвация рубля, но использование этих двух источников имеет негативное последствие – повышение уровня инфляции.

То есть за последние 5 лет Россия сталкивалась 2 раза с бюджетным дефицитом, причинами которого являются: резкое сокращение деловой активности внутри страны и за её пределами, падение доходов от внешнеторговых операций из-за снижения мировых цен на нефть, активная социальная поддержка населения. Источники покрытия бюджетного дефицита в РФ: средства ФНБ, увеличение НДС для экспортеров, займы на внутреннем и внешнем рынке, повышение налогов для физических и юридических лиц, девальвация рубля и денежная эмиссия.

Использованные источники:

1. Бюджетный кодекс Российской Федерации от 31.07.1998 № 145-ФЗ (ред. от 28.12.2017) // Собрание законодательства РФ. - 03.08.1998. - № 31. - ст. 3823.

2. Бюджетная система Российской Федерации: учебник / под общ. ред. Ю. С. Долгановой, Н. А. Истоминой. – Екатеринбург : Изд-во Урал. ун-та, 2019. – 356 с.

3. Крохина, Ю. А. Бюджетное право России : учебник для вузов / Ю. А. Крохина. — 7-е изд., перераб. и доп. — Москва : Издательство Юрайт, 2023. — 374 с.

4. Бюджетная система РФ: учебник и практикум для среднего профессионального образования / Н. Г. Иванова [и др.]; под редакцией Н. Г. Ивановой, М. И. Канкуловой. — 3-е изд., перераб. и доп. — Москва : Издательство Юрайт, 2023. — 398 с.

Мисякова Е.С.

Студент

2 курс, факультет «Экономика»

Ульяновский Государственный университет

Россия, г. Ульяновск

Власова С.С.

Студент

2 курс, факультет «Экономика»

Ульяновский Государственный университет

Россия, г. Ульяновск

Лаур А.Д.

Студент

2 курс, факультет «Управление»

Ульяновский Государственный университет

Россия, г. Ульяновск

АНАЛИЗ ДИНАМИКИ ИНФЛЯЦИИ В РОССИИ ЗА 2000-2023 ГГ.

***Аннотация:** В статье рассматривается актуальный для современности процесс – инфляция. Мы рассматриваем динамику инфляции за последние 23 года. Также в статье отражены специфические признаки, которые имеет инфляция в России. Мы проанализировали отличительные признаки инфляции в России и в итоге сделали вывод о немонетарном характере инфляции.*

***Ключевые слова:** инфляция, специфические признаки инфляции, динамика инфляции, инфляция в России, немонетарный характер инфляции.*

***Annotation:** The article deals with a process relevant to modern times – inflation. We consider the dynamics of inflation over the past 23 years. The article also reflects the specific signs that inflation has in Russia. We analyzed the distinctive signs of inflation in Russia and eventually concluded that inflation is non-monetary.*

***Keywords:** inflation, specific signs of inflation, inflation dynamics, inflation in Russia, non-monetary nature of inflation.*

В настоящее время инфляция определяется как процесс обесценивания денег, проявляющийся в форме повышения цен на товары и услуги, не

сопровожающийся улучшением в лучшую сторону их качественных характеристик и потребительской ценности.⁴

В экономике России инфляционные процессы происходили еще в период существования СССР в 50-60-е годы XX века и были связаны с резким снижением эффективности общественного производства. Но она носила подавленный характер и выражалась в дефиците товаров и большой разницы в ценах. Значительный взрыв инфляции произошел в январе 1992 года, когда была проведена либерализация цен. С этого момента инфляционный процесс стал быстро развиваться.⁵

Проанализируем инфляцию в России в период 2001-2023 гг. Информация об инфляции отражена на рисунке 1.



Рисунок 1. Инфляция в России с 2001 по 2023 год

Как видно из рис. 1, в 2015 году был наивысший уровень инфляции за последние 10 лет – 12.91%. Причинами такого уровня инфляции являются международные экономические санкции, ослабление курса рубля и падение цен на нефть, дефицит госбюджета. Самый минимальный уровень инфляции был достигнут в 2017 году, что во многом объясняется умеренно-жесткой денежно-кредитной политикой ЦБ и спадом реальных доходов населения. Уровень инфляции 2022 года почти такой же, как и в 2015, но на 0,5 процента ниже. Это вполне объясняется экономической ситуацией в стране, введенными против России санкциями, пандемией и многими другими причинами.

Множество экономистов отмечают наличие у инфляции в России специфических признаков.

Во-первых, это рост тарифов на продовольственные и непродовольственные товары, показанный на рисунке 2.

⁴ Капканщиков, С.Г. Макроэкономика: учебник / С.Г. Капканщиков. – 3-е изд., перераб. и доп. – М.: КноРус, 2020. – 406 с.

⁵ Коцопана Татьяна Викторовна Инфляционные процессы в СССР в годы "застоя" и "перестройки" // ПСЭ. 2018. №4 (68).



Рисунок 2. Динамика цен на товары и услуги

Проанализировав рисунок, можно сделать вывод, что последние 3 года наблюдалась устойчивая тенденция к увеличению индекса потребительских цен на продовольственные и непродовольственные товары, и услуги, но к концу 2022 года рост пошёл на спад. Динамика данных показателей имеет довольно скачкообразный характер. Причём более он выражен в изменении цен продовольственных товаров, но если мы видим резкий подъем их цены на 12,5 % в 2022 г., то данное повышение уже в 2023 г. компенсируется снижением этого показателя на 10 %. А непродовольственные товары имеют тенденцию к росту, начиная с 2021 года, в 2023 году цены увеличились на целых 12,5 %.

Во-вторых, повышение цен представителями малого и среднего бизнеса, находящимися в трудном положении в условиях российской экономики. Это связано прежде всего с экономической нестабильностью, высокими налогами, ростом цен на издержки производства и высокой процентной ставкой по кредитам.⁶ Рассмотрим динамику роста процентной ставки по кредиту и инфляции за последние 10 лет на рисунке 3.

⁶ Кармова Б.З., Шидова Л.Х. Развитие малого и среднего бизнеса в условиях экономической нестабильности // Экономика и бизнес: теория и практика. 2022. №1-2.

Ключевая ставка Банка России и инфляция



Рисунок 3. Динамика ключевой ставке Банка России

Как мы видим, в период с 2014 по 2015 и с 2020 по 2022 ставка рефинансирования имела тенденцию к росту, что ограничило доступ фирм к кредитам, сделало их дорогими и соответственно увеличило издержки производства представителей малого и среднего бизнеса и заставило их поднять цены на свою продукцию, отчасти поэтому уровень инфляции одновременно с ростом ключевой процентной ставки стремится вверх. Пик инфляции и пик процентной ставки совпадают, это произошло в 2015 и 2022 году. Начиная с середины 2022 года ключевая ставка не изменяет своего положения. 10 февраля Банк России провел первое в 2023 году заседание, по итогам которого принял решение оставить ключевую ставку на прежнем уровне — 7,5%.

В-третьих, наличие механизма инфляционных ожиданий, в результате которого превышает прогнозируемый уровень инфляции, и её реальный уровень заставляет население впрок закупаться товарами, что создавая лишний спрос, приводит к росту цен.

В-четвертых, рост тарифов естественных монополий. На протяжении уже долгих лет является традицией увеличение с нового года цен на товары и услуги естественных монополий, выражающееся в повышении коммунальных платежей и тарифов железнодорожного транспорта, и из-за того, что они заложены в себестоимость производства практически всех благ, то это естественно вызывает инфляцию издержек.⁷ Рассмотрим на рисунке 4 динамику цен на жилищно-коммунальные услуги и железнодорожный транспорт за последние 8 лет.

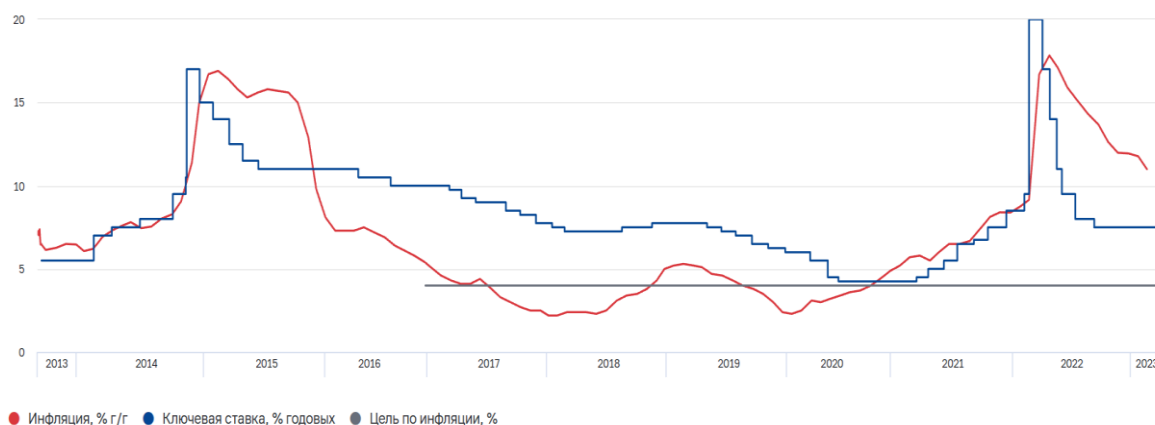
⁷ Курганский Сергей Александрович Факторы инфляции в России в 2016 году // Известия БГУ. 2016. №2.



Рисунок 4. Динамика цен на жилищно-коммунальные услуги и железнодорожный транспорт.

По рисунку видно, что более скачкообразно изменяются цены на железнодорожный транспорт, начиная с 2022 отмечается очень сильный рост цен по сравнению с предыдущим годом, в 2022 году цены выросли на 10%, а в 2023 уже на 23%, что увеличивает инфляцию издержек. Более сильный рост цен на жилищно-коммунальные услуги начинается с 2021 года. В 2021 году он составляет 3%, в 2022 – 4%, а вот в 2023 – уже целых 12%. Таким образом, мы наблюдаем, что с конца 2022 года цены на железнодорожный транспорт и на коммунальные услуги идут вниз.

Рассмотренные отличительные черты инфляционных процессов в России говорят об их немонетарном характере, то есть о независимости или инфляции от сферы денежного обращения. Как мы выяснили ранее, немонетарные факторы вызывают в большей степени инфляцию предложения. Поэтому можно сказать, что в России нужно осуществлять антиинфляционную политику, направленную именно на борьбу с инфляцией предложения. Нужно чётко подбирать инструменты борьбы с каждым фактором, чтобы погасить инфляцию без дестимулирования других сфер.⁸

То есть в монополизированной российской экономике необходимо бороться с рыночными производственными факторами, которые имеют бесспорный перевес.

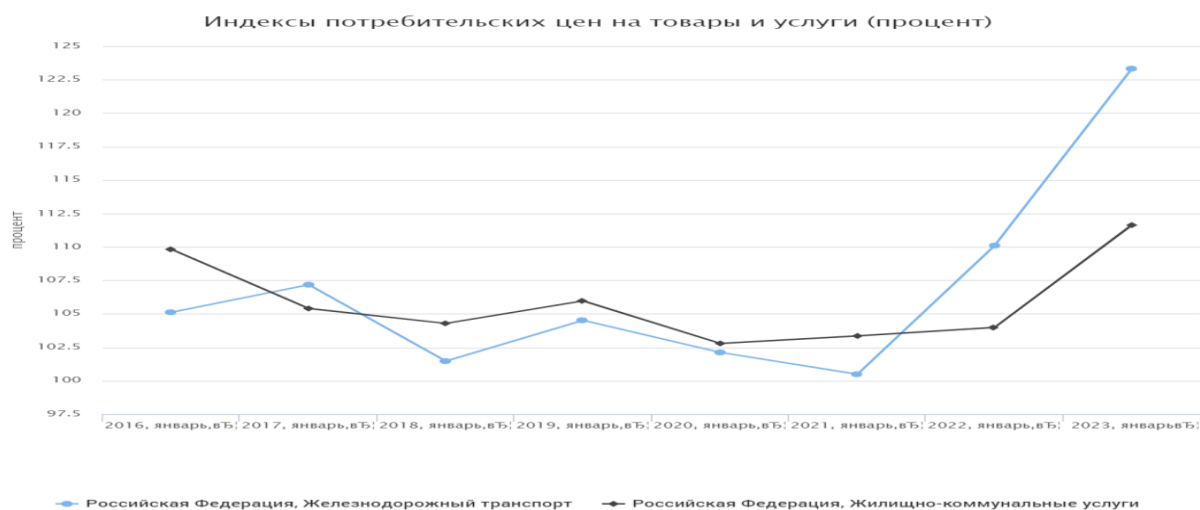
Использованные источники:

1. Кармова Б.З., Шидова Л.Х. Развитие малого и среднего бизнеса в условиях экономической нестабильности // Экономика и бизнес: теория и практика. 2022. №1-2.

⁸ Капканщиков, С.Г. Макроэкономика: учебник / С.Г. Капканщиков. – 3-е изд., перераб. и доп. – М.: КноРус, 2020. – 406 с.

2. Капканщиков, С.Г. Макроэкономика: учебник / С.Г. Капканщиков. – 3-е изд., перераб. и доп. – М.: КноРус, 2020. – 406 с.
3. Коцфана Татьяна Викторовна Инфляционные процессы в СССР в годы "застоя" и "перестройки" // ПСЭ. 2018. №4 (68).
4. Курганский Сергей Александрович Факторы инфляции в России в 2016 году // Известия БГУ. 2016. №2.

УДК 620.16

*Шевчук Р.О.,
Магистрант
2 курс, кафедра Трубопроводный транспорт
Самарский государственный технический университет
Россия, г. Самара*

АНАЛИЗ ПРОЧНОСТИ ТРУБОПРОВОДА В МЕСТЕ ДЕФЕКТА ТИПА ЗАДИР ПО НАПРАВЛЯЮЩЕЙ ТРУБОПРОВОДА С ПОТЕРЕЙ МЕТАЛЛА

***Аннотация:** В настоящей статье проведен прочностной анализа повреждения нефтепровода.*

***Ключевые слова:** давление в нефтепроводе, ANSYS, прочность, дефект, задир, модель.*

***Annotation:** In this article, a strength analysis of the damage to the oil pipeline is carried out.*

***Keywords:** Pipeline pressure, ANSYS, strength, defect, bully, model.*

Исследование прочности

Возможности статического прочностного анализа программы ANSYS используются для определения перемещений, напряжений, деформаций и усилий, которые возникают в конструкции или ее составных частях в результате приложения механических сил. Статический анализ пригоден для задач, в которых действие сил инерции или процессы рассеяния энергии не оказывают существенного влияния на поведение конструкции. Такой тип анализа можно использовать во многих приложениях, например, для определения концентрации напряжений в галтелях конструктивных элементов или для расчета температурных напряжений.

Проведем проверку прочности материала (стали 14ХГС) при возникновении задира (повреждения) разной глубины.

Исходные данные:

Р
А
Г
Е

- Диаметр трубы, $D = 630$ мм;
- Рабочие давление, $P = 6,8$ МПа
- Сопротивление металла, $R_1 = 297,97$ МПа
- Толщина стенки, $\delta = 12$ мм
- Исследуемая длина, $L = 60$ м

Расчет прочности будет проводиться с помощью программного обеспечения ANSYS, с использованием внутренних модулей Fluent и Mechanical Static structural. Fluent - модуль для моделирования поведения жидкостей. Будет использоваться для расчета математической течения нефти по полученным выше расчетам.

Mechanical Static structural - модуль для моделирования механических воздействий на материалы. Будет использоваться для проверки прочности трубы при разном шаге повреждения поверхности. [1]

Рабочее давление, оказывает силу на поверхность стенок труб в 6,9 МПа.

Строим в Static Structural модель исследуемого элемента, и создаем расчетную сетку, со средним размером элемента 1 мм.



Рисунок 1 – расчетная сетка элемента нефтепровода с повреждением глубиной 3 мм.

При расчете оказываемого давления на данную геометрию получаем следующие данные:

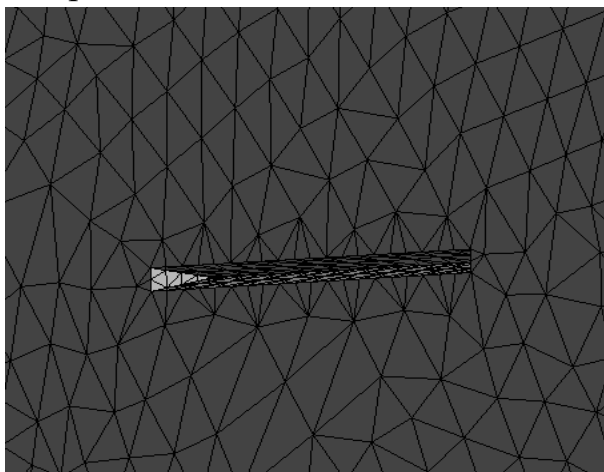

Рисунок 2 – Распределение напряжений в надрезе глубиной 2 мм.

Таблица 1 – Результаты расчета повреждений разной глубины.

№	Толщина, мм	Глубина, мм	Точ. 1, МПа	Точ. 2, МПа	МПа	Примечание
						Вероятность разрыва трубы отсутствует
						Разрыв материала по краям повреждения, малая вероятность разрыва трубы
						Сильная нагрузка на материал по краям надреза, высокая вероятность разрыва трубы
						Высокая вероятность разрыва

При глубине от 4 мм оказывается сильная нагрузка на концы продольного повреждения.

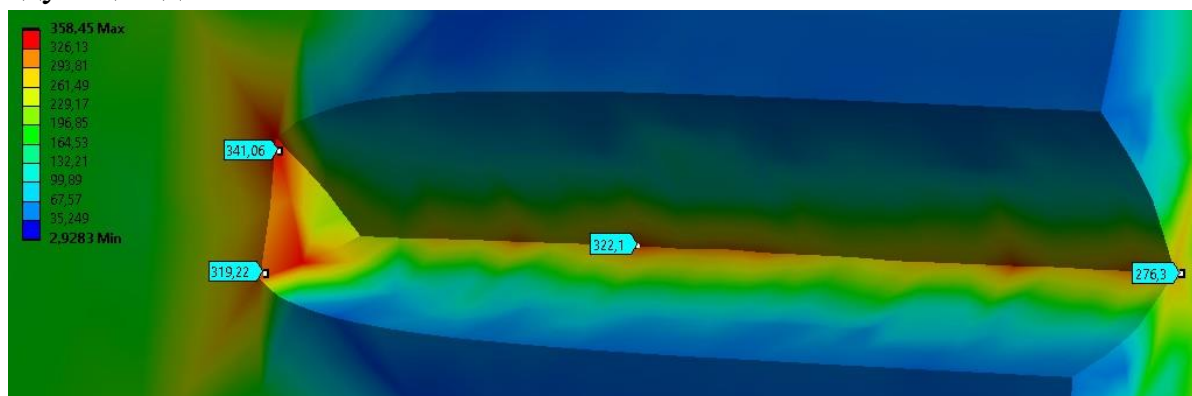
Расчет характеристик композитной муфты при ремонте повреждения

В основе метода лежит установка на участок трубопровода с дефектом композитно-муфтовой ремонтной конструкции, которая обеспечивает полное восстановление прочности и долговечности отремонтированного участка трубопровода до уровня бездефектной трубы при воздействии статических и циклических нагрузок.

Композитно-муфтовая ремонтная конструкция состоит из сваренной из двух половин стальной муфты, устанавливаемой на трубе симметрично по отношению к дефекту с кольцевым зазором от 6 мм до 40 мм. Значит при расчете композитной муфты берем зазор 10 мм.

В первую очередь проведем прочностной анализ состава композита при рабочем давлении в трубопроводе в ситуации “идеального” соединения поверхности трубы с композитом. Так же посмотрим, как будет вести себя поврежденный участок вместе с композитной ремонтной муфтой. Используем ремонтную конструкцию П-1.

Параметры ремонтной муфты подбираем из таблицы модификаций муфты конструкции П-1.

По таблице выбираем муфту П1-630-10-(1000..3500) подходящую под диаметр нашего трубопровода. По характеристикам предел прочности композитного материала данного типа будет равен 410 МПа. [2]

После проведение прочностного анализа получаем следующие результаты: максимальное напряжение в системе 239 МПа, а среднее напряжение на муфту не превышает 118 МПа, также в области повреждения не наблюдается превышающего напряжение, что значит что данная муфта справляется с повреждением глубиной 2 мм.



Рисунок 3 - Напряжение на ремонтной муфте.

Из рисунка 14 видно, что напряжения в контактных точках композита и повреждения крайне мала, что означает отсутствие вероятности повреждения трубы после ремонта при данном повреждении.

Из выше проведенного анализа прочности с ремонтной муфтой можно сделать вывод, что данная модификация композитной муфты П1-630-10-(1000..3500) справляется с повреждениями глубиной до 6 мм, так как при анализе не было достигнута критическая точка, при которой была бы вероятность разрыва или иного повреждения муфты. [3]

Вывод

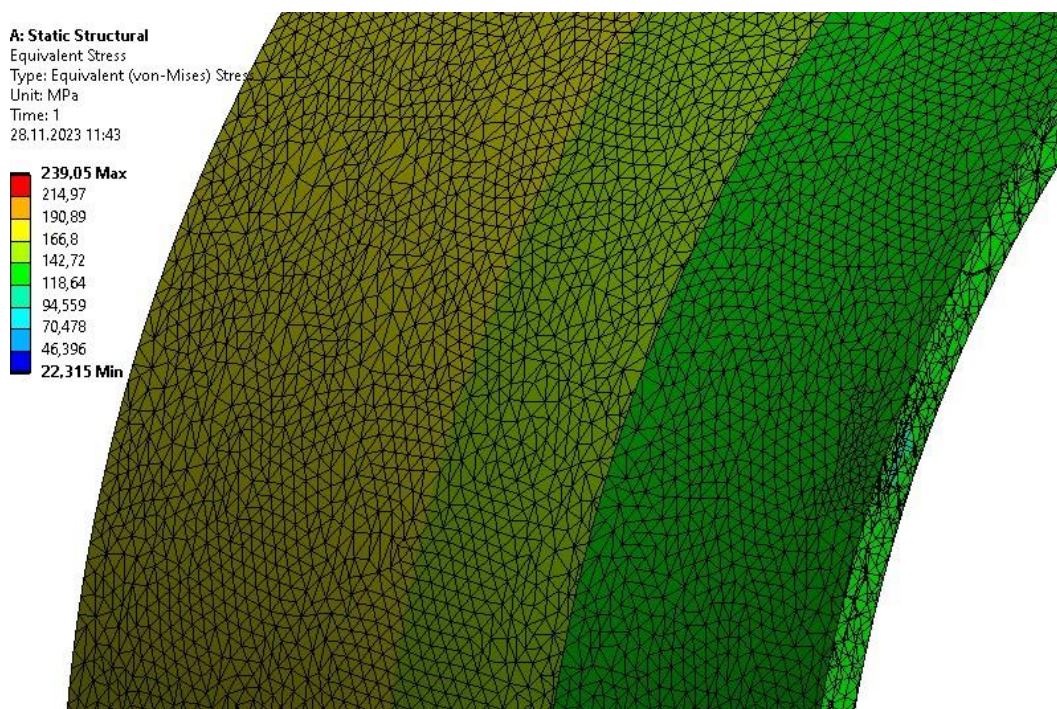
В результате проведения прочностного анализа повреждения нефтепровода, было выявлено, что глубина повреждения менее 2-3 мм при длине в 20 мм имеет низкую вероятность разрыва трубы при заданных

условиях. При использовании стали марки с более высоким пределом прочности, например 17ХГС, допускается глубина повреждения до 4 мм. При использовании композитной ремонтной муфты П1-630-10-(1000..3500), вероятность разрыва нефтепровода полностью пропадает, так как даже при повреждении глубиной 6 мм композитная муфта имеет запас прочности в 87% от полного коэффициента прочности.

Список литературы:

1. “Современные подходы к моделированию турбулентности: учебное пособие”, А.В. Гарбарук, М.Х. Стрелец, А.К. Травин, г. Санкт-Петербург, 2016 г.
2. ГОСТ 32528-2013 “Трубы стальные бесшовные горячедеформированные”, дата введения: 2013-11-14
3. Дейнеко С.В. Обеспечение надежности систем трубопроводного транспорта нефти и газа. — М.: Издательство «Техника», ТУМА ГРУПП, 2011. — 176 с.

УДК 616.995.132.7

**Алаеддин. Т
ординатор
2 курс, «Гастроэнтерология»
Медицинский институт РУДН
Россия, г. Москва**

АНКИЛОСТОМОЗ: КЛИНИЧЕСКИЙ СЛУЧАЙ И ОБЗОР ЛИТЕРАТУРЫ

Аннотация: в статье рассматривается анкилостомоз наиболее распространенной паразитарной инфекцией. Кишечная анкилостома у человека вызывается *Ancylostoma duodenale*, *A. ceylanicum* и *Necator americanus*. »

Цель представления настоящего обзора заключается в изложении современных данных о жизненном цикле кишечных анкилостом, методах диагностики и лечения, а также в статье представлен клинический случай .

Ключевые слова: (Анкилостомоз, *Ancylostoma duodenale*, кишечная анкилостома, жизненный цикл, гастроинтестинальные проявления).

Annotation: The article discusses hookworm infection, the most common parasitic infection. Intestinal hookworm in humans is caused by *Ancylostoma duodenale*, *A. ceylanicum* and *Necator americanus*. »

The purpose of this review is to present up-to-date data on the life cycle of intestinal hookworms, methods of diagnosis and treatment, as well as a clinical case presented in the article.

Key words: (*Hookworm infection, Ancylostoma duodenale, life cycle, intestinal hookworm, gastrointestinal manifestations*).

Введение

Анкилостома двенадцатиперстной кишки, анкилостома человека, является наиболее распространенной паразитарной инфекцией в странах с плохим доступом к надлежащей воде, санитарии и гигиене. *A. duodenale* наряду с другими гельминтами, передающимися через почву (STH), передаются при контакте с загрязненной почвой. За последние несколько десятилетий была задокументирована зоонозная передача 3 других видов *Ancylostoma*. В этих случаях передача инфекции происходила от одомашненных животных к человеку. [1][2][3][4]

Предполагаемое распространение анкилостомоза по всей планете – приблизительно 576-740 миллионов человек, главным образом, в развивающихся странах. И *A. duodenale*, и *N. americanus* встречаются в Африке, Азии, Южной и Северной Америке. Только *A. duodenale* встречается на Ближнем Востоке, Северной Африке и юге Европы. *N. americanus* преобладает в Северной и Южной Америке и Австралии; он был когда-то широко распространен на юге США и до сих пор присутствует в районах этого региона, где существует антисанитарная утилизация отходов жизнедеятельности человека. Анкилостомоз остается эндемичной инфекцией на островах Карибского моря и в Центральной и Южной Америке. Некоторые штаммы *A. ceylanicum*, нематоды собак, кошек и хомяков, также созревают до взрослого возраста в кишечнике человека. Инфицирование *A. ceylanicum* было зарегистрировано у жителей некоторых частей Азии и определенных островов южной части Тихого океана.

Причинные агенты

Кишечная анкилостома у человека вызывается *Ancylostoma duodenale*, *A. ceylanicum* и *Necator americanus*. Классически *A. duodenale* и *N. americanus* считались двумя основными видами кишечных анкилостомов во всем мире, но новые исследования показывают, что паразит, поражающий животных, *A. ceylanicum*, также является важным новым паразитом, поражающим людей в некоторых регионах. Иногда личинки *A. caninum*, обычно паразитирующего на псовых, могут частично развиваться в кишечнике человека и вызывать эозинофильный энтерит, но этот вид, по-видимому, не достигает репродуктивной зрелости у людей. [5]

Другая группа анкилостомов, поражающих животных, может проникать через кожу человека, вызывая миграцию кожных личинок (*A. braziliense*, *A. caninum*, *Uncinaria stenocephala*). За исключением отмеченного выше *A.*

capinum, эти паразиты не развиваются дальше после того, как их личинки проникают в кожу человека.

Жизненный цикл

- Яйца выходят со стулом и, если они находятся во влажной и теплой почве, через 1–2 дня происходит вылупление личинки.
- Рабдитовидные личинки высвобождаются из яиц и развиваются в кале или почве.
- Через 5-10 дней личинки становятся инвазионными.
- Когда они контактируют с человеком-хозяином, они проникают через кожу и переносятся через кровеносные сосуды в сердце, а затем в легкие. Они проникают в легочные альвеолы, поднимаются по бронхиальному дереву к глотке и проглатываются.
- Личинки попадают в тонкую кишку, где превращаются во взрослых особей. Взрослые черви живут в просвете тонкого кишечника. Они прикрепляются к стенке кишечника, питаются кровью (что приводит к потере крови хозяином) и откладывают яйца. [11]

Клиническая картина

Кишечные анкилостомы обычно протекают бессимптомно. Прикрепление анкилостом к стенке кишечника может вызвать боль в животе, тошноту и анорексию. Железодефицитная анемия, вызванная потерей крови в месте прикрепления взрослых червей к кишечнику, может развиваться, особенно при тяжелых инфекциях. Скрытая кровь в кале также может быть замечена при тяжелых инфекциях. В тяжелых случаях сообщалось о белковой недостаточности вследствие хронической потери белка плазмы.

Другие клинические проявления инфекции анкилостомами включают крапивницу на коже (“наземный зуд”), связанную с проникновением нитевидных личинок (L3), и поражение дыхательных путей, включая эозинофильную пневмонию, может наблюдаться во время миграции личинок в легкие, впоследствии во время миграции в легкие может развиваться вторая крапивничная сыпь. Пациенты сообщали о неясных желудочно-кишечных расстройствах и эозинофилии (иногда называемой синдромом Ваканы) после пероральной инфекции. [6,7,8]

Яйца анкилостомы

Яйца анкилостомы и некатора невозможно отличить микроскопически. Яйца с тонкой скорлупой, бесцветные, размером 60-75 на 35-40 мкм.

Рабдитовидные личинки анкилостомы

Вылупляющиеся из яиц рабдитовидные личинки (L1) имеют длину 250-300 мкм и ширину приблизительно 15-20 мкм. У них длинный щечный канал и незаметный генитальный зачаток. Рабдитовидные личинки обычно не

обнаруживаются в кале, но могут быть обнаружены при задержке обработки образца кала. Если в кале обнаружены личинки, их необходимо отличать от личинок *L1 Strongyloides stercoralis*.

Нитевидные личинки анкилостомы

Зараженные, третьей стадии (L3), нитевидные личинки достигают 500-700 мкм в длину. У них заостренный хвост, и они покрыты оболочкой, с соотношением длины пищевода и кишечника примерно 1:2. На этой стадии между *A. duodenale* и *N. americanus* существуют некоторые тонкие морфологические различия. Эти L3 обнаруживаются в окружающей среде и заражают человека-хозяина при проникновении через кожу.

Взрослые анкилостомы

Взрослые анкилостомы обитают в тонком кишечнике своих хозяев. Длина самцов *A. duodenale* составляет приблизительно 8-12 мм, а самок - приблизительно 10-15 мм. Длина самцов *N. americanus* составляет 5-9 мм, самок - 9-11 мм. У самцов это бурсы с двумя спикулами, которые срастаются на дистальном конце у *Necator spp.*, но не у *Ancylostoma spp.* Взрослые особи обоего пола имеют щечную капсулу, содержащую острые зубы (анкилостома) или режущие пластины (некатор).

Лабораторная диагностика

Микроскопическая идентификация яиц в кале является наиболее распространенным методом диагностики анкилостомозной инфекции.

Рекомендуемая процедура заключается в следующем:

- Соберите образец кала.
- Зафиксируйте образец в формалине.
- Концентрат, полученный методом осаждения формалина и этилацетата.
- Осмотрите влажный слой осадка.

Лечение

Рекомендуемым методом лечения анкилостомной инфекции является однократная доза альбендазола или мебендазола или 3-дневная доза альбендазола, мебендазола или пирантела памоата. Ивермектин и пирантел памоат являются рекомендуемыми препаратами для лечения инфекции *A. seyalanicum*, хотя препараты бензимидазола также эффективны. Беременным женщинам рекомендуется проводить дегельминтизацию во втором или третьем триместре беременности после рассмотрения рисков и преимуществ лечения. Для снижения уровня заболеваемости в лечение анкилостомной инфекции следует включать заместительную терапию железом и нутритивную поддержку. После 2-3 недель лечения следует провести исследование кала и анализ крови, чтобы оценить эффективность лечения и исключить наличие какой-либо повторной инфекции.[8][9][10]

Профилактика

Соблюдение санитарно-гигиенических правил и исключение прямого контакта кожи с почвой (например, ношение обуви, использование барьеров при сидении на земле) являются эффективными для предотвращения заражения анкилостомозом, но их трудно внедрить во многих эндемичных районах. Периодическое массовое лечение восприимчивого населения с интервалами в 3–4 месяца применяется в областях повышенного риска.

Риск развития мигрирующей кожной личинки может быть уменьшен благодаря следующему:

- Избегание прямого контакта кожи с потенциально зараженным пляжным песком или другой почвой, на которые испражняются кошки или собаки.
- Лечение от анкилостомы кошек и собак

Клинический случай

Здесь мы представляем случай 67-летнего мужчины-фермера, в течение 2-х недель пациент жалуется на выраженную слабость, повышенную утомляемость, одышку при умеренной физической нагрузке, снижение аппетита, изменение вкусовых пристрастий. За день до госпитализации у него отмечалось сильное головокружение. При физикальном осмотре отмечается бледность кожных покровов, сердцебиение, тахикардия, гипотония, имел ритмичные сердечные тоны с мультифокальным систолическим шумом, мягкий живот, дезориентирован во времени и пространстве.

Лабораторные анализы показали гемоглобин 1,9 г/дл, гематокрит 8%, лейкоциты $3,5 \times 10^3$ /мкл (эозинофилы 10%) и тромбоциты 232×10^3 /мкл, мочевины 63 и креатинин 2, полный профиль печени и свертываемости крови в пределах нормы, экспресс-тест на ВИЧ и ИФА на HTLV-1 отрицательный. По данным ЭГДС наблюдались множественных цилиндрических червей ок. луковица диаметром 20 мм и вторая часть двенадцатиперстной кишки прилипли к слизистой оболочке (рис. 1).



Рис. 1: Множественные цилиндрические черви длиной около 20 мм в луковице и второй части двенадцатиперстной кишки.

Исследование кала показало наличие яиц анкилостомы и нескольких взрослых паразитов (рис. 2).

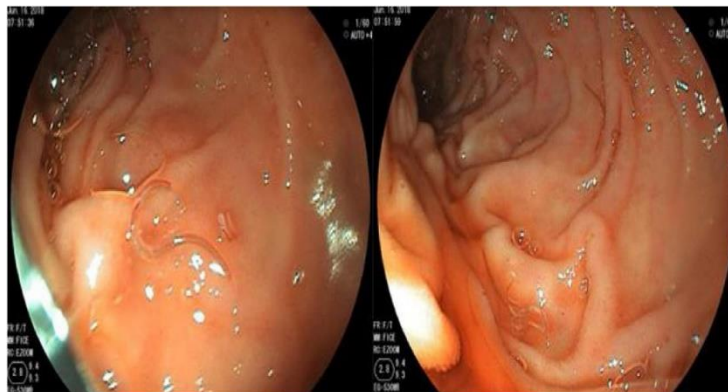

Рис 2: Наличие яиц анкилостомы и нескольких взрослых паразитов при исследовании кала.

Была проведена колоноскопия, при которой были обнаружены мертвые паразиты.

Пациента лечили альбендазолом в дозе 400 мг каждые 24 часа в течение трех дней, мебендазолом в дозе 100 мг каждые 24 часа в течение пяти дней и многократными переливаниями крови. Прогноз болезни у пациента был благоприятным, и через две недели паразитологическое исследование кала дало отрицательный результат.

Заключение

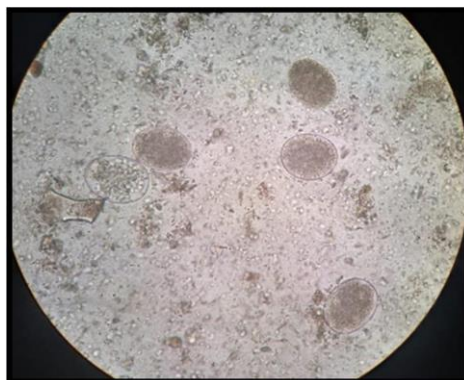
Эти анкилостомы живут в тонком кишечнике, откладывают яйца, которые выводятся с калом, которые при оптимальных условиях созревают и производят личинок, которые при контакте с кожей проникают в нее и переносятся по кровеносным сосудам к сердцу, а затем в легкие. Они проникают в альвеолы, поднимаются по бронхиальному дереву к глотке и проглатываются. Личинки достигают тонкого кишечника, завершая свой цикл в кишечнике. Инфекция *Ancylostoma duodenale* обычно клинически проявляется как железодефицитная анемия в тропических районах, но проявляется как желудочно-кишечное кровотечение, связанное с массивной инвазией. Диагноз основан на выявлении яиц в кале пациентов с гипохромной микроцитарной анемией и эозинофилией. Однако иногда не наблюдается увеличения общего количества эозинофилов, как в данном случае.

Важно учитывать эту патологию в рамках дифференциальной диагностики в случаях желудочно-кишечных кровотечений у пациентов из эндемичных районов. Антигельминтная терапия очень эффективна с быстрым клиническим улучшением, наблюдаемым у нашего пациента.

Список литературы:

- 1) Furtado LFV, de Aguiar PHN, Zuccherato LW, Teixeira TTG, Alves WP, da Silva VJ, Gasser RB, Rabelo ÉML. Albendazole resistance induced in *Ancylostoma*

- ceylanicum is not due to single-nucleotide polymorphisms (SNPs) at codons 167, 198, or 200 of the beta-tubulin gene, indicating another resistance mechanism. *Parasitol Res.* 2019 Mar;118(3):837-849.
- 2) DE-LA-Rosa-Arana JL, Tapia-Romero R. Frequency of Helminth Eggs in Faeces of Puppies Living in Urban or Rural Environments of Mexico City. *Iran J Parasitol.* 2018 Oct-Dec;13(4):632-636.
 - 3) Bryant AS, Hallem EA. Terror in the dirt: Sensory determinants of host seeking in soil-transmitted mammalian-parasitic nematodes. *Int J Parasitol Drugs Drug Resist.* 2018 Dec;8(3):496-510.
 - 4) Shu-Ying X, Zhi-Hong G, Zhe C, Chun-Qin H, Wei-Ming L, Wei-Sheng J, Xiao-Jun Z. [Current status of human hookworm infection in Jiangxi Province in 2014]. *Zhongguo Xue Xi Chong Bing Fang Zhi Za Zhi.* 2018 Jun 04;30(4):446-448.
 - 5) Gordon CA, Kurscheid J, Jones MK, Gray DJ, McManus DP. Soil-Transmitted Helminths in Tropical Australia and Asia. *Trop Med Infect Dis.* 2017 Oct 23;2(4)
 - 6) Bojar H, Kłapeć T. Contamination of selected recreational areas in Lublin Province, Eastern Poland, by eggs of *Toxocara* spp., *Ancylostoma* spp. and *Trichuris* spp. *Ann Agric Environ Med.* 2018 Sep 25;25(3):460-463.
 - 7) O'Connell EM, Mitchell T, Papaiakevou M, Pilotte N, Lee D, Weinberg M, Sakulrak P, Tongasukh D, Oduro-Boateng G, Harrison S, Williams SA, Stauffer WM, Nutman TB. *Ancylostoma ceylanicum* Hookworm in Myanmar Refugees, Thailand, 2012-2015. *Emerg Infect Dis.* 2018 Aug;24(8):1472-81.
 - 8) Farrell SH, Coffeng LE, Truscott JE, Werkman M, Toor J, de Vlas SJ, Anderson RM. Investigating the Effectiveness of Current and Modified World Health Organization Guidelines for the Control of Soil-Transmitted Helminth Infections. *Clin Infect Dis.* 2018 Jun 01;66(suppl_4):S253-S259.
 - 9) O'Connell EM, Nutman TB. Molecular Diagnostics for Soil-Transmitted Helminths. *Am J Trop Med Hyg.* 2016 Sep 07;95(3):508-513.
 - 10) Vercruyse J, Albonico M, Behnke JM, Kotze AC, Prichard RK, McCarthy JS, Montresor A, Levecke B. Is anthelmintic resistance a concern for the control of human soil-transmitted helminths? *Int J Parasitol Drugs Drug Resist.* 2011 Dec;1(1):14-27.
 - 11) Джордан премьер-министр, Ламбертон Филадельфия, Фенвик А, Аддис-Абеба, 2018 год. Глистные инфекции, передающиеся через почву. *Ланцет*, 391, стр. 252-65.

УДК: 616-006.86

*Мануйлова Н.И.,
Студент 5 курс, Педиатрический факультет
ФГАОУ ВО РНИМУ им. Н.И. Пирогова Минздрава России
Россия, г. Москва*

*Конаныхин В.А.,
Студент 5 курс, Педиатрический факультет
ФГАОУ ВО РНИМУ им. Н.И. Пирогова Минздрава России
Россия, г. Москва*

*Тюрькина Ю.А.
Студент 5 курс, Лечебный факультет
ФГАОУ ВО РНИМУ им. Н.И. Пирогова Минздрава России
Россия, г. Москва*

*Шумский И.В.,
студент 5 курс, Международный факультет,
специалитет “Педиатрия”
ФГАОУ ВО РНИМУ им. Н.И. Пирогова Минздрава России
Россия, г. Москва*

АПУДОМА

Аннотация: АПУДомы (нейроэндокринные опухоли (НЭО)) – группа гетерогенных опухолей, возникающих в диффузной нейроэндокринной системе. Они встречаются преимущественно в желудочно-кишечном тракте и легких. Чтобы избежать развития и прогрессирования таких опухолей, их необходимо диагностировать и лечить на ранних стадиях. Данная статья иллюстрирует оценку и лечение НЭО и объясняет роль межпрофессиональной команды в уходе за пациентами с этим заболеванием.

Ключевые слова: эндокринная система, нейроэндокринные опухоли, карциноидная опухоль, АПУДома, АПУД-клетки.

Annotation: APUDomas (neuroendocrine tumors (NETs)) are a group of heterogeneous tumors that arise from the diffuse neuroendocrine system. They occur mainly in the gastrointestinal tract and lungs. To avoid the advancement and progression of such tumors, they should be diagnosed and treated early. This activity illustrates the evaluation and management of NETs and explains the role of the interprofessional team in the care of patients with this condition.

Key words: endocrine system, neuroendocrine tumors, carcinoid tumor, APUDoma, APUD cells.

Введение

АПУДомы, известные в настоящее время как нейроэндокринные опухоли (НЭО), представляют собой группу гетерогенных опухолей, возникающих в диффузной нейроэндокринной системе. Они встречаются преимущественно в желудочно-кишечном тракте и легких. Как правило, эти опухоли имеют органоспецифические признаки. Однако независимо от места возникновения они обладают уникальными характеристиками. Несмотря на то, что эти новообразования являются относительно редкими, их распространенность с течением времени растет.[1]

В последнее десятилетие благодаря развитию молекулярной биологии в изучении опухолей методы диагностики и варианты лечения демонстрируют огромный прогресс. Хирургия остается методом выбора при локализованных опухолях, в то время как системная терапия рассматривается в случае более распространенных НЭО.

Этиология

АПУДомы или АПУД-опухоли возникают из АПУД-клеток, которые обладают способностью поглощать и внутриклеточно декарбоксилировать предшественники аминов перед тем как превратить их в активные амины, отсюда название – клетки поглощения и декарбоксилирования предшественников аминов. Эти клетки были первоначально описаны Пирсом в 1960-х годах как клетки, происходящие из нервного гребня.[2] Затем эта концепция была опровергнута концепцией происхождения АПУД-клеток из мультипотентных стволовых клеток перед их имплантацией в различные органы тела, отсюда и название – диффузная эндокринная система. Хотя точная причина возникновения НЭО остается неизвестной, было установлено множество факторов риска, таких как курение, генетические дефекты и иммуномодуляция.[3][4]

Эпидемиология

Более половины НЭО возникают из желудочно-кишечного тракта и поджелудочной железы, а около 25% - из бронхолегочного дерева. Другие первичные очаги включают тимус, молочные железы, простату и кожу. Распространенность НЭО в США оценивается примерно в 171 321 человек в 2014 году, а общая заболеваемость составляет 3,56 на 100 000 в год.[1] Из-за последних достижений в диагностических методах, частота вновь диагностированных пациентов увеличивается в течение последних 3 десятилетий. Что касается этнической принадлежности, то среди чернокожего населения заболеваемость выше, чем среди белокожих.[5] Также было отмечено, что у людей с историей заболевания в семье первой степени родства вероятность заболеть НЭО в 3 раза выше.[6]

Патофизиология

Различные генетические мутации связаны с патогенезом и опухолевой прогрессией различных типов НЭО. Например, гены пути mTOR наблюдаются в более агрессивных опухолях с высокой пролиферативной активностью и встречаются примерно в 15 % панкреатических НЭО. Однако в карциноидных опухолях они встречаются редко.[7][8] Другим важным фактором прогрессии опухоли является повышение васкуляризации за счет сверхэкспрессии проангиогенных факторов, таких как фактор роста эндотелия сосудов (VEGF), фактор роста фибробластов (FGF) и фактор роста тромбоцитов (PDGF).[9]

Патоморфология

В зависимости от морфологии и клинического прогноза НЭО обычно разделяют на хорошо дифференцированные НЭО и плохо дифференцированные нейроэндокринные карциномы (НЭК). Обе группы имеют общие нейроэндокринные гистологические особенности. Хорошо дифференцированные НЭО состоят из мелких клеток, организованных в островки, спирали и трабекулы, с мелкозернистой цитоплазмой, которую принято называть хроматин по типу "соль с перцем". С другой стороны, плохо дифференцированные НЭК обычно выглядят как листы плеоморфных клеток с нерегулярными ядрами и менее зернистой цитоплазмой. Кроме того, нейроэндокринные клетки обычно содержат нейросекреторные гранулы. Измерение количества этих гранул в крови используется для определения степени дифференцировки НЭО, например, в желудочно-кишечном тракте и поджелудочной железе присутствуют только хромогранины и синаптофизин, а в НЭО легких - хромогранин, синаптофизин и CD56 (молекула адгезии нервных клеток).[10]

Класс опухоли соответствует пролиферативной активности опухолей, которая измеряется индексом Ki-67, наличием белка, содержащегося в ядре во время репликации клеток, и/или митотической активностью. Опухоли низкой степени (G1) имеют частоту митозов от 0 до 1 на 10 полей высокого увеличения (HPF) или индекс Ki-67 менее 3%. Опухоли средней степени (G2) имеют частоту митозов от 2 до 20 на 10 HPF или индекс Ki-67 от 3% до 20%, а опухоли высокой степени (G3) имеют частоту митозов более 20 на 10 HPF или индекс Ki-67 более 20%.[11] Недавно ВОЗ была введена классификация, которая различает хорошо дифференцированные (низкой степени, промежуточной степени или высокой степени) НЭО и плохо дифференцированные (высокой степени) НЭК.

Анамнез и физикальное обследование

В большинстве случаев НЭО возникают спорадически, но могут возникать и в рамках наследственных семейных синдромов, таких как множественная эндокринная неоплазия 1-го типа (МЭН-1), включающая неоплазию передней доли гипофиза, паращитовидных желез и поджелудочной железы. НЭО могут быть симптоматическими (функционирующими) или немymi (нефункционирующими) в зависимости от гормональной секреции. НЭО могут происходить из разных органов и из разных типов клеток. Гастроэнтеропанкреатические НЭО (ГЭП-НЭО) подразделяются на карциноидные опухоли люминального отдела ЖКТ и панкреатические НЭО.

Карциноидные опухоли люминального тракта ЖКТ

Многие функционирующие НЭО выделяют в кровь огромное количество вазоактивных пептидов и аминов, включая серотонин и тахикинины, что вызывает симптомы так называемого карциноидного синдрома. Классические симптомы включают гиперемию (63%-94%), диарею (68%-84%), боли в животе (10%-55%) и бронхokonстрикцию (3%-19%).[12] Карциноидный синдром обычно проявляется в случаях печеночного или системного метастазирования, поскольку серотонин метаболизируется в печени, прежде чем попасть в системную циркуляцию. Воздействие на сердце высокого уровня активных пептидов вызывает карциноидную болезнь сердца, характеризующуюся фиброзным утолщением эндокарда.

Панкреатические НЭО

Панкреатические НЭО вызывают различные переменные клинические синдромы в зависимости от типа секретируемых гормонов. Например, новообразование бета-клеток или инсулинома, наиболее распространенные НЭО ЖКТ, выделяют избыток инсулина, вызывая гипогликемию с облегчением симптомов после введения глюкозы (триада Уиппла) и гипокалиемию. Синдром Золлингера-Эллисона вызывается гастриномой, секретирующей гормон гастрин, и характеризуется множественными пептическими язвами в атипичных местах, таких как двенадцатиперстная и тощая кишка, обычно устойчивыми к ингибиторам протонной помпы, диареей и болями в животе. Глюкагономы вырабатывают избыток гормона глюкагона, обычно вызывают диабет, дерматит (некротическая мигрирующая эритема), тромбоз глубоких вен и депрессию. ВИПома продуцирует избыток вазоактивного интестинального пептида, что сопровождается объемной водянистой диареей (10-15 л/день) и гиперемией.[13]

Диагностика

Диагноз НЭО зависит от тщательного сбора анамнеза, клинического осмотра, уровня гормонов, визуализации и гистологического подтверждения.

Первоначально карциноидный синдром следует диагностировать с помощью измерения 24-часовой мочевой экскреции 5-гидроксииндолуксусной кислоты (5-НИАА), которая является метаболитом серотонина, или уровня 5-НИАА в плазме крови[14] с чувствительностью 73% и специфичностью 100% для прогнозирования наличия НЭО средней кишки.[15] В то время как пациенты с подозрением на панкреатическую НЭО (панНЭО) должны пройти измерение уровня соответствующих гормонов, например, измерение уровня гастрина в крови натощак при гастриноме. Кроме того, пациенты с панНЭО должны быть обследованы на наличие опухолей гипофиза и паращитовидных желез типа МЭН 1.

Объем и локализацию опухоли можно определить с помощью визуализации, например, компьютерной томографии (КТ) или магнитно-резонансной томографии (МРТ) с использованием новых методик и контрастных веществ, повышающих чувствительность и специфичность выявления различных НЭО.[13] Поскольку ГЭП-НЭО экспрессируют рецепторы соматостатина (SSTRs) на своей поверхности, соматостатин-рецепторная скintiграфия (SRS) с использованием радиоактивно меченого октреотида, имитатора соматостатина, связывает рецепторы соматостатина, что позволяет обнаружить опухоль, определить ее локализацию и наличие метастазов. Исключением является инсулинома, которая характеризуется низким уровнем экспрессии рецепторов соматостатина.[16] Позитронно-эмиссионная томография (ПЭТ) с галлием-68 DOTATOC, если она доступна, может заменить соматостатин-рецепторную скintiграфию благодаря своей более высокой чувствительности.[17]

Лечение/ведение

Существуют различные варианты лечения таких гетерогенных опухолей. Хирургическое иссечение опухоли, являющееся единственным методом лечения, обычно применяется только при локализованных НЭО.[18] Хирургия также может быть частью паллиативного лечения для уменьшения опухолевой нагрузки. Поскольку большинство НЭО диагностируется после развития метастазов, химиотерапия применяется при высокозлокачественных и агрессивных опухолях. Еще одним вариантом лечения пациентов с печеночными НЭО являются абляционные мероприятия, включая трансартериальную эмболизацию, химиоэмболизацию и лучевую терапию.[19] Антипролиферативные препараты, такие как аналоги соматостатина и низкие дозы интерферона, одобрены для лечения НЭО низкой и средней степени тяжести.[20]

Дифференциальный диагноз

- Синдром раздраженного кишечника
- Злокачественные новообразования тонкой кишки
- Медуллярная карцинома щитовидной железы
- Системный мастоцитоз
- Раковые заболевания легких

Хирургическое лечение

Хирургическая резекция является единственным радикальным методом лечения локализованных и местнораспространенных НЭО. Панкреатодуоденэктомия, или операция Уиппла, и дистальная панкреатэктомия обычно применяются при размерах панНЭО более 2 см, симптоматическом заболевании и низком или промежуточной степени дифференцировки. В то время как хирургическое удаление панНЭО размером менее 2 см, нефункционирующих и низкой степени дифференцировки остается спорным.[21] При хирургическом иссечении плохо дифференцированных опухолей после операции рекомендуется химиотерапия на основе платины.

Если хирургическое удаление опухоли невозможно из-за ее размеров, рекомендуется циторедукция. При НЭО средней кишки (тонкая кишка, слепая кишка, червеобразный отросток) операция по-прежнему является предпочтительным методом лечения даже у пациентов с небольшими бессимптомными опухолями, выявленными случайно. При опухолях, локализованных в илеоцекальном клапане или вблизи него, и опухолях тонкой кишки более 2 см обычно выполняют правую гемиколэктомию и резекцию тонкой кишки соответственно. При опухолях аппендикса менее 1 см обычно выполняется простая аппендэктомия, а при НЭО тонкой кишки менее 1 см обычно требуется резекция тонкой кишки.[22] Карциноидный криз - это интраоперационное осложнение хирургического лечения карциноидного синдрома. Общими предрасполагающими факторами являются анестезия, эпинефрин и манипуляции с опухолью. Любому пациенту, которому предстоит операция, должен получить дозу октреотида 250-500 мкг подкожно или внутривенно за 1-2 часа до операции.

Лучевая терапия

Благодаря тому, что большинство опухолевых клеток ГЭП-НЭО экспрессируют на своей поверхности большое количество рецепторов соматостатина, Пептидная рецепторная радионуклидная терапия (ПРРТ) - это системный метод радиотерапии, в котором используются радионуклидные комплексы, нацеленные на эти рецепторы. Такие комплексы состоят из

изотопа радионуклида, носителя (обычно октреотида или октреотата) и хелатора. ПРРТ была признана эффективной в отношении ГЭП-НЭО.[23] Побочные эффекты ПРРТ могут включать подавление костного мозга и почечную недостаточность, которая регрессирует при одновременном приеме аминокислот. Иттрий-DOTATOC (Y-DOTATOC) и Lu-DOTATATE – новейшие радионуклиды, нацеленные на рецепторы соматостатина, показали лучшие результаты по сравнению с традиционными препаратами. При использовании Lu-DOTATATE отмечены более низкие показатели нефротоксичности. Неоперабельные метастазы в печени можно лечить внутренней лучевой терапией с использованием стеклянных или смоляных микросфер иттрия-90.

Медикаментозная терапия

Системная терапия направлена на борьбу с симптомами, вызванными гормональной секрецией, а также на снижение пролиферации и прогрессирования опухоли.

Аналоги соматостатина

Из-за короткого периода полураспада соматостатина для лечения НЭО были одобрены синтетические аналоги соматостатина с гораздо более длительным периодом полураспада - октреотид (Сандостатин) и ланреотид (Somatuline Depot). Клинические исследования «PROMID» с использованием октреотида и «CLARINET» с использованием ланреотида показали улучшение выживаемости без прогрессирования заболевания у пациентов с метастатическими НЭО тонкой кишки.[24] Поэтому октреотид и ланреотид используются в качестве терапии первой линии при низкодифференцированных НЭО. Наиболее частыми побочными эффектами являются гипергликемия и расстройство ЖКТ.

Интерферон-альфа (ИФН-α)

Комбинированная терапия ИФН-α и аналогами соматостатина была изучена в сравнении с монотерапией аналогами соматостатина. Хотя 5-летняя выживаемость улучшилась в группе комбинированной терапии, разница между обеими группами не была статистически значимой.[25] Ее применение ограничено из-за возможных побочных эффектов, включая лихорадку, миалгию, депрессию и угнетение костного мозга.[26]

Ингибиторы mTOR

Эверолимус - пероральный ингибитор mTOR, который на основании многочисленных исследований был одобрен для лечения нефункционирующих опухолей легких и желудочно-кишечного тракта, а также прогрессирующих панНЭТ.[27][28] Он подавляет клеточную пролиферацию и ангиогенез. Применение эверолимуса может вызвать язвы в

полости рта, сыпь, диарею, пневмонит, гипофосфатемия, гиперлипидемию и гипергликемию. Из-за побочных эффектов эверолимус применяют только на поздних стадиях заболевания.

Ингибиторы тирозинкиназ

Сунитиниб действует путем ингибирования ангиогенеза, воздействуя на рецептор тромбоцитарного фактора роста (ТФР) и рецепторы фактора роста эндотелия сосудов (VEGF) типов 1,2 и 3, экспрессируемые опухолевыми клетками. Препарат одобрен для лечения прогрессирующих злокачественных новообразований. Он улучшает выживаемость без прогрессирования заболевания по сравнению с плацебо.[29] Токсические эффекты сунитиниба включают диарею, тошноту, рвоту, гипертонию, ладонно-подошвенную эритродизестезию (ладонно-подошвенный синдром) и гипотиреоз.

Моноклональные антитела

Бевацизумаб - это моноклональные антитела, направленные на рецепторы VEGF. Потенциальная польза бевацизумаба была показана в клиническом исследовании II фазы, в котором сравнивались бевацизумаб в сочетании с октреотидом против октреотида с интерфероном- $\alpha 2b$.[30]

Стадирование

Самая последняя система стадирования TNM для НЭО была предложена Американским объединенным комитетом по раку (AJCC) в 2017 г.[31] Существуют отдельные системы стадирования TNM для хорошо дифференцированных НЭО аппендикса, желудка и колоректальных опухолей. Кроме того, существует особая система стадирования для НЭО, возникающих в тонкой кишке, а также новая система стадирования TNM для НЭО поджелудочной железы, которая отличается от системы для экзокринных опухолей поджелудочной железы.

Прогноз

Выявлено, что показатели выживаемости при НЭО значительно различаются в зависимости от первичной локализации. Наилучший прогноз имеют опухоли, возникающие из прямой кишки. Напротив, панНЭО имеют наихудший прогноз, поскольку опухоли поджелудочной железы имеют самую высокую долю метастатических поражений на момент постановки диагноза.[32] Первичная локализация опухоли является одним из наиболее полезных предикторов исхода у пациентов с НЭО.

Осложнения

- Карциноидная болезнь сердца
- Фиброз брыжейки
- Психические расстройства
- Карциноидный криз

- Кожный и легочный фиброз и пеллагра

Препятствие развитию опухоли и обучение пациентов

Обучение пациентов должно быть направлено в первую очередь на то, чтобы помочь им понять долгосрочные проблемы, с которыми они потенциально могут столкнуться. НЭО могут быть симптоматическими (функционирующими) или немymi (нефункционирующими) в зависимости от гормональной секреции. НЭО могут происходить из разных органов и из разных типов клеток. Существуют различные варианты лечения таких гетерогенных опухолей. Хирургическое иссечение опухолей является единственным радикальным методом лечения. При более прогрессирующем заболевании используются различные методы лечения.

Повышение эффективности работы медицинской команды

АПУДомы, известные в настоящее время как нейроэндокринные опухоли (НЭО), представляют собой группу гетерогенных опухолей, возникающих из диффузной нейроэндокринной системы. Хотя эти опухоли встречаются относительно редко, их частота растет. Обследование, диагностика и лечение этого заболевания требуют межпрофессионального подхода. Они возникают преимущественно в желудочно-кишечном тракте и легких. Поэтому таких пациентов обычно обследуют эндокринологи, онкологи и гастроэнтерологи. Клиницисты первичного звена также должны знать об этой клинической картине. Ведение таких пациентов требует межпрофессионального подхода со стороны хирургов, онкологов и эндокринологов. На каждом этапе им помогают медсестры, медицинские техники и анестезиологи. Наконец, медицинское ведение этого заболевания облегчают фармацевты и их сотрудники.

Использованные источники:

1. Dasari A, Shen C, Halperin D, Zhao B, Zhou S, Xu Y, Shih T, Yao JC. Trends in the Incidence, Prevalence, and Survival Outcomes in Patients With Neuroendocrine Tumors in the United States. *JAMA Oncol.* 2017 Oct 01;3(10):1335-1342.
2. Pearse AG, Polak JM. Endocrine tumours of neural crest origin: neuroblastomas, paragangliomas and the APUD concept. *Med Biol.* 1974 Feb;52(1):3-18.
3. Leotlela PD, Jauch A, Holtgreve-Grez H, Thakker RV. Genetics of neuroendocrine and carcinoid tumours. *Endocr Relat Cancer.* 2003 Dec;10(4):437-50.
4. Rinzivillo M, Capurso G, Campana D, Fazio N, Panzuto F, Spada F, Cicchese N, Partelli S, Tomassetti P, Falconi M, Delle Fave G. Risk and Protective Factors for Small Intestine Neuroendocrine Tumors: A Prospective Case-Control Study. *Neuroendocrinology.* 2016;103(5):531-7.

5. Hauso O, Gustafsson BI, Kidd M, Waldum HL, Drozdov I, Chan AK, Modlin IM. Neuroendocrine tumor epidemiology: contrasting Norway and North America. *Cancer*. 2008 Nov 15;113(10):2655-64.

6. Hemminki K, Li X. Incidence trends and risk factors of carcinoid tumors: a nationwide epidemiologic study from Sweden. *Cancer*. 2001 Oct 15;92(8):2204-10.

7. Jiao Y, Shi C, Edil BH, de Wilde RF, Klimstra DS, Maitra A, Schulick RD, Tang LH, Wolfgang CL, Choti MA, Velculescu VE, Diaz LA, Vogelstein B, Kinzler KW, Hruban RH, Papadopoulos N. DAXX/ATRX, MEN1, and mTOR pathway genes are frequently altered in pancreatic neuroendocrine tumors. *Science*. 2011 Mar 04;331(6021):1199-203.

8. Qian ZR, Ter-Minassian M, Chan JA, Imamura Y, Hooshmand SM, Kuchiba A, Morikawa T, Brais LK, Daskalova A, Heafield R, Lin X, Christiani DC, Fuchs CS, Ogino S, Kulke MH. Prognostic significance of MTOR pathway component expression in neuroendocrine tumors. *J Clin Oncol*. 2013 Sep 20;31(27):3418-25.

9. Oberg K, Casanovas O, Castaño JP, Chung D, Delle Fave G, Denèfle P, Harris P, Khan MS, Kulke MH, Scarpa A, Tang LH, Wiedenmann B. Molecular pathogenesis of neuroendocrine tumors: implications for current and future therapeutic approaches. *Clin Cancer Res*. 2013 Jun 01;19(11):2842-9.

10. Rindi G, Klimstra DS, Abedi-Ardekani B, Asa SL, Bosman FT, Brambilla E, Busam KJ, de Krijger RR, Dietel M, El-Naggar AK, Fernandez-Cuesta L, Klöppel G, McCluggage WG, Moch H, Ohgaki H, Rakha EA, Reed NS, Rous BA, Sasano H, Scarpa A, Scoazec JY, Travis WD, Tallini G, Trouillas J, van Krieken JH, Cree IA. A common classification framework for neuroendocrine neoplasms: an International Agency for Research on Cancer (IARC) and World Health Organization (WHO) expert consensus proposal. *Mod Pathol*. 2018 Dec;31(12):1770-1786.

11. Klimstra DS, Modlin IR, Coppola D, Lloyd RV, Suster S. The pathologic classification of neuroendocrine tumors: a review of nomenclature, grading, and staging systems. *Pancreas*. 2010 Aug;39(6):707-12.

12. Kaltsas GA, Besser GM, Grossman AB. The diagnosis and medical management of advanced neuroendocrine tumors. *Endocr Rev*. 2004 Jun;25(3):458-511.

13. Metz DC, Jensen RT. Gastrointestinal neuroendocrine tumors: pancreatic endocrine tumors. *Gastroenterology*. 2008 Nov;135(5):1469-92.

14. Adaway JE, Dobson R, Walsh J, Cuthbertson DJ, Monaghan PJ, Trainer PJ, Valle JW, Keevil BG. Serum and plasma 5-hydroxyindoleacetic acid as an

alternative to 24-h urine 5-hydroxyindoleacetic acid measurement. *Ann Clin Biochem.* 2016 Sep;53(Pt 5):554-60.

15. Eriksson B, Klöppel G, Krenning E, Ahlman H, Plöckinger U, Wiedenmann B, Arnold R, Auernhammer C, Körner M, Rindi G, Wildi S., Frascati Consensus Conference participants. Consensus guidelines for the management of patients with digestive neuroendocrine tumors--well-differentiated jejunal-ileal tumor/carcinoma. *Neuroendocrinology.* 2008;87(1):8-19.

16. Ricke J, Klose KJ, Mignon M, Oberg K, Wiedenmann B. Standardisation of imaging in neuroendocrine tumours: results of a European delphi process. *Eur J Radiol.* 2001 Jan;37(1):8-17.

17. Gabriel M, Decristoforo C, Kendler D, Dobrozemsky G, Heute D, Uprimny C, Kovacs P, Von Guggenberg E, Bale R, Virgolini IJ. 68Ga-DOTA-Tyr3-octreotide PET in neuroendocrine tumors: comparison with somatostatin receptor scintigraphy and CT. *J Nucl Med.* 2007 Apr;48(4):508-18.

18. Kulke MH, Siu LL, Tepper JE, Fisher G, Jaffe D, Haller DG, Ellis LM, Benedetti JK, Bergsland EK, Hobday TJ, Van Cutsem E, Pingpank J, Oberg K, Cohen SJ, Posner MC, Yao JC. Future directions in the treatment of neuroendocrine tumors: consensus report of the National Cancer Institute Neuroendocrine Tumor clinical trials planning meeting. *J Clin Oncol.* 2011 Mar 01;29(7):934-43.

19. Harring TR, Nguyen NT, Goss JA, O'Mahony CA. Treatment of liver metastases in patients with neuroendocrine tumors: a comprehensive review. *Int J Hepatol.* 2011;2011:154541.

20. Faggiano A, Lo Calzo F, Pizza G, Modica R, Colao A. The safety of available treatments options for neuroendocrine tumors. *Expert Opin Drug Saf.* 2017 Oct;16(10):1149-1161.

21. Cherif R, Gaujoux S, Couvelard A, Dokmak S, Vuillerme MP, Ruzsiewicz P, Belghiti J, Sauvanet A. Parenchyma-sparing resections for pancreatic neuroendocrine tumors. *J Gastrointest Surg.* 2012 Nov;16(11):2045-55.

22. Grozinsky-Glasberg S, Alexandraki KI, Barak D, Doviner V, Reissman P, Kaltsas GA, Gross DJ. Current size criteria for the management of neuroendocrine tumors of the appendix: are they valid? Clinical experience and review of the literature. *Neuroendocrinology.* 2013;98(1):31-7.

23. Cives M, Strosberg J. Radionuclide Therapy for Neuroendocrine Tumors. *Curr Oncol Rep.* 2017 Feb;19(2):9.

24. Yao JC, Lagunes DR, Kulke MH. Targeted therapies in neuroendocrine tumors (NET): clinical trial challenges and lessons learned. *Oncologist.* 2013;18(5):525-32.

25. Arnold R, Rinke A, Klose KJ, Müller HH, Wied M, Zamzow K, Schmidt C, Schade-Brittinger C, Barth P, Moll R, Koller M, Unterhalt M, Hiddemann W,

Schmidt-Lauber M, Pavel M, Arnold CN. Octreotide versus octreotide plus interferon-alpha in endocrine gastroenteropancreatic tumors: a randomized trial. *Clin Gastroenterol Hepatol*. 2005 Aug;3(8):761-71.

26. Mirvis E, Mandair D, Garcia-Hernandez J, Mohmaduvesh M, Toumpanakis C, Caplin M. Role of interferon-alpha in patients with neuroendocrine tumors: a retrospective study. *Anticancer Res*. 2014 Nov;34(11):6601-7.

27. Pavel ME, Hainsworth JD, Baudin E, Peeters M, Hörsch D, Winkler RE, Klimovsky J, Lebwohl D, Jehl V, Wolin EM, Öberg K, Van Cutsem E, Yao JC., RADIANT-2 Study Group. Everolimus plus octreotide long-acting repeatable for the treatment of advanced neuroendocrine tumours associated with carcinoid syndrome (RADIANT-2): a randomised, placebo-controlled, phase 3 study. *Lancet*. 2011 Dec 10;378(9808):2005-2012.

28. Yao JC, Fazio N, Singh S, Buzzoni R, Carnaghi C, Wolin E, Tomasek J, Raderer M, Lahner H, Voi M, Pacaud LB, Rouyrre N, Sachs C, Valle JW, Fave GD, Van Cutsem E, Tesselaar M, Shimada Y, Oh DY, Strosberg J, Kulke MH, Pavel ME., RAD001 in Advanced Neuroendocrine Tumours, Fourth Trial (RADIANT-4) Study Group. Everolimus for the treatment of advanced, non-functional neuroendocrine tumours of the lung or gastrointestinal tract (RADIANT-4): a randomised, placebo-controlled, phase 3 study. *Lancet*. 2016 Mar 05;387(10022):968-977.

29. Raymond E, Dahan L, Raoul JL, Bang YJ, Borbath I, Lombard-Bohas C, Valle J, Metrakos P, Smith D, Vinik A, Chen JS, Hörsch D, Hammel P, Wiedenmann B, Van Cutsem E, Patyna S, Lu DR, Blanckmeister C, Chao R, Ruszniewski P. Sunitinib malate for the treatment of pancreatic neuroendocrine tumors. *N Engl J Med*. 2011 Feb 10;364(6):501-13.

30. Yao JC, Phan A, Hoff PM, Chen HX, Charnsangavej C, Yeung SC, Hess K, Ng C, Abbruzzese JL, Ajani JA. Targeting vascular endothelial growth factor in advanced carcinoid tumor: a random assignment phase II study of depot octreotide with bevacizumab and pegylated interferon alpha-2b. *J Clin Oncol*. 2008 Mar 10;26(8):1316-23.

31. Amin MB, Greene FL, Edge SB, Compton CC, Gershenwald JE, Brookland RK, Meyer L, Gress DM, Byrd DR, Winchester DP. The Eighth Edition AJCC Cancer Staging Manual: Continuing to build a bridge from a population-based to a more "personalized" approach to cancer staging. *CA Cancer J Clin*. 2017 Mar;67(2):93-99.

32. Man D, Wu J, Shen Z, Zhu X. Prognosis of patients with neuroendocrine tumor: a SEER database analysis. *Cancer Manag Res*. 2018;10:5629-5638.

*Коробов Кирилл Андреевич,
аспирант кафедры «Лечебное дело»
Государственного университета просвещения
г. Мытищи, Московская область*

*Аракелян Айк Артемович,
аспирант кафедры «Лечебное дело» Государственного
университета просвещения
г. Мытищи, Московская область*

*Каринский Артур Газиевич,
аспирант кафедры «Лечебное дело»
Государственного университета просвещения
г. Мытищи, Московская область*

АСПЕКТЫ ТРАВМАТИЗМА

***Аннотация:** в статье описаны основные причины получения травм в повседневной жизни, их разновидность и как они формируются с течением времени и какие последствия они представляют для человека. Отмечено, как именно нужно выбирать нагрузку чтобы не травмировать свой организм, но и в тоже время не создавать застои, которые также могут сыграть свою роль в организме человека.*

***Ключевые слова:** медицина; физкультура; спорт без вреда для здоровья.*

***Annotation:** the article describes the main causes of injuries in everyday life, their variety and how they form over time and what consequences they pose to humans. It is noted exactly how to choose the load so as not to injure your body, but at the same time not to create stagnation, which can also play a role in the human body.*

***Key words:** medicine; physical education; sports without harm to health.*

Этиология травм

Почему мы травмируемся? Это может происходить по-разному. Знание того, как возникают травмы, позволит нам по-новому взглянуть на свои тренировки и собственные организмы, чтобы выяснить причину возникновения таких проблем. [1] К сожалению, такого рода анализ не позволит нам сразу стать профессиональными медиками, но он может дать нам направление, которое поможет облегчить и купировать наши травмы. Кроме того, это может позволить нам объяснить врачу какие-то моменты из процесса тренировки, которые потенциально могли привести к травмам, что может оказать существенную помощь в диагностике и лечении. [2]

Есть серьезная проблема, когда люди обсуждают вопросы восстановления после определенных травм в онлайн-дискуссиях. Люди с «похожим» опытом любят рассказывать о своих травмах и о том, как им удалось справиться с ними. Но они - не вы. Разные травмы могут проявляться одинаковыми симптомами, и что помогает с одной травмой может не помочь с другой. Чтобы пояснить это, рассмотрим подробнее несколько примеров. [3]

Скажем, шесть человек выполняют одно и то же упражнение, например, «горизонт». И хотя все они выполняют одно и то же изометрическое упражнение, места потенциальных травм сильно различаются.

К примеру, у одного из них могут начаться проблемы в запястье, что потенциально может перерасти в тендинит. Другой может получить осложнения из-за перегрузки локтя. Один из них может испытывать боль в передней части плеча, а другой - в задней. Кто-то может получить растяжение бицепса, а кто-то может приобрести проблемы с болью в спине. [4]

Почти невозможно заранее узнать, как и почему возникнет травма у человека. Одним из наиболее значимых факторов, предсказывающим возможность появления травмы, является дисбаланс. Это главный фактор, который надо держать под постоянным контролем. Мы можем внимательно посмотреть и на другие факторы, связанные с тренировками – объем, интенсивность, частота, соблюдение техники, баланс между жимом и тягой – и они все равно не могут сказать нам, что именно несет высокую угрозу травмы. Тем не менее, знание этих факторов может снизить вероятность травмы или дать нам возможность, опираясь на эти факторы, предсказать, что у человека может травмироваться. Например, если неправильно выполнять становую тягу, то можно травмировать спину.

Именно поэтому, согласно научной литературе, растяжка до и после тренировки не предотвращает травмы. Вот почему не стоит предписывать растяжку для предотвращения травм. Однако, растяжка после травм является эффективным средством при наличии дисбалансов. [5]

Из всех этих факторов есть те, которыми мы можем управлять, и те, которыми не можем.

Те факторы, которыми мы, в определенной степени, можем управлять, связаны с восстановлением, как-то: сон, питание, привычки и повседневная жизнедеятельность. Мышечные дисбалансы могут быть ликвидированы за счет соответствующих дополнительных упражнений. И мы должны внимательно отнестись к той деятельности, которая может привести к перегрузке или дисбалансу на тренировках.

В качестве примера можно привести тех, кто связан с физическим трудом, особенно если им приходится вручную поднимать тяжести. Плотнику,

работающему руками, может быть нежелательно тренировать верхнюю часть тела чрезмерно большим объемом тяжелых силовых упражнений. У него повышенная склонность к травмам только за счет общего объема основной работы. Получение травмы может серьезно повлиять на производительность его труда.

Иные факторы лежат за пределами нашего контроля. У кого-то может быть плохая генетика, предрасполагающая к определенным травмам тканей. Например, те, у кого очень слабые связки, имеют повышенный риск травм из-за склонности к подвывихам и вывихам суставов даже при пониженных нагрузках на них. Это очень опасное состояние. И хотя таким людям и нужно быть осторожными, но им действительно показаны силовые тренировки, так как сила и мышечная масса помогут лучше стабилизировать структуры суставов. Возможно, им просто нужно быть более осторожными при выполнении упражнений.

У других людей может быть особая антропометрия – длина частей тела, – которая помогает им в некоторых упражнениях. Например, короткие руки позволяют легче держать «крест» вследствие меньшего крутящего момента в плечах. Кому с антропометрией меньше повезло более расположены к травмам в некоторых упражнениях. К примеру, более длинные руки увеличивают крутящий момент, приложенный к плечам в положении «крест». Увеличенный крутящий момент создает большую нагрузку на соединительные ткани запястья и плеча, особенно в конце сета (подхода), когда мышцы начинают уставать. Поэтому, нам надо понимать, что если что-то не в порядке или идет не так, то нужно прервать сет до того, как произойдет травма. [6]

Когда у кого-то начинает болеть или травмируется какое-то место мы можем комплексно взглянуть на его образ жизни, питание, повседневную деятельность, сон, антропометрию, генетику/историю семьи и т.п, чтобы посмотреть, можно ли выявить паттерны, приведшие к этой травме.

Кроме того, теперь, когда мы знаем, где определенные травмы появляются, мы можем усилить работу по профилактике и реабилитации, чтобы предотвратить появление травм в этом месте. В самом деле, сам факт того, что травма произошла, означает, что есть предрасположенность к травме в будущем. Это связано с ослаблением тканей ввиду образования рубцов. Рубцовая ткань слабее здоровой, потому что она структурирована более случайно и иногда, может быть, не совсем похожа на ту, которую заменяет собой.

Существует четыре основных фактора, способствующих целостности тканей в организме человека:

P
A
G
E

1. Осанка (внешний вид тела в статике)
2. Биомеханика (тело в движении)
3. Подвижность тела (способность суставов и мышц двигаться в пределах их диапазонов)
4. Соотношение «длина-напряжение» мышц (генерация силы в движении) [7]

Рекомендации по тренировкам при болезненности

Если движение вызывает сильные болезненные ощущения, то хорошо бы выполнять упражнения хотя бы в легком режиме, чтобы разгонять кровь, ускоряя заживление. Помимо этого, необходимо проводить гидропроцедуры, самомассаж, упражнения с массажным валиком и прочее, что может уменьшить неприятные симптомы. Хотя исследования и говорят, что не все эти способы помогают, но эффект плацебо может быть достаточно сильным.

Если болезненные ощущения не так сильны, то отправляйтесь на тренировку, но не переусердствуйте.

В иных случаях не беспокойтесь о возникновении болезненности. Если вы тренируетесь достаточно часто, то она начнет уходить по мере улучшения вашей физической формы.

Если у вас постоянные болевые ощущения после тренировок, значит ваш режим тренировок недостаточен для вызова адаптации мышц, которая и устраняет болезненность (например, только 1–2 тренировки в неделю на разные группы мышц). В этих случаях болезненность, скорее всего, мешает проведению тренировок. Те, кто увеличивает частоту тренировок, например, до трех раз в неделю на все группы мышц, имеют возможность заметить, как их организм адаптируется к стресс-факторам и болезненность начинает проходить. [8]

Как бы вы ни относились к болезненности, хорошо или плохо, там, на самом деле, не о чем беспокоиться. По сути, она просто является препятствием к тренировке, и более ничем, поэтому, если вы планируете тренировку большей интенсивности, чем обычно, или с большим объемом эксцентрических движений, то планируйте и появление болезненности. Но не ставьте ее в приоритет. Главное - идти к своим целям и стремиться прогрессу. А прогресса можно достичь и без болезненности.

Симптомы же нездоровой боли, вызванной разными причинами, весьма многообразны: обжигающая, жгучая, колющая, острая, тупая, ноющая, пульсирующая боль, покалывание, зуд, онемение, стеснение, сдавливающая и тянущая боль.

В разных органах возникают разные проблемы, но нам важно помнить только одно правило, касающееся всех типов боли

Помните, что боль — это сообщение организма о том, что что-то идет не так. Никогда не работайте через боль, так как высока вероятность, что вы еще больше повредите ткани, и этим существенно затянете процесс выздоровления. Лишняя тренировка через боль может означать лишнюю неделю или месяц после травматической реабилитации. Это просто не стоит того. [9]

Список литературы:

1. Бакланов В.Д., Якушин С.А., Чибриков Э.А., Чибрикова М.Э. «Моделирование соревновательной деятельности в биатлоне на примере студентов МГОУ и МГТУ им. Н.Э. Баумана» Известия Тульского государственного университета. Физическая культура. Спорт. 2021. № 11. С. 60- 67. (0 цитирований)
2. Колдашов А.И., Князева Ю.С., Горячкин Д.Б., Горячкина В.В., Симаков В.В., Симаков Д.В. «Изучение уровня подготовленности студентов на основании контрольных нормативов» Ученые записки университета им. П.Ф. Лесгафта. 2022. № 10 (212). С. 187-190.
3. Крячков И.А. «Лечебная физическая культура». 1969. С. 30-34.
4. Чернова Е.А., Чибрикова М.Э., Чибриков Э.А., Якушин С.А. «Важность обеспечения качественной педагогической поддержки на различных этапах деятельности спортсмена спорта высших достижений». В сборнике: Сборник избранных статей по материалам научных конференций ГНИИ "Нацразвитие". Материалы научных конференций. Выпускающий редактор Ю.Ф. Эльзессер. Ответственный за выпуск Л.А. Павлов. 2019. С. 149-151. (3 Цитирования)
5. Чернова Е.А., Чибрикова М.Э., Чибриков Э.А., Якушин С.А. «Занятие спортом вырабатывает положительные качества, применимые в жизни». В сборнике: Сборник избранных статей по материалам научных конференций гнии "Нацразвитие". Материалы научных конференций. Выпускающий редактор Ю.Ф. Эльзессер. Ответственный за выпуск Л.А. Павлов. 2019. С. 204-207. (5 цитирований)
6. Чибриков Э.А., Якушин С.А., Лифанова Е.С., Никитинская В.Н., Иванов В.А., Дидрих А.П. «Комплексное развитие физических способностей студентов при помощи игры в гандбол» Ученые записки университета им. П.Ф. Лесгафта. 2023. № 3 (217). С. 528-530. (0 цитирований)
7. Чибриков Э.А., Якушин С.А., Лифанова Е.С., Никитинская В.Н., Иванов В.А., Дидрих А.П. «Комплексное развитие физических способностей студентов при помощи игры в гандбол» Ученые записки университета им. П.Ф. Лесгафта. 2023. № 3 (217). С. 528-530. (0 цитирований)
8. Чибриков Э.А., Якушин С.А., Чибрикова М.Э., Щепелев А.А., Дидрих А.П., Лифанова Е.С. «Методика организации образовательного процесса в

период пандемии» Ученые записки университета им. П.Ф. Лесгафта. 2021. № 12 (202). С. 408-410. (0 цитирований)

9. Якушин С.А., Чибриков Э.А., Иванов В.А., Колдашов А.И. «Различие уровня подготовки студентов мгопу при занятиях в зале и на открытых площадках». В сборнике: Интеграция теории и практики в общем, дополнительном и профессиональном физкультурном образовании. Материалы V Национальной научно-практической конференции с международным участием. Отв. редактор Е.В. Разова. Москва, 2023. С. 216-220. (0 цитирований)

УДК 657.6

Надоров В.В., доцент
доцент кафедры «Бухучет, анализ и аудит»
Севастопольский государственный университет
Россия, г. Севастополь
Силенко А.А.,
студент
4 курс, «Бухучет, анализ и аудит»
Севастопольский государственный университет
Россия, г. Севастополь
Иваненко К.А.,
студент
4 курс, «Бухучет, анализ и аудит»
Севастопольский государственный университет
Россия, г. Севастополь

АУДИТ НЕФИНАНСОВОЙ ОТЧЕТНОСТИ

Аннотация: В статье рассматривается актуальность составления и аудита нефинансовой отчетности. Отражена цель работы, а также представлены статистические данные, подтверждающие необходимость аудита нефинансовой отчетности. Представлены результаты исследования проведения аудита среди крупных компаний России.

Ключевые слова: аудит, нефинансовая отчетность, бизнес, стандарты, принципы, устойчивое развитие, социальная ответственность.

Annotation: The article considers the relevance of compilation and audit of non-financial reporting. The purpose of the work is reflected, and the statistical data confirming the need to audit non-financial reporting are presented. The results of the study of auditing among large companies in Russia are presented.

Key words: audit, non-financial reporting, business, standards, principles, sustainable development, social responsibility.

В современной бизнес-среде, где прозрачность, устойчивость и социальная ответственность играют ключевую роль в успехе компании, аудит нефинансовой отчетности является актуальной и крайне важной темой исследования.

Актуальность заключается в нескольких факторах. Во-первых, в настоящее время, как стейкхолдеры, акционеры, инвесторы, так и общество имеют повышенный интерес к социальной ответственности и устойчивости организаций. Во-вторых, законодательные нормативные акты становятся требовательнее к раскрытию достоверной информации о нефинансовых аспектах деятельности организаций, что подчеркивает важность аудита. В-третьих, риск потери репутации, связанный с несоблюдением стандартов в социальной, экологической и этической сферах, свидетельствует о необходимости систематической проверки нефинансовой отчетности в целях обеспечения прозрачности и стабильности компании.

На 2023 год в Российской Федерации количество публикуемых отчетов, содержащих нефинансовую информацию, растет, однако количество организаций, осознающих важность предоставления нефинансовой отчетности, на фоне практики зарубежных стран значительно меньше [1].

Цель исследования заключается в изучении и обосновании необходимости аудита нефинансовой отчетности с целью повышения социальной ответственности отечественных компаний.

Анализируя публикации различных отечественных авторов, можно прийти к выводу о том, что нефинансовая отчетность – это структурированная информация, которую организации предоставляют с целью уведомления всех заинтересованных сторон об итогах деятельности в сфере устойчивого развития [1]. Опыт зарубежных компаний показывает, что конкурентоспособность бизнеса зависит не только от финансовых показателей деятельности, но и устойчивого развития, связанного с необходимостью учета социальных и экологических аспектов.

Концепция устойчивого развития в России появилась еще в 1996 году, чему соответствует Указ Президента Российской Федерации от 01.04.1996 г. № 440. «О Концепции перехода Российской Федерации к устойчивому развитию» [2]. Согласно концепции, деятельность организации должна соответствовать стабильности в трех сферах, а именно: социальной, экологической и экономической.

В Российской Федерации сосредоточено множество предприятий, которые имеют негативное влияние на экологическую среду, в особенности химическая и нефтяная промышленность, ядерная промышленность и многие другие. Загрязнение окружающей среды, истощение ресурсов, вырубка лесов, загрязнение атмосферы, водных ресурсов – все это последствия агрессивного отношения различных видов промышленности, которые приводят к ухудшению здоровья населения, сокращению продолжительности жизни, потере ресурсов, затрат на восстановление последствий ущерба и т.д.

Однако немногие из них раскрывают информацию о деятельности в сфере социальной ответственности. Крупные компании, такие как ПАО «Газпром», ПАО «Лукойл», ПАО «Сбербанк» и др. публикуют в открытых источниках отчетность об устойчивом развитии, в которых отражена информация о социальном развитии, безопасности производства, инвестициях в общество, охране окружающей среды и т.д.

Согласно данным Росстата, промышленные предприятия России в 2021 и 2022 годах осуществляют большее количество выбросов, загрязняющих атмосферу, чем в 2020 году (рисунок 1). В особенности производится выброс оксида углерода, который является бесцветным газом, вызывающем у населения удушье, головные боли и ухудшение самочувствия в целом. Попадание оксида углерода в воздух спровоцировано не только выбросом промышленных организаций, но и воздействием выхлопов автомобилей, газовых нагревателей, дымоходов, печей и газовых плит.



Рисунок 1. Выбросы промышленными организациями России веществ, загрязняющих атмосферу за 2020-2022 гг., млн тонн [3]

Сброс организациями загрязняющих веществ в сточные воды в 2022 году вырос на 0,6 млрд м³, как показывают данные Росстата (рисунок 2) [3]. Загрязнение сточных вод представляет огромную экологическую проблему во всем мире, только в России загрязнителями сточных вод являются 75% промышленных предприятий.

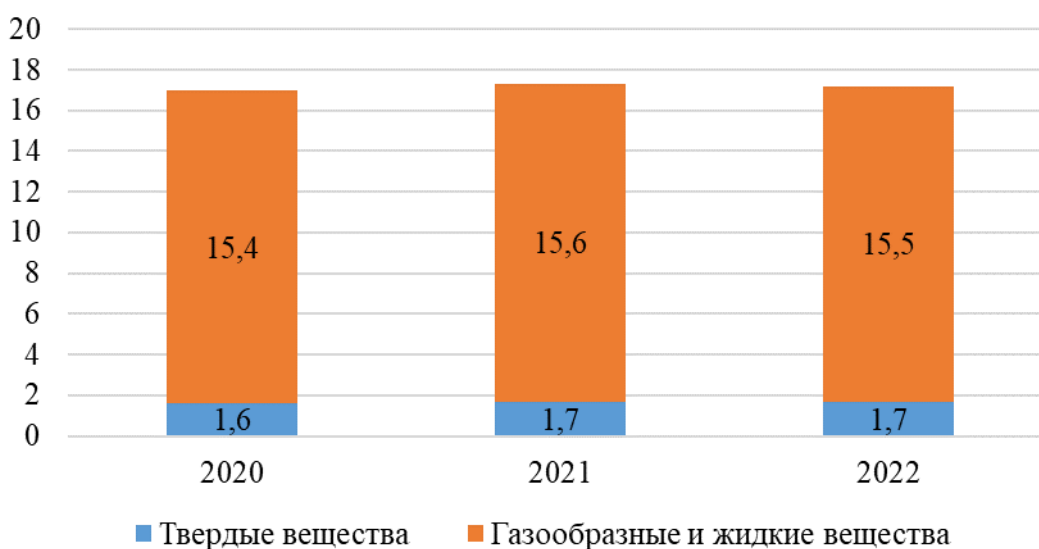

Рисунок 2. Сброс загрязняющих веществ промышленными предприятиями России в сточные воды за период 2020-2022 гг., млрд куб. м.

Статистические данные показывают, что наибольшую долю выбросов парниковых газов имеет сфера энергетики в 2022 году, что представлено на рисунке 3. Энергетическая сфера России обеспечивает производство энергии, необходимой для жизнедеятельности страны.

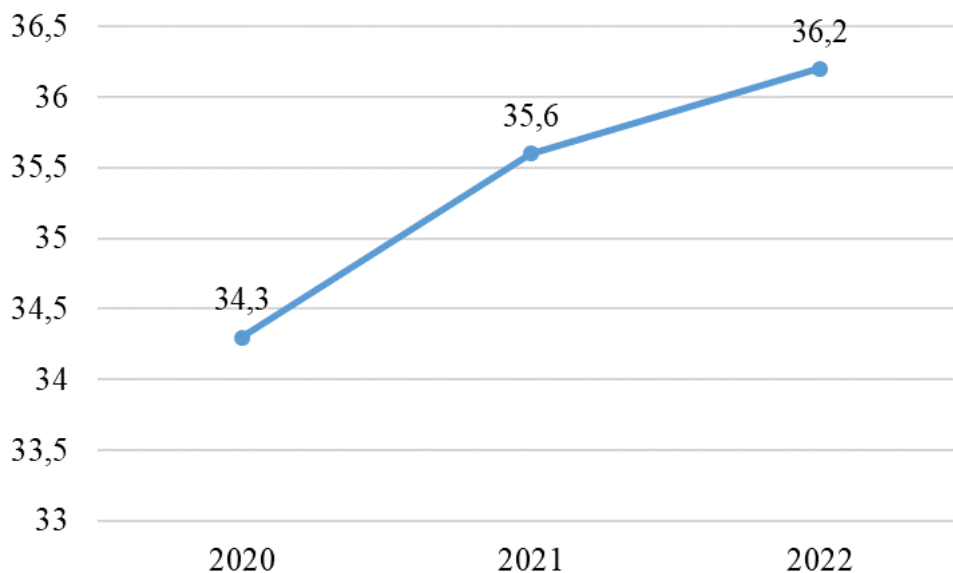

Рисунок 3. Доля выбросов парниковых газов по сферам хозяйственной деятельности России за 2022 год, % [3]

Статистические сведения доказывают актуальность необходимости ведения и предоставления нефинансовой отчетности, а также ее аудита с целью обеспечения благоприятных социальных, экологических и экономических условий.

Согласно исследованию «Операционные практики нефинансовой отчетности российских организаций» Комитета по интегрированной отчетности за июнь 2023 года, в котором приняли участие крупные компании России, выпуск нефинансовой отчетности приходится лишь на 20% организаций, множество из которых сталкиваются с проблемой низкого уровня технологичности [4].

Помимо этого, затрагивается вопрос необходимости нефинансовой отчетности, результаты исследования показали, что обязательность составления и предоставления нефинансовой отчетности наравне с финансовой могла бы способствовать эффективности концепции устойчивого развития во всех упомянутых сферах.

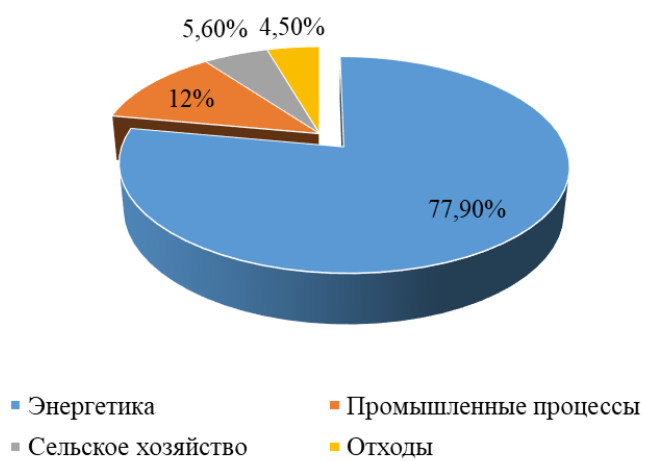
Несмотря на это, в России существует и используется система стандартов ESG (экология, социальная политика и корпоративное управление), основанная на социальных, управленческих и экологических принципах ответственности. Использование принципов не является обязательным, однако их отражение в нефинансовой отчетности способствует устойчивому развитию бизнеса. ESG в зарубежной практике более распространено, чем в отечественной и носит рекомендательный характер. Так, например, Банк России отразил основные принципы нефинансового отчета по ESG, описав конкретные параметры составляющих публикации [5]. В данных перечень входит публикация:

- информация о бизнес-модели;
- стратегия устойчивого развития;
- сведения о корпоративных процессах управления;
- нефинансовые показатели деятельности;
- и т.д.» [5].

В исследование принимали участие 53 организации, среди которых 47,2% не проводят аудита нефинансовой отчетности (рисунок 4).



Рисунок 4. Статистика проведения аудита нефинансовой отчетности среди Российских компаний, согласно результатам исследования «Операционные практики нефинансовой отчетности российских организаций» в 2023 году [5]

Таким образом, аудит нефинансовой отчетности не является обязательным для организаций Российской Федерации. Однако использование стратегии устойчивого развития, публикация и аудит отчетности позволит увеличить имидж и конкурентоспособность компании, способствовать снижению загрязнению окружающей среды, улучшению экологии и жизни общества в целом. Статистика показывает, что энергетическая промышленность имеет наибольшую долю выбросов парниковых газов, в 2022 году увеличился объем выброса загрязнений в сточные воды, веществ, загрязняющих атмосферу, а также углекислого газа, источниками которых являются промышленные компании. По результатам исследования, опубликованного в июне 2023 года, среди 53 крупных компаний России аудит проводят 52,8%.

Использованные источники:

1. Осипов, М.А. Нефинансовая информация: регулирование, анализ, аудит / под ред. д-ра экон. наук, проф. М.А. Осипова. – СПб.: Изд-во СПбГЭУ, 2021. – 209 с.
2. Указ Президента Российской Федерации от 01.04.1996 г. № 440 «О Концепции перехода Российской Федерации к устойчивому развитию» [Электронный ресурс]. URL: <http://www.kremlin.ru/acts/bank/9120>
3. Федеральная служба государственной статистики (Росстат). Основные показатели охраны окружающей среды. [Электронный ресурс]. URL: https://rosstat.gov.ru/storage/mediabank/oxr_bul_2023.pdf

4. Результаты исследования «Операционные практики нефинансовой отчетности российских организаций». Комитет по интегрированной отчетности Июнь 2023. [Электронный ресурс]. URL: https://inveb-docs.ru/attachments/article/sdlibrary/10 2023/Operatsionnye_praktiki_nefinansovo_y_otchetnosti.pdf

5. Совкомблог. Что такое нефинансовая отчетность. [Электронный ресурс]. URL: https://journal.sovcombank.ru/esg/chto-takoe-nefinansovaya-otchetnost#h_22954722481664864630242

УДК 796:373.3

*Галина Диана Халитовна
студент*

*2 курс, Факультет башкирской и тюркской филологии
Уфимский университет науки и технологий,*

*Стерлитамакский филиал
Россия, г. Стерлитамак*

*Крылов Владимир Михайлович
кандидат педагогических наук, доцент*

*Уфимский университет науки и технологий,
Стерлитамакский филиал
Россия, г. Стерлитамак*

БАШКИРСКИЕ НАЦИОНАЛЬНЫЕ ИГРЫ НА УРОКАХ ФИЗИЧЕСКОЙ КУЛЬТУРЫ В НАЧАЛЬНОЙ ШКОЛЕ

***Аннотация:** В статье рассматривается роль башкирских национальных игр в физическом воспитании детей младшего школьного возраста.*

***Ключевые слова:** начальная школа, дети, младший школьный возраст, урок, физическая культура, физическое воспитание, башкирские национальные игры.*

***Annotation:** the article examines the role of Bashkir national games in the physical education of primary school children.*

***Keywords:** primary school, children, primary school age, lesson, physical culture, physical education, Bashkir national games.*

Положительных результатов исследований об использовании национальных игр на уроках физической культуры в начальной школе - множество. В данной статье речь пойдет об использовании башкирских

национальных игр. Педагогу при интеграции вышеупомянутых игр, следует опираться на основные нормативные документы по предмету «Физическая культура» в начальной школе: Федеральный государственный образовательный стандарт начального общего образования (далее – ФГОС НОО) [5], рабочая программа по учебному предмету «Физическая культура».

Для того, чтобы найти ответы на многие жизненные вопросы, мы всё чаще возвращаемся к опыту наших предков, к истокам народного образования и воспитания. Ведь именно там сконцентрирована народная мудрость, формировавшаяся веками. Одним из таких плодов народной мудрости является народная игра – уникальный феномен общечеловеческой культуры, потому что у каждого народа, каждого конкретного этноса, у любого поколения есть свои любимые игры.

Игра, как одна из средств физического воспитания, ввиду своего соревновательного и игрового характера, является наилучшим вариантом для использования на уроках физической культуры в начальной школе.

Мы ознакомились с исследованиями российских специалистов, результаты которых доказывают важность и необходимость игр для всестороннего развития детей младшего школьного возраста. Игра способствует удовлетворению потребности людей, в первую очередь, в развитии духовных сил, развлечениях, отдыхе, расслаблении, и конечно же, в развитии физических сил. Доказано, что игры благоприятно воздействуют на формирование и развитие психических процессов. Также вносят разнообразие в процесс обучения и насыщают жизнь детей младшего школьного возраста положительными эмоциями [3].

Башкирские национальные игры, в дополнение к вышесказанному, хранят многовековую историю башкирского народа, приобщают к культурному наследию родного края, к национальной игровой культуре, к изучению башкирского народного творчества, формируют чувства любви и уважения к народным традициям, воспитывают толерантность [1, 4].

Повышенная двигательная активность – потребность биологического уровня, она совершенно необходима для нормального роста и развития. Почти в каждой башкирской национальной игре присутствует бег, прыжки, метания, упражнения на равновесие и точность, что в свою очередь очень важно в воспитании таких физических качеств, как быстрота, ловкость, сила, выносливость, гибкость и других двигательных умений, и навыков.

Башкирские национальные игры – показывают явления и жизненные ситуации, связанные с историей башкирского народа, его общественной и трудовой деятельностью, бытом, обычаями. Содержат элементы театральной деятельности, музыкально-поэтического фольклора, танца. Башкирские

национальные игры бывают не только детские, но и взрослые, а также сюжетные с наличием персонажей и ролей «Ведьма» («Убыр эбей»), «Прячу платочек» («Йәшерәм яулык»), «Кот и мышки» («Бесәй менән сыскандар»), «Волк и зайцы» («Бүре менән куяндар»), и бессюжетные, где присутствует соревновательный характер «Белый тополь, синий тополь» («Ак тирәк, күк тирәк»), «Липкие пенёчки» («Йәбешкәк бүкәндәр»), выделяются игры-танцы с элементами поведения животных и птиц «Игра кукушек» («Кәкүк уйыны»). Особенно хочется отметить спортивные игры: перетягивание каната, бег с яйцом в ложке, влезание на намыленный столб, бой с мешками, бег в мешках, бег наперегонки.

Ниже приведу примеры башкирских национальных игр, которые смело можно использовать на уроках физической культуры в начальной школе:

1. «Ак тирәк, күк тирәк» («Белый тополь, синий тополь»).

Дети стоят в две шеренги напротив друг друга по краю игровой площадки.

1-ая команда хором спрашивает: «Белый тополь, синий тополь, что есть на небе?». 2-ая команда хором отвечает: «Пестрые птицы». 1-ая команда: «Что есть у них на крыльях?». 2-ая команда: «Есть сахар и мед». 1-ая команда: «Дайте нам сахар». 2 команда: «Зачем вам?» 1-ая команда: «Белый тополь, синий тополь». 2-ая команда: «Кого выбираете из нас?»

Первая команда кричит имя одного из играющих из противоположной команды. Выбранный ребенок бежит навстречу шеренге соперников, которые стоят, сомкнув крепко руки, и старается разорвать «цепь» соперников. Если он разорвет «цепь», то забирает играющего из команды соперников в свою команду, если нет, то остается в этой команде. Выигрывает та команда, в которой оказывается больше всего игроков.

2. «Липкие пенёчки» («Йәбешкәк бүкәндәр»). Четыре-пять игроков садятся на корточки как можно дальше друг от друга, то есть они изображают липкие пенёчки. Остальные дети бегают по игровой площадке, стараясь не подходить близко к пенёчкам. Пенечки должны постараться коснуться пробегающих мимо детей. Осаленные становятся пенёчками.

Правила: пенёчки не должны вставать с мест.

3. «Бесәй менән сыскандар» («Кот и мышки»).

Кот сидит в домике (в кругу на краю игровой площадки), закрыв глаза. Дети - мыши бегают по площадке очень тихо, на носочках, чтобы не разбудить кота. Как только кот открывает глаза и поднимается с места, дети - мыши должны присесть и не двигаться. Кот произносит слова:

«Котик вышел погулять,
Серых мышек поймать.

Сейчас догоню, схвачу и проглочу»

После окончания слов кот начинает ловить мышей, которые в это время должны убежать от него. В конце игры подсчитывается количество пойманных мышей, выбирается новый кот, игра повторяется.

Правила: не двигаться во время слов кота; осаленные мыши должны прекратить игру, собраться у кота в доме.

4. «Волк и зайцы» («Буре менэн куяндар»).

Для игры выбираются волк и водящий. Остальные дети - зайцы. Волк прячется - приседает на одной стороне площадки, а дети - зайцы стоят на другой стороне площадки, ограниченной чертой. На слова ведущего «зайцы» выходят из дома и прыгают на двух ногах по всей площадке:

«Белый заяц, мягкий заяц

В гости к нам пришел.

Ушки - длинные.

Короткий хвост».

На сигнал ведущего «Буре» («Волк») дети-зайцы прыжками быстро возвращаются в свой дом, а волк старается поймать как можно больше детей. Правила: передвигаться по площадке можно только прыжками на двух ногах; убежать в дом только после сигнала водящего; ловить, касаясь игрока рукой.

Таким образом, использование башкирских национальных игр на уроках по физической культуре в начальной школе играет огромную роль в физическом воспитании детей раннего школьного возраста. Решает не только воспитательные, образовательные и здоровьесберегающие задачи, но и нравственные, поэтически-этические, энциклопедические, развивающие и интернациональные.

Список литературы:

1. Ахунова, Р.Н. Народные подвижные игры / Р.Н. Ахунова. — Текст: непосредственный // Теория и практика образования в современном мире: материалы VI Междунар. науч. конф. (г. Санкт-Петербург, декабрь 2014 г.). — Санкт-Петербург: Заневская площадь, 2014. — С. 62-63. — URL: <https://moluch.ru/conf/ped/archive/145/6621/> (дата обращения: 17.11.2023).

2. Большова (Ключева), М.А. Народные подвижные детские игры: к проблеме изучения народной терминологии / М.А. Большова. — URL: http://www.ruthenia.ru/folklore/ls04_bolshakova1.htm (дата обращения 17.11.2023).

3. Гогун, Е.Н., Мартянов Б.И. Психология физического воспитания и спорта: Учеб. пособие для студ. высш. пед. учеб. заведений. — М.: Издательский центр «Академия», 2003. — 288 с.

4. Громова, Л.А. Подвижные игры народов России – отражение климатических особенностей элемента быта культуры традиции разных народов // Проблемы и перспективы развития образования: материалы VIII Междунар. науч. конф. (г. Краснодар, февраль 2016 г.). – Краснодар: Новация, 2016. – С. 1-4. – URL: <https://moluch.ru/conf/ped/archive/187/9525/> (дата обращения: 17.11.2023).

5. Федеральный государственный образовательный стандарт начального общего образования. Режим доступа: <https://clck.ru/363GEo> (дата обращения: 17.11.2023).

УДК 294.51

***Зайцева Н.В., доктор философских наук,
профессор кафедры философии***

***Поволжский Государственный Университет Телекоммуникаций и
Информатики***

Россия, г. Самара

Федосеев С.А.

студент

2 курс, факультет кибербезопасности и управления

ФГБОУ ВО, Поволжский Государственный Университет

Телекоммуникаций и Информатики

Россия, г. Самара.

Лукоянов Р.А.

студент

2 курс, факультет кибербезопасности и управления

ФГБОУ ВО, Поволжский Государственный Университет

Телекоммуникаций и Информатики

Россия, г. Самара

БОГИ, ЦАРИ И ГЕРОИ В ЭПОСЕ ДРЕВНЕЙ ИНДИИ

Аннотация: Статья посвящена изучению богов, царей и героев эпоса древней Индии. Рассматриваются и анализируются основные характеристики и функции архетипических фигур древней индийской мифологии из двух знаменитых эпосов — Махабхарата и Рамаяна, а также их влияние на культуру страны. Из большого разнообразия, рассмотрим основных выделяющихся вроде — земных богов, смешанных, небесных, аватаров и прочих.

Ключевые слова: боги, эпос, мифология, индуизм, Махабхарата, Рамаяна, культура.

Annotation: The article is devoted to the study of the gods, kings and heroes of the epic of ancient India. The main characteristics and functions of archetypal figures of ancient Indian mythology from two famous epics — Mahabharata and Ramayana, as well as their influence on the culture of the country are considered and analyzed. From a wide variety, let's consider the main ones that stand out like — earthly gods, mixed, heavenly, avatars and others.

Key words: gods, epic, mythology, Hinduism, Mahabharata, Ramayana, culture.

Введение

Эпос древней Индии представляет собой богатое сокровище мифологических сюжетов, жизненных ценностей и мудрости, передаваемой через поколения. В этом эпосе величественно представлены боги, цари и герои, олицетворяющие различные аспекты человеческого бытия и взаимодействия с божественным. Цель данной статьи - проанализировать роль и значение этих образов в контексте древней индийской культуры

Тримурти

Тримурти - в переводе с санскрита «тримурти» означает «три лика». Это концепция в индуизме, которая представляет собой троичное божество, состоящее из трех богов Брахмы, Вишну и Шивы. Они являются тремя основными божествами индуизма и олицетворяют творческое, поддерживающее и разрушительное начала соответственно.



Рис. 1. Тримурти

Брахма



Рис. 2. Брахма

Брахма высшее божество индуистской мифологии. Является творцом мира, и поэтому он указывается первым в составе триады верховных божеств. В Тримурти, Брахма противопоставляется хранителю Вселенной Вишну, так и разрушителю Шиве. Однако стоит отметить, что такое соотношение соблюдается не во всех сюжетах древних индийских мифов и часто подвергается различным модификациям. Потому можно предположить, что в первоначальных версиях эпоса все три перечисленные роли принадлежали Брахме. Он является наиболее абстрактным и не так часто является действующим лицом, в отличие от Шивы и Вишну. Когда Брахма участвует в мифологическом сюжете, то он не имеет чёткой роли, а появляясь в сюжетах вместе с Шивой и Вишну имеет роль общего характера. Творец Вселенной изображается как - старец с 5 головами, сидящий на лотосе. В руках держит веды и чётки.

Шива

Один из самых противоречивых богов. Шива - индуистское божество, верховный бог в шиваизме, вместе с Брахмой и Вишну входит в божественную триаду тримурти. Он представляет собой бога уничтожения, преобразования, медитации и танца. Шива также символизирует божественную мощь, силу и внутреннюю гармонию.

Представления в индуизме многообразны и могут отличаться в различных регионах и культурах. В его представлении Шива часто изображается с тремя глазами и четырьмя руками. Он может держать в руках различные символы, такие как тришула (трезубец), дамару (барабан), а также мала (россыпь костей) или розарий. Также его показывают медитирующим, сидящим в позе лотоса на горе Кайлаш, которая считается его домом. Его божественная супруга Парвати часто изображается рядом с ним. Вместе они олицетворяют идеал богатой, гармоничной супружеской связи.

Жизнь Шивы описана в многочисленных священных текстах индуизма, таких как Пураны и эпическая поэма Махабхарата. Он известен своими различными ролями и историями, которые показывают его могущество и сострадание.

Одна из самых известных историй о Шиве - это его брак с Парвати, которая является воплощением божественной силы Шакти. Вместе они имеют двух сыновей, Ганешу и Картикею. Ганеша является богом мудрости и препятствий, а Картикея - богом воинов и победы.

Шива также известен своими походами и сражениями со злом и демонами. Его танец, известный как Танец Бесконечного Времени или Натараджа, символизирует бесконечный цикл рождения, смерти и возрождения. Этот танец также является символом пребывания в состоянии божественного экстаза.



Рис. 3. Шива

Вишну

Вишну – представитель священной троицы, в которую также входят Брахма и Шива. По легенде, он появляется на Земле для восстановления баланса между добром и злом.

Появления бога каждый раз влекут за собой смену облика – аватара. Индуистские священные книги неоднократно упоминают Вишну, характеризуя его как обличителя справедливости. Мифы повествуют, что Вишну посещал мир девять раз, и десятое пришествие произойдет незадолго до конца света.

Иконография рисует божество в образе человека. Цвет кожи – синий, а тело имеет не две, а четыре руки, символизирующие физические и духовные ресурсы человека. По этой логике поступки человека отражают его внутренний мир и душу. Ум, эго, сознание и интеллект сочетаются в этих символах.

Большинство изображений описывает Вишну в дуэте с супругой **Лакшми**. Пара сидит на цветке лотоса. Вишну также рисуют летящим на орле по имени Гаруда. Голову божества зачастую украшает корона, подтверждающая его статус. Меняя внешний облик, Вишну добивается цели и несет в мир любовь и добро. В руках обычно раковина, диск, лотос, булава или чакра. Каждый элемент символизирует что-то. Так, лотос олицетворяет свободу и чистоту, диск – ум и мудрость, булава – силу, а раковина – первозданность.[1]

Вишну имеет множество инкарнаций, известных как аватары, которые он принял, чтобы исполнить свои мировые задачи и спасти мир. Самой известной его инкарнацией является Рама, главный герой эпоса "Рамаяна", который был послан на землю, чтобы победить злодея Равану и установить справедливость. Другая известная инкарнация Вишну - Кришна, главный герой эпоса "Махабхарата", который стал учителем и руководителем для принца Арджуны и помог ему во время сражений.

Вишну также известен своей ролью в сохранении вселенной через периодическое уничтожение и возобновление. В индуистской космологии это представлено как циклы Четырех Веков: Крита-юга, Трета-юга, Двапара-юга и Кали-юга. Каждый Юга имеет свои характеристики и продолжительность, и Вишну считается пребывающим во всех этих Югах, чтобы поддерживать и воссоздавать мир.

Вишну - это символ защиты, поддержки и благословения для верующих, и он представляет идеалы духовности, справедливости и мира. В его представлении отражается вера в цикличность времени и переходы между жизнями, а также воссоединение с божественностью через преданность и

духовную практику.



Рис. 4. Вишну

Тридеви

Помимо основных богов Брахмы, Вишну и Шивы, в индуизме существует большое количество других божеств, которые являются их проявлениями или аспектами. Некоторые из них включают Ганешу (бога мудрости и исполнителя желаний), Дургу (богиню силы и защиты), Лакшми (богиню богатства и изобилия) и Сарасвати (богиню знания и искусства).

Тридеви (त्रिदेवी) — это концепция в индуизме, объединяющая трех супругов Тримурти (Великой Троицы), которые олицетворяются в формах индуистских богинь: Сарасвати, Лакшми и Парвати или Дурга. Они являются проявлениями Ади Парашакти, Высшего Существа и Божественной Матери в шактизме.

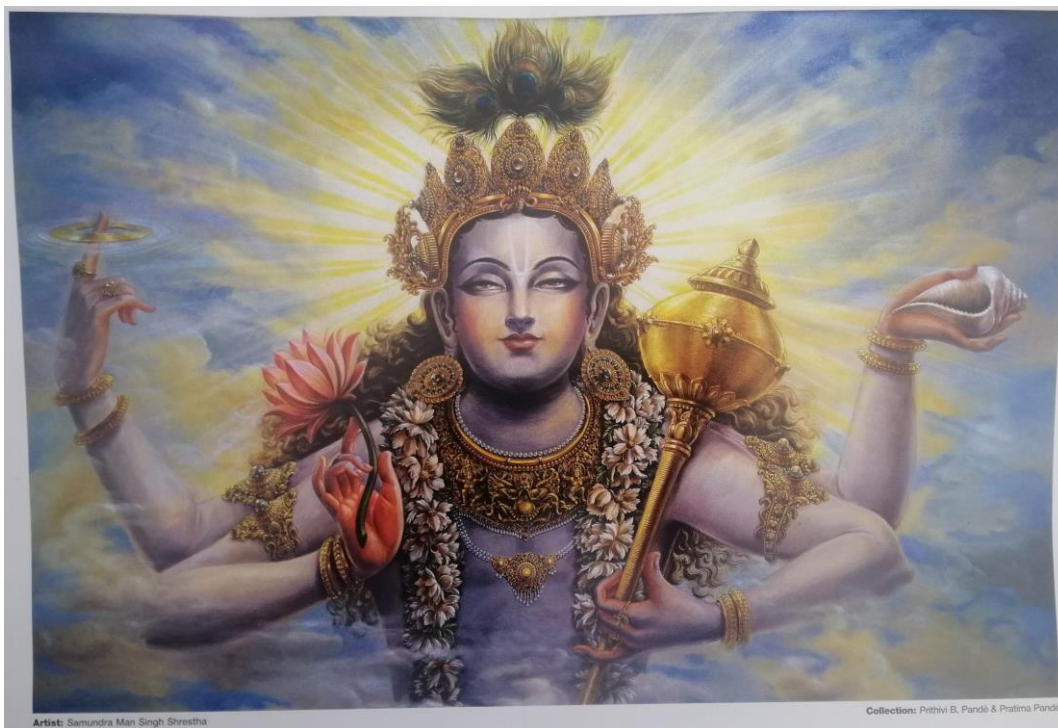
Сарасвати - богиня обучения и искусства, культурного самореализации (супруга Брахмы-творца). Она — космический разум, космическое сознание и космическое знание.

Лакшми — богиня богатства и плодородия, материального удовлетворения (супруга Вишну-хранителя или хранителя). Однако она означает не простое материальное богатство, такое как золото, скот и т. д. Все виды процветания, славы, великолепия, радости, возвышения или величия относятся к Лакшми.

Парвати/Махакали (или в ее борющемся с демонами аспекте Дурга) богиня силы и любви, духовного удовлетворения (супруга Шивы-разрушителя или преобразователя). Она также изображает преображающую силу божественного, силу, растворяющую множественность в единстве.[2]

Дети божеств — Ганеша, Хануман, Васиштха, Гаруда.



Рис. 5. Тридеви

Ганеши - сын Шивы и Парвати. Он известен своим слоноподобным обликом и считается богом мудрости, удачи и начала всех дел. Ганеши также известен как разрушитель преград и помогает людям преодолеть трудности.

Хануман - сын ветра (Вая) и Мать Анджани. Он славится своей верностью и преданностью, а также непревзойденной силой и мудростью. Хануман считается богом боевых искусств, храбрости и защиты от зла.

Васиштха - сын Брахмы и Ураши, он является одним из первых саптаришей (семи великих мудрецов) в индуизме. Васиштха считается богом мудрости и духовного просвещения, он также известен своей силой мантр и связей с божественными саптаришами.

Гаруда - сын Кашьяпы и Виндхю. Он обладает громадной силой и скоростью, а также является носителем Вишну. Гаруда считается богом птиц и часто изображается вместе с Вишну или его воплощением - Кришной.

Локапалы — божества направлений

Lokapāla (लोकपाल) - санскритский термин, состоящий из двух слов loka (लोक) and pāla (पाल).

•loka (लोक) основное значение «мир», «одна из множества частей вселенной», Земля (bhūloka), регион, провинция.

•pāla (पाल) основное значение - «защитник», «тот кто охраняет, поддерживает».

Санскритское слово दिशा, diśā имеет сходное значение «регион», «направление», поэтому слово Дикпала в настоящее время является даже более употребительным в отношении Локапал.[3]

Каждый из божеств Локапалов управляет определенной стороной и ответственен за охрану и защиту мира.

1. Индра - Правитель Вселенной, защитник восточного направления. Индра считается королем богов и обладателем могущества. Бог молнии, грома и бурь.

2. Яма - Божество смерти и правитель западного направления. Он ответственен за суд над душами умерших.

3. Варуна - Бог воды и правитель северного направления. Он контролирует воды и дождь, а также справедливость и мораль.

4. Кубера - Бог богатства и правитель южного направления. Он символизирует богатство, процветание и изобилие.

Эти четыре божества считаются важными стражами и покровителями мира, и им посвящены множество ритуалов и празднеств в индуистской традиции.

Цари и герои

Кришна (санскр. कृष्ण, IAST: kṛṣṇa) — божество в индуизме, восьмая аватара Вишну в вишнуизме, одно из наиболее популярных индуистских божеств. В кришнаизме почитается как верховное и изначальное проявление Бога, источник всех аватар.[4]

Кришна является одним из наиболее почитаемых божеств в индуизме. Он представляет собой аватару (воплощение) Господа Вишну, основного божества тримурти.

Кришна обычно изображается в виде молодого человека с голубой кожей, часто с павлиним пером в волосах и с флейтой в руках. Он является воплощением красоты, обаяния и духовной просветленности.

Одним из наиболее популярных событий в жизни Кришны является его детство, когда он играл со своими друзьями в окрестностях Вриндавана. Самый известный эпизод - это его роман с пастушкой Радхой и ее подругами, гопи. Эта история символизирует взаимоотношения между душой и Богом.

Кришна также известен своим учением Бхагавад-гите, которое он преподавал своему ученику Арджуне во время сражения между Пандавами и

Кауравами, описываемом в эпосе «Махабхарата». Бхагавад-гита содержит учения о духовности, долге и царственном искусстве, вдохновляя людей до сегодняшнего дня.



Рис. 6. Кришна

Индуисты верят, что поклонение Кришне помогает им достичь спасения и освобождения от материальных привязанностей. Он символизирует божественную любовь, милосердие и вечную радость.

Рама является идеальным правителем и героем эпоса «Рамаяна». Он изображается с луком и стрелами, которые символизируют его силу и справедливость. Рама также изображается с его верной женой Ситой и преданным слугой Хануманом. Также является седьмой инкарнацией (аватаром) божественного Вишну.

Одна из самых известных и почитаемых эпических историй о Раме - "Рамаяна". В этой истории Рама изображается как праведный, справедливый и добрый правитель, который путешествует через многочисленные испытания, чтобы спасти свою жену Ситу, которая была похищена злобным демоном Раваной.

Рама символизирует идеалы и принципы социальной справедливости, правового правления и мирного сосуществования. Его образ привлекает множество последователей, которые стремятся к этическому и нравственному развитию. Рама также считается одним из воплощений абсолютной истины (Брахмана) и помогает своим последователям достичь духовного совершенства и освобождения от цикла перерождений.

Вывод

Итак, боги, цари и герои в эпосе древней Индии играют важную роль в формировании духовного и культурного ландшафта этого удивительного региона. Их образы и действия отражают мудрость и учения древних индусов, и продолжают влиять на современную культуру и искусство Индии, ведь суть индуизма, что несмотря на такое разнообразие божеств, любой человек в праве выбирать кому поклоняться.

Списки использованной литературы:

1. Вишну — биография божества, воплощения, заповеди, атрибуты, фото - 24СМИ [Электронный ресурс] Дата обновления 2022 – URL: <https://24smi.org/person/4491-vishnu.html> (дата обращения 12.11.2023)
2. Тридеви — три верховные богини в индуизме [Электронный ресурс] Дата обновления 18 марта 2015 – URL: <https://www.hindufaqs.com/ru/тридеви-три-верховные-богини-в-индуизме/> (дата обращения 12.11.2023)
3. Локапалы — божества направлений [Электронный ресурс], Дата обновления 2020 URL: <https://nathas.org/articles/lokapaly-bozhestva-npravleniy/> (дата обращения 12.11.2023).
4. Кришна - википедия [Электронный ресурс], Дата обновления 14 сентября 2023 URL: <https://ru.wikipedia.org/wiki/Кришна> (дата обращения

Умарова Д.А.
студент
6 курс, направление «Лечебное дело»
Медицинский институт
Марийский государственный университет
Россия, г. Йошкар-Ола

ВЕДЕНИЕ БОЛЬНЫХ САХАРНЫМ ДИАБЕТОМ 2 ТИПА С АРТЕРИАЛЬНОЙ ГИПЕРТЕНЗИЕЙ

***Аннотация.** Статья посвящена анализу особенностей ведения пациентов, страдающих сахарным диабетом 2 типа с артериальной гипертензией. Отмечается важность раннего выявления сопутствующей гипертензии, что позволяет своевременно начать соответствующее лечение. Приводятся диетические рекомендации по борьбе с гипертензией. Рассматриваются немедикаментозные и медикаментозные методы лечения данной категории пациентов с целью предотвращения сердечно-сосудистых осложнений и улучшения качества жизни.*

***Ключевые слова:** сахарный диабет 2 типа, артериальная гипертензия, немедикаментозная терапия, сердечно-сосудистые осложнения, медикаментозная терапия.*

***Annotation.** The article is devoted to the analysis of the peculiarities of the management of patients suffering from type 2 diabetes mellitus with arterial hypertension. The importance of early detection of concomitant hypertension is noted, which allows timely initiation of appropriate treatment. Dietary recommendations for the fight against hypertension are given. Non-drug and medicinal methods of treatment of this category of patients are considered in order to prevent cardiovascular complications and improve the quality of life.*

***Key words:** type 2 diabetes mellitus, arterial hypertension, life style correction, cardiovascular complications, drug therapy.*

Сахарный диабет 2 типа (СД 2) - это хроническое заболевание, при котором организм не может эффективно использовать инсулин, что приводит к недостаточному усвоению глюкозы из пищи. Это вызывает увеличение уровня сахара в крови. В результате гипергликемии со временем возможны повреждения кровеносных сосудов, что усложняет регуляцию артериального давления (АД) [1].

СД 2 и артериальная гипертензия (АГ) — это два распространенных заболевания, которые часто встречаются у людей одновременно [2]. Оба этих заболевания имеют общие факторы риска, такие как ожирение, недостаточная физическая активность и нарушения обмена веществ, что создает сложности в управлении их воздействием на АД [3, 4].

Целью работы является изучение особенностей терапии пациентов, страдающих СД 2 и АГ. Для достижения этой цели был применен комплексный анализ, включающий аналитические, синтетические, индуктивные и дедуктивные методы обработки информации из тематических исследований, научных публикаций и релевантных литературных источников.

У людей, страдающих от СД 2 и АГ, наблюдается существенно повышенный риск возникновения осложнений, таких как ишемическая болезнь сердца, инфаркт миокарда, инсульт и хроническая почечная недостаточность. Эти осложнения являются ведущими причинами высокой степени инвалидизации и смертности среди больных [5]. Поэтому раннее выявление АГ играет важную роль, позволяя начать соответствующее лечение вовремя и устранить факторы сердечно-сосудистого риска.

Основная цель лечения пациентов с АГ и СД 2 состоит в эффективном снижении сердечно-сосудистых и цереброваскулярных осложнений. Это достигается через регуляцию уровня сахара в крови, контроль АД и поддержание здорового образа жизни. Европейское общество по гипертонии (ESH) 2023 года подтвердило преимущества снижения АД у людей с АГ и СД 2 для снижения макрососудистых осложнений и смертности, а также для предотвращения микрососудистых осложнений, таких как нефропатия и ретинопатия [6].

Для пациентов с СД 2 играет важную роль немедикаментозная терапия, направленная на снижение АД. Наиболее значимыми и успешными способами поддержания здорового образа жизни, которые доказали свою эффективность, включают снижение веса и контроль массы тела, регулярные физические упражнения, придерживание диеты DASH (Dietary Approaches to Stop Hypertension, Диетические указания в борьбе с гипертонией) и ограничение употребления алкоголя [6, 7, 8].

Диета DASH включает следующие основные принципы [7, 8]:

1. Повышенное потребление фруктов и овощей: Рекомендуется употреблять 4-5 порций фруктов и овощей в день.
2. Умеренное потребление нежирных молочных продуктов: Включает 2-3 порции нежирных или обезжиренных молочных продуктов в день.

3. Употребление зерновых продуктов: Рекомендуется предпочтение цельнозерновых продуктов, таких как хлеб из цельного зерна, овсянка и т. д.

4. Повышенное потребление богатых калием продуктов: Калий богат в фруктах, овощах, орехах, семенах и зернах.

5. Ограничение потребления насыщенных жиров и холестерина: Минимизация животных жиров и предпочтение растительных масел.

6. Ограничение потребления сахара: Уменьшение потребления сладких напитков и сладостей.

7. Ограничение потребления соли: Регулирование количества потребляемой соли до 2300 мг в день или ее еще более сильное снижение до 1500 мг для людей с повышенным риском сердечно-сосудистых заболеваний.

8. Умеренное потребление мяса, рыбы и птицы: Рекомендуется употреблять не более 2 порций в день.

Рекомендуется антигипертензивная терапия пациентам с АГ и СД 2, с целью достижения целевых показателей АД, учитывая возраст и индивидуальные особенности каждого пациента с СД 2 типа, в том числе способность переносить достигнутые показатели АД [9].

Целевой показатель АД может варьироваться в зависимости от возрастных групп [6]:

1. В возрасте от 18 до 64 лет: Обычно стремятся поддерживать АД ниже 130/80 мм рт. ст.

2. В возрасте от 65 до 79 лет: Для большинства пациентов первичная цель – снижение АД < 140/80 мм рт. ст. Однако у пациентов, хорошо переносящих терапию, АД < 130/80 мм рт. ст.

3. 80 лет и старше: Для большинства целевое систолическое АД – 140–150 мм рт. ст. и диастолическое АД < 80 мм рт. ст. Если пациенты хорошо переносят лечение, может рассматриваться САД 130–139 мм рт. ст., осторожно титруя препараты, особенно если ДАД уже ниже значений 70 мм рт. ст.

Результаты рандомизированных клинических исследований (РКИ) указывают на то, что монотерапия оказывает эффективное воздействие на снижение АД лишь у некоторых пациентов с гипертензией [5]. В большинстве случаев для достижения контроля над давлением требуется применение комбинации как минимум двух медикаментозных препаратов [6]. Поскольку достижение контроля АД при СД часто представляет определенные трудности, именно комбинированная терапия является более предпочтительным подходом к лечению таких пациентов.

Рекомендуется начинать терапию для данной категории больных с комбинации: ингибиторы ренин-ангиотензин-альдостероновой системы

(иРААС) с тиазидными/тиазидоподобными диуретиками или дигидропиридиновыми блокаторами кальциевых каналов (БКК) длительного действия [6].

Неоспоримо, что в терапии следует использовать препараты, воздействующие на РААС, так как эта система играет существенную роль в патогенезе сердечно-сосудистых заболеваний. К иРААС относятся ингибиторы ангиотензинпревращающего фермента (ИАПФ) и блокаторы рецепторов ангиотензина II (БРА). Результаты РКИ показывают, что эта группа препаратов является препаратами первого выбора для пациентов СД, сопровождающимся АГ. У них доказан наиболее значимый ренопротективный эффект. Ингибиторы РААС более эффективно предотвращают развитие диабетической нефропатии и последующих осложнений, включая хроническую почечную недостаточность, по сравнению с другими основными антигипертензивными препаратами [10].

Для оценки эффективности лечения рекомендуется пациентам проводить контроль АД в домашних условиях [9]. Это способствует их активному участию в процессе лечения и повышает соблюдение предписанного режима.

Таким образом, эффективное ведение пациентов с СД 2 типа и АГ требует системного подхода, включающего в себя раннюю диагностику, комплексное лечение, а также образ жизни и диетические коррекции. Управление этими аспектами позволяет не только предотвращать сердечно-сосудистые осложнения, но и улучшать общее состояние пациентов, обеспечивая им более высокое качество жизни.

Список литературы:

1. Шарофова МУ, Сагдиева ШС, Юсуфи СД. Сахарный диабет: современное состояние вопроса / часть 1 / Вестник Авиценны. - 2019. – № 21(3). – С. 502-12. – DOI: 10.25005/2074-0581-2019-21-3-502-512
2. Козиолова Н.А., Чернявина А.И., Полянская Е.А. Выбор сахароснижающих препаратов у больных сахарным диабетом 2-го типа очень высокого сердечно-сосудистого риска / часть 1/ Артериальная гипертензия. – 2016. - № 22(4). – С. 330–348. - DOI: 10.18705/1607-419X-2016-22-4-330-348
3. Диагностика и лечение сахарного диабета: учебно-методическое пособие/ А.Р. Волкова [и др.]; под ред. Е.В. Шляхто – СПб.: РИЦ ПСПбГМУ, 2021. – 84 с.
4. Резник Е.В., Никитин И.Г. Кардиоваскулярная терапия и профилактика. – 2018. - № 17(5). – С. 99–119. – DOI: 10.15829/1728-8800-2018-5-99-119

5. Современный взгляд на гипотензивную терапию у больных с сахарным диабетом 2-го типа / С.В. Недогода, Е.А. Попова, И. Н. Барыкина, А. С. Саласюк, В. О. Смирнова / Лекарственный вестник. – 2018. - № 2. – С. 23-28.
6. ESH Guidelines for the management of arterial hypertension, 2023.
7. Blumenthal JA, Babyak MA, Sherwood A, Craighead L, Lin PH, Johnson J, et al. Effects of the dietary approaches to stop hypertension diet alone and in combination with exercise and caloric restriction on insulin sensitivity and lipids. Hypertension (Dallas, Tex: 1979), 2010, no. 55, pp. 1199–1205.
8. Appel LJ, Moore TJ, Obarzanek E, Vollmer WM, Svetkey LP, Sacks FM, et al. A clinical trial of the effects of dietary patterns on blood pressure. DASH Collaborative Research Group. N Engl J Med 1997, no. 336, pp. 1117–1124.
9. Сахарный диабет 2 типа у взрослых / Российская ассоциация эндокринологов / Клинические рекомендации. – 2019.
10. Shen J, Huang YM, Song XN, Hong XZ, Wang M, Ling W, et al. Protection against death and renal failure by renin-angiotensin system blockers in patients with diabetes and kidney disease. J Renin Angiotensin Aldosterone Syst, 2016, no. 17.

*Зайцева Наталья Валентиновна,
доктор философских наук, кандидат исторических наук, профессор,
профессор кафедры философии и социально-гуманитарных наук,
Самарский государственный технический университет*

*Штопина Юлия Андреевна,
студентка 2 курса факультета машиностроения,
металлургии и транспорта,
Самарский государственный технический университет*

*Нефедова София Андреевна,
студентка 2 курса факультета машиностроения,
металлургии и транспорта,
Самарский государственный технический университет*

ВЕЧНЫЕ ВОПРОСЫ: ЖИЗНЬ, СМЕРТЬ И БЕССМЕРТИЕ В ДУХОВНОМ ОПЫТЕ ЧЕЛОВЕЧЕСТВА

***Аннотация:** Статья посвящена рассуждениям о проблеме жизни, смерти и бессмертия в духовном опыте человечества. На протяжении всей человеческой истории человечество сталкивалось с глубокими тайнами, окружающими жизнь, смерть и возможность бессмертия. Эти экзистенциальные вопросы были источником восхищения, размышлений и духовных исследований для бесчисленного множества людей и культур по всему миру. В этой статье мы углубимся в эту тему, исследуя различные точки зрения, которые проливают свет на загадку нашего существования.*

***Ключевые слова:** человек, жизнь, смерть, бессмертие, духовный опыт.*

***Annotation:** The article is devoted to reasoning about the problem of life, death and immortality in the spiritual experience of mankind. Throughout human history, mankind has been confronted with profound mysteries surrounding life, death and the possibility of immortality. These existential questions have been a source of admiration, reflection and spiritual research for countless individuals and cultures around the world. In this article we will delve into the subject by exploring various viewpoints that shed light on the mystery of our existence.*

***Key words:** person, life, death, immortality, spiritual experience.*

Жизнь – это непредсказуемое путешествие, полное испытаний и уроков. В духовном опыте человечества, мы находим множество философских и религиозных точек зрения на сущность жизни. Некоторые видят ее как божественный дар, предназначенный для духовного развития, в то время как

другие считают, что она является временной иллюзией, подчиненной законам кармы.

Единственным представителем живой природы на нашей планете осознающим, что он смертен и ответственен за свою жизнь и жизнь других людей, является человек. В этом и заключается самоценность человеческого существования. В самом деле, некоторые личности после физической смерти вступают в вечность, навсегда закрепившись в исторической памяти человечества. Вспомним слова гениального Сократа: "Те, кто подлинно предан философии заняты, по сути вещей, только одним- умиранием смертью" . Далее он говорит: "истинные философы много думают о смерти, и никто на свете не боится её меньше, чем эти люди." именно истинным философом давала она философскую веру в вечность.

И они смогли мудро, с честью прожить жизнь и достойно встретить смерть, как встретили её Сократ, Джордано Бруно, Кант и другие. Хотя понятия бессмертия весьма многозначно можно выделить три основных ценностных смысла этого слова.

Первый смысл: религиозный. Человек после смерти не исчезает, а продолжает свое бытие, но совсем в другой ипостаси- нечеловеческой, то есть духовной. Такую позицию можно обнаружить и в христианстве, и в исламе, и в большинстве других религий мира.

Второй смысл: смешанный, философско-религиозной. В этом смысле бессмертия предстает как некая вечное безличностное превращение, то есть бесконечное перевоплощение человеческого я в разные живые существа. Это представление характерно для буддизма и некоторых античных философских течений, таких как: пифагорейство, платонизм и других.

Третий смысл: светский, то есть обыденный. Бессмертие не может быть телесным, так как тело всегда смертно, оно является результатом мысли деятельности человека, его созидательного творчества и наконец социальной памяти.

На эту тему размышлял русский Философ Николай Бердяев. "Будущее всегда в конце концов приносит смерть, и это не может не вызывать тоски. Будущее враждебно вечности, как и прошлое. Но ничего не интересно, кроме вечности." Действительно, настоящая жизнь потеряет всякий смысл, если не думать о будущем и не творить вечность. Конечно же философия не может дать людям однозначного ответа на вопрос о смысле вечности бытия, но только она одна способствует личному критическому осмыслению ими в своей жизни.

Философия помогает людям найти смысл в жизни настоящий и укрепить волю к жизни будущей. Философски точно поставил этот вопрос Вильям Шекспир:

«Быть или не быть, вот в чем вопрос. Достойно ль
Смиряться под ударами судьбы,
Иль надо оказать сопротивление
И в смертной схватке с целым морем бед
Покончить с ними? Умереть. Забыться.»

Шекспир сознательно не дает нам прямого ответа на поставленный вопрос, и ответ это должен найти каждый живущий на земле человек, ибо в нём и заключён смысл его жизни и смысл его смерти или бессмертия.

Человеческая жизнь - это не миг, а постоянная ретроспектива и перспектива личного бытия. После смерти всегда остается сотворённая культура или говоря иначе - духовные и материальные ценности, которые создал человек при жизни.

Вопрос о бессмертии является одним из самых сложных и загадочных. В духовном опыте человечества, некоторые учения утверждают, что существует возможность достижения бессмертия через духовное просвещение и освобождение от цикла рождения и смерти. Другие виды духовной практики сосредоточены на преодолении смерти путем достижения высших уровней сознания и объединения с универсальной силой.

О смерти и бессмертии философы размышляют с древнейших времён. Уже античные мыслители полагали, что рождение человека, раскол его по половому признаку, любовь и смерть неразрывно сцеплены. Так, Платон определял главные занятия мудреца, как приготовление к своей смерти. Ясная и твёрдая ориентация его жизненной доктрины и жизненного чувства на смерть побуждает его к правильному употреблению жизненных сил.

Каждая личность, живущая сознательной жизнью, не может так или иначе не осмысливать своего отношение к смерти и бессмертию. Как только люди начинают думать о смерти они тут же утверждают в некоем бессмертии. Ощущение смерти заставляет индивида острее переживать всю прелесть и горечь, всю радость и сложность человеческого бытия.

Когда смерть рядом - ярче краски жизни, её духовное богатство, её чувственная прелесть, величие всего пережитого. Отчетливее проступают в сознании истина и фальшь, добро и зло, красота и безобразие, да и сам смысл человеческой жизни и деятельности предстает в ином свете.

Смерть – неотъемлемая часть жизни, но ее смысл и значение вызывают множество вопросов. В духовном опыте человечества, смерть рассматривается как переход из одного состояния существования в другое. Некоторые верят в

перерождение, вечность души и возможность продолжения существования после смерти. Другие видят смерть как естественный и закономерный процесс, который следует принять с миром и благодарностью.

Смерть - это часть человеческой реальности. Любому образованному человеку она представляется естественным финалом его жизненного пути. "Я умру так же, как и все... но моя жизнь и смерть будут иметь смысл для меня и для всех",- писал Лев Николаевич Толстой.

Несмотря на то, что смерть одна из самых сложных проблем общественного сознания большинство современных людей свойственно страница всего, что с ней связано. Многие сознательно оберегают себя и своих близких от разговоров и раздумий на эту тему. Однако, изучение философских установок в отношении смерти может пролить свет на моральные установки людей и в отношении к жизни и основным её ценностям.

Проблема жизни, смерти и бессмертия в духовном опыте человечества является вечной и сложной. Различные культуры, религии и философские системы предлагают свои ответы на эти вопросы. Важно помнить, что каждый имеет право на свое собственное понимание этих проблем и нахождение своего пути в духовном развитии.

Библиографический список:

1. Файловый архив студентов «StudeFiles». [Электронный ресурс]. URL: <https://studfile.net/preview/2302854/> (дата обращения: 13.12.2023).
2. Н.А. Бердяев «Самопознание» — 2006. — 416 с.
3. *Отрывок из пьесы «Гамлет» У. Шекспира в переводе Б. Пастернака/ Быть или не быть (Монолог Гамлета)/ Уильям Шекспир: Гамлет, принц Датский/* — 2022. — 189 с.

ВЗАИМОДЕЙСТВИЕ НАЛОГОВЫХ И СЛЕДСТВЕННЫХ ОРГАНОВ ПРИ РАССЛЕДОВАНИИ НАЛОГОВЫХ ПРЕСТУПЛЕНИЙ

Аннотация. Данная статья посвящена вопросам взаимодействия следственных органов с налоговыми органами при расследовании налоговых преступлений.

Ключевые слова: преступления в сфере налогообложения, уклонение от уплаты налогов, неуплата налогов.

Annotation. This article is devoted to the issues of interaction between investigative authorities and tax authorities when investigating tax crimes.

Key words: tax crimes, tax evasion, tax default.

Успешное расследование уголовных дел следственными аппаратами невозможно без взаимодействия следственных органов с налоговыми органами.

Налоговый орган обязан направить материалы в органы Следственного комитета России (далее – СК России) для решения вопроса о возбуждении уголовного дела, если одновременно соблюдаются следующие условия (п. 6 ст. 6.1, п. 3 ст. 32 Налогового кодекса Российской Федерации (далее – НК РФ), пп. «а» п. 1 ч. 2 ст. 151 Уголовно-процессуального кодекса Российской Федерации (далее – УПК РФ):

- недоимка выявлена в ходе налоговой проверки, по итогам которой принято решение о привлечении к ответственности;

- после вступления в силу решения о привлечении к ответственности истекли 75 рабочих дней, но перечисленных и признаваемых в качестве Единого налогового платежа (далее – ЕНП) денежных средств недостаточно для погашения недоимки;

- размер неисполненной обязанности указывает на налоговое преступление.

При получении материалов из налоговой инспекции органы СК России решают вопрос о возбуждении уголовного дела и сообщают ей о своем решении (п. 15.1 ст. 101 НК РФ, ч.1, 2 ст. 145 УПК РФ).

Согласно письму Федеральной налоговой службы от 19.11.2012 года № АС-4-2/19400 «О направлении материалов в следственные органы» перечень документов, направляемых в адрес следственных органов, уполномоченных осуществлять предварительное следствие по уголовным делам о преступлениях, предусмотренных статьями 198, 199, 199.1, 199.2 Уголовного кодекса Российской Федерации и определен Протоколом № 1 от 06.03.2012 № 221-15-12/ММВ-27-2/4@ к Соглашению от 13.02.2012 № 101-162-12/ММВ-27-2/3 о взаимодействии между Следственным комитетом РФ и ФНС России.

Кроме документов, указанных в протоколе № 1 от 06.03.2012 № 221-15-12/ММВ-27-2/4@, ФНС России считает необходимым представление в составе материалов справки о состоянии расчетов с бюджетом, свидетельствующей о наличии на момент направления материалов в следственный орган недоимки (отсутствия уплаты в полном объеме указанной в требовании об уплате налога (сбора) суммы недоимки).

В связи с внедрением Единого налогового счета (далее – ЕНС) с 1 января 2023 года предоставление справки о состоянии расчетов с бюджетом не предусмотрено. Согласно Федеральному закону от 14.07.2022 № 263-ФЗ "О внесении изменений в части первую и вторую Налогового кодекса Российской Федерации" (в ред. Федерального закона от 31.07.2023 № 389-ФЗ) все платежи консолидируются в единое сальдо расчетов с бюджетом.

В соответствии с подпунктом 10 пункта 1 статьи 32 НК РФ, с 1 января 2023 налоговые органы представляют:

- справку о наличии по состоянию на дату формирования справки положительного, отрицательного или нулевого сальдо единого налогового счета налогоплательщика;
- справку о принадлежности сумм денежных средств, перечисленных в качестве единого налогового платежа;
- справку об исполнении обязанности об уплате налогов, сборов, пеней, штрафов, процентов по состоянию на дату формирования справки.

Приказом Генпрокуратуры России № 286, ФНС России ММВ-7-2/232@, МВД России, СК России от 08.06.2015 "Об утверждении Инструкции по организации контроля за фактическим возмещением ущерба, причиненного налоговыми преступлениями" утвержден порядок взаимодействия правоохранительных и контролирующих органов при возбуждении и расследовании уголовных дел о налоговых преступлениях.

Согласно приказу Генпрокуратуры России № 286 при организации контроля за фактическим возмещением ущерба, причиненного налоговыми преступлениями. Приоритетным направлением в вопросах противодействия

налоговым преступлениям считается возмещение ущерба, причиненного бюджету Российской Федерации.

В соответствии с пунктом 2 статьи 36 НК РФ следственными органами при выявлении в процессе расследования уголовных дел обстоятельств, свидетельствующих о совершении налогового правонарушения, соответствующие материалы направляются в территориальные органы ФНС России, а копии материалов направляются в территориальные органы внутренних дел для оперативного использования.

Использованные источники:

- 1) Аспидов, А.В. Актуальные вопросы организации расследования и противодействия налоговым преступлениям / А.В. Аспидов, Д.В. Наметкин, А.Ю. Панов // Право и государство: теория и практика. – 2022. – № 1 (205). – С. 117-120.
- 2) Батюкова, В.Е. К вопросу о признаках лиц, совершающих преступления в предпринимательской сфере / В.Е. Батюкова // Современное право. – 2023. – № 1. – С. 92-96.
- 3) Бородина, В.Ю. Налоговое мошенничество в уголовном праве / В.Ю. Бородина, Н.Д. Петрова // Уральский научный вестник. – 2023. – Т. 8. – № 1. – С. 118-123.
- 4) Бочкарева, Н.Г. Послабления уголовной ответственности за налоговые преступления / Н.Г. Бочкарева, А.Л. Гендон, Г.Ф. Голубева, А.О. Коростелев // Экономика и управление: проблемы, решения. – 2023. – Т. 2. – № 5 (137). – С. 289-294.
- 5) Вопросы налогового права в судебной практике Верховного Суда Российской Федерации: учебное пособие / Е.Г. Васильева, В.И. Гуменчук, Е.Г. Маилова и др.; под ред. И.А. Цинделиани. – М.: Проспект, 2019. – 808 с.

УДК 159.9.072

*Ибрагимова Х.Ш., кандидат психологических наук
Кафедра психологии развития и профессиональной деятельности
Дагестанский государственный университет*

*Россия, г. Махачкала
Джамалутдинова М.И.*

*студент
направление «Психология»*

*Дагестанский государственный университет
Россия, г. Махачкала*

ВЗАИМОСВЯЗЬ ДУХОВНО-НРАВСТВЕННЫХ ЦЕННОСТЕЙ И ЖИЗНЕСТОЙКОСТИ У СТУДЕНТОВ-ПСИХОЛОГОВ

***Аннотация:** Данная статья исследует взаимосвязь между духовно-нравственными ценностями и жизнестойкостью у студентов, обучающихся по специальности «Психология». Авторы обращают внимание на влияние духовных убеждений на формирование жизненной устойчивости и профессионального развития будущих психологов. В работе рассматриваются ключевые аспекты, такие как смысл жизни, этика профессионала, способность к эмпатии, справление с трудностями, развитие личности и качество взаимоотношений. Исследование предоставляет ценные научные и практические аспекты для формирования образовательных программ, способствующих гармоничному развитию студентов-психологов как профессионалов и личностей.*

***Ключевые слова:** духовно-нравственные ценности, ценностные ориентации, жизнестойкость, жизненные ресурсы.*

***Abstract:** This article explores the relationship between spiritual and moral values and resilience among students studying in the specialty «Psychology». The authors draw attention to the influence of spiritual beliefs on the formation of life stability and professional development of future psychologists. The work examines key aspects such as meaning in life, professional ethics, empathy, coping with difficulties, personal development and the quality of relationships. The study provides valuable scientific and practical aspects for the formation of educational programs that promote the harmonious development of psychology students as professionals and individuals.*

***Key words:** spiritual and moral values, value orientations, resilience, life resources.*

Жизнь современного человека, протекает в экстремальных и стрессогенных условиях, что приводит к снижению у него чувства безопасности и защищенности. Как показывают многочисленные исследования, степень жизнестойкости личности во многом зависит от её жизненных ресурсов, и их снижение незаметно становится не только личной, но и социальной проблемой, поскольку саморегуляция и контроль требуют наличия сил и умений, которых недостаточно у современного студента, что в итоге приводит к нарушениям в деятельности.

Необходимость изучения феномена жизнестойкости у студентов обусловлена и тем фактом, что она сегодня может стать тем качеством, которое позволит выстоять молодежи в эпоху глобальных перемен и одновременного обострения всех проблем человечества. И конечно тем, что дальнейшая профессиональная деятельность психологов сопряжена с высокой стрессогенностью, требующей выраженной жизнестойкости и сформированной системы ценностей.

Современные исследования в области психологии активно направлены на выявление личностных характеристик, способствующих успешной адаптации и эффективному преодолению стрессовых ситуаций и трудностей в жизни. Одним из ключевых направлений этих исследований является анализ ценностей и ценностных ориентаций как факторов, способствующих развитию и поддержанию жизнестойкости.

Понятие жизнестойкости, предложенное американским психологом Сальваторе Мадди, включает в себя систему убеждений человека о себе, мире и отношениях с окружающими [6]. Эта система включает три независимых компонента: вовлеченность, контроль и принятие риска. Вовлеченность отражает степень участия и заинтересованности в событиях и жизненных ситуациях. Контроль определяет ощущение возможности влиять на происходящее. Принятие риска связано с готовностью к осознанному и конструктивному пониманию.

Исследования показывают, что выраженность жизнестойкости и её компонентов способствует устойчивости в справлении со стрессом и предотвращает внутреннее напряжение. Анализ этих личностных характеристик имеет важное значение для разработки программ поддержки и тренингов, направленных на укрепление психологической устойчивости и успешной адаптации в условиях повседневных вызовов и жизненных трудностей.

В исследованиях отечественных психологов, таких как Д.А. Леонтьев, Т.В. Наливайко, С.А. Богомаз, Е.И. Рассказова, Г.В. Ванаков, Л.А. Александрова, А.В. Капцов, уделено внимание анализу феномена

жизнестойкости. В работах ученых обсуждаются основные аспекты данного психологического явления, включая его сущность, структурные компоненты, критерии проявления, а также взаимосвязи с различными личностными характеристиками. Д.А. Леонтьев представляет жизнестойкость как «мужество быть», что выражается в личностной установке на экзистенциальную отвагу и способность преодолевать не только внешние обстоятельства, но и внутренние препятствия. В его исследованиях акцентируется не только на внешних факторах, воздействующих на жизнестойкость, но и на внутренних, формирующих этот важный психологический аспект [6].

Эти труды представляют собой ценный вклад в наше понимание психологических механизмов, лежащих в основе способности личности успешно справляться с жизненными трудностями. Полученные результаты не только углубляют наше представление о жизнестойкости, но и имеют практическое значение для разработки методов ее развития, что является важным аспектом поддержки психологического благополучия и адаптации личности.

Под жизнестойкостью большинством российских психологов понимается личностное качество, подчёркивающие те убеждения, которые подталкивают человека трансформировать стрессовые жизненные ситуации в перспективные возможности.

Проблема ценностей и ценностных ориентаций довольно глубоко разрабатывалась как зарубежными психологами (У.Томас, М. Рокич, Ш.Шварц, Г. Оллпорт, А. Маслоу, В. Франкл и др.), так и отечественными (Б.Г. Ананьев, А.Н. Леонтьев, В.П. Тугаринов, В.А. Ядов, Б.С. Братусь, Б.Ф. Ломов, Н.И. Непомнящая, С.С. Бубнова и др.).

Ценности представляют собой субъективные идеи, принципы, убеждения или предпочтения, которые имеют для человека особую значимость и являются образцом для его поведения, размышлений и выборов. Они могут включать в себя принципы, мировоззрение, установки, предметы или явления, и служат ориентирами, определяющими, каким образом человек взаимодействует со своим окружением. Важно отметить, что ценности обусловлены культурной средой, индивидуальными особенностями, а также возрастными и гендерными аспектами.

Термин «ценностная ориентация», введенный американскими социологами У. Томасом и Ф. Знанецким, обозначает процесс превращения усвоенных индивидом ценностей в факторы, регулирующие его поведение и деятельность [6]. Из личных ценностей, а также ценностей группы, к которой человек принадлежит, формируется социальная ситуация развития. Такое

формирование системы ценностей происходит под воздействием взаимосвязанных и конкурирующих ситуаций, которые определяют личность. Таким образом, ценности и ценностные ориентации не только отражают личные убеждения, но и оказывают существенное влияние на поведение и развитие индивида в социокультурном контексте.

Большое внимание изучению проблемы ценностных ориентаций уделял психолог американского происхождения, Милтон Рокич, понимавший под ценностью убеждение личности в том, что выбираемые ею конкретные способы поведения и конечная жизненная цель являются наиболее правильными. Ценности могут быть охарактеризованы как конструкторы, источниками которых выступают культура, социум или индивид. Во-вторых, на ценности опираются все явления, тем или иным образом связанные с личностью и обществом. Далее Рокич отмечает, что количество ценностей, на которые опирается индивид в жизни, является ограниченным. Особенностью ценностей является и то, что присвоение и отношение к ценностям у каждого своё, индивидуальное, хотя сталкиваются с ними все люди без исключения. И, наконец, все ценности, которые есть у человека, организуются в структуры и создают комплексы.

Так же, как Рокич, понимают природу ценностей Шварц и Билски. Для них ценности – это убеждения или понятия, имеющие внеситуативный и структурированный по степени значимости, характер. Ценности оказывают влияние на восприятие ситуации и выборы человека, а также связаны с теми действиями, настроением и поведением человека, которые для него наиболее предпочтительны [11].

Согласно мнению Г. Оллпорта, ценности - это личностный смысл, в основе которого нравственные установки общества. Смыслы и ценности создаются благодаря внешним подкреплениям, являющимся одновременно и средой, и инструментом преобразования их в личностные цели. Когда внешние ценности становятся внутренними, т.е., происходит процесс интериоризации, знания о ценностях преобразуются в их значимость. Следовательно, ценность становится значимой только в том случае, если она становится осмысленной [10].

О различиях в понятиях ценностей и ценностных ориентаций говорил Б.Г. Ананьев, определив, что ценностные ориентации есть направленность субъекта на те или иные ценности, а это говорит о том, что ценностные ориентации не могут существовать без ценностей общечеловеческих, так как они связаны с сознанием и поведением личности [2].

Ценности как психологический конструкт рассматривал в своих работах А.Н. Леонтьев, выделяя следующие их характеристики: в первую очередь,

ценности – это мнения, представления и убеждения; во-вторых, ценности могут рассматриваться как социальные установки, интересы или предпочтения; и, наконец, в-третьих, ценностные ориентации взаимосвязаны с целями, мотивами и потребностями и играют роль побудителя к определенным формам поведения и деятельности.

Ценностные ориентации необходимы человеку для регуляции реакций, активности и других проявлений личности. Человек осуществляет с их помощью синтез и сравнение своих потребностей, мотивов и целей с принятыми и имеющими значение ценностями и установками внешнего мира. Анализ проблемы ценностей и ценностных ориентаций привёл Алексееву В.Г. к пониманию ценностных ориентаций как основного канала усвоения духовной культуры социума, перевода культурных ценностей в мотивы и стимулы практического поведения людей [1].

«Духовно-нравственные ценности - установки и ориентиры, выступающие как эталон, идеал, определяющий отношение человека к окружающей действительности и регулирующие его поведение и деятельность» - данное определение было сформулировано автором, на основе изученного материала, так как ни в одной науке так или иначе рассматривающих духовно-нравственные ценности нет единого определения ни термину «ценность», ни феномену духовно-нравственных ценностей.

Духовно-нравственные ценности представляют собой основные принципы и убеждения, которые ориентируют человека в его поведении и принятии решений. Духовность относится к внутреннему миру человека, его связи с высшими силами или трансцендентными аспектами жизни. Нравственные ценности, в свою очередь, определяют то, что считается правильным и неправильным в обществе.

Чтобы изучить взаимосвязь духовно-нравственных ценностей с жизнестойкостью у студентов психологов нами были использованы следующие методики:

Описательные статистики, одновыборочный критерий Колмогорова-Смирнова, корреляционный анализ (по Спирмену).

Для получения эмпирических данных были использованы следующие методики:

1. Портретный ценностный опросник PVQ-RR, Ш. Шварц (адаптация Т.П. Бутенко, Д.С. Седова, А.С. Липатова);

2. Методика «Диагностика реальной структуры ценностных ориентаций личности» (С.С. Бубнова);

3. Тест жизнестойкости (С. Мадди) (адаптация Д.А. Леонтьева, Е.И. Рассказовой);

4. Опросник «Антивита́льность и жизнестойкость», АВиЖС (Сагалакова О.А., Труевцев Д.В.).

Выборку испытуемых составили студенты факультета психологии и философии, отделения психологии Дагестанского государственного университета. Всего в работе приняло участие 78 студентов дневного отделения бакалавриата и магистратуры.

Результаты нашего исследования, поддержанные статистическим анализом, демонстрируют, что лишь у пятой части исследованных студентов выявлен высокий уровень жизнестойкости. Большинство участников исследования характеризуются средним уровнем жизнестойкости.

Изучение индивидуальных ценностей студентов выявило, что наивысшую значимость среди них имеет ценность «самостоятельность действия». «Благожелательность – забота» занимает второе место, за ней следует «благожелательность – долг», затем идут «гедонизм» и «личная безопасность». Наименее значимыми для опрошенных студентов оказались ценности, такие как «власть/ресурсы», «традиция», «скромность», «конформность/правила» и «власть/доминирование».

Анализ корреляций показал, что существует множество достоверных связей между уровнем жизнестойкости, ее компонентами, факторами, и ценностной сферой, включая ценности и ценностные ориентации. Наиболее важными в структуре ценностных ориентаций оказались «помощь и милосердие к другим людям», «признание и уважение людей, влияние на окружающих», «приятное времяпрепровождение», «любовь» и «здоровье», в то время как «высокий социальный статус и управление людьми» оказался наименее значимым. Эти выводы подчеркивают важность понимания взаимосвязей между жизненными ориентациями и системой ценностей для эффективного формирования стратегий поддержки и развития личностной устойчивости у студентов.

Так, было установлено, что студенты с высоким уровнем жизнестойкости склонны придавать меньшее значение ценности защиты и влияния на других путём поддержания публичного имиджа и избегания унижения и большее значение ценности поддержания и сохранения культурных, семейных и религиозных традиций.

При высокой оценке основополагающего ресурса жизнестойкости, представленного функциональной семьей и проявляющегося в стабильной психологической поддержке, уважении и любви со стороны членов семьи, выявляется ярко выраженная акцентация на ценностях любви и помощи, а также милосердия к окружающим. Полученные данные также свидетельствуют о том, что при высоком уровне вовлеченности в жизнь,

являющемся составляющей жизнестойкости, студенты придают особую важность ценностям, таким как безопасность непосредственного окружения, поддержание культурных, семейных или религиозных традиций, а также стремление к равенству, справедливости и защите всех людей.

Также выявлено, что высокий уровень убежденности человека в том, что все события в его жизни способствуют его развитию через извлечение знаний из позитивного или негативного опыта, сочетается с низкой значимостью ценности репутации. Репутация, выражающаяся в защите и воздействии с целью избежания унижения и поддержания публичного имиджа, оценивается меньше. Высокая значимость при этом придается ценности стремления к удовольствию и чувственному удовлетворению.

Как показывают исследования, духовно-нравственные ценности могут оказывать положительное влияние на жизнестойкость у студентов-психологов. Духовность может служить источником поддержки и вдохновения, помогая студентам находить смысл в своей работе и преодолевать трудности. Самоидентификация с духовно-нравственными ценностями и саморефлексия о своих поступках и ценностях могут помочь студентам развивать и укреплять свою жизнестойкость и способность успешной адаптации к трудностям и повышению психологического благополучия.

Список литературы:

1. Алексеева В.Г. Ценностные ориентации как фактор жизнедеятельности и развития личности // Психологический журнал. — 1984. — Т. 5. — № 5. — С. 63–70.
2. Ананьев, Б.Г. О проблемах современного человекознания. Текст. / Б. Г.
3. Бубнова С.С, Ценностные ориентации личности как многомерная нелинейная система // Психол. журн. — 1999. — № 5. — С.38-44.
4. Далгатов, М.М. Проблема личностных ценностей и ценностных ориентаций в психологических исследованиях / М.М. Далгатов, А.Г. Джамалудинова // Известия ДГПУ. – 2013. – №3. – С. 18–23.
5. Капцов А.В. Роль личностных ценностей в жизнестойкости современной молодёжи /А.А. Капцов, Л.В. Карпушина, А.Н. Тесленко //Вестник Самарской гуманитарной академии. Серия «Психология». – 2008. - №1(1). – С.29-35.
6. Леонтьев, Д.А. Тест жизнестойкости / Д.А. Леонтьев, Е.И. Рассказова. — М.: Смысл, 2006. — 63 с.
7. Логинова, М.В. Жизнестойкость как внутренний ключевой ресурс личности [Электронный ресурс] -

URL:<https://cyberleninka.ru/article/n/zhiznestoykost-kak-vnutrenniy-klyuchevoy-resurs-lichnosti> (дата обращения: 14.11.2022).

8. Наливайко Т.В. Исследование жизнестойкости и её связей со свойствами личности /Т.В. Наливайко. Автореф. дисс.кн.пс.н., Ярославль, 2006. – 28 с.

9. Одинцова М.А. Жизнестойкость и смысложизненные ориентации студенческой молодёжи в условиях энтропии современного российского общества /М.А. Одинцова //Тенденции развития образования: проблемы управления и оценки качества образования. Материалы VIII Международной научно-практической конференции, Москва, 18-19 февраля 2011 г. –С.302-311.

10. Оллпорт, Г. Личность в психологии / Г. Оллпорт. М. – СПб., 1998. – 347 с.

11. Шварц, Ш. Культурные ценностные ориентации: природа и следствия национальных различий // Психология. – 2008. – № 2. – С. 36–67.

12. Ядов, В.А. Социальная идентификация в кризисном обществе. Текст / В.А. Ядов // Социол. журн., 1994. – № 1. – С. 35–52.

Баширова А.Р.

Студентка

*4 Курс, Факультет Трансферных Специальностей
ФГБОУ ВО «Ульяновский Государственный Университет»*

Россия, Г. Ульяновск

Чердовских А.М.

Студентка

*4 Курс, Факультет Трансферных Специальностей
ФГБОУ ВО «Ульяновский Государственный Университет»*

Россия, Г. Ульяновск

Ракаева Л.И.

Студентка

*4 Курс, Факультет Трансферных Специальностей
ФГБОУ ВО «Ульяновский Государственный Университет»*

Россия, Г. Ульяновск

ВЗАИМОСВЯЗЬ ИНФЛЯЦИИ И ЭКОНОМИЧЕСКОГО РОСТА В ЭКОНОМИКЕ РОССИИ

Аннотация: В статье рассматриваются взаимосвязь инфляции и экономического роста. Кризисные явления в экономике влекут за собой рост инфляции и ряд неблагоприятных экономических явлений. Однако при умеренном росте инфляции возможен экономический рост

Ключевые слова: государство, экономика, экономическая безопасность, инфляция, экономические явления.

Annotation: The article examines the relationship between inflation and economic growth. Crisis phenomena in the economy entail an increase in inflation and a number of adverse economic phenomena. However, with a moderate increase in inflation, economic growth is possible

Keywords: state, economy, economic security, inflation, economic phenomena.

Инфляция и экономический рост – два взаимосвязанных показателя. Уровень инфляции может значительно отразиться на экономике страны, поэтому данная тема является актуальной сейчас, при нестабильной политической и экономической обстановке в мире. Чтобы оценить влияние инфляции, необходимо знать механизмы ее воздействия на макроэкономические процессы в государстве. Умеренная инфляция

сказывается положительно на экономическом росте и наоборот, так как по своей природе она имеет циклический характер. [1, С.145]

Суть циклического характера состоит в том, что на стадии подъема экономика сопровождается долгосрочным экономическим ростом. На стадии спада происходит отрицательное влияние на экономический рост. Таким образом, можно сказать, что данные показатели являются взаимозависимыми.

Существует и другая точка зрения, называемая точкой зрения теоретиков реального цикла. Последователи этой точки зрения придерживаются мнения о том, что инфляция – антициклическое явление. [2, С.60-61]

Это обосновывается связью шоков реального предложения, а не спроса, а также изменениями в технологиях и организации труда. Некоторые исследователи, например С. Фишер, подтверждают влияние инфляции на экономический рост с помощью эмпирических методов. По его мнению, высокий уровень инфляции сокращает темпы роста производительности труда. Р. Лукас утверждает, что эффективность ценообразовательного механизма снижается под воздействием макроэкономической неопределенности, вызванной политикой правительства. Также макроэкономическая неопределенность сокращает приток инвестиций в экономику страны, так как инвесторы не хотят подвергнуть свой капитал высокому риску и откладывают инвестирование до разрешения этой неопределенности. Здесь также играют роль высокие процентные ставки, утвержденные в целях снижения инфляции.

Если проанализировать экономику России 90-х годов, то можно заметить, что все эти факторы имели место быть, главным образом из-за политической ситуации в стране. О.В. Львова считает, что из-за такой политической нестабильности, сократился приток инвестиций в страну, из-за неопределенности в отношении процентной ставки и инфляции, которые являются ключевыми при выборе инвестиционного проекта и принятия решения об инвестировании.

Кроме того, смена правительства тоже препятствует инвестициям, так как изменяются законы об инвестициях, собственности, налогообложении и т.п. Некоторые ученые утверждают, что существует некий переломный момент, с которого инфляция начинает действительно негативно воздействовать на экономический рост страны.

Изучив работы исследователей, можно отметить, что каждый находит «свой» переломный момент. Например, М. Сарел выявил этот разлом при годовом темпе инфляции 8%, а С. Фишер определил такое значение в 15% годовых. А. Гош, используя модель «дерево целей», где воздействие на перелом определяется соотношением динамики инвестиций и открытости

экономики, выявил, что значение инфляции 10% в год позитивно влияет на экономический рост в стране. [3, С.201]

Таким образом, теоретически возможно допущение существования двух качественно различных инфляционных процессов и механизмов их влияния на экономический рост для ситуации низкой и высокой инфляции.

Политическая нестабильность на Украине и вмешательство России, присоединение к себе Крымской Республики породило недовольство стран Запада, и они начали вводить экономические санкции против России. Результатом этих санкций было введение визовых ограничений, замораживание активов в США, введение торговых ограничений. Главный ожидаемый эффект от этих санкций – пошатнуть доверие иностранных инвесторов и вызвать отток капитала из России.

ЕС и США возлагали большие надежды на то, что санкции пошатнут уверенность инвесторов и, соответственно, создадут нестабильный рынок с высоким уровнем неуверенности. Если мы посмотрим на отток чистого капитала из России, то такие ожидания в определенной степени были реалистичными. [4]

В 2014 году отток капитала приравнялся к \$154,1 млрд., что на \$92,5 млрд. больше по сравнению с 2013 годом. Уровень неопределенности как следствие наложенных санкций привел к оттоку капитала и повышению его стоимости. Это, в свою очередь, создало неблагоприятный эффект для уровня инвестиций. С другой стороны, массивный отток капитала сделал валютный рынок более волатильным, вызывая существенное обесценивание российского рубля. Однако последствия санкций несколько ослабили после последней волны в феврале 2015, и денежная единица заметно укрепилась. К тому же очень трудно опять четко разграничить влияние санкций и снижения цен на нефть. Многие считают, что именно снижение цен на нефть привело к сильному обесцениванию российского рубля.

Использованные источники

1. Андрианов, В.Д. Инфляция: причины возникновения и методы регулирования. М.: Экономика, 2020. 181 с.
2. Глущенко, К.П. Межрегиональная дифференциация темпов инфляции: Монография / К.П. Глущенко; EERC, Рос. программа экон. исслед. М.: РПЭИ, 2022. 65 с.
3. Красавина, Л.Н. Регулирование инфляции: мировой опыт и российская практика / Л.Н. Красавина, В.Я. Пищик; Финанс. акад. при Правительстве Российской Федерации, Центр фундам. и приклад. исслед. М.: Финансы и статистика, 2019. 277 с.
4. Линкевич, Е.Ф. Потребительская и производственная инфляция современной России // Финансы и кредит. 2020. № 15. С. 68-73.

Кузнецова А.С.

студентка

3 курс, Факультет Экономики

ФГБОУ ВО «Ульяновский Государственный Университет»

Россия, г. Ульяновск

Хусаинова Э.Э.

студентка

3 курс, Факультет Экономики

ФГБОУ ВО «Ульяновский Государственный Университет»

Россия, г. Ульяновск

Шибанова Д.А.

студентка

3 курс, Факультет Экономики

ФГБОУ ВО «Ульяновский Государственный Университет»

Россия, г. Ульяновск

ВИДЫ И ФОРМЫ РАСЧЕТОВ С ПОКУПАТЕЛЯМИ И ЗАКАЗЧИКАМИ

***Аннотация:** Данная статья посвящена теме учета расчетов с покупателями и заказчиками. Рассматриваются виды и формы расчетов. Изложены основные виды договоров, которыми оформляются взаимоотношения с покупателями и заказчиками.*

***Ключевые слова:** расчеты с покупателями и заказчиками, договор, денежные средства, формы расчетов*

***Annotation:** This article is devoted to the topic of accounting for settlements with customers. Types and forms of settlements are considered. The basic types of contracts, which formalize the relationship with buyers and customers.*

***Key words:** settlements with customers, contract, cash, forms of settlements.*

Операции, связанные с взаиморасчетами с покупателями и заказчиками, являются важной составляющей бухгалтерского учета. Они включают в себя отражение всех операций на счетах бухгалтерского учета, оформление первичных документов, перечисление денежных средств и другие операции. В случае получения авансов в счет будущих поставок товаров, выполнения работ или услуг, возникает обязательство перед покупателем, которое отражается на счете учета 66 "Краткосрочные авансы полученные" [1]. После отгрузки товаров, предприятие формирует проводку по дебету этого счета и

кредиту счета "Краткосрочная дебиторская задолженность покупателей и заказчиков", что означает выполнение предприятием своего обязательства перед покупателем. Однако если период отгрузки не совпадает с периодом поступления оплаты, то возникает дебиторская задолженность у предприятия. Операции с покупателями и заказчиками отражаются в учете на основании выполнения первичных документов [2].

По мнению Бочарова В.В. дебиторская задолженность – это комплексная статья, включающая расчеты с покупателями и заказчиками, по векселям к получению, с дочерними и зависимыми обществами, с участниками (учредителями) по взносам в уставный капитал, по выданным авансам, прочими дебиторами.

Основными видами договоров, которыми наиболее часто оформляются взаимоотношения с покупателями и заказчиками являются:

1) Договор купли – продажи. По этому договору продавец обязан передать товар в собственность покупателю, а покупатель в свою очередь должен принять этот товар и уплатить за него оговоренную сумму.

2) Договор поставки - разновидность договора купли-продажи, его главные различия заключаются в том, что:

- товар по договору поставки приобретает для осуществления в последующем в хозяйственной деятельности юридического лица или индивидуального предпринимателя;

- по договору поставки, в отличие от договора купли-продажи, доставить товар всегда должен поставщик;

- исполнением договора поставки является передача товара покупателю, а не его возможная передача перевозчику, если только у него нет таких полномочий, выданных покупателем;

- договор поставки не может быть заключен организацией, не занимающейся предпринимательской деятельностью.

3) Договоры поставки и купли-продажи продукции и товаров являются наиболее распространенными обязательствами в предпринимательской деятельности. Данные договоры охватывают большую часть товарных отношений в финансово-хозяйственной деятельности, как юридических лиц, так и индивидуальных предпринимателей.

4) Договор возмездного оказания услуг - по договору возмездного оказания услуг исполнитель обязуется по заданию заказчика оказать услуги, а заказчик обязуется оплатить эти услуги.

Если предприятие проводит расчеты со своими покупателями или заказчиками за приобретенные товары (работы, услуги) наличным способом, то денежные средства вносятся в кассу организации, тем самым, оно в

обязательном порядке должно использовать контрольно-кассовую технику (ККТ), то есть выдавать покупателю кассовый чек, подтверждающий прием наличных денег. Копии чеков и другие похожие документы предприятия необходимо хранить в течение 15 дней после осуществления последней инвентаризации и проверки товарных отчетов. В том числе предприятия могут использовать бланки строгой отчетности, в этом случае они могут не использовать ККТ для расчетов с населением, например, при внесении денежных средств в кассу организации покупателю или заказчику, кроме отгрузочных документов на товар предоставляют документ об оплате этого товара - квитанцию к приходному кассовому ордеру. В этом документе пишется дата и номер приходного ордера, от кого поступили денежные средства, сумма прописью и цифрами, а также подписи кассира или главного бухгалтера с расшифровкой подписей [3].

Безналичный расчет это оплата денежных средств на банковский счет организации - продавца. В этом случае покупателю выставляют счет на оплату, в котором указывает реквизиты расчетного счета организации - продавца, наименование товара (работ, услуг), их количество, сумму и общую стоимость. Применение той или иной формы расчетов предусматривается в договоре.

Неденежные формы расчета - это различные способы погашения взаимных финансовых обязательств без использования денежных средств, также они могут сочетаться с денежными в качестве исполнения одного обязательства [4]. Например, предприятие может часть оплатить деньгами, а остальную часть оплатить своей продукцией. Обычно к неденежным формам расчетов обращаются организации, испытывающие недостаток оборотных средств. Однако в обычных условиях распространение неденежных форм расчетов ограничивается двумя основными факторами:

1. Заменители денег, которые используются в неденежных расчетах, обладают меньшей ликвидностью, чем деньги. Это означает, что их трудней обменять на что-то важное данному участнику экономической деятельности.
2. Налогообложение при неденежных расчетах отличается от налогообложения при использовании денег.

Использованные источники:

1. Булатов, В.А. Дебиторская задолженность. Грамотный контроль, планирование и управление [Электронный ресурс] / В.А. Булатов //Современный бухгалтер. – 2019. – №3. – Режим доступа: <http://base.consultant.ru>.

2. Бухгалтерский финансовый учет: учебник для вузов / Л.В. Бухарева [и др.]; под редакцией И.М. Дмитриевой, В.Б. Малицкой, Ю. К.

Харакоз. — 4-е изд., перераб. и доп. — Москва : Издательство Юрайт, 2019. — 490 с. — (Высшее образование). — ISBN 978-5-534-11572-7. — Текст: электронный // ЭБС Юрайт [сайт]. — URL: <https://biblio-online.ru/bcode/445696>

3. Евдокимова, А.В. Внутренний аудит и контроль финансово-хозяйственной деятельности организации / А.В. Евдокимова, И.Н. Пашкина. — М.: Дашков и К, 2020. — 208 с.

4. Фельдман, И.А. Бухгалтерский учет: учебник для вузов / И.А. Фельдман. — Москва: Издательство Юрайт, 2019. — 287 с. — (Бакалавр. Прикладной курс). — ISBN 978-5-9916-3575-2. — Текст: электронный // ЭБС Юрайт [сайт]. — URL: <https://biblio-online.ru/bcode/426163>.

УДК 336

Сурина А.А.
студент магистратуры
2 курс, факультет Управления
Южный федеральный университет
Россия, г. Ростов-на-Дону

ВИДЫ РИСКОВ ПРИ БЕЗНАЛИЧНОМ РАСЧЕТЕ

Аннотация: *Объектом исследования в данной статье являются виды рисков при безналичном расчете.*

В статье определены основные виды рисков в современном виде. Предметом исследования является банки, клиенты и мошенники. Особое внимание в работе уделяется, различным видам мошенничества.

Ключевые слова: *банк, виды мошенничества, злоумышленники, идентификация, SWOT-анализ, вишинг, фишинг.*

Abstract: *The object of research in this article are the types of risks in non-cash settlement. The article defines the main types of risks in their modern form. The subject of the study is banks, customers and fraudsters. Special attention is paid in the work to various types of fraud.*

Keywords: *bank, types of fraud, intruders, identification, SWOT analysis, phishing, phishing.*

Современное общество и экономику невозможно представить без банков. Они прочно заняли свое место в нашей жизни. При этом банки и банковский бизнес являются весьма специфичным явлением. Они обеспечивают экономику необходимыми ресурсами и услугами и помимо огромного экономического значения имеют и важную социальную роль.

Банковские карты являются универсальным платежным средством, ключом к доступу к управлению банковскими счетами и позволяют их владельцам оплачивать товары и услуги в различных магазинах [1, с 6]. Эти магазины принимают карты, получают деньги, пользуются другими дополнительными услугами, и вопросы безопасности очень серьезны для банков и общества. Сегодня в процессе использования банковских карт все участники четко осознают, что злоумышленники подвергаются риску выхода из строя оборудования, технического сбоя и мошенничества [2, с 455].. Все эти риски оказывают негативное влияние на банки и клиентов. Для последнего это потеря денег, а для банка - финансовый риск и риск потери деловой репутации [3, с 89]. Все это вынуждает банки постоянно совершенствовать свои системы, чтобы минимизировать риски, связанные с банковскими картами и системой ДБО.

Подразделение банковских карт в современных условиях характеризуется множеством рисков из-за стремительного роста карточного мошенничества. Согласно полученной информации, наиболее распространенными схемами мошенничества с банковскими картами являются следующие:

- Раскрыть информацию о PIN-коде владельца карты. Это означает, например, запись PIN-кода, хранящегося вместе с картой, на карту или любой носитель (лист бумаги, записную книжку, мобильный телефон). Поэтому, если карта утеряна или украдена (за исключением сумок, кошельков), у мошенника есть и карта, и личный код;

- Дружеский обман. Используйте карту в своих собственных целях и предварительно узнайте почтовый индекс у членов семьи, близких друзей и коллег по работе. Другими словами, человек, у которого есть доступ к месту, где хранится карта памяти. Я оглянулся через плечо. Когда пароль вводится в банкомате, мошенник может узнать PIN-код владельца банковской карты, взглянув на его плечо. Затем злоумышленник крадет карту и использует ее в своих целях;

- «Ливанская петля». Или посмотри на свои плечи. Когда владелец карты загружает ее в банкомат, она застревает. В это время подходит "консультант" и рекомендует вам срочно позвонить, например, в службу поддержки клиентов. Владелец карты уходит, в течение этого периода "консультант" видит, как он вводит ПИН-код, достает карту и снимает деньги;

- Фальшивый банкомат. Мошенники проектируют и изготавливают поддельные банкоматы или переделывают старые, чтобы они выглядели как настоящие. Банкоматы расположены в самых людных местах. После ввода карты и PIN-кода на дисплее поддельного банкомата обычно появляется

надпись, указывающая на то, что в банкомате нет денег или банкомат работает неправильно. К тому времени мошенник скопировал информацию об учетной записи человека и его личный идентификационный номер с магнитной полосы карты;

-Копия магнитной полосы (скимминг). Этот вид мошенничества предполагает использование специального типа устройства для считывания информации с магнитной полосы карты. Обычно они перекрывают существующие специальные клавиатуры. Законный владелец банковской карты выполняет операцию путем ввода личного идентификационного номера (PIN-кода), в ходе которой дополнительное устройство считывает и записывает информацию на магнитную полосу, то есть злоумышленник располагает необходимыми данными для дальнейшего изготовления поддельной карты и отправляет ее на магнитную полосу.

- Поддельный ПИН-ПАД. Владельцу карты может быть предложено ввести PIN-код не на реальном PIN-PAD (устройстве ввода PIN-кода), а на его имитации, которая запомнит введенный код. Такие поддельные устройства иногда устанавливаются рядом с датчиками считывания, предназначенными для прохода в помещение с банкоматом с использованием банковской карты в качестве удостоверения личности (электронного ключа).

- Кража держателя карты. Самый простой способ. Клиент снимает наличные: вор крадет;

-Фишинг (от английского Phishing). В вольном переводе "забрасывание удочки". Термин появился для обозначения новых схем, в результате которых путем обмана становятся доступными данные банковской карты и PIN-код. Его масштабы варьируются от крупных нападений, нацеленных на сотни жертв, до целей направленных нападений, нацеленных на небольшую группу людей. Более того, поскольку это в значительной степени зависит от тактики социальной инженерии, которая использует человеческий фактор, это является наиболее предпочтительным и распространенным типом киберпреступной атаки. Когда фишеры планируют свою атаку, они учитывают несколько факторов, включая личность цели, подлежащей атаке, средство коммуникации и технику. Что касается идентификации цели, они могут осуществить крупномасштабную атаку на конкретные организации или случайных людей, а также мелкомасштабную атаку на группу людей, о которых они ищут существенные детали, чтобы помочь им лучше спланировать тактику атаки и инструменты [4, с. 56]. Например, крупномасштабная фишинговая атака (кампания) требует более свободной тактики, в то время как таргетинг высокопоставленные лица ('фишинг с копьем') требуют более индивидуального подхода.

Средство коммуникации — это средство, с помощью которого злоумышленник инициирует атаку. Этими средствами массовой информации могут быть веб-сайты, мессенджеры мгновенного обмена сообщениями, мобильные приложения, социальные сети, служба коротких сообщений (SMS) или служба мультимедийных сообщений (MMS), сообщения или голосовые медиа, хотя наиболее часто целевой средой является электронная почта.

Чтобы выполнить свой план, злоумышленники выбирают определенные технические и поведенческие методы атаки [4, с.96]. Примеры технических приемов включают поддельные URL-адреса, которые, то есть манипулирование вредоносными URL-адресами, чтобы они выглядели как надежные (например, путем добавления ожидаемого идентификатора в неправильную позицию URL-адреса, такую как поддомен) - и использование сокращенных ссылок, что затрудняет пользователям прогнозирование того, какой веб-сайт они посещают. Другим примером являются поддельные электронные письма, которые манипулируют адресом отправителя, чтобы выдать себя за законного пользователя. Поведенческие методы иллюстрируются социальной инженерией: тактикой убеждения или манипулирования людьми выполнить просьбу злоумышленника (например, предоставить конфиденциальную информацию). Подготовка фишинговых материалов зависит от целевых средств коммуникации [5].

Например, когда злоумышленники используют канал электронной почты, они подготавливают текст электронного письма и вредоносный элемент, такой как URL-адреса или вложения. Примечательно, что фишинговые атаки не требуют специальных знаний, поскольку фишеры могут либо разработать фишинговую атаку с нуля, либо использовать существующие ресурсы[6].

Рисунок1-Пример URL-адреса вместе с его структурой.

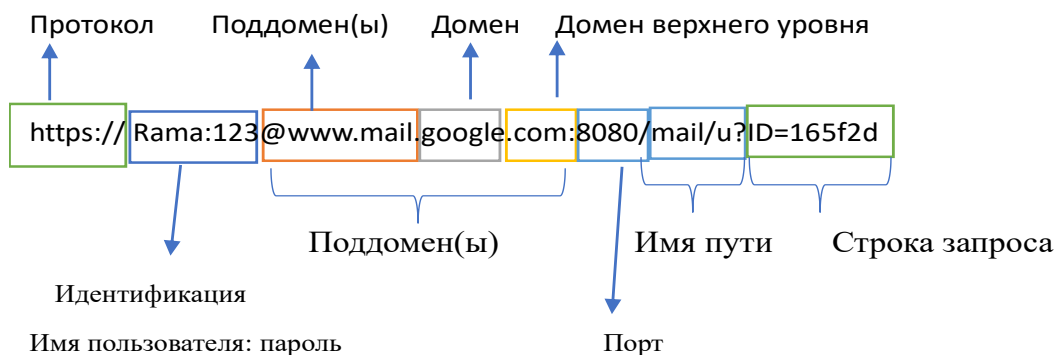

Как показано на рисунке 1, URL-адрес состоит из протокола, аутентификации, имени хоста, порта, пути и запроса. Они, в свою очередь, состоят из более мелких компонентов.

Имя хоста, например, состоит из поддоменов, домена и домена верхнего уровня (TLD). Только протокол и TLD строго необходимы для создания рабочего URL, хотя на практике домен также требуется. Как правило, для разрешения URL-адреса браузер использует систему доменных имен (DNS) для определения IP-адреса имени хоста, затем связывается с сервером, используя протокол и порт, он также предоставляет путь, запрос, и аутентификацию, чтобы сервер мог 'найти' запрошенный ресурс. Фишер хочет, чтобы пользователи загружали страницу под контролем фишера. Для этого фишер должен для домена, который он контролирует, точно указать протокол, домен и TLD. Этот домен/ TLD может быть похож на организацию, за которую они хотят выдавать себя, но не может быть идентичным. Поддомены контролируются владельцем домена, поэтому фишер может создавать произвольные поддомены для своего домена практически без контроля. Другие элементы (аутентификация, порт, путь и запрос) могут быть проигнорированы вредоносным сервером, и, следовательно, может содержать любую синтаксически достоверную информацию, которая нужна фишеру. Ограничения, установленные для URL-адреса, означают, что домен / TLD является наиболее точным с точки зрения того, куда приведет URL-адрес, но фишер может выбрать домен, который вводит в заблуждение, или поместить элементы URL-адреса, выглядящие корректно, в другие элементы, чтобы запутать читателей.

- Вишинг (устранение неоднозначности vishing) - относится к мошенничеству, которое подразумевает использование голосовых вызовов, где цель мошенника заключается в социальных манипуляциях, чтобы обмануть жертв с целью получения финансовой выгоды.

Пользуясь доверием или утверждая, что обладает полномочиями, мошенник обманывает жертв, чтобы они воздерживались от определенных действий или выполняли их, например, подписывали логины, одобряли транзакции или раскрывали другую конфиденциальную информацию, такую как банковские коды [7]. Мошенник убеждает жертву действовать в соответствии с данными им инструкциями. Для достижения таких процедур они внушают большое доверие и часто действуют профессионально в социальном взаимодействии, мошенники точно знают, как выразить себя и что подчеркнуть, чтобы заставить жертву выполнять инструкции [7]. Подходы, используемые мошенниками, как правило, различаются, однако мошенник часто утверждает, что что-то срочно, чтобы вызвать стресс у жертвы.

Подвергаясь воздействию стрессовых ситуаций или событий, люди более склонны принимать решения, которые менее продуманы. Затем мошенники пытаются установить некоторое доверие, заверяя жертву, что ситуация разрешится, если они будут следовать предоставленным инструкциям [8]. Мошенники часто заявляют, что они звонят из таких органов, как полиция, больницы, управление общественного здравоохранения или финансовые учреждения, такие как банки или кредитные компании (именуемые мошенничеством с полномочиями), что означает, что они используют доверие широкой общественности к таким органам, что увеличивает шансы мошенничества на преуспевать, как отдельные личности автоматически стремятся соответствовать авторитетным цифрам. В первую очередь от таких атак страдают пожилые люди, поскольку существует общее мнение, что пожилым людям не хватает или они обладают меньшими техническими знаниями о том, как работают различные технические средства, и поэтому они менее способны защитить себя, например, от мошенничества с использованием vishing[9].

-Мошенники взламывают страницы клиентов в социальных сетях и рассылают от имени пострадавшего письма с просьбой перевести денежные средства («в долг», «на лечение родственника»), указывая данные мошенника для получения денежных средств. м. Заражение компьютера / телефона вирусным программным обеспечением при скачивании программ / приложений в интернете, которое передает данные по карте или данные для входа в систему ДБО мошенникам.

-Реклама в интернете для моментального получения налоговых вычетов, выигрышей, для получения которых сначала нужно заплатить комиссию, почтовый сбор и пр.

-Кража / утеря карт. Рядом с картой может быть написан ПИН-код, либо можно осуществлять бесконтактную оплату в торговых предприятиях до 1000 рублей без ввода ПИН-кода. т. Кража / утеря телефона. Возможность зайти в систему ДБО и совершать переводы, подтверждая их одноразовыми паролями, которые поступают на телефон (SMS-сообщение, PUSH-уведомление).

Методы биометрической аутентификации имеют ряд преимуществ по сравнению с традиционными средствами аутентификации [10]. Традиционные средства основаны на информации секретные данные, известные пользователю (Personal Identification Number (PIN-код), пароль и т. д.) Или что-то еще что есть (ключи, карты и т. д.). Поэтому эти средства не они позволяют различать подлинного пользователя и самозванца, потому что самозванца достаточно обладать объектом или информацией, которая гарантирует вам такой доступ для его передачи подлинным пользователем. Поскольку

традиционные методы имеют уязвимости, возникла область биометрии, которая относится к использованию физических характеристик (лицо, радужная оболочка, отпечатки пальцев) или поведенческие (голос, подпись, режим ходьбы), называемые биометрическими идентификаторами, для автоматического распознавания людей.

Во многих приложениях высокий уровень безопасности обеспечивается различными биометрическими устройствами. В частности, наиболее распространены сканеры отпечатков пальцев для идентификации лиц. Отпечатки пальцев очень используются для идентификации биометрическими, в основном за их способность различать человека. Характеристика отпечатков пальцев человека уникальна.

Был проведен SWOT-анализ для оценки и систематизации слабых мест в текущей конструкции банкомата. SWOT-анализ обобщил данные, предназначенные для выявления текущих проблем с оборудованием на основе распространенных методов мошенничества и идентифицируемых сбоев.[11] Выявленные проблемы при проектировании машин были отнесены к одному из четырех секторов: сильные и слабые стороны, возможности и угрозы.

Преимущества, связанные с первоначальным дизайном банкомата, усилили безопасность банкомата и общую производственную стратегию.

Выявленные недостатки (внутренний фактор) свидетельствуют о многих методах, которые создают слабое место в процессах банкомата между вводом учетных данных (карты и PIN-кода) и обработкой внутри машины. В процессах обеспечения безопасности существуют препятствия. Эти идентифицированные Слабые стороны позволили получить представление о пробелах в текущей конструкции машины и о возможных улучшениях. Замеченные пробелы в безопасности машины включали: (1) отсутствие стандартизированных процессов оповещения обо всем, что добавляется к машинам, (2) отсутствие широко принятой практики биометрии и (3) непоследовательное обслуживание персонала влияет как на финансовые центры, так и на продавцов наличных.

Выявленные возможности (внешние факторы) позволили осознать необходимость улучшения текущей конструкции машины. Производители банкоматов смогут применить эти изменения.

В таблице 4 обобщен SWOT-анализ, показывающий области, вызывающие наибольшую озабоченность [12].

Слабые стороны и угрозы, которые необходимо учитывать для перехода на более совершенную систему, учитывающую потенциал сокращения случаев скимминга, что приведет к повышению качества обслуживания финансовых учреждений и потребителей. Выявленные угрозы (внешний

фактор) демонстрируют негативные последствия в рамках текущей конструкции машины, поскольку она не развивается постоянно, чтобы конкретно реагировать к практике скимминга [13]. Риски, связанные с сохранением оригинальной конструкции машины, по—прежнему будут способствовать успешному проведению мероприятий по скиммингу, что приведет к увеличению затрат для финансовых учреждений и потребителей.

Таблица 1- SWOT-анализ

<p>Сильные стороны</p> <ol style="list-style-type: none"> 1. Вибросигнализация создает систему оповещения о любом типе серьезного вмешательства в работу машины 2. Поставляется и обслуживается небольшой группой производителей, поэтому сохраняется единообразие. От банкомата к банкомату — обновления исправлений или редизайны централизованы, а обученные и последовательные технические специалисты обладают большим потенциалом. 3. Простой в использовании пользовательский интерфейс обеспечивает доступ к учетной записи для клиентов 4. Простота использования и персонализация PIN-кода 5. Большинство банкоматов находятся на территории банков, происходит надзор со стороны охранников на месте 	<p>Угрозы</p> <ol style="list-style-type: none"> 1. Небольшие и незаметные устройства для снятия скимминга 2. Простота доступа преступников к легальному получению скимминговых устройств 3. Схожие функции и дизайн во всех Банкоматы, независимо от производителя, позволяют осуществлять скимминг
<p>Слабые стороны</p> <ol style="list-style-type: none"> 1. Отсутствует система оповещения, специфичная для устройства скимминга или дополнительных камер, размещаемых на машине или внутри нее 3. Проверка PIN-кода чрезвычайно проста для просмотра с помощью камер или накладок на сенсорную панель 4. Отсутствие биометрических данных 5. Связь в ближнем поле — это новый способ считывания карты, и он несет с собой большую степень изменений 6. Банкоматы на территории финансового центра, обслуживание наличных осуществляется финансовыми сотрудниками, которые уделяют меньше внимания безопасности, чем обслуживающие их поставщики наличных 	<p>Возможности</p> <ol style="list-style-type: none"> 1. Осведомленность и обучение клиентов 2. Обучение поставщиков 3. контрактные стимулы финансовых учреждений для производителей по минимизации скимминга 5. Расположение банкоматов — расположение в банкоматах по сравнению с удаленными автономными помещениями

В настоящее время подавляющее большинство расчетов между организациями осуществляется в безналичном порядке, путем перечисления средств со счета плательщика на счет их получателя. В этом вопросе большое значение имеет выбор наиболее подходящей стратегии. Основной целью такого управления банковскими рисками служит минимизация либо ограничение возникновения возможности финансовых потерь. Важную роль в развитии безналичных расчетов могут играть негосударственные расчетные и клиринговые организации система прямых расчетов кредитных организаций через взаимные корреспондентские счета.

Список литературы:

1. Банковское дело. Экспресс-курс: учеб. пособие / О.И. Лаврушин [и др.]. - 4-е изд., стер. - М.: КноРус, 2011. - 348 с.
2. Банковское дело: учебник / под ред. д-ра экон. наук, проф. Г.Г. Коробовой. - изд. с изм. - М.: Экономистъ, 2010. - 766 с.
3. Усоскин В.М. Платежные системы: эволюция и риск-менеджмент // Международные банковские операции. — 2006. — № 3. — С. 56–69.43. Шмелев В.В. Международные банковские расчеты. — М.: МГИМО — Университет, 2006. — 136 с.
4. Mohamed Al sharnouby, Furkan Alaca, and Sonia Chiasson. Why phishing still works: User strategies for combating phishing attacks. *International Journal of Human-Computer Studies*, 82:69–82, 2015.
5. LOGOPHILIA LIMITED. Phishing. <https://wordspy.com/index.php?word=phishing>, Aug. 2003. Accessed Nov. 2022.
6. Marc Rader and Shawon Rahman. Exploring historical and emerging phishing techniques and mitigating the associated security risks. *CoRR*, abs/1512.00082, 2015.
7. Daniel Jampen, Gurkan Gür, Thomas Sutter, and Bernhard Tellenbach. Don't click: towards an effective anti-phishing training. A comparative literature review. *Human-centric Computing and Information Sciences*, 10:33, 2020.
8. WHO. Beware of criminals pretending to be WHO. <https://www.who.int/about/communications/cyber-security>, 2020. Accessed Nov. 2022.
9. Электронные деньги и мобильные платежи. Энциклопедия / кол. авторов. — М.: Кнорус: ЦИПСИР. 2009. — 368 с.
10. CONTRERAS, Rodrigo Colnago. Detecção de impressões digitais fraudulentas utilizando padrões mapeados localmente em multiescala. 2015. 87 f. Dissertação (mestrado) - Universidade Estadual Paulista Julio de Mesquita Filho, Instituto de Biociências, Letras e Ciências Exatas, 2015

11. IN-SCALE <https://in-scale.ru/blog/swot-analiz/>. Accessed Nov. 2022.
12. CONTRERAS, Rodrigo Colnago. Detecção de impressões digitais fraudulentas utilizando padrões mapeados localmente em multiescala. 2015. 87 f. Dissertação (mestrado) - Universidade Estadual Paulista Julio de Mesquita Filho, Instituto de Biociências, Letras e Ciências Exatas, 2015.
13. Усоскин В.М. Банковские пластиковые карточки. — М.: ИПЦ «Вазар-Ферро», 1995. — 144 с.

УДК 796.325

Гончарук С.В.,
кандидат социологических наук, доцент
заведующий кафедры физического воспитания
Белгородский государственный национальный
исследовательский университет
Россия, г. Белгород

Гончарук Я.А., кандидат социологических наук, доцент
доцент кафедры физического воспитания
Белгородский государственный национальный
исследовательский университет
Россия, г. Белгород

Косенок И.Д.
студент
2 курс, кафедра ПИиИТ
Белгородский государственный национальный
исследовательский университет
Россия, г. Белгород

ВЛИЯНИЕ ЗАНЯТИЙ ВОЛЕЙБОЛОМ НА ЗДОРОВЬЕ ЧЕЛОВЕКА

Аннотация: Волейбол – командный неконтактный вид спорта. Занятия волейболом благотворно сказываются на физической, духовной, социальной составляющей здоровья, способствуют тренировке внимания, что оказывает положительное влияние на умственную работоспособность и, как следствие, успеваемость учащихся.

Ключевые слова: волейбол, здоровье, развитие, спорт, команда.

Annotation: Volleyball is a team non-contact sport. Volleyball classes have a beneficial effect on the physical, spiritual, and social components of health, contribute to attention training, which has a positive effect on mental performance and, as a result, student academic performance.

Key words: *volleyball, health, development, sports, team.*

Здоровье – это одна из самых главных, если не самая главная, ценность человека. Не зря народный фольклор богат пословицами и поговорками о здоровье. Например, «В здоровом теле — здоровый дух», «Двигайся больше — проживешь дольше» и многие другие [1]. В Преамбуле к Уставу Всемирной организации здравоохранения, принятому Международной конференцией здравоохранения, написано, что здоровье является состоянием полного физического, душевного и социального благополучия, а не только отсутствием болезней и физических дефектов [2].

Физическое благополучие подразумевает функционирование всех органов человеческого тела в пределах нормы и возможность при необходимости работать со значительным превышением нормы, т. е. обладать резервом. Духовное (душевное или психическое) благополучие заключается в том, что у человека преобладает хорошее настроение, он уверен в своем будущем, у него есть положительный настрой на преодоление трудностей и неблагоприятных ситуаций. Социальное благополучие предполагает устойчивое положение человека в обществе, наличие хорошей и хорошо оплачиваемой работы, семьи [3].

Сохранение здоровья населения и его долголетие в настоящее время являются одними из первоочередных задач государства. Одной из целей «Стратегии развития физической культуры и спорта в Российской Федерации на период до 2030 года» является «формирование условий для развития школьного и студенческого спорта» [4].

Для сохранения и укрепления здоровья человеку необходимо вести здоровый образ жизни: правильно питаться, соблюдать режим работы и отдыха, исключить вредные привычки, регулярно заниматься физической культурой и спортом. Из всех возможных видов спорта важно выбрать тот, который доставляет удовольствие и способствует положительному психоэмоциональному состоянию.

На наш взгляд, волейбол является тем видом спорта, который оказывает положительное влияние на здоровье человека и доставляет удовольствие игрокам. Это командный вид спорта, который требует взаимодействия и сотрудничества игроков. Каждый член команды имеет свои функции в игре. Только полная слаженность игроков, умение выполнить свою роль, в случае необходимости подстраховать товарища помогают добиться общекомандного результата. Волейбол не является контактным видом спорта. Поэтому игрокам не надо тратить свои физические усилия на силовую борьбу с соперниками, а можно сосредоточиться на тактике игры. Игра в волейбол требует активности,

физического напряжения. Кроме того, этот вид спорта требует интеллектуальных способностей игроков. Умение ориентироваться на площадке, выбирать необходимый маневр игры, способность просчитать ход соперника делают игру увлекательной и эмоциональной.

Рассмотрим, как реализуются все компоненты здоровья (физическое, духовное, социальное) при занятиях волейболом.

Безусловно, как все виды спорта, волейбол способствует развитию физического здоровья. Игроки волейбольной команды постоянно двигаются по площадке, делают такие физические упражнения как бег и прыжки. Это способствует укреплению сердечно-сосудистой системы. Во время игры задействованы все мышцы тела, особенно мышцы ног и рук. Передачи мяча, удары по нему помогают повысить силу, гибкость мышц. Игроки в волейбол должны все время следить за мячом и быстро реагировать на различные ситуации на площадке. Это требует хорошей координации глаз и рук, а также баланса для эффективного передвижения и выполнения ударов. Регулярная игра в волейбол способствует развитию ловкости и улучшению баланса. Занятия волейболом способствуют повышению физической выносливости, так как иногда игрокам приходится проводить на площадке по несколько часов, когда сетки затягиваются.

В ситуации, когда команды играют очко в очко, от игроков требуется не только большая физическая выносливость, но психоэмоциональная и стрессовая устойчивость. Благоприятный климат в команде, умение и способность поддержать своего члена команды положительно влияют не только на результат конкретной игры, но и на личные достижения каждого игрока, так повышается самооценка, укрепляется уверенность в своих силах. Игра в волейбол требует быстрой реакции и хорошей концентрации. Постоянное фокусирование на мяче и оппонентах развивает умение сосредоточиться, что может быть полезно не только во время игры, но и в повседневной жизни.

Как и любой командный вид спорта, волейбол требует сотрудничества и коммуникации с другими игроками, тренерами. Регулярные занятия этим видом спорта развивают навыки взаимодействия, помогают строить отношения с окружающими, укреплять социальные связи.

Игроки волейбольной команды сталкиваются с постоянной сменяемостью эмоциональных нагрузок. Результат и процесс игры непредсказуемы, они зависят от импровизации игроков, умения реагировать на ситуацию, взаимодействия партнеров. Это делает игру увлекательной, интересной, захватывающей. Поэтому волейбол – это не только вид спорта, но и вариант активного физического отдыха.

Занятия волейболом положительно влияют на здоровье человека. Поэтому надо смело отдавать детей в волейбольные секции. Бытует мнение о том, что постоянные тренировки отнимают много времени, мешают хорошей успеваемости. Это не так. Занятия волейболом не только оказывают положительное влияние на здоровье, но и помогут улучшить успеваемость в школе. Многие члены юношеских команд, в частности Белгородской области, учатся на хорошие и отличные отметки, по окончании школы поступают в технические, гуманитарные и медицинские ВУЗы.

Таким образом, занятия волейболом оказывают положительное влияние на здоровье человека, его интеллектуальное развитие и эмоциональное состояние.

Использованные источники:

1. Торопчина И.А. Пословицы и поговорки о здоровом образе жизни — URL: <https://nsportal.ru/detskiy-sad/zdorovyy-obraz-zhizni/2019/11/27/poslovitsy-i-pogovorki-o-zdorovom-obraze-zhizni> (дата обращения 12.11.2023).
2. Всемирная организация здравоохранения (ВОЗ): официальный сайт – URLP: <https://www.who.int/ru/about/frequently-asked-questions> (дата обращения 12.11.2023).
3. Физическая культура. 10 — 11 классы: учеб. для общеобразоват. учреждений/ В.И. Лях, А.А. Зданевич; под ред. В.И. Ляха 7-е изд. — М.: Просвещение, 2012
4. Российская Федерация. Распоряжения. Распоряжение № 3081-р от 24 ноября 2020 г. – URL: <http://publication.pravo.gov.ru> (дата обращения 12.11.2023).

Панова Алина Александровна
Студент, юридический институт
Специальность: 40.03.01 Юриспруденция
ФГАОУ ВО «Белгородский государственный национальный
исследовательский университет»
РФ, г. Белгород
Научный руководитель:
Гончарук Ярослав Алексеевич
Доцент кафедры физического воспитания
ФГАОУ ВО «Белгородский государственный национальный
исследовательский университет»
РФ, г. Белгород

ВЛИЯНИЕ ЗИМНИХ ВИДОВ СПОРТА НА ЗДОРОВЬЕ И ВОСПИТАНИЕ ДЕТЕЙ

***Аннотация:** в ходе работы автором были рассмотрены различные зимние виды спорта и их влияние на здоровье и воспитание подрастающего поколения. Физическая культура занимает важное место в жизни каждого человека. Именно спорт мотивирует нас жить, развиваться, добиваться поставленных целей, становиться успешными в дальнейшем, жить и работать на благо других людей.*

Именно спорт мотивирует людей жить, развиваться, добиваться поставленных целей, становиться успешными, жить и работать на благо других. Таким образом, физическая культура-это один из аспектов общей культуры человека, который во многом определяет его поведение.

Поскольку физическая культура является одним из аспектов общей культуры человека, она оказывает существенное влияние на его поведение в обучении, повседневной жизни и общении, способствует решению различных жизненных задач.

***Ключевые слова:** физическая культура, спорт, человек, зимние виды спорта, здоровье.*

***Abstract:** in the course of the work, the author considered various winter sports and their impact on the health and upbringing of the younger generation. Physical education occupies an important place in every person's life. It is sport that motivates us to live, develop, achieve our goals, become successful in the future, live and work for the benefit of other people. It is sport that motivates people to live, develop, achieve their goals, become successful, live and work for the benefit of*

others. Thus, physical culture is one of the aspects of a person's general culture, which largely determines his behavior. Since physical education is one of the aspects of a person's general culture, it has a significant impact on his behavior in learning, daily life and communication, and contributes to solving various life tasks.

Keywords: *physical culture, sports, man, winter sports, health.*

Любой вид спорта, вне зависимости зимний он или летний, оказывает огромное влияние на человека. Приобщение детей к спорту, с малых лет воспитывает в них упорство, выносливость, уверенность в себе и укрепляет здоровье.

Зимние виды спорта - это варианты спорта, которые проводятся на снегу или льду, т.е. преимущественно зимой или в помещении оборудованными под данный вид спорта. [1]

К видам спорта «зимнего варианта» относятся биатлон, лыжный фристайл, ски-кросс, горные лыжи, прыжки с трамплина, кёрлинг, хоккей с шайбой, фигурное катание, бобслей, конькобежный спорт, санный спорт, скелетон, зимнее плавание. Особое внимание хотелось бы уделить фигурному катанию и хоккею с шайбой.

Когда мы смотрим фигурное катание по телевизору, нам показывают легкое скольжение, красивые прыжки, вращения, и программу, которая длится до 5 минут. Но за всей этой красивой картинкой спрятаны упорный труд, тяжелые тренировки и опыт катания с самого раннего возраста. Детей приобщают к данному виду спорта с 4-5 лет, но это не означает, что взрослые не могут добиться успехов в фигурном катании, все дело в упорстве и стремлении.

Как правило, набираются группы, и тренер начинает обучать базовым навыкам: скольжению, уверенности на льду, помогает побороть страхи и дает мотивацию. Не стоит забывать и тот факт, что все зимние виды спорта, включая фигурное катание, закаляют, укрепляют иммунитет, нормализуют работу дыхательной, сердечно-сосудистой и нервной систем. Фигурные коньки плотно закрывают лодыжки и уменьшают риск получения травмы, поэтому ребёнка можно ставить на коньки раньше, чем в хоккее или в конькобежном спорте. Также стоит отметить структуру лезвий фигурных коньков — они более стабильны и менее опасны. [2]

Что касается хоккея с шайбой то, занятия хоккеем способствуют совершенствованию сердечно-сосудистой, дыхательной и других систем организма. В одно и тоже время развиваются не только скоростные, но еще силовые качества.

Большинство научных исследований подтвердили, что координация и моторика неразрывно связаны с умственным развитием ребенка. Юный спортсмен, имеющий хорошую успеваемость в школе сможет лучше усваивать новые знания и повысить скорость чтения.

Однако хоккей имеет некоторые недостатки. Первостепенным является риск травм. В момент игры происходит борьба и столкновения, происходящие на большой скорости могут привести к повреждениям. Следствием этого является вторая проблема – необходимость в хоккейной экипировке, которая защищает от травм и ушибов. Аналогичные приспособления, как форма хоккеиста стоят недешево. Ещё одна сложность – это то, что всю экипировку необходимо брать с собой на каждое занятие. А её вес является достаточно существенным. [3]

Кроме того, стоит отметить, что формировать смелость у ребенка стоит постепенно и не прибегать к радикальным методам. Не стоит запугивать возможными травмами или ругаться в случае страха, нужно учитывать возможные риски и пытаться их избежать. Чаще всего, родители сами приобщают ребенка к спорту, например, с помощью игр, но в современном обществе многие дети предпочитают оставаться дома, нежели начать увлекаться каким-либо видом спорта. В таком случае, на помощь приходят учебные заведения, куда набираются опытные преподаватели, которые знают, как сделать занятия спортом увлекательными, а самое главное, безопасными для людей любого возраста. Тренера это те же воспитатели, которые прививают нравственные качества, волю, стремление, и помогают поставить цели и достичь их. [4]

Зимние виды спорта для детей, как и любые виды спорта в целом, — одна из важных частей в формировании организма, ведь находясь в постоянной активности — крепкое здоровье и прекрасная физическая форма. Влияние минусовых температур не надо остерегаться: они запускают защитные процессы организма, укрепляет иммунитет не хуже витаминов, которые фармацевтические компании так стремительно насыпают в яркие баночки. Такие виды спорта никогда не заставят ребенка скучать: он постоянно будет в движении и ни на минуту не останется один. Как преимущество — всегда хорошее настроение, отсутствие стресса, хороший сон. [5]

В заключение хочется сказать, что, несомненно, физическая культура оказывает огромное влияние на жизнь и здоровье людей. С ее помощью мы ставим цели, жизненные ориентиры и добиваемся всех высот, можно сказать, что для кого-то спорт- это стимул жить во благо себе и окружающим. Среди великих спортсменов зимних спорта можно выделить Вячеслава Фетисова,

Алексея Ягудина, Альберта Демченко, Алексея Гришина, Евгения Плющенко. Татьяна Навка и многие другие, которые своим примером показывают нам, что в зимних видах спорта можно достичь вершин и сделать его увлекательной частью своей жизни.

Список использованной литературы:

1. Бутин И.М. Лыжный спорт. М.: Издательский центр «Академия», 2000. 256с.
2. Миленина М.А., Красавина М.А. Методические указания. Коньковый ход. О.: ОмГТУ, 2008. 15 с.
3. Мосиенко М.Г. Лыжная подготовка. М.: МичГАУ, 2005. 54 с.
4. Пальчевский В.Н. Лыжный спорт. М., 1997. 86с.
5. Раменская Т.И., Баталов А.Г. Лыжный спорт. М.: Физическая культура, 2005. 167 с.

*Терновенко Анна Петровна,
студентка 2 курс, факультет «Юридический институт»
Белгородский государственный национальный исследовательский
университет
Россия, г. Белгород
Гончарук Ярослав Алексеевич,
Доцент кафедры физического воспитания НИУ «БелГУ»
Россия, г. Белгород*

ВЛИЯНИЕ СПОРТИВНОГО ПЛАВАНИЯ НА ЗДОРОВЬЕ И ФИЗИЧЕСКУЮ ПОДГОТОВКУ СТУДЕНТА

***Аннотация:** В статье раскрываются особенности влияния занятий плаванием на общее здоровье и физическое состояние человека, объясняется необходимость занятия плаванием и его влияние на организм, а также рассматривается возможность повсеместного обеспечения студентов доступом к данному виду спорта.*

***Ключевые слова:** плавание, здоровье, физическая подготовка, здоровье студентов.*

***Abstract:** The article reveals the peculiarities of the influence of swimming lessons on the general health and physical condition of a person, explains the need for swimming and its effect on the body, and also considers the possibility of providing students with universal access to this sport.*

***Keywords:** swimming, health, physical fitness, students' health.*

Плавание является одним из немногих видов спорта, в котором задействуются все группы мышц человека. Таким образом, физическая активность при плавании достигает своего максимума.

Регулярные и, желательно, длительные занятия плаванием имеют благоприятное воздействие на всю нервную систему человека. Систематические занятия по плаванию активно развивают дыхательную систему, так как равномерное «давление воды на грудную клетку способствуют плавному выдоху [2, с. 50]. У людей, регулярно посещающих бассейн, усиливается сердечная мышца, увеличивается мощность сердца, то есть увеличивается объем крови, выталкиваемый сердцем за один цикл его деятельности, а количество сердечных сокращений в минуту уменьшается, что существенно снижает риск аритмии, ишемических и иных болезней, возникающих из-за воспалительных процессов в сердечных тканях. Также под давлением воды ускоряется отток крови от всех частей тела к сердцу. К тому же, согласно исследованиям у юношей и девушек, занимающихся плаванием, наблюдается меньше «жалоб на вегетативные расстройства и психоэмоциональную дезадаптацию»[1, с. 101].

У регулярно плавающих людей возрастает сила сердечных мышц, увеличивается мощность сердца (объем крови, выталкиваемый сердцем за один цикл его деятельности), количество сердечных сокращений в минуту уменьшается. Давление воды облегчает отток крови от всех частей тела к сердцу. Плавание способствует изменению состава крови. При нахождении человека в воде у него увеличивается количество форменных элементов крови (гемоглобина, лимфоцитов, моноцитов и т.д.). Это наблюдается даже после однократного пребывания в воде. Благодаря плаванию увеличивается эластичность и сократительная способность сосудов, улучшается состояние сосудистой стенки и обмен в ее тканях, из-за этого уменьшается отложение холестериновых бляшек, из-за которых возникает риск атеросклероза, который является причиной ИБС (ишемическая болезнь сердца).

Во время плавания чередуются напряжение и расслабление разных мышц, это увеличивает их работоспособность и силу. В результате плавания формируются более сильные и эластичные мышцы, так как сопротивление воды больше сопротивления воздуха. Эффект «гидроневесомости», возникающий в воде, освобождает хрящевые межпозвоночные диски от постоянного сдавливания. В раскрепощенном состоянии в дисках лучше происходит обмен веществ, питание, восстановительные процессы, т.е. оказывается оздоравливающее действие, которое положительно влияет на осанку. Активное движение ног предотвращает развитие плоскостопия.

Занятия плаванием оказывают положительное влияние и на состояние центральной нервной системы, способствует формированию уравновешенного типа нервной деятельности, улучшает кровоснабжение мозга, благодаря чему улучшается память.

Так же плавание одно из эффективных средств закаливания иммунной системы человека, способствующее формированию стойких гигиенических навыков; оно повышает сопротивление воздействию температурных колебаний, воспитывает стойкость к простудным заболеваниям.

Основываясь на результатах многочисленных исследований, нами было выявлено, что общие движения в воде стимулируют дыхание, кровообращение, улучшают деятельность желудочно-кишечного тракта, совершенствуют терморегуляцию, организм становится менее восприимчивым к простудным заболеваниям, нормализуется психоэмоциональное состояние. Занятия плаванием развивают и укрепляют костно-мышечную систему, в результате улучшается питание суставов. Занятия плаванием является эффективным профилактическим средством против остеохондроза и суставной патологии. Также хотелось бы отметить, что исследователями было выявлено повышения уровня здоровья студентов на организм в целом при занятиях плавания.

Плавание - это прекрасный процесс физического развития и укрепления здоровья, который необходим студентам для поддержания собственного уровня здоровья. Таким образом, проведение занятий плаванием как спортивно оздоровительным комплексом имеет выраженный оздоровительный эффект, который воздействует на мощность аппарата внешнего дыхания; в развитии органов дыхания, в физической работоспособности, в адаптационных возможностях организма к окружающей среде, то есть происходит активная работа иммунной системы организма, что особенно полезно для физической и умственной активности студентов ВУЗов, колледжей, лицеев и других высших учебных заведений

Список литературы:

1. Цеслицкая М.З. Занятия плаванием в повышении уровня здоровья студентов// Педагогика, психология и методико-биологические проблемы физического воспитания и спорта, 2013. №12. С. 101-104.
2. Оздоровительное плавание в вузу: теория и практика: учебное пособие./ Сост. И.В. Переверзева, О.В. Арбузова. Ульяновск: УлГТУ, 2012. 143 с.
3. Ганчар А.И. Гаркуша С.В. Теоретико-методические аспекты формирования навыков плавания среди разных групп населения в процессе физического воспитания и спорта с учетом гендерных отличий обучающихся // Физическое воспитание студентов. – 2012. – № 3. – С. – 24 – 28.

*Киселев Е.С., студент,
2 курс, факультет «Инженерных и цифровых технологий»
Белгородский государственный национальный исследовательский
университет
Россия, г. Белгород
Научный руководитель: Ильин А.В.,
старший преподаватель
кафедры «физического воспитания»
Белгородский государственный национальный исследовательский
университет
Россия, г. Белгород*

ВЛИЯНИЕ ТЕХНИКИ ДЫХАНИЯ НА ПЛАВАТЕЛЬНУЮ ЭФФЕКТИВНОСТЬ

***Аннотация.** В статье рассматривается влияние техники дыхания на эффективность плавания. Анализируются различные подходы к дыханию, такие как дыхание через нос, дыхание через рот и боковое дыхание, и исследуется их влияние на эффективность движения в воде, потребление кислорода и устойчивость. Данное исследование предлагает основу для дальнейших разработок по оптимизации плавательной техники и обеспечению лучших результатов.*

***Ключевые слова.** Плавание, техника дыхания, плавательная эффективность, дыхание через нос, потребление кислорода.*

***Annotation.** This article examines the influence of breathing technique on swimming efficiency. Different breathing approaches such as nose breathing, mouth breathing and side breathing are analyzed and their effects on in-water movement efficiency, oxygen consumption and stability are investigated. This study offers a basis for further developments to optimize swimming technique and ensure better performance.*

***Keywords.** Swimming, breathing technique, swimming efficiency, nasal breathing, oxygen consumption.*

Введение.

Плавание является одним из самых популярных видов спорта, который занимаются миллионы людей по всему миру. Оно сочетает в себе физическую активность, укрепление мышц, улучшение кардио-сосудистой системы и способствует общему благополучию. Плавание является полноценной

физической активностью, которая активизирует множество мышц в теле, улучшает выносливость, силу и гибкость. Оно также помогает сжигать калории и поддерживать здоровый вес.

Плавательная производительность зависит от множества факторов, и одним из наиболее важных аспектов является техника дыхания. Правильное дыхание влияет на эффективность движения в воде, уровень потребления кислорода и способность пловца удерживать стабильность и устойчивость в водной среде. В данной статье проведено исследование влияния различных подходов к дыханию во время плавания на плавательную эффективность.

Техники дыхания при плавании:

Существует несколько ключевых подходов к технике дыхания во время плавания, которые включают дыхание через нос, дыхание через рот и боковое дыхание. Каждый из этих подходов имеет свои особенности и преимущества, которые рассматриваются в дальнейшем.

1. Дыхание через нос:

Дыхание через нос позволяет пловцу вдыхать и выдыхать через носовые проходы. Этот подход снижает сопротивление воды и поддерживает баланс во время плавания. Он особенно полезен при плавании на короткие дистанции, когда сохранение гидродинамической позиции играет важную роль.

2. Дыхание через рот:

Другой распространенный подход - дыхание через рот. При этом методе пловец вдыхает через рот и выдыхает через нос или рот. Оно позволяет пловцу получить больше кислорода и энергии для интенсивного плавания или длинных дистанций. Это особенно важно во время соревнований, когда требуется максимальное потребление кислорода [2].

3. Боковое дыхание:

Боковое дыхание – это техника, при которой пловец наклоняет голову в сторону для вдоха. Этот метод позволяет пловцу сделать максимальный вдох и выдох, не нарушая равновесие и стабильность пловца. Он особенно полезен при плавании в стиле кроль или баттерфляй, где положение головы играет ключевую роль в эффективности движения [4].

Влияние техники дыхания на плавательную эффективность:

Выбор правильной техники дыхания оказывает прямое влияние на плавательную эффективность. Вот несколько ключевых аспектов, которые следует учитывать:

1. Эффективность движения в воде:

Выбор правильной техники дыхания влияет на общую эффективность движения пловца в воде. Например, дыхание через нос позволяет снизить

сопротивление при движении в воде, тогда как дыхание через рот предоставляет больший объем кислорода и энергии для интенсивных усилий.

2. Потребление кислорода:

Техника дыхания также оказывает прямое влияние на потребление кислорода пловцом. Дыхание через рот позволяет пловцу получать больше кислорода, что может быть важным при прохождении длинных дистанций или в интенсивных тренировках. Правильное дыхание укрепляют мышцы дыхания и увеличивают емкость легких. Можно наблюдать увеличение емкости легких на 10-20%, что приводит к более эффективному поступлению кислорода в организм и улучшению общей плавательной эффективности.

3. Устойчивость в воде:

Правильное дыхание влияет на устойчивость и стабильность пловца в водной среде. Неправильное или несинхронизированное дыхание может нарушить равновесие и вызвать падение эффективности и повышенное утомление пловца.

4. Улучшение ритма и плавательной техники:

Правильная техника дыхания помогает пловцу контролировать ритм плавания и улучшать плавательную технику. Хорошо скоординированное дыхание с движением рук и ног позволяет пловцу лучше контролировать свое движение и поддерживать гармоничный темп. В результате время, затраченное на переключение между вдохом и выдохом, может значительно сократиться. Например, пловец может сэкономить 0,5 секунды на каждом гребке, что позволит ему улучшить время плавания на определенном расстоянии на 5-10%.

5. Поддержание психологической устойчивости:

Правильное дыхание помогает пловцу поддерживать психологическую устойчивость во время плавания. Глубокий и ритмичный дыхательный цикл может снижать уровень стресса и помогать сохранять спокойствие и концентрацию во время тренировки, а также соревнований [1, с. 65].

Использование правильной техники дыхания является ключевым фактором в достижении высокой плавательной эффективности. Выбор дыхательной техники, такой как дыхание через нос, дыхание через рот или боковое дыхание, должен быть основан на особенностях тренировок, условиях и требованиях каждого индивидуального пловца. Пловцы, которые умеют правильно контролировать свое дыхание, имеют преимущество в достижении высокого уровня плавательного мастерства и результативности, так как они могут более эффективно использовать свою энергию и концентрацию. А улучшенная выносливость за счет правильного дыхания также способствует лучшему восстановлению и сокращению времени отдыха между

плавательными подходами. Неправильное или несинхронизированное дыхание может нарушить равновесие и вызвать потерю стабильности, что приводит к снижению эффективности и увеличения утомления [3].

Таким образом, правильная техника дыхания имеет положительное влияние на плавательную производительность. Она улучшает движение, повышает выносливость, стабильность и психологическую устойчивость пловца. Пловцы, осознающие и развивающие свои навыки в правильном дыхании, могут достичь новых высот в своей плавательной карьере и достигать своих спортивных целей.

Использованные источники:

1. Лихобабин А.А. Как легко дышать в плавании: Издательские решения, 2022. – 86 с.
2. Дыхание пловца: Как развивать и укреплять дыхательную систему [Электронный ресурс]. URL: <https://sportstar.by/information/articles/dykhanie-plovtsa-kak-razvivat-i-ukreplyat-dykhatelnuyu-sistemu/?ysclid=lq40qohssq776294904> (дата обращения: 06.12.2023).
3. Как правильно дышать при плавании в бассейне [Электронный ресурс]. URL: <https://www.madwave.ru/world/madwave-akademiya/tehnika-i-skorost/dyhanie-pri-plavanii?ysclid=lq5fxxikqx851276079> (дата обращения: 06.12.2023).
4. Техника дыхания при плавании кролем [Электронный ресурс]. URL: <https://proplavanie.ru/stili-i-tehnika/tehnika-dyhaniya-pri-krole?ysclid=lq5h4g532m701288279> (дата обращения: 06.12.2023).

*Зайцева Н.В., доктор филологических наук
Профессор кафедры философии
Поволжский Государственный Университет Телекоммуникаций и
Информатики
Россия г. Самара
Митрофанов И.А.
Студент
2 курса, факультета «Кибербезопасности и управления»
Поволжский Государственный Университет Телекоммуникаций и
Информатики*

ВЛИЯНИЕ ТЕХНОЛОГИЧЕСКИХ ИННОВАЦИЙ НА ОБЩЕСТВО

***Аннотация:** Технологические достижения и научные открытия произвели революцию в обществе, предоставив долгожданные возможности. Однако вместе с новыми технологиями возникли этические вопросы, связанные с генной инженерией и искусственным интеллектом. Развитие новых военных технологий поднимает сложные вопросы о морали войны. Технологические инновации не только предлагают решения экологических проблем, но и создают новые экологические проблемы.*

***Ключевые слова:** технологический прогресс, наука, этика, генная инженерия, искусственный интеллект, цифровая среда, культурная трансформация.*

***Annotation:** Technological advances and scientific discoveries have revolutionized society, providing long-desired opportunities. However, along with new technologies, ethical questions related to genetic engineering and artificial intelligence have arisen. The development of new military technologies raises difficult questions about the morality of warfare. Technological innovation not only offers solutions to environmental problems, but also creates new environmental challenges.*

***Key words:** technological process, science, ethics, genetic engineering, artificial intelligence, digital environment, cultural transformation.*

Технологический прогресс и научные открытия последних десятилетий привели к революционным изменениям в обществе, предоставляя возможности, о которых раньше можно было только мечтать. Однако вместе с этими неоспоримыми преимуществами новых технологий появляются

глубокие этические и моральные вопросы, требующие неотложного внимания и осмысления со стороны общества.

Развитие генной инженерии и искусственного интеллекта открывает перед человечеством удивительные перспективы в области медицины, сельского хозяйства, промышленности и других отраслей. Однако, когда мы говорим об изменениях, внесенных в природные процессы, возникают сложные вопросы об их этичности и последствиях. Например, возможность вмешательства в геном человека, несомненно, предоставляет потенциальные решения для борьбы с генетическими заболеваниями и повышения качества жизни. Однако это также вносит существенные этические дилеммы и риски, связанные с изменением человеческой природы и необратимым влиянием на генетическое наследие будущих поколений.

С ростом цифровизации и развитием информационных технологий возникают серьезные вопросы, связанные с конфиденциальностью данных. Онлайн-платформы и цифровые сервисы становятся неотъемлемой частью повседневной жизни, что создает большую уязвимость для личной информации каждого из нас. Обмен данными и проведение онлайн-транзакций оставляют цифровые следы, которые, в случае ненадлежащей защиты, могут стать объектом кражи и злоупотреблений.

Проблема конфиденциальности данных в цифровой эпохе становится особенно острой в контексте повседневного использования социальных сетей, облачных хранилищ и цифровых платформ. Значительное увеличение количества онлайн-транзакций и обмена информацией вызывает беспокойство о том, насколько безопасны и защищены наши личные данные от хакерских атак и нежелательного доступа третьих лиц.

Прогресс технологий неизбежно отразился на сфере военных технологий и ведении войн. Разработка новых видов вооружения, кибератаки и автономные военные системы — все это вызывает сложные этические вопросы о последствиях применения таких технологий в контексте военных конфликтов. Одним из ключевых моментов является моральное измерение использования технологий в военных действиях и их соответствие международным нормам и правилам ведения войны.

Технологии играют важную роль в современном обществе, предлагая разнообразные методы решения экологических проблем. Продвинутое методы обработки и утилизации отходов, возобновляемые источники энергии, а также разработка экологически чистых технологий становятся краеугольными камнями в устремлении к более экологически устойчивому образу жизни. Новые технологии позволяют значительно снизить воздействие

на окружающую среду, обеспечивая более эффективное использование ресурсов и уменьшение выбросов загрязняющих веществ.

Однако, вместе с этими положительными аспектами, технологический прогресс может также стать источником экологических проблем. Производство и утилизация электроники, использование неэффективных технологий и расход энергии при создании новых продуктов становятся причиной различных видов экологической деградации. Например, увеличение объемов электронных отходов и недостаток эффективных методов их переработки ставят под угрозу экологию и здоровье населения.

Важно не только сосредотачиваться на создании новых технологий, но и на разработке мер по устранению негативного воздействия на окружающую среду, вызванного существующими технологиями. Современные инновации в области устойчивого развития требуют интегративного подхода, чтобы балансировать между потребностями человечества и сохранением природы. Поэтому важно внимательно рассматривать какие технологии и методы развития подходят для достижения устойчивого экологического баланса, и предоставляют наиболее эффективные решения для защиты окружающей среды.

Технологические инновации оказывают значительное влияние на культурные практики и формирование идентичности. С развитием интернета и цифровых медиа человечество переживает период культурной трансформации. Изменения в способах потребления информации, создании и потоке контента вызывают значительные изменения в том, как мы воспринимаем и создаем культуру.

Цифровизация привела к изменениям в культурных предпочтениях, привычках и убеждениях, определяя новые культурные нормы. Социальные сети, стриминговые платформы, видеоблоги и другие онлайн-сервисы создают альтернативные платформы для обмена информацией и культурного контента. Это ведет к появлению новых форм развлечений, распространению разнообразных точек зрения и расширению культурных границ.

Однако с ростом цифровизации возникают опасения по поводу цифрового раскола и утраты реальных связей между людьми. Увлеченность технологиями может привести к уменьшению личной коммуникации и снижению уровня межличностных отношений. Этот аспект выдвигает вопросы о том, насколько мы оставляем взаимодействие в реальном мире в пользу виртуальной среды и как это влияет на нашу социальную динамику и эмоциональное благополучие.

Таким образом, взаимосвязь технологий и культуры неизбежно приводит к изменениям в том, как мы воспринимаем, создаем и сохраняем культурные ценности и идентичность. Этот процесс требует постоянного обсуждения и разработки этических норм для поддержания культурного разнообразия и интеграции при внедрении технологий в культурную среду.

Использованные источники:

1. Чудинов, Ю.В. Технологическая культура и общество / Ю.В. Чудинов // Москва: Поколение, 2007.
2. Столин, В.С. Этика технологической цивилизации / В.С. Столин // Республика, 2016.
3. Назарова, Г.Б. Этика и технологии / Г.Б. Назарова // Алетея, 2009.

*Летина Дарья Артемовна,
студентка 2 курс факультет «Юридический институт»
Белгородский государственный национальный исследовательский
университет
Россия, г. Белгород
Гончарук Ярослав Алексеевич,
доцент кафедры физического воспитания
Белгородский государственный национальный исследовательский
университет
Россия, г. Белгород*

ВЛИЯНИЕ ТУРИЗМА И СПОРТА НА ЗДОРОВЬЕ МОЛОДОГО ПОКОЛЕНИЯ

***Аннотация:** В данной статье рассматривается значимость пеших походов на свежем воздухе для молодого поколения, их влияние на физическое здоровье, восстановление сил и повышение работоспособности, а также их роль в формировании здорового образа жизни и социокультурные аспекты.*

***Ключевые слова:** туризм, спорт, туристические походы, эффективность, спортивные упражнения, молодое поколение, физическая культура и спорт.*

***Abstract:** This article examines the importance of outdoor hiking for the younger generation, their impact on physical health, recuperation and increased performance, as well as their role in shaping a healthy lifestyle and socio-cultural aspects.*

Keywords: tourism, sports, hiking, efficiency, sports exercises, the younger generation, physical education and sports.

Туристическое движение является уникальным социальным явлением, которое широко развито во всем мире. Однако наиболее полное и яркое развитие туризма наблюдается в России, где оно имеет богатую историю, начиная с путешествий русских землепроходцев. Сегодня в России существует система самодеятельного туризма, которая позволяет населению, особенно социально незащищенным слоям, легко и эффективно решать задачи отдыха, оздоровления и формирования здорового образа жизни. Одним из важнейших аспектов туризма является его влияние на здоровье молодого поколения [1, с. 1]. Исследование статьи направлено на изучение этого влияния, а также на выявление лечебных и спортивных компонентов, которыми обладает туризм, и его связи со спортивной деятельностью. Туризм имеет множество положительных эффектов на здоровье молодежи.

Во-первых, активные прогулки и походы, характерные для туристических поездок, способствуют физическому развитию и укреплению организма. Путешествия на природу, горные походы, велосипедные прогулки и другие виды активного отдыха требуют от молодых людей физической активности, что приводит к улучшению общей физической формы и укреплению сердечно-сосудистой системы [2, с. 17].

Во-вторых, туризм способствует психологическому благополучию молодежи. Путешествия в новые места, знакомство с разными культурами и традициями, общение с новыми людьми - все это расширяет кругозор и помогает развитию личности. Туризм также способствует снятию стресса и улучшению эмоционального состояния, что особенно важно для молодежи, живущей в условиях современного городского ритма жизни. Кроме того, туризм и спорт тесно связаны между собой. Многие виды туризма, такие как горные лыжи, водные виды спорта, альпинизм и другие, требуют определенных спортивных навыков и физической подготовки [3, с. 333]. Поэтому туризм может стать отличной мотивацией для занятия спортом и развития спортивных навыков у молодежи. В целом, туризм играет важную роль в поддержании здоровья и благополучия молодого поколения. Он способствует физическому и психологическому развитию, а также содействует развитию спортивных навыков. Поэтому развитие туризма и спорта должно быть приоритетной задачей для общества, особенно в отношении молодежи.

Любительский туризм – это разносторонний способ активного отдыха, который способствует гармоничному развитию человека и является наиболее

доступным видом отдыха [4, с. 2]. Он предлагает возможность выбора различных форм активности, путешествий по уникальным маршрутам и сценариям, общения с другими людьми и наслаждения прекрасной природой. Любительский туризм также включает в себя стремление к саморазвитию и достижению спортивных целей, а также способствует здоровому образу жизни для людей разных социально-демографических групп - от дошкольников до пенсионеров.

В походах часто возникают задачи, требующие многих часов циклической работы, связанной с переходами по тропам с рюкзаками. Это в основном задачи среднего уровня сложности. Однако, в туризме также могут встречаться нециклические задачи, когда необходимо преодолеть естественные препятствия. Некоторые из этих задач требуют более высокой физической мощности.

Туризм как средство физического воспитания создает наиболее благоприятные условия для развития детей. Во время туристических мероприятий применяются физические навыки, которые дети приобретают на занятиях физкультурой, такие как преодоление препятствий, переправление через водные преграды, лазание, ходьба и т.д. Кроме того, знания, полученные на уроках географии, биологии и астрономии, применяются в практике.

Туристическая деятельность играет важную роль в обогащении жизненного опыта студентов и позволяет им познакомиться с разными профессиями, а также насладиться красотой природы [5, с. 11]. Кроме того, походы помогают развить чувство коллективизма и научиться преодолевать трудности, что важно для формирования личности. Они также способствуют установлению доверительных отношений между учителями и учениками, позволяют лучше понять характер каждого ребенка и удовлетворить их потребность в новизне, приключениях и романтике. Современные школьники, часто оказываясь в положении подопечных, не всегда имеют возможность освободиться от домашних дел и научиться самостоятельности. Они могут не знать, как готовить пищу или пользоваться инструментами. Во время похода мальчики и девочки могут чувствовать себя неуверенно, так как рюкзаки были собраны их родителями.

Однако, важно понимать, что полная комфортность и беззаботность в жизни не всегда приносят пользу. Научные исследования подтверждают, что для полноценного развития человека необходимы трудности и дискомфортные условия жизни. Кроме того, следует отметить, что туризм оказывает благотворное влияние на психоэмоциональное состояние молодого поколения. Туристы, занимающиеся путешествиями, обычно испытывают меньше депрессии, беспокойства и нервозности. Они становятся более

собранными, уверенными в себе, дружелюбными и терпимыми к недостаткам других людей.

Таким образом, туризм не только способствует образованию и приобретению новых навыков, но и способен положительно повлиять на эмоциональное состояние и характер развивающегося поколения.

Литература:

1. Хохлова А.А. Влияние туризма и спорта на здоровье молодого поколения //Постулат. – 2022. – №. 12 декабрь.

2. Стрижкова И.И., Светлова О.Е. Формирование у студентов потребности к здоровому образу жизни с помощью занятий различными видами физических упражнений //Наука и образование: проблемы, идеи, инновации. – 2019. – №. 7. – С. 16-22.

3. Ибрагимов Э.Э., Калинина Э.В. Современные предпосылки развития экстремального туризма в Российской Федерации //Приоритетные направления и проблемы развития внутреннего и международного туризма. – 2020. – С. 333-346.

4. Семенова И.Ю. и др. Дополнительная предпрофессиональная программа по виду спорта «Плавание». – 2019.

5. Иконникова С. История культурологии 3-е изд., пер. и доп. Учебник для академического бакалавриата. – Litres, 2018.

6. Файзиев Я.З. Зачем нужна физическая культура в школе//Вестник науки и образования. – 2022. – №. 10-2 (130). – С. 55-58.

*Калимуллин Р.Р.,
студент факультета «Нефтегазовое дело»
Альметьевский государственный нефтяной институт
Россия, г. Альметьевск*

ВНЕДРЕНИЕ СИСТЕМЫ КОНТРОЛЯ РАСХОДА ЭНЕРГОРЕСУРСОВ В ПРОИЗВОДСТВЕ СТЕКЛОВОЛОКНА НА БАЗЕ ПРОГРАММИРУЕМОГО КОМПЛЕКСА TRACEMODE 6

***Аннотация.** Промышленные предприятия для поддержания оптимального технологического процесса потребляют большое количество энергоресурсов. На большинстве промышленных предприятиях сбор данных с контрольно – измерительных приборов осуществляется рабочим персоналом, что сказывается на точности собранных данных. Вследствие чего при анализе потребления энергоресурсов данные с контрольно – измерительных приборов становятся не актуальными. Внедрение системы контроля расхода энергоресурсов на базе программируемого комплекса позволит получать показания с контрольно – измерительных приборов в режиме реального времени. Точный и своевременный контроль и учет потребляемых энергоресурсов является важной составляющей экономической эффективности предприятий.*

***Ключевые слова:** автоматизация, SCADA, КИПиА, АСУТП, энергосбережение, оптимизация.*

***Abstract:** Industrial enterprises consume a large amount of energy resources to maintain an optimal technological process. In most industrial enterprises, data collection from control and measuring instruments is carried out by operating personnel, which affects the accuracy of the collected data. As a result, when analyzing energy consumption, data from control and measuring instruments become irrelevant. The introduction of a system for monitoring energy consumption based on a programmable complex will allow receiving readings from control and measuring instruments in real time. Accurate and timely control and accounting of consumed energy resources is an important component of the economic efficiency of enterprises.*

***Keywords:** automation, SCADA, instrumentation and control systems, process control systems, energy saving, optimization.*

Введение

На сегодняшний день во всех отраслях промышленности особую актуальность приобретает оптимизация процессов производства. Не последнее место занимают вспомогательные процессы, необходимые для обеспечения основного технологического процесса.

Для любого основного технологического процесса важнейшей составляющей является своевременная подача энергоресурсов. Поэтому промышленные предприятия разрабатывают внутренние стандарты для более точного контроля и учета, потребляемых энергоресурсов. Автоматизация процесса сбора показаний с контрольно – измерительных приборов (КИП) позволит в режиме реального времени регистрировать показания с КИП, а также отказаться от ручного сбора данных.

Автоматизированные системы на базе оптимально подходящих средств автоматизации и программируемого комплекса повышают надежность и качества контроля технологического процесса. SCADA - системы позволяют регулировать сложные технологические процессы, например: производство стекловолокна. В частности, регулирование, управление и контроль показаний с КИП, подачи природного газа в стеклоплавильную печь, анализ электрической сети.

В целях отказа от ручного сбора данных с контрольно-измерительных приборов в пользу автоматизированного предлагается использовать программируемый комплекс.

Программируемый комплекс позволит в режиме реального времени получать показания с (КИП), без посредничества рабочего персонала предприятия, что позволит оперативно и своевременно контролировать, и составлять отчеты потребления энергоресурсов по узлам учета.

Программируемый комплекс *TraceMode 6* позволяет разрабатывать проекты любого масштаба и сложности. Для этого предлагаются различные подходы, обеспечивающие наиболее комфортные условия разработки под каждый тип проекта [1].

В данной статье рассматривается внедрение программируемого комплекса *TraceMode 6* для более эффективного и объективного контроля, сбора показаний расхода энергоресурсов на предприятии по производству стекловолокна и продукции на ее основе.

Описание объекта автоматизации

Разработка автоматизированной системы начинается с изучения объектов автоматизации, которыми являются вспомогательные процессы производства стекловолокна и продукции на ее основе.

Предметами исследования являются узлы учета:

- потребления холодной воды (показания снимаются с ультразвукового расходомера), для поддержания технологического процесса;
- ливневых стоков (показания снимаются с ультразвукового расходомера), для предотвращения помех в производстве;
- канализационных стоков (показания снимаются с ультразвукового расходомера), для учета использованной воды;
- природного газа (показания снимаются с турбинного расходомера), для стеклоплавильной печи;
- тепловой энергии (показания снимаются с тепловычислителя), для отопления помещений;
- потребления электроэнергии (показания снимаются с анализаторов электрической энергии), для контроля качества электрической сети производственных цехов.

Узлы учета энергоресурсов представляют собой участки трубопроводов, на которых осуществляется сбор показаний с контрольно-измерительных приборов, с последующей передачей показаний в сервер, то есть в SCADA-систему.

Узлы учета: холодной воды, ливневых стоков, канализационных стоков, природного газа, тепловой энергии; расположены на расстоянии друг от друга, что усложняет сбор показаний рабочим персоналом с контрольно-измерительных приборов. Для сбора данных с КИП узлов учета предполагается беспроводная передача данных. Также осуществляется анализ качества электрической сети производственных цехов.

Разработка автоматизированной системы контроля

Проектирование автоматизированной системы контроля

С узлов учета энергоресурсов осуществляется регистрация и сигнализация таких параметров, как: давление, температура, расход воды электрической сети: напряжение, сила тока, сопротивление, мощность. Также осуществляется регистрация расхода природного газа, приведенного к стандартным условиям по ГОСТ 2939 – 63 [2]. Путем измерения объема газа при рабочих условиях и автоматической электронной коррекции по измеренным значениям температуры, давления газа, вычисленного по ГОСТ 30319.1 - 2015 [3].

Проводная передача данных анализаторов сети осуществляется модулями связи, через RS-485 порт по протоколу связи JBUS/MODBUS, он необходим для присоединения к персональному компьютеру (серверу). В

качестве кабельной продукции рекомендуется экранированная витая пара. Это обусловлено необходимостью защиты передаваемых данных с КИП от электромагнитных помех [4].

Так как узлы учета: холодной воды, ливневых стоков, канализационных стоков, природного газа, тепловой энергии расположены на большом расстоянии друг от друга. Передача данных с КИП осуществляется с использованием антенны и радиомодема, то есть беспроводная передача данных.

Все данные с КИП собираются в персональном компьютере (сервере), для дальнейшего мониторинга, анализа и составления отчетов в режиме реального времени.

Разработка верхнего уровня автоматизации

Разработку верхнего уровня в программируемом комплексе *TraceMode 6*, начнем с графического изображения узлов учета энергоресурсов. В разрабатываемой мнемосхеме изображаются узлы учета: холодной воды, ливневых стоков, канализационных стоков, природного газа, тепловой энергии (рисунок 1).



Рисунок 1 – Мнемосхема узлов учета

Далее приступим разработке алгоритма программирования. В программируемом комплексе *TraceMode 6* алгоритм управления автоматизированной системы можно реализовать на одном из шести языков программирования стандарта МЭК 61131-3 [5]. Для разработки алгоритма управления передачи данных с КИП, воспользуемся графическим языком программирования FBD (рисунок 2).

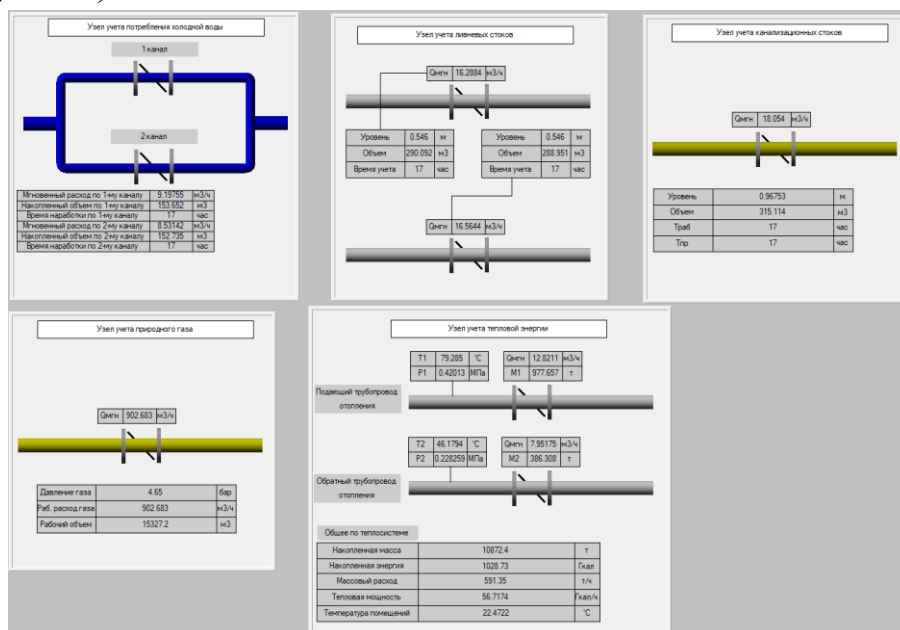

Рисунок 2 – Алгоритм управления передачи данных с анализатора сети на графическом языке программирования FBD

Разрабатываемая SCADA – система должна быть удобная и понятная для визуального восприятия АРМ – оператором. Все параметры узлов учета должны отображаться с единицами измерения. В эксплуатации программируемого комплекса не должно быть задержек и сбоев, автоматизированная система должна быть надежна. Для определения надежности автоматизированной системы необходимо произвести расчеты надежности.

Расчет надежности автоматизированной системы

Наиболее распространенными показателями надёжности программного обеспечения (ПО) являются следующие:

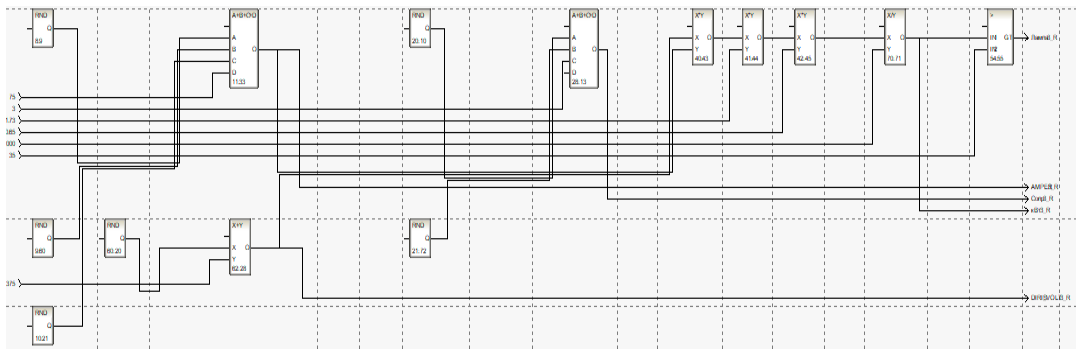
- начальное число ошибок N_0 в ПО после сборки программы и перед её отладкой;
- число ошибок n в ПО, обнаруженных и оставшихся после каждого этапа отладки;
- наработка на отказ (MTBF), часов;
- вероятность безотказной работы (ВБР) ПО за заданное время работы $P(t)$;
- интенсивность отказов ПО λ , 10^{-6} 1/ч.

Интенсивность отказов ПО λ определяется по формуле:

$$\lambda_{\text{ПО}} = \lambda \cdot K_P \cdot K_K \cdot K_3 \cdot K_{\text{И}} \quad (1)$$

По формуле 1 находим интенсивность отказов ПО λ :

$$6 \cdot 10^{-6} \cdot 0,01 \cdot 0,5 \cdot 0,25 \cdot 2 = 1,50000000E - 8$$

Далее, используя экспоненциальную модель надёжности (при использовании данной модели поток отказов считается постоянным), можно получить ВБР ПО:

$$P(t) = e^{(-\lambda \cdot t)} \quad (2)$$

По формуле 2 находим вероятности безотказной работы ПО для 2000, 3000 и 4000 часов:

$$e^{(-1,50000000E-8 \cdot 2000)} = 0,9999700004$$

$$e^{(-1,50000000E-8 \cdot 3000)} = 0,999955001$$

$$e^{(-1,50000000E-8 \cdot 4000)} = 0,999900018$$



Рисунок 4 - Зависимость вероятности безотказной работы от времени

Результаты расчета надёжности автоматизированной системы: показатель вероятности безотказной работы для наработки 2000, 3000 и 4000 часов составляет 99%, что превышает 50%, следовательно, система надежна, что гарантирует работоспособность системы в произвольный момент времени при своевременном её восстановлении.

Вывод: Внедрение автоматизированной системы контроля потребления энергоресурсов при производстве стекловолокна и продукции на ее основе позволяет оптимизировать и повысить точность сбора показаний с контрольно – измерительных приборов, а также отказаться от сбора данных с контрольно – измерительных приборов рабочим персоналом в пользу автоматизированного.

Заключение

Автоматизированные системы на базе оптимально подходящих средств автоматизации и программируемого комплекса повышают надежность и

качества контроля технологического процесса. Программируемые комплексы можно использовать для контроля и регулирования технологических процессов в машиностроении, топливной, металлургической, химической, а также в других отраслях промышленности.

Список литературы:

1. Руководство пользователя TRACE MODE 6 Интегрированная SCADA/HMI-SOFTLOGIC – MES – EAM – HRM - система для разработки АСУ ТП, АСКУЭ и систем управления производством Том 2 18-е издание (к релизу 6.10) ТУ 5043-001-18957709-2015 Москва, 2015 AdAstra Research Group, Ltd.
2. ГОСТ 2939-63 Газы. Условия для определения объема.
3. ГОСТ 30319.1-2015 Газ природный. Методы расчета физических свойств. Общие положения.
4. ГОСТ Р 54429-2011 Кабели связи симметричные для цифровых систем передачи.
5. ГОСТ Р МЭК 61131- Контроллеры программируемые. Языки программирования.

*Васюк Е.В.,
студент 1 курс, факультет «Экономика»
Санкт-Петербургский государственный университет
промышленных технологий и дизайна
Россия, г. Санкт-Петербург
Рабуш Т.В., доктор исторических наук,
доцент, кафедры «Общественных наук»
Санкт-Петербургский государственный университет
промышленных технологий и дизайна
Россия, г. Санкт-Петербург*

ВСЕШУТЕЙШИЙ, ВСЕПЬЯНЕЙШИЙ, СУМАСБРОДНЕЙШИЙ СОБОР ПЕТРА ПЕРВОГО

***Аннотация:** В статье раскрывается история и значение реформ церковной системы, проведенных во времена царствования Петра I. В ней описываются основные моменты, принципы и последствия работы. В статье анализируются причины и последствия проведения этого собора, а также его ключевые решения и роль в процессе реформирования церковной жизни России во времена Петра I.*

***Ключевые слова:** Пётр I, собор, царь, организация, поп, Россия.*

***Abstract:** The article reveals the history and significance of the reforms of the church system carried out during the reign of Peter I. It describes the main points, principles and consequences of the work. The article analyzes the causes and consequences of this council, as well as its key decisions and role in the process of reforming church life in Russia during the time of Peter I.*

***Keywords:** Peter I, cathedral, tsar, organization, The Pope, Russia.*

Всешутейший, всепьянейший, сумасброднейший собор (или синод) Петра Первого - это название, которое было дано одному из самых знаменитых памятников российской архитектуры - Собору Святого Петра и Павла в Санкт-Петербурге. Собор был полуофициальным органом, созданным молодым царем в начале 1690-х годов и посвященным Дионису (богу плодородия, садов и фруктов, ритуального безумия, религиозного экстаза, праздников и театра в древнегреческой религии) и стал символом новой эпохи в российской истории, которую начал император Петр I. [1]

Резиденция собора находилась в Пресбурге, рядом со селом Преображенское, расположенном на острове посреди Яузы. Собор,

омерзительный и богохульный по мнению церкви, был далеко не случайным. На Петра сильно повлиял протестантский образ жизни, который ему с детства представили в Немецкой слободе. Это было общество созданное для пьяных гуляний и насмешак над всем традиционным, что было тогда в России. Пётр I впитал в себя лютеранскую простоту и европейскую манеру празднеств, которая переходила все рамки православной строгости.

Стоит отметить, что всепьянейший собор просуществовал довольно долго для такой организации – 30 лет и сохранился до самой смерти царя.

Цели и черты и требования собора

— "Собор" был создан с главной целью — дискредитации церкви, пародия шествий Византийской империи и, наряду с бритъём бород, входит в общий ряд разрушения стереотипов старорусской повседневной жизни.

— Контроль над политической элитой. В своём дневнике датский посол при дворе Петра I Юст Юль пишет: «Царь редко выпивает более одной, или, в крайнем случае, двух бутылок вина, так что на столь многочисленных попойках я редко видал его совершенно - что называется, как стелька - пьяным. Ссоры и брань между пьяными тоже по сердцу царю, так как из их взаимных укоров ему открываются их воровство, мошенничество и хитрости, и он пользуется случаем, чтобы наказать виновных». [2]

— Эпатаж столичных жителей. Император звал царедворца Фёдора Юрьевича Ромодановского «королём» и «пресветлым царским величеством», себя именовал «холопом и последним рабом» князя, в потешных церемониях целовал ему руку. Помимо этого, по настоянию Петра все участники синода получили матерные прозвища – сам Петр именовался «Пахомпихайхуй»

— Главное требование устава собора: «Быть пьяным во все дни, и не ложиться трезвым спать никогда».

Организация

Структура собора соответствовала церковной иерархии. Были все чины духовенства: «попы», «архиереи», «диаконы», «митрополиты», «игумении». Даже были собственные молитвы. Каждого алкаша-неофита (новенького) вместо «Веруешь ли?» вопрошали: «Пьешь ли?» и окунали в купель, наполненную не святой водой, а пивом и водкой, или же заставляли петь срамные гимны, положенные на священную музыку. Вместо Евангелия – водочный ящик, вместо поклонения Всевышнему – служение языческому богу вина Бахусу. [3]

Для организации празднований была учреждена своеобразная шутовская «орденская организация». У Собора был постоянный глава, титулы

которого были: «князь-папа», «всешутейший и всепьянейший князь-папа», «святейший князь-папа и патриарх», «великий господин святейший кир Ианикита, архиепископ Прешпурский и всея Яузы и всего Кокуя патриарх». «Папами» поочерёдно выступали царские единомышленники - Матфей Филимонович Нарышкин, Никита Моисеевич Зотов и Петр Иванович Бутурлин. Самого же Петра именовали «святейшим протодиаконном».

Выборы Папы

Выборы нового патриарха всешутейшего собора представляли собой пародию на избрания патриарха всея Руси. Они проходили за закрытыми дверями, аналогично папскому избранию. Избранного главу собора сажали на прорезанное кресло для отхожего места и ощупыванием органов проверяли его пол, затем по-латыни провозглашая: «Священническое достоинство имеет» (*pontificalia habet*). [4]

Выбранного «князя-папу» сажали в ковш и несли «понтифика» в сопровождении всего «собора» в дом, где, его раздевали, и опускали голым в гигантский чан, полный пива и вина. «Князь-папа» плавал в ковше. Гости, мужчины и женщины, принадлежавшие к высшим боярским фамилиям, в обнажённом виде, пили вино из этого чана и распевали непристойные песни на церковные мотивы.

Причины создания собора

Петру особенно нравилось открыто насмехаться над православной церковью, поэтому он был непопулярен у патриарха и членов церковного руководства, а также у верующих. Видел церковь как инструмент укрепления своей власти и модернизации страны. Пётр I провёл ряд реформ, направленных на ослабление влияния церкви в политической жизни страны, централизацию её управления и подчинение государственной власти. Празднества собора служили Петру для педагогических целей для разрушения старого порядка: «признав за «дубинкой» большие педагогические возможности, он не отказывался и от злой, кощунственной шутки, чтобы достичь своих целей». [5]

Примечательно, что собор не был первым в своём роде в России во времена Ивана IV подобные пиршества тоже имели место быть на Руси, однако выполняли чисто прикладную функцию, не задевали чувства верующих и не были такими насыщенными и упорядоченными. Саборы такого рода в Европе существовали давно, случались они по повелению самих Пап Римских.

Использованные источники:

1. Статья О. Усенко «Сумасброднейший собор» 2005

2. Книга Юст Юля «Записки датского посланника при Петре Великом» 1709-1711.
3. Книга Л. Бердникова «Всешутейший собор. Смеховая культура царской России» 2019.
4. Книга Е.Ф. Шмурло «История России 862—1917. Эпоха четвертая. 1613-1725. Превращение в европейскую державу» 1922.
5. Статья Каплана А.Б. Л.А. Трахтенберга «Сумасброднейший, всешутейший и всепьянейший собор» 2007.

УДК 616.432

Кармильцына А.М.

***Студент 6 курса, лечебный факультет
ФГАОУ ВО РНИМУ им. Н.И. Пирогова МЗ РФ
Россия, г. Москва***

Петрова Т.В.

***студент 6 курса, лечебный факультет
ФГАОУ ВО РНИМУ им. Н.И. Пирогова МЗ РФ
Россия, г. Москва***

Султанова А.Э.

***Студент 5 курса, педиатрический факультет
ФГАОУ ВО РНИМУ им. Н.И. Пирогова МЗ РФ
Россия, г. Москва***

Горюн Ю.С.

***Студент 6 курса, лечебный факультет
ФГАОУ ВО РНИМУ им. Н.И. Пирогова МЗ РФ
Россия, г. Москва***

ГИПОПИТУИТАРИЗМ: ОСОБЕННОСТИ ДИАГНОСТИКИ И ЛЕЧЕНИЯ

Аннотация: Статья посвящена обзору литературы на тему этиологии, клинических проявлений, диагностики, лечения гипопитуитаризма. Рассмотрены лабораторные и инструментальные методы диагностики, варианты лечения данного заболевания.

Ключевые слова: гипопитуитаризм, гипоталамо-гипофизарная недостаточность, гипоталамус, гипофиз, гормоны.

Abstract: The article is devoted to a review of the literature on the etiology, clinical manifestations, diagnosis, and treatment of hypopituitarism. Laboratory

and instrumental diagnostic methods and treatment options for this disease are considered.

Key words: *hypopituitarism, hypothalamic-pituitary insufficiency, hypothalamus, pituitary gland, hormones.*

Гипопитуитаризм (гипоталамо-гипофизарная недостаточность) – заболевание, обусловленное отсутствием или снижением секреции гипоталамических нейрогормонов, одного или более гипофизарных гормонов. В рамках гипопитуитаризма наиболее часто встречается дефицит СТГ, который может быть изолированным или сочетаться с недостаточностями других тропных гормонов.

Гипопитуитаризм бывает врожденным и приобретенным. Врожденный гипопитуитаризм может быть вызван мутациями в генах, контролирующих продукцию СТГ, вовлеченных в формирование гипофиза, ответственных за реализацию сигнала гормон роста — рилизинг-гормон (ГР-РГ). Например: делеции или гомозиготные мутации GH1, мутации сплайсинга, миссенс-мутации GH1 [1].

К приобретенному гипопитуитаризму приводят: гормонально-активные и неактивные аденомы гипофиза, инфильтративные процессы (аутоиммунный лимфоцитарный гипофизит, гранулематоз), послеродовой некроз гипофиза или синдром Шихана, возникший при кровотечениях во время родов, последствия хирургических или лучевых вмешательств в области гипофиза, инфаркты гипофиза, метастазы в гипофиз или в ножку гипофиза, травмы, инфекции, гемохроматоз, сосудистые нарушения, опухоли центральной нервной системы различной этиологии, в первую очередь, затрагивающие гипоталамо-гипофизарную область.

Наиболее частыми причинами гипопитуитаризма у женщин являются: роды, осложненные эклампсией последних месяцев беременности, сепсисом, тромбоэмболией, массивной кровопотерей, повторные и частые беременности и роды, приводящие к напряжению гипофиза, аборт, аутоиммунный лимфоцитарный гипофизит (у женщин с тяжелым токсикозом второй половины беременности). При этом часто выявляются и другие аутоиммунные процессы [1,2].

Клинические проявления гипопитуитаризма развиваются только в тех случаях, когда разрушено 75—90% ткани аденогипофиза. Клиническая картина обусловлена тропными недостаточностями, входящими в состав гипопитуитаризма конкретного пациента. [3].

Первыми в большинстве случаев снижаются соматотропная и гонадотропная функции гипофиза, а затем включается тиреотропная и

адренкортикотропная недостаточность. В некоторых случаях одним из первых симптомов гипопитуитаризма является прогрессирующая потеря массы тела, которая в тяжелых случаях может достигать 30 кг. Похудание обычно равномерное, отмечается уменьшение объема внутренних органов, атрофия мышц. Кожа больных сморщена, истончена, бледно-желтушного цвета, на естественных складках кожи и лице появляется грязно-лимонная пигментация. Наблюдается раннее поседение, декальцинация костей, нижняя челюсть атрофируется, зубы разрушаются и выпадают. Отеков, как правило, не бывает. Потоотделение и секреция сальных желез ослабевают. Отмечается резкая общая слабость, апатия, адинамия вплоть до полной обездвиженности, ортостатический коллапс и коматозное состояние. Температура тела снижается. При отсутствии специфического лечения наступает смерть.

Симптомы гипотиреоза вследствие выпадение тиреотропной функции гипофиза: зябкость, сонливость, вялость, адинамия, снижение умственной и физической активности, сухость кожи. Артериальное давление снижается, тоны сердца становятся редкими и глухими. Развивается атония желудочно-кишечного тракта и запоры. При развитии заболевания после родов отмечается аменорея и агалактия.

Выпадение гонадотропной функции гипофиза сопровождается нарушением менструальной функции и приводит к аменорее. Атрофируются внутренние и наружные половые органы и молочные железы. У мужчин исчезают вторичные половые признаки, уровень тестостерона снижается, внутренние и наружные половые органы атрофируются, устанавливается олигозооспермия. Одним из важных симптомов гипопитуитаризма является исчезновение волос в подмышечных впадинах и на лобке.

При недостаточной выработке адренкортикотропного гормона гипофиза развивается надпочечниковая недостаточность, которая способна привести к угрожающему жизни состоянию. Симптомы в обычном состоянии или отсутствуют, или имеет минимальные проявления: слабость, повышенная утомляемость, склонность к гипотонии. На фоне интеркуррентных заболеваний (инфекционные заболевания, травма, хирургическое вмешательство) и стрессорных ситуаций дефицит АКТГ/кортизола может вызвать криз острой надпочечниковой недостаточности, который (при отсутствии адекватной терапии) может привести к летальному исходу [2,3].

Дефицит антидиуретического гормона (вазопрессина) вызывает развитие несахарного диабета центрального генеза, развивающегося, как правило, вследствие оперативного лечения опухолей гипоталамо-гипофизарной области. Клинико-лабораторными проявлениями являются: полиурия, полидипсия, реже - никтурия, энурез.

Отмечается гипогликемия, поскольку СТГ играет важную роль в регуляции углеводного обмена, активируя продукцию глюкозы печенью и замедляя ее периферический клиренс, в условиях дефицита гормона роста возможно развитие гипогликемии. Клинические проявления гипогликемии: повышенный аппетит, бледность, потливость, беспокойство, судорожный синдром, как правило, наблюдаются в ранние утренние часы, но могут возникать и во сне.

Стоит так же рассмотреть синдром Шихана (послеродовой гипопитуитаризм). Это острый ишемический некроз гипофиза, причиной которого является спазм сосудов гипофиза, возникающий после родов с тяжелым кровотечением и снижением АД. Согласно данным статистики, повреждение гипофиза той или иной степени развивается у 32% женщин, перенесших кровотечение и сосудистый коллапс в родах [4].

При вторичном гипотиреозе будет наблюдаться сниженный свободный Т4, зафиксированный как минимум в двух образцах крови на фоне нормального, сниженного или умеренно повышенного ТТГ. При вторичном гипокортицизме: низкий уровень базального кортизола (ниже нижней границы нормы для соответствующего возраста) в нескольких образцах крови, взятых в ранние утренние часы на фоне сниженного или нормального АКТГ. При вторичный гипогонадизме: низкие базальные концентрации ЛГ, ФСГ, половых гормонов, а также отсутствие подъема ЛГ и ФСГ на стимуляцию аналогами гонадотропин-рилизинггормона: бусерилин по 1 дозе (0,15 мг) в каждый носовой ход, определение ЛГ, ФСГ в каждой временной точке забора крови: 0, 1, 4 ч; диферелин 0,1 мг подкожно, определение ЛГ, ФСГ в каждой временной точке забора крови: 0, 1, 4 ч.

Для диагностики соматотропной недостаточности проводят стимуляционные тесты (с инсулином, клонидином), на фоне которых уровень гормона роста повышается. При проведении стимуляционных тестов необходимым условием является эутиреоз. Важным исследованием в диагностике соматотропной недостаточности является определение ИРФ-1, а также соматомединсвязывающего протеина-3 [2,3].

При диагностике гипопитуитаризма проводится молекулярно-генетическое исследование с целью поиска дефектов в генах, ассоциированных с формированием гипоталамо-гипофизарной оси, регулирующих синтез и секрецию СТГ. В некоторых случаях (у детей младшего возраста, при невозможности проведения СТГ-стимулирующих проб и МРТ) проведение молекулярно-генетического исследования рекомендуется, поскольку оно может быть единственным возможным методом своевременной диагностики ГП.

Рекомендуется проведение МРТ головного мозга с прицельной визуализацией гипоталамо-гипофизарной области каждому ребенку с подозрением на соматотропную недостаточность для выявления объемного образования или врожденных аномалий развития головного мозга.

Лечение гипоталамо-гипофизарной недостаточности направлено на устранение гормональной недостаточности и по возможности на устранение причины, приведшей к развитию гипопитуитаризма.

Гормональная терапия соматропином назначается после исключения активных злокачественных новообразований, тяжелых соматических и психических заболеваний. При наличии других тропных недостаточностей - после их компенсации. Противопоказания к назначению соматропина: закрытые зоны роста (справедливо для педиатрической дозы); активные злокачественные новообразования, прогрессирующий рост интракраниальных опухолей, гиперчувствительность к составляющим препарата или растворителя. При наличии гипопитуитаризма необходимо замещение соответствующих тропных функций гипофиза.

Заместительная терапия при вторичном гипотиреозе: левотироксин (пожизненно) в суточной дозе 25 мкг с последующим увеличением дозы препарата. Чтобы не ухудшить состояние сердечно-сосудистой системы, пожилым больным лечение начинают с дозы 12,5 мкг. Критерий компенсации: нормальный уровень свободного Т4 в крови. При проведении заместительной гормональной терапии необходимо в первую очередь компенсировать надпочечниковую недостаточность. Если начать лечение гипотиреоза до компенсации недостаточности надпочечников, то может развиваться острая надпочечниковая недостаточность [5,6,7].

При вторичном гипокортицизме: Гидрокортизон (кортеф) (пожизненно). Критерии компенсации: общее самочувствие, нормальное АД. При вторичном гипогонадизме: заместительная гормональная терапия комбинированными пероральными контрацептивами (Жанин, Белара, Диане-35, Линдинет, Новинет и т.д.). При необходимости проводят восстановление фертильности препаратами, стимулирующими овуляцию (Менопур). Мужчинам с гипопитуитаризмом назначают препараты андрогенного действия (Андрогель, Небидо и т.д.). При гипопитуитарной коме лечение проводят так же, как при острой надпочечниковой недостаточности [2,3,6,7].

Хирургическое лечение рекомендуется в случае выявления объемного образования головного мозга (опухоль, киста), приводящего к развитию деструктивных процессов, проводят оперативное лечение или лучевую терапию [2,3]

Список литературы:

1. Гаврилова А.Е., Нагаева Е.В., Ширяева Т.Ю., Тюльпаков А.Н, Петеркова В.А. Новая гетерозиготная мутация гена *POU1F1*, ассоциированная с множественным дефицитом гормонов аденогипофиза. Проблемы эндокринологии. 2017;63(3):166-169.
2. Нагаева Е.В. Федеральные клинические рекомендации по диагностике и лечению гипопитуитаризма у детей и подростков. Проблемы эндокринологии. 2013;59(6):27- 43.
3. Нагаева Е.В., Ширяева Т.Ю., Петеркова В.А., Безлепкина О.Б., Тюльпаков А.Н., Стребкова Н.А., Кияев А.В., Петрайкина Е.Е., Башнина Е.Б., Малиевский О.А., Таранушенко Т.Е., Кострова И.Б., Шапкина Л.А., Дедов И.И. Российский национальный консенсус. Диагностика и лечение гипопитуитаризма у детей и подростков. Проблемы эндокринологии. 2018;64(6):402-411.
4. Ланецкая Л.С., Толстых А.С., Степанова Н.М. Некоторые вопросы клиники и лечения синдрома Шихана // Проблемы эндокринологии. 2014. № 1(14). С. 12-15.
5. Дедов И.И., Петеркова В.А., Ширяева Т.Ю., Нагаева Е.В., Волеводз Н.Н., Малиевский О.А., Свиначев М.Ю. Эффективность и безопасность применения растворимой формы препарата Растан у детей с дефицитом гормона роста. Проблемы эндокринологии. 2011;57(5):30-37.
6. Воронцова М.В. Гипопитуитаризм у детей и подростков. Медицинский Совет. 2019;(2):250-258. <https://doi.org/10.21518/2079-701X-2019-2-250-258>.
7. Нагаева Е.В., Ширяева Т.Ю., Петеркова В.А., и др. Распространенность и заболеваемость гипофизарным нанизмом в Российской Федерации в 2018 г. Проблемы эндокринологии. 2018;65(1S):52-61.

Баишева Екатерина Владимировна

2-22ФММТ-120

Факультет машиностроения, металлургии и транспорта

Самарский государственный технический университет

г. Самара

Иванов Виталий Владиславович

2-22ФММТ-120

Факультет машиностроения, металлургии и транспорта

Самарский государственный технический университет

г. Самара

Панюков Владимир Дмитриевич

2-22ФММТ-120

Факультет машиностроения, металлургии и транспорта

Самарский государственный технический университет

г. Самара

ГЛОБАЛЬНОСТЬ ПРОТИВОРЕЧИЙ МЕЖДУ ОБЩЕСТВОМ, ЧЕЛОВЕКОМ И ПРИРОДОЙ В СОВРЕМЕННУЮ ЭПОХУ

***Аннотация:** Статья посвящена изучению глобальности противоречий между обществом, человеком и природой, которые олицетворяет собой глубокий и неотъемлемый аспект человеческой истории. В XX веке это противоречие приобрело глобальные масштабы, породив ряд серьезных проблем, которые в настоящее время требуют срочного и комплексного решения.*

Ключевые слова: природа, человек, окружающая среда, изменения, экология.

***Abstract:** The article is devoted to the study of the global contradictions between society, man and nature, which embody a deep and integral aspect of human history. In the 20th century, this contradiction acquired global proportions, giving rise to a number of serious problems that currently require urgent and comprehensive solutions.*

***Keywords:** nature, man, environment, changes, ecology.*

Человек со дня появления на земле непрерывно взаимодействует с окружающей его природой, причем как прямо, непосредственно в процессе обмена веществ (например, питание, дыхание), так и опосредованно с помощью различных орудий труда и технических приспособлений. По мере

развития производства происходит усложнение и качественное изменение связей общества с природой. Чем более совершенными оказываются техника и технологии, тем большее воздействие начинает человек оказывать на окружающую его среду. Поэтому смело можно утверждать, что человек никогда не находился в полной гармонии с природой, не довольствовался только тем, что природа давала ему. Он всегда боролся с природой, чтобы удовлетворить свои постоянно растущие потребности. В результате природно-ресурсный потенциал в ходе исторического развития непрерывно истощается [3, 59].

В процессе развития общества характер взаимоотношения человека с окружающей средой претерпел ряд изменений под воздействием биологической и социальной эволюции человечества.

Первый этап взаимоотношений человека и природы длился на протяжении 3 млн лет. Этот этап – каменный век и первобытнообщинный строй. Определяющая роль в этих взаимоотношениях принадлежит природному фактору, так как человек полностью во всем зависел от природы. Люди занимались собирательством, охотились и ловили рыбу. Активного воздействия на растительный и животный мир не оказывалось.

Второй этап начался с землепользования, то есть в VIII-VII вв. до н.э. и продлился до XV в. н.э., когда установилось промышленное производство. Результатом развития скотоводства стало вытеснение с экологических ниш диких животных домашними. В это же время идет активное развитие земледелия. Окультуренные территории отличает высокая продуктивность, поэтому плотность населения вокруг таких земель начала возрастать. Отмечается сокращение площади лесов. Древесину начали использовать как топливо и стройматериалы, а землю в сельскохозяйственных целях.

Третий этап охватывает период XVI-XIX века. В это время протекало становление и развитие капитализма. Шло активное освоение минерально-сырьевых ресурсов, развивалась горнодобывающая и перерабатывающая промышленность, в связи с чем произошло перераспределение химических элементов в недрах и на поверхности Земли. Из-за развития промышленности и отсутствия природоохранных действий, быстро нарастало загрязнение атмосферы, воды, почвы, отмечалась деградация растительного покрова. В первую очередь это характерно горнопромышленным районам Великобритании, Центральной Европе, Южному Уралу и США.

Четвертый этап – империализм и социальные революции. Влияние человека на природную среду из регионального становится глобальным. Отмечается физическое, химическое и биологическое загрязнение природных компонентов и принципиальное изменение ландшафтов, изменяется

интенсивность протекания геологических процессов. Мировая промышленность за год перерабатывает горных пород больше, чем естественные геологические процессы планеты.

Пятый этап, современный, – период научно-гуманитарной революции. Человеку необходимо разумно и рационально использовать природные ресурсы в процессе удовлетворения жизненных потребностей вместе с охраной и воспроизведением ресурсов планеты.

Глобальное противоречие между природой и обществом, получившее особую остроту в XX веке, имеет свои истоки в сдерживающих факторах, возникших в результате развития человеческой цивилизации.

Природа, как закономерность взаимодействия всех компонентов биосферы, обладает имманентной устойчивостью и саморегуляцией. В то же время, общество, строя свою жизнедеятельность на основе эксплуатации природных ресурсов, постоянно нарушает равновесие в биосфере. Промышленная революция и научно-технический прогресс XX века явились причиной резкого увеличения использования природных ресурсов, увеличения выбросов в атмосферу, загрязнения водных и сухопутных экосистем [6, 84].

Экономический прогресс привел к стремительному росту населения и увеличению общественных потребностей. Стремление к производственному росту и потребительскому эффективному использованию ресурсов приводит к конфликтам между нуждами общества и жизненными потребностями природы.

Противоречие между природой и обществом также связано с глобальными экологическими проблемами, которые возникают в результате международной торговли и промышленных технологий.

Первая и самая опасная экологическая проблема, — загрязнение атмосферы. Причины этой экологической проблемы делятся на два вида: естественные (природные) и антропогенные. К естественным можно отнести пыльные бури, вулканы, природные пожары, выветривание горных пород, гниение организмов и др. Все это достаточно негативно влияет на состояние атмосферы и окружающей среды в целом. К антропогенным источникам загрязнения, которые являются более опасными, относятся выхлопные газы автомобилей, выбросы предприятий и тепловых электростанций, а также ядерные испытания и аварии.

Загрязнения атмосферы, в первую очередь, сказывается на здоровье (способствует развитию различных тяжелых и даже неизлечимых заболеваний) как отдельного человека, так и населения планеты в целом.

Кроме того, огромный ущерб наносится флоре и фауне, в результате чего уничтожаются многие виды растений и животных.

Ярким примером является авария на Чернобыльской АЭС, случившаяся в 1986 г. В результате прогремевшего взрыва над реактором образовалось радиоактивное облако, которое стремительно начало расти и распространяться на территории соседних государств. Опасные радиоактивные вещества, такие как цезий, стронций и плутоний, нанесли огромный вред и людям, и животным, вызывая различные мутации. Люди, участвовавшие в ликвидации этой катастрофы, попадали в медицинские учреждения со страшными диагнозами, многие из них умерли от лучевой болезни или остались инвалидами.

Чтобы решить эту проблему, в первую очередь, необходимо сократить объемы использования энергии и повысить энергоэффективность, уменьшить количество отходов, которые образуются вследствие производства, очищать воздух в особо загрязненных территориях, а также человечеству пора переходить на более безопасные для окружающей среды возобновляемые источники энергии.

Нельзя не оставить без внимания и следующую экологическую проблему — нарушение целостности озонового слоя. Озоновый слой — самая тонкая часть стратосферы, защищающая нашу планету от прямых попаданий ультрафиолетовых лучей. Данная проблема обозначилась в 1970-е гг., когда ученые обнаружили, что озоновый слой постепенно разрушается и образуются «дыры».

Причинами разрушения озонового слоя является использование различных аэрозолей, растворителей, огнетушителей, ведь в их состав входит такие вещества, как хлорфторуглероды, которые пагубно влияют на состояние озонового слоя. Не в меньшей степени вред озоновому слою наносится в результате запуска ракет, полета самолетов на большой высоте и использования ядерного оружия в испытательных целях.

Последствиями разрушения озонового слоя является попадание на планету прямых ультрафиолетовых лучей, которые отрицательно сказываются и на здоровье человека, ведь они являются причинами таких опасных заболеваний, как рак кожи, катаракта глаз, а так же в целом ослабляют иммунную систему человека [5, 112].

Пути решения данной проблемы лежат в ограничении выброса фреонов и фторхлоруглеродов, которые крайне плохо влияют на состояние озонового слоя. Венская конвенция об охране озонового слоя, состоявшаяся в 1985 г., предложила следующие пути решения:

- совместные исследования стран на тему того, что вызывает негативные изменения в озоновом слое;
- регулярный контроль его состояния;
- создание технологий, способных снизить ущерб, причиняемый озоновой оболочке;
- строгий контроль деятельности, которая вызывает появление дыр;
- обмен знаниями и технологиями.

Также интересным фактом является то, что российский консорциум «Интерозон» предлагает особый путь решения данной проблемы. Совместно с немецкой компанией «Даза» планируется поднять на высоту 15 км аэростаты с инфракрасными лазерами, чтобы получать озон из двухатомного кислорода.

Не менее серьезна и актуальна экологическая проблема — глобального потепления — долгосрочного повышения средней температуры воздуха на планете в целом, происходящего уже более века. Иначе глобальное потепление называют парниковым эффектом.

Пути решения данной проблемы таковы: во-первых, необходимо заменить нынешнее топливо экологически более чистым; во-вторых, внедрять технологии поглощения углекислого газа; в-третьих, произвести массовую посадку деревьев, ведь они способны синтезировать кислород.

Остро на сегодняшний день стоит тема кислотных дождей — осадков, в составе которых присутствуют кислоты, с пониженным уровнем водородного показателя.

Кислотные дожди — это токсичные выбросы с предприятий и транспорта, добыча и переработка угля и нефти, использование удобрений, содержащих азот. Но, помимо антропогенных причин, выделяют еще и природные. К ним относятся вулканические извержения и молнии, которые приводят к увеличению в атмосфере концентрации азота.

Кислотные дожди пагубно влияют и на растительность, вследствие чего снижается урожай, и на водоемы, которые загрязняются из-за этого, и на здоровье людей, повышая риск мутаций и появления онкологических заболеваний. Также кислотные дожди пагубно влияют и на памятники архитектуры, ведь под действием этого явления строения превращаются в гипс и размываются.

Пути решения данной проблемы остаются такими же, как и во всех предыдущих случаях. Главное — уменьшить количество выбросов азота и серы в атмосферу.

Хотелось бы акцентировать внимание и на такой экологической проблеме, как загрязнение почвы и водных объектов. Причина возникновения этой проблемы, опять же выбросы в атмосферу опасных веществ (ртути,

мышьяка, ванадия и др.). Потом они попадают в почву и воду, а уже оттуда способны попасть в организм человека, что может спровоцировать различные тяжелые заболевания, в том числе и онкологические. Главными загрязнителями водного

пространства на данный момент являются нефть и ее производные. В воду они попадают в результате крушения, например, крупных танкеров или сбросов отходов в воду.

Последствия загрязнения воды очень страшны. Ежегодно погибает огромное количество водных обитателей, в том числе морских птиц, рыб и млекопитающих. Для человека данная проблема опасна не только непосредственным потреблением воды, но и косвенно, ведь употребление в пищу рыбы, находившейся в загрязненной нефтью и другими опасными веществами воде, может вызвать серьезные негативные последствия [8, 94].

После рассмотрения каждого вида экологических проблем можно отметить, что способы их решения во многом схожи. В ФЗ «Об охране окружающей среды» указано, что объектами охраны окружающей среды от загрязнения, истощения, деградации, порчи, уничтожения и иного негативного воздействия хозяйственной и (или) иной деятельности являются компоненты природной среды, природные объекты и природные комплексы. Безусловно, охрана природы поддерживается силой государства, но, несмотря на это, нужно ссылаться на моральные качества и жить в гармонии со всей природой.

Международные организации, научные исследователи и экологически активные группы предпринимают усилия для решения проблемы глобального противоречия природы и общества. Разработка и внедрение устойчивых технологий, энергосберегающих мер и переход к чистым источникам энергии – все это может способствовать снижению негативного воздействия человечества на природу.

Однако, для эффективного решения проблемы глобального характера, необходимо согласованное действие всех государств и общественности, а также повышение осознанности каждого отдельного человека об их ответственности перед природой.

В заключение стоит сказать, противоречия между природой и обществом имеют огромное влияние на будущее человечества.

Во-первых, экологические проблемы, связанные с неправильным отношением к природным ресурсам и загрязнением окружающей среды, приводят к серьезным последствиям для здоровья людей и биологического разнообразия на планете. Загрязнение воздуха, воды и почвы, разрушение

экосистем – все это угрожает жизни и благополучию не только нынешнего поколения, но и будущих.

Во-вторых, глобальное противоречие природа и общество негативно влияет на экономическую и социальную сферы. Потеря биоразнообразия приводит к снижению возможностей для развития агропромышленного комплекса, медицины и науки. Крупномасштабное истребление видов животных и растений сказывается на экономике и создает проблемы в обеспечении продовольственной безопасности.

В-третьих, противоречие природа и общество оказывает влияние на культуру и идентичность человечества. Разрушение уникальных природных ландшафтов и памятников природы уничтожает источники вдохновения и возможности для духовного развития. Все это приводит к потере исторической и культурной ценности.

Итак, глобальное противоречие природа и общество в XX веке несет серьезные угрозы для будущего человечества. Чтобы сохранить планету и обеспечить благоприятные условия для жизни, необходимо разрабатывать и внедрять устойчивые подходы в экономической, социальной и экологической сферах. Только через совместные усилия можно преодолеть это противоречие и создать устойчивое будущее для всех.

Список использованной литературы:

1. Астафьева, О.Е. Экологические основы природопользования: учебник для СПО / О.Е. Астафьева, А.А. Авраменко, А.В. Питрюк. — М.: Издательство Юрайт, 2017. - 354 с.
2. Гурова, Т.Ф. Экология и рациональное природопользование: учебник и практикум для академического бакалавриата / Т.Ф. Гурова, Л.В. Назаренко. — 3-е изд., испр. и доп. — М.: Издательство Юрайт, 2019. — 188 с.
3. Данилов-Данильян, В.И. Экология: учебник и практикум для академического бакалавриата / Н.Н. Митина, Б.М. Малашенков; под ред. В.И. Данилова-Данильяна. - М: Издательство Юрайт, 2019. — 363 с.
4. Залунин, В.И. Социальная экология: учебник для академического бакалавриата / В.И. Залунин. — 2-е изд., испр. и доп. — М.: Издательство Юрайт, 2019. — 206 с.
5. Колесников, Е.Ю. Оценка воздействия на окружающую среду. Экспертиза безопасности: учебник и практикум для бакалавриата и магистратуры / Е.Ю. Колесников, Т.М. Колесникова. — 2-е изд., перераб. и доп. - М.: Издательство Юрайт, 2017. — 469 с.

6. Коротный, Л.М. Экологические основы природопользования: учеб. пособие для СПО / Л.М. Коротный, Е.В. Потапова. — 2-е изд., испр. и доп. — М.: Издательство Юрайт, 2019. — 374 с.
7. Третьякова, Н.А. Основы экологии: учеб. пособие для вузов / Н.А. Третьякова; под науч. ред. М. Г. Шишова. - М: Издательство Юрайт, 2018. — 111 с.

Поршнева Анастасия Кирилловна
студент,
Финансовый университет при Правительстве РФ,
г. Москва
Научный руководитель: Карамова Ольга Владимировна
д.э.н., профессор,
Финансовый университет при Правительстве РФ,
г. Москва

ГОСУДАРСТВО В ЭКОНОМИКЕ РАЗВИТЫХ СТРАН НА ПРОТЯЖЕНИИ ВЕКОВ

Аннотация: в данной работе рассматривается какое влияние и как оказывает государство в экономике развитых стран, анализируются различные функции государства и этапы эволюции экономики. Работа основывается на теоретических концепциях и эмпирических данных, предоставляя выводы о том, как государство влияет на экономику развитых стран на протяжении веков.

Ключевые слова: экономика, государство, прогресс, страна, этап, рыночная система, рынок, экономический рост.

Annotation: this paper examines the influence and how the state exerts in the economy of developed countries, analyzes the various functions of the state and the stages of economic evolution. The work is based on theoretical concepts and empirical data, providing conclusions about how the state has influenced the economies of developed countries over the centuries.

Keywords: economy, state, progress, country, stage, market system, market, economic growth.

Понимание роли государства в экономике развитых стран на протяжении веков проливает свет на отношения между государством, рыночной системой и обществом, а также их влияние на экономическое развитие. Рассмотрим основные аспекты данной темы в виде эссе, начиная с

исторического контекста и переходя к современному восприятию государственного вмешательства в экономику. Роль государства в экономике развитых стран и ее эволюция на протяжении веков представляет собой сложный и постоянно развивающийся аспект их экономической деятельности. Исследование роли государства в экономическом развитии охватывает различные периоды и трансформации в экономической истории развитых стран, подчеркивая значительные изменения в области регулирования, инвестиций и социальных программ.

В свете меркантилизма и промышленной революции, государство играло ключевую роль в регулировании экономики и финансовых рынков, создании стимулов для индустриального роста, а также содействовало инфраструктуре для обеспечения развития. В периоды после мировых войн и промышленных революций, государство активно вмешивалось для поддержания социальной стабильности и социальной справедливости через политику благосостояния. В настоящее время, роль государства остается значимой, а его функции охватывают широкий спектр областей, от инвестиций в инновационные технологии до регулирования финансовых рынков и поддержки социальной справедливости. Государство стимулирует экономическое развитие через фискальную и монетарную политику, создание инфраструктуры и ведение торговой политики. Изучение роли государства в экономике развитых стран через призму исторического контекста и современных реалий позволяет получить глубокое понимание о важности государственного вмешательства во многие аспекты экономики и для общественных интересов, а также о влиянии на экономическое развитие, социальное благосостояние и экономическое неравенство.

Первый этап начинается вместе с возникновением первых мыслей о взаимодействии правительства и экономики. Уже в древности государство регулировало экономику. Об этом свидетельствуют наличие института собственности, который закреплялся правовой базой (Законы Хаммурапи в 3 т. л. до н. э). Главная обязанность государства заключалась в охране частной собственности. Объяснение активной экономической политики государства содержится в древнеиндийском источнике «Артхашастра» (4–3 вв. до н. э.). В нем описываются разнообразные хозяйственные функции, стоящие перед древними государствами:

1. обеспечение функционирования ирригационных систем;
2. строительство колодцев;
3. строительство деревень;
4. обеспечение трудовых ресурсов прядильному производству;
5. регулирование налогообложения;

С 2 в. до н.э. великие умы начали размышлять на тему государства и экономики, посвящать ей свои труды. Так, в древние времена существовала идея взаимообусловленности развития государства и экономики. Впервые эта идея была выдвинута в труде «Домострой», написанном Ксенофонтом. Древнегреческие философы Платон и Аристотель, говорили, что возникновению государства способствуют экономические предпосылки: разделение труда и возникновение обмена между людьми. Катон Старший (2–1 вв. до н.э.), живя во время расцвета древнеримских рабовладельческих латифундий, в своих трудах связал рациональность крупного рабовладельческого натурального хозяйства с поддержкой государством жестких, а не патриархальных форм рабства. В трудах братьев Гракх (2 в. До н.э.) содержится анализ причин упадка рабовладельческого строя, они настаивали на внедрении реформ, поддерживающих свободных производителей.

В раннем средневековье распространение получила идея о господстве общинной собственности и упадке частной. В позднем средневековье господствует идея меркантилизма, которая возникла из-за активной национальной и внешней политики европейских государств в период великих географических открытий и внедрения рыночной системы.

Идея меркантилизма заключается в осуществлении постоянного контроля государством экономики. Устойчивость экономики меркантилисты видят в приросте благосостояния государства. Для этого государство должно получать денег больше, чем тратить.

С развитием западных экономических школ поднимаются иные экономические проблемы, распространяется идея физиократов. Стабильность экономики, по их мнению, заключается в постоянной деятельности всех классов общества. Эта стабильность достигается благодаря распределению товаров с помощью пропорционального обмена. Экономические законы для них естественны. Основные задачи государства - поддержание законности, просвещение населения, предоставление благоприятного состояния дорог. Другими словами, государство решало социальные проблемы и развивало инфраструктуру страны. В классической политэкономии, как и в концепции физиократов, стабильность экономики заключалась в удовлетворении всех базовых потребностей населения. По словам М.Блауга, достижение А. Смита в этом направлении в том, что «он действительно сделал первый шаг к теории оптимального распределения ресурсов в условиях совершенной конкуренции». Д. Рикардо изучал проблему стабильности и проблему внедрения расширенного воспроизводства, пытался связать между собой эти две проблемы. Он полагал, что на практике не существует кризиса

перепроизводства в связи с безграничностью потребностей населения и тем, что каждая сумма капитала может использоваться производительно. Понимание буржуазией огромного значения функционирования государства для достижения капитализма возникает одновременно с увеличением количества кризисов в рыночной экономике, влекущих за собой увеличение внутригосударственных и международных противоречий. Первый этап эволюции экономической мысли о роли государства в экономическом секторе окончился во время становления классической политэкономии.

Первый этап эволюции представлений о воздействии государства на экономику включает процесс внедрения таких терминов, как: «экономика», «государство», «государственная экономическая политика», «устойчивость экономики». Однако еще не наблюдается осознание разницы между понятиями государственное воздействие или государственное регулирование и государственное вмешательство. Во время феодальной раздробленности, а затем и формирования централизованных государств, физиократы и меркантилисты начинают осознавать необходимость оценивать воздействие государства на экономику по результатам ее функционирования и развития. В классической политэкономии изменяются взгляды на объекты и средства регулирования государством экономики, возникают идеи ситуативно-косвенного типа государственного регулирования.

Второй этап эволюции включает период от возникновения классической политэкономии до конца 20 века. Создание теоретической экономической базы способствовало увеличению внимания ученых на конкретных ее элементах и проблемах. В процессе увеличения прогресса экономики стало явно отставание теории от практики хозяйствования. Это оказало неблагоприятное влияние на экономику, тормозило разработку инструментария государственного регулирования. Не учитывался тот факт, что государственная экономическая деятельность есть катализатор развития рынка, хотя к тому времени государство обеспечивало функционирование коммуникаций и транспорта, формировало образовательную и научную системы, национальную финансовую систему.

С появившемся разрывом между реальным состоянием экономики и теорией начали бороться немецкая философия и политэкономия, где были сформированы теоретические предпосылки для переосмысления функций государства в рыночной экономике. Необходимость увеличения в ней роли государства была обоснована марксистами. В современной экономике существует два вида объяснения связи государства и экономики в марксистской теории: ортодоксальный и социал-демократический. Первый описывает государство как машину осуществления политических функций

господствующего класса. То есть государство становится внешним к экономике институтом, выступая в качестве надстроечного явления по отношению к ней. Для второго вида характерно представление государства в качестве системы, регулирующей классовые противоречия и создание институциональных основ функционирования общества. Второй вид больше способствует развитию экономической теории в наши дни. Также К.Маркс выделил необходимые условия стабильного экономического прогресса. По моему мнению, стабильному развитию способствует регулирование социальной сферы, включительно со стороны государства. Расширение регулирующих функций государства, способствующих формированию жесткого государственного регулирования, обусловлено стремлением государства исключить основные препятствия общественного развития, исключить противоречие бедных и богатых. К. Маркс считал, что разобравшись с этой проблемой, государство значительно уменьшит количество своих социально-экономических функций, потому что во многом исчезнут насильственные функции. Марксисты считали, что уменьшение функций государства связано с увеличением вмешательства общества в социально-экономические процессы. Необходимо искать пути перехода государства из механизма насилия в механизм реализации общественных интересов.

В то же время формируется немецкая экономическая мысль. Ф. Лист представил экономику государства в качестве связанной системы средств государства и отношений потребления и управления ими. Он доказал необходимость для осуществления стабильного развития экономики наличие связи политических и экономических функций государства. Г. Шмоллер и А. Вагнер выявили важность такой функции государства, как перераспределение богатства между богатыми и бедными. В результате в 80-х годах 19 в. Германия впервые за историю создала государственную систему социального обеспечения, на которую ориентировались другие страны Западной Европы.

В конце 19 века появляется неоклассическая школа. Неоклассицизм допускал исключительно косвенный характер государственного вмешательства в экономику. Прямое же вмешательство (регулирование ценообразования) является крайним методом, допустимым лишь в экстренных случаях.

Также В конце 19 в. появляется институциональное направление. Он распространен у противников классической политэкономии. Основная идея данной теории - наличие социального контроля над экономическими процессами. Появлению этой теории способствовали идеи Дюркгейма. Он считал, что «чем прогрессивней общество, тем больше уровень развития

государства. Государство осуществляет все большее количество функций, приобщаясь к осуществлению социальных функций». Поспособствовало такой специализации государства ее эффективность в осуществлении интересов общества по сравнению с возможностями отдельных субъектов. Необходимо следить за динамикой институтов общества, их связью с экономикой. Государство не только регулирует институты общества, но может создавать новые и исключать старые.

Сравнительная характеристика двух направлений: неоклассического и институционального наглядно представлена в Таблице 1.

Таблица 1: «Сравнительная характеристика институциональной и неоклассической теории».

	Институциональная теория	Неоклассическая теория
Основные методологические принципы	Институциональный детерминизм; экономический либерализм; принцип холизма	Методологический индивидуализм; принципы предельного анализа
Цель развития экономики	Социальный прогресс как всестороннее развитие личности на основе неуклонного роста благосостояния общества	Неуклонное повышение уровня благосостояния общества
Трактовка понятия устойчивости	Сбалансированное развитие институциональной структуры социально-экономической системы	Долговременное равновесие рынка совершенной конкуренции, состояние полной занятости; саморегуляция рынка
Определение роли государства	Неизбежное увеличение функций государства, но без подрыва частной инициативы	Невмешательство в экономику, допустимо лишь косвенное воздействие и антимонопольная политика
Основные экономические функции государства	Установление и перераспределение прав собственности;	Антимонопольная политика; активная налоговая политика;
Задачи экономической науки	Обеспечение экономической политики государства: теоретическая разработка инструментов регулирования экономики.	Наблюдение и объяснение экономических явлений

В начале 20 в. появляются предпосылки, способствующие возрастанию роли теоретических исследований в области вмешательства государства в экономику:

1. Изменение количества государственных расходов в странах, участвующих в Первой Мировой войне;

2. Изменение экономических систем внутри государств и на международном уровне;

3. Соперничество с плановой экономикой СССР, который быстро достиг индустриализации, минуя, при этом, кризис Западных 1929–1939 годов.

Новое решение проблем экономической политики государства разработал Дж. М. Кейнс. Он считал, что «классическая теория применима лишь к случаю полной занятости, нестабильность экономики связана с отсутствием баланса между увеличением реального дохода и увеличением совокупного потребления, объясняемый человеческим психологическим фактором (психология продавцов и покупателей). Происходит осознание всей сложности взаимосвязи между государством и экономикой в социально-ориентированной рыночной экономике. Особенно этот подход нашел свое признание в США (Ф.Рузвельт «Новый курс») и во Франции в 50–70 годы. В институциональном направлении выделяются два типа государства по способу осуществления государством своих функций: эксплуататорское и контрактное. Д. Норт сформулировал теорию государства, которое включает элементы двух этих типов, дав ему название синтетического государства. Он говорит, что государство, стремясь увеличить свой доход, достигает этого всевозможными путями, как экономическими, так и неэкономическими, применяет насилие, несправедливо распределяет права собственности в стране, что способствует уменьшению экономического роста и, следовательно, уменьшению государственного дохода. Стремление государства выйти из этого несоответствия является предпосылкой смены политических режимов. В советской экономике формируется три способа ведения государством экономики: либерально-реформистский, социал-реформистский и консервативный. Таким образом, институционализм говорит о том, что власть является важнейшим фактором экономической, а не исключительно социальной сферы. В конце 20 в. сформировалось отдельное направление «power-minded economists and schools». Это совокупность экономических школ, которые занимались изучением факторов власти. Если сопоставить трактовку понятия «устойчивость экономики» и определение роли государственного воздействия на нее основными экономическими направлениями на втором этапе развития (таблица 3), то можно заметить, что те теории, в которых экономическая стабильность представлялась как ее равновесное состояние, обязательно описывали государственное вмешательство как внешний фактор, разрушающий это равновесие, за исключением неолиберальной теории, которая представляет стабильность как установление стихийного порядка, возникающего из произвольного соблюдения субъектами традиций, а, те теории, в которых экономическая

стабильность описывалась как устойчивость ее развития, объясняли необходимость экономической политики государства сознательным влиянием общества на средства и методы достижения желаемого экономического результата. Государственное регулирование при таком подходе является эндогенным фактором экономической стабильности. Таким образом, второй этап эволюции экономической научной мысли окончился формированием новых методов анализа государственной роли в экономической сфере.

В основе второго этапа лежит объяснение необходимости контроля государством рыночной экономики. Формулируются новые теоретические вопросы, связанные с экономическими функциями государства, инструментами их достижения, выгодным соотношением рыночных и государственных методов экономического контроля. Чтобы развить экономическую концепцию на этом этапе, необходимо увеличить интенсивность действия эндогенных факторов. Вместе со вторым этапом одновременно развивается тенденция увеличения экономических функций государства, невзирая на спады активности государственной экономической политики.

Таблица 2: «Развитие ключевых понятий в основных концепциях на втором этапе эволюции экономической мысли (19-20в.)»

	Государственное воздействие на экономику	Экономическая устойчивость
Марксизм	Государство обеспечивает устойчивое социально-экономическое развитие (на этапе преодоления отчуждения в производственном процессе)	Способность разрешать возникающие в экономике противоречия
Историческая школа	Единое государственное управление экономическими и политическими процессами	Устойчивость национальной экономики – неуклонный рост благосостояния нации
Институционализм	Государственная власть – эндогенный фактор экономического развития; постепенное увеличение функций государства, но без подрыва частной инициативы	Сбалансированное развитие институциональной структуры социально-экономической системы
Неоклассическая школа	Допустимо косвенное воздействие (налоги, субсидии), перераспределительная политика в пользу повышения общего благосостояния.	Равновесие экономики в состоянии полной занятости на основе механизма саморегуляции рынка.
Кейнсианство	Необходимо активное государственное регулирование экономического развития	Баланс макроэкономических величин, определяющих

		тенденции экономического развития
Монетаризм	Главная цель ограниченного госрегулирования – экономическая стабильность (равновесие) на основе долгосрочной денежной политики	Устойчивость рыночной экономики – саморегуляция равновесия рынков
Неоклассический синтез	Ситуативное использование бюджетной и кредитно-денежной политики	Количественно определяемый баланс макроэкономических параметров вне структурных изменений экономики
Неолиберализм	Практически полное исключение государственного воздействия	Естественное равновесие экономики (спонтанный порядок)

Для стабильного существования и развития экономики важно не допустить анархию путем непрерывного, всеохватывающего государственного регулирования с помощью директивного планирования. Появлению эластичного типа государственного регулирования способствовали теории, рассматривающие его как один из основных факторов экономического развития. В них усиление госрегулирования ставится в зависимость от разрастания социально-экономических функций государства вследствие усложнения соответствующих процессов в обществе. По нашему мнению, эластичный тип госрегулирования отражает свойство государства сужать и расширять регулирующее воздействие в соответствии с цикличностью экономики.

Государство играет важную роль в экономике развитых стран на протяжении веков. Его функции и роль в экономике менялись в зависимости от исторического контекста. От организатора торговли в древности до стимулятора инноваций в современности, государство продолжает играть ключевую роль в обеспечении экономического развития и социальной справедливости. На рубеже XX — XXI вв. сложился мировой рынок, сформировались мирохозяйственные рыночные закономерности, и рыночная конкуренция осталась движущим стимулом развития современного западного общества. Однако социально-экономические процессы, протекающие в развитых странах, нельзя рассматривать в отрыве от вопроса о роли государства в экономике. Исторически именно государство выступало гарантом становления и развития рыночной системы в западном обществе. Экономическая роль государства заключалась прежде всего в поддержании и

защите рыночной системы, рынка и конкуренции, а также в выполнении тех функций, которые не подвластны рынку.

Вступление развитых стран в XXI в. с новой экономикой накладывает свой отпечаток на все черты рыночной экономики и требует расширения функций государства. Прежде всего это касается формирования новой среды для конкуренции в отраслях высоких технологий, а также на мировом рынке товаров, реализуемых через электронную торговлю. Возникает также проблема поиска адекватных статистических показателей и методов учета для обеспечения полноты и точности статистических данных новой экономики и определения ее воздействия на социально-экономическое развитие стран.

Библиография:

1. Кудров В.М. Мировая экономика: Учебник для вузов. – М.: Дело, 2004.- 515 с.
2. Кудров В.М. Мировая экономика: Учебник для вузов. - М: Юстицинформ, 2009. - 512 с.
3. Ломакин В.К. Мировая экономика: Учебник для вузов. - М.: ЮНИТА-ДАНА, 2004 – 735 с.
4. Мировая экономика: Учеб. пособие для вузов/ Под ред. И.П. Николаевой. – М., 2007. – 510 с.
5. Мировая экономика: Учебник под редакцией проф. В.П. Булатова. – М.: Юристъ, 2002 – 860 с.
6. Стрыгин А.В. Мировая экономика. - М.: Экзамен, 2004. - 512 с.

*Асланова А.К.,
Студент, 5 курс, Педиатрический факультет
ФГАОУ ВО РНИМУ им Н. И. Пирогова МЗ РФ, г. Москва*

*Лапина Д.А.,
Студент, 5 курс, Педиатрический факультет
ФГАОУ ВО РНИМУ им Н. И. Пирогова МЗ РФ, г. Москва*

ДЕВСТВЕННАЯ ПЛЕВА И ДЕВСТВЕННОСТЬ: ЧТО ДОЛЖЕН ЗНАТЬ КАЖДЫЙ ПЕДИАТР

***Аннотация:** Педиатры могут сталкиваться с понятием "девственность" в различных ситуациях при оказании помощи детям и подросткам, но зачастую оказываются недостаточно подготовленными к решению этой деликатной темы. Девственность - это социальная конструкция. Несмотря на медицинские данные о том, что не существует научно достоверного способа определения девственности, заблуждения относительно девственной плевы и ее предполагаемой связи с сексуальной историей сохраняются и приводят к неэтичным практикам.*

***Ключевые слова:** Ребенок; Девственная плева; Половое воспитание; Девственность.*

***Annotation:** Paediatricians may face the notion of 'virginity' in various situations while caring for children and adolescents, but are often poorly prepared to address this sensitive topic. Virginity is a social construct. Despite medical evidence that there is no scientifically reliable way to determine virginity, misconceptions about the hymen and its supposed association with sexual history persist and lead to unethical practices.*

***Key words:** child; hymen; sex education; virginity.*

Введение

Понятие "девственность" не имеет медицинского или научного определения. Это социальный, культурный и религиозный конструкт, означающий отсутствие в прошлом сексуальных контактов[1]. Однако нередко педиатру приходится сталкиваться с вопросами девственности в различных клинических ситуациях: после предполагаемого сексуального нападения, при оценке последствий травм, полученных в результате несчастных случаев, при осмотре подростков, а также в ответ на просьбы провести тест на девственность, выдать сертификат девственности или сделать гименопластику.

Социальное конструирование девственности

Девственность - понятие, распространенное практически повсеместно. В трех монотеистических религиях, а также в традиционных культурах разных стран ценится девственность до брака [2]. Хотя и не исключительно, термин "девственность" обычно относится к женщинам. Контроль над женской сексуальностью обеспечивает регулирование родословной, поскольку девственность до брака помогает предотвратить неблагоприятные союзы в патриархальных обществах и дает уверенность в отцовстве детей.

Девственность часто рассматривается как добродетель, связанная с чистотой, честью и нравственностью. В некоторых сообществах она имеет и экономическую ценность, поскольку девственная невеста приносит деньги в приданое[3].

Признание прав женщин и детей, развитие законодательства и пропаганда сексуального образования привели к изменению отношения к добрачным связям во многих странах мира. Однако даже там, где добрачная девственность в какой-то мере утратила свое прежнее значение, так называемая "потеря девственности" остается важным этапом в жизни подростка и молодого человека. Вопрос о первом половом акте является одним из центральных для подростков любого пола и связан с вопросами, тревогами и ожиданиями. В некоторых случаях подросткам может быть стыдно, что их считают еще "девственниками", и они хотели бы как можно скорее избавиться от этого "позорного статуса". Широко распространен миф о том, что мужчина может почувствовать своим пенисом, девственна ли его партнерша, хотя ощущение "тесноты" чаще всего связано с волнением и непроизвольным сокращением тазовых мышц, а не с отсутствием предыдущего вагинального проникновения [4]. Более того, заблуждение, связывающее девственность с изменениями женских половых органов, упускает из виду тот факт, что сексуальные контакты не ограничиваются влагалищем и не ограничиваются гетеросексуальной практикой.

Эмбриология и анатомия девственной плевы

Принято считать, что девственность связана с целостностью девственной плевы, которая разрывается и кровоточит при первом половом акте[5]. Девственная плева представляет собой мембранозную ткань, окружающую вход во влагалище. Эмбриологически считается, что девственная плева возникает в результате инвагинации мочеполового синуса[6, 7]. Тазовая часть мочеполового синуса дает начало дистальной трети

влагалища, которое соединяется с маточно-вагинальным каналом, возникающим в результате слияния нижней части парамезонефральных протоков примерно на 12 неделе беременности[7].

В перинатальном периоде девственная плева открывается[5]. Если открытие не происходит, возникает состояние, известное как непроходимая девственная плева, которая является наиболее распространенной обструктивной аномалией женских половых путей и встречается у 1 из 1000 новорожденных девочек[6]. Непроходимая девственная плева может проявиться при рождении в виде гидрокольпоса. Однако часто она остается недиагностированной до подросткового возраста и проявляется первичной аменореей и гематокольпосом. Полное отсутствие девственной плевы встречается крайне редко, в том числе при агенезии влагалища[6].

Анатомия девственной плевы имеет широкий спектр форм и видов, таких как кольцевидная (окружность), серповидная (задний край), фимбрированная, избыточная (рукавообразная), септальная или крибриформная[8]. Девственная плева - динамичная ткань, морфологические изменения которой происходят также под влиянием гормональных колебаний[8]. Плацентарный перенос материнских гормонов во время беременности приводит к утолщению и набуханию девственной плевы у новорожденного. При подавлении гипоталамо-гипофизарно-гонадной оси у девочек препубертатного возраста девственная плева может стать тонкой, сухой и гладковыбритой. В период полового созревания воздействие эстрогенов способствует утолщению девственной плевы и повышению ее эластичности, что позволяет ей растягиваться при проникновении, не оставляя следов травмы[5]. В учебных целях постпубертатную девственную плеву сравнивают со скруткой или резинкой из-за ее эластичных свойств[9].

Исследование девственной плевы

В медицинских вузах девственной плеве уделяется мало внимания, и большинство педиатров не чувствуют себя комфортно при ее осмотре[10]. По данным перекрестного исследования, только 64% из 139 главных педиатров правильно определили девственную плеву на фотографиях гениталий девочек препубертатного возраста[11]. Тем не менее, профессиональные общества выступают за то, чтобы осмотр половых органов был рутинной частью комплексного обследования девочек препубертатного возраста, поскольку он может дать не только полезную клиническую информацию, но и возможность санитарного просвещения пациенток и членов их семей[12, 13]. Имеются данные, подтверждающие, что дети, знающие правильную терминологию

своих половых органов, менее уязвимы для сексуального насилия и с большей вероятностью расскажут о любом возможном событии[14].

Осмотр не требует специального инструментария и идеально подходит для проведения в условиях первичной медицинской помощи. Пациентку укладывают на смотровой стол в положении лежа на лягушачьих ногах или, в зависимости от возраста и степени тревожности, усаживают на сиделку, согнув ноги в том же положении. Для осмотра девственной плевы, влагалищного отростка, уретры и клитора необходимо развести и слегка оттянуть по диагонали наружные половые губы. Гипоэстрогенизированная девственная плева девочки препубертатного возраста атрофирована, поэтому очень тонкая и очень чувствительная, поэтому врач должен быть осторожен, чтобы случайно не прикоснуться к ней и не причинить боль[12]. Коленно-грудное положение может подтвердить возможные результаты, полученные в положении лежа, поскольку гравитация может развернуть складки девственной плевы, которые могли быть не видны в положении "лягушка на ногах". Кроме того, это улучшает визуализацию внутренней части влагалища, иногда вплоть до шейки матки.

Травма девственной плевы может возникнуть в результате случайного проникающего ранения[18, 20]. Несмотря на распространенные мифы, нет доказательств того, что такие спортивные упражнения, как верховая езда или использование тампонов, могут привести к травме девственной плевы[21, 22].

Документация по осмотру половых органов и анатомии девственной плевы должна быть точной, с использованием стандартной медицинской терминологии и аналогии с часовым циферблатом. Некорректные термины, такие как "неповрежденная" или "нарушенная" девственная плева, следует отбросить, поскольку они носят не описательный, а интерпретационный характер[5]. Кроме того, интерпретация результатов осмотра половых органов должна быть осторожной: осмотр, описанный как "нормальный" или "неспецифический", не должен интерпретироваться как "ничего не произошло"[23]. Иногда пациентка или ее близкие могут быть разочарованы тем, что при осмотре не было обнаружено никаких повреждений. Очень важно нивелировать ожидания перед обследованием, предоставив соответствующую информацию о возможных результатах. Самым важным доказательством сексуального насилия и решающим элементом для вынесения обвинительного приговора в суде остается история, предоставленная жертвой.

Проверка девственности, сертификат девственности и гименопластика

Несмотря на научные данные, свидетельствующие о том, что девственная плева не является надежным маркером предыдущей сексуальной активности, сохраняются заблуждения, которые приводят к необоснованным процедурам, таким как проверка девственности, сертификат девственности и гименопластика.

Под проверкой девственности понимается осмотр половых органов с единственной целью - определить, был ли у женщины сексуальный контакт или нет.[1]. Обычно он заключается в осмотре девственной плевы или в вагинальном введении двух пальцев для оценки размера интроитуса и дряблости стенок влагалища[1]. Хотя проверка девственности чаще всего проводится перед вступлением в брак для оценки пригодности невесты, сообщалось также, что она является обычным экзаменом в школе, репрессией против протеста женщин или требованием при поступлении на работу[3, 24]. Проверка девственности описана во всем мире[2, 25], в том числе в странах с высоким уровнем дохода[1, 4, 26]. Она основана на ошибочном представлении о том, что проникновение полового члена приводит к предсказуемым изменениям женских половых органов, и не учитывает тот факт, что сексуальные контакты не ограничиваются влагалищем. Женщины, желающие "пощадить" свою девственную плеву, часто сообщают о сексуальных практиках, связанных с анусом или ротовой полостью[25].

Результаты такого тестирования могут иметь разрушительные последствия для "проваливших" его женщин, такие как позор, социальная изоляция, уменьшение приданого, насилие, а иногда и убийство[2, 3]. По мнению Всемирной организации здравоохранения, тесты на девственность являются одной из форм сексуального насилия[27]. Они вредны не только для отдельных людей, но и для общества, поскольку способствуют дискриминации и гендерному неравенству, а также ведут к насилию над женщинами[24].

Врачи могут столкнуться с просьбой предоставить справку о девственности. В таких неловких ситуациях, опасаясь за безопасность своей пациентки, некоторые врачи склонны выдавать справку о девственности по своему усмотрению, независимо от результатов обследования или даже не приступая к обследованию. Несмотря на благородные намерения, такая практика не отвечает требованиям биоэтики и деонтологии, поскольку врача, которого просят выдать такое свидетельство, просят засвидетельствовать то, что не может быть засвидетельствовано[25]. В 2020 г. правительство Франции

одобрило закон, запрещающий выдачу свидетельства о девственности медицинскими работниками, за что они теперь могут быть приговорены к тюремному заключению или штрафу[28]. Такое принятие закона вызвало бурные дебаты, поскольку некоторые врачи утверждали, что конкретный запрет на сертификацию девственности нанесет еще больший вред уязвимым женщинам, которые могут подвергнуть свою жизнь опасности[29]. Национальный медицинский орден Франции опубликовал информационный документ для медицинских работников, в котором говорится, что девственность не может быть подтверждена с научной и медицинской точки зрения, порицается выдача таких сертификатов и предлагается заменить их просвещением, руководством, социальной поддержкой и, при необходимости, защитой пациенток и семей[30].

Гименопластика - хирургическое вмешательство, изменяющее форму девственной плевы с целью уменьшить ее раскрытие после предыдущего вагинального полового акта[25]. Основная цель процедуры - добиться кровотечения из половых путей в брачную ночь, чтобы убедить жениха и членов семьи в том, что невеста не имела сексуального опыта до брака[4, 25]. Гименопластика основана на ложном убеждении, что у всех женщин после первого вагинального полового акта идет кровь, в то время как на самом деле это происходит только у половины[31]. Эффективность этого вмешательства сомнительна: в Нидерландах в небольшом исследовании было показано, что 17 из 19 женщин, перенесших гименопластику, сообщили об отсутствии кровотечения при первом половом акте[31]. Поскольку форма девственной плевы у разных женщин сильно различается, гименопластика - это "в лучшем случае творческое видение хирургом того, какой, по его мнению, была девственная плева женщины ранее"[10]. Гименопластика - спорная процедура, которая не преподается в медицинских вузах и не описана в большинстве учебников по гинекологии. Не существует регламентации и стандартизации этой процедуры, поскольку она не является частью стандартной медицинской помощи.

Использованные источники:

1. Olson RM, García-Moreno C. Virginty testing: A systematic review. *Reprod. Health* 2017; 14: 61.
2. Frank MW, Bauer HM, Arican N et al. Virginty examinations in Turkey: Role of forensic physicians in controlling female sexuality. *JAMA* 1999; 282: 485–90.
3. Behrens KG. Why physicians ought not to perform virginty tests. *J. Med. Ethics* 2015; 41: 691–5.

4. Ayuandini S. How variability in hymenoplasty recommendations leads to contrasting rates of surgery in The Netherlands: An ethnographic qualitative analysis. *Cult. Health Sex.* 2017; 19: 352–65.
5. Mishori R, Ferdowsian H, Naimer K et al. The little tissue that couldn't – Dispelling myths about the Hymen's role in determining sexual history and assault. *Reprod. Health* 2019; 16: 74.
6. Heller DS. A review of lesions of the posterior fourchette, posterior vestibule (fossa navicularis), and hymen. *J. Low. Genit. Tract Dis.* 2015; 19: 262–6.
7. Schöni-Affolter F, Dubuis-Grieder C, Strauch E, Adé-Damilano M. Differentiation of the Canal System in the Genital Organ in Females [Updated]. 2005. Available from: <http://embryology.ch/anglais/ugenital/genitinterne05.html> [accessed 7 February 2021].
8. Berenson AB, Grady JJ. A longitudinal study of hymenal development from 3 to years of age. *J. Pediatr.* 2002; 140: 600–7.
9. Brochmann N, Dahl ES, Moffatt L, et al. *The Wonder Down Under: A User's Guide to the Vagina.* UK: Hodder & Stoughton; 2018.
10. Jarral F. A hymen epiphany. *J. Clin. Ethics* 2015; 26: 158–60.
11. Dubow SR, Giardino AP, Christian CW et al. Do pediatric chief residents recognize details of prepubertal female genital anatomy: A national survey. *Child Abuse Negl.* 2005; 29: 195–205.
12. Jacobs AM, Alderman EM. Gynecologic examination of the prepubertal girl. *Pediatr. Rev.* 2014; 35: 97–105.
13. Braverman PK, Breech L; The Committee on Adolescence. Gynecologic examination for adolescents in the pediatric office setting. *Pediatrics* 2010; 126: 583–90.
14. Khoori E, Gholamfarkhani S, Tatari M et al. Parents as teachers: Mothers' roles in sexual abuse prevention education in Gorgan, Iran. *Child Abuse Negl.* 2020; 109: 104695.
15. Adams JA, Farst KJ, Kellogg ND. Interpretation of medical findings in suspected child sexual abuse: An update for 2018. *J. Pediatr. Adolesc. Gynecol.* 2018; 31: 225–31.
16. Heger A, Ticson L, Velasquez O et al. Children referred for possible sexual abuse: Medical findings in 2384 children. *Child Abuse Negl.* 2002; 26: 645–59.
17. Gallion HR, Milam LJ, Littrell LL. Genital findings in cases of child sexual abuse: Genital vs vaginal penetration. *J. Pediatr. Adolesc. Gynecol.* 2016; 29: 604–11.

18. McCann J, Miyamoto S, Boyle C et al. Healing of hymenal injuries in prepubertal and adolescent girls: A descriptive study. *Pediatrics* 2007; 119: e1094–106.
19. Berenson AB, Chacko MR, Wiemann CM et al. Use of hymenal measurements in the diagnosis of previous penetration. *Pediatrics* 2002; 109: 228–35.
20. Heppenstall-Heger A, McConnell G, Ticson L et al. Healing patterns in anogenital injuries: A longitudinal study of injuries associated with sexual abuse, accidental injuries, or genital surgery in the preadolescent child. *Pediatrics* 2003; 112: 829–37.
21. Goodyear-Smith FA, Laidlaw TM. Can tampon use cause hymen changes in girls who have not had sexual intercourse? A review of the literature. *Forensic Sci. Int.* 1998; 94: 147–53.
22. Lejeune J, Martrille L, Guillet-May F et al. Prospective forensic study on the characterization of genital examination in women with consented sexual activity. *Gynecol. Obstet. Fertil. Senol.* 2021 (forthcoming).
23. Kellogg ND, Menard SW, Santos A. Genital anatomy in pregnant adolescents: “Normal” does not mean “nothing happened.”. *Pediatrics* 2004; 113: e67–9.
24. Independent Forensic Expert Group. Statement on virginity testing. *J. Forensic Leg. Med.* 2015; 33: 121–4.
25. Ahmadi A. Recreating virginity in Iran: Hymenoplasty as a form of resistance. *Med. Anthropol. Q.* 2016; 30: 222–37.
26. Moaddab A, McCullough LB, Chervenak FA et al. A survey of honor-related practices among US obstetricians and gynecologists. *Int. J. Gynecol. Obstet.* 2017; 139: 164–9.
27. World Health Organization. Eliminating Virginity Testing: An Interagency Statement. Switzerland: World Health Organization; 2018. Available from: <https://www.who.int/reproductivehealth/publications/eliminating-virginity-testing-interagency-statement/en/> [accessed 6 February 2021].
28. Compte rendu du conseil des ministres du 9 décembre 2020. Available from: <https://www.gouvernement.fr/conseil-des-ministres/2020-12-09> [accessed 22 March 2021].
29. Certificats de virginité: Punir les médecins ne résoudra pas le problème du séparatisme. France: Les généralistes CSMF; 2020. Available from: <https://lesgeneralistes-csmf.fr/2020/10/27/certificats-de-virginite-punir-les-medecins-ne-resoudra-pas-le-probleme-du-separatisme/> [accessed 25 March 2021].
30. Ordre National des Médecins. Certificats de virginité: Documentation d'information à destination du médecin. France: Ordre national des Médecins; 2021. Available from: <https://www.conseil-national.medecin.fr/sites/default/files/external->

package/rapport/u9xikj/cnom_certificats_de_virginite.pdf [accessed 25 March 2021].

31. van Moorst BR, van Lunsen RHW, van Dijken DKE et al. Backgrounds of women applying for hymen reconstruction, the effects of counselling on myths and misunderstandings about virginity, and the results of hymen reconstruction. *Eur. J. Contracept. Reprod. Health Care* 2012; 17: 93–105.

32. Royal College of Obstetricians and Gynaecologists. Ethical Opinion Paper: Ethical Considerations in Relation to Female Genital Cosmetic Surgery (FGCS). UK: Royal College of Obstetricians and Gynaecologists; 2013. Available from: <https://www.rcog.org.uk/en/news/joint-rcogbritspag-release-issues-surrounding-women-and-girls-undergoing-female-genital-cosmetic-surgery-explored/> [accessed 6 February 2021].

33. Elective female genital cosmetic surgery: ACOG Committee Opinion, Number 795. *Obstet. Gynecol.* 2020; 135: e36–42.

34. Shaw D, Lefebvre G, Bouchard C et al. Female genital cosmetic surgery. *J. Obstet. Gynaecol. Can.* 2013; 35: 1108–12.

35. The Royal Australian College of General Practitioners. Female Genital Cosmetic Surgery. Australia: The Royal Australian College of General Practitioners; 2015. Available from: <https://www.racgp.org.au/clinical-resources/clinical-guidelines/key-racgp-guidelines/view-all-racgp-guidelines/female-genital-cosmetic-surgery> [accessed 21 December 2021].

36. Ayuandini S. Finger pricks and blood vials: How doctors medicalize ‘cultural’ solutions to demedicalize the ‘broken’ hymen in The Netherlands. *Soc. Sci. Med.* 2017; 177: 61–8.

37. World Health Organization. Female Genital Mutilation. Switzerland: World Health Organization; 2020. Available from: <https://www.who.int/news-room/fact-sheets/detail/female-genital-mutilation> [accessed 21 December 2021].

38. Breuner CC, Mattson G; Committee on Adolescence; Committee on Psychosocial Aspects of Child and Family Health. Sexuality education for children and adolescents. *Pediatrics* 2016; 138: e20161348.

39. Abdulcadir J, Dewaele R, Firmenich N et al. In vivo imaging–based 3-dimensional pelvic prototype models to improve education regarding sexual anatomy and physiology. *J. Sex. Med.* 2020; 17: 1590–602.

40. Yaron M, Soroken C, Narring F et al. Adolescence and sexuality: A risky business how best to inform parents? *Rev. Med. Suisse* 2018; 14: 843–8.

41. Karofsky PS, Zeng L, Kosorok MR. Relationship between adolescent-parental communication and initiation of first intercourse by adolescents. *J. Adolesc. Health* 2001; 28: 41–5.

42. Byers ES, Henderson J, Hobson KM. University students' definitions of sexual abstinence and having sex. Arch. Sex. Behav. 2009; 38: 665–74.

УДК 616.62-002.1

**Асланова А.К.,
Студент, 5 курс, Педиатрический факультет
ФГАОУ ВО РНИМУ им Н. И. Пирогова МЗ РФ, г. Москва**
**Лапина Д.А.,
Студент, 5 курс, Педиатрический факультет
ФГАОУ ВО РНИМУ им Н. И. Пирогова МЗ РФ, г. Москва**

ДИАГНОСТИКА И ЛЕЧЕНИЕ ОСТРОГО НЕОСЛОЖНЕННОГО ЦИСТИТА

Аннотация: Инфекции мочевыводящих путей (ИМП) являются наиболее распространенными бактериальными инфекциями у женщин, причем половина всех женщин за свою жизнь перенесла хотя бы одну ИМП[1]. Большинство случаев ИМП у женщин - это острый неосложненный цистит, вызванный *Escherichia coli* (86%), *Staphylococcus saprophyticus* (4%), *Klebsiella* (3%), *Proteus* (3%), *Enterobacter* (1,4%), *Citrobacter* (0,8%) или *Enterococcus* (0,5%)[2].

Ключевые слова: Цистит; Острый цистит; неосложненный острый цистит; лечение цистита; диагностика цистита.

Annotation: Urinary tract infections (UTIs) are the most common bacterial infections in women, with one-half of all women experiencing at least one UTI in their lifetime[1]. Most UTIs in women are acute uncomplicated cystitis caused by *Escherichia coli* (86 percent), *Staphylococcus saprophyticus* (4 percent), *Klebsiella species* (3 percent), *Proteus species* (3 percent), *Enterobacter species* (1.4 percent), *Citrobacter species* (0.8 percent), or *Enterococcus species* (0.5 percent)[2].

Key words: Cystitis; Acute cystitis; uncomplicated acute cystitis; cystitis treatment; cystitis diagnosis.

Диагностика

Важнейшим инструментом диагностики острого неосложненного цистита является сбор анамнеза, который должен быть подкреплён целенаправленным физикальным обследованием и анализом мочи. Также важно исключить более серьёзное осложнённое ИМП. По определению, диагноз "острый неосложнённый цистит" подразумевает наличие

неосложненной ИМП у женщины в пременопаузе, не беременной, без известных урологических отклонений и сопутствующих заболеваний

Классические симптомы со стороны нижних мочевых путей включают дизурию, частое мочеиспускание в небольших объемах и urgency мочеиспускания. Иногда может наблюдаться гематурия, реже - дискомфорт в надлобковой области. Предварительная вероятность ИМП у женщин составляет 5%, но если у женщины появляется хотя бы один из классических симптомов острого неосложненного цистита, то вероятность инфекции возрастает в 10 раз и достигает 50% [6]. Поэтому появление одного или нескольких симптомов может рассматриваться как ценный диагностический тест. Кроме того, вероятность острого неосложненного цистита снижается, если пациентка сообщает о выделениях из влагалища или раздражении, что более вероятно у женщин с вагинитом или цервицитом. Новое появление частоты и дизурии при отсутствии выделений из влагалища или раздражения имеет положительную прогностическую ценность для ИМП в 90% случаев [6]. Исследование 796 сексуально активных молодых женщин выявило факторы риска, помогающие диагностировать ИМП, включая недавние половые контакты, использование диафрагмы со спермицидом и повторные ИМП [7].

Физикальное обследование и диагностические тесты

Результаты физикального обследования пациентов с острым неосложненным циститом, как правило, в пределах норма, за исключением 10-20% женщин, у которых отмечается болезненность надлобковой области [10]. Острый пиелонефрит следует подозревать, если пациент плохо выглядит и испытывает дискомфорт, особенно если у него сопутствуют лихорадка, тахикардия или болезненность костовертебрального угла.

Удобство и экономическая эффективность тест-полосок делает его распространенным диагностическим инструментом, и он является подходящей альтернативой анализу мочи и микроскопии мочи для диагностики острого неосложненного цистита [11]. Наиболее точными показателями острого неосложненного цистита у женщин с симптомами являются нитриты и лейкоцитарная эстераза [11]. Во избежание контаминации для диагностики ИМП принято использовать чистый образец мочи, взятый в середине мочеиспускания. Однако, по крайней мере, в двух исследованиях не было выявлено существенной разницы в количестве контаминированных или недостоверных результатов между образцами, собранными с предварительной очисткой и без нее [12,13]. Посев мочи рекомендуется проводить только у пациентов с подозрением на острый пиелонефрит; у пациентов с симптомами, которые не проходят или повторяются в течение 2-4 недель после окончания

лечения; у пациентов с атипичными симптомами[11]. Количество колоний уропатогена, превышающее или равное 10³ колониеобразующим единицам в мл, диагностирует острый неосложненный цистит[14]. Однако исследования показали, что более 10² колониеобразующих единиц в мл у женщин с типичными симптомами ИМП является положительной культурой[15]. Рутинный анализ мочи после лечения или посев мочи у бессимптомных пациентов не является необходимым.

Для диагностики острого неосложненного цистита редко требуются дополнительные исследования, помимо анализа мочи и посева мочи. Пациентам с нетипичными симптомами острого неосложненного цистита и тем, кто не отвечает на соответствующую антимикробную терапию, могут потребоваться визуализирующие исследования, такие как компьютерная томография или ультразвук, для исключения осложнений и других заболеваний.

Лечение

Согласно рекомендациям 2010 года, ни один препарат не считается лучшим для лечения острого неосложненного цистита, и выбор между рекомендуемыми препаратами должен быть индивидуальным[16]. Выбор антибиотика зависит от его эффективности, риска побочных эффектов, частоты резистентности и склонности к побочным эффектам (т.е. экологические побочные эффекты антибиотикотерапии, которые могут привести к размножению лекарственно-устойчивых организмов, колонизации или инфицированию организмами с множественной лекарственной устойчивостью). Кроме того, врачи должны учитывать стоимость, доступность и специфические факторы пациента, такие как аллергический анамнез. В среднем пациенты начинают отмечать облегчение симптомов уже через 36 часов после начала лечения[2].

Существует несколько препаратов первого ряда, рекомендованных IDSA для лечения острого неосложненного цистита[16]. Новые данные подтверждают использование нитрофурантоина (макрокристаллы) и фосфомицина (монурал) в качестве терапии первого ряда[16]. К препаратам первого ряда относятся: (1) нитрофурантоин в дозе 100 мг два раза в день в течение пяти дней; (2) триметоприм/сульфаметоксазол (Бактрим, Септра) в дозе одной таблетки двойного действия (160/800 мг) два раза в день в течение трех дней в регионах, где распространенность устойчивости уропатогенов не превышает 20%; (3) фосфомицин в разовой дозе 3 г. Следует отметить, что продолжительность терапии нитрофурантоином была сокращена до пяти дней по сравнению с предыдущими рекомендациями IDSA, предусматривавшими семь дней, на основании результатов исследований, показавших

эффективность более короткой терапии[20]. Фосфомицин может быть менее эффективным и не является широко доступным в США.

Фторхинолоны (офлоксацин, ципрофлоксацин и левофлоксацин) считаются антимикробными препаратами второго уровня и могут применяться в некоторых случаях, например, у пациентов с аллергией на рекомендованные препараты. Несмотря на эффективность фторхинолонов, они склонны к побочным эффектам, поэтому их применение следует рассматривать для пациентов с более серьезными инфекциями, чем острый неосложненный цистит. Некоторые антимикробные препараты (например, бета-лактамы антибиотики, амоксициллин/клавуланат [Аугментин], цефдинир [Омнисеф], цефаклор и цефподоксим) могут быть подходящей альтернативой, если рекомендованные препараты не могут быть использованы из-за известной резистентности или непереносимости пациентами.

Резистентность к антимикробным препаратам

Бета-лактамы антибиотики не рекомендуются в качестве первой линии терапии при остром неосложненном цистите из-за широкого распространения резистентности *E. coli*, превышающей 20%. Устойчивость к фторхинолонам обычно составляет менее 10% в Северной Америке и Европе, но в последние несколько лет наблюдается тенденция к ее росту[16]. Чтобы сохранить эффективность фторхинолонов, их не рекомендуется использовать в качестве препаратов первого ряда. Фосфомицин и нитрофурантоин сохранили высокую активность *in vitro* в большинстве регионов[16].

Поскольку при лечении острого неосложненного цистита результаты посевов мочи не сообщаются, данные о местной резистентности могут быть недоступны. Если руководствоваться ежегодными данными по чувствительности к антимикробным препаратам, полученными в местной больнице, то можно получить показатели резистентности, основанные на популяции, которая не отражает женщин с простым острым неосложненным циститом (например, более тяжелые больные, стационарные пациенты, пациенты всех возрастов, пациенты мужского пола). Опубликовано несколько исследований, которые могут помочь предсказать вероятность развития резистентности *E. coli* к триметоприму/сульфаметоксазолу у пациентов с острым неосложненным циститом. Было установлено, что применение триметоприма/сульфаметоксазола в течение трех-шести месяцев является независимым фактором риска развития резистентности у женщин с острым неосложненным циститом[22,23]. Кроме того, два американских исследования показали, что поездки за пределы США в течение трех-шести месяцев

независимо ассоциируются с резистентностью к триметоприму/сульфаметоксазолу[24,25].

Использованные источники:

1. Nicolle LE. Epidemiology of urinary tract infection. *Infect Med.* 2001;18:153-162.
2. Gupta K, Scholes D, Stamm WE. Increasing prevalence of antimicrobial resistance among uropathogens causing acute uncomplicated cystitis in women. *JAMA.* 1999;281(8):736-738.
3. Colgan R, Keating K, Dougouih M. Survey of symptom burden in women with uncomplicated urinary tract infections. *Clin Drug Investig.* 2004;24(1):55-60.
4. Foxman B. Epidemiology of urinary tract infections: incidence, morbidity, and economic costs. *Am J Med.* 2002;113(suppl 1A):5S-13S.
5. Nicolle L AMMI Canada Guidelines Committee. Complicated urinary tract infection in adults. *Can J Infect Dis Med Microbiol.* 2005;16(6):349-360.
6. Bent S, Nallamotheu BK, Simel DL, Fihn SD, Saint S. Does this woman have an acute uncomplicated urinary tract infection?. *JAMA.* 2002;287(20):2701-2710.
7. Hooton TM, Scholes D, Hughes JP, et al. A prospective study of risk factors for symptomatic urinary tract infection in young women. *N Engl J Med.* 1996;335(7):468-474.
8. Gupta K, Hooton TM, Roberts PL, Stamm WE. Patient-initiated treatment of uncomplicated recurrent urinary tract infections in young women. *Ann Intern Med.* 2001;135(1):9-16.
9. Barry HC, Hickner J, Ebell MH, Ettenhofer T. A randomized controlled trial of telephone management of suspected urinary tract infections in women. *J Fam Pract.* 2001;50(7):589-594.
10. Stamm WE. Urinary tract infections. In: Root RK, Waldvogel F, Corey L, Stamm WE. *Clinical Infectious Diseases: A Practical Approach.* New York, NY: Oxford University Press; 1999:649–656.
11. Colgan R, Hyner S, Chu S. Uncomplicated urinary tract infections in adults. In: Grabe M, Bishop MC, Bjerklund-Johansen, et al., eds. *Guidelines on Urological Infections.* Arnhem, The Netherlands: European Association of Urology; 2009:11–38.
12. Bradbury SM. Collection of urine specimens in general practice: to clean or not to clean?. *J R Coll Gen Pract.* 1988;38(313):363-365.
13. Lifshitz E, Kramer L. Outpatient urine culture: does collection technique matter?. *Arch Intern Med.* 2000;160(16):2537-2540.
14. Stamm WE. Criteria for the diagnosis of urinary tract infection and for the assessment of therapeutic effectiveness. *Infection.* 1992;20(suppl 3):S151-S154.

15. Kunin CM. Guidelines for urinary tract infections. Rationale for a separate strata for patients with “low-count” bacteriuria. *Infection*. 1994;22(suppl 1):S38-S40.
16. Gupta K, Hooton TM, Naber KG, et al. International clinical practice guidelines for the treatment of acute uncomplicated cystitis and pyelonephritis in women: a 2010 update by the Infectious Diseases Society of America and the European Society for Microbiology and Infectious Diseases. *Clin Infect Dis*. 2011;52(5):e103-e120.
17. Zalmanovici Trestioreanu A, Green H, Paul M, Yaphe J, Leibovici L. Antimicrobial agents for treating uncomplicated urinary tract infection in women. *Cochrane Database Syst Rev*. 2010(10):CD007182.
18. Mehnert-Kay SA. Diagnosis and management of uncomplicated urinary tract infections. *Am Fam Physician*. 2005;72(3):451-456.
19. American College of Obstetricians and Gynecologists. ACOG Practice Bulletin No. 91: treatment of urinary tract infections in nonpregnant women. *Obstet Gynecol*. 2008;111(3):785-794.
20. Gupta K, Hooton TM, Roberts PL, Stamm WE. Short-course nitrofurantoin for the treatment of acute uncomplicated cystitis in women. *Arch Intern Med*. 2007;167(20):2207-2212.
21. Jepson RG, Mihaljevic L, Craig J. Cranberries for treating urinary tract infections. *Cochrane Database Syst Rev*. 2000(2):CD001322.
22. Brown PD, Freeman A, Foxman B. Prevalence and predictors of trimethoprim-sulfamethoxazole resistance among uropathogenic *Escherichia coli* isolates in Michigan. *Clin Infect Dis*. 2002;34(8):1061-1066.
23. Metlay JP, Strom BL, Asch DA. Prior antimicrobial drug exposure: a risk factor for trimethoprim-sulfamethoxazole-resistant urinary tract infections. *J Antimicrob Chemother*. 2003;51(4):963-970.
24. Burman WJ, Breese PE, Murray BE, et al. Conventional and molecular epidemiology of trimethoprim-sulfamethoxazole resistance among urinary *Escherichia coli* isolates. *Am J Med*. 2003;115(5):358-364.
25. Colgan R, Johnson JR, Kuskowski M, Gupta K. Risk factors for trimethoprim-sulfamethoxazole resistance in patients with acute uncomplicated cystitis. *Antimicrob Agents Chemother*. 2008;52(3):846-851.

Панасенко Е.Е.

Студент

5 курс, факультет ветеринарной медицины

Институт биотехнологии и глобального здоровья

Ленченко Е.М., доктор ветеринарных наук,

профессор кафедры «Ветеринарная медицина»

ФГБОУ ВО «РОСБИОТЕХ»

Россия, г. Москва

ДИАГНОСТИКА И ПРОФИЛАКТИКА УРОЛИТИАЗА ЖИВОТНЫХ

***Аннотация:** В статье приведены данные о распространении, этиологической структуре патологий мочевыделительной и репродуктивной системы животных. Анализируются факторы, влияющие на развитие уролитиаза животных.*

***Ключевые слова:** животные, диагностика, мочевыделительная система, уролитиаз, лечение, профилактика.*

***Abstract:** The article provides data on the prevalence, etiological structure of pathologies of the urinary and reproductive systems of animals. Factors influencing the development of urolithiasis in farm and domestic animals are analyzed.*

***Key words:** animals, diagnosis, urinary system, urolithiasis, treatment, prevention.*

Введение. Уролитиаз характеризуется образованием уролитов в мочевыводящих путях, вызывающих травматизацию слизистой оболочки органов, проявляется дизурией, поллакиурией, ишурией, мочевыми коликами, гематурией и кристаллурией [1, с. 16]. Наиболее частыми этиологическими факторами считаются высококонцентратный тип кормления при условиях недостаточного водопоя, отсутствия активного моциона [2, с. 149]. Как правило, заболевание сопровождается образованием в канальцах почек, лоханке, мочевом пузыре конкрементов, которые формируются из составных частей мочи, главным образом из мочевой кислоты и ее солей, трипельфосфата и мультифакториальным заболеванием. Предрасполагающими факторами являются: инфекции мочевыводящей системы; задержка выведения мочи; использование кормов, которые изменяют кислотность мочи, способствуют ее перенасыщению солями [3, с. 17]. Прогрессивно ухудшающаяся экологическая обстановка, оказывающее влияние на организм, в совокупности с качеством кормления способствуют распространению заболеваемости

мочекаменной болезни. В этой связи актуальность представляют ретроспективный анализ данных с подтвержденным диагнозом мочекаменной болезни среди общего количества статистических данных по общей патологии. Исходя из проанализированных данных следует отметить приоритетность исследования выявления факторов риска развития МКБ, оценка значимости указанных заболеваний в структуре общей патологии животных [4, с. 23].

Цель исследования – изучить сравнительные характеристики способов диагностики уролитиаза и организацию профилактических мероприятий.

Диагностика. Для установления диагноза на ранних стадиях развития тщательный сбор анамнеза является основным условием определяющим дальнейшие этапы исследования. Определение наполненности мочевого пузыря является одной из важных процедур при клиническом осмотре животного. В ходе осмотра необходимо провести обязательную пальпацию и перкуссию живота. Информация о режиме питания и рационе животного требует особого внимания, необходимо выяснить, какое количество и какая пища потребляется. Путем лабораторного исследования мочи можно выявить наличие и тип камней [3, с. 14]. По составу конкрементов различают: струвитные, оксалатные, уратные и уролиты из цистиновых кристаллов. Струвитные камни, известные как фосфат-кальциевые уролиты, обнаруживаются у различных видов животных, таких как собаки, кошки и крупный рогатый скот. Они возникают при серьезных нарушениях обмена веществ, таких как первичный гиперпаратиреодизм, гиперкальциемия, ацидоз почечных канальцев и идиопатическая гиперкальциурия [5, с. 72]. Формирование кальций-оксалатных камней неразрывно связано с повышенной экскрецией щавелевой кислоты с мочой, что приводит к образованию зародышей микролитов из кальция - одним из важнейших факторов. При повышенной абсорбции кальция в кишечнике часто возникает данное состояние. Это, в свою очередь, приводит к повышенной абсорбции оксалатов и, в конечном итоге, к возникновению гипероксалурии и образованию конкрементов. Распространены у лошадей, кошек и собак [6, с. 618]. Происхождение уратных камней связано с эндогенным метаболизмом нуклеотидов и их поступлением с пищей. Однако большинство млекопитающих мочевая кислота метаболизируется печенью до аллантаина, который выделяется с мочой. Поэтому основным результатом обмена пуринов является аллантаин, который растворяется лучше в моче, чем мочевая кислота. Это увеличивает вероятность развития уратного уролитиаза, так как процентное содержание мочевой кислоты в моче возрастает. Генетические дефекты, влияющие на почечную реабсорбцию двухосновных аминокислот,

являются причиной образования уrolитов из цистиновых кристаллов. Мочой выделяются различные аминокислоты в избытке, но только цистин плохо растворяется при физиологическом рН мочи, что приводит к развитию мочекаменной болезни [5, с. 77].

Сбор мочи можно осуществить несколькими способами: естественным мочеиспусканием, мануально, катетеризацией или цистоцентезом. Возможны все эти методы сбора мочи у мелких домашних животных, но для сельскохозяйственных животных подходят только установка уретрального катетера или естественное мочеиспускание [7, с. 34]. Сгустки крови, образовавшиеся в результате капельного кровотечения, вызванного травмами мочевыми конкрементами, были обнаружены в пробах мочи. В этих пробах также были выявлены эритроциты, лейкоциты, белок, гемоглобин и эпителиальные клетки. Эти сгустки крови могли быть замечены невооруженным глазом [8, с. 20]. Для выявления и различения конкрементов, цилиндров, бактерий и микроскопических грибов необходимо провести микроскопическое исследование осадка мочи, полученного путем центрифугирования [7, с. 53]. Микрофлора, обнаруженная в моче при цистите или мочекаменной болезни кошек, является довольно разнообразной и представлена как отдельными микроорганизмами, так и их ассоциациями. Наибольшую значимость имеют микроорганизмы рода *Staphylococcus* [9, с. 87]. Уровень гемоглобина снижается при клинически выраженном уrolитиазе овец, количество эритроцитов уменьшается, а содержание лейкоцитов, включая палочкоядерные и сегментоядерные нейтрофилы, увеличивается. Помимо этого, наблюдается снижение общего числа лимфоцитов. Уровень общего белка, глюкозы и липопротеинов низкой плотности также установлено снижение [10, с. 146]. У больных свиней при гематологическом анализе выявляли лейкоцитоз и повышение СОЭ [11, с. 12].

Для выявления локализации и размеров камней, а также контроля эффективности лечения, необходимо проводить ультразвуковое исследование мочеполовой системы. В процессе этого исследования можно увидеть большие камни в виде выпуклой линии с высокой отражательной способностью и создающие глубокую акустическую тень. Камни, находящиеся в мочевом пузыре, могут перемещаться. Кроме камней, есть возможность увидеть гиперэхогенные взвеси [12, с. 112].

Профилактика. Из числа патологий животных наиболее распространенными являются болезни мочевыделительной и репродуктивной системы животных [13, с. 25]. Для предотвращения повторного возникновения заболеваний мочевыделительной и репродуктивной системы, необходимо сократить факторы, которые приводят к образованию уrolитов, а также

применять диетотерапию, своевременно лечить хронический пиелонефрит и восстанавливать нормальный процесс мочеиспускания [1, с. 56]. Для достижения желаемого результата в диетотерапии используются различные подходы. Один из них заключается в уменьшении общего объема потребляемой пищи, а также ограничении потребления жиров и соли. Для достижения суточного диуреза рекомендуется увеличение потребления жидкости, такой как чай, отвар ромашки или минеральная вода. Чтобы снизить вес тела, рекомендуется сократить калорийность рациона и обеспечить нормальную работу пищеварительной системы. В случае возникновения запоров рекомендуется использовать слабительные, которые не вызывают электролитное нарушение, и предотвращают переохлаждение [14, с. 161]. Для предотвращения повторных случаев уролитиаза у кошек, особое внимание уделяется анализу мочи и общему анализу крови. Рекомендуется проводить эти исследования не реже чем через 3 месяца, чтобы предотвратить развитие указанных заболеваний. Коррекция питания, изменение корма с целью снижения содержания солей кальция и других соединений, способных вызвать образование уролитов, также рекомендуется проводить каждые полгода. Ультразвуковое исследование мочеполовой системы также рекомендуется в эти сроки [13, с. 113]. Для обеспечения здорового рациона маленьких домашних хищников рекомендуется включать в основу питания нежирное мясо с овощами, исключая рыбу, творог и другие молочные продукты. Также рекомендуется использовать специальные производственные корма с маркером "Urinary", которые помогут быстро устранить причины появления цистита, растворить струвитные и оксалатные камни, а также предотвратить образование уретральных пробок [3, с. 14]. У лошадей, которые являются основной категорией сельскохозяйственных животных, требуется сократить потребление кальция с помощью ограничения использования люцернового сена и добавок с высоким содержанием кальция. Кроме того, добавление соли к ежедневному рациону может вызывать усиленную жажду, что в свою очередь приводит к большему выделению мочи [15, с. 386]. Снижение риска мочекаменной болезни требует увеличения двигательной активности животного. Для этого важно уменьшить вес тела животного. Кроме того, необходимо увеличить потребление жидкости в больших объемах [2, с. 152].

Заключение. Развитие ветеринарной практики в области диагностики, лечения и профилактики уролитиаза животных представляет собой перспективное направление, которое открывает новые возможности для эффективного контроля данной патологии у различных видов животных. Уролитиаз занимает важное место среди заболеваний мочевыводящей системы мелких домашних животных. Основными причинами уролитиаза у

собак и кошек, содержащихся в помещении, являются нарушения обмена веществ, вызванные несбалансированностью рациона, неправильным режимом и недостатком кормления, недостаток физической активности, недостаточное количество потребляемой жидкости, инфекции мочевыводящих путей и другие факторы. Локализация, размер, форма и количество уролитов, а также состояние мочевыводящих путей определяют наличие или отсутствие клинических симптомов уролитиаза. Для окончательного диагноза необходимо проведение анамнеза, клинического обследования и биохимического анализа мочи с микроскопическим исследованием осадка, позволяющего классифицировать обнаруженные кристаллы [1, с. 147].

Использованные источники:

1. Динченко О.И., Особенности уролитиаза собак и кошек в условиях мегаполиса: автореф. дис. канд. Вет. наук: 16.00.02, 16.00.01. — М., 2005. — 166 с.
2. Коба И.С., Анализ проявлений мочекаменной болезни у кошек / И. С. Коба, М.Н. Лифенцова, Е.Н. Новикова, С.Г. Глущенко // Научный журнал КубГАУ. — 2018. — № 135. — С. 147-157.
3. Белкин Б.Л., Патогенетический подход к диагностике и лечению мочекаменной болезни кошек / Б.Л. Белкин, Н.А. Малахова, А.В. Масалова, А.А. Деркач // Вестник аграрной науки. — 2022. — № 5(98). — С. 13-17.
4. Миколенко О.Н, Морфофункциональная характеристика и пути коррекции трипельфосфатного уролитиаза у кошек: дис. канд. вет. наук: 06.02.01. — М., 2016. — 120 с.
5. Hesse A., R. Neiger, Urinary Stones in Small Animal Medicine. - 1-st ed. — London: CRC Press, 2009. — p. 176
6. Katja F., Duesterdieck-Zellmer, Equine Urolithiasis // Vet Clin Equine. — 2007. — №23. — p. 613-629.
7. Масалькина Я.П., Дронов В.В., Яковлева И.Н., Семенютин В.В., Ковалева В.Ю., Роменская Н.В. Лабораторные методы исследования мочи животных. — Белгород: ФГБОУ ВО Белгородский ГАУ, 2020. — 73 с. [7]
8. Толкачев В.А., Анденко В.И., Коломийцев С.М., Ванина Н.В. Заболеваемость котів уролитиазом в г. Курске // Вестник. — 2017. — №8. — С. 19-22.
9. Морозова, Н.В, Характеристика микроорганизмов, выделенных при патологии мочевыделительной системы у кошек: дис. канд. вет. наук: 06.02.02. — Оренбург, 2020. — 101 с.
10. Квочко А.Н., Динамика морфофункциональных показателей мочевыделительной системы и паренхиматозных органов мериносовых овец в

норме и при уролитиазе: дис. д-р биол. наук: 16.00.02, 03.00.13. — Ставрополь, 2002. — 384 с.

11. Абрамов В.Е., Эффективная терапия цистита у свиней комплексным препаратом Нитокс Форте / В.Е. Абрамов, С.В. Абрамов, А.В. Балышев., Л.М. Кашковская // Ветеринария. — 2017. — № 8. — С. 9-13.

12. Процкая А.С., Особенности ультразвуковых и рентгенологических признаков уролитиаза собак / А.С. Процкая, В.П. Дорофеева // Вестник Омского ГАУ. — 2020. — № 1(37). — С. 110-115.

13. Elliott J., Grauer G., Westropp J. Manual of Canine and Feline Nephrology and Urology. — 3rd ed. — England: BSAVA, 2017. — 360 p.

14. Громова О.В., Ранняя диагностика, лечение и профилактика уролитиаза кошек: дис. канд. вет. наук: 16.00.01. — М., 2003. — 187 с.

15. Shannon McLeland, Diseases of the Equine Urinary System / Shannon McLeland // Veterinary Clinics of North America: Equine Practice. — 2015. — № 31(2). — P. 377-387.

УДК 616.89-008.435

Лапина Д.А.,

Студент 5 курс, Педиатрический факультет

ФГАОУ ВО РНИМУ им. Н.И. Пирогова МЗ РФ Россия, г. Москва

Асланова А.К.,

Студент 5 курс, Педиатрический факультет

ФГАОУ ВО РНИМУ им. Н.И. Пирогова МЗ РФ Россия, г. Москва

ДИСГРАФИЯ И АГРАФИЯ

***Аннотация:** В последнее время все больше внимания уделяется исследованиям дисграфии – нарушениям письма. Существующие исследования дисграфии опираются на когнитивную, поведенческую, неврологическую и генетическую области знаний. В данной статье будут разобраны причины дисграфии, её виды, прогноз и лечение, в том числе роль межпрофессиональной команды. Глубокое понимание данной проблемы может способствовать ранней диагностике и целостному вмешательству в дисграфию.*

***Ключевые слова:** Нейроанатомия, дисграфия, аграфия, логопедия, нейродегенеративные заболевания.*

***Annotation:** Research regarding dysgraphia, an impairment in writing, is attaining more attention in recent times. The existing studies on dysgraphia draw insights from cognitive, behavioural, neurological, and genetic fields of knowledge.*

This article will discuss the causes, types, prognosis and treatment of dysgraphia, including the role of the interprofessional team. Such a profound understanding could facilitate an early diagnosis and holistic intervention towards dysgraphia.

Keywords: *Neuroanatomy, dysgraphia, agraphia, speech therapy, neurodegenerative diseases.*

Введение

Дисграфия определяется как трудность или неспособность к четкому и правильному общению с помощью письменной речи. При оценке необходимо учитывать возраст и образование пациента. Часто встречаются синтаксические ошибки, неграмотный почерк, нечеткое написание и неточное производство слов. Письмо - сложная задача, требующая тонкой координации более высоких уровней сложных когнитивных областей, включая экспрессивный язык и мелкую моторику.

Анатомия

Дисграфия обычно связана с множественными корковыми и подкорковыми повреждениями в функциональных языковых областях. В создании письменной речи участвуют многочисленные двухполушарные корковые сети, включая переднюю поясную, супрамаргинальную и лобную извилины. Функциональные области включают левую верхнюю лобную извилину/среднюю лобную извилину, левую верхнюю теменную долю, левую нижнюю теменную долю, угловую извилину, первичную моторную кору и соматосенсорную кору. Другие ассоциированные области включают правую переднюю и заднюю части мозжечка, левое заднее ядро таламуса, левую нижнюю лобную извилину, правую верхнюю лобную кору, правую нижнюю теменную долю, левую веретенообразную извилину и левую скорлупу. Аграфия — это полная неспособность правильно писать. Различные виды аграфии могут быть следствием повреждения мозга в различных корковых и подкорковых областях центральной нервной системы.[1][2][3][4][5]

Виды аграфии

Глубокая аграфия - влияет на орфографическую память и фонологическую продукцию, что приводит к семантическим ошибкам. Она связана с повреждением левой теменной доли [6][7].

Периферическая аграфия - неспособность соединять буквы в слова и полные предложения, а также зрительное невосприятие - еще одно проявление. Она может быть связана с атрофией и нейродегенерацией височной доли [8][9][10].

Лексическая аграфия - пациент теряет память о правописании или о том, как визуализировать написание слова.[11][12][13]

Алексия с аграфией - неспособность к чтению и письму, пациент не может восстановить орфографическую память. Это связано с повреждением лобной доли и таламуса [14][15][16][17].

Фонологическая аграфия - неспособность произнести слово по звуку, трудности с написанием абстрактных мыслей в большей степени, чем конкретных. По-видимому, вызвана повреждением левого полушария [18][19][20][21].

Повторяющаяся аграфия - больные склонны повторять буквы или слова при письме [18].

Апраксическая или чистая аграфия - неспособность к созданию письменной речи при сохранности чтения и речи. Связана с повреждением лобно-теменных, фронтотемпоральных и таламических структур [22][23][24][25].

Зрительно-пространственная аграфия - неспособность правильно расположить буквы слова в предложении (пространственно-семантические ошибки), иногда может привести к вертикальному письму или письму, сосредоточенному на одной области страницы. Связано с поражением правого полушария (территория средней мозговой артерии) [26][27].

Дизексическая аграфия - неспособность организовать запланированные мысли в письменной форме. Связана с нейродегенеративными заболеваниями (фронтотемпоральная деменция, болезнь Паркинсона), обычно с поражением лобных долей [27][28].

Музыкальная аграфия - неспособность к музыкальному письму (нарушение творческих способностей) вследствие травматического повреждения мозга.[29][30]

Другие проявления включают синдром Герстманна - пальцевую агнозию (неспособность распознавать пальцы), право-левую путаницу, аграфию, акалькулию (неспособность выполнять простые математические операции). Это связано с доминантным поражением левой угловой извилины [31][32][33].

Причины аграфии

Травма головы [34][35][36], метаболические [37], сосудистые [24][38][39][40][41], злокачественные [42], аномалии развития [43][44][45], судороги [46][47][48], инфекции, воспалительные или аутоиммунные, нейродегенеративные, болезни двигательного нейрона [49][50].

Прогноз

Прогноз в основном зависит от этиологии. Дисграфия может улучшиться при длительном лечении, но многие пациенты не

восстанавливают способность писать на исходном уровне. Если дисграфия вызвана нейродегенеративными заболеваниями, ожидается прогрессирующее ухудшение.

Лечение

- Обязательна логопедическая и трудовая терапия
- Лечение двигательных нарушений для контроля движений при письме [9]
- Когнитивная реабилитация
- Тренировочные упражнения, связанные с ассоциацией паттернов глазного зрительного распознавания последовательных и синхронных движений рук и пальцев при создании письменной речи
- Сознательные усилия по исправлению недостатков
- Изменение поведения
- Рекомендуется больше времени уделять письму ручкой и карандашом в противовес компьютерному (например, можно вести дневник)
- Концентрация на деятельности
- Глубокая стимуляция мозга

Клиническая значимость

Аграфия или дисграфия в контексте других неврологических симптомов может быть когнитивной, моторной или визуально-пространственной, что может быть полезным анатомическим диагностическим ключом ко множеству неврологических расстройств. Поэтому очень важно понимать определение, типы и возможные причины аграфии. Дисграфия часто проявляется вместе с другими неврологическими коммуникативными и учебными расстройствами.

Роль медсестер, ассистентов и межпрофессиональных команд

Межпрофессиональная команда, обеспечивающая комплексный подход к дисграфии, может помочь достичь наилучших результатов. Невролог, нейропсихолог, когнитивный невролог, психиатр, психолог, социальный работник, трудотерапевт и логопед должны быть проконсультированы, чтобы обеспечить наилучший уход и качество жизни пациента с дисграфией или аграфией и сопутствующими неврологическими симптомами.

Сотрудничество, совместное принятие решений и общение являются ключевыми элементами для достижения хорошего результата. При оказании межпрофессиональной помощи пациенту необходимо использовать интегрированный путь оказания помощи в сочетании с научно обоснованным подходом к планированию и оценке всех совместных мероприятий.

Использованные источники:

1. Planton S, Jucla M, Roux FE, Démonet JF. The "handwriting brain": a meta-analysis of neuroimaging studies of motor versus orthographic processes. *Cortex*. 2013 Nov-Dec;49(10):2772-87.
2. Magrassi L, Bongetta D, Bianchini S, Berardesca M, Arienta C. Central and peripheral components of writing critically depend on a defined area of the dominant superior parietal gyrus. *Brain Res*. 2010 Jul 30;1346:145-54.
3. Roux FE, Durand JB, Réhault E, Planton S, Draper L, Démonet JF. The neural basis for writing from dictation in the temporoparietal cortex. *Cortex*. 2014 Jan;50:64-75.
4. Ptak R. The frontoparietal attention network of the human brain: action, saliency, and a priority map of the environment. *Neuroscientist*. 2012 Oct;18(5):502-15.
5. Roux FE, Dufor O, Giussani C, Wamain Y, Draper L, Longcamp M, Démonet JF. The graphemic/motor frontal area Exner's area revisited. *Ann Neurol*. 2009 Oct;66(4):537-45.
6. Bub D, Kertesz A. Deep agraphia. *Brain Lang*. 1982 Sep;17(1):146-65. [PubMed]
7. Snowden JS, Kindell J, Thompson JC, Richardson AM, Neary D. Progressive aphasia presenting with deep dyslexia and dysgraphia. *Cortex*. 2012 Oct;48(9):1234-9.
8. Grossman M, Libon DJ, Ding XS, Cloud B, Jaggi J, Morrison D, Greenberg J, Alavi A, Reivich M. Progressive peripheral agraphia. *Neurocase*. 2001;7(4):339-49.
9. Beeson PM, Bayley C, Shultz C, Rising K. Maximising recovery from aphasia with central and peripheral agraphia: The benefit of sequential treatments. *Neuropsychol Rehabil*. 2019 Oct;29(9):1399-1425.
10. Lambert J, Giffard B, Nore F, de la Sayette V, Pasquier F, Eustache F. Central and peripheral agraphia in Alzheimer's disease: from the case of Auguste D. to a cognitive neuropsychology approach. *Cortex*. 2007 Oct;43(7):935-51.
11. Rapcsak SZ, Arthur SA, Bliklen DA, Rubens AB. Lexical agraphia in Alzheimer's disease. *Arch Neurol*. 1989 Jan;46(1):65-8.
12. Beauvois MF, Dérouesné J. Lexical or orthographic agraphia. *Brain*. 1981 Mar;104(Pt 1):21-49.
13. Croisile B, Trillet M, Laurent B, Latombe D, Schott B. [Lexical agraphia caused by left temporoparietal hematoma]. *Rev Neurol (Paris)*. 1989;145(4):287-92.
14. Henderson VW. Alexia and Agraphia from 1861 to 1965. *Front Neurol Neurosci*. 2019;44:39-52.
15. de Gobbi Porto FH, d'Ávila Freitas MI, de Oliveira MO, Lucato LT, Orsini M, de Menezes SL, Magaldi RM, Porto CS, Dozzi Brucki SM, Nitrini R. Thalamic alexia with agraphia. *Neurol Int*. 2012 Jan 09;4(1):e4.

16. Henderson VW. Alexia and agraphia: contrasting perspectives of J.-M. Charcot and J. Hughlings Jackson. *Neurology*. 2008 Jan 29;70(5):391-400.
17. Sheldon CA, Malcolm GL, Barton JJ. Alexia with and without agraphia: an assessment of two classical syndromes. *Can J Neurol Sci*. 2008 Nov;35(5):616-24.
18. Nardone R, De Blasi P, Zuccoli G, Tezzon F, Golaszewski S, Trinka E. Transient beneficial effects of excitatory theta burst stimulation in a patient with phonological agraphia after left supramarginal gyrus infarction. *Brain Lang*. 2012 Mar;120(3):422-6.
19. Beeson PM, Rising K, DeMarco AT, Foley TH, Rapcsak SZ. The nature and treatment of phonological text agraphia. *Neuropsychol Rehabil*. 2018 Jun;28(4):568-588.
20. DeMarco AT, Wilson SM, Rising K, Rapcsak SZ, Beeson PM. The neural substrates of improved phonological processing following successful treatment in a case of phonological alexia and agraphia. *Neurocase*. 2018 Feb;24(1):31-40.
21. Sakurai Y, Furukawa E, Kurihara M, Sugimoto I. Frontal Phonological Agraphia and Acalculia with Impaired Verbal Short-Term Memory due to Left Inferior Precentral Gyrus Lesion. *Case Rep Neurol*. 2018 Jan-Apr;10(1):72-82.
22. Trojano L, Chiacchio L. Pure dysgraphia with relative sparing of lower-case writing. *Cortex*. 1994 Sep;30(3):499-501.
23. Vandenborre D, van Dun K, Mariën P. Apraxic agraphia following bithalamic damage. *Brain Cogn*. 2015 Apr;95:35-43.
24. Vandenborre D, van Dun K, Engelborghs S, Mariën P. Apraxic agraphia following thalamic damage: Three new cases. *Brain Lang*. 2015 Nov;150:153-65.
25. Sakurai Y, Ishii K, Sonoo M, Saito Y, Murayama S, Iwata A, Hamada K, Sugimoto I, Tsuji S, Mannen T. Progressive apraxic agraphia with micrographia presenting as corticobasal syndrome showing extensive Pittsburgh compound B uptake. *J Neurol*. 2013 Aug;260(8):1982-91.
26. Morishima R, Bando M, Sunami Y, Isozaki E. [Progressive supranuclear palsy-Richardson syndrome with visual attention disturbance (Holmes and Horrax) and ataxie optique (Garcin): a case report]. *Rinsho Shinkeigaku*. 2019 Nov 08;59(11):730-735.
27. Sitek EJ, Narozanska E, Barczak A, Jasinska-Myga B, Harciarek M, Chodakowska-Zebrowska M, Kubiak M, Wieczorek D, Konieczna S, Rademakers R, Baker M, Berdyski M, Brockhuis B, Barcikowska M, Zekanowski C, Heilman KM, Wszolek ZK, Slawek J. Agraphia in patients with frontotemporal dementia and parkinsonism linked to chromosome 17 with P301L MAPT mutation: dysexecutive, aphasic, apraxic or spatial phenomenon? *Neurocase*. 2014;20(1):69-86.
28. Ardila A, Surloff C. Dysexecutive agraphia: a major executive dysfunction sign. *Int J Neurosci*. 2006 May;116(5):653-63.

29. Vitturi BK, Sanvito WL. Maurice Ravel's dementia: the silence of a genius. *Arq Neuropsiquiatr*. 2019 Feb;77(2):136-138.
30. Baeck E. Was Maurice Ravel's illness a corticobasal degeneration? *Clin Neurol Neurosurg*. 1996 Feb;98(1):57-61.
31. Rusconi E. Gerstmann syndrome: historic and current perspectives. *Handb Clin Neurol*. 2018;151:395-411.
32. Altabakhi IW, Liang JW. StatPearls [Internet]. StatPearls Publishing; Treasure Island (FL): Aug 29, 2022. Gerstmann Syndrome.
33. Roux FE, Boetto S, Sacko O, Chollet F, Trémoulet M. Writing, calculating, and finger recognition in the region of the angular gyrus: a cortical stimulation study of Gerstmann syndrome. *J Neurosurg*. 2003 Oct;99(4):716-27.
34. Hux K, Mahrt T. Alexia and Agraphia Intervention Following Traumatic Brain Injury: A Single Case Study. *Am J Speech Lang Pathol*. 2019 Aug 09;28(3):1152-1166.
35. Nolan KA, Volpe BT, Burton LA. The continuum of deep/surface dyslexia. *J Psycholinguist Res*. 1997 Jul;26(4):413-24.
36. Weinschenk C. [The difference in writing disorders in primary agraphia and congenital dyslexia and their clinical relevance]. *Fortschr Neurol Psychiatr*. 1988 Aug;56(8):259-64.
37. Miyakawa Y, Fuchigami T, Aoki M, Mine Y, Suzuki J, Urakami T, Takahashi S. Agraphia with reversible splenial corpus callosum lesion caused by hypoglycemia. *Brain Dev*. 2018 Aug;40(7):592-595.
38. Tao Y, Rapp B. The effects of lesion and treatment-related recovery on functional network modularity in post-stroke dysgraphia. *Neuroimage Clin*. 2019;23:101865.
39. Zukic S, Mrkonjic Z, Sinanovic O, Vidovic M, Kojic B. Gerstmann'S syndrome in acute stroke patients. *Acta Inform Med*. 2012 Dec;20(4):242-3.
40. inanović O, Mrkonjić Z, Zukić S, Vidović M, Imamović K. Post-stroke language disorders. *Acta Clin Croat*. 2011 Mar;50(1):79-94.
41. Ogura K, Fujii T, Suzuki K, Mori E. Pure agraphia in Romaji after left inferior frontal gyrus infarction: A case of selective deficit in syllable-to-grapheme conversion in Japanese. *Brain Lang*. 2013 Oct;127(1):1-5.
42. Shinoura N, Onodera T, Kurokawa K, Tsukada M, Yamada R, Tabei Y, Koizumi T, Yagi K. Damage to the upper portion of area 19 and the deep white matter in the left inferior parietal lobe, including the superior longitudinal fasciculus, results in alexia with agraphia. *Eur Neurol*. 2010;64(4):224-9.
43. Moreno-Flagge N. [Language disorders. Diagnosis and treatment]. *Rev Neurol*. 2013 Sep 06;57 Suppl 1:S85-94.

44. Hanley JR, Sotiropoulos A. Developmental surface dysgraphia without surface dyslexia. *Cogn Neuropsychol*. 2018 Jul-Sep;35(5-6):333-341.
45. Van Hoorn JF, Maathuis CG, Hadders-Algra M. Neural correlates of paediatric dysgraphia. *Dev Med Child Neurol*. 2013 Nov;55 Suppl 4:65-8.
46. Schomer DL, Pegna A, Matton B, Seeck M, Bidaut L, Slossman D, Roth S, Landis T. Ictal agraphia: a patient study. *Neurology*. 1998 Feb;50(2):542-5.
47. Kudo T, Yagi K. Chronological progression of a language deficit appearing to be postictally reversible in a patient with symptomatic localization-related epilepsy. *Psychiatry Clin Neurosci*. 2000 Apr;54(2):131-8.
48. Shimotake A, Fujita Y, Ikeda A, Tomimoto H, Takahashi J, Takahashi R. [Ictal Gerstmann's syndrome in a patient with symptomatic parietal lobe epilepsy]. *Rinsho Shinkeigaku*. 2008 Mar;48(3):208-10.
49. Cirelli A, Ciardi M, Salotti A, Rossi F. An unusual neurological feature of HIV-1 encephalopathy: Gerstmann's syndrome. *Acta Neurol (Napoli)*. 1994 Jun;16(3):110-3.
50. Takase K, Ohyagi Y, Furuya H, Nagashima K, Taniwaki T, Kira J. [A case of progressive multifocal leukoencephalopathy presenting white matter MRI lesions extending over the cerebral cortex and a marked decrease in cerebral blood flow on SPECT, and associated with HTLV-I infection]. *Rinsho Shinkeigaku*. 2005 Jun;45(6):426-30.

Власова С.С.

Студент

2 курс, факультет «Экономика»

Ульяновский Государственный университет

Россия, г. Ульяновск

Мисякова Е.С.

Студент

2 курс, факультет «Экономика»

Ульяновский Государственный университет

Россия, г. Ульяновск

Лаур А.Д.

Студент

2 курс, факультет «Управление»

Ульяновский Государственный университет

Россия, г. Ульяновск

ДОХОДНЫЕ ИСТОЧНИКИ ФОРМИРОВАНИЯ ФЕДЕРАЛЬНОГО БЮДЖЕТА РФ, ИХ СОСТАВ И ВИДЫ

***Аннотация:** Статья посвящена федеральному бюджету РФ – одному из уровней бюджетной системы РФ. Федеральный бюджет имеет свои источники формирования, которые делятся на несколько видов: налоговые, неналоговые и безвозмездные. По каждому виду приведена своя классификация источников поступлений. Также все доходы федерального бюджета делятся на нефтегазовые и ненефтегазовые.*

***Ключевые слова:** федеральный бюджет, налоговые доходы, неналоговые доходы, безвозмездные поступления, нефтегазовые доходы, ненефтегазовые доходы.*

***Annotation:** The article is devoted to the federal budget of the Russian Federation - one of the levels of the budget system of the Russian Federation. The federal budget has its own sources of formation, which are divided into several types: tax, non-tax and gratuitous. Each type has its own classification of sources of income. Also, all federal budget revenues are divided into oil and gas and non-oil and gas.*

***Key words:** federal budget, tax revenues, non-tax revenues, gratuitous revenues, oil and gas revenues, non-oil and gas revenues.*

Доходы бюджета – поступающие в бюджет денежные средства, за исключением средств, являющихся источниками финансирования дефицита бюджета [2, ст. 6].

В федеральном бюджете страны отражена совокупность доходов и расходов государства. Доходы федерального бюджета - денежные средства, зачисляемые в федеральный бюджет государства и в федеральные внебюджетные фонды на безвозмездной и безвозвратной основе.

Выделяют следующие *виды доходов федерального бюджета*:

Налоговые доходы;

Неналоговые доходы;

Безвозмездные поступления.

К налоговым доходам относятся доходы от предусмотренных законодательством РФ о налогах и сборах федеральных налогов и сборов, в том числе от налогов, предусмотренных специальными налоговыми режимами, а также пеней и штрафов по ним (налоговые санкции), уплачиваемые в связи с совершением налогового правонарушения, истечением сроков уплаты налогов и предусмотренные НК РФ [3, с. 39].

Налоговые доходы федерального бюджета являются наиболее однородной группой доходов.

Налоги и сборы классифицируются по различным критериям. В целях налогообложения используется классификация налогов и сборов в зависимости от уровня публичной власти, в соответствии с которой отдельно выделяют федеральные налоги и сборы и специальные налоговые режимы.

Данная классификация представлена в таблице 1.

Таблица 1 – Виды налогов и сборов РФ на федеральном уровне

<i>Федеральные налоги и сборы</i>	Налог на добавленную стоимость
	Акцизы
	Налог на доходы физических лиц
	Налог на прибыль организаций
	Налог на добычу полезных ископаемых
	Водный налог
	Сборы за пользование объектами животного мира и за пользование объектами водных биологических ресурсов
	Государственная пошлина
Налог и дополнительный доход от добычи углеводородного сырья	
<i>Специальные налоговые режимы</i>	Налог, взимаемый в связи с применением автоматизированной системы налогообложения

Группа неналоговых доходов федерального бюджета является неоднородной, основанной на множестве нормативных правовых актов. В целях формирования бюджетных показателей неналоговые доходы классифицируются в зависимости от источника поступлений [6, с. 91].

К неналоговым доходам относят:

Доходы от использования имущества, находящегося в федеральной собственности, за исключением имущества бюджетных и автономных учреждений, а также имущества федеральных унитарных предприятий, в том числе казенных;

Доходы от продажи имущества и нематериальных активов (кроме акций и иных форм участия в капитале, государственных запасов драгоценных металлов и драгоценных камней), находящегося в федеральной собственности, за исключением движимого имущества бюджетных и автономных учреждений, а также имущества федеральных унитарных предприятий, в том числе казенных;

Доходы от платных услуг, оказываемых федеральными казенными учреждениями, включая плату за предоставление информации (в том числе статистической), содержащейся в государственных федеральных реестрах;

Средства, полученные в результате применения мер гражданско-правовой, административной и уголовной ответственности, в том числе штрафы, конфискации, компенсации, а также средства, полученные в возмещение вреда, причиненного РФ, и иные суммы принудительного изъятия;

Доходы от внешнеэкономической деятельности: поступления в рамках межправительственных соглашений и др.;

Платежи за пользования природными ресурсами: плата за негативное воздействие на окружающую среду, платежи при пользовании недр, водных ресурсов, лесов (разовые или регулярные) и др.;

Иные неналоговые доходы. К ним относятся таможенные пошлины и страховые взносы, а также невыясненные поступления.

Классификация безвозмездных поступлений в федеральный бюджет в зависимости от источника платежа:

Безвозмездные поступления от нерезидентов, включая предоставление грантов и денежных пожертвований;

Безвозмездные поступления от других бюджетов бюджетной системы РФ (межбюджетные трансферты);

Безвозмездные поступления от государственных организаций;

Безвозмездные поступления от негосударственных организаций;

Безвозмездные поступления от наднациональных организаций;

Безвозмездные поступления от физических и юридических лиц, международных организаций и правительств иностранных государств;

Поступления из внебюджетных фондов РФ;

Прочие безвозмездные поступления.

Особенностью безвозмездных поступлений является их преимущественно целевой характер (за исключением дотаций из других бюджетов бюджетной системы РФ) [6, с. 96].

С 2008 года в структуре доходов федерального бюджета РФ стали выделять *нефтегазовые и ненефтегазовые доходы* для дальнейшего анализа их поступления и исполнения.

К нефтегазовым доходам относятся поступления, полученные от добычи, производства и продажи нефти и газа, в том числе налог на добычу полезных ископаемых (НДПИ) по нефти, природному газу и газовому конденсату и вывозные таможенные пошлины на сырую нефть и природный газ.

К ненефтегазовым доходам, напротив, относят доходы, полученные из других источников, не связанных с нефтегазовой отраслью.

Таким образом, государство должно аккумулировать в своих руках определенный объем финансовых ресурсов для выполнения возложенных на него внутренних и внешних функций. Большая часть этих ресурсов концентрируется в федеральном бюджете, в состав которого входят обязательные поступления федеральных налогов от граждан РФ и хозяйствующих субъектов, а также неналоговые поступления и безвозмездные платежи, поступающие от различных экономических субъектов, которые в последствии распределяются и перераспределяются федеральными органами власти в соответствии с приоритетами государства и потребностями общества.

Использованные источники:

1. Афанасьев, М.П. Бюджет и бюджетная система: учебник для вузов / М.П. Афанасьев, А.А. Беленчук, И.В. Кривоногов. — 6-е изд., перераб. и доп. — Москва: Издательство Юрайт, 2023. — 671 с.

2. Бюджетный кодекс Российской Федерации от 31 июля 1998 г. № 145-ФЗ (в ред. от 04.08.2023 г.).

3. Бюджетная система РФ: учебник и практикум для среднего профессионального образования / Н.Г. Иванова [и др.]; под редакцией Н.Г. Ивановой, М.И. Канкуловой. — 3-е изд., перераб. и доп. — Москва: Издательство Юрайт, 2023. — 398 с.

4. Бюджетная система Российской Федерации: учебник / под общ. ред. Ю.С. Долгановой, Н.А. Истоминой. – Екатеринбург: Изд-во Урал. ун-та, 2019. – 356 с.

5. Бюджетная система РФ: Учебное пособие / В.Н. Папело, А.Н. Голошевская – Новосибирск: издательство СИУ РАНХиГС, 2014 г. – 224 стр.

6. Рябова, Е.В. Бюджетное устройство Российской Федерации: учебное пособие для вузов / Е.В. Рябова. — 2-е изд., перераб. и доп. — Москва: Издательство Юрайт, 2023. — 249 с.

УДК 330.101

*Самикова А.Р., магистрант,
2 курс, направление «Экономика»,
программа «Бухгалтерский учет, анализ и аудит»,
экономический факультет
Уфимский университет науки и технологий,
Стерлитамакский филиал
Россия, г. Стерлитамак
Асфандиарова Р.А., кандидат экономических наук, доцент
доцент кафедры «Бухгалтерский учет, анализ и аудит»
экономический факультет
Уфимский университет науки и технологий,
Стерлитамакский филиал
Россия, г. Стерлитамак*

ЗАДАЧИ И МЕТОДИКА АНАЛИЗА ФИНАНСОВОГО СОСТОЯНИЯ ПРЕДПРИЯТИЯ НА ОСНОВЕ БУХГАЛТЕРСКОЙ ОТЧЕТНОСТИ

***Аннотация:** данная статья посвящена изучению методики анализа финансового состояния предприятия на основе бухгалтерской отчетности. Рассматриваются задачи, поставленные при проведении анализа финансового состояния предприятия. Приведены основные направления, этапы и методы анализа финансового состояния предприятия по данным бухгалтерского баланса и отчета о финансовых результатах.*

***Ключевые слова:** бухгалтерская отчетность, финансовый анализ, анализ финансового состояния, финансовое состояние предприятия, бухгалтерский баланс, отчет о финансовых результатах, финансовая устойчивость, платежеспособность, ликвидность, рентабельность.*

***Annotation:** This article is devoted to the study of the methodology for analyzing the financial condition of an enterprise based on accounting statements. The tasks set during the analysis of the financial condition of the enterprise are considered. The main directions, stages and methods of analyzing the financial condition of the enterprise according to the balance sheet and the report on financial results are presented.*

***Key words:** accounting statements, financial analysis, analysis of financial condition, financial condition of the enterprise, balance sheet, statement of financial results, financial stability, solvency, liquidity, profitability.*

Хозяйственная деятельность предприятий является объектом внимания специалистов, руководителей, собственников, инвесторов, аудиторов, партнеров, поставщиков и других лиц, заинтересованных в его результатах. Внешние и внутренние пользователи используют данные бухгалтерской отчетности, чтобы оценить финансовое состояние предприятия, используя методы финансового анализа.

Финансовое состояние предприятия – совокупность показателей, характеризующих расположенность у успешному функционированию и выполнению финансовых обязательств. На основе результатов оценки финансового состояния можно оценить уровень платежеспособности, деловой активности и сделать вывод относительно уровня конкурентоспособности предприятия.

Наиболее важное значение проведение анализа финансового состояния предприятия имеет для внутренних пользователей бухгалтерской отчетности, т.к. финансовое состояние влияет на все сферы деятельности предприятия – производственную, инвестиционную, инновационную и др. Проблемы неудовлетворительного финансового состояния отражаются на сроках расчетов по оплате труда с работниками, расчетов по налогам с бюджетом, расчетов с поставщиками, банками, что может привести к банкротству. Кроме того, отсутствие финансовых ресурсов из-за неудовлетворительного финансового состояния приводит к трудностям в модернизации основных фондов, применении новую технологий, что отразится на снижении уровня конкурентоспособности продукции предприятия.

При этом все взаимосвязано, и на уровень финансового состояния влияют уровень производственной и сбытовой деятельности предприятия, поскольку сокращается поступление денежных средств, что снижает финансовую устойчивость.

В связи с этим основными задачами анализа финансового состояния предприятия являются:

- оценка финансовой устойчивости,
- определение факторов, влияющих на уровень финансовой устойчивости,
- разработка мер по повышению финансовой устойчивости,
- выявление резервов повышения эффективности использования оборотного капитала, обеспечения финансовой независимости и повышения платежеспособности [1, с. 47].

В соответствии с указанными задачами в рамках анализа финансового состояния предприятия исследуется его платежеспособность и ликвидность, финансовая независимость.

Основными методами анализа финансового состояния предприятия являются такие, как горизонтальный и вертикальный анализ, факторный анализ и расчет коэффициентов.

На первоначальном этапе анализа финансового состояния предприятия проводится горизонтальный и вертикальный анализ бухгалтерского баланса, который позволяет сделать выводы об имущественном положении предприятия, наличии у него основных активов и нематериальных активов, уровне запасов. Положительно характеризует уровень финансового состояния наличие нераспределенной прибыли. Горизонтальный и вертикальный анализ отчета о финансовых результатах позволяет определить прибыльность деятельности предприятия. Кроме того, данные бухгалтерского баланса используются для оценки ликвидности и платежеспособности.

Далее проводится более углубленный анализ, при котором выявляются тенденции изменения валюты баланса, изменения величины собственного капитала, изменения в долгосрочных обязательствах и кредиторской задолженности, изменения в величине дебиторской задолженности и величине запасов.

На следующем этапе анализ дополняется расчетом коэффициентов. Так, необходимо провести анализ финансовой устойчивости предприятия и определить тип финансовой устойчивости предприятия. Затем рассчитываются абсолютные и относительные показатели финансовой устойчивости, такие, как коэффициент автономии, плечо финансового рычага, коэффициент маневренности, коэффициент обеспеченности собственными оборотными средствами и др.

Последующий этап анализа финансового состояния включает в себя оценку ликвидности бухгалтерского баланса, при котором сопоставляются различные группы активов и пассивов.

В рамках анализа финансового состояния оценивается также деловая активность предприятия, основным направлением которого является оценка

эффективности деятельности предприятия с помощью расчета коэффициентов рентабельности.

Таким образом, по итогам исследования методики финансового анализа предприятия видим, что вся необходимая информация для его проведения содержится в бухгалтерской отчетности, что подтверждает ее значимость и актуальность в качестве основного источника информации анализа.

Использованные источники:

1. Быков В.А., Колесов Р.В., Якшилов И.Н. Анализ финансовой отчетности: учебное пособие / В.А. Быков, Р.В. Колесов, И.Н. Якшилов. – Ярославль: ООО «ПКФ «СОЮЗ-ПРЕСС», 2021. – 220 с.

Сергеева Яна Владимировна

*Студент, факультет цифровой экономики и массовых коммуникаций
Поволжский государственный университет телекоммуникаций и
информатики*

Россия, г. Самара

Научный руководитель: Верясова Инна Юрьевна

*Поволжский государственный университет телекоммуникаций и
информатики,*

Россия, г. Самара

ЗНАЧЕНИЕ ФИЗИЧЕСКОЙ КУЛЬТУРЫ В ЗДОРОВОМ ОБРАЗЕ ЖИЗНИ

***Аннотация:** Представленная научная работа посвящена физической культуре в здоровом образе жизни и содержит анализ ее значимости для приобщения студентов.*

***Ключевые слова:** здоровый образ жизни, студенты, физкультурно-спортивная работа, высшие учебные заведения.*

***Abstract:** The presented scientific work is devoted to physical culture in a healthy lifestyle and contains an analysis of its importance for the involvement of students.*

***Keywords:** healthy lifestyle, students, physical education and sports work, higher educational institutions.*



Рисунок 1. Здоровый образ жизни.

По данным Всемирной организации здравоохранения (ВОЗ), здоровье человека почти на 50 % связано с его образом жизни, примерно на 20 % зависит от влияния окружающей среды (воздух, вода, пища), на 15 % связано с наследственностью, оставшиеся же 15 % подвластны медицине.

Определение здорового образа жизни.

Здоровый образ жизни - это образ жизни, направленный на сохранение и укрепление здоровья, включающий в себя рациональный режим труда, отдыха и питания, отказ от вредных привычек, а также регулярные занятия физической культурой. Это не просто набор отдельных мероприятий, а целостная система, включающая в себя различные аспекты, влияющие на здоровье человека.

Основные составляющие здорового образа жизни:

Рациональный режим труда и отдыха - это чередование труда и отдыха в течение дня, недели, года. Рациональный режим труда и отдыха способствует повышению работоспособности, снижению усталости, улучшению самочувствия и настроения.

Рациональное питание - это питание, которое обеспечивает организм всеми необходимыми питательными веществами в достаточном количестве и в правильном соотношении.

Отказ от вредных привычек - это отказ от курения, употребления алкоголя и наркотических веществ.

Регулярные занятия физической культурой - это выполнение физических упражнений с определенной частотой, интенсивностью и длительностью.

Влияние здорового образа жизни на здоровье человека:

- Здоровый образ жизни способствует укреплению опорно-двигательного аппарата, развитию мышечной силы, выносливости, гибкости.
- Здоровый образ жизни способствует снижению стресса и тревожности, улучшению настроения и самочувствия, повышению работоспособности. Физические упражнения способствуют выработке эндорфинов, которые обладают противострессовым действием и улучшают настроение. Это особенно важно для людей, которые ведут напряженный образ жизни или испытывают стресс на работе или в личной жизни.
- Здоровый образ жизни способствует развитию коммуникативных навыков, укреплению социальных связей.

Физическая культура способствует развитию таких физических качеств, как сила, выносливость, гибкость, координация движений. Это позволяет человеку быть более активным, выносливым, энергичным, а также повышает самооценку и уверенность в себе.

Силовые упражнения способствуют развитию мышц, что делает человека более сильным и выносливым.

Выносливость - это способность длительно выполнять какую-либо физическую работу без снижения ее интенсивности. Упражнения на выносливость способствуют улучшению работы сердечно-сосудистой системы и дыхательной системы.

Гибкость - это способность выполнять движения с большой амплитудой. Упражнения на гибкость способствуют улучшению подвижности суставов и позвоночника.

Координация движений - это способность выполнять движения точно и согласованно. Упражнения на координацию движений способствуют улучшению работы нервной системы и головного мозга.

Рекомендации

Для того чтобы физическая культура принесла максимальную пользу для здоровья, необходимо соблюдать следующие рекомендации:

- Заниматься физическими упражнениями регулярно, не реже 3-4 раз в неделю;
- Подбирать физические упражнения в соответствии со своим возрастом, состоянием здоровья и физической подготовленностью;
- Начинать занятия с разминки и заканчивать заминкой;
- Не перегружать организм, постепенно увеличивая интенсивность и продолжительность занятий;

- Прислушиваться к своему организму и прекращать занятия при появлении болевых ощущений.

Таким образом, физическая культура является важным фактором, способствующим сохранению и укреплению здоровья человека на всех уровнях организации организма: физическом, психическом и социальном. Физическая культура - это доступный и эффективный способ улучшить свое здоровье и качество жизни.

Использованные источники:

1. К.В. Чедов, Г.А. Гавроница, Т.И. Чедова «Физическая культура здоровый образ жизни» 2020 - с. 9.
2. Михаил Морозов «Здоровый образ жизни и профилактика заболеваний.» 2012 - с. 11.
3. Е.Н. Назарова, Ю.Д. Жилов «Основы здорового образа жизни» 2013 - с. 5.
4. Л.Б. Держинская, И.В. Прохорова, Г.А. Держинский «Физическая культура» 2016 - с. 10.

*Шонгина А.И.,
студент магистратуры
Оренбургского государственного университета
Россия, г. Оренбург*

ИННОВАЦИОННЫЕ ПРАКТИКИ В ЭКСКУРСИОННОЙ ДЕЯТЕЛЬНОСТИ САНКТ-ПЕТЕРБУРГА

***Аннотация:** Внедрение различных инновационных технологий и интегрирование их с уже ставшей привычной экскурсионной деятельностью носят необратимый характер. Экскурсионный туризм – один из основных видов туризма, который на сегодняшний день не теряет своей востребованности и развивается во многих странах мира, а экскурсия является одной из популярных туристических услуг.*

***Ключевые слова:** инновации, экскурсионная деятельность, экскурсии, продуктовые инновации, технологические инновации, инновационные практики.*

***Annotation:** The introduction of various innovative technologies and their integration with the already familiar sightseeing activities are irreversible. Sightseeing tourism is one of the main types of tourism, which today does not lose its relevance and is developing in many countries of the world, and the excursion is one of the most popular tourist services.*

Keywords: *innovations, sightseeing activities, excursions, productive innovations, technological innovations, innovative practices.*

Экскурсионная деятельность в крупных городах России демонстрирует возрастающую популярность городских экскурсий и переживает многочисленные трансформации, выражающиеся как в тематическом разнообразии, так и в изменении содержательного наполнения отдельных экскурсий. Например, такие крупные и популярные для туристов города, как Москва, Санкт-Петербург, Нижний Новгород, Екатеринбург, Казань, Вологда – обладают высоким культурным потенциалом и традиционно выступают местами возникновения новых экскурсионных практик.

Санкт-Петербург является ярким примером внедрения инновационных практик в экскурсионную деятельность. Согласно рейтингу ООН, Санкт-Петербург занимает восьмое место в списке наиболее привлекательных для туристов городов мира. Всемирную славу Санкт-Петербурга составляют его уникальная многовековая архитектура, исторические памятники и музеи. В связи с сосредоточением культурных ценностей мирового значения и ежегодным высоким туристским спросом, специалисты по разработке и проведению экскурсий аккумулируют и активно внедряют новации в экскурсионную теорию и практику.

Именно в Санкт-Петербурге зарождались многие экскурсионные практики, ныне распространенные по всей России (включая «экскурсионные фестивали», сервисы бронирования), а значит именно Петербург отражает векторы будущего развития экскурсионной сферы всей страны.

В таблице 1 представлены инновационные направления экскурсионной деятельности по городу Санкт-Петербургу.

Таблица 1 – Инновационные направления экскурсионных продуктов Санкт-Петербурга

Вид инноваций	Название	Концепция
Продуктовые инновации	Рок-мото-прогулка по Петербургу	Экскурсия предполагает прогулку на мотоцикле по культовым местам питерского рока
	Ползком по клубам и барам	Экскурсия 18+ в андеграундных, танцевальных и секретных барах
	Криминальное прошлое Лиговского проспекта	Экскурсия по криминальным окрестностям в районе Лиговского проспекта
	Прогулка на ретротрамвае	Экскурсия предлагает передвижение на классическом ленинградском

		трамвае и осмотр 500 достопримечательностей
	По секретным крышам с местным	Легальные экскурсии по крышам
	Архитектурные причуды Петербурга [1]	Экскурсия по забавам архитекторов 19, 20 и 21 веков (дом-колбасы, дом-чайника, церковь «Кулич и Пасха» и др.)
Технологические инновации	Петербург на ощупь – экскурсия с закрытыми глазами	Экскурсионная прогулка с повязкой на глазах
	Экскурсия «Дома как мусор» [2]	Экскурсия по «депрессивным» локациям на Канонерском острове
	Котопутешествие семьям с детьми	Экскурсии для родителей и детей с куклой-котом
	Квест: «Влюбись в Петербург, если осмелишься»	Сыграть в игру и увидеть нетуристический Петербург
Материально-технические инновации	Экскурсия с очками виртуальной реальности	Экскурсия предполагает «путешествие во времени» из 21 в 18 век, с помощью современных технологии в сфере VR
	Аудиоэкскурсии в телеграм-боте [3]	Аудиоэкскурсии по местам Петербурга
	Аудиогиды по Эрмитажу	Аудиоэкскурсия по основным достопримечательностям музея без услуг экскурсовода

Представленные инновационные экскурсионные продукты привлекают туристов и местных жителей города своими необычными и разнообразными предложениями познавательной и развлекательной направленности.

Продуктовые инновации относятся к принципиально новым, ранее неизвестных или неиспользованных экскурсионных туров. Технологические инновации в экскурсионной деятельности, предполагают новые технологии экскурсионной работы, то есть новые методики и приемы ее организации. Материально-технические инновации в экскурсионной деятельности – это использование экскурсантами устройств или программ для прохождения экскурсий.

Таким образом, отечественный опыт развития туристской и экскурсионной деятельности на примере Санкт-Петербурга показывает актуальность и эффективность внедрения инновационных практик.

Использованные источники:

1. 14 необычных экскурсий в Санкт-Петербурге [Электронный ресурс] // Тинькофф Журнал [сайт]. – Режим доступа: <https://journal.tinkoff.ru/list/unusual-walks-spb/>. – 18.12.2023.
2. Кожанов Кирилл Александрович Содержательные аспекты современной городской экскурсии // Вестник СПбГИК. 2021. №1 (46). URL: <https://cyberleninka.ru/article/n/soderzhatelnye-aspekty-sovremennoy-peterburgskoy-gorodskoy-ekskursii> (дата обращения: 17.12.2023).
3. Аудиоэкскурсии в телеграм-боте [Электронный ресурс] // Туристическая витрина Санкт-Петербурга [сайт]. – Режим доступа: <https://tourvitrina.spb.ru/audiotelegrambot>. – 18.12.2023.

УДК 002.304

Гончарук С.В.,
кандидат социологических наук, доцент
заведующий кафедры физического воспитания
Белгородский государственный национальный
исследовательский университет
Россия, г. Белгород
Яценко А.О.,
Студент 2 курса, кафедра экономики и управления
Белгородский государственный национальный
исследовательский университет
Россия, г. Белгород

ИННОВАЦИОННЫЕ ТЕХНОЛОГИИ В СФЕРЕ ФИЗИЧЕСКОЙ КУЛЬТУРЫ И СПОРТА

Аннотация: *Статья посвящена системному анализу и обзору современных инновационных подходов в области физической культуры и спорта. Исследование охватывает ключевые методы, технологии и тенденции, направленные на повышение эффективности обучения и тренировочных процессов. Особое внимание уделяется внедрению информационно-коммуникативных технологий, личностно-ориентированных методов и перспектив здоровьесберегающих технологий. В статье рассмотрены практические аспекты применения этих инноваций в образовательном процессе и тренировочной деятельности для выявления эффективных стратегий в области физического воспитания и тренировок.*

Ключевые слова: физическая культура, спорт, инновации, информационно-коммуникативные технологии, личностно-ориентированные методы, здоровьесберегающие технологии, обучение.

Abstract: *The article is dedicated to a systematic analysis and overview of contemporary innovative approaches in the field of physical culture and sports. The study encompasses key methods, technologies, and trends aimed at enhancing the efficiency of learning and training processes. Special attention is given to the implementation of information and communication technologies, personality-oriented methods, and prospective health-preserving technologies. The article explores practical aspects of applying these innovations in the educational process and training activities to identify effective strategies in the field of physical education and workouts.*

Keywords: *physical culture, sports, innovations, information and communication technologies, person-centered methods, health-preserving technologies, education.*

Современный спорт вступает в новую эру, где технологии становятся неотъемлемой частью тренировок, соревнований и даже зрелищного аспекта этой индустрии. Роль технологий в спорте становится все более значимой, отражая новые возможности и вызовы.

Данная тема становится все более актуальной, поскольку спортсмены и тренеры по всему миру активно внедряют технологии в тренировочные процессы с целью улучшения результатов и повышения эффективности. Однако этот технологический прогресс вызывает не только технические вопросы, но и поднимает этические дилеммы, связанные с использованием передовых технологий в сфере спорта.

Цель данного исследования - предоставить всесторонний обзор современных технологий в области обучения физической культуре с акцентом на инновационные методы, их влияние на эффективность образовательного процесса и формирование физической культуры студентов.

Для достижения поставленных целей, в рамках исследования мы поставили следующие задачи:

Во-первых, проанализировать существующие инновационные методы и технологии в обучении физической культуре.

Во-вторых, изучить влияние информационно-коммуникативных технологий на эффективность занятий и усвоение материала студентами.

В-третьих, рассмотреть перспективы использования здоровьесберегающих технологий в физическом воспитании.

В современном мире, инновации проникают во все сферы деятельности, что делает их характерными для различных профессиональных областей. Важно понимать, что инновации не возникают самопроизвольно, а представляют собой результат контролируемого научного прогресса.

Инновационные технологии активно влияют на мировую индустрию спорта и отдыха. В сфере спорта известные атлеты и тренеры все чаще прибегают к использованию разнообразных инновационных технологий с целью повышения эффективности в различных видах тренировок.

Например, современные технологии позволяют создавать увлекательные формы получения экспертных знаний о различных видах спорта. С использованием смартфонов можно просматривать изображения спортсменов в определенных движениях, таких как треугольная атака в баскетболе или удар в ворота в футболе. Записанные изображения могут быть синхронизированы для воспроизведения на гаджете с разделенным экраном, предоставляя возможность сравнивать свой стиль с теми, кто достиг выдающихся результатов. Возможно, в будущем известные спортсмены будут давать тренерские советы через мобильные приложения, помогая подготовиться к международным соревнованиям [2, с. 25].

Основными характеристиками инноваций являются научная уникальность и их успешная интеграция в практику. Существует множество современных образовательных технологий в области физической культуры. Чтобы соответствовать современным требованиям общества, методики преподавания физической культуры должны включать в себя новейшие достижения в теории и методологии физического воспитания и спортивной тренировки.

Учебный процесс физической культуры обычно включает в себя практическую и теоретическую составляющие. В то время как многие учебные заведения обеспечены средствами для проведения практических занятий, часто не хватает аудиторных часов для теоретической части. Однако благодаря использованию информационно-коммуникационных технологий (ИКТ), эта проблема может быть эффективно решена.

Примером такого применения ИКТ являются электронные презентации, которые легко усваиваются студентами и школьниками, служа как средство самообучения. Также, использование обучающих и демонстративных видеороликов с техникой замедленной съемки позволяет визуализировать сложные технические элементы, что особенно полезно при обучении профессиональным навыкам. Учитывая различия в восприятии информации, ИКТ способствует более эффективному пониманию материала, сокращая время, затраченное на объяснения.

Идея инновации в образовательном процессе заключается в внедрении новаторских подходов к воспитанию и обучению. Это включает в себя установление высоких целей для образования, применение новых методов обучения и обновление учебно-методических пособий. Инновационное образование способствует развитию как личности ученика, так и педагога, требует готовности к совместным действиям в нетипичных сценариях.

Один из примеров инновационных методов включает здоровьесберегающие технологии. Они направлены на поддержание здоровья во время обучения, формирование навыков здорового образа жизни и использование этих знаний в повседневной жизни. Здоровьесберегающие технологии учитывают возрастные особенности, обеспечивают баланс динамических и статических нагрузок, а также используют различные формы информации.

Примеры таких технологий включают чередование деятельности, создание благоприятной атмосферы в группе, индивидуальный подход и верную дозировку занятий. Чередование деятельности, предложенное, например, А. В. Солоненко, повышает эффективность урока. Благоприятная атмосфера и дружеские отношения содействуют мотивации ученика. Индивидуальный подход и правильная дозировка занятий помогают ученикам проявить свои способности и избежать перегрузок [7].

Так, использование личностно-ориентированной технологии в обучении физическим навыкам способствует активному участию студентов в уроках, нацеленным на самоопределение и творчество. Эта инновационная технология обучения способствует развитию индивидуальных способностей личности и осознанию важности физической активности. Примеры инновационных здоровьесберегающих технологий представлены в таблице 1.

Таблица 1.

Инновационные здоровьесберегающие технологии в образовании

Технология	Описание
Чередование деятельности	Метод, направленный на поддержание интереса учащихся чередованием практических и теоретических задач.
Благоприятная атмосфера	Создание учебной среды с акцентом на интересный урок, дружеские отношения и уважительное общение.
Индивидуальный подход	Учет индивидуальных особенностей каждого ученика с целью создания условий для успешного обучения.

Верная дозировка занятий	Разработка программы с умеренной интенсивностью упражнений, предотвращающей перегрузки организма.
Личностно-ориентированный подход	Технология, направленная на самоопределение и творчество, способствующая активному участию студентов.

Представленные инновационные здоровьесберегающие технологии предоставляют системный подход к обучению, ориентированный на улучшение физического и эмоционального благополучия учащихся. Чередование деятельности, создание благоприятной атмосферы, индивидуальный подход, верная дозировка занятий и личностно-ориентированный подход объединены для обеспечения всестороннего развития личности в образовательной среде.

Для того чтобы стимулировать интерес студентов к активному участию в уроках физической подготовки, необходимо внедрять личностно-ориентированный метод, сфокусированный на самопознании и творчестве. Этот метод обучения способствует развитию уникальных способностей каждой личности и помогает осознать важность физической активности [4].

При использовании данного подхода преподаватель формирует образовательное пространство, в котором каждому студенту будет комфортно развиваться самостоятельно. Это обеспечивает учет индивидуальных особенностей, таких как тип телосложения, физическая подготовленность, состояние здоровья и особенности психического развития.

Внедрение этой инновации в образовательный процесс позволяет студентам самостоятельно выбирать активности, формировать группы на основе личностных характеристик, физической подготовки, мотиваций и интересов. Также внедряется тренировочная деятельность, а физические нагрузки оптимизируются [5, с. 78].

Личностно-ориентированный метод выдвигает перед собой ряд важных задач. Одновременно стоит отметить, что этот подход обладает схожими чертами с другими методиками, что предоставляет уникальную возможность для их взаимного взаимодействия в образовательном процессе.

Кроме того, следующей ключевой технологией являются информационно-коммуникативные методы. Они играют важную роль в улучшении организации уроков, способствуют более эффективному усвоению учебного материала и добавляют дополнительный интерес к обучению [3, с. 27].

Рассмотрим инновационные технологии, которые могут быть широко использованы в будущем. Вследствие пандемии COVID-19 многие учебные заведения перешли на дистанционное обучение, затрагивая физическую культуру. Для эффективной аттестации студентов в условиях дистанционного обучения можно внедрить онлайн-занятия.

Преподаватели физической культуры могут использовать видеоуроки и создавать собственные обучающие ролики для стимулирования учащихся улучшать свои физические навыки. Применение фитнес-трекеров также является актуальным, позволяя оценивать физическую активность студентов и корректировать режим нагрузок. Внедрение этих технологий способствует повышению эффективности уроков физической культуры, развитию индивидуальных способностей, увлеченности предметом и формированию благоприятного психологического климата [6, с. 223].

Использование информационно-коммуникативных технологий (ИКТ) при обучении физической культуре предоставляет неоспоримые преимущества. Экономия времени достигается благодаря доступу к информации в интернете, что позволяет преподавателям более эффективно подготавливаться к занятиям и проводить онлайн-тестирование. ИКТ также обеспечивают доступ к актуальным и наглядным материалам, что не всегда возможно с использованием традиционных учебных ресурсов.

Профессиональное развитие преподавателей поддерживается возможностью изучения научных статей и материалов, что дает возможность применять новые знания на практике. Однако не следует пренебрегать традиционными методами обучения, так как личное взаимодействие с преподавателем может быть более эффективным и понятным для студентов, чем обучение через видео и текстовые материалы [1, с. 142].

В заключении хотелось бы подчеркнуть, что использование инновационных средств в обучении физической культуре облегчает достижение образовательных целей, повышает интерес студентов к здоровью и физической подготовке, расширяет образовательные горизонты и способствует формированию физической культуры личности студентов.

Литература:

1. Ермолаев А.П., Усманова Д.Р. Инновационные технологии в сфере преподавания физической культуры и спорта // Всероссийский педагогический форум. Сборник статей II Всероссийской научно-методической конференции. Петрозаводск: Международный центр научного партнерства «Новая Наука». 2020. С. 136-143.

2. Копчиков Н.С., Бухаров М.М. Инновационные технологии в физической культуре и спорте // Современные тенденции преподавания и организации спортивных игр в современном образовательном процессе. Материалы Регионального научно-методического семинара. Комсомольск-на-Амуре: Амурский гуманитарно-педагогический государственный университет. 2020. С. 23-27.
3. Подрезов И.Н., Моськин С.А. Влияние занятий физическими упражнениями на функциональное состояние организма человека и уровень его здоровья // Наука-2020. 2018. № 6 (22). С. 23-28.
4. Еремин Р.В., Моськин С.А. Вопросы поиска оптимальных сочетаний игрового и соревновательного методов на занятиях по физической подготовке // Совершенствование физической подготовки сотрудников правоохранительных органов: сборник статей. Орел: Ор ЮИ МВД России имени В.В. Лукьянова. 2018. С. 91-95.
5. Алдошин А.В., Алдошина Е.А. Систематизация механизмов физкультурно-оздоровительных технологий на занятиях физической культурой и спортом // Наука-2020. 2018. № 2-1 (18). С. 50-54
6. Прилуцкая В.А. инновационные технологии на уроках физической культуры // Образование в современном мире: практики цифровой трансформации. Самара: Самарский национальный исследовательский университет имени академика С.П. Королева. 2021. С. 220-224.
7. Баркалов С.Н. Основные направления взаимосвязи физкультурной и профессиональной деятельности // Наука-2020. 2018. № 8 (24). С. 5-9.

Малая Ю.В.
студент магистратуры
3 курс юридического факультета
Сочинского филиала ВГУЮ (РПА Минюста России)
Россия, г. Сочи

ИНСТИТУТ ДОЗНАНИЯ В СОВРЕМЕННОМ УПК: СУЩНОСТЬ, ПРОБЛЕМЫ И ПУТИ ИХ РЕШЕНИЯ

***Аннотация:** Предметом исследования является дознание, как форма предварительного расследования. В статье ставится задача рассмотреть теоретические и организационно-практические проблемы современного дознания, анализируются полномочия органов дознания.*

***Ключевые слова:** дознание, специфика, право, проблемы, разрешение.*

***Abstract:** The subject of the study is inquiry, as a form of preliminary investigation. The article sets the task of considering the theoretical, organizational and practical problems of modern inquiry, and analyzes the powers of the inquiry authorities.*

***Key words:** inquiry, specifics, law, problems, resolution.*

Термин "дознание" возник в XVIII веке в связи с проводимыми императором Петром I реформами. В июне 1860 года Император Александр II принял несколько законодательных актов, включая "Наказ полиции о производстве дознания по происшествиям, могущим заключать в себе преступления или проступок", "Учреждение судебных следователей" и "Наказ судебным следователям". Они регулируют процедуры дознания и установили правила, которым должны следовать правоохранительные органы и судебные следователи в процессе проведения дознания⁹. В Императорском указе, принятом в июне 1860 года, было установлено, что следственная часть должна быть разделена от полиции. Ранее полиция имела задачу обнаружения противозаконных деяний и определения виновных через проведение дознания, который был неформальным разведыванием. Новые нормы уточняли, что задача полиции заключается только в обнаружении и пресечении преступлений, а само расследование должно осуществляться специализированными следственными органами. Они должны были проводить дознание о происшествиях, могущих заключать в себе

⁹ Чистяков О.И. Российское законодательство X – XX веков: Судебная реформа. М.: Юрид. лит., 1991. Т. 8. С. 40.

преступления или проступки, для выявления фактов и доказательств, связанных с противоправными действиями, и определения виновных¹⁰,

Предварительное следствие является одной из основных форм расследования особо опасных преступлений. Расследование может проводиться в форме предварительного следствия или дознания, их различия заключаются в праве проведения, сроках расследования, порядке заключения под стражу и содержании процессуальных документов. Право проведения предварительного следствия принадлежит следователям, сроки расследования могут быть увеличены, заключение под стражу находится под контролем суда, а содержание документов определяется законодательством¹¹.

Органы дознания имеют полномочия расследовать более 100 составов преступлений, указанных в перечне в статье 150 УПК. Должностные лица органа дознания, называемые дознавателями, проводят предварительное расследование в форме дознания с использованием полномочий, предоставленных УПК РФ. Дознание, хотя и считается упрощенной и ускоренной по сравнению с предварительным следствием формой расследования, по сути, не сильно от него отличается.

Полномочия дознавателя схожи с полномочиями следователя. Дознание, как и предварительное следствие, направлено на выявление всех обстоятельств, связанных с предметом доказывания, и включает в себя аналогичные следственные действия. В обычных условиях дознание проводят специализированные подразделения полиции, состоящие из штатных дознавателей, назначенных для проведения предварительного расследования в соответствии с законодательством. В случае, если штатных дознавателей недостаточно по объективным причинам, другим подразделениям полиции может быть поручено проведение дознания.

Дознаватель имеет право задерживать и доставлять к месту дознания лиц, подозреваемых или обвиняемых в совершении преступления, если это необходимо для расследования. Кроме того, он может изымать и хранить вещественные доказательства, запрашивать справки и документы от государственных органов, компаний и частных лиц, а также общаться с адвокатами и близкими подозреваемых или обвиняемых в рамках установленных законом правил. Для выяснения обстоятельств преступления дознаватель имеет право применять меры процессуального принуждения в соответствии с УПК РФ. Он может осмотреть место совершения преступления, провести обыск в жилых и нежилых помещениях,

¹⁰Устав уголовного судопроизводства от 20 ноября 1864 г. // URL: <http://civil.consultant.ru/>.

¹¹ Гаврилов Б.Я., Александян М.С., Акжигитов Р.И., Казаров Г.А. Досудебное производство: научно-практическое пособие., 2015. С. 23.

транспортных средствах и других объектах. Дознаватель также может выполнять любые другие следственные и процессуальные действия, которые регламентирует уголовно-процессуальный закон.

При осуществлении следственных мероприятий дознаватель должен уважать права и законные интересы подозреваемого или обвиняемого. Он также должен строго соблюдать принципы законности, объективности, обоснованности и независимости. Если в процессе расследования возникают новые свидетельства, доказательства или обстоятельства, которые противоречат предыдущей доказательной базе, дознаватель обязан проверить их и внести соответствующие изменения в материалы дела. Дознаватель по завершению расследования передает дело прокурору для направления его в суд или вправе принять процессуальное решение о прекращении уголовного дела при наличии к тому оснований¹².

Для определения системы органов дознания и их полномочий в соответствии с УПК РФ учитываются не только нормы уголовного процесса, но и другие правовые акты. Существует обширная правовая основа для деятельности всех подразделений дознания, которая включает в себя множество нормативных актов, как общего, так и специального характера. Конституция РФ является первичным и наивысшим источником правовой основы деятельности органов дознания, определяя основные принципы работы государственных органов и обеспечивая защиту прав и свобод граждан. Деятельность дознания основывается на международных договорах РФ, которые регулируют правовые основы международного сотрудничества для борьбы с преступностью. Федеральные законы, включая УПК РФ, определяют процедуру проведения дознания, а также полномочия и обязанности дознавателя. Приказы и указания Генерального прокурора РФ, а также указы и распоряжения Президента РФ и постановления и распоряжения Правительства РФ устанавливают в пределах своей компетенции нормы, к которым в определенных случаях должен обращаться дознаватель. Ведомства, включая МВД России, имеют типовые положения, которые определяют деятельность подразделений дознания, находящихся в их подчинении. Таким образом, правовая основа деятельности дознания представлена разнообразными нормативными актами, специального и общего характера, которые регулируют правовые основы и правила деятельности дознания в России¹³.

¹² Стельмах В.Ю. Дознание в органах внутренних дел: учеб. пособие. 2015. С. 15.

¹³ Патрова А.И., Баскакова В.Е. Система органов дознания в современном уголовно-процессуальном законодательстве России. 2017. С. 179 - 180.

Дознание — это форма предварительного расследования, которая может быть проведена как в общем порядке, так и в сокращенной форме. Дознание в общем порядке является самостоятельной формой расследования, которая имеет много общих черт с предварительным следствием, включая порядок проведения следственных действий, принятие решений и заданную продолжительность расследования. Однако, дознание в общем порядке не должно рассматриваться как сокращенная, упрощенная или альтернативная форма уголовного судопроизводства¹⁴.

Дознание в общем порядке проводится в соответствии с общими правилами и условиями проведения следствия, которые устанавливаются законом, за исключением дискретно определенных правил (ст. ст. 223-226 УПК РФ). При проведении дознания применяются правила, регламентирующие порядок приостановления и возобновления уголовного дела и прекращения уголовного дела. Несмотря на различия в правилах, форма расследования не влияет на суть уголовно-процессуальной формы предварительного расследования, которая направлена на выявление и сбор доказательств для дальнейшего возбуждения уголовного дела и принятия объективного решения в суде.

Ввод нового вида дознания в сокращенной форме в уголовном судопроизводстве был объяснен необходимостью улучшения оперативности и эффективности расследования мелких правонарушений, что может сэкономить время и деньги правоохранительных органов, а также повысить их эффективность. Однако, при практическом использовании этой формы необходимо учитывать законные интересы и права обвиняемого и его защитника, чтобы предотвратить потенциальные нарушения. Правила проведения сокращенного дознания содержатся в главе 32.1 УПК РФ, а его применение законодательно ограничено определенными условиями и обстоятельствами. Также, важно учесть, что сокращенное дознание нельзя использовать в случаях, когда уголовное дело возбуждается по факту, а не в отношении конкретного лица.

Для проведения сокращенного дознания необходимо письменное ходатайство подозреваемого и его защитника. Сокращенная форма дознания применяется при наличии следующих условий: уголовное дело возбуждено в отношении определенного лица по одному или нескольким преступлениям, предварительное следствие по которым не является обязательным; подозреваемый признает свою вину, характер и размер причиненного

¹⁴ Кабанцов Ю.Н. Основные правила производства дознания в общем порядке // Общество и право. 2015. 247 с.

преступлением вреда и не оспаривает правовую оценку, данную в постановлении о возбуждении уголовного дела.

Уголовные дела, включая их возбуждение и расследование, могут привести к проблемам, например, задержанию подозреваемых, продлению расследования, и нарушению права на невиновность. Однако, сохранение права на невиновность, справедливости и использование правовых средств закона - обязательная задача, которой необходимо уделять внимание в рамках уголовного процесса. Статья 53 Конституции РФ устанавливает обязанность правил для всех граждан и дает право на защиту и предполагает, что если нет доказательств, то обвинение не должно быть принято. Чтобы обеспечить справедливость и защиту прав, необходимо соблюдать принципы закона и использовать правовые средства, предоставленные законодательством, при возникновении нарушений этих принципов.

Законно возбудить уголовное дело и выполнить неотложные следственные действия обязаны должностные лица, перечисленные в ч. 3 ст. 40 УПК, при наличии оснований для уголовного преследования. Однако, должностные лица имеют право на проведение неотложных следственных действий только по делам о преступлениях, по которым предусмотрено обязательное проведение предварительного следствия, в соответствии с требованиями уголовно-процессуального закона. В некоторых случаях возбуждение уголовного дела может вызывать некоторые затруднения, даже если есть основания для уголовного преследования. Статьи УПК, регулирующие вопросы неотложных следственных действий и возможность должностных лиц возбуждать уголовное дело, содержат противоречия и требуют дополнительной уточнения. Необходимо разъяснить статус руководителей геологоразведочных партий и зимовок в процедурах уголовного судопроизводства и определить их компетенцию в проведении неотложных следственных действий. Только тогда будет возможно обеспечить правильное и единообразное применение законов в практике рассмотрения уголовных дел.

Законодательство РФ не предоставляет достаточных полномочий для проведения неотложных следственных действий в случаях, когда предварительное следствие не является обязательным. Это может привести к осложнениям процесса расследования уголовных дел, которые не требуют предварительного следствия. Необходимо внести изменения в законодательство, урегулировав данную проблему, чтобы обеспечить эффективность расследования уголовных дел и соблюдение прав и свобод граждан.

Литература:

1. Устав уголовного судопроизводства от 20 ноября 1864 г. // URL: <http://civil.consultant.ru/>. (дата обращения: 06.06.2023).
2. Досудебное производство в уголовном процессе: научно-практическое пособие для студентов высших учебных заведений, обучающихся по специальности 030501 "Юриспруденция" / [Б.Я. Гаврилов и др.]; Акад. Следственного ком. Российской Федерации. - Москва: ЮНИТИ, 2015. - 222 с.
3. Патрова А.И., Баскакова В.Е. Система органов дознания в современном уголовно-процессуальном законодательстве России. - 2017. - С. 179 - 180.
4. Российское законодательство X-XX веков: в 9-ти томах / под общей редакцией доктора юридических наук, профессора О.И. Чистякова. - Москва: Юридическая литература, 1984. Т. 8: Судебная реформа. Т. 8 / ответственный редактор доктор юридических наук, профессор Б.В. Виленский. - 1991. - 495 с.
5. Стельмах В.Ю. Дознание в органах внутренних дел: учебное пособие для курсантов и слушателей образовательных организаций высшего образования системы МВД России, сотрудников органов внутренних дел Российской Федерации: в 2 т. / В.Ю. Стельмах; Федеральное государственное казенное образовательное учреждение высшего образования "Уральский юридический институт Министерства внутренних дел Российской Федерации", Кафедра уголовного процесса. - Екатеринбург: Уральский юридический ин-т МВД России, 2021-. Т. 1. - 2021. - 242 с.

Ракаева Л.И.

Студентка

*4 Курс, Факультет Трансферных Специальностей
Фгбоу Во «Ульяновский Государственный Университет»*

Россия, Г. Ульяновск

Баширова А.Р.

Студентка

*4 Курс, Факультет Трансферных Специальностей
ФГБОУ ВО «Ульяновский Государственный Университет»*

Россия, Г. Ульяновск

Чердовских А.М.

Студентка

*4 Курс, Факультет Трансферных Специальностей
ФГБОУ ВО «Ульяновский Государственный Университет»*

Россия, Г. Ульяновск

ИНСТИТУТ ОБВИНЯЕМОГО В УГОЛОВНОМ ПРОЦЕССЕ РОССИИ: ИСТОРИЧЕСКИЙ ОБЗОР

***Аннотация:** Многообразие представлений об институте обвинения обуславливает необходимость исследования исторических предпосылок его зарождения и развития в уголовном судопроизводстве России. Связано это с тем, что нормы современного уголовного процесса, регулирующие особенности реализации института обвинения, имеют неразрывную связь с процессом развития российского государства, особенностями его политического устройства и во многом обусловлены историческим фактором.*

***Ключевые слова:** обвиняемый, уголовное судопроизводство, институт обвинения, история, правовой институт*

***Annotation:** The diversity of ideas about the institution of prosecution determines the need to study the historical background of its origin and development in criminal proceedings in Russia. This is due to the fact that the norms of modern criminal proceedings regulating the implementation of the institution of prosecution have an inextricable connection with the process of development of the Russian state, the characteristics of its political structure and are largely determined by historical factors*

***Keywords:** accused, criminal proceedings, institution of prosecution, history, legal institution.*

Изучение отечественного опыта становления института обвинения, а также создание системы представлений о действующем в настоящее время механизме его реализации, сформировавшемся в прошлом, вероятно, позволит предопределить и будущее развитие исследуемого правового института.

Историю российского уголовного судопроизводства принято условно делить на четыре периода: дореформенный (до судебной реформы 1864 года), послереформенный (с 1864 по 1917 гг.), советский период (с 1917 по 1990 гг.) и современный (с 1990 года по настоящее время). Наибольший интерес представляет исследование правового генезиса института обвинения на первых трех этапах развития уголовного судопроизводства, поскольку именно они заложили основу современного уголовно-процессуального законодательства и в большом объеме представлены в действующем уголовно-процессуальном кодексе Российской Федерации [1, с. 351].

Дореформенный период (до 1864 года) характеризуется отсутствием норм, регулирующих привлечение лица в качестве обвиняемого. Уголовный процесс периода феодальной раздробленности носил частно-исковой обвинительный характер, стороны именовались истцами и имели равные права в ходе разбирательства.

При поступлении дела в канцелярию, на последнюю возлагалась обязанность по сбору справок по делу, а также по составлению записки, содержащей изложение дела, справку и законы, применимые к конкретному делу. Именно по этой записке осуществлялся доклад суду. Таким образом, суд руководствовался актами, составленными полицией, а также запиской, изготовленной в канцелярии [2, с.66].

Утверждение Императором Александром II 20 ноября 1864 года Устава уголовного судопроизводства (далее УУС) ознаменовало собой начало нового этапа в истории развития и становления уголовного судопроизводства России (так называемый послереформенный период). Все материалы дела (ст. 476 УУС) В УУС предусмотрены правовые средства, призванные обеспечить осведомленность обвиняемого о его положении и собранных против него доказательствах [3, с.514].

Таким образом, с принятием Устава уголовного судопроизводства начинает прослеживается тенденция усиления процессуального положения обвиняемого, однако вместе с тем нерешенным остается множество важных вопросов, в том числе и вопрос допуска защитника к участию в уголовном деле.

Важным этапом на пути становления института обвинения по праву считается принятие Уголовно-процессуального кодекса РСФСР 1922 года (далее УПК РСФСР), который в главе XI «Предъявление обвинения и допрос»

раскрывает основания и процессуальный порядок предъявления обвинения, требования к содержанию постановления о привлечении лица в качестве обвиняемого, порядок вызова и допроса обвиняемого, розыск обвиняемого.

Федеральным законом Российской Федерации от 23 мая 1992 года № 2825–1 будет введено положение, предоставляющее защитнику возможность участия в уголовном деле с момента предъявления обвинения, а в случае применения в отношении лица, подозреваемого в совершении преступления, меры процессуального принуждения в виде задержания или меры пресечения в виде заключения под стражу до предъявления обвинения — с момента объявления ему протокола задержания или постановления о применении указанной меры [4, с. 367].

Подводя итог, хочется отметить, что с историческим развитием института обвинения, совершенствуется правовой статус обвиняемого, сторона защиты получает больше возможностей защищаться в ходе предварительного расследования, обрывает новыми процессуальными гарантиями.

Использованные источники

1. Уголовный процесс: учебник / А. В. Смирнов, К. Б. Калиновский.— М.: КНОРУС, 2019. – 704 с.
2. Титов, П.М. К вопросу о порядке получения показаний подозреваемого и обвиняемого в уголовном процессе/ П.М. Титов// Вестник Уральского юридического института МВД России.- 2023.- №3.- С.65-68
3. Юридическая энциклопедия / М.Ю. Тихомирова. – М.: Изд. М.Ю. Тихомирова, 2020. – 971 с.
4. Чевердюк, О.Г. Некоторые аспекты становления института обвинения в уголовном судопроизводстве России: историческая ретроспектива/ О.Г. Чевердюк// Молодой ученый.- 2016.- №23.- С.365-368

*Родионова Т.Г., к.э.н., доцент
кафедры экономики и управления в АПК
ФГБОУ ВО Вологодская ГМХА им. Н.В. Верещагина
Россия, г. Вологда*

ИНСТИТУЦИОНАЛЬНЫЕ ЛОВУШКИ КАК КЛЮЧЕВОЙ ФАКТОР СДЕРЖИВАНИЯ ЭКОНОМИЧЕСКОГО РОСТА

***Аннотация:** в материалах статьи рассмотрена сущность, причины возникновения и экономические последствия институциональных ловушек, как ключевого фактора, влияющего на рост экономики страны. Показана необходимость эффективной государственной поддержки в вопросах наращивания темпов научно-технологического развития, сокращения зависимости от импорта, а также увеличения эффективности экономики и прироста ВВП.*

***Ключевые слова:** институциональная ловушка, экономический рост, научно-технологическое развитие, инвестиции, теневая экономика, государственное регулирование.*

***Annotation:** The article examines the essence, causes and economic consequences of institutional traps as a key factor affecting the growth of the country's economy. The need for effective government support in increasing the pace of scientific and technological development, reducing dependence on imports, as well as increasing economic efficiency and GDP growth is shown.*

***.Key words:** institutional trap, economic growth, scientific and technological development, investments, shadow economy, government regulation.*

Актуальной проблемой современности, по мнению учёных-экономистов остается феномен, получивший название «ловушка». Феномен стал известен в XVIII веке, вследствие краха ряда коммерческих проектов, и берет начало в макроэкономических исследованиях XX века [1]. Понятие «ловушка» в экономике трактуется как совокупность предпосылок хозяйственной деятельности, снижающих её эффективность. Сущность явления predetermined управляющим воздействием хозяйствующего субъекта на экономические процессы, в следствие чего, меняются предшествующие траектории развития. Противоречивость и частая недостижимость целей хозяйственной деятельности predetermined появление экономических институциональных «ловушек».

Институциональные ловушки являются серьезным препятствием на пути реализации эффективных экономических процессов и принимают следующие формы.

Коррупционная ловушка. Является всепроникающей и тормозит инновационные процессы в экономике, заставляя бизнес ввозить более дешевые товары из-за рубежа, отказываясь при этом от разработки инновационных видов продуктов и услуг во всех отраслях экономики. Теневая экономика выступает следствием коррупционной ловушки и является серьезной проблемой в процессе формирования ВВП страны, а так же в социально-экономическом и научно-техническом развитии государства.

В связи с отсутствием официальной статистики, не представляется возможным привести данные, как по фиктивной, так и по подпольной экономике страны. Однако, по данным Росстата, в первом полугодии 2022 года в неформальном сегменте экономики трудилось 18,7% от числа работающих граждан, то есть почти каждый пятый. По результатам исследования Всемирного банка, теневая экономика в РФ составляет 41% от ВВП, в Китае - 13% ВВП, в Швейцарии - 8%, в Израиле - 6,6% [2].

Бюрократическая ловушка остается серьезной проблемой для достижения государством желаемой модели развития из-за сверхсложной процедуры внедрения научных разработок в практику. Происходит так называемая подмена целей и ценностей за счет превращения бюрократических правил и норм из средств достижения инновационных целей в самоцель. Формальный аспект деятельности остается более важными, чем само содержание работы.

Наиболее пристального внимания требует рассмотрение «Ловушки бедности» как самоподдерживающегося механизма, при котором население страны находится за чертой бедности. Страна может попасть в этот механизм при определенных обстоятельствах: скромное количество и качество капиталовооруженности, отсутствие инвестиций в ВВП, низкая норма накоплений у населения, высокая ключевая ставка ЦБ, низкий индекс промышленного производства.

Весной 2022 года в России произошло важное и резкое изменение геополитической и экономической ситуации, непосредственно влияющей на текущую ситуацию в стране. Сложившаяся в течение предыдущих тридцати лет модель взаимодействия экономики России с мировым рынком, полностью меняется ввиду пакета санкций от стран Евросоюза и США. Данный факт не предполагает отказа от принципа открытости по отношению к глобальному мировому рынку, но, тем не менее, существенно меняет характер внешнеэкономических связей с прогрессивными странами.

В данных условиях Россия рискует попасть в «ловушку бедности», чему, безусловно, будет способствовать отрицательный прирост населения, СВО на территории Украины, высокая ключевая ставка ЦБ по сравнению со странами с инновационной экономикой, низкий уровень сбережений у населения, невысокое качество образования. Основная практическая задача долгосрочных прогнозов социально-экономического развития состоит в том, чтобы связать главные параметры формирования экономики, общественной сферы и используемых технологий.

Анализ дальнейшего развития предполагает, что при сохранении имеющейся структуры экономики и текущих размеров внутренних затрат России на исследования и разработки, а также инвестиций в народный капитал, вклад научно-технологического прогресса в темпы экономического роста будет минимальным. При заметном сокращении факторов экономического роста, среднегодовые темпы снизятся с 1,9% в 2023-2025 гг. до 1,2% в 2041-2050 гг. Понятно, что подобные темпы роста будут содействовать консервации научно-технического отставания России и уменьшению ее конкурентоспособности в глобальной экономике [3].

В тоже время, наращивание темпов научно-технологического развития будет способствовать экономическому росту за счет сокращения зависимости от импорта и нормализации его доли на внутреннем рынке, а также увеличению эффективности экономики и приросту ВВП.

Выход из институциональной ловушки является длительным и достаточно тяжелым. Только при эффективной государственной поддержке возможен эволюционный путь развития.

Использованные источники:

1. Харитонов Т.В. Пути повышения качества жизни бедного и беднейшего населения за счет обеспечения доступности услуг: международный опыт, 2014 год, №8 - 190 с.
2. Цинпаева Ф.С., Омаров Х.М. Институциональная ловушка бедности: региональный аспект: Региональные проблемы преобразования экономики. 2022. № 12 (146). С.217-223
3. Отчет о реализации Государственной программы продуктивной занятости и массового предпринимательства «Енбек» за 2020 год.

Тюрькина Ю.А.

студент

5 курс, Лечебный факультет

ФГАОУ ВО РНИМУ им. Н.И. Пирогова Минздрава России

Россия, г. Москва

Конаныхин В.А.

студент

5 курс, Педиатрический факультет

ФГАОУ ВО РНИМУ им. Н.И. Пирогова Минздрава России

Россия, г. Москва

Мануйлова Н.И.

студент

5 курс, Педиатрический факультет

ФГАОУ ВО РНИМУ им. Н.И. Пирогова Минздрава России

Россия, г. Москва

Шумский И.В.

студент

5 курс, Международный факультет

ФГАОУ ВО РНИМУ им. Н.И. Пирогова Минздрава России

Россия, г. Москва

ИНФЕКЦИОННЫЙ МОНОНУКЛЕОЗ

Аннотация: *Инфекционный мононуклеоз (синонимы: болезнь Филатова, железистая лихорадка, болезнь Пфейфера, моноцитарная ангина, «болезнь поцелуев» и др.) – это заболевание, характеризующееся болью в горле, увеличением шейных лимфатических узлов, усталостью и лихорадкой, которая чаще всего наблюдается у подростков и молодых людей и длится несколько недель. Заболевание вызывается вирусом Эпштейна-Барр (ЭБВ). ЭБВ – это γ-герпесвирус 4 типа, которым заражено не менее 90% населения во всем мире.*

Ключевые слова: *Инфекционный мононуклеоз, Эпштейн-Барр вирус, γ-герпесвирус, железистая лихорадка, моноцитарная ангина, болезнь Пфейфера, болезнь Филатова, болезнь поцелуев.*

Annotation: *Infectious mononucleosis (synonyms: Filatov's disease, glandular fever, Pfeifer's disease, monocytic sore throat, "kissing disease", etc.) is a disease with a clinical picture characterized by sore throat, enlargement of cervical lymph nodes, fatigue and fever, which most often occurs in adolescents and young adults*

and lasts for several weeks. The disease is caused by the Epstein-Barr virus (EBV). EBV is a type 4 γ -herpesvirus that infects at least 90% of the population worldwide.

Key words: *Infectious mononucleosis, Epstein-Barr virus, γ -herpesvirus, glandular fever, monocytic sore throat, Pfeiffer's disease, Filatov's disease, kissing disease.*

Введение

Инфекционный мононуклеоз – это заболевание, характеризующееся болью в горле, увеличением шейных лимфатических узлов, усталостью и лихорадкой. Вирус распространяется при близком контакте воздушно-капельным путем в основном среди подростков. Для постановки диагноза обычно достаточно типичной клинической картины и положительного гетерофильного теста, однако гетерофильные антитела не являются специфичными и не вырабатываются у некоторых пациентов. Помимо острой формы заболевания, заражение вирусом может иметь и долгосрочные последствия ^[1].

Инфекционный мононуклеоз – это название, придуманное Спрунтом и Эвансом для описания синдрома, напоминающего острое инфекционное заболевание, сопровождающееся атипичными большими лимфоцитами периферической крови. Эти атипичные лимфоциты, также известные как клетки Дауни, на самом деле являются активированными CD8 Т-лимфоцитами, большинство из которых реагируют на клетки, инфицированные ЭБВ ^[2]. Инфекционный мононуклеоз имеет важное медицинское значение из-за тяжести и продолжительности острой формы заболевания, а также из-за его осложнений, особенно развития некоторых видов рака, аутоиммунных заболеваний, а также осложнения первичного иммунодефицита у людей с определенными генетическими мутациями.

Эпидемиология первичной Эпштейн-Барр-вирусной инфекции Распространенность антител в зависимости от возраста

Эпштейн-Барр-вирусная инфекция распространена во всем мире, и примерно 90% людей становятся антителоположительными в возрасте до 30 лет. Распространенность антител у детей предпубертатного возраста ниже и составляет 20-80% в зависимости от возраста и географического положения. Факторы, напрямую связанные с ранним приобретением первичной ЭБВ-инфекции, включают географический регион и расовую/этническую принадлежность ^[3]. К другим факторам относятся социально-экономический

статус, совместное проживание в жилом помещении, посещение детского сада и район расположения школы.

Возраст, в котором происходит первичное заражение ЭБВ, в развитых странах может увеличиваться. Это важно отслеживать, поскольку существует сложная взаимосвязь между возрастом заражения, симптоматической и бессимптомной инфекцией и последующим риском развития ЭБВ-ассоциированных раковых или аутоиммунных заболеваний. Например, более молодой возраст на момент первичного заражения ЭБВ среди кенийских младенцев был связан с повышенным уровнем вирусемии ЭБВ на протяжении всего младенчества, что позволило исследователям предположить, что эти младенцы подвержены повышенному риску эндемической лимфомы Беркитта ^[4]. Другое исследование показало, что дети эскимосов Гренландии приобретают первичную ЭБВ-инфекции в более раннем возрасте и имеют более высокие титры IgG-антител против капсидного белка ЭБВ (VCA), чем соответствующие по возрасту датские дети. Авторы предположили, что раннее инфицирование объясняет, почему эскимосы имеют высокий риск развития карциномы носоглотки по сравнению с датчанами, которые не подвергаются такому риску. Тем не менее, позднее приобретение первичной ЭБВ-инфекции также вредно в нескольких контекстах ^[5]. Рассеянный склероз (РС) – это воспалительное аутоиммунное заболевание, связанное с ЭБВ-инфекцией, и риск развития РС выше среди людей, перенесших инфекционный мононуклеоз. Инфекционный мононуклеоз также повышает риск развития лимфомы Ходжкина. Таким образом, поскольку возраст первичного заражения ЭБВ является важным фактором при инфекционном мононуклеозе, его следует учитывать и при заболеваниях, связанных с ЭБВ.

Пути передачи первичной ЭБВ инфекции

Поцелуи – основной путь передачи первичной ЭБВ-инфекции среди подростков и молодых людей. Это было зафиксировано в клинических наблюдениях Хогланда и подтверждено спустя много десятилетий в исследовании, проведенном в Университете Миннесоты ^[6].

Инкубационный период инфекционного мононуклеоза составляет около 6 недель. В клинических записях Хогланда предполагается, что инкубационный период составляет 32-49 дней, исходя из дат поцелуев до начала инфекционного мононуклеоза. Хорошо задокументированный случай был описан Сведмиром и др. (1984), в котором поцелуй произошел за 38 дней до появления симптомов ^[7]. Поведенческие данные из анкет, собранных в ходе

различных исследований, соответствуют инкубационному периоду в среднем в 42 дня.

Помимо поцелуев, первичная ЭБВ-инфекция может передаваться при переливании крови, трансплантации органов или гемопоэтических клеток, однако на эти пути передачи инфекции приходится относительно небольшое количество случаев. В исследовании 1996 года Альфьери и др. использовали полиморфизмы длины фрагмента ядерного антигена ЭБВ (ВАНН1-К) и полиморфизмы размеров белков ядерного антигена-1, -2 и -3 ЭБВ (ЕВНА) для идентификации конкретного донора крови, ответственного за передачу ЭБВ 16-летнему реципиенту печени, у которого впоследствии развился инфекционный мононуклеоз ^[8].

Способ заражения ЭБВ у детей младшего возраста неизвестен. Вероятно, они заражаются от своих родителей или братьев и сестер, которые являются «носителями» вируса и периодически выделяют его со слюной. Примером этого является очень раннее заражение ЭБВ среди трех различных меланезийских популяций, чьи младенцы имеют нескольких воспитателей, которые предварительно пережевывают пищу ребенка ^[9].

Клинические проявления первичной ЭБВ инфекции

Острая форма заболевания

Исследования показали, что у 75% молодых людей в возрасте от 18 до 22 лет после первичного заражения ЭБВ развивается типичный инфекционный мононуклеоз. Примерно у 15% наблюдаются атипичные симптомы, а 10% протекают совершенно бессимптомно. У пациентов с симптомами есть два общих проявления. Первое – это резкий приступ боли в горле, который, по словам многих пациентов, является самой сильной болью в горле, которую они когда-либо испытывали. Пациенты также могут заметить опухшую шею, что является следствием увеличения шейных лимфатических узлов. При этом передние и задние шейные узлы обычно увеличены одинаково. Вторым распространенным признаком – постепенное появление недомогания, миалгии и усталости. Большинство признаков имеют среднюю продолжительность 10 дней или меньше, но утомляемость и шейная лимфаденопатия сохраняются в течение 3 недель ^[10]. Другие проявления, которые встречаются менее чем в 20% случаев, включают боль в животе, гепатомегалию, спленомегалию, тошноту, рвоту, петехии на нёбе, периорбитальные отеки и отеки век, а также сыпь. Сыпь чаще наблюдается у пациентов, получающих производные пенициллина, что, скорее всего, связано с преходящей гиперчувствительностью к пенициллину.

Субклинический гепатит, документируемый повышенным уровнем аланиновой аминотрансферазы, встречается примерно у 75% наблюдаемых пациентов, а в некоторых случаях (5-10%) развивается гепатит с гепатомегалией и желтухой ^[11].

Большинство первичных ЭБВ-инфекций у детей до полового созревания протекают бессимптомно. У маленьких детей, особенно в возрасте до 4 лет, при первичной ЭБВ-инфекции может не развиваться положительный ответ гетерофильных антител, и, если не провести специфические анализы на ЭБВ, диагноз будет пропущен ^[12].

Осложнения острой формы заболевания

Серьезные осложнения в острой фазе первичной ЭБВ-инфекции встречаются редко. Разрыв селезенки – наиболее опасное осложнение, из-за которого многие спортсмены не могут участвовать в соревнованиях в течение нескольких недель. В настоящее время принято считать, что спортсмены могут вернуться к занятиям контактными видами спорта через 3 недели после начала инфекционного мононуклеоза при условии, что они находятся в состоянии афебрилитета, их самочувствие пришло в норму, и у них нет других отклонений, связанных с первичной ЭБВ-инфекцией ^[13]. Хотя большинство симптомов, связанных с инфекционным мононуклеозом, проходят в течение нескольких месяцев, после первичного заражения ЭБВ могут развиваться тяжелые и продолжительные заболевания. Одно из таких осложнений может проявиться в виде хронической активной ЭБВ-инфекции (CAEBV). У пациентов с CAEBV обычно наблюдаются признаки, характерные для инфекционного мононуклеоза, такие как лихорадка, лимфаденопатия, спленомегалия и гепатит, а также заметно повышенный уровень ДНК ЭБВ в крови ^[14]. Реже у пациентов может также наблюдаться лимфома или гемофагоцитарная болезнь – осложнение ЭБВ-инфекции.

Интересно, что во многих случаях CAEBV, особенно в Японии, ЭБВ инфицирует Т- или НК-клетки, а не свой обычный резервуар – В-клетки. Сообщалось также о нескольких случаях CAEBV с тропностью к В-клеткам, но они относятся к меньшинству документированных случаев. Хотя у некоторых пациентов наблюдается дисфункция Т- или НК-клеток, ни у одного из испытуемых в исследовании Национального института здоровья (НИ) не было мутаций, обычно связанных с иммунодефицитами, вызванными ЭБВ ^[15].

Наиболее успешным методом лечения CAEBV является трансплантация гемопоэтических стволовых клеток. В том же исследовании НИ все пациенты, кроме одного, у которых был выявлен CAEBV, умерли в среднем в

течение шести лет, если не была проведена трансплантация. Все выжившие пациенты впоследствии стали отрицательными в отношении ДНК ЭБВ в крови.

ЭБВ также может вызывать гемофагоцитарную болезнь, которую в литературе называют ЭБВ-ассоциированным гемофагоцитарным синдромом или ЭБВ-ассоциированным гемофагоцитарным лимфогистиоцитозом (HLH). Относительная редкость любой формы HLH является препятствием для диагностики, поэтому случаи ЭБВ-HLH еще более редки. Заболевание характеризуется лихорадкой, спленомегалией и цитопениями, хотя ключевыми лабораторными признаками являются высокие уровни ферритина и растворимого CD25. Распространение ЭБВ-HLH похоже на CAEBV, он сосредоточен в основном в азиатских популяциях и инфицирует Т- или НК-клетки в этих группах, хотя В-клетки также инфицируются в других популяциях. ЭБВ-HLH может быть связан с одним из нескольких первичных иммунодефицитов, но ЭБВ-инфекция может стать пусковым механизмом даже в отсутствие выявленного генетического заболевания ^[16]. Интересно, что исследования транскриптома показали, что экспрессия генов периферической крови, наблюдаемая при инфекционном мононуклеозе, очень похожа на таковую при HLH. Это подтверждает связь между первичной ЭБВ-инфекцией и триггером, инициирующим HLH.

X-сцепленный лимфопролиферативный синдром (XLP) – это заболевание, характеризующееся анемией, гипергаммаглобулинемией и лимфогистиоцитозом. Как правило, мальчики, страдающие этим заболеванием, демонстрируют массивный клеточный ответ на первичную ЭБВ-инфекцию, что приводит к гемофагоцитарной патологии, хотя одновременно они не способны контролировать ЖБВ-трансформированные В-клетки. Было обнаружено, что основной недостаток, связанный с XLP, заключается в сигнальном белке, ассоциированном с молекулой активации лимфоцитов (SAP), который кодируется человеческим геном SH2D1A. Мутации в этом гене нарушают способность Т-клеток и НК-клеток взаимодействовать с В-клетками, что приводит к отсутствию переключения классов иммуноглобулинов и означает, что Т-клетки и НК-клетки не могут эффективно распознавать мишени В-клеток и вызывать их гибель ^[17].

Заболевания, ассоциированные с ЭБВ-инфекцией

Было доказано, что ЭБВ является возбудителем около одного процента всех раковых заболеваний в мире. В частности, ЭБВ-инфекция ассоциируется с неоплазиями лимфоидного и эпителиального происхождения, включая

эндемическую лимфому Беркитта (ЭЛБ) и лимфому Ходжкина (ЛХ) в случае первой, а также назофарингеальную карциному и карциному желудка в случае второй. ЭБВ считается этиологическим агентом в 95% случаев ЭЛБ, которые возникают в регионах, где распространена малярия ^[18]. Аналогичным образом, ЭБВ может быть обнаружен в значительной части случаев ЛХ в слаборазвитых странах, но составляет менее половины случаев в западных. Хотя ассоциации между инфекционным мононуклеозом и эпителиальными карциномами не изучались, присутствие ЭБВ в опухолях носоглотки и желудка доказано. Около 10% карцином желудка человека являются ЭБВ-положительными ^[19]. Подобно ЭЛБ и ЛХ, наблюдаемым в слаборазвитых странах, карциномы носоглотки из эндемичных регионов практически все положительны на ДНК ЭБВ, и считается, что эти опухоли происходят из одной эпителиальной клетки, инфицированной ЭБВ.

Возможно, что достижение очень высокого титра вируса в крови в любой момент жизни предрасполагает человека к последующим раковым заболеваниям, связанным с ЭБВ. Например, пациенты с ЭЛБ и эндемическими карциномами носоглотки живут в эндемичных по малярии районах ^[20]. Есть данные, что у пациентов, проходящих лечение от малярии, в крови могут быть чрезвычайно высокие титры ЭБВ. Такие титры встречаются исключительно у пациентов с инфекционным мононуклеозом в развитых странах ^[21]. Таким образом, возможно, удастся снизить частоту возникновения рака с помощью профилактических или терапевтических вакцин, направленных на предотвращение первичной ЭБВ-инфекции или, по крайней мере, на снижение уровня, при котором вирус сохраняется в организме этих людей.

В последние годы инфекционные заболевания стали рассматриваться как возможные триггеры аутоиммунных расстройств. В частности, ЭБВ-инфекция оказалась высоко ассоциированной с возникновением РС. Впервые ЭБВ в качестве причинного фактора РС был предложен в 1981 году ^[22]. Существует множество корреляций этой тенденции, включая низкую частоту инфекционного мононуклеоза и РС в развивающихся странах, а РС обычно впервые проявляется после подросткового возраста, в котором может быть приобретен ЭБВ, и увеличивается со скоростью 11% в год после первичного ЭБВ. Также отмечается высокая связь между пациентами, которые вспоминают, что болели инфекционным мононуклеозом, и последующим развитием РС. Кроме того, РС у ЭБВ-негативных людей встречается очень ^[23].

Высокая значимость ЭБВ в развитии заболевания была подтверждена исследованием профилей антител у пациентов с РС, при этом тщательно изучались вирусные нагрузки, эпителиальная специфичность и количество антител, особенно против ядерного антигена. Риск развития РС положительно

повышается с увеличением уровня циркулирующих антител против ядерного антигена. Недавно исследователи провели лечение пациента с РС с помощью аутологичных Т-клеток, расширенных в результате воздействия антигенов ЭБВ. Передача ЭБВ-специфических CD8 Т-клеток привела к снижению уровня антител против ЭБВ, а также размера и количества поражений мозга, связанных с РС [24].

Диагностика инфекционного мононуклеоза, вызванного ЭБВ

Инфекционный мононуклеоз, вызванный EBV, следует подозревать у пациентов, особенно подростков и молодых людей, у которых наблюдается острое заболевание, характеризующееся болью в горле, шейной лимфаденопатией, лихорадкой и утомляемостью [25]. Клинические признаки, повышающие вероятность диагноза, включают экссудативный фарингит с отеком язычка и миндалин, периорбитальный отек и отек век, а также симметричную шейную лимфаденопатию. Для подтверждения клинического диагноза чаще всего проводят гетерофильный тест, однако гетерофильные антитела не являются специфичными. Они представляют собой антитела класса IgM, направленные против эритроцитов млекопитающих [26]. Ложноположительные гетерофильные тесты были зарегистрированы при огромном количестве заболеваний, включая другие острые инфекции, аутоиммунные заболевания и рак. Хотя гетерофильные тесты чаще всего используются для диагностики инфекционного мононуклеоза, было рекомендовано не применять их для общего пользования из-за отсутствия специфичности и возможности получения ложноотрицательных результатов, особенно у маленьких детей. Однако, если клиническая картина типична для инфекционного мононуклеоза, а тест на гетерофильные антитела положителен, дополнительные диагностические процедуры не требуются [27].

Ни один тест на антитела не является идеальным для подтверждения диагноза первичной ЭБВ-инфекции. У большинства пациентов (75%) антитела к капсидному белку IgM появляются в начале клинической картины заболевания, а у 95% они в конечном итоге вырабатываются. Однако проблемой тестов на антитела класса IgM в целом является перекрестная реактивность с родственными патогенами. В случае с антителами к капсидному антигену IgM сообщалось о ложноположительных результатах, особенно при цитомегаловирусной инфекции [28].

Измерение антител IgG против раннего антигена ЭБВ (EA) не является полезным для диагностики первичной инфекции, поскольку только 60-80% остро заболевших пациентов оказываются положительными, а антитела EA

могут годами обнаруживаться у 20% здоровых людей. Когда имеющиеся данные об антителах не позволяют определить стадию ЭБВ-инфекции, может быть полезен анализ авидности IgG ^[29]. Принцип заключается в том, что во время инфекции происходит отбор антител с высокой силой связывания с мишенью. Другими словами, антитела IgG в острой фазе инфекции не связываются со своей мишенью так плотно, как антитела, вырабатываемые в период выздоровления. Антитела с низкой авидностью могут быть отделены от своей мишени воздействием мочевины или другого хаотропного реагента. Авидность определяется путем сравнения количества антител, выявленных при обработке мочевиной и без нее ^[30].

Лучшим тестом для диагностики и мониторинга ЭБВ-инфекций у иммунокомпromетированных носителей является определение вирусной нагрузки в крови, обычно выполняемый на платформе ПЦР. Концепция мониторинга заключается в прогнозировании риска надвигающегося заболевания ЭБВ на основе последовательных изменений вирусной нагрузки в крови. Устанавливается пороговое значение, которое варьируется от центра к центру, и наступает момент изменения схем приема иммуносупрессивных и/или противовирусных препаратов ^[31].

Профилактика первичной ЭБВ инфекции

Учитывая количество болезней, связанных с острыми и хроническими заболеваниями, вызванными ЭБВ, разработка вакцины против ЭБВ уже давно является приоритетом для исследователей в этой области. Национальный институт рака рекомендовал провести больше клинических испытаний, чтобы проверить безопасность и эффективность вакцины для профилактики инфекционного мононуклеоза и рака, вызванных ЭБВ.

Хотя первое испытание фазы 1 профилактической вакцины против ЭБВ было проведено в 1995 году, с тех пор прогресс был относительно невелик. В общей сложности на людях было испытано три профилактические вакцины, и, хотя все они оказались по крайней мере умеренно иммуногенными, ни одна из них не обеспечила стерилизующего иммунитета. Однако стерилизующий иммунитет, вероятно, не является необходимым для воздействия на симптоматическое заболевание, вызванное первичной ЭБВ-инфекцией. Например, исследование фазы 2 в Бельгии показало, что вакцинация адьювантной вакциной с субъединицей gp350 может снизить количество случаев инфекционного мононуклеоза ^[32].

Однако достаточно ли вакцины, нацеленной исключительно на gp350, для профилактики заболеваний, связанных с ЭБВ, неизвестно. В случае

эпителиальной неоплазии это кажется менее убедительным на том основании, что gp350 не является строго необходимым для проникновения вируса в эпителиальные клетки и может быть достигнуто с помощью вирусных белков gH и gL, хотя и менее эффективно ^[33]. Расширение спектра действия вакцины за счет включения других белков, необходимых для проникновения, таких как вышеупомянутые gH или gL, особенно с учетом того, что известно о тропизме ЭБВ между В-клетками и эпителиальными клетками, может значительно повысить эффективность вакцины с целью предотвращения ЭБВ-положительных лимфом и карцином ^[34].

Лечение

В настоящее время не существует общепринятого специфического лечения инфекционного мононуклеоза. Хотя очевидно, что ацикловир и валацикловир оказывают противовирусное действие *in vivo*, клинический эффект до сих пор убедительно не доказан. Ганцикловир и валганцикловир использовались для лечения ЭБВ-инфекций у иммунокомпрометированных хозяев, но контролируемых исследований, демонстрирующих клиническую эффективность, не проводилось. Кортикостероиды часто назначают для лечения воспалительных осложнений, таких как обструкция дыхательных путей, или аутоиммунных явлений, таких как анемия и тромбоцитопения, но ценность этих препаратов спорна, и они могут ухудшить клиренс вирусной нагрузки ^[35].

Библиографический список:

1. Abbott RJ, Quinn LL, Leese AM, Scholes HM, Pachnio A, Rickinson AB. CD8+ T cell responses to lytic EBV infection: late antigen specificities as subdominant components of the total response. *J Immunol.* 2013; 191:5398–5409.10.4049/jimmunol.1301629.
2. Hutt-Fletcher LM. Epstein-Barr virus entry. *J Virol.* 2007; 81:7825–7832.10.1128/JVI.00445-07.
3. Burrows SR, Sculley TB, Misko IS, Schmidt C, Moss DJ. An Epstein-Barr virus-specific cytotoxic T cell epitope in EBV nuclear antigen 3 (EBNA 3). *J Exp Med.* 1990; 171:345–349.
4. Fisher BA, Bhalara S. False-positive result provided by rapid heterophile antibody test in a case of acute infection with hepatitis E virus. *J Clin Microbiol.* 2004; 42:4411.10.1128/JCM.42.9.4411.2004.
5. Raab-Traub N. Epstein-Barr virus in the pathogenesis of NPC. *Semin Cancer Biol.* 2002; 12:431–441.

6. Shultz LD, Saito Y, Najima Y, Tanaka S, Ochi T, Tomizawa M, Doi T, Sone A, Suzuki N, Fujiwara H, Yasukawa M, Ishikawa F. Generation of functional human T-cell subsets with HLA-restricted immune responses in HLA class I expressing NOD/SCID/IL2r gamma(null) humanized mice. *Proc Natl Acad Sci U S A*. 2010; 107:13022–13027.10.1073/pnas.1000475107.
7. Hess RD. Routine Epstein-Barr virus diagnostics from the laboratory perspective: still challenging after 35 years. *J Clin Microbiol*. 2004; 42:3381–3387.10.1128/JCM.42.8.3381-3387.2004.
8. Balfour HH Jr, Forte FA, Simpson RB, Zolov DM. Penicillin-related exanthems in infectious mononucleosis identical to those associated with ampicillin. *Clin Pediatr*. 1972; 11:417–421.
9. Connelly KP, DeWitt LD. Neurologic complications of infectious mononucleosis. *Pediatr Neurol*. 1994; 10:181–184.
10. Leskowitz R, Fogg MH, Zhou XY, Kaur A, Silveira EL, Villinger F, Lieberman PM, Wang F, Ertl HC. Adenovirus-based vaccines against rhesus lymphocryptovirus EBNA-1 induce expansion of specific CD8+ and CD4+ T cells in persistently infected rhesus macaques. *J Virol*. 2014; 88:4721–4735.10.1128/JVI.03744-13.
11. Merlo A, Turrini R, Trento C, Zanovello P, Dolcetti R, Rosato A. Impact of gamma-chain cytokines on EBV-specific T cell cultures. *J Transl Med*. 2010; 8:121.10.1186/1479-5876-8-121.
12. Beutel K, Gross-Wieltsch U, Wiesel T, Stadt UZ, Janka G, Wagner HJ. Infection of T lymphocytes in Epstein-Barr virus-associated hemophagocytic lymphohistiocytosis in children of non-Asian origin. *Pediatr Blood Cancer*. 2009; 53:184–190.10.1002/pbc.22037.
13. Chijioke O, Muller A, Feederle R, Barros MH, Krieg C, Emmel V, Marcenaro E, Leung CS, Antsiferova O, Landtwing V, Bossart W, Moretta A, Hassan R, Boyman O, Niedobitek G, Delecluse HJ, Capaul R, Munz C. Human natural killer cells prevent infectious mononucleosis features by targeting lytic Epstein-Barr virus infection. *Cell Rep*. 2013; 5:1489–1498.10.1016/j.celrep.2013.11.041.
14. Clute SC, Watkin LB, Cornberg M, Naumov YN, Sullivan JL, Luzuriaga K, Welsh RM, Selin LK. Cross-reactive influenza virus-specific CD8+ T cells contribute to lymphoproliferation in Epstein-Barr virus-associated infectious mononucleosis. *J Clin Invest*. 2005; 115:3602–3612.10.1172/JCI25078.
15. Elegheert J, Bracke N, Pouliot P, Gutsche I, Shkumatov AV, Tarbouriech N, Verstraete K, Bekaert A, Burmeister WP, Svergun DI, Lambrecht BN, Vergauwen B, Savvides SN. Allosteric competitive inactivation of hematopoietic CSF-1 signaling by the viral decoy receptor BARTF1. *Nat Struct Mol Biol*. 2012; 19:938–947.10.1038/nsmb.2367

16. Guerrero-Ramos A, Patel M, Kadakia K, Haque T. Performance of the architect EBV antibody panel for determination of Epstein-Barr virus infection stage in immunocompetent adolescents and young adults with clinical suspicion of infectious mononucleosis. *Clin Vaccine Immunol.* 2014; 21:817–823.10.1128/CVI.00754-13.
17. Henle G, Henle W, Clifford P, Diehl V, Kafuko GW, Kirya BG, Klein G, Morrow RH, Munube GM, Pike P, Tukei PM, Ziegler JL. Antibodies to Epstein-Barr virus in Burkitt's lymphoma and control groups. *J Natl Cancer Inst.* 1969; 43:1147–1157.
18. Piriou E, Asito AS, Sumba PO, Fiore N, Middeldorp JM, Moormann AM, Ploutz-Snyder R, Rochford R. Early age at time of primary Epstein-Barr virus infection results in poorly controlled viral infection in infants from Western Kenya: clues to the etiology of endemic Burkitt lymphoma. *J Infect Dis.* 2012; 205:906–913.10.1093/infdis/jir872.
19. Hoagland RJ. The transmission of infectious mononucleosis. *Am J Med Sci.* 1955; 229:262–272.
20. Alotaibi S, Kennedy J, Tellier R, Stephens D, Banwell B. Epstein-Barr virus in pediatric multiple sclerosis. *JAMA.* 2004; 291:1875–1879.10.1001/jama.291.15.1875.
21. Hoagland RJ, Henson HM. Splenic rupture in infectious mononucleosis. *Ann Intern Med.* 1957; 46:1184–1191.
22. Janka GE. Familial and acquired hemophagocytic lymphohistiocytosis. *Annu Rev Med.* 2012; 63:233–246.10.1146/annurev-med-041610-134208.
23. Jenson HB. Acute complications of Epstein-Barr virus infectious mononucleosis. *Curr Opin Pediatr.* 2000; 12:263–268.
24. Cohen JI, Fauci AS, Varmus H, Nabel GJ. Epstein-Barr virus: an important vaccine target for cancer prevention. *Sci Transl Med.* 2011; 3:107fs107.10.1126/scitranslmed.3002878
25. Jordan MB, Allen CE, Weitzman S, Filipovich AH, McClain KL. How I treat hemophagocytic lymphohistiocytosis. *Blood.* 2011; 118:4041–4052.10.1182/blood-2011-03-278127.
26. Lunemann A, Vanoaica LD, Azzi T, Nadal D, Munz C. A distinct subpopulation of human NK cells restricts B cell transformation by EBV. *J Immunol.* 2013; 191:4989–4995.10.4049/jimmunol.1301046.
27. Menasche G, Feldmann J, Fischer A, de Saint Basile G. Primary hemophagocytic syndromes point to a direct link between lymphocyte cytotoxicity and homeostasis. *Immunol Rev.* 2005; 203:165–179.10.1111/j.0105-2896.2005.00224.x.
28. Morris MC, Edmunds WJ. The changing epidemiology of infectious mononucleosis? *J Infect.* 2002; 45:107–109. S0163445302910224 [pii].
29. Pathmanathan R, Prasad U, Sadler R, Flynn K, Raab-Traub N. Clonal proliferations of cells infected with Epstein-Barr virus in preinvasive lesions related to

- nasopharyngeal carcinoma. *N Engl J Med.* 1995; 333:693–698.10.1056/NEJM199509143331103.
30. Phillips GM. False-positive monospot test result in rubella. *JAMA.* 1972; 222:585.
 31. Raab-Traub N, Flynn K. The structure of the termini of the Epstein-Barr virus as a marker of clonal cellular proliferation. *Cell.* 1986; 47:883–889.
 32. Ramer PC, Chijioke O, Meixlsperger S, Leung CS, Munz C. Mice with human immune system components as in vivo models for infections with human pathogens. *Immunol Cell Biol.* 2011; 89:408–416.10.1038/icb.2010.151.
 33. Okuno K, Takashima K, Kanai K, Ohashi M, Hyuga R, Sugihara H, Kuwamoto S, Kato M, Sano H, Sairenji T, Kanzaki S, Hayashi K. Epstein-Barr virus can infect rabbits by the intranasal or peroral route: an animal model for natural primary EBV infection in humans. *J Med Virol.* 2010; 82:977– 986.10.1002/jmv.21597.
 34. Sokal EM, Hoppenbrouwers K, Vandermeulen C, Moutschen M, Leonard P, Moreels A, Haumont M, Bollen A, Smets F, Denis M. Recombinant gp350 vaccine for infectious mononucleosis: a phase 2, randomized, double-blind, placebo-controlled trial to evaluate the safety, immunogenicity, and efficacy of an Epstein-Barr virus vaccine in healthy young adults. *J Infect Dis.* 2007; 196:1749–1753.10.1086/523813.
 35. Kimura H, Morishima T, Kanegane H, Ohga S, Hoshino Y, Maeda A, Imai S, Okano M, Morio T, Yokota S, Tsuchiya S, Yachie A, Imashuku S, Kawa K, Wakiguchi H. Japanese Association for Research on Epstein-Barr V, Related D. Prognostic factors for chronic active Epstein-Barr virus infection. *J Infect Dis.* 2003; 187:527–533.10.1086/367988.

Тюличкина Дарья Дмитриевна
студентка 3 курса
Ростовский Государственный Экономический Университет (РИНХ)
Шарыпова Вера Алексеевна
аспирант
Ростовский Государственный Экономический Университет (РИНХ)

ИНФОРМАЦИОННАЯ БЕЗОПАСНОСТЬ

***Аннотация.** В статье анализируются особенности информационной безопасности. Рассматриваются понятие и составные компоненты информационной безопасности, виды защиты в рамках ключевой характеристики сущности информационной безопасности и направления, по которым осуществляется информационная безопасность личности. Выявляются признаки информационного оружия, принципы, особенности и ключевые программно-технические инструменты обеспечения информационной безопасности.*

***Ключевые слова:** информационная безопасность, информационная среда, информация, защита информации, обеспечение информационной безопасности.*

***Annotation:** The article analyzes the features of information security. The concept and components of information security, types of protection within the framework of the key characteristic of the essence of information security and the directions in which the information security of the individual is carried out are considered. The signs of information weapons, principles, features and key software and technical tools for ensuring information security are revealed.*

***Key words:** information security, information environment, information, information protection, information security.*

В статье даётся определение информационной безопасности и связанных с ней терминов, таких как как кибербезопасность, национальная безопасность и др., указываются цели, объекты, субъекты рассматриваемого понятия. Также рассматриваются особенности основания и развитие информационного общества в Российской Федерации, составляющие основу его государственной информационной политики обеспечения информационной безопасности, а также определяет ключевые аспекты деятельности государственных органов в информационной сфере.

Информация является не только высокоценным ресурсом, но и способом влияния на отдельные группы лиц и даже правительства стран. Следовательно,

виртуальное пространство нельзя считать полностью безопасным; террористические и иные уголовно наказуемые деяния часто совершаются в нём.

В данной статье рассматриваются общественные отношения, регулируемые административным, гражданским и уголовным правом, возникающие в связи с обеспечением информационной безопасности и реализацией права субъектов информационной деятельности. Предметом выступает информационная безопасность как основа национальной безопасности нашего государства.

Конечная цель заключается в том, чтобы определить правовую природу защиты информации как основы национальной безопасности страны, выявить недостатки в её регулировании, а также сформулировать предложения, направленные на совершенствование законодательства по защите и поддержки информационной безопасности, как основы национальной безопасности страны на должном уровне.

Методологическую основу составляют общепризнанные критерии научной объективности и несколько общенаучных методов познания, обеспечивающих комплексный анализ информационной безопасности как основы национальной безопасности государства. Применение систематического метода помогло установить связь между информационной безопасностью и национальной безопасностью, а также другие связанные с ними явления, помогли определить место информационных правоотношений в российской правовой системе.

Современный этап информатизации общества и государства в целом связан, в частности, с использованием компьютерных и телекоммуникационных систем. Соответственно, сегодня значительно возрастает потребность в разработке и применении эффективных практик и решений в информационной сфере, особенно в сфере информационной безопасности (также известный как InfoSec). Для лучшего понимания сути вопроса и поиска решения, считаем необходимым сначала определить основные понятийные категории и конструкции, рассматриваемые в данной статье. Как уже было сказано, наше общество стремится стать информационным.

Можно ещё раз подчеркнуть, что субъектами информационной безопасности являются непосредственно государство, каждый из нас как отдельно взятый гражданин, группы и ассоциации, на которые законом возложены специальные функции по обеспечению информационной безопасности. Кроме того, объект информационной безопасности должен

рассматривать психику человека, его сознание, а также сознание масс, как информационную систему различного назначения.

Целью информационной безопасности считается информационное обеспечение безопасности деятельности информационных субъектов.

В связи с этим выделяют четыре уровня формирования безопасности, а именно:

1. законодательные (включают такие положения, как законы, стандарты и т.п.);
2. административные (предполагает меры и средства защиты информационной безопасности, определяемые различными организациями);
3. процессуальный (предполагает меры безопасности, связанные с конкретными людьми);
4. программно-технологические (предполагающие конкретные технические мероприятия).

Качественное создание системы обеспечения информационной безопасности имеет определенную сложность и поэтому требует разработки теоретических и методологических основ и правовых механизмов реализации инновационной реформы. В качестве основного направления регулирования, я выбрала административно-правовой механизм обеспечения информационной безопасности, поскольку именно он особенно сильно влияет на эффективность применения административно-правовых методов и инструментов в рассматриваемой области.

Анализ средств и особенностей правового регулирования информационной безопасности как основа функционирования и стабильности национальной безопасности даёт возможность сделать определённые выводы и дать рекомендации по рассматриваемым вопросам.

В процессе изучения данной проблемы было выявлено определение понятия «информация», как состояние защищенности информационной среды общество, из-за чего такое общество как субъект информации (в т.ч. личности, группы, государство в целом) может свободно развиваться в информационном плане и быть уверенными в том, что его информационные интересы и права будут защищены от внутренних и внешних угроз.

В процессе изучения проблемы возник ряд дополнительных вопросов: как обеспечить надлежащий уровень информационной безопасности в стране, как эффективно обеспечить целостность информации во всех сферах жизни общества.

Ответ на эти вопросы заключается в выборе путей решения задач обеспечения информационной безопасности государства на должном уровне. Он состоит из совокупности учредительных и административно-

организационных действий, позволяя противостоять угрозам и проблемам в области информационной безопасности. Следовательно, государственная информационная политика должна отражать насущные проблемы, которые сложились в международной сфере и непосредственно в сфере информационной безопасности. Необходимо признавать и осуществлять обеспечение нормативно-правовой защиты прав и интересы всех субъектов информационных отношений, а именно отдельных лиц, социальных групп, общества и государства в целом. Основой направлений государственной информационной политики должны стать:

- обеспечение субъективного права на достоверную, полную и своевременную информацию;
- обеспечение развития и использования информационной среды в интересах общества;
- обеспечение субъективного права на свободу слова и информационную деятельность;
- оказание государственной поддержки субъектам развития информационных технологий;
- обеспечение надлежащего уровня информационной культуры личности, которая, независимо от наличия информационных угроз, позволит ей реализовать свои жизненные интересы в информационном обществе;
- обеспечение информационной и национально-культурной идентификации страны в мировом информационном пространстве;
- ограничение вмешательства государства во внутреннюю организацию информационных процессов, за исключением случаев, предусмотренных законом.

Гармоничное обеспечение информационной безопасности государства, личности и общества сложный процесс, предполагающий усилия и особую деятельность органов власти в сотрудничестве с ведущими организациями в сфере кибербезопасности, индивидуальными заинтересованными сторонами и непосредственно практикующими юристами и представителями академических кругов.

Список использованных источников:

1. Галатенко, В.А. Стандарты информационной безопасности. Интернет-университет информационных технологий. ИНТУИТ.ру, 2005.
2. Лопатин, В.Н. Информационная безопасность России: Человек, общество, государство. Серия: Безопасность человека и общества. М.: 2000.

3. Цифровая безопасность в эпоху кибертерроризма в рамках государственного управления Российской Федерации. Филина Е.А., Шарыпова Т.Н.

В сборнике: Технологии стратегического управления в современном мире. материалы Международной научно-практической конференции. Ростов-на-Дону, 2023. С. 131-135.

4. Анализ угроз информационной безопасности и способы её защиты. Шарыпова Т.Н., Селиванов С.А. Наукосфера. 2021. № 1-1. С. 242-245.

*Зайцева Наталья Валентиновна,
доктор философских наук, кандидат исторических наук, профессор,
профессор кафедры философии и социально-гуманитарных наук,*

Самарский государственный технический университет

Столыпин Кирилл Александрович,

*студент 2 курса факультета машиностроения, металлургии и
транспорта*

Самарский государственный технический университет

Милохова Анна Сергеевна,

*студентка 2 курса факультета машиностроения, металлургии и
транспорта*

Самарский государственный технический университет

Искусственный интеллект: надежды и возможности реализации

ИСКУССТВЕННЫЙ ИНТЕЛЛЕКТ: НАДЕЖДЫ И ВОЗМОЖНОСТИ РЕАЛИЗАЦИИ

Аннотация: В статье освещается вопрос о сути и значения искусственного интеллекта для человечества.

Ключевые слова: искусственный интеллект, новые технологии, будущее, религия, роботизация.

Annotation: The article highlights the question of the essence and significance of artificial intelligence for humanity.

Key words: artificial intelligence, new technologies, the future, religion, robotics.

Введение

ИИ в наше время стал уже чем то обыденным и вряд ли есть люди которых можно сильно им удивить, при этом искусственный интеллект активно развивается и способен на удивительные вещи, но так было не всегда,

ещё пару десятков лет назад для большинства ИИ был всего лишь очередной фантастический выдумкой или же грезами о будущем, современном, технологическом мире.

Современные реалии и перспективы

Но будущее неминуемо наступило и мы с вами, живём в нём, в этой удивительной эпохе развития новых технологий и прорывов. Что для большинства людей в прошлом было лишь “сказками” для нас уже обычные вещи такие как: электромобили, роботы, смартфоны, а также: умные часы, холодильники, кондиционеры и дома. Всё это не появилось бы на свет без искусственного интеллекта.

Искусственный интеллект это всего лишь обобщающее определение очень многогранного явления [1]. Сам по себе на данный момент он может быть как максимально примитивным, например шторы которые открываются как только датчик засекает наличие солнечного света, так и максимально продвинутым, к примеру сейчас в интернете думаю каждый сталкивался с понятием нейросеть, по сути это разум, который может принимать, обрабатывать и выдавать любую информацию практически в любом виде, так на просторах интернета можно найти трансляции которые ведет нейросеть, полностью генерируя окружение, человека и его действия, отличить или понять что на экране не настоящий человек практически невозможно. Поэтому сейчас можно с уверенностью сказать, что ИИ достигает вершины своего развития. И тут появляется вопрос, а стоит ли человечеству полагаться настолько сильно на искусственный интеллект? Что он будет представлять из себя в будущем? А также, как нам до конца понять, а что же это такое?

И тут появляется один факт, непреодолимое препятствие для ИИ, в отличии от человека, он не живой. Мы с вами порой принимаем решения, которые, являются для нас судьбоносными и тяжёлыми, мы выбираем как нам поступить правильно, по совести или же для собственной выгоды, у ИИ в этом случае не будет никаких вопросов, он никогда не примет решения не в пользу себя, ведь невозможно научить его принимать решения которые ему навредят, это противоречит его главной задаче, принять правильное решение.

Заключение

Рассуждая о том, что “живой” ли искусственный интеллект, однозначного ответа дать невозможно. С одной стороны, есть философия и религия, исходя из определений, которых мы можем заявить, что ИИ не обладает душой, соответственно и живым он быть не способен, к примеру для мусульман и большинства религиозных учений сознание, разум и

человеческая природа связаны с существованием души [2]. Однако научный подход не предполагает наличие каких-то нематериальных субстанций, например души. И именно научный подход является обратной стороной монеты, а именно наука не признает факта существования души и в таком случае мы отдаленно можем назвать искусственный интеллект живым.

Говоря о том какие перспективы ИИ, открывает для человечества, выражаясь обобщённо: безграничные. Человечество уже на данный момент активно использует его повсеместно как было сказано выше, но всё ещё впереди, искусственный интеллект сможет заменить человеческий труд во всех областях начиная от обычных рабочих, строителей и заканчивая хирургами и инженерам. Для нету границ, творчество, медицина, строительство, IT, инженерия, а также военные отрасли, он справится со всем благодаря нашим с вами достижениям и ошибкам, он не будет ошибаться ведь всегда может просмотреть все исходы наперёд и благодаря огромной базе данных принять верное решение. Так что мысли о будущем, в котором человек не будет делать ничего, а за нас с вами всё будут выполнять более умные и продвинутые “создания” уже не просто мысли, а недалекое будущее.

Библиографический список:

1. Джемилева А. Что такое искусственный интеллект, статья «Искусственный интеллект: краткая история, развитие, перспективы» (База знаний Timeweb Community, сайт) URL: Что такое искусственный интеллект - База Знаний Timeweb Community

2. Чаудхари Я. доктор философских наук, работает в Имперском колледже Лондона, статья «Противоречит ли искусственный интеллект учению ислама?» (Исламосфера, культура как образ жизни, сайт) URL: Противоречит ли искусственный интеллект учению ислама? | Исламосфера (islamosfera.ru)

Силантьев А.О.,
магистрант
2 курс, факультет «Информационная безопасность
автоматизированных систем управления технологическими
процессами»
Тюменский Индустриальный Университет,
Россия, г. Тюмень

ИСПОЛЬЗОВАНИЕ БАЙЕСОВСКИХ МЕТОДОВ В ПРОЦЕДУРАХ ОЦЕНКИ РИСКА ИНФОРМАЦИОННОЙ БЕЗОПАСНОСТИ

Аннотация: проведен анализ методологии оценки рисков информационной безопасности; рассмотрена возможность использования байесовского метода в оценочных целях.

Ключевые слова: риск, информационная безопасность, целостность, доступность, методы, количественные, качественные, комбинированные.

Abstract: the analysis of the methodology for assessing information security risks is carried out; the possibility of using the Bayesian method for evaluation purposes is considered.

Keywords: risk, information security, integrity, accessibility, methods, quantitative, qualitative, combined.

Информационная безопасность предполагает комплекс мер по защите информации и информационных систем от несанкционированного доступа, использования, раскрытия, нарушения работы, модификации или уничтожения данных [1]. Сохранение конфиденциальности, целостности и доступности информации необходимо для минимизации бизнес-рисков и, следовательно, поддержания конкурентных преимуществ, увеличения положительных денежных потоков, рентабельности и поддержания коммерческого имиджа компаний.

В обеспечении информационной безопасности ключевое значение придается такой категории, как риск, который может быть определен как вероятность применения угрозы (случайно или намеренно), появлению уязвимостей в системе информационной безопасности, что приведет к негативным последствиям[1]. В настоящее время существует и множество других определений термина, обобщение которых позволяет трактовать его как возможность реализации ситуации с негативными последствиями в конкретной предметной области.

Управление рисками информационной безопасности представляет собой процесс идентификации, оценки и приоритизации рисков. В этой последовательности процедура оценки занимает важнейшее место, являясь, при условии корректно проведенной процедуры, маркером сценариев негативных последствий[2].

Следует отметить, что риск информационной безопасности достаточно сложно сравнивать с известными в других областях категориями – финансово-инвестиционной, социальной или других. Большинство исследователей связывают специфику риска безопасности информационных систем с зависимостью от многих факторов, включая человеческий фактор. Кроме того, в практических условиях достаточно сложно определить априорные значения рисков, связанных с информационной безопасностью[3].

В связи со сложностями адаптации инструментов и аналитических процедур в области оценки риска безопасности информационных систем, исследователи продолжают поиск методов, направленных на повышение достоверности методов оценки

Известно, что укрупнено методы оценки рисков делятся на количественные и качественные [3].

Количественные подходы используют математические и статистические инструменты для интерпретации риска как функции угрозы и ожидаемого ущерба из-за уязвимости информационных систем [3].

Однако недостатками методов этой группы является дефицит достоверных данных об инцидентах (вероятностях и последствиях), в связи с чем, количественные методы не могут обеспечить необходимой валидации результатов. В связи с наличием этого недостатка, предпочтение на практике отдается качественным методам, базирующихся на предполагаемой оценке ущерба, определенной экспертно.

Как правило, оценочные значения рисков, полученные в результате качественных или количественных подходов, существенно различается, что в итоге приводит к необходимости проведения дополнительных исследований.

Поскольку в настоящее время отсутствует единый универсальный механизм оценки риска, то в качестве альтернативного подхода предлагается использование комплексного подхода, объединяющего количественный и качественный подходы [3]. Примером одного из комплексных методов может служить оценка, основанная на методологии аналитической иерархии Саати. Метод по своей сути относится к сфере принятия решений по многокритериальным данным и базируется на качественных и количественных факторах для определения приоритетов, ранжирования и оценки альтернатив [4]. Данный метод позволяет использовать в оценочных

целях мнения экспертов, а также назначать несколько альтернатив, критериев и сценариев [5]. Возможность синтезировать множественные взаимовлияющие характеристики объекта исследования, учитывать как общие, так и индивидуальные их рейтинги и приоритеты влияния, сделала метод распространенным инструментом принятия решений, который может быть использован и для оценки риска.

АНР состоит из четырех этапов: моделирование, оценка, определение приоритетов и синтез. На этапе моделирования строится иерархия, описывающая проблему, при этом в вершине иерархии устанавливается общая цель. Основные атрибуты, критерии и подкритерии располагаются на последующих уровнях ниже [5].

На этапе оценки лица, принимающие решения, сравнивают все критерии, а затем все альтернативы с каждым критерием. На этапе расстановки приоритетов локальные приоритеты определяются путем вычисления собственных значений матрицы сравнений каждого элемента, а глобальные приоритеты определяются по принципу иерархической композиции. Далее экспертные предпочтения включаются в анализ в виде матриц и с дальнейшим попарным сравнением по методике, предложенной Саати [5].

В целом, методика Саати может использоваться в качестве поддержки системы информационной безопасности:

- для оценки весов факторов риска;
- определения оптимального распределения бюджета;
- оценки весовых коэффициентов, необходимых для объединения мер риска;
- получения весов индексов относительно конечной цели оценки безопасности;
- выбора политики информационной безопасности;
- создания системы оценки информационной безопасности [5].

Для расширения аналитических возможностей рассмотрен вариант оценки с расширением данной методики – с расчетов риска по формулам Байеса. Преимущество предлагаемого подхода в том, что байесовские методы позволяют компенсировать дефицит данных (или неполную информацию) статистическими данными. Отметим, что основное ограничение байесовского метода – невозможность интерпретации функций высокой размерности, было снято с появлением методов марковских цепей и Монте-Карло.

Рассмотрим ситуацию с оценкой риска информационной безопасности при использовании методов Байеса. Согласно выборочным статистическим

данным, за конкретный период зафиксировано 30 нарушений в системе информационной безопасности.

Причина D_1 – нарушены условия для физической безопасности (меры, препятствующие несанкционированному проникновению на объект, например, установка систем контроля и управления доступом (СКУД); использование видеонаблюдения для анализа инцидентов ИБ) выявлена в 24 случая.

Причина D_2 – нарушения периметра (МЭ для фильтрации трафика из внешней сети; межсетевое шифрование трафика, взаимодействующие с внешней сетью зоны DMZ) - 6 случаев.

В остальных 170 случаях по данным выборочного исследования, состояние безопасности не нарушено (обозначим D_3).

Исходя из экспертной оценки, выбраны наиболее важные критерии в системе информационной безопасности - конфиденциальность (K_1) и целостность (K_2).

Таким образом, в нашем случае $i=3$, $j=2$. Обобщенные экспертные оценки представлены в исходных данных (таблица 1).

Таблица 1.

Статистические данные по нарушениям в системе информационной безопасности

Признак системы	Состояние системы	Количество отказов
Конфиденциальность	Физическая безопасность	2
Целостность		7
Конфиденциальность	Периметр	3
Целостность		1
Конфиденциальность	Состояние безопасности не нарушено	9
Целостность		0

Далее определяются априорные вероятности диагнозов $P(D_i)$ и априорные условные вероятности появления признаков при нахождении ИБ в одном из нарушенном состояний $P(K_j/D_i)$, результаты расчетов внесем в таблицу 2.

Таблица 2.

Матрица состояний системы информационной безопасности

Состояние системы D_i	Признаки				$P(D_i)$
	K_1 (конфиденциальность)		K_2 (целостность)		
	$P(K_{11}/D1)$	$P(K_{12}/D2)$	$P(K_{21}/D1)$	$P(K_{22}/D2)$	
D1 (физическая безопасность)	0,083	0,125	0,292	0,042	0,120
D2 (периметр)	0,500	0,500	0,167	0,167	0,030
D3 (нормальное состояние системы ИБ)	0,053	0,018	0,000	0,006	0,850

Сведем исходные данные в следующую таблицу 3. При этом вероятности отсутствия признаков $P(\bar{K}_j / D_i)$ вычислим по формулам, приведенным в [5] и ряде других источников.

Таблица 3.

Вероятности признаков и априорные вероятности состояний

D_i	$P(K_1/D_i)$	$P(\bar{K}_1/D_i)$	$P(K_2/D_i)$	$P(\bar{K}_2/D_i)$	$P(D_i)$
D_1	0,083	0,917	0,292	0,708	0,120
D_2	0,500	0,500	0,167	0,833	0,030
D_3	0,053	0,947	0,000	1,000	0,850

Найдём вероятности нахождения в различных состояниях, когда обнаружены оба признака $P(D_i/K_1K_2)$, считая признаки независимыми,

Определим вероятности состояний информационной безопасности, если в результате анализа статистических данных установлено: конфиденциальность не нарушена (признак K_1 отсутствует), но наблюдается нарушение целостности (признак K_2); наблюдается признак K_1 наблюдается (нарушена конфиденциальность в системе), а признак K_2 – отсутствует (целостность сохранена); случай, когда отсутствуют оба признака. Сведём результаты в таблицу 4.

Таблица 4.

Результаты исследования

D_i	$P(D_i/K_1K_2)$	$P(D_i/\bar{K}_1K_2)$	$P(D_i/K_1\bar{K}_2)$	$P(D_i/\bar{K}_1\bar{K}_2)$
D_1	0,538	0,928	0,110	0,087
D_2	0,462	0,072	0,194	0,014
D_3	0,000	0,000	0,697	0,899

В результате обработки полученных результатов можно сделать следующий вывод.

Система информационной безопасности при обнаружении различных сочетаний признаков K_1 и K_2 находится в следующих состояниях.

Следствием нарушения работы СКУД (и других мер, препятствующих несанкционированному проникновению на объект) являются оба признака K_1 (нарушение конфиденциальности) и K_2 (нарушение целостности) в 100% случаев, нормальный режим работы исключается.

Нарушение целостности системы в 92,8% связано с нарушением физической безопасностью. Фактор K_2 (нарушение целостности) однозначно исключает нормальное функционирование системы безопасности. Вместе с тем, нарушение только конфиденциальности (фактор K_1) в 69,7% не исключает исправное в целом состояние системы. При наблюдении только признака K_1 (нарушение конфиденциальности) вероятно нарушение МЭ для фильтрации трафика из внешней сети; шифрования трафика между сетями; зоны DMZ для сервисов, взаимодействующих с внешней сетью.

При отсутствии обоих признаков (конфиденциальность и целостность системы) наиболее вероятно нормальное состояние системы (вероятность 89,9%).

Таким образом, управление рисками требует использования более гибких подходов к оценке рисков информационной безопасности, одним из вариантов решения может стать байесовский метод, данные для которого получены в результате методологии АНР или статистических наблюдений.

Использованные источники:

1. Федеральный Закон № 187-ФЗ «О безопасности критической информационной инфраструктуры Российской Федерации» // Официальный интернет-портал правовой информации www.pravo.gov.ru, 26.07.2017, N 0001201707260023, Российская газета, N 167, 31.07.2017. СЗ Российской Федерации, N 31 (ч.1), 31.07.2017, ст.4736

2. Бережной, А.Н. Сохранение данных: теория и практика [Текст] / А.Н. Бережной. - Москва: ДМК Пресс, 2016. - 317 с.

3. Марьенков, А.Н. Программно-аппаратные средства защиты информации от несанкционированного доступа [Текст]: учебно-методическое пособие для студентов направления подготовки 10.03.01 «Информационная безопасность» / [Марьенков А.Н., Лим Г.В.]; Министерство образования и науки РФ, Федеральное государственное бюджетное образовательное учреждение высшего образования «Астраханский государственный университет», Факультет математики и

информационных технологий, Кафедра «Информационная безопасность». - Астрахань: издатель Сорокин Р. В., 2017. - 56 с.

4. Марьенков А.Н. Обеспечение информационной безопасности вычислительных сетей [Текст]: учебно-методическое пособие для студентов направления подготовки 10.03.01 «Информационная безопасность» / [А.Н. Марьенков, В.Г. Лим]; Министерство образования и науки РФ, Федеральное государственное бюджетное образовательное учреждение высшего образования «Астраханский государственный университет», Факультет математики и информационных технологий, Кафедра «Информационная безопасность». - Астрахань: издатель Сорокин Р.В., 2018. - 72 с.

5. Маккей, Тим. XenServer. Справочник администратора [Текст]: практические рецепты успешного развертывания: [пер. с англ.] / Тим Маккей и Дж. К. Бенедик, Халяпин С.Н. - Москва: ДМК Пресс, 2017. - 285 с.

УДК 620.16

Шевчук Р.О.,
Магистрант
2 курс, кафедра Трубопроводный транспорт
Самарский государственный технический университет
Россия, г. Самара

ИССЛЕДОВАНИЕ ДЕФОРМАЦИОННЫХ ПРОЦЕССОВ В МЕСТЕ ДЕФЕКТА ТИПА ЗАДИР ПО НАПРАВЛЯЮЩЕЙ ТРУБОПРОВОДА С ПОТЕРЕЙ МЕТАЛЛА

Аннотация: В настоящей статье проанализированы алгоритмы расчёта на прочность и долговечность магистральных нефтепроводов с одиночными и комбинированными дефектами, предназначенные для написания программ для электронно-вычислительных машин.

Ключевые слова: Напряженно-деформированное состояние трубопровода, давление в нефтепроводе, прочность, дефект, задир.

Annotation: In this article, algorithms for calculating the strength and durability of oil trunk pipelines with single and combined defects designed for writing programs for electronic computers are analyzed.

Keywords: Stress-strain state of the pipeline, pressure in the pipeline, strength, defect, bully.

Для обеспечения надёжной и безопасной работы МТ необходимо производить расчёты на прочность и долговечность трубопроводов с дефектами разных типов. В ходе расчётов МТ с дефектами на прочность и долговечность определяются следующие количественные показатели надёжности: разрушающее давление p_f , предельное давление $p_{пред}$, предельный срок эксплуатации $t_{пред}$, вероятность отказа V . Эти показатели позволяют обоснованно планировать сроки и объёмы ремонтных работ на линейной части МТ для восстановления несущей способности труб.

При расчётах на прочность и долговечность осуществляется определение компонентов напряжённо-деформированного состояния трубопровода в дефектных зонах. Поэтому рассмотрены расчётные схемы, представляющие собой правила схематизации дефектов и нагрузок, формулы и последовательность проведения расчётов для определения компонентов напряжённого и деформированного состояний стенки трубы. Рассмотрены следующие расчётные схемы: бездефектной трубы, объёмного дефекта потери металла, объёмного дефекта, поверхностной трещины, одиночной вмятины, дефекта геометрии. Вводятся два расчётных деформационных критерия предельных состояний: критерий исчерпания несущей способности Q_u и критерий разрушения Q_c ,

Исчерпание несущей способности МТ происходит при выполнении неравенства $Q_u > 1$. Разрушение трубопровода происходит при выполнении неравенства $Q_c > 1$. Если, верно, одно из равенств $\Theta_u = 1$ или $\Theta_c = 1$, то трубопровод находится в предельном состоянии, недопустимом при эксплуатации.

Предлагается способ решения уравнений $\Theta_u = 1$ и $\Theta_c = 1$ по переменным p (внутреннее давление), t (время эксплуатации трубопровода), H (глубина дефекта) в среде электронной таблицы Excel для определения соответственно следующих величин: разрушающего давления p_f (и предельного давления $p_{пред}$), предельного срока эксплуатации $t_{пред}$, разрушающей глубины дефекта.

Для каждого дефекта трубы вычисляется величина предельного давления $p_{пред}$, которая сравнивается с проектным давлением $p_{проект}$. Производится оценка текущей прочности трубопровода с дефектом. Если $p_{пред} \geq p_{проект}$, то дефект допустим. Если $p_{пред} < p_{проект}$, то дефект недопустим. Однако для развивающихся во времени дефектов оценки текущей прочности недостаточно для обеспечения надёжной и безопасной работы МТ в будущие моменты времени. Поэтому необходима оценка долговечности трубопровода с дефектом. Нужен расчёт на долговечность, чтобы определить предельный срок эксплуатации трубопровода с дефектом $t_{пред}$. [1]

Разработка алгоритмов расчёта на прочность и долговечность

магистральных нефтепроводов с одиночными и комбинированными дефектами.

Рассмотрены опасные дефекты, требующие уменьшения давления и ремонт в ближайшие шесть лет, среди которых обнаружены одиночные и комбинированные дефекты. На рис. 1 представлено распределение доли комбинированных дефектов среди всех опасных дефектов в разные годы проведения ВТД. Рис. 2 содержит круговую диаграмму, где отображены доли разных типов комбинированных дефектов среди общего числа опасных комбинированных дефектов всех типов (данные за 2014 г.). Распространёнными типами комбинированных дефектов являются следующие: 1) дефект геометрии с риской; 2) дефект геометрии с потерей металла; 3) вмятина СМР (вмятина строительно-монтажных работ), вмятина СМР с потерей металла; 4) дефект геометрии с риской и потерей металла. Вмятина СМР – вмятина, нанесённая при проведении строительно-монтажных работ и, возможно, содержащая механические повреждения стенки трубы в области вмятины. Причиной образования дефекта потери металла в области дефекта геометрии может являться повреждение антикоррозионного покрытия.



Рис. 1. Доля комбинированных дефектов среди общего числа опасных дефектов в разные годы проведения внутритрубной диагностики (участок МН «Ухта – Ярославль»)



Рис. 2. Доли разных типов комбинированных дефектов среди общего числа опасных комбинированных дефектов (участок МН «Ухта – Ярославль», 2014 г.): 1 – дефект геометрии с риской; 2 – дефект геометрии с потерей металла; 3 – вмятина СМР, вмятина СМР с потерей металла; 4 – дефект геометрии с риской и потерей металла; 5 – другие

Исходя из документа РД-23.040.00-КТН-011-16 «Магистральный трубопроводный транспорт нефти и нефтепродуктов. Определение прочности и долговечности труб и сварных соединений с дефектами» для оценки прочности и долговечности трубной секции с комбинированным дефектом типа «дефект геометрии с потерей металла» выполняются по следующему принципу два расчёта: 1) расчёт трубы с дефектом геометрии с учётом наличия потери металла; 2) расчёт трубы с потерей металла с учётом наличия дефекта геометрии. Из двух значений предельного давления и предельного срока эксплуатации в качестве ответа принимается меньшее значение. Разработаны методики расчёта на прочность и долговечность секции МН с комбинированным дефектом типа «задир с потерей металла», в которых выполняется один расчёт и учитывается принцип взаимного влияния дефектов. [2]

При расчёте секции МН с комбинированным дефектом типа «задир с потерей металла» приняты следующие исходные положения (принципы):

- расчёт каждого из дефектов, входящих в сочетание, выполняется отдельно: сначала рассчитывается дефект геометрии по расчётной схеме «Дефект геометрии», затем дефект потери металла по расчётной схеме «Объёмный дефект потери металла», причём учитывается взаимное влияние дефектов;
- влияние дефекта потери металла на дефект геометрии выражается в уменьшении толщины стенки трубы: при использовании расчётной схемы «Дефект геометрии» берётся толщина стенки трубы, уменьшенная на расчётное значение глубины дефекта потери металла;

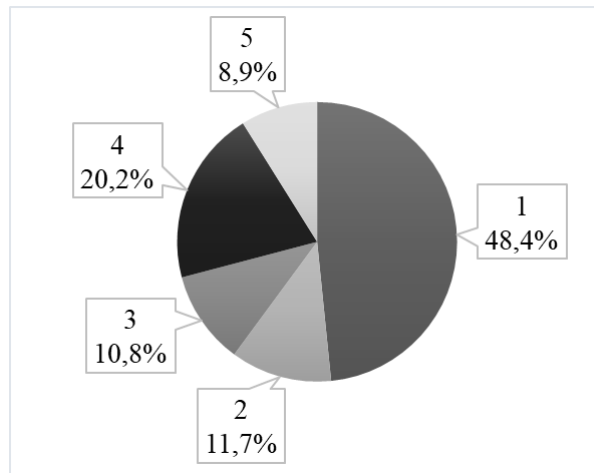
- влияние дефекта геометрии на дефект потери металла учитывается следующим образом: номинальные напряжения при использовании расчётной схемы «Объёмный дефект потери металла» приравниваются местным напряжениям, полученным ранее при использовании расчётной схемы «Дефект геометрии»;
- долговечность трубопровода определяется изменением глубины и площади продольного сечения дефекта потери металла, эти геометрические параметры увеличиваются по коррозионному механизму с некоторой скоростью. [3]

Заключение

Для обоснованного планирования сроков и объёмов ремонтных работ на линейной части магистральных нефтепроводов необходимо выполнять расчёты количественных показателей надёжности элементов трубопровода, а именно: разрушающего давления и предельного давления, предельного срока эксплуатации трубной секции, вероятности отказа участка трубопровода. Дефектные зоны трубопровода изменяют количественные показатели надёжности относительно бездефектных зон. Существуют дефекты разного типа, разного происхождения. Геометрические параметры некоторых дефектов развиваются по коррозионному или циклическому механизму, что приводит к изменению количественных показателей надёжности с течением времени эксплуатации трубопровода. Анализ отчётов по внутритрубной диагностике магистральных нефтепроводов показывает, что среди опасных дефектов большую долю имеют комбинированные дефекты типа «задир с потерей металла», в том числе дефекты типа «вмятина с потерей металла».

Список литературы:

1. Г.Н. Шмелев, Л.Р. Гимранов, А.Э. Фахрутдинов. Примеры расчёты конструкций в ПК Ansys-Workbench. Учебно-методическое пособие. – Казань: Изд-во Казанск. гос. архитектур.-строит. ун-та, 2017. –103 с.
2. РД-23.040.00-КТН-011-16 «Магистральный трубопроводный транспорт нефти и нефтепродуктов. Определение прочности и долговечности труб и сварных соединений с дефектами»
3. Александров, А.В. Сопротивление материалов / А.В. Александров, В.Д. Потапов, Б.П. Державин. – М.: Высшая школа, 1995. – 560 с.

*Уточкин Ю.А.,
кандидат медицинских наук, доцент
доцент кафедры общественного здоровья и здравоохранения
с курсом права*

*Пермский государственный медицинский университет
имени академика Е.А. Вагнера*

Россия, г. Пермь

Мальцева Е.А.

студентка

V курс, педиатрический факультет

Пермский государственный медицинский университет

имени академика Е.А. Вагнера

Россия, г. Пермь

Молоканова А.В.

студентка

V курс, педиатрический факультет

Пермский государственный медицинский университет

имени академика Е.А. Вагнера

Россия, г. Пермь

К 100-ЛЕТИЮ СО ДНЯ РОЖДЕНИЯ ЗАВЕДУЮЩЕГО КАФЕДРОЙ ПСИХИАТРИИ ПЕРМСКОГО МЕДИЦИНСКОГО ИНСТИТУТА ВИКТОРА СТЕПАНОВИЧА ГУСЬКОВА

Аннотация. Статья посвящена 100-летию со дня рождения Виктора Степановича Гуськова- кандидата медицинских наук, заведующего кафедрой психиатрии Пермского медицинского института. В 1954 году окончил лечебный факультет Ивановского медицинского института, а после прошел обучение в клинической ординатуре по специальности психиатрия. С 1959 года поступает на должность ассистента кафедры психиатрии Воронежского медицинского института. В 1966 году на основании конкурса был избран заведующим кафедры психиатрии Пермского медицинского института, где проработал вплоть до 1997 года. Является автором более 140 печатных работ, в том числе 10 монографий. Одной из значимых работ является, написанный в 1965 году, «Терминологический словарь психиатра», в который вошло почти 4200 слов, выражений, терминов и словосочетаний. Помимо этого, активно занимался общественной работой, был членом комиссии по борьбе с преступностью, внедрял в работу технические

средства обучения. Награжден орденом Отечественной войны. Имеет 14 правительственных наград.

Ключевые слова: Пермский медицинский институт, шизофрения, кафедра психиатрии, медицинская психология, психиатрия

Annotation. The article is devoted to the 100th anniversary of the birth of Viktor Stepanovich Guskov, Ph.D. of Medical Sciences and Head of the Department of Psychiatry at the Perm Medical Institute. In 1954, he graduated from the medical faculty of the Ivanovo Medical Institute, and after that, he completed his clinical residency in psychiatry. Since 1959, he has been working as an assistant at the Department of Psychiatry at the Voronezh Medical Institute. In 1966, based on a competition, he was elected as head of the Department of Psychiatry at the Perm Medical Institute, where he worked until 1997. He is the author of more than 140 publications, including 10 monographs. One of the most significant works of his is the "Terminological Dictionary of a Psychiatrist" written in 1965, which included almost 4200 words, expressions, terms and phrases. In addition, he was actively engaged in public work, was a Member of the Crime Control Commission, and introduced into the work technical tools in education. He was awarded the Order of the Great Patriotic War. He has 14 government awards.

Keywords: Perm Medical Institute, schizophrenia, department of psychiatry, medical psychology, psychiatry

27 сентября 2024 года исполнится 100 лет со дня рождения психиатра, кандидата медицинских наук, заведующего кафедрой психиатрии Пермского медицинского института Гуськова Виктора Степановича (рисунок 1).



Рис.1. Гуськов Виктор Степанович

Виктор Степанович родился 27 сентября 1924 года в городе Москве, в семье служащего. После окончания 10 классов поступил на военную службу и в период с 1942 по 1948 год служил на Балтийском флоте матросом, а затем старшиной II статьи. После прохождения военной службы Виктор Степанович поступил в Ивановский медицинский институт на лечебный факультет, который с отличием окончил в 1954 году, а после прошел обучение в клинической ординатуре по специальности психиатрия. [1]

С 1957 года молодой психиатр начинает свою врачебную деятельность в Ивановском областном психоневрологическом диспансере, в котором работал до 1958 года. Большое внимание Виктор Степанович уделял и научной работе. Областью научных интересов в те годы являлось изучение влияния алкоголя и его биохимических процессов у пациентов с шизофренией.

С 1959 года В.С. Гуськов поступает на должность ассистента кафедры психиатрии Воронежского медицинского института, где активно начинает заниматься написанием диссертации. [2] В процессе работы было опубликовано две статьи в «Сборнике научных трудов ИГМИ за 1957 год», а также в сборник «Тезисы Всероссийской Конференции молодых ученых—невропатологов и психиатров» помещены тезисы сообщения на тему «Особенности окисления алкоголя при шизофрении».

В следующем году под руководством профессора Г.И. Плессо защищает диссертацию на соискание ученой степени кандидата медицинских наук по теме «Динамика концентрации алкоголя в крови при шизофрении», которая была написана по материалам, собранным еще во время работы в психиатрической клинике Ивановского государственного медицинского института. Основные выводы, к которым Виктор Степанович по завершению своей работы:

1. При шизофрении повышено в крови содержание редуцирующих веществ (в ряде случаев пировиноградной кислоты), замедлен процесс окисления алкоголя, введенного перорально. Одновременно со снижением окислительных реакций при шизофрении также снижается функция ретикулоэндотелиальной системы, что проявляется в виде повышения проницаемости гематоэнцефалического барьера для экзогенного алкоголя. Изучен темп окисления алкоголя, который может зависеть от состояния нервной системы. Например, при синдромах возбуждения (при употреблении наркотических средств) – окисление ускоряется, а при состояниях торможения (при введении средств для общей анестезии) – окисление замедляется.

2. Активная терапия нейролептиками способствует нормализации процесса окисления алкоголя в различных его стадиях, а также приводит к понижению концентрации редуцирующих веществ в крови.

3. Описанные изменения при шизофрении зависят от синдрома, от остроты течения процесса. В разных случаях эти изменения имеют свои характерные особенности.¹⁵

Одной из значимых работ Виктора Степановича является, написанный в 1965 году, «*Терминологический словарь психиатра*», в который вошло почти 4200 слов, выражений, терминов и словосочетаний. Этот по-настоящему уникальный словарь стал настольной книгой любого врача-психиатра. Стоит отметить, что за следующие 30 лет активного развития таких медицинских наук, как психология и психиатрия, наркология, невропатология, социология, произошли значительные изменения. Профессиональное сообщество вводило новую терминологию и определения. Это обстоятельство способствовало дополнению и переизданию в 1999 году словаря, в который были включены новые 200-400 синдромов, симптомокомплексов, триад и проб, названий и приемов, болезней и состояний. [3]

В 1966 году В.С. Гуськов на основании конкурса был избран заведующим кафедры психиатрии Пермского государственного медицинского института, а позже был утвержден в ученом звании доцента.

Время руководства кафедрой Виктором Степановичем было ознаменовано стремительными изменениями в психологии и психиатрии, как в медицинской науке, так и в структуре преподавания. Основными его заслугами было утверждение новых направлений в медицинской науке. Он занимался исследованием некоторых категорий в психиатрии, которые в тот момент отходили на второй план в преподавании, в частности, программирование, генетика, психология, социология, психотехника, тестирование, профориентация, судебно – психологическая экспертиза. В.С.Гуськовым было написано несколько методических рекомендаций по медицинской психологии, деонтологии для студентов ПГМИ.

Внедрение значительных изменений в специфике преподавания, стало поводом для написания докторской диссертации на тему: «*Методология и методика преподавания психиатрии и медицинской психологии*». Однако ввиду неактуальности на тот период времени исследования медицинского преподавания, диссертация утверждена не была.

Несмотря на плотный рабочий график Виктор Степанович участвовал в различных научных конференциях. В 1984 году представлял доклад на тему: «*Некоторые психологические аспекты интенсификации преподавания на кафедрах психиатрии*». (рисунки 2.)

¹⁵ Гуськов В.С. Динамика окисления этилового алкоголя при шизофрении: автореферат дисс. на соискание учен. Степени канд. мед. наук. Воронеж, 1959; 17.



Рис.2. Гуськов В.С выступление на комсомольском собрании, 1975 г.

В.С. Гуськов неоднократно был награжден грамотами и дипломами за вклад в развитие, изучаемой им науки. В 1968 году получен диплом министра Здравоохранения СССР за издание первого в стране учебника *«Медицинская психология»* в соавторстве с В.М. Банщиковым и И.Ф. Мягковым. Книга являлась первым учебным материалом для студентов медицинских институтов. Описанные и подробно изложенные в ней история, предмет и задачи медицинской психологии, учение о процессах и состояниях личности, а также вопросы общей и частной медицинской психологии, психотерапии, психогигиены и психопрофилактики имели большое значение не только для студентов, но и для врачей – практиков. [4]

Помимо этого, был награжден грамотой ВДНХ за написание *«Практического руководства по психиатрии»*.

Виктор Степанович является автором более 140 печатных работ, в том числе 10 монографий. К числу самых известных относят: *«Никтопедия – опыт обучения английскому языку во сне»* 1969 года, *«Анонимное и стационарное лечение при алкоголизме»* 1990 года, *«Экстрасенсы, «икота» и другие»* 1993 года, *«Вибрационная болезнь»* 1994 года.

Под руководством Виктора Степановича защищено 10 кандидатских диссертаций, авторами которых были В.К. Горбачев, П.В. Нагаев, И.Ф.

Обросов, М.Д. Урюпина, Л.З. Трегубов, И.А. Шивирев, В.А. Голышева, В.Р. Кудлаев, В.В. Политов, Н.Д. Узлов.

В.С. Гуськов руководил кафедрой 31 год. Помимо этого, активно занимался общественной работой, был членом комиссии по борьбе с преступностью, внедрял в работу технические средства обучения. Награжден орденом Отечественной войны. Имеет 14 правительственных наград.

3 июня 1999 года, за несколько месяцев до своего 75 – летнего юбилея, Виктор Степанович Гуськов умер. Похоронен на Северном кладбище города Перми.

Нельзя переоценить вклад в становление и развитие кафедры психиатрии ПГМИ. Даже сегодня, его работы сохранили актуальность и ценность у студентов, преподавателей, врачей.

Библиографический список

1. Шевчук В.В. *Гордость Пермской медицинской школы: библиографический справочник–некрополь: в 4-х томах. Т.1* Пермь: Изд-во «Гармония», 2018.–135 с.
2. Байдина Т.В. и др. *Развитие неврологии и психиатрии в Прикамье.* под общ. ред. Ю.В. Каракуловой, Н.С. Седининой. Пермь: Изд-во Перм. нац. исслед. политехн. ун-та, 2015.– 172 с.
3. Гуськов В.С. *Терминологический словарь психиатра.* Под ред. Г.И. Плессо. - Москва: Медицина, 1965. - 219 с.
4. В.М. Банщиков, В.С. Гуськов, И.Ф. Мягков *Медицинская психология: учебник для мед. ин-тов.* Медицина, 1967. - 239 с.

УДК 336.6

*Бондаренко Анастасия Денисовна – студентка,
кафедра бухгалтерский учет, анализ и аудит, Севастопольский
государственный университет*

*Научный руководитель: Матушевская Елена Анатольевна,
кандидат экономических наук, доцент,
кафедра бухгалтерский учет, анализ и аудит, Севастопольский
государственный университет
Севастопольский государственный университет.*

К ВОПРОСУ О РАЗГРАНИЧЕНИИ ПОНЯТИЙ «НЕСОСТОЯТЕЛЬНОСТЬ» И «БАНКРОТСТВО»

***Аннотация:** Статья посвящена изучению сущности таких понятий, как «банкротство» и «несостоятельность», исследованию их правовой и экономической составляющих, посредством анализа современного законодательства Российской Федерации о несостоятельности (банкротстве) и интерпретаций данных терминов различными авторами.*

Цель исследования заключается в выявлении необходимости разграничения терминов «несостоятельность» и «банкротство» для оптимизации их применения в экономической и правовой сферах.

***Ключевые слова:** несостоятельность, банкротство, неплатежеспособность, обязательства, должник, кредитор.*

***Abstract:** The article is devoted to the study of such concepts as «bankruptcy» and «insolvency», the study of their legality and economic reasons, by analyzing the modern legislation of the Russian Federation on insolvency (bankruptcy) and the interpretations of these terms by various authors.*

The purpose of the article is to identify the need to distinguish between the terms «insolvency» and «bankruptcy» in order to optimize their application in economic and legislative definitions.

***Keywords:** insolvency, bankruptcy, inability to pay, obligations, debtor, creditor.*

Банкротство выступает неотъемлемым механизмом рыночной экономики, это в полной мере объясняется широтой функционала данного института. Так, банкротство способствует эффективной организации взаимоотношений различных субъектов как в экономической, так и в социальной и правовой сферах. Помимо этого, банкротство значимо своей

прогностической и санирующей функциями, позволяющими снизить риски хозяйственной деятельности и сгенерировать стабильные ожидания.

Терминологическая двойственность в российском законодательстве о несостоятельности (банкротстве) на протяжении длительного периода времени выступает предметом научных дискуссий. Однако актуальность данной темы обосновывается не только научным, но и практическим интересом, ведь нормативное регулирование института банкротства напрямую влияет на фактическое функционирование его механизмов, определяет характер осуществления правовой защиты участников процесса, а именно должника и кредитора.

Изучением вопросов несостоятельности и банкротства занимались такие ученые и исследователи, как И.А. Астраханцева, И.Г. Кукукина, В.В. Витрянский, О.Ю. Дубовая, Е.Н. Троянова, А.В. Егоров, Н.В. Ефимов, Е.В. Калинина, О.А. Львова, С.Ю. Наточий, Э.Ю. Немце-Петровская, В.Ф. Попондопуло, Н.О. Сабанина, Г.В. Савицкая, Е.В. Фролова, В.А. Химичев, Г.Ф. Шершеневич, Л.М. Файзрахманова. Однако не смотря на большой научный интерес к данной теме и широту ее изучения, в настоящее время по-прежнему имеет место ряд вопросов, нуждающихся в более детальном рассмотрении и исследовании. Среди них уровень точности прогнозирования банкротства (не смотря на большое количество моделей и методов, используемых для данной цели, они по-прежнему имеют ряд недостатков и ограничений), характер влияния разграничения понятий «несостоятельность» и «банкротство» в законодательстве на практическое применение процедур банкротства, влияние социальных факторов на вероятность несостоятельности и банкротства предприятия, взаимосвязь между банкротством и реорганизацией, особенности банкротства малых и средних предприятий, а также разработка международных унифицированных стандартов проведения процедур банкротства.

В данном исследовании применялись следующие методы: терминологический анализ, а именно – исследование предметной области терминов, выявление их характеристик, поиск терминологических эквивалентов в других источниках области принадлежности терминов с целью сравнительного анализа, работа с нормативно-правовой базой, сравнительный анализ научно-исследовательской литературы.

В настоящее время ряд специалистов не поддерживает синонимичность понятий «несостоятельность» и «банкротство». В основе дифференциации данных терминов можно выделить следующие критерии:

- экономический;
- юридический.

Под экономическим критерием понимается следующее: несостоятельность представляет собой предпосылку банкротства, один из этапов развития экономического кризиса. Несостоятельность при такой трактовке предполагает возможность восстановления финансового положения субъектом. Банкротство же определяется как конечный этап несостоятельности, по достижении которого должник безвозвратно утрачивает свою платежеспособность. Единственный способ произвести расчеты с кредиторами для него в таком положении – реализация имущества. Данный подход нашел свое отражение в Федеральном законе о несостоятельности, не смотря на отсутствие в нем терминологической дифференциации. Это подтверждается закреплением в законе таких процедур, применяемых в деле о несостоятельности, как наблюдение, финансовое оздоровление, внешнее управление и конкурсное производство при банкротстве юридических лиц, и реструктуризация и реализация имущества, характерные для физических лиц. Посредством решения Арбитражного суда о введении таких процедур как конкурсное производство или реализация имущества субъект признается банкротом. Соответственно именно процедура реализации имущества выступает той конечной точкой, характеризующей необратимый финансовый кризис, которым и является банкротство. Разграничение такого рода позволяет наглядно отразить экономическое содержание несостоятельности и делает возможным использование различных правовых инструментов.

Юридический критерий предполагает следующее: согласно правовой литературе несостоятельность дает характеристику экономическому положению должника, а банкротство выступает экономической категорией, опосредуемой принятием соответствующего судебного акта. Несостоятельность определяется специалистами как «открытая, юридически зафиксированная системная неплатежеспособность, которую, однако, возможно преодолеть», а банкротство – «состояние необратимого финансового кризиса, когда происходит реализация имущества должника в целях погашения имеющейся задолженности» [1, с. 28].

В целом, данные критерии весьма схожи и вытекают один из другого, однако, экономический критерий опирается на ряд фактов хозяйственной деятельности субъекта и их последствий, а юридический апеллирует нормативно-правовой базой.

Согласно Федеральному закону «О несостоятельности (банкротстве)», банкротство – это «признанная арбитражным судом или наступившая в результате завершения процедуры внесудебного банкротства гражданина неспособность должника в полном объеме удовлетворить требования

кредиторов по денежным обязательствам, о выплате выходных пособий и (или) об оплате труда лиц, работающих или работавших по трудовому договору, и (или) исполнить обязанность по уплате обязательных платежей» [2].

Так, данный Федеральный закон отождествляет понятия «несостоятельность» и «банкротство» и определяет их как отсутствие у должника возможности выполнить свои обязательства перед кредитором. Вне всякого сомнения, данные понятия имеют между собой тесную связь, так как им характерно общее базовое основание, а именно «превышение суммы обязательств должника над стоимостью его имущества».

Если рассматривать соотношение понятий «несостоятельность» и «банкротство» с правовой точки зрения, по мнению ряда специалистов, имеет место их разграничение по отраслевому признаку. Оно логически обосновано, так как способствует упрощению правоприменения и «снимает дискуссионные вопросы о правилах применения гражданско-правовых понятий при квалификации преступлений» [2, с. 29]. Однако в текущий период времени внесение поправок такого рода в законодательство может быть затруднительно ввиду большого объема нормативно-правовых актов, соответственно предполагающих значительные корректировки.

Помимо того использование термина «банкротство» в отношении преступлений, совершаемых несостоятельным должником, не станет решением такой проблемы правоприменения, как отсутствие «единого понимания и толкования тождественных понятий при квалификации деяний различными отраслями права».

По мнению Н.О. Сабаниной, содержательные разграничения у терминов «несостоятельность» и «банкротство» имеют место быть, это обосновано тем, что «несостоятельность характеризует, прежде всего, финансовую сторону банкротства юридического лица. Категория же «банкротство» по своей правовой природе является административной, поскольку представляет собой организационно-правовой процесс, тесно связанный с несостоятельностью, в котором задействовано множество субъектов, а его логичным финалом является ликвидация юридического лица» [3, с. 10].

«Толковый словарь русского языка» банкротство трактует как «разорение, приводящее к несостоятельности, делающее банкротом», а саму несостоятельность определяет как «отсутствие возможности выполнять свои долговые обязательства, необеспеченность» [4, с. 128]. Таким образом, понятия разграничиваются, причем несостоятельность выступает следствием банкротства. Банкротство в данном случае представляет собой длительный процесс, который характеризуется отсутствием у субъекта денежных средств,

его обеднением, упадком, который постепенно приводит должника к конкретной ситуации, при которой он окончательно лишается всякой возможности исполнить свои обязательства перед кредитором – несостоятельности.

«Современный экономический словарь» рассматривает банкротство как «неспособность должника платить по своим обязательствам, вернуть долги в связи с отсутствием у него денежных средств для оплаты» [5], а несостоятельность как «состояние, поведение экономического субъекта, прекратившего платежи по своим долгам, называемого несостоятельным должником» [5]. В целом, оба понятия имеют схожие трактовки, однако несостоятельность здесь также рассматривается как окончательный итог необратимого процесса.

Согласно словарю Ефремовой, банкротство – это «неплатежеспособность частного лица, предприятия и т.п.» или «полная неудача, крах в осуществлении чего-либо» в переносном значении. Несостоятельность же Ефремова определяет в производной от «несостоятельный» как «тот, кто беден, материально не обеспеченный, не имеющий денег для оплаты своих обязательств, долгов; обанкротившийся» [6]. В целом, трактовки исследуемых понятий схожи, однако, в данной ситуации банкротство выступает необратимым фактом полной неплатежеспособности субъекта, а несостоятельность – его предпосылкой.

Схожее мнение имеют такие современные исследователи, как В. А. Слепышев и Н. В. Ефимов. Специалисты полагают, что разграничение понятий на данном основании имеет важное репутационное значение для субъекта, ведь «должнику выгоднее называться несостоятельным, нежели банкротом в целях сохранения своей деловой репутации» [7, с. 273].

Также важно отметить, что имеет место быть соотношение между терминами «несостоятельность» и «неплатежеспособность». Неплатежеспособность может быть обусловлена различными причинами. Она характеризует такое положение субъекта, при котором он не располагает средствами, необходимыми и достаточными для своевременного погашения своих обязательств перед кредиторами. Неплатежеспособность может носить относительный характер. Он отличается удовлетворительной структурой баланса предприятия, однако, денежными средствами, необходимыми для оплаты оно не располагает. При такой ситуации платежеспособность организации возможно восстановить, а разрешению конфликта между кредиторами и должником поспособствует гражданско-правовое вмешательство в форме санкции, обусловленной несвоевременным исполнением обязательств перед кредиторами.

Имеет место также абсолютная неплатежеспособность. Для нее характерна неудовлетворительная структура баланса организации, предприятие при этом не имеет возможности погасить задолженность перед кредиторами в срок. Такой вид неплатежеспособности может быть объявлен предприятием самостоятельно или утвержден посредством решения Арбитражного суда и характеризуется как несостоятельность.

По мнению Г.Ф. Шершенеевича «под банкротством следует понимать неосторожное или умышленное причинение несостоятельным должником ущерба кредиторам посредством уменьшения или скрытия имущества» [8, с. 201]. То есть автор считает, что «банкротство предполагает несостоятельность только при одновременном наличии несостоятельности и преступных действий» [8, с. 201]. В данном случае Г.Ф. Шершенеевич рассматривает исключительно преднамеренное банкротство, которое используется субъектом в качестве противоправного метода избежать исполнения своих обязательств перед кредиторами, что, в свою очередь, не всегда соответствует действительности, ведь неблагоприятные обстоятельства, влияние внешних негативных факторов, например, таких как общий экономический кризис или внутренних (неконтролируемое расширение хозяйственной деятельности, отсутствие сбыта) могут вынудить субъекта признать себя банкротом вне зависимости от его желаний и целей.

Ряд специалистов отмечает, что несостоятельность и неплатежеспособность как таковые предполагают и требуют использования позитивных реабилитационных правовых механизмов. Форма их применения должна исходить из реальных потребностей предприятия, учитывать имеющееся состояние финансового кризиса, его стадию, характер протекания, основные причины. Главной задачей нормативно-правового регулирования в данной ситуации выступает недопущение нелегитимного использования позитивных правовых регуляторов. В случае необратимости финансового кризиса и отсутствия возможности восстановления платежеспособности предприятия имеет место конкурсное производство, которое приравнивается специалистами к банкротству как таковому. На данном этапе применяются механизмы правового регулирования, имеющие исключительно ликвидационный характер. Основная задача таких механизмов – сохранение материальных ресурсов, которыми располагает должник в максимальном объеме для использования их в качестве средств расчета с кредиторами.

По мнению Е. А. Мельник, «наличие несостоятельности не является фактом, ведущим к банкротству, и не может служить основанием к признанию банкротства судом. В данном случае основанием деления понятий несостоятельности и банкротства является социально-экономический

критерий. Рассмотрение банкротства производится с гражданско-правовой стороны» [9, с. 65].

Непосредственно связана с неплатежеспособностью и недостаточность имущества, неоплатность. Так, Т.М. Сулова признает недостаточность имущества и несостоятельность тождественными. По ее мнению, «превышение суммы обязательств должника над стоимостью его имущества возникает задолго до судебного признания, а суд лишь констатирует наличие признаков, определяющих несостоятельность» [10, с. 108]. Таким образом, несостоятельность не всегда приводит к банкротству. По мнению исследовательницы, несостоятельность характеризует положение должника с экономической точки зрения, банкротство, в свою очередь, является несостоятельностью, официально утвержденной судом. Так, с правовой точки зрения, несостоятельность представляет собой юридический факт, который, соответственно, нуждается в юридическом установлении. Несостоятельность будет продолжать характеризоваться как экономическое состояние, не способное повлечь юридические последствия, до тех пор, пока юридическое установление не будет осуществлено.

Опираясь на Федеральный закон «О несостоятельности (банкротстве)», отметим также следующее: именно установленный судом недостаток имущества субъекта для выполнения обязательств перед кредиторами, а не его экономическое состояние, представляет собой юридический факт. Это служит основанием подхода к разграничению понятий несостоятельность и банкротство Т.М. Суловой. Так, исследовательница относит банкротство к юридическим понятиям, а несостоятельность – к экономическим.

Ряд специалистов возражает против синонимичного характера терминов банкротство и несостоятельность в названии закона ввиду того, что практика смешивать банкротство с институтом несостоятельности нелогична. Они поясняют это следующим образом: «если под банкротством не понимать частный случай несостоятельности, когда неплатежеспособный должник совершает уголовно наказуемое деяние, наносящее ущерб кредиторам, то не совсем понятно употребление двух терминов-синонимов в самом заголовке» [9, с. 65].

По мнению специалистов, разграничение понятий «несостоятельность» и «банкротство» в законодательстве сделает его терминологически более точным, а также изменит саму суть работы правовых механизмов относительно последствий несостоятельности субъектов. Такое разделение позволит исключить ряд теоретических споров и практических проблем.

Разграничение понятий «несостоятельность» и «банкротство» основано на их экономическом и лексическом содержании и в полной мере отражает

сущность финансового состояния предприятия. Несостоятельность должна характеризоваться определёнными результатами финансово-хозяйственной деятельности предприятия и содержать в себе экономический смысл, в то время как понятие «банкротство» должно носить юридический характер и определяться решением арбитражного суда. Разграничение данных понятий поможет внести терминологическую точность в законодательство, оптимизировать правовые процедуры защиты интересов сторон в деле о банкротстве, а также понизить репутационные риски предприятия-должника.

Список литературы:

1. Коренная, А.А. Терминологический анализ категорий «несостоятельность» и «банкротство»: уголовноправовой аспект // Юрислингвистика. – 2021. – С. 28-29.
2. Федеральный закон от 26.10.2002 N 127-ФЗ (ред. от 04.08.2023) «О несостоятельности (банкротстве)» (с изм. и доп., вступ. в силу с 01.09.2023) // КонсультантПлюс. - [Электронный ресурс]. Режим доступа: https://www.consultant.ru/document/cons_doc_LAW_39331/
3. Сабанина Н.О., Ермаков Д.С., Попов С.А. К вопросу о совершенствовании законодательства, регулирующего процедуру банкротства юридических лиц // Юридические исследования. – 2022. – № 6. – С. 10.
4. Ушаков, Д.Н. Толковый словарь современного русского языка. – 2013. – С. 128.
5. Райзберг, Б.А. Современный экономический словарь. – 2004. - [Электронный ресурс]. Режим доступа: <http://economics.niv.ru/doc/dictionary/economical/index.htm>
6. Ефремова, Т.Ф. Толковый онлайн-словарь русского языка - [Электронный ресурс]. Режим доступа: <https://lexicography.online/explanatory/efremova/n/>
7. Ефимов Н. В. Понятие и признаки несостоятельности (банкротства) // Студенческая наука – агропромышленному комплексу. – 2018. – № 4. – С. 273.
8. Шершеневич, Г.Ф. Теория несостоятельности (банкротства). Учебник. Финансовое право. – 2015. – С. 201.
9. Мельник, Е.А. К вопросу о соотношении понятий «Несостоятельность» и «Банкротство» // Вестник государственного и муниципального управления. – 2017. – С. 65.
10. Сулова, Т.М. Несостоятельность и банкротство: экономические и юридические аспекты // Журнал российского права. – 2004. – С. 108.

Власова С.С.

Студент

2 курс, факультет «Экономика»

Ульяновский Государственный университет

Россия, г. Ульяновск

Мисякова Е.С.

Студент

2 курс, факультет «Экономика»

Ульяновский Государственный университет

Россия, г. Ульяновск

КЕЙНСИАНСКИЙ И КЛАССИЧЕСКИЙ ПОДХОДЫ К БЕЗРАБОТИЦЕ

***Аннотация:** Статья посвящена безработице – наиболее острому социально-экономическому явлению современной экономики. Существует два распространенных подхода к безработице – классический и кейнсианский. Классики считали, что безработица вызвана высокой заработной платой, что порождает излишнее предложение на рынке труда. Кейнсианцы же доказывали несостоятельность классического подхода.*

***Ключевые слова:** безработица, классический подход к безработице, кейнсианский подход к безработице, спрос на рабочую силу, предложение рабочей силы.*

***Annotation:** The article is devoted to unemployment - the most acute socio-economic phenomenon of the modern economy. There are two common approaches to unemployment - classical and keynesian. The classics believed that unemployment is caused by high wages, which creates excess supply in the labor market. Keynesians proved the inconsistency of the classical approach.*

***Key words:** unemployment, classical approach to unemployment, keynesian approach to unemployment, demand for labor, supply of labor.*

Классический и кейнсианский подход представляют собой две основные школы в макроэкономике. Классический подход связан с именем А. Смита и основан на концепции «невидимой руки», приводящей общество к максимальному благосостоянию. Заработная плата и цены на всех рынках быстро и автоматически корректируются через поддержание равновесия, а поэтому правительству не приходится активно вмешиваться в экономику.¹⁶

¹⁶ Корнейчук, Б. В. Макроэкономика. Продвинутый курс: учебник и практикум для вузов / Б. В. Корнейчук. — Москва: Издательство Юрайт, 2023. — 24 с.

Классическое объяснение возникновения безработицы превалировало среди экономистов в 30-е годы до появления кейнсианства. Они считали, что численность населения напрямую зависит от уровня заработной платы работников. Чем выше зарплата, тем больше денег семья работника может потратить на рождение и воспитание детей, тем быстрее увеличивается население страны. В результате предложение рабочей силы увеличивается, а уровень заработной платы снижается. Таким образом, увеличение заработной платы в конечном итоге приводит к ее снижению. Поэтому сторонники классической теории выступали против повышения заработной платы работников выше определенного уровня.

Представители классической школы считали, что труд, как и любой другой товар, имеет определенную естественную цену, то есть уровень заработной платы, при котором обеспечивается простое воспроизводство рабочего класса, его постоянная численность, а объем предложения рабочей силы равен размеру рабочего фонда. Естественная цена рабочей силы равна стоимости минимального набора жизненных ресурсов, который позволяет работникам восстановить свою способность к ежедневному труду и в то же время воспитать необходимое пополнение рабочего класса. Это положение классической теории известно как "железный закон заработной платы".

Классическая теория занятости наиболее последовательно изложена в книге Т.Р. Мальтуса (1766-1834) «Опыт о законе народонаселения» (1798). В этой работе Мальтус выступил против государственной поддержки нищих, безработных, незаконнорожденных детей и других социально незащищенных членов общества. Он утверждал, что если какой-либо человек не способен прокормить себя и свою семью, то он не нужен обществу, а поэтому его смерть предопределена жестким, но неумолимым законом общественной жизни. При таком подходе голод, эпидемия, война и другие трагические явления выступают как необходимые элементы общественного устройства, предназначенные для приведения численности населения к оптимальному уровню.¹⁷ На рисунке 1 представлена геометрическая интерпретация классической теории занятости.

¹⁷ Корнейчук, Б. В. Экономика: рынок труда: учебник для среднего профессионального образования / Б. В. Корнейчук. — 2-е изд., испр. и доп. — Москва: Издательство Юрайт, 2023. — 208 с.



Рисунок 1 – Геометрическая интерпретация классической теории занятости.

На рисунке 1 дана геометрическая интерпретация классической теории занятости, где:

- величина рабочего фонда обозначена через L_0 ,
- естественная цена труда – через w_0 ,
- кривая спроса на труд обозначена через D ,
- кривая предложения труда при оптимальной численности населения – через S .

Если уровень заработной платы превысит свой естественный уровень, численность населения вскоре превысит свое оптимальное значение, и кривая предложения рабочей силы переместится в положение S_1 , в то время как заработная плата на рынке труда упадет ниже естественного уровня. Возвращение кривой предложения рабочей силы в исходное положение S возможно в краткосрочной перспективе под влиянием голода, эпидемий, войн и т.д., а в долгосрочной – в результате "моральной сдержанности" работников.

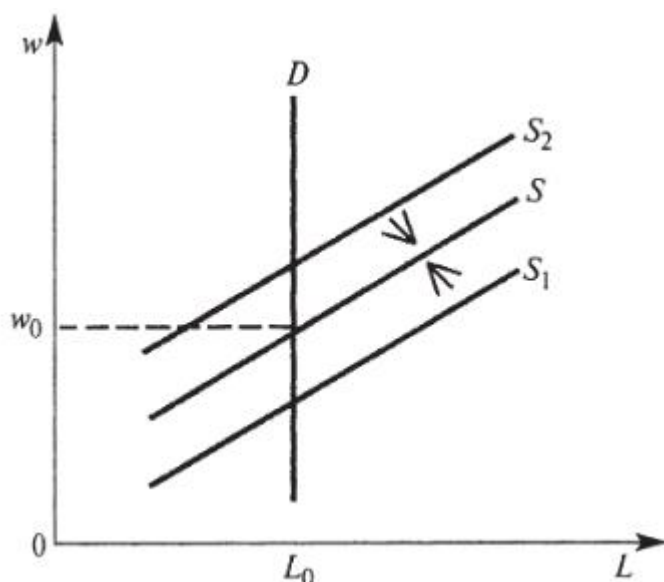
Если уровень заработной платы упадет ниже естественного уровня, численность населения станет меньше оптимального значения, и кривая предложения рабочей силы переместится в положение S_2 . В то же время заработная плата на рынке труда будет превышать естественный уровень. Возвращение кривой предложения рабочей силы в исходное положение S возможно в среднесрочной перспективе под влиянием всплеска рождаемости, вызванного резким повышением уровня заработной платы в экономике.

В этом случае спрос и предложение рабочей силы регулируются путем повышения или понижения заработной платы. Если безработица возникает в результате превышения предложения рабочей силы над спросом, то это влияет

на цены в сторону их снижения, а, следовательно, и на снижение заработной платы до тех пор, пока на рынке труда не установится равновесие.

Кейнсианский подход изложен в книге Дж. М. Кейнса «Общая теория занятости, процента и денег» (1936). Она была опубликована после Великой депрессии, которая показала несостоятельность классической концепции «невидимой руки» и вызвала необходимость создания новой макроэкономической теории. Кейнс исходил из невозможности быстрой корректировки заработной платы и цен и предполагал, что они медленно приспосабливаются к новой ситуации, а рынки долгое время могут находиться в неравновесном состоянии. Он предлагал правительству при высокой безработице увеличивать объём закупок товаров и услуг для увеличения спроса на труд и роста занятости. Кейнсианская концепция, которая, в отличие от классической, предполагает активное участие государства в экономике, доминировала вплоть до 1970-х гг., когда развитые страны испытали стагфляцию (стагнация плюс инфляция), что ослабило доверие к ней.¹⁸

Сущность кейнсианской теории наблюдается в том, что безработица является неотъемлемым элементом рыночной экономики и существует даже в равновесном состоянии экономической системы.

Основные идеи этой теории занятости, разработанной Джоном Мейнардом Кейнсом во второй половине XX века, заключаются в следующем:

- чем выше размер денежного дохода людей, тем меньшая его часть потребляется, а большая часть денежного дохода сохраняется;
- объём затрат на рабочую силу, который требуют предприниматели, зависит от потребительских расходов общества;
- необходимо государственное регулирование экономики, и в первую очередь путем обеспечения должного объёма платежеспособного спроса.

Дж. М. Кейнс занятость увязывал с платежеспособным спросом. С ростом совокупного реального дохода увеличивается и совокупное потребление, но в меньшей степени по сравнению с ростом дохода. В результате этого уменьшаются инвестиции. На уменьшение инвестиций влияет и высокий ссудный процент. Сдерживание инвестиций – это сдерживание развития производства, а, следовательно и сдерживание увеличения занятости. Согласно учению Дж. М. Кейнса государство должно содействовать росту инвестиций.¹⁹

Повышение уровня заработной платы в экономике вызывает два противоположных эффекта. С одной стороны, уровень издержек в экономике

¹⁸Корнейчук, Б. В. Макроэкономика. Продвинутый курс: учебник и практикум для вузов / Б. В. Корнейчук. — Москва: Издательство Юрайт, 2023. — 24 с

¹⁹Коршунов, В. В. Экономическая теория (для не-экономистов): учебник для вузов / В. В. Коршунов. — 3-е изд., испр. и доп. — Москва: Издательство Юрайт, 2023. — 148 с.

растет, что создает предпосылки для роста безработицы. С другой стороны, уровень доходов населения растет, что создает предпосылки для снижения безработицы. Таким образом, в данном случае число безработных может изменяться произвольно: как в сторону увеличения, так и в сторону уменьшения. Но в любом случае уровень цен в экономике будет повышаться.

Наиболее эффективным средством борьбы с безработицей служит, по Кейнсу, увеличение доходов населения при неизменном уровне издержек в экономике. Он утверждал, что политика сокращения государственных расходов в период Великой депрессии была ошибочной, поскольку она стимулировала сокращение доходов населения и рост численности безработных.

Использованные источники:

1. Алиев, И. М. Экономика труда: учебник и практикум для вузов / И. М. Алиев, Н. А. Горелов, Л. О. Ильина. — 4-е изд., перераб. и доп. — Москва: Издательство Юрайт, 2023. — 486 с.

2. Корнейчук, Б. В. Экономика: рынок труда: учебник для среднего профессионального образования / Б. В. Корнейчук. — 2-е изд., испр. и доп. — Москва: Издательство Юрайт, 2023. — 288 с.

3. Корнейчук, Б. В. Макроэкономика. Продвинутый курс: учебник и практикум для вузов / Б. В. Корнейчук. — Москва: Издательство Юрайт, 2023. — 385 с.

4. Корнейчук, Б. В. Рынок труда: учебник для вузов / Б. В. Корнейчук. — 2-е изд., испр. и доп. — Москва: Издательство Юрайт, 2023. — 263 с.

5. Корнейчук, Б. В. Экономика: рынок труда: учебник для среднего профессионального образования / Б. В. Корнейчук. — 2-е изд., испр. и доп. — Москва: Издательство Юрайт, 2023. — 287 с.

6. Коршунов, В. В. Экономическая теория (для не-экономистов): учебник для вузов / В. В. Коршунов. — 3-е изд., испр. и доп. — Москва: Издательство Юрайт, 2023. — 237 с.

Конаныхин В.А.

*Студент 5 курс, педиатрический факультет
ФГАОУ ВО РНИМУ им. Н.И. Пирогова Минздрава России
Россия, г. Москва*

Мануйлова Н.И.

*Студент 5 курс, Педиатрический факультет
ФГАОУ ВО РНИМУ им. Н.И. Пирогова Минздрава России
Россия, г. Москва*

Тюрькина Ю.А.

*Студент 5 курс, Лечебный факультет
ФГАОУ ВО РНИМУ им. Н.И. Пирогова Минздрава России
Россия, г. Москва*

Шумский И.В.

*Студент 5 курс, Международный факультет,
специалитет “Педиатрия”
ФГАОУ ВО РНИМУ им. Н.И. Пирогова Минздрава России
Россия, г. Москва*

КИНЕЗИОТЕЙПИРОВАНИЕ ПРИ МИОФАСЦИАЛЬНЫХ БОЛЯХ

Аннотация: кинезиотейпирование (КТ) - это неинвазивный метод лечения миофасциальных болей. Эта техника предполагает наложение ленты на определенные участки кожи. КТ уменьшает отек и воспаление, стимулирует проприоцепцию, кровоток и ускоряет восстановление тканей. Цель данного обзора - определить эффективность КТ в качестве терапевтического средства для регулярного лечения или дополнения к существующей терапии миофасциальных болей на основе данных, представленных в данной работе.

Ключевые слова: терапевтический инструмент, кинезиотейпирование, кинезиотейп, миозит, миофасциальный болевой синдром, миофасциальные триггерные точки.

Annotation: kinesiotaping (KT) is a non-invasive method of treating myofascial pain. Utilizing the body's innate ability to heal itself, this technique involves applying tape to specific areas of the skin. KT reduces swelling and inflammation, stimulates proprioception, blood flow, and accelerates tissue repair. The aim of this review is to determine the efficacy of KT as a therapeutic tool for

regular treatment or as an adjunct to existing therapies for myofascial pain based on the data presented in this paper.

Key words: *therapeutic tool, kinesiotaping, kinesiotape, myositis, myofascial pain syndrome, myofascial trigger points.*

1. Введение

Миофасциальный болевой синдром - это многофакторное заболевание опорно-двигательного аппарата с широким спектром возможных регионарных проявлений по симптоматике и степени выраженности. Для более детального обзора возьмём жевательный миофасциальный болевой синдром (ЖМБС), характеризующийся наличием гиперраздражимых точек, напряжением волокон пораженных мышц, региональной мышечной болью или иррадиирующей болью в близлежащие челюстно-лицевые области, такие как зубы, жевательные мышцы или височно-нижнечелюстной сустав (ВНЧС). ЖМБС часто диагностируется в клинической практике, его распространенность достигает 30 %, а частота встречаемости - 85 % [1]. Несмотря на свои ограничения, пересмотренные диагностические критерии височно-нижнечелюстных расстройств являются наиболее широко используемыми диагностическими рекомендациями для синдрома жевательной миофасциальной боли [2,3,4,5].

Физикальное обследование позволяет быстро выявить миофасциальные триггерные точки в пораженной мышце, прощупывание которых может вызвать иррадиирующую боль и локальную судорожную реакцию. Мышечная ригидность, ограничение диапазона движения, ослабление мышц без атрофии и вегетативные симптомы могут сопровождать региональный дискомфорт [6,7,8]. Данные симптомы могут значительно ухудшить качество жизни. Хотя конкретная причина ЖМБС неизвестна, были предложены различные факторы риска развития заболевания, включая острую мышечную перегрузку, травму, неправильную осанку и психологический стресс [9,10]. В связи с чем один инструмент лечения редко полностью устраняет симптомы. Каждый пациент нуждается в индивидуальном и многопрофильном лечении для восстановления мышечной силы и гибкости, подавлении болезненности в триггерных точках и контроля болевого синдрома [11,12]. Стратегии лечения ЖМБС в основном делятся на инвазивные и неинвазивные методы. Фармакотерапия, акупунктура, электротерапия, холодный спрей, мануальная терапия, растяжки, ишемическая компрессия, терапия оральными аппаратами и массажем относятся к неинвазивным методам лечения. Хотя инвазивные процедуры, такие как инъекции в триггерные точки и сухое иглоукалывание, являются предпочтительными, они не лишены риска [13,14,15]. Для

оптимального лечения ЖМБС необходимо устранить предрасполагающие факторы и внедрить оптимизированные программы упражнений [16,17]. Даже при использовании многочисленных методов лечения болевой синдром может не ослабнуть.

Кинезиотейпирование (КТ) - это терапевтический инструмент, который используется реабилитологами различных направлений, включая педиатрическое, гериатрическое, ортопедическое, неврологическое, онкологическое и другие, а также на уровнях неотложной помощи, стационарной реабилитации, амбулаторной реабилитации, домашнего ухода [18,19,20]. Среди множества возможных применений КТ можно выделить следующие: восстановление поврежденных или слабых мышц; ускорение восстановления после травм опорно-двигательного аппарата; увеличение безболевого амплитуды движения; усиление проприоцепции; обеспечение поддержки мягких тканей; облегчение головной боли и боли, связанной с воспалением околоносовых пазух; восстановление поврежденных суставов; уменьшение отеков и припухлостей; лечение лимфедемы [21,22,23,24,25,26,27]. Приподнимая кожу, КТ облегчает чувство боли и способствует лимфодренажу. Этот лифтинг-эффект образует складки на коже, расширяя межтканевое пространство и уменьшая воспаление в пораженной области. В последнее время техника кинезиотейпирования приобрела популярность для лечения растяжений и стрий, полученных во время занятий спортом, послеоперационных осложнений и различных видов травм опорно-двигательного аппарата, в том числе для снятия боли. КТ - это неинвазивная процедура, позволяющая снизить давление на точки гиперраздражимости. Эта техника предполагает наложение ленты на определенные участки кожи, чтобы стимулировать естественную способность организма к самовосстановлению [28,29]. Впервые КТ как терапевтический подход был опубликован в литературе в 1969 году как эффективный способ реабилитации локтевого сустава [30,31,32]. В настоящее время КТ получило признание как эффективный метод лечения боли, парестезий, нестабильности суставов и отеков во многих отделах опорно-двигательного аппарата [33]. Натяжение ленты постепенно приподнимает кожу, возможно, усиливая лимфоток и направляя его по менее загруженным путям [34,35]. Значительными эффектами этой техники являются восстановление мышечного напряжения и улучшение кровообращения в мелких сосудах и в сосудах лимфатической системы [28,36]. Кинезиотейпирование (Kinesio Taping, КТ) приобрело популярность для лечения мышечных болей благодаря своей неинвазивности, безболезненности и меньшим временным тратам [37]. Однако исследования, проведенные для оценки его действия, часто давали противоречивые

результаты. Насколько нам известно, лишь в нескольких исследованиях изучалось терапевтическое воздействие КТ на МБС [38,39]. Цель данного обзора - представить исследования, в которых определялась эффективность КТ в качестве дополнительного терапевтического средства к стандартной терапии при лечении МБС для улучшения результатов лечения.

2. Механизм действия кинезиотейпирования

Кожа является крупнейшим органом человека и основным каналом для запуска двигательных реакций. Достижение необходимого терапевтического эффекта реализуется путем воздействия КТ на определенные кожные сенсорные рецепторы [29,30]. Таким образом, оно облегчает дискомфорт, уменьшает отек и воспаление, усиливает или подавляет двигательную функцию мышц, стимулирует проприоцепцию и способствует лимфодренажу. При наложении на кожу с минимальным натяжением КТ приподнимает область под кожей и мягкие ткани, увеличивая подкожное пространство, стимулируя циркуляцию крови и лимфы, ускоряя восстановление тканей. Различные способы наложения и натяжения ленты влияют на естественные процессы заживления в организме [29,44].

Боль сводится к минимуму, мышцы поддерживаются, подкожная лимфатическая жидкость и кровь оттекают, а деформация суставов восстанавливается. КТ приподнимает кожу, увеличивает пространство между мышцами и кожей и уменьшает давление. Снижение давления уменьшает активацию подкожных болевых рецепторов, что позволяет двигаться без боли [29,46]. Данные исследования показали влияние КТ на циркуляцию крови и подтвердили, что регулярная компрессия и декомпрессия лимфатической системы усиливает кровоток и циркуляцию [29]. Рециркуляция лимфы и интерстициальной жидкости уменьшает отек и боль. Лимфа дренирует очаги поражения и способствует восстановлению тканей, улучшая кровообращение [47,48].

Тейпы могут влиять на проприоцепцию и биомеханику. Пациенты с пателлофemorальным болевым синдромом отмечают положительную динамику в лечении заболевания при использовании КТ [49]. Обезболивающий эффект КТ объясняется тем, что диаметр и скорость проведения по сенсорным А-волокам выше, чем по болевым А- и С-волокам. Легкое прикосновение к кожи запускает сигнал по афферентным волокнам, что может активировать глиальные клетки спинного мозга. Спинной мозг блокирует проведение боли к головному мозгу [11]. Хотя КТ не заменяет необходимость физических упражнений, она рекомендуется в

качестве вспомогательной стратегии для краткосрочного лечения боли [45]. Поэтому ленту КТ следует использовать не как единственную форму лечения, а скорее как альтернативный или дополнительный метод в паре с другими методами и средствами, включая мануальную терапию, укрепление мышц, электротермическую и фототерапию, когда требуется немедленный эффект[50].

3. Клиническое применение кинезиотейпирования при миофасциальном болевом синдроме

Кинезиотейпирование в сочетании с другими методами терапии может обеспечить дополнительные преимущества, такие как усиление проприоцептивной обратной связи и стабилизация суставов. Чтобы рекомендовать КТ пациенту, врач должен знать его предыдущую историю болезни, особенности профессии или деятельности пациента, а также биомеханику травмы и длительность повреждения. Полное физическое обследование включает в себя осмотр, пальпацию, оценку активного и пассивного диапазона движения, а также определение точек гиперраздражимости. Был проведен ряд исследований, посвященных эффективности КТ для лечения миофасциального болевого синдрома у пациентов с заболеваниями височно-нижнечелюстного сустава. Согласно систематическому обзору и мета-анализу, кинезиологическая лента оказывает значительное влияние на жевательные мышцы, при этом после использования ленты в течение одной недели отмечается значительное облегчение боли по шкале VAS по сравнению с другими вмешательствами. Окклюзионная шина, компрессы для деактивации триггерных точек и консультирование являются одними из вариантов лечения людей, страдающих от височно-нижнечелюстных расстройств (ВНЧР). В процессе проведения мета-анализа использовался метод обратной дисперсии. Среднее значение, которое отображалось на визуальной аналоговой шкале, считалось мерой эффекта вмешательства. В экспериментальной группе снижение интенсивности боли по VAS составило 1,4 балла, p -значение = 0,013. Однако выводы исследования были ограничены из-за малого количества исследований и присущей им предвзятости [51].

Эффективность КТ для лечения проблем височно-нижнечелюстного сустава (ВНЧС) была изучена в ходе слепого, рандомизированного, контролируемого эксперимента, проведенного Coskun Benlidayi I. и его коллегами [52]. Пациенты с височно-нижнечелюстным расстройством были разделены на две группы: одна - для исследования, другая - в качестве

контроля. Четырнадцать участников исследования получали КТ в дополнение к консультированию и упражнениям для челюсти, в то время как еще четырнадцать участников контрольной группы получали только терапию и упражнения. Перед началом терапии, на первой и шестой неделях измерялась эффективность жевания пациента, а также его функциональные ограничения, о которых он сам сообщал. Биоповеденческий опросник заполнялся дважды: в начале и в конце исследования. Активное открывание рта увеличилось в группе лечения по сравнению с контрольной группой. Значительное улучшение по визуальной аналоговой шкале (VAS) для ВНЧС, эффективности жевания и функциональных ограничений было отмечено в экспериментальной группе, но не в контрольной. Исследование показало, что субъективная эффективность лечения в экспериментальной группе была выше, чем в контрольной. В экспериментальной группе наблюдалось значительное уменьшение болезненности ($p = 0,001$), депрессивного состояния ($p = 0,006$) и степени инвалидности ($p = 0,01$), чего не было в контрольной группе. Подводя итог, можно сказать, что при височно-нижнечелюстных расстройствах КТ приносит больше пользы в комбинации с консультациями и физическими упражнениями, чем по отдельности последние два метода [24].

Пациентам с болезненностью в грудино-ключично-сосцевидной мышце (ГКСМ) накладывали кинезиотейп, чтобы посмотреть, как он повлияет на миофасциальный дискомфорт и амплитуду движений в височно-нижнечелюстном суставе. В исследовании приняли участие 42 человека в возрасте от 20 до 30 лет (мужчин - 17, женщин - 25). Одна группа получала КТ, а другая - плацебо. Кинезиотейпирование ГКСМ проводилось три раза в неделю в течение двух недель. Записывалась и анализировалась степень дискомфорта при надавливании на тейп. Для оценки степени дискомфорта использовали VAS и болевой порог при надавливании (PPT). У каждого участника оценивали амплитуду движения височно-нижнечелюстного сустава, VAS и степень дискомфорта до и после лечения. Было обнаружено, что боль в ГКСМ уменьшалась после применения кинезиотейпирования у пациентов с ограничением пассивного диапазона движения височно-нижнечелюстного сустава. Это подтверждается тем, что показатели VAS и PPT значительно ($p < 0,01$ и $p < 0,05$, соответственно) уменьшились. Пассивный диапазон движений височно-нижнечелюстного сустава значительно увеличился ($p < 0,05$). Эти результаты показали, что кинезиотейпирование уменьшило боль в триггерных точках, возникающую при перенапряжении ГКСМ, и что пассивный диапазон движения височно-нижнечелюстного сустава также изменился по мере уменьшения перенапряжения ГКСМ. В контрольной группе, с другой стороны, не

наблюдалось никаких изменений. При сравнении групп были обнаружены значительные различия в баллах VAS и болевого порога при надавливании, а также в пассивном диапазоне движения височно-нижнечелюстного сустава ($p < 0,05$). Отсюда был сделан вывод, что КТ можно использовать для лечения МБС ГКСМ [34].

Еще одной иллюстрацией этого является сравнительное исследование, которое показало, что достигнутые значения болевого порога для височной мышцы были выше в группе кинезиотейпирования [53]. Ristow и соавторы изучили эффективность КТ в отношении послеоперационного отека, дискомфорта и тризма у 26 пациентов с открытым вправлением и внутренней фиксацией переломов нижней челюсти. В первые два дня после операции применение КТ с использованием лимфатического подхода, согласно этому исследованию, способно сократить появление отека и уменьшить тургор не менее чем на 60 %. Однако заметного влияния на степень обезболивания не наблюдалось [43]. В другом исследовании, целью которого было выяснить влияние КТ на послеоперационную болезненность, связанную с операцией на третьем моляре, было установлено, что КТ уменьшает отек, тризм и дискомфорт, что в конечном итоге приводит к снижению уровня болезненности после операции [54]. Исследователи обратили внимание не только на положительные результаты, которые могут быть достигнуты с помощью КТ, но и на то, что они не связаны с риском и требуют небольших материальных затрат.

Кижак и его команда обследовали пациентов, страдающих от проблем с височно-нижнечелюстным суставом, чтобы выяснить, может ли подход КТ и деактивация триггерных точек успешно устранить боль без использования фармацевтических препаратов. В исследовании приняли участие шестьдесят пациентов в возрасте от 18 до 35 лет. Участники были случайным образом разделены на две группы по тридцать человек. КТ активно применялась к членам группы КТ (в этой группе было 15 мужчин и 15 женщин). В другой группе проводилась только физиотерапия, которая включала ишемический компрессионный подход для снижения напряжения в триггерных точках. В этой группе было 16 женщин и 14 мужчин. Результаты показали, что работа с триггерными точками и техника КТ оказали значительный терапевтический аналгетический эффект на связанные с болью функциональные нарушения мышц, участвующих в жевании. Пол и возраст пациентов не оказывали заметного влияния на результаты терапии. Кроме того, они пришли к выводу о необходимости разработки алгоритмов диагностики и лечения оральной лицевой боли, а также о том, какой вклад в этот процесс вносят стоматологи и физиотерапевты [28].

В одном исследовании проводилось проспективное сравнение ранних результатов применения кинезиотейпа (КТ) с результатами инъекций кортикостероидов (CSI) и медикаментозной терапии (RMG) при лечении латерального эпикондилита. Для классификации пациентов использовались баллы Ниршля, а для дальнейшей оценки - VAS, QDASH и турецкая адаптация опросника Patient-Related Elbow Evaluation (PREE-T). К концу второй недели во всех группах были отмечены статистически значимые улучшения. Функциональные показатели в группах RMG и CSI незначительно снижались от недели к неделе, и только КТ оставалась эффективной на протяжении всего исследования. На четвертой неделе средний балл по шкале QDASH в группе КТ составил 18,1 (4,5-35), оценка по шкале VAS - 2 (1-3), оценка по шкале VAS при сопротивлении разгибанию запястья - 4 (2-4), а оценка по шкале Ниршля - 2 (1-3). Было установлено, что группа КТ превосходит группу RMG по всем четырем показателям, $p = 0,035$, $p = 0,035$, $p = 0,029$ и $p = 0,035$, соответственно [39].

В отдельном исследовании изучалась эффективность кинезиотейпирования трапециевидной мышцы (КТ) в дополнение к инъекциям в триггерные точки (ТПИ 1 мл 20 мг бетаметазона дипропионата в сочетании с 3 мл 2% лидокаина и 1 мл физиологического раствора) для лечения миофасциального болевого синдрома (МБС). Пятьдесят пациентов с диагнозом МБС были разделены на две группы по 25 человек с помощью генератора случайных чисел. В группе 1 - ТПИ плюс КТ; в группе 2 - ТПИ плюс имитация КТ. В начале лечения, через один и через три месяца после начала пациенты заполняли опросник VAS и индекс инвалидности шеи (NDI). Показатели VAS и NDI через 3 месяца были значительно ниже в группе 1 по сравнению с группой 2 ($p < 0,05$). Лечение MPS с помощью ТПИ и КТ на трапециевидную мышцу показало перспективность в остановке хронического процесса, предотвращении рецидивов и устранении боли. Инъекции в триггерные точки при длительном лечении МБС могут вызвать зависимость у пациентов при использовании в качестве основной терапии. Комбинированная терапия, по-видимому, оказывает более значительный результат в долгосрочной перспективе, чем монотерапия, в облегчении боли и функциональном улучшении при лечении МБС [55].

Среди взрослых пациентов с цервикальной дистонией (ЦД) применение КТ после инъекции ботулотоксина (BoNT) не повлияло на тяжесть дистонии, но улучшило качество жизни ($p < 0,05$, $p = 0,03$). Для количественной оценки тяжести КД использовалась Торонтская западная шкала оценки спастической кривошеи (TWSTRS), включающая шкалы тяжести кривошеи, инвалидности

и боли. Для оценки качества жизни использовался опросник краниоцервикальной дистонии (CDQ4) [57].

Эффективность КТ как самостоятельного метода лечения не доказана, но исследования, которые мы привели в этом обзоре, позволяют предположить, что оно может быть полезно в качестве дополнения к традиционному лечению. Для того, чтобы КТ было принято в качестве самостоятельного метода лечения, оно должна быть тщательно изучено в будущих исследованиях, особенно в рандомизированных клинических испытаниях.

4. Выводы

Лечение МБС может вызывать затруднения из-за сложности патогенеза заболевания, в котором участвуют периферические и центральные нейронные механизмы, особенно в хронической фазе. Неспособность распознать триггерные точки, отсутствие опыта в технике тейпирования, незнание анатомии и биомеханики - вот еще несколько препятствий для самостоятельного тейпирования. Из множества вариантов лечения (таких как мануальная терапия, массаж, электротерапия, холодный спрей/растяжение, ишемическая компрессия и акупунктура) выбор кинезиологического тейпирования остается за практикующим врачом. Тем не менее, специалисты здравоохранения могут продолжать рассматривать кинезиологический тейп как практический терапевтический нефармакологический подход к лечению МБС в свете имеющихся данных. Он позволяет значительно уменьшить отек и дискомфорт без ущерба для метаболизма и функционирования пищеварительной системы пациента, прост в использовании, доступен по цене и менее травматичен. Наконец, исследования, включенные в данный обзор, показали, что, несмотря на свои ограничения, КТ может рассматриваться как вспомогательный терапевтический инструмент к стандартной терапии при лечении МБС. До сих пор неясно, является ли кинезиотейпирование более эффективным в долгосрочной перспективе, чем другие методы лечения. Необходимы дальнейшие исследования для подтверждения эффективности применения КТ, в частности рандомизированные клинические испытания, чтобы утвердить КТ в качестве надежного самостоятельного метода лечения.

Библиографический список:

1. Giamberardino M.A., Affaitati G., Fabrizio A., Costantini R. Myofascial pain syndromes and their evaluation. Best Pract. Res. Clin. Rheumatol. 2011;25:185–198. doi: 10.1016/j.berh.2011.01.002.

2. Montes-Carmona J.-F., Gonzalez-Perez L.-M., Infante-Cossio P. Treatment of Localized and Referred Masticatory Myofascial Pain with Botulinum Toxin Injection. *Toxins*. 2020;13:6. doi: 10.3390/toxins13010006.

3. Schiffman E., Ohrbach R., Truelove E., Look J., Anderson G., Goulet J.-P., List T., Svensson P., Gonzalez Y., Lobbezoo F., et al. Diagnostic Criteria for Temporomandibular Disorders (DC/TMD) for Clinical and Research Applications: Recommendations of the International RDC/TMD Consortium Network* and Orofacial Pain Special Interest Group. *J. Oral Facial Pain Headache*. 2014;28:6–27. doi: 10.11607/jop.1151.

4. Afrashtehfar K.I., Belser U.C. Prevention and Management of Cheek and/or Tongue Biting Related to Posterior Implant-Supported Fixed Dental Prostheses (ISFDPs) *J. Prosthodont*. 2019;28:837–839. doi: 10.1111/jopr.12912.

5. Bathi R.J., Taneja N., Parveen S. Rheumatoid Arthritis of TMJ—A Diagnostic Dilemma? *Dent. Update*. 2004;31:167–174. doi: 10.12968/denu.2004.31.3.167.

6. Saxena A., Chansoria M., Tomar G., Kumar A. Myofascial pain syndrome: An overview. *J. Pain Palliat. Care Pharmacother*. 2015;29:16–21. doi: 10.3109/15360288.2014.997853.

7. Gerwin R.D. Diagnosis of myofascial pain syndrome. *Phys. Med. Rehabilitation Clin. N. Am.* 2014;25:341–355. doi: 10.1016/j.pmr.2014.01.011.

8. Elbarbary M., Goldberg M., Tenenbaum H.C., Lam D.K., Freeman B.V., Pustaka D.J., Mock D., Beyene J., Azarpazhooh A. Assessment of Concordance between Chairside Ultrasonography and Digital Palpation in Detecting Myofascial Trigger Points in Masticatory Myofascial Pain Syndrome. *J. Endod*. 2023;49:129–136. doi: 10.1016/j.joen.2022.11.013.

9. Ferrillo M., Giudice A., Marotta N., Fortunato F., Di Venere D., Ammendolia A., Fiore P., de Sire A. Pain Management and Rehabilitation for Central Sensitization in Temporomandibular Disorders: A Comprehensive Review. *Int. J. Mol. Sci*. 2022;23:12164. doi: 10.3390/ijms232012164.

10. Kanhachon W., Boonprakob Y. The correlation between scapulocostal syndrome and masticatory myofascial pain on selected pain and functional parameters- an observational study. *J. Bodyw. Mov. Ther*. 2022;29:198–205. doi: 10.1016/j.jbmt.2021.09.023.

11. Kurt A., Guner-Onur S., Bilmenoglu C., Memisoglu G., Cilingir A.A. Efficacy of different treatment methods in patients with myofascial pain syndrome. *Lasers Dent. Sci*. 2020;4:181–186. doi: 10.1007/s41547-020-00103-w.

12. Afrashtehfar K.I., Schimmel M. Muscular activity may improve in edentulous patients after implant treatment. *Evid. Based Dent*. 2016;17:119–120. doi: 10.1038/sj.ebd.6401207.

13. Lavelle E.D., Lavelle W., Smith H.S. Myofascial trigger points. *Anesthesiol. Clin.* 2007;25:841–851, vii–iii. doi: 10.1016/j.anclin.2007.07.003.
14. Elbarbary M., Oren A., Goldberg M., Freeman B.V., Mock D., Tenenbaum H.C., Azarpazhooh A. Masticatory Myofascial Pain Syndrome: Implications for Endodontists. *J. Endod.* 2022;48:55–69. doi: 10.1016/j.joen.2021.10.004.
15. de-la-Hoz J.L., de-Pedro M., Martín-Fontelles I., Mesa-Jimenez J., Chivato T., Bagües A. Efficacy of botulinum toxin type A in the management of masticatory myofascial pain: A retrospective clinical study. *J. Am. Dent. Assoc.* 2022;153:683–691. doi: 10.1016/j.adaj.2021.07.020.
16. Borg-Stein J., Iaccarino M.A. Myofascial pain syndrome treatments. *Phys. Med. Rehabil. Clin. N. Am.* 2014;25:357–374. doi: 10.1016/j.pmr.2014.01.012.
17. Afrashtehfar K.I., Huynh N. Five Things to Know About Sleep Bruxism. *J. N. J. Dent. Assoc.* 2016;87:14.
18. Arrebola L.S., Teixeira de Carvalho R., Lam Wun P.Y., Rizzi de Oliveira P., Firmo dos Santos J., Coutinho de Oliveira V.G., Pinfildi C.E. Investigation of different application techniques for Kinesio Taping® with an accompanying exercise protocol for improvement of pain and functionality in patients with patellofemoral pain syndrome: A pilot study. *J. Bodyw. Mov. Ther.* 2020;24:47–55. doi: 10.1016/j.jbmt.2019.05.022.
19. Brockmann R., Klein H.-M. Pain-diminishing effects of Kinesio® taping after median sternotomy. *Physiother. Theory Pract.* 2018;34:433–441. doi: 10.1080/09593985.2017.1422205.
20. Tantawy S.A., Abdelbasset W.K., Nambi G., Kamel D.M. Comparative Study Between the Effects of Kinesio Taping and Pressure Garment on Secondary Upper Extremity Lymphedema and Quality of Life Following Mastectomy: A Randomized Controlled Trial. *Integr. Cancer Ther.* 2019;18:1534735419847276. doi: 10.1177/1534735419847276.
21. Donec V., Kubilius R. The effectiveness of Kinesio Taping® for pain management in knee osteoarthritis: A randomized, double-blind, controlled clinical trial. *Ther. Adv. Musculoskelet. Dis.* 2019;11:1759720X19869135. doi: 10.1177/1759720X19869135.
22. Thelen M.D., Dauber J.A., Stoneman P.D. The clinical efficacy of kinesio tape for shoulder pain: A randomized, double-blinded, clinical trial. *J. Orthop. Sports Phys. Ther.* 2008;38:389–395. doi: 10.2519/jospt.2008.2791.
23. Cho H., Kim E.-H., Kim J., Yoon Y.W. Kinesio taping improves pain, range of motion, and proprioception in older patients with knee osteoarthritis: A randomized controlled trial. *Am. J. Phys. Med. Rehabil.* 2015;94:192–200. doi: 10.1097/PHM.000000000000148.

24. Bae Y. Change the Myofascial Pain and Range of Motion of the Temporomandibular Joint Following Kinesio Taping of Latent Myofascial Trigger Points in the Sternocleidomastoid Muscle. *J. Phys. Ther. Sci.* 2014;26:1321–1324. doi: 10.1589/jpts.26.1321.

25. Cheshmi B., Keyhan S.O., Rayegani S.M., Kim S.-G., Ozunlu Pekiavas N., Ramezanzade S. A literature review of applications of Kinesio Taping® in the craniomaxillofacial region. *CRANIO®* 2021:1–8. doi: 10.1080/08869634.2021.2009994.

26. Sharma J., Jamali S., Rao S.K. A comparative analysis of efficacy of Kinesio taping versus conventional therapy in Bell's palsy by using House-Brackmann grading system. *Int. J. Recent Sci. Res.* 2019;10:31177–31179.

27. Afrashtehfar K.I., Afrashtehfar C.D.M., Huynh N. Managing a patient with sleep bruxism. *J. Can. Dent. Assoc.* 2014;80:e48.

28. Lietz-Kijak D., Kopacz Ł., Ardan R., Grzegocka M., Kijak E. Assessment of the Short-Term Effectiveness of Kinesiotaping and Trigger Points Release Used in Functional Disorders of the Masticatory Muscles. *Pain Res. Manag.* 2018;2018:5464985. doi: 10.1155/2018/5464985.

29. Wu W.-T., Hong C.-Z., Chou L.-W. The Kinesio Taping Method for Myofascial Pain Control. *Evid. Based Complement Altern. Med.* 2015;2015:950519. doi: 10.1155/2015/950519.

30. Jaroń A., Jedliński M., Grzywacz E., Mazur M., Trybek G. Kinesiology Taping as an Innovative Measure against Post-Operative Complications after Third Molar Extraction-Systematic Review. *J. Clin. Med.* 2020;9:3988. doi: 10.3390/jcm9123988.

31. Yun H., Lee J.-H., Choi I.-R. Effects of Kinesiology Taping on Shoulder Posture and Peak Torque in Junior Baseball Players with Rounded Shoulder Posture: A Pilot Study. *Life.* 2020;10:139. doi: 10.3390/life10080139.

32. Pihut M., Kulesa-Mrowiecka M. The Emergencies in the Group of Patients with Temporomandibular Disorders. *J. Clin. Med.* 2022;12:298. doi: 10.3390/jcm12010298.

33. El-Tallawy S.N., Nalamasu R., Salem G.I., LeQuang J.A.K., Pergolizzi J.V., Christo P.J. Management of Musculoskeletal Pain: An Update with Emphasis on Chronic Musculoskeletal Pain. *Pain Ther.* 2021;10:181–209. doi: 10.1007/s40122-021-00235-2.

34. Mao H.-Y., Hu M.-T., Yen Y.-Y., Lan S.-J., Lee S.-D. Kinesio Taping Relieves Pain and Improves Isokinetic Not Isometric Muscle Strength in Patients with Knee Osteoarthritis—A Systematic Review and Meta-Analysis. *Int. J. Environ. Res. Public Health.* 2021;18:10440. doi: 10.3390/ijerph181910440.

35. Tusharbai D.M., Baliga M., Mishra A. Versatility of Kinesio-Taping in Postoperative Swelling, Pain, and Trismus After Surgical Removal of Impacted Lower Third Molars. *J. Orofac. Sci.* 2020;12:126. doi: 10.4103/jofs.jofs_172_20.
36. Banerjee G., Briggs M., Johnson M.I. The immediate effects of kinesiology taping on cutaneous blood flow in healthy humans under resting conditions: A randomised controlled repeated-measures laboratory study. *PLoS ONE.* 2020;15:e0229386. doi: 10.1371/journal.pone.0229386.
37. Dilek B., Batmaz İ., Akif Sarıyıldız M., Şahin E., Bulut D., Akalın E., Çevik R., Nas K. Effectiveness of training about kinesiotaping in myofascial pain syndrome: A prospective, single-blind, randomized-controlled study. *Turk. J. Phys. Med. Rehabil.* 2021;67:17–24. doi: 10.5606/tftrd.2021.4258.
38. Chao Y.W., Lin J.J., Yang J.L., Wang W.T.-J. Kinesio taping and manual pressure release: Short-term effects in subjects with myofascial trigger point. *J. Hand Ther.* 2016;29:23–29. doi: 10.1016/j.jht.2015.10.003.
39. Erpala F., Ozturk T., Zengin E.C., Bakir U. Early Results of Kinesio Taping and Steroid Injections in Elbow Lateral Epicondylitis: A Randomized, Controlled Study. *Medicina.* 2021;57:306. doi: 10.3390/medicina57040306.
40. Cupler Z.A., Alrwaily M., Polakowski E., Mathers K.S., Schneider M.J. Taping for conditions of the musculoskeletal system: An evidence map review. *Chiropr. Man. Ther.* 2020;28:52. doi: 10.1186/s12998-020-00337-2.
41. Lemos T.V., Pereira K.C., Protássio C.C., Lucas L.B., Matheus J.P.C. The effect of Kinesio Taping on handgrip strength. *J. Phys. Ther. Sci.* 2015;27:567–570. doi: 10.1589/jpts.27.567.
42. Liu K., Yin L., Ma Z., Yu B., Ma Y., Huang L. Effect of Different Kinesio Taping Interventions on the Local Thresholds of Current Perception and Pressure Pain in Healthy Adults. *Front. Physiol.* 2020;11:596159. doi: 10.3389/fphys.2020.596159.
43. Ristow O., Hohlweg-Majert B., Kehl V., Koerdt S., Hahnefeld L., Pautke C. Does elastic therapeutic tape reduce postoperative swelling, pain, and trismus after open reduction and internal fixation of mandibular fractures? *J. Oral Maxillofac. Surg.* 2013;71:1387–1396. doi: 10.1016/j.joms.2013.03.020.
44. Artioli D.P., Bertolini G.R.F. Kinesio taping: Application and results on pain: Systematic review. *Fisioter. Pesqui.* 2014;21:94–99. doi: 10.1590/1809-2950/553210114.
45. Paoloni M., Bernetti A., Fratocchi G., Mangone M., Parrinello L., Del Pilar Cooper M., Sesto L., Di Sante L., Santilli V. Kinesio Taping applied to lumbar muscles influences clinical and electromyographic characteristics in chronic low back pain patients. *Eur. J. Phys. Rehabil. Med.* 2011;47:237–244.

46. Abdelfattah A., Kattabei O., Nasef S., Semaya A. Effect of kinesio tape in myofascial pain syndrome 'Randomized Control Trial' Physiotherapy. 2016;102:e140. doi: 10.1016/j.physio.2016.10.160.

47. Lumbroso D., Ziv E., Vered E., Kalichman L. The effect of kinesio tape application on hamstring and gastrocnemius muscles in healthy young adults. J. Bodyw. Mov. Ther. 2014;18:130–138. doi: 10.1016/j.jbmt.2013.09.011.

48. Selva F., Pardo A., Aguado X., Montava I., Gil-Santos L., Barrios C. A study of reproducibility of kinesiology tape applications: Review, reliability and validity. [(accessed on 12 October 2022)];BMC Musculoskelet. Disord. 2019 20:153. doi: 10.1186/s12891-019-2533-0. Available online: <https://bmcmusculoskeletdisord.biomedcentral.com/articles/10.1186/s12891-019-2533-0>

49. Akbaş E., Atay A.O., Yüksel I. The effects of additional kinesio taping over exercise in the treatment of patellofemoral pain syndrome. Acta Orthop. Traumatol. Turc. 2011;45:335–341. doi: 10.3944/AOTT.2011.2403.

50. Kaya E., Zinnuroglu M., Tugcu I. Kinesio taping compared to physical therapy modalities for the treatment of shoulder impingement syndrome. Clin. Rheumatol. 2011;30:201–207. doi: 10.1007/s10067-010-1475-6.

51. Emérito T.M., Silva J.A.S., Furlan R.M.M.M. O uso da bandagem elástica adesiva para alívio da dor no tratamento das disfunções temporomandibulares: Revisão sistemática com metanálise. Audiol. Commun. Res. 2022;27:e2631. doi: 10.1590/2317-6431-2022-2631.

52. Coskun Benlidayi I., Salimov F., Kurkcu M., Guzel R. Kinesio Taping for temporomandibular disorders: Single-blind, randomized, controlled trial of effectiveness. J. Back Musculoskelet. Rehabil. 2016;29:373–380. doi: 10.3233/BMR-160683.

53. Keskinruzgar A., Kucuk A.O., Yavuz G.Y., Koparal M., Caliskan Z.G., Utkun M. Comparison of kinesio taping and occlusal splint in the management of myofascial pain in patients with sleep bruxism. J. Back Musculoskelet. Rehabil. 2019;32:1–6. doi: 10.3233/BMR-181329.

54. Guarda-Nardini L., Olivo M., Ferronato G., Salmaso L., Bonnini S., Manfredini D. Treatment effectiveness of arthrocentesis plus hyaluronic acid injections in different age groups of patients with temporomandibular joint osteoarthritis. J. Oral Maxillofac. Surg. 2012;70:2048–2056. doi: 10.1016/j.joms.2012.05.018.

55. Yılmaz N., Erdal A., Demir O. A comparison of dry needling and kinesiotopep therapies in myofascial pain syndrome: A randomized clinical study. Turk. J. Phys. Med. Rehabil. 2020;66:351–359. doi: 10.5606/tftrd.2020.3917.

56. Yasar M.F., Yaksi E., Kurul R., Alisik T., Seker Z. Comparison of dry needling and kinesio taping methods in the treatment of myofascial pain syndrome: A single blinded randomised controlled study. *Int. J. Clin. Pract.* 2021;75:e14561. doi: 10.1111/ijcp.14561.

57. Dec-Ćwiek M., Porębska K., Sawczyńska K., Kubala M., Witkowska M., Zmijewska K., Antczak J., Pera J. KinesioTaping after botulinum toxin type A for cervical dystonia in adult patients. *Brain Behav.* 2022;12:e2541. doi: 10.1002/brb3.2541.

УДК 336.14

Власова С.С.

Студент

2 курс, факультет «Экономика»

Ульяновский Государственный университет

Россия, г. Ульяновск

Мисякова Е.С.

Студент

2 курс, факультет «Экономика»

Ульяновский Государственный университет

Россия, г. Ульяновск

КЛАССИФИКАЦИЯ, ЭКОНОМИЧЕСКОЕ СОДЕРЖАНИЕ И НАПРАВЛЕНИЯ РАСХОДОВ ФЕДЕРАЛЬНОГО БЮДЖЕТА РФ

Аннотация: *Статья посвящена федеральному бюджету РФ – одному из уровней бюджетной системы РФ. Государство выполняет возложенные на него функции через расходы федерального бюджета. В статье приведена классификация расходов федерального бюджета в соответствии с бюджетным кодексом. Все расходы осуществляются посредством бюджетных ассигнований по различным направлениям.*

Ключевые слова: *расходы бюджета, расходные обязательства, бюджетные ассигнования, классификация расходов, направления бюджетных ассигнований.*

Annotation: *The article is devoted to the federal budget of the Russian Federation - one of the levels of the budget system of the Russian Federation. The state performs its functions through federal budget expenditures. The article provides a classification of federal budget expenditures in accordance with the budget code. All expenses are carried out through budgetary allocations in various areas.*

Key words: budget expenditures, expenditure obligations, budgetary allocations, classification of expenditures, directions of budgetary allocations.

На органы государственной власти каждого публично-правового образования РФ возложены задачи по финансовому обеспечению выполняемых ими функций, реализация которых достигается посредством расходов бюджета.

Расходы бюджета – выплачиваемые из бюджета денежные средства, за исключением средств, являющихся источниками финансирования дефицита бюджета [2, ст. 6].

Основой для формирования расходов федерального бюджета, являются расходные обязательства РФ, исполнение которых происходит за счет средств бюджета данного уровня.

Расходные обязательства – обусловленные законом, иным нормативным правовым актом, договором или соглашением обязанности публично-правового образования (РФ, субъекта РФ, муниципального образования) или действующего от его имени казенного учреждения предоставить физическому или юридическому лицу, иному публично-правовому образованию, субъекту международного права средства из соответствующего бюджета [3, с. 61].

Классификация расходов федерального бюджета

Бюджетный кодекс РФ устанавливает разделы классификации расходов бюджетов РФ (в том числе федерального).

Едиными для всех бюджетов бюджетной системы РФ разделами классификации расходов бюджетов являются: общегосударственные вопросы, национальная оборона, национальная безопасность и правоохранительная деятельность, национальная экономика, жилищно-коммунальное хозяйство, охрана окружающей среды, образование, культура, кинематография, здравоохранение, социальная политика, физическая культура и спорт, средства массовой информации, обслуживание государственного (муниципального) долга, межбюджетные трансферты общего характера бюджетам бюджетной системы РФ.

Расходы федерального бюджета осуществляются в различных формах бюджетных ассигнований на исполнение расходных обязательств РФ в размерах, утверждаемых законами (решениями) о бюджете [3, с. 75].

Бюджетные ассигнования — это предельные объемы денежных средств, предусмотренные в соответствующем финансовом году для исполнения бюджетных обязательств [2, ст. 6].

Направления федеральных бюджетных ассигнований

1. Ассигнования на оказание государственных услуг (выполнение работ), в том числе ассигнования на закупки товаров, работ, услуг для обеспечения нужд федеральных органов власти.

2. Бюджетные инвестиции иным юридическим лицам (в объекты предпринимательской деятельности) [6, с. 111].

3. Социальное обеспечение населения. В рамках данного направления происходит в большей степени исполнение обязательств перед физическими лицами по предоставлению прямых денежных выплат (субсидий, пособий, пенсий, стипендий и др.).

4. Предоставление субсидий юридическим лицам, индивидуальным предпринимателям, физическим лицам, то есть производителям товаров, работ, услуг. Рассматриваемое направление включает в себя также субсидии государственным унитарным предприятиям. Их предоставление обусловлено необходимостью компенсировать выпадающие доходы или затраты, появляющиеся из-за выполнения публичных задач.

5. Предоставление межбюджетных трансфертов. Они могут осуществляться в бюджеты иных публично-правовых образований или в бюджеты государственных внебюджетных фондов РФ.

6. Предоставление платежей, взносов, безвозмездных перечислений субъектам международного права – иностранным государствам и международным организациям [6, с.116].

7. Обслуживание государственного долга, выплата процентного дохода в пользу кредитора по долговому обязательству РФ. Обслуживание долга включает в себя только уплату платежей «сверх» самого долга (погашение долга не относится к расходам).

8. Исполнение судебных актов по искам к РФ о возмещении вреда, причиненного гражданину или юридическому лицу в результате незаконных действий (бездействия) органов государственной власти.

Таким образом, все финансовые ресурсы, которые направляются государством на исполнение различных расходных обязательств РФ в заранее определенном запланированном объеме – бюджетном ассигновании именуются *расходами федерального бюджета РФ*.

Определение структуры расходов федерального бюджета происходит, исходя из формирования предельного объема бюджетных ассигнований и выбора актуальных и приоритетных для финансирования мероприятий, осуществление которых позволит достигнуть национальных целей развития.

Использованные источники:

1. Афанасьев, М.П. Бюджет и бюджетная система: учебник для вузов / М.П. Афанасьев, А.А. Беленчук, И. В. Кривоногов. — 6-е изд., перераб. и доп. — Москва: Издательство Юрайт, 2023. — 671 с.
2. Бюджетный кодекс Российской Федерации от 31 июля 1998 г. № 145-ФЗ (в ред. от 04.08.2023 г.).
3. Бюджетная система РФ: учебник и практикум для среднего профессионального образования / Н.Г. Иванова [и др.]; под редакцией Н.Г. Ивановой, М.И. Канкуловой. — 3-е изд., перераб. и доп. — Москва: Издательство Юрайт, 2023. — 398 с.
4. Бюджетная система Российской Федерации: учебник / под общ. ред. Ю.С. Долгановой, Н.А. Истоминой. – Екатеринбург: Изд-во Урал. ун-та, 2019. – 356 с.
5. Бюджетная система РФ: Учебное пособие / В.Н. Папело, А.Н. Голошевская – Новосибирск: издательство СИУ РАНХиГС, 2014 г. – 224 стр.
6. Рябова, Е.В. Бюджетное устройство Российской Федерации: учебное пособие для вузов / Е.В. Рябова. — 2-е изд., перераб. и доп. — Москва: Издательство Юрайт, 2023. — 249 с.

Гармс С.А.

студент

2 курс, кафедра «Цифровая экономика и информационные технологии»

Южно–Уральский государственный университет (НИУ)

Россия, г. Челябинск

Гончаров К.В.

студент

2 курс, кафедра «Цифровая экономика и информационные технологии»

Южно–Уральский государственный университет (НИУ)

Россия, г. Челябинск

КЛЮЧЕВЫЕ НАПРАВЛЕНИЯ РАЗВИТИЯ ИНДУСТРИИ 4.0

Аннотация: В статье выявлены ключевые направления развития Индустрии 4.0 в современных условиях цифровизации экономики, включая: цифровизацию и интеграцию всех цепочек создания стоимости, продуктов и услуг, построение цифровых бизнес–моделей взаимодействия с потребителями, квантовые скачки производительности промышленных предприятий.

Ключевые слова: цифровая экономика, Индустрия 4.0, инновации, технологическая революция.

Annotation: The article identifies the key directions of Industry 4.0 development in modern conditions of digitalization of the economy, including: digitalization and integration of all value chains, products and services, building digital business models of interaction with consumers, quantum leaps in the productivity of industrial enterprises.

Key words: digital economy, Industry 4.0, innovation, technological revolution.

В настоящее время информация является основополагающим ресурсом, а объемы данных увеличиваются в геометрической прогрессе ежедневно.

В центре такой информационной революции находится стратегия развития, в центре которой находится каждый конкретный индивид и его изменяющиеся потребности.

В основе новой технологической революции также лежат развитие глобальных промышленных сетей. Другими словами – промышленного

интернета вещей и Индустрии 4.0 [1].

Индустрия 4.0, также известная как четвертая промышленная революция, представляет собой новый этап в развитии промышленности, который характеризуется использованием цифровых технологий и инновационных методов для автоматизации и повышения эффективности производственных процессов.

Технологии Индустрии 4.0 – создание так называемой умной фабрики [2] – замена ручного труда цифровыми технологиями, подключение, автоматизация и оптимизация являются движущей силой цифровой трансформации Индустрии 4.0.

В отличие от предыдущих промышленных революций, которые были основаны на механизации, электрификации и компьютеризации, индустрия 4.0 фокусируется на:

- внедрении киберфизических систем,
- интернета вещей (IoT),
- искусственного интеллекта (AI) и других передовых технологий.

Ключевыми элементами Индустрии 4.0 являются:

1. Киберфизические системы (CPS): это системы, которые объединяют физические и цифровые компоненты, позволяя им взаимодействовать друг с другом в режиме реального времени.
2. Интернет вещей (IoT): это сеть физических устройств, подключенных к Интернету, которые могут собирать и передавать данные.
3. Искусственный интеллект (AI): это область компьютерных наук, занимающаяся разработкой интеллектуальных агентов, способных выполнять задачи, которые обычно требуют человеческого интеллекта.

Индустрия 4.0 позволяет предприятиям повышать производительность, сокращать затраты и улучшать качество продукции за счет использования цифровых технологий и инновационных методов.

Однако внедрение Индустрии 4.0 также сопряжено с рядом вызовов, таких как:

1. Необходимость инвестиций в новые технологии: внедрение Индустрии 4.0 требует значительных инвестиций в новое оборудование, программное обеспечение и обучение персонала.
2. Проблемы безопасности: подключение физических устройств к Интернету создает новые уязвимости для кибератак.
3. Нехватка квалифицированных специалистов: внедрение Индустрии 4.0 требует наличия специалистов с навыками в области цифровых технологий и автоматизации. индустрии

Несмотря на эти вызовы, индустрия 4.0 рассматривается как будущее

промышленного производства. Предприятия, которые смогут успешно внедрить индустрии 4.0, получат значительное конкурентное преимущество.

Индустрия 4.0 – это система социально–экономических отношений, возникающих в процессе максимальной цифровизации и автоматизации промышленного производства на основе использования современных киберфизических, облачных и аддитивных технологий, возможностей искусственного интеллекта и приемов обработки больших объемов данных с последующим формированием глобальной промышленной сети бизнес–процессов, продуктов и услуг [3].



Рисунок 1 – Ключевые направления развития Индустрии 4.0

Рассмотрим характеристику направлений развития индустрии 4.0:

1. Вертикальная цифровизация – это процесс, который охватывает все аспекты деятельности предприятия, начиная с создания идеи продукта или услуги и заканчивая обслуживанием клиентов после совершения покупки.

В рамках этого подхода важно создать единую информационную систему, которая объединит все операции, связанные с закупкой материалов, перемещением ресурсов, выполнением проектов, производством товаров, их транспортировкой между различными отделами и складами, а также их

распределением в торговых залах или между филиалами компании. Кроме того, система должна включать в себя информацию о пред- и послепродажном обслуживании клиентов.

Этот подход помогает улучшить управление бизнес-процессами, сократить издержки и повысить уровень обслуживания клиентов. Внедрение единой информационной системы – это шаг в будущее, который поможет предприятию добиться успеха на рынке.

2. Внедрение интеллектуальных датчиков и коммуникационных устройств позволяет отслеживать состояние и динамику качества или количественных параметров продукции на протяжении длительного времени эксплуатации. Это способствует повышению удовлетворенности потребителей путем сокращения сбоев и поломок в работе сложных технических изделий. В свою очередь, цифровизация услуг предполагает доступ к онлайн-обучению, консультациям и возможностям управления проектами и предприятиями, что пользуется высоким спросом на рынке b2b.

3. В ходе развития индустрии 4.0, традиционная модель производства и внедрения продуктов, основанная исключительно на возможностях производителей, станет исчезать, уступая место новой модели, в которой клиенты будут тесно сотрудничать с производителями. Более глубокое взаимодействие с клиентами, путем совместного создания и индивидуальной настройки продуктов, цифровая интеграция с заказчиками и использование новых технологических возможностей, таких как 3D-печать, позволят повысить уровень индивидуализации или даже кастомизации продукции. Использование цифровых платформ упростит взаимодействие с клиентами, предоставляя им комплексные цифровые решения в рамках единой цифровой экосистемы.

4. Цифровая трансформация экономики позволит снизить операционные издержки, операционные расходы и эффективность. Например, компания может перейти к интегрированным системам планирования и планирования производства, которые объединяют все данные, используемые на предприятии, – от датчиков уровня запасов до данных о спросе.

5. Для стимулирования цифровой трансформации в промышленности необходимо развивать корпоративную культуру и обеспечивать четкий контроль за процессом изменений. Сотрудники должны четко понимать задачи и цели руководства, в том числе в части внедрения инноваций. Непонимание или даже неприятие принципов новой цифровой культуры может негативно отразиться на потребностях конечных потребителей.

6. С развитием цифровых экосистем возрастает важность

установления высокого уровня доверия к цифровым продуктам и сервисам. Пользователи, сотрудники и заинтересованные стороны ожидают от компаний прозрачности, открытости и надежности в обращении с их данными. Важно, чтобы информация была доступна, целостна и ее источник был указан. Для обеспечения этого требуется иметь надежную систему управления рисками и безопасностью данных. Компании должны быть осведомлены о возможных угрозах и рисках, связанных с обработкой информации, и иметь соответствующие меры для их предотвращения. Это поможет им избежать нарушений и эффективнее управлять проблемами, связанными с безопасностью и целостностью данных.

Решение поставленных задач позволит сократить технологическое отставание России от ведущих стран, а также будет являться обеспечением реальных мер по стимулированию отечественной промышленности, цифровая трансформация которой, или Индустрия 4.0, не может произойти без национальной технологической базы, включая индустрию отечественной микромеханики и нанoeлектроники [4].

С целью дополнительного обогащения своих доходов современные предприятия успешно внедряют различные инновационные разработки, которые позволяют им расширить свой ассортимент продукции и услуг с использованием цифровых технологий. Для стремительного роста доходности промышленных компаний оказывают значительное влияние цифровые сервисы, основанные на анализе данных, а также комплексные цифровые решения, вроде установки датчиков на оборудовании, использования автоматических присоединительных устройств, многофункционального программного обеспечения, мобильных приложений или всесторонних производственных исполнительных систем, охватывающих всю экосистему.

Использованные источники:

1. Бобровников Б. Цифровая экономика России. Шел 2016 год / Б. Бобровников [Электронный ресурс]. – URL: http://www.apkit.ru/files/apkit_meet2016_DEconomy_Vobrovnikov2.pdf (дата обращения: 23.12.2023)

2. Указ Президента Российской Федерации от 07.05.2018 № 204. «О национальных целях и стратегических задачах развития Российской Федерации на период до 2024 года». Гарант. [Электронный ресурс]. URL: <https://base.garant.ru/71937200> (дата обращения: 23.12.2023).

3. Бекбергенева Д.Е., – Ключевые направления развития индустрии 4.0 в современных условиях цифровизации экономики – Оренбург, РАНХиГС, 2020.

4. Пуха Ю. Индустриальная революция 4.0. Pwc.ru. [Электронный ресурс]. URL: <https://www.pwc.ru/ru/assets/pdf/industry-4-0-pwc.pdf> (дата обращения: 23.12.2023).

УДК 75.03 76.03/.09

*Рубан Наталия Алексеевна,
старший научный сотрудник
Хабаровского краевого
музея им. Н.И. Гродекова,
Россия, г. Хабаровск*

КОЛЛЕКЦИЯ Н.П. ДОЛБИЛКИНА В ГРОДЕКОВСКОМ МУЗЕЕ (К 100-ЛЕТИЮ СО ДНЯ РОЖДЕНИЯ ХУДОЖНИКА)

***Аннотация:** статья посвящена обзору коллекции дальневосточного художника-монументалиста Николая Павловича Долбилкина, находящейся в фондах Хабаровского краевого музея им. Н.И. Гродекова, истории её формирования, предметам, дарителям.*

***Ключевые слова:** художник, монументальная мозаичная графика, станковая живопись, музейные предметы.*

***Annotation:** the article is devoted to the review of the collection of the Far Eastern muralist Nikolai Pavlovich Dolbilkin, located in the funds of the Khabarovsk Regional Museum named after N.I. Grodekov, the history of its formation, objects, donors.*

***Keywords:** fine art, monumental art, easel painting, artist, creativity, collection, museum objects.*

Хабаровский краевой музей им. Н.И. Гродекова обладает богатым собранием фондовых предметов (317 единиц хранения), связанных с жизнью и творчеством заслуженного художника России Николая Павловича Долбилкина (1923-2010).

Биография Николая Павловича – это отражение исторических событий XX века в нашей стране. Родился он в старообрядческом селе Беловодье Рудного Алтая (ныне территория Казахстана) в рабоче-крестьянской семье. Отец умер, когда Коле было два года. Мама воспитывала мальчика в православной вере, водила его на службы даже тогда, когда велись открытые гонения на церковь. Христианское мировоззрение оказало в последствие серьезное влияние на формирование личности художника и его творчество.

Первые уроки по изобразительному искусству Николай получил в детской изостудии, где его наставником был выпускник ВХУТЕМАСа, архитектор Франц Иванчук. По окончании школы Долбилкин пошел работать на Сокольный рудник рабочим. Первая персональная выставка юного художника состоялась в Клубе полиметаллистов рудника в 1941 г. [1. С. 17].

В 1943 г. ушел на фронт. «На войну я попал добровольцем, двадцатилетним. Она стала моей академией и жизни, и искусства», – вспоминал Николай Павлович [9]. Принимал участие в боях за освобождение Украины, Бессарабии, Румынии, Болгарии, Венгрии и Чехословакии. С 1945 г. воевал на Востоке в составе 6-й танковой армии, участвовал в ликвидации Японско-Квантунской группировки в Китае. Награжден боевыми орденами и медалями [2, С. 161].

После демобилизации в Порт-Артуре в 1949 г. поступил в Московский институт прикладного и декоративного искусства, где его педагогами стали Дейнека, Соколов-Скаля и Шухмин. Позже перевелся в Ленинградское высшее художественно-промышленное училище им. В. И. Мухиной, которое окончил в 1955 г. и сразу прибыл на работу в Комсомольск-на-Амуре. С этого времени художник навсегда связал свою жизнь с Дальним Востоком.

Николай Павлович работал в разных жанрах и техниках: монументальная мозаичная графика, портретная и пейзажная живопись, рисунок. Его известные монументальные мозаичные панно «Наука» на здании политехнического университета в Комсомольске-на-Амуре, «Просвещение» на фасаде городской библиотеки в Советской Гавани, «Информация» на здании института физкультуры в Хабаровске, «Учитесь, дерзайте, изобретайте» на фасаде Индустриального колледжа в Хабаровске и «Космос» на здании детского профилактория в пос. Переяславка стали лучшими в своем жанре в Хабаровском крае, своеобразными визитными карточками дальневосточной архитектуры 1970-1980-х гг.

В 1961 г. Н.П. Долбилкин был принят в Союз художников СССР. Участвовал в различных тематических союзных, республиканских, региональных, краевых и городских выставках. Среди множества его персональных выставок особо следует отметить следующие: первая авторская выставка портретов современников и этюдов к мозаичным работам в 1959 г. в г. Комсомольске-на-Амуре; выставка в Ленинградском высшем художественно-промышленном училище им. В. И. Мухиной в 1966 г. с творческим отчетом за 10 лет; выставка «Мои современницы» (Хабаровск, Комсомольск-на-Амуре, Новосибирский Академгородок, 1969, 1970-е гг.); «Природа и люди Алтая» и «Рудный Алтай – колыбель художника» в Казахстане в 1980-е гг.; «Огненные годы» (Хабаровск, 1994 г.);

«Миропонимание в красках» в Харбине (КНР) в 1996 г. и «Моя эпоха в портретах» (Хабаровск, 2004 г.).

Николай Павлович успешно обращался и к литературному творчеству. Он был одним из авторов сборника «Экологические корни культуры» (2002 г.), им написаны статьи об иконописце Дионисии, а также множество статей в периодических изданиях с рассуждениями о природе художественного творчества, отношениях художника и общества, о судьбе России, её миссии в современном мире и др.

Художественные работы Н.П. Долбилкина по мнению критиков обладают ярким индивидуальным стилем и выразительностью, сложным эмоциональным фоном. Хабаровский художник и писатель Александр Лепетухин отмечал, что «Долбилкину важно отпечатать в душах зрителей то, что стучится в его сердце. А стучится боль... Художнику важно донести свои ощущения, а они сильнее обыденной логики, сильнее самого автора» [3, С. 35].

Начало формирования коллекции Н.П. Долбилкина в Гродековском музее было положено в 1997 г., когда мастер передал музею картину «Первые поселенцы. Уход в камень». Это масштабное полотно (2,6 x 1,9 м) стало не только ярким образцом станковой живописи на тему дальневосточной истории, но и важным художественным свидетельством подвига первых русских переселенцев на Восток. Сюжет завязан на небольшом эпизоде из жизни переселенцев в момент, когда трагичность потери соединяется с надеждой и верой. Перед нами крестьянская семья, состоящая из нескольких поколений, оплакивающая смерть одного из своих кормильцев. В центре крупная фигура старика с намогильным крестом в руках, рядом женщина с младенцем, старуха, двое малышей, молодой мужчина с камнем в руке и рыдающая над гробом вдова. Трагичность события художник подчеркивает окружающим пейзажем: высокие темные скалы, облачное небо, необъятные необжитые просторы без каких-либо признаков жизни человека. Вместе с тем, автор не оставляет зрителя без надежды: в семье подрастает новое поколение будущих дальневосточников, жизнь продолжается... Особый акцент Н.П. Долбилкин делает на центральной фигуре старика, главы общины староверов. Он широкоплеч и ещё силён, взгляд его устремлён вперед. Весь его образ как бы символизирует силу, основательность, надежду и крепость русского духа. Автор видит его, как «символ крестного пути русского народа» [4, Л. 61].

Передавая картину музею, художник составил подробную пояснительную записку, в которой отметил, что картина «Первые поселенцы» – это память о наших предках, и что историческую панораму освоения земель на Дальнем Востоке нельзя себе представить вне национальной религиозной

основы в веками накопленной земледельческой культуре русского крестьянства [4, Л. 61].

Рукописную рецензию на это произведение составил также классик дальневосточной живописи Евгений Васильевич Короленко, подчеркнув, что в этой картине «народный язык, народные переживания, народный сюжет», и что в ней «выражена нравственная чистота русского человека» [5, Л. 62-65].

В 1997-1999 гг. в музей поступили коллекции фотокорреспондента Н.Н. Шкулина и главного редактора журнала «Дальний Восток» В.М. Федорова. В них также имеются предметы, связанные с жизнью и творчеством Н.П. Долбилкина. Так в обширной коллекции фотонегативов Николая Николаевича Шкулина (1912-1989), который долгие годы работал фотокорреспондентом центральных и региональных изданий на Дальнем Востоке, есть изображения с выступлением Николая Павловича Долбилкина в помещении картинной галереи на встрече художников Хабаровска с ветеранами Великой Отечественной войны, а также эпизод открытия персональной выставки художника в галерее в 1980-е гг. В коллекции В.М. Федорова имеется портрет писателя, выполненный художником шариковой ручкой на бумаге в 1999 г.

В 2007 г. Николай Павлович передал Гродековскому музею большую коллекцию своих произведений и личных вещей (более 200 единиц хранения). Среди них подлинные работы художника, фотографии разных лет, газеты и вырезки статей, письма, награды, документы, книги, каталоги и афиши выставок. Несомненную ценность представляет собрание фотографий, включающее в себя изображения Н.П. Долбилкина разных лет, в том числе с сослуживцами в Даляне (Китай) в 1945 г., с однокурсниками в Ленинграде в 1954 г., на алтайском пленере в 1950-е годы, в Комсомольске-на-Амуре в конце 1950-х гг., и множество более поздних изображений. Сохранился портретный снимок его первого учителя живописи – Франца Феликсовича Иванчука, архитектора и художника, который не только научил будущего художника основам изобразительного искусства, но и в какой-то мере заменил ему отца [3, С. 33]. Имеются также фотокопии мозаичных и живописных работ Николая Павловича, фотографии с церемоний открытия выставок.

В этой же коллекции представлены такие ценные предметы, как красноармейская книжка Н.П. Долбилкина (1946 г.), письмо художнику от писателя Валентина Распутина (1966 г.), машинописная рукопись в переплете книги В. Бугровского и Н. Долбилкина «Дионисий. Популярный очерк древнерусской культуры», удостоверения к орденам, медалям и другим наградам художника.

Вдова художника, искусствовед Людмила Петровна Тарвид, передала музею в 2010 г. множество ценных предметов, большую часть из которых

составляет собрание работ Николая Павловича – портреты, пейзажи, рисунки, эскизы, наброски. Особое место в ней занимает серия автопортретов разных лет и произведения из цикла «Переселенцы с Алтая», включающего в себя живописные пейзажи и портреты алтайских староверов, выполненные в разных техниках. В коллекции представлены также картины, портреты и рисунки, создаваемые Н.П. Долбилкиным на протяжении многих лет, начиная с конца 1940-х гг. Среди них такие известные работы, как «Ходжер Т.К., народная мастерица», «Украинка», «Портрет неизвестной в народном костюме», «Портрет неизвестной пожилой женщины», «Рабочий-мыслитель». В этом собрании представлены также и личные вещи художника – этюдник, кисти, мастихин.

Несколькими годами позже Людмила Петровна Тарвид подарила музею ещё несколько замечательных произведений своего супруга – портретные зарисовки участников Всемирного фестиваля молодежи и студентов 1958 года в Москве. Автор изобразил юношей и девушек разных национальностей: англичан, французов, испанцев, бразильцев, сирийцев, иранцев и многих других. В составе этой коллекции поступили также фотографии с открытия персональной выставки художника «Встреча» в 2008 г.

Обширная коллекция предметов Н.П. Долбилкина в Гродековском музее отражает основные этапы жизни и творческого пути художника и может служить хорошим подспорьем для осуществления исследовательских и выставочных работ по дальневосточному изобразительному искусству.

Литература и источники:

1. Долбилкин, Н.П. Моя эпоха в портретах: Мозаика. Живопись. Графика / Н.П. Долбилкин. – Хабаровск: Издательский дом «Приамурские ведомости», 2004. – 176 с., илл.

2. Красноштанов, С. [“Когда я держу в руках кисть, я живу”](#) / С.И. Красноштанов // Словесница искусств № 1 (27), 2011, – С. 160-163.

3. Лепетухин, А.П. Вчера. Сегодня. Всегда...: очерки, воспоминания, эссе о художниках и художественной жизни / А.П. Лепетухин. – Хабаровск: КГБУК «Редакция «Дальний Восток», 2015. – 240 с., илл. С. 31-36.

4. Долбилкин, Н.П. Пояснительная записка к картине «Первые поселенцы. Уход в камень» // ХКМ КП 10322, акт приёма предметов на постоянное хранение № 61 от 12.11. 1997 г.

5. Короленко, Е.В. Рецензия на картину Н.П. Долбилкина «Первые поселенцы. Уход в камень» // ХКМ КП 10322, акт приёма предметов на постоянное хранение № 61 от 12.11. 1997 г.

Скороходова Мария Петровна
студент
институт магистратуры и заочного обучения
ФГБОУ ВО «Саратовская государственная
юридическая академия»
Россия, г. Саратов

КОМПЕТЕНЦИЯ ЮРИСТА ПРИ СОПРОВОЖДЕНИИ БИЗНЕСА В ИТ-СФЕРЕ

Аннотация: В статье поднимаются вопросы значения соответствующих навыков у юристов при цифровизации правового сопровождения бизнеса и цифровизации бизнеса в целом. Рассматриваются навыки в профессиональной части, в частности, знание цифрового права, иностранных языков и умение автоматизировать рабочие процессы. Также рассматриваются вопросы актуальности данных навыков в современной среде.

Ключевые слова: цифровизация бизнеса, правовое сопровождение бизнеса, автоматизация задач, навыки юристов, ИТ-юрист, цифровая экономика.

Annotation: The article raises questions about the importance of relevant skills among lawyers in the digitalization of legal support for business and the digitalization of business in general. Professional skills are considered, in particular, knowledge of digital law, foreign languages and the ability to automate work processes. The relevance of these skills in the modern environment is also discussed.

Key words: digitalization of business, legal support for business, task automation, skills of lawyers, IT lawyer, digital economy.

Настоящие тенденции закладывают необходимость повышения требований к компетенции юристов. Появляются требования к цифровой грамотности юриста. При цифровизации юридического сопровождения бизнеса специалисты должны обладать знаниями не только в юридической среде, но и в сфере ИТ-технологий. Юристу необходимо знать законодательные требования к формам и условиям электронных сделок, порядок и способы подписаний электронных документов, возможности взаимодействия с персональными данными.

В зависимости от области цифровизации правового сопровождения бизнеса требования к цифровой грамотности юристов разделяются. Базовые требования: умение работать с различными ПК и ПО, уверенное использование сети интернет, осуществление поисковых запросов и другое. Продвинутое требования: программирование, обеспечение кибербезопасности, знание узких направлений «цифрового» права и другое.

Действующая национальная программа «Цифровая экономика Российской Федерации» в рамках федерального проекта «Кадры для цифровой экономики» предусматривает обучение по развитию компетенций цифровой экономики. К моменту окончания реализации программы (31 декабря 2024 г.) обучение по компетенциям цифровой экономики должны пройти 270 тыс. работающих специалистов.

Цифровое право/Digital law – это совокупность правовых норм и институтов регулирующих отношения, связанные с внедрением и использованием цифровых технологий (AI, Big Data, Blockchain, VR, AR, 5G, облачные вычисления и пр.), но эти нормы не объединены единым методом регулирования и относятся к различным отраслям права: информационное право, гражданское право, МЧП, ИС и авторское право, налоговое право и иные отрасли.

Юрист, специализирующийся в цифровом праве. Почему именно эта сфера? Специализация в цифровом праве – знания в большой совокупности цифровых норм. В этой сфере человек чувствует себя уверенно. Айти юристы могут развиваться в разны направлениях: big data, analysis, AI, e-commerce, marketplaces, Health Tech, Bio Tech, FinTech, Blockchain, Crypto, Video Games, Metaverse, Cybersport, Cyber Security, Digital Platforms.

Вывод здесь: Таким образом, цифровая компетентность юристов в цифровую эпоху является одним из условий успешной цифровизации юридического сопровождения бизнеса. В современно мире нередко происходит слияние таких профессий как программист и юрист²⁰.

У юриста в IT большая свобода выбора карьерных треков и географического выбора места работы. Цифровизация сейчас проникает даже в традиционные отрасли экономики – такие, как промышленность и сельское хозяйство.

Недостаточно знать одну отрасль, нужно разбираться в разных отраслях. Разбираться в гражданском частном праве. Надо знать действительно хорошо гражданское право. Базовые вещи информационного права. Надо понимать, как работаю налоги.

²⁰ Хабриева Т.Я., Черногор Н.Н. Право в условиях цифровой реальности // Журнал российского права. - 2018. - № 1. - С. 85-102.;

Hard Skills –это профессиональные знания, прежде всего в области права. Их можно поделить на три группы²¹:

1. Правовые знания.

IT-юристу приходится быть универсалом, так как всего один запрос клиента может затрагивать 2-3 или больше отраслей права, а именно гражданского права, корпоративного права, информационного права, международного частного права, право интеллектуальной собственности, налогового права, административного права. Например, коммерческий продукт компании DoubleData - готовые программные решения, в основе которых лежат собственные методы и алгоритмы для поиска, хранения и интеллектуального анализа больших объемов данных (Big Data). Чтобы создать такие решения, необходимо соблюдать законодательство в сфере информационных ресурсов и технологий. Чтобы продать такое IT-решение клиенту, необходимо разбираться в гражданском праве. Также нужно понимать налоговые последствия такой сделки. Однако знать весь правовой объем невозможно. Поэтому есть алгоритмы, с чего можно начать и как сузить области, чем руководствоваться в таком случае. Рассмотрим это на трех основных подотраслях, которые касаются цифрового права:

Гражданское право – изучить правовое регулирование интеллектуальной собственности. В первую очередь лицензионные договоры. Дополнительные услуги IT-компаний по внедрению своих решений регулируются договорами подряда и возмездного оказания услуг. А отношения с дистрибуторами часто основаны на моделях посреднических договоров. Часто придется работать со смешанными и непоименованными договорами. Руководствоваться в данном случае нужно 4 частью Гражданского кодекса «Общие положения об обязательствах и договорах» (главы 21-29) и «Отдельные виды договоров» (главы 37, 39, 49, 51, 52).

Информационное право. Сейчас информационное право считается самостоятельной научной специальностью (шифр 12.00.13). Эта отрасль занимается вопросами государственного регулирования информации, информационных ресурсов и технологий, защитой прав и свобод человека в информационной сфере. Информационное право тесно взаимосвязано с институтом защиты персональных данных. Руководствоваться в данном случае нужно: Федеральный закон от 27.07.2006 №149-ФЗ «Об информации, информационных технологиях и о защите информации», Федеральный закон от 27.07.2006 №152-ФЗ «О персональных данных», Регламент по защите персональных данных (GDPR).

²¹ Козье Д. Электронная коммерция / Д. Козье. М.: Издательство «Русская редакция», 2016. 365 с.;

Налоговое право. IT-юрист должен уметь видеть налоговые риски тех сделок, которые являются основными для его компании. Например, агрегаторам и маркетплейсам важно понимать, при каких условиях они будут налоговыми агентами по НДС. Для трансграничных сделок с передачей прав на использование программ важен вопрос о месте реализации в целях расчета НДС, а также положения международных налоговых соглашений. Также необходимо разбираться в льготах и скидках, которыми могут пользоваться организации, потому что это их право, а не обязанность. Руководствоваться в данном случае нужно: из налогового кодекса глава 21 «Налог на добавленную стоимость», глава 23 «Налог на доходы физических лиц», глава 25 «Налог на прибыль организаций», глава 34 «Страховые взносы», Соглашения об избежание двойного налогообложения.

Кроме того, во всех правовых сферах юристу нужно знать не только текст действующего законодательства, но и практику. Должны быть понятна логика правоприменителей – то, как это все работает на самом деле. Нужно уметь решать проблема.

2. Иностранный язык.

Он необходим, чтобы общаться с клиентами и коллегами, вести переговоры, разбираться в международной законодательстве и изучать иностранную практику.

3. Legal tech (Оптимитизация/Автоматизация работы, рутины).

Нужно понимать какими способами можно автоматизировать свою работу. Изучать разные способы и применять их на практике. Например, использование различных конструкторов (например, Doczilla, о которой было написано ранее) и других технологий для оптимизации своих рутинных операций, чтобы тратить на них меньше времени, благодаря чему повышается эффективность специалиста²².

В автоматизации рабочих процессов IT-юриста и любого другого юриста есть два уровня:

Первый уровень – это общие решения, которые используют почти все юристы. Наша задача в современном мире научиться применять их максимально эффективно. Например, для согласования правок в договоре можно применять режим рецензирования, чтобы внести правки в проект договора и сразу объяснить юристу контрагента суть своих предложений. Такие в работе с правовой базой и судебной практикой помогают справочные и правовые системы: «Система Юрист», «Клуб гарант», «Консультант плюс» и др.

²² Агибалова Е.Н. Цифровые права в системе объектов гражданских прав / Е.Н. Агибалова // Юридический вестник Дагестанского государственного университета. – 2020. – Т. 33, № 1. – С. 93–101.;

Второй уровень – это внутренние инструменты той компании, в которой вы будете работать. Например, хранилища шаблонов и типовых договоров, созданных юристами самой компании, системы распределения рабочих задач (Битрикс24, Jira, Sharepoint и др.), системы учета рабочего времени (биллинг).

Использованные источники:

1. Хабриева Т.Я., Черногор Н.Н. Право в условиях цифровой реальности // Журнал российского права. - 2018. - № 1. - С. 85-102.;
2. Козье Д. Электронная коммерция / Д. Козье. М.: Издательство «Русская редакция», 2016. 365 с.;
3. Агибалова Е.Н. Цифровые права в системе объектов гражданских прав / Е. Н. Агибалова // Юридический вестник Дагестанского государственного университета. – 2020. – Т. 33, № 1. – С. 93–101..

УДК 351.74

**Черкашина Е.В.,
магистрант,**

г. Белгород, Россия

**ФГАУ ВО «Белгородский государственный
национальный исследовательский университет»**

**Научный руководитель: Г.С. Беляева,
д.ю.н., профессор кафедры**

административного права и процесса,

г. Белгород, Россия

**ФГАУ ВО «Белгородский государственный
национальный исследовательский университет»**

КОНТРАКТ О ПРОХОЖДЕНИИ СЛУЖБЫ В ОРГАНАХ ВНУТРЕННИХ ДЕЛ: ТЕОРЕТИЧЕСКИЙ АСПЕКТ

***Аннотация.** В статье рассмотрено понятие контракта, выявлены особенности правоотношений в сфере прохождения службы в органах внутренних дел. Рассмотрены нормативно-правовые документы, регламентирующие контрактную деятельность в органах внутренних дел в Российской Федерации. На основе чего был выделен термин «контракт о прохождении службы в органах внутренних дел», а также его основополагающие элементы. Представлены концепции определения правовой природы контракта о прохождении службы в органах внутренних дел.*

Ключевые слова: органы внутренних дел, Министерство органов внутренних дел РФ, контракт, государственный служащий, трудовое законодательство.

Annotation. The article examines the concept of a contract, identifies the features of legal relations in the field of service in the internal affairs bodies. The normative legal documents regulating contractual activities in the internal affairs bodies in the Russian Federation are considered. On the basis of which the term "contract for service in the internal affairs bodies" was highlighted, as well as its fundamental elements. The concepts of determining the legal nature of the contract on service in the internal affairs bodies are presented.

Keywords: internal affairs bodies, Ministry of Internal Affairs of the Russian Federation, contract, civil servant, labor legislation.

Современная тенденция постепенной трансформации правового поля на всех его звеньях обуславливает необходимость рассмотрения правового регулирования государственно-служебных отношений в сфере деятельности органов внутренних дел. В свою очередь, установление правовой сущности контракта о прохождении службы в органах внутренних дел во многом предопределяет подходы к организации кадрово-воспитательной работы и ее эффективность в деятельности органах внутренних дел. Между тем, вопросы определения порядка и пределов применения норм трудового законодательства в функционировании контракта о государственной службе в органах внутренних дел к настоящему моменту времени являются дискуссионными и носят практический характер, что обуславливает актуальность выбранной темы исследования.

Согласно Сатюкову А.Г., контракт представляет собой обязательное письменное соглашение как минимум между двумя сторонами об утверждении между ними каких-либо правоотношений в виде закрепления определенных прав и обязанностей [4]. Так, контракт о службе в органах внутренних дел, заключается, с одной стороны, Министерством внутренних дел, а с другой – гражданином Российской Федерации.

Система правового регулирования взаимоотношений между органами Министерства внутренних дел и гражданами, проходящими у них службу, является достаточно сложной и многогранной и состоит из модулей, воздействующих на правовой статус сотрудника с позиций норм, как административного права, так и норм трудового права [5].

Так, можно отметить, что правоотношения в сфере прохождения службы в органах внутренних дел являются самостоятельной категорией в системе государственной службы Российской Федерации, что, так или иначе, говорит

о некой корреляции между нормами законодательства касаясь службы в органах внутренних дел и базовыми принципами законодательства о государственной службе в России.

Концепции, являющиеся основой при определении правовой природы контракта о прохождении службы в органах внутренних дел Российской Федерации представлены на рисунке 1.



Рис. 1. Концепции определения правовой природы контракта о прохождении службы в органах внутренних дел Российской Федерации

Впервые термин «контракт о службе в органах внутренних дел» встречается в статье 11 Постановления Верховного Совета РФ от 23 декабря 1992 г. 4202-1 «Об утверждении Положения о службе в органах внутренних дел Российской Федерации и текста присяги сотрудника органов внутренних дел Российской Федерации» [3]. В данном документе были вынесены положения касаясь условий военной службы, порядка приема на соответствующие должности, прохождения службы, возможных переводов, а также увольнения.

Новым витком развития термина «контракт о прохождении военной службы в органах внутренних дел» стало принятие Федерального закона от 30 ноября 2011 г. № 342-ФЗ «О службе в органах внутренних дел Российской Федерации и внесении изменений в отдельные законодательные акты Российской Федерации» [1].

Так, согласно статье 21, представленной в нем, под контрактом о прохождении службы подразумевается соглашение между руководителем федерального органа исполнительной власти в сфере внутренних дел или уполномоченным руководителем и гражданином, поступающим на службу в органы внутренних дел, или сотрудником органов внутренних дел о прохождении службы в органах внутренних дел и (или) замещении должности

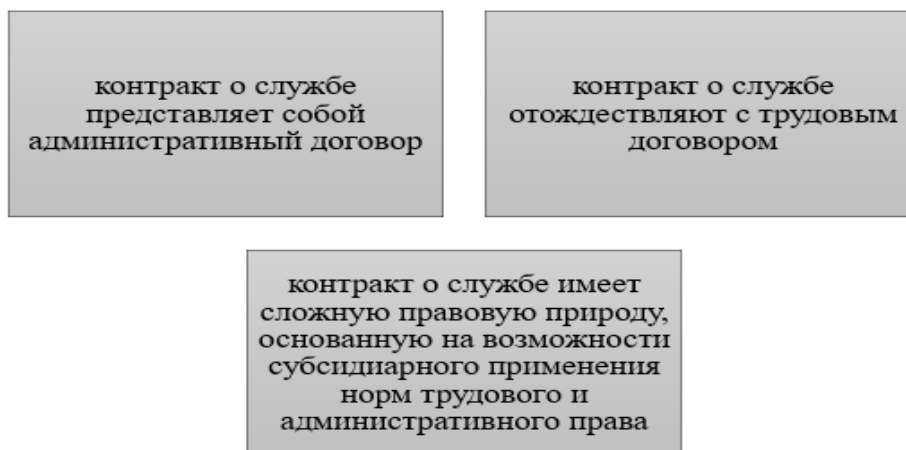
в органах внутренних дел. Контрактом устанавливаются права и обязанности сторон.

Представленная выше трактовка по смысловой нагрузке полностью совпадает с толкованием контракта о прохождении службы в органах внутренних дел, нашедшим отражение в ст. 23 Федерального закона от 27 июля 2004 г. № 79-ФЗ «О государственной гражданской службе Российской Федерации»: «соглашение между представителем нанимателя и гражданином, поступающим на государственную гражданскую службу, или государственным гражданским служащим о прохождении государственной гражданской службы и замещении должности государственной гражданской службы; служебным контрактом устанавливаются права и обязанности сторон» [2].

Тем не менее, следует отметить, что, несмотря на разработку и утверждение законодательных актов, представленных выше, значительная часть вопросов в области прохождения военной службы в органах внутренних дел, регулируется статьей 56 Трудового кодекса Российской Федерации.

Поскольку контракт о прохождении службы в органах внутренних дел имеет административно-правовой характер, он регламентирует особенности трудовой деятельности, с такими специфическими сферами как обеспечение общественной безопасности и охрана общественного порядка.

Основополагающие элементы контракта о прохождении службы в органах внутренних дел представлены на рисунке 2.



Рис. 2. Основополагающие элементы контракта о прохождении службы в органах внутренних дел

Важно подчеркнуть, что заключение контракта о прохождении службы в органах внутренних дел, с той или иной стороной, осуществляется исключительно в добровольной форме.

К еще одной особенности можно отнести, так называемые, правоограничения сотрудников внутренних органов, заключающиеся в запрете распространения каких-либо данных, относящихся к государственной тайне.

Большинством исследований признается негативный характер узконаправленности договорного регулирования контракта о службе в органах внутренних дел. Так, в случае каких-либо непредвиденных обстоятельств служащего, он не сможет выйти за пределы нормативно-правовых актов, являющихся основой контракта, в отношении прав и обязанностей служащего, мер социальной поддержки, места прохождения службы, ее оплаты. Некоторые отступления могут быть предусмотрены в части предоставления жилья служащему и его семье, мест в дошкольных учреждениях и т.д. Но, по большей части, такие пункты в контракте не отражаются.

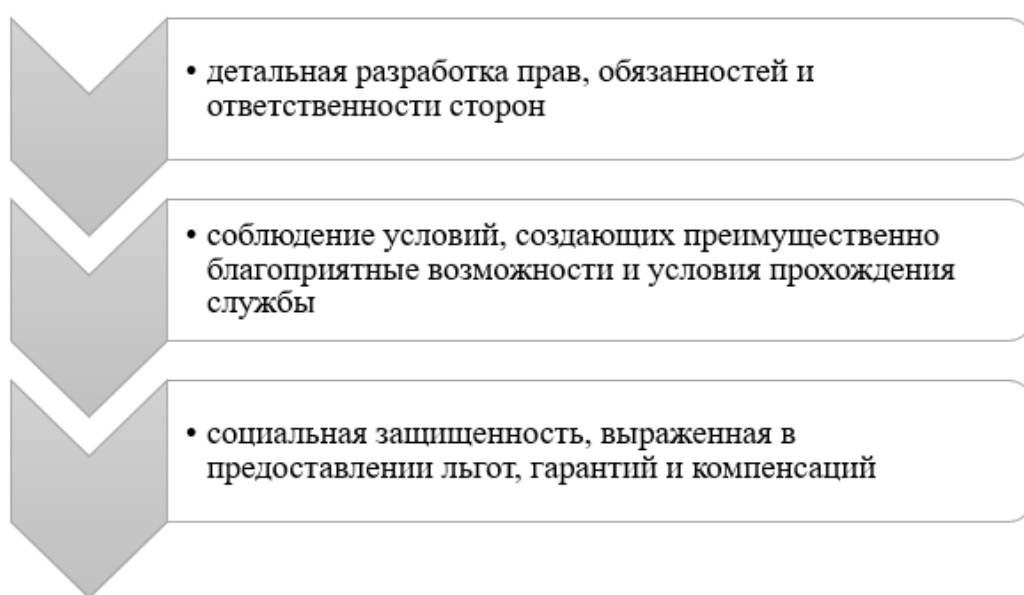
Таким образом, контракт о прохождении службы в органах внутренних дел является двухсторонним добровольным актом между гражданином Российской Федерации и Министерством внутренних дел РФ. Подписание данного контракта является обязательным условием прохождения службы в органах внутренних дел. Поскольку контракт о прохождении службы в органах внутренних дел базируется на нормах административного права, в нем отсутствует равенство сторон, заключивших его, и связан он исключительно с административными правоотношениями, возникающими в сфере государственного управления. В современных социально-политических реалиях актуализация основных элементов прохождения службы в органах внутренних дел, в частности, контракта о прохождении службы в органах внутренних дел имеет существенную практическую и теоретическую значимость, поскольку от решения данного вопроса зависит возможность правомерного решения тех или иных споров между участниками контракта.

Список литературы:

1) Федеральный закон от 30 ноября 2011г. № 342-ФЗ «О службе в органах внутренних дел Российской Федерации и внесении изменений в отдельные законодательные акты Российской Федерации» // Собрание законодательства РФ. 2011. № 49. Ст. 7020.

2) Федеральный закон от 27 июля 2004 г. № 79-ФЗ "О государственной гражданской службе Российской Федерации" // Собрание законодательства РФ. 2004. 31. Ст. 3215.

3) Постановление Верховного Совета Российской Федерации от 23 декабря 1992 г. № 4202-1 "Об утверждении Положения о службе в органах внутренних дел Российской Федерации и текста Присяги сотрудника органов внутренних дел Российской Федерации" // Ведомости СНД и ВС РФ. 1993. № 2. Ст. 70.

4) Сатюков А.Г. Особенности контракта о службе в органах внутренних дел // Вестник экономики, управления и права. 2019. №4 (49). URL: <https://cyberleninka.ru/article/n/osobennosti-kontrakta-o-sluzhbe-v-organah-vnutrennih-del> (дата обращения: 06.12.2023).

5) Ханахмедов А.С., Попов А.И. Контракт о службе в органах внутренних дел: основные подходы к определению правовой природы // Вестник УЮИ. 2019. №4 (86). URL: <https://cyberleninka.ru/article/n/kontrakt-o-sluzhbe-v-organah-vnutrennih-del-osnovnye-podhody-k-opredeleniyu-pravovoy-prirody> (дата обращения: 06.12.2023).

УДК 343

Баширова А.Р.

Студентка

**4 Курс, Факультет Трансферных Специальностей
ФГБОУ ВО «Ульяновский Государственный Университет»**

Россия, Г. Ульяновск

Чердовских А.М.

Студентка

**4 Курс, Факультет Трансферных Специальностей
ФГБОУ ВО «Ульяновский Государственный Университет»**

Россия, Г. Ульяновск

Ракаева Л.И.

Студентка

**4 Курс, Факультет Трансферных Специальностей
ФГБОУ ВО «Ульяновский Государственный Университет»**

Россия, Г. Ульяновск

КОРРУПЦИЯ КАК УГРОЗА ЭКОНОМИЧЕСКОЙ БЕЗОПАСНОСТИ

Аннотация: В статье раскрывается понятие и сущность коррупции. Преступления в сфере коррупции относятся к числу опасных проявлений экономических преступлений. В данной статье рассмотрено влияние коррупции на экономическую безопасность страны, а также причины,

способствующие увеличению масштабов этих негативных социально-экономических явлений. Вместе с тем коррупция признана одной из системных угроз национальной безопасности России.

Ключевые слова: коррупция, экономическая безопасность, деятельность, угроза, национальная безопасность.

Annotation: *The article reveals the concept and essence of corruption. Corruption crimes are among the dangerous manifestations of economic crimes. This article examines the impact of corruption on the economic security of the country, as well as the reasons contributing to the increase in the scale of these negative socio-economic phenomena. At the same time, corruption is recognized as one of the systemic threats to Russia's national security.*

Keywords: corruption, economic security, activity, threat, national security.

Коррупция является одной из глобальных проблем современности, в значительной степени препятствующая социально-экономической и политической развитию любой страны. Ее воздействия для экономики страны возрастает, увеличиваются масштабы, расширяется область коррупционных преступлений [1, с. 127].

Взятничество и коррупция обходится мировой экономике в 2,6 триллиона долларов ежегодно. Эти средства составляют более 5% глобального ВВП. Об этом говорится в исследовании ООН, выпущенному к Международному дню борьбы с коррупцией [2, с. 15].

Понятие «экономическая безопасность» неразрывно связано с понятием «национальная безопасность». Термин «национальная безопасность» прочно вошел в жизнь современного мира и стал частью внутренней и внешней политики многих стран. Например, США разрабатывают доктрину, концепцию и стратегию своей национальной безопасности, где особое место уделено вопросам экономической безопасности. Поскольку экономика является одной из жизненно важных сторон деятельности личности, общества и государства, то обеспечение национальной безопасности по существу невозможно без обеспечения экономической [3, с.1].

В Российской Федерации термин экономическая безопасность определяется как состояние защищенности национальной экономики от внутренних и внешних угроз, при котором обеспечивается суверенитет страны единство, ее экономического пространства, усилия и для реализации стратегических и национальных приоритетов [4].

Согласно Указу Президента Российской Федерации от 13 мая 2017 г. «О стратегии экономической безопасности на период до 2030 года» к основным вызовам и угрозам экономической безопасности относятся высокий уровень

криминализации и коррупции в экономической сфере [5]. Коррупция побуждает такие негативные последствия для Российской Федерации как:

- реальная угроза экономической безопасности во всех ее формах и проявлениях;
- сложность достижения стоящих перед ней стратегических задач;
- огласка наличия коррупции в высших эшелонах власти ведет к подрыву доверия и ставит под сомнение их легитимность;
- снижение уровня жизни подавляющей части населения;
- увеличение имущественного неравенства и бедность большей части населения;
- рост теневой экономики;
- замедление появления эффективных частных собственников;
- увеличение социальной напряженности, которая подрывает и ослабляет национальную экономику и угрожает политической стабильности в стране;
- ухудшение инвестиционного климата, в результате чего частному бизнесу не остается ничего иного, как стремиться к получению скорой прибыли (часто – сверхприбыли) в непредсказуемых условиях, а условия для долгосрочного инвестирования отсутствуют;
- нарушение конкурентных механизмов рынка;
- лишение общества значительной части интеллектуального потенциала ввиду наличия коррупции в образовательной сфере;
- падение престижа страны на международном уровне, рост угрозы ее экономической и политической изоляции, и т.д. [6, с. 35].

Таким образом, теневая экономика порождает коррупцию, а коррупция, в свою очередь, создает основу расцветания теневой экономики, и они взаимозависаны и переплетены что создают прочный замкнутый круг.

Использованные источники

1. Ережипалиев, Д.И. Полномочия прокурора в стадии предварительного расследования//Уголовное право, 2022. № 1. С. 127.
2. Буланова, Н.В., Ережипалиев, Д.И. Деятельность прокурора по осуществлению уголовного преследования: Пособие. Москва, 2021. С. 15.
3. Вечканов, Г.С. Экономическая безопасность. СПб., 2019. 384 с.
4. Указ Президента Российской Федерации от 17 мая 2017 г. № 208 «О стратегии экономической безопасности Российской Федерации на период до 2030 года».
5. Указ Президента Российской Федерации от 13 мая 2017 г. №208 «О стратегии экономической безопасности Российской Федерации на период до 2030 года».
6. Вичужанин, М.Ю. Причины возникновения коррупции и современное состояние коррупции России//актуальные проблемы юриспруденции современной России сборник статей по материалам VI Всероссийской научно-практической конференции, 2020. 30-35 с.

*Шелокова Юлия Дмитриевна,
студентка 3 курса
Финансовый университет при Правительстве РФ,
Россия, Москва*
*Научный руководитель: Романова Наталья Викторовна
кандидат экономических наук, доцент
Финансовый университет при Правительстве РФ,
Россия, Москва*

ЛИЗИНГ КАК ФОРМА ЗАЁМНОГО ФИНАНСИРОВАНИЯ В УСЛОВИЯХ САНКЦИЙ: ПРОБЛЕМЫ И ПЕРСПЕКТИВЫ РАЗВИТИЯ

***Аннотация:** В статье анализируется состояние лизингового рынка РФ, подвергающегося в последнее время мощнейшему санкционному воздействию. Статья включает в себя исследование в части выбора одной из форм заемного финансирования - финансовой аренды. Предполагается рассмотрение и изучение статей разных авторов по данной тематике для более широкого представления формата, структуры и емкости лизингового рынка Российской Федерации в современных условиях. Целью работы является раскрытие факторов, влияющих на российский лизинговый рынок, получение данных о тенденциях развития сферы лизинговых операций в кризисные периоды, а также выявление проблем и перспектив развития. Проблема, отмеченная в статье, заключается в изменении структуры и динамики развития лизингового рынка РФ. Объектом исследования статьи выступает динамика лизингового финансирования в условиях его развития в кризисные периоды. Предметом исследования является лизинговое финансирование в России. Актуальность исследования или ключевая идея работы заключается в особенности подбора метода анализа динамики развития российского лизингового рынка и его особенностей.*

***Ключевые слова:** лизинг, лизинговый рынок, финансовая аренда, финансирование, заёмный капитал, санкционное давление, российские компании, финансовая услуга, бизнес, инвестиции, кризис.*

***Annotation:** The article analyzes the state of the leasing market of the Russian Federation, which has recently been subjected to the most powerful sanctions. The article includes a study regarding the choice of one of the forms of debt financing - financial lease. It is supposed to review and study articles on this topic by different authors for a broader representation of the format, structure and capacity of the leasing market of the Russian Federation in modern conditions. The purpose of the*

work is to reveal the factors affecting the Russian leasing market, to obtain data on trends in the development of leasing operations in crisis periods, as well as to identify problems and prospects for development. The problem raised in the article is the change in the structure and dynamics of the development of the leasing market of the Russian Federation. The object of the research of the article is the dynamics of leasing financing in the conditions of its development in crisis periods. The subject of the study is leasing financing in Russia. The relevance of the research or the key idea of the work lies in the specifics of the selection of a method for analyzing the dynamics of the development of the Russian leasing market and its features.

Key words: *leasing, leasing market, finance lease, financing, borrowed capital, sanctions pressure, Russian companies, financial services, business, investments, crisis.*

Актуальность исследования заключается в том, что лизинг является перспективным направлением развития предпринимательства в стране. Однако в условиях кризиса эффективность его функционирования изменяется. При нынешней мировой экономической обстановке лизинговый рынок РФ подвергается негативному воздействию со стороны недружественных стран в виде введенных санкций. В этой связи лизинговый сегмент рынка в Российской Федерации подвергается трансформации, и поэтому требуется нахождение конкретных вариантов выхода из постоянно возникающих трудностей.

К целям исследования можно отнести подробное изучение особенностей лизинга как формы заемного финансирования, а также выявление проблем и перспектив развития в условиях санкций.

Задачами статьи являются: изучение теоретической основы темы исследования; анализ структуры лизингового рынка РФ, его объемов и динамики; рассмотрение особенностей лизинга в условиях санкций; изучение методов исследования посредством прочтения статей по данной проблематике.

Методы исследования подобраны следующие: сбор и анализ научной литературы и статистических данных; качественный анализ влияния санкций на лизинговый рынок РФ; разработка выводов в области перспектив и проблем развития на основе изученного материала; рассмотрение мнений авторов других статей на предмет оценки лизингового оборота в России.

Результативность работы заключается в: повышении информированности о текущей ситуации на рынке лизингового финансирования РФ; улучшении понимания в области влияния санкционного

давления на лизинг РФ; выявлении основного спектра преимуществ, проблем и перспектив развития российского лизинга при текущих обстоятельствах.

В настоящее время, в период постоянной трансформации, совершенствования и расширения масштабов финансового рынка товаров и услуг лизинг можно считать не просто обычной банковской операцией, но и полноценным видом ведения бизнеса. Ведь данная финансовая услуга сейчас применима практически во всех отраслях функционирования экономики. И, конечно же, как и любая сфера деятельности реагирует на давление рекордного количества иностранных санкций, введённых против нашего государства, в том числе и в связи с проведением специальной военной операции РФ на территории Украины. Но, прежде чем рассматривать лизинг как операцию в условиях санкций, возникшие проблемы и перспективы развития лизингового механизма, необходимо уделить внимание тому, что же такое «лизинг», и зачем он нужен.

Как следует из Федерального закона от 29.10.1998 N 164-ФЗ (ред. от 28.04.2023) «О финансовой аренде (лизинге)» ст. 2: «лизинг – совокупность экономических и правовых отношений, возникающих в связи с реализацией договора лизинга, в том числе приобретением предмета лизинга» [1].

Лизинг – это вид финансовой услуги, который предполагает сдачу в аренду имущества, предлагаемого лизингодателем. При данной процедуре тот, кто арендует имущество, является лизингополучателем. Уникальность или отличие лизинга от обычной аренды заключается в том, что по истечении срока действия договора арендуемое имущество при желании или необходимости можно выкупить, о чем должно быть указано в договоре сторон. Важно сказать, что предметом договора лизинга является конкретный, как правило, дорогостоящий товар. Лизинг, без сомнений, можно назвать одной из форм заёмного финансирования в бизнесе. Лизинг полезен во многих случаях. Например, он необходим, когда нужно запустить производство (начать бизнес) в условиях ограниченного количества денежных средств, когда важно уложиться в сроки или выгодно успеть к определённое времени, когда случилась поломка оборудования и его срочно нужно заменить на новое. Такая услуга позволяет развиваться не только мелким, но и крупным предприятиям, совершенствовать технологии производства, а также развивать свой бизнес в условиях ограниченного бюджета. Кроме того, выгода лизинга заключается в возможности не осуществлять плату налога на имущество, так как предмет такого вида договора принадлежит лизингодателю (находится в его собственности). Кроме того, к концу срока договора аренды оборудование может быть сильно или полностью изношено, что невыгодно для собственника имущества, но выгодно для его арендатора. Хочется отметить, что лизинговые

платежи относятся на себестоимость, тем самым снижают налогооблагаемую базу. Если рассматривать положительные свойства лизинга не со стороны лизингополучателя, а со стороны лизингодателя, то, конечно же, эта финансовая услуга подкреплена огромным количеством сопровождающих рисков. Например, может быть возвращено критически повреждённое имущество, также инфляционные колебания могут быть риском возникновения фактора упущенной выгоды и другое.

Срок лизинга зависит от предмета договора. Договор лизинга может заключаться как на срок до трёх лет (например, в случае аренды автотранспортного средства), так и быть долгосрочным, то есть заключаться на срок более десяти лет (например, при аренде самолётов, поездов или недвижимого имущества).

В России лизинговые сделки распространены во многих отраслях экономики. Так, например, лизинг автомобилей: лизингодателями выступают коммерческие банки, например, СбербанкЛизинг, ВТБЛизинг или автомобильные компании, например, Росавтолизинг, а лизингополучателями – физические лица и компании, которые получают автомобили в лизинг для личного пользования или использования в бизнесе. Возможен лизинг коммерческой недвижимости: лизингодателями в данном случае выступают банки, инвестиционные компании, разработчики недвижимости, например, Газпромбанк, Новая Москва, а лизингополучателями розничные и оптовые компании, которые занимаются бизнесом в торговых центрах, офисных зданиях и других коммерческих объектах. Актуален лизинг промышленного оборудования: в таком случае лизингодатели – специализированные лизинговые компании, например, АльфаЛизинг, Группа Совкомфлот, а лизингополучатели – промышленные предприятия, которым требуется современное оборудование для производственных нужд, например, Группа Газпром, Роснефть. Популярным в последние года является лизинг IT-оборудования: лизингодатели – специализированные IT-компании, например, Альянс Лизинг, Ланит Лизинг, а лизингополучатели – компании, которым требуется компьютеры, серверы, оборудование для центров обработки данных и другая IT-техника для развития своего бизнеса. Кроме этого, распространен Лизинг специализированной техники: лизингодатели – специализированные компании, например, Автокран Лизинг, Волга Транзит Лизинг, лизингополучатели – строительные компании, транспортные компании, которым требуется специализированная техника, например, автокраны, экскаваторы, грузовики. Это всего лишь несколько примеров из множества возможностей применения лизинга в России. Роль лизингодателя и лизингополучателя может зависеть от отрасли и конкретной ситуации, и в

каждом случае могут быть различные участники рынка. Сейчас на территории РФ 338 действующих лизинговых компаний [3].

Для более широкого представления и детального изучения структуры рынка лизингового финансирования в РФ необходимо рассмотреть его объём и динамику за 2022 год (табл. 1) [4]:

Таблица 1. Топ-10 лизинговых компаний РФ по объему нового бизнеса по итогам 2022 г. Источник: данные взяты с сайта <https://clck.ru/363DWg>

Место по новому бизнесу		Наименование ЛК	Объем нового бизнеса за 2022 г., млн руб.	Темпы прироста нового бизнеса за 2022 г., %	Сумма новых договоров за 2022 г., млн руб.	Объем лизингового портфеля на 01.01.23, млн руб.
01.01.23	01.01.22					
1	2	<u>Газпромбанк Лизинг (ГК)</u>	417 050	83	650 798	864 941
2	6	<u>Альфа-Лизинг (ГК)</u>	185 174	54	316 628	411 708
3	1	<u>Сбербанк Лизинг (ГК)</u>	178 649	-29	288 244	858 713
4	3	<u>ВТБ Лизинг</u>	174 246	-11	339 353	627 080
5	4	<u>ЛК «Европлан»</u>	134 055	-12	н/д	262 305
6	9	<u>Балтийский лизинг (ГК)</u>	107 190	17	160 625	163 918
7	5	<u>Государственная транспортная лизинговая компания</u>	90 198	-29	171 552	1 129 309
8	8	<u>РЕСО-Лизинг</u>	71 273	-22	117 524	151 435
9	7	<u>ПСБ Лизинг (ГК)</u>	68 205	-35	105 035	256 553
10	11	<u>Росагролизинг</u>	67 359	69	99 779	167 331

В таблице 1 представлен рэнкинг лизинговых компаний России по итогам 2022 года. Многие российские лизинговые компании предлагают

услуги лизинга в зарубежные страны. Сбербанк Лизинг – это одна из крупнейших лизинговых компаний в России, предоставляющая услуги как на внутреннем, так и на международном рынке. Эта компания помогает клиентам осуществлять лизинг операций за пределами России. ВТБ Лизинг – предоставляет услуги лизинга как внутри страны, так и за ее пределами, имеет опыт в работе с клиентами, осуществляющими бизнес за границей. Газпромбанк Лизинг специализируется на лизинге промышленного оборудования в различных отраслях, включая нефтегазовую и энергетическую. Важно отметить, что доступность услуг лизинга в зарубежных странах может варьироваться.

Санкции, наложенные на Россию западными странами в последние годы, оказали значительное влияние на бизнес и экономику страны, включая лизинговый сектор. Они ограничили доступ к финансированию, то есть привели к ужесточению условий финансирования для российских компаний. Иностранные банки стали ограничивать свои кредитные линии или отказываться от финансирования проектов в России, это осложнило доступ к капиталу, что привело к повышению стоимости финансирования. Санкции ограничили доступ к новым технологиям, некоторые санкции предусматривают ограничения на поставки новых технологий и оборудования в Россию, это затрудняет российским лизинговым компаниям предоставление современного оборудования и техники своим клиентам. Они также снизили приток внешних инвестиций в Россию, включая инвестиции в лизинговый сектор, а внешние инвестиции играют важную роль в развитии лизинговых компаний, позволяют расширять им свои услуги и портфель активов. Произошло сокращение международных партнерств, некоторые лизинговые компании имели партнерства с зарубежными компаниями для предоставления услуг за рубежом. Однако, несмотря на негативные последствия, санкции привели к развитию отечественного лизингового рынка. Многие российские компании были вынуждены искать альтернативные источники финансирования. Это, в свою очередь, стимулировало развитие производства в России и спрос на лизинговые услуги для обновления оборудования и техники.

Для проведения подробного исследования данной проблемы – влияние санкций на эффективность российского лизингового рынка, целесообразно обратиться к научным статьям.

Так, в статье М.Ю. Козловской и А.В. Кузнецовой поднимается тема лизинга как способа решения проблем финансирования бизнеса. Лизинг выступает в качестве помощи в реализации продукции и дорогостоящих проектов. В своей статье они раскрыли кратко и грамотно дефиницию данного

термина. Авторы обратили внимание на то, что лизинг – это не только возможность пользования и выкупа имущества, но и способ заработка на этом имуществе. Авторы также выделили основные преимущества лизинга, которые заключаются в: экономии оборотных средств, экономии налога на имущество, гибкости платежей и др. Из данной статьи понятно, что с развитием экономики данная финансовая услуга только набирает обороты (как один из вариантов финансирования предприятия), что позволяет улучшить эффективность работы предприятий, а это, соответственно, сказывается на принятии стратегических решений в долгосрочной перспективе не только на отдельных сегментах лизингового рынка РФ, но и в масштабах всей экономики нашей страны.

По данным статьи, лизинговый рынок активно развивается, даже после пандемии COVID-19 он быстро восстановился. Так, только за три квартала 2021 года объём увеличился на 53% по сравнению с 2020 годом [7]. Наибольший спрос наблюдается на лизинг автомобилей, воздушных и железнодорожных транспортных средств, а также наблюдается рост авиализинга в корпоративном сегменте. Проанализировав данную статью, можно констатировать, что российский лизинговый рынок довольно масштабный и относительно сильный, обладающий хорошим потенциалом. Даже в кризисные времена рынок сохранял устойчивость и быстро восстанавливался, поэтому стоит отметить, что санкционное давление не столько наносит колоссальный ущерб лизингу РФ, сколько меняет стратегию действий компаний-лизингодателей, заставляя участников лизингового рынка действовать на опережение.

Из статьи В.В. Грициной и С.А. Лосевской становится понятно, что у лизинга есть, своего рода, страховка качества: лизингополучатель не несет издержки по покупке и изучению качества объектов лизинга, всем этим занимается лизингодатель, который в дальнейшем передает эти объекты лизингополучателю в пользование. Также для заключения договора лизинга в отличие от кредита не требуется залог, потому что в случае невыполнения обязательств лизингополучателем лизингодатель возвращает своё имущество обратно.

В статье М.Д. Самакаева, И.Н. Ковалева и В.И. Шарикова рассматривается лизинг в условиях кризиса. Отмечается недостаток технологических возможностей РФ, которые позволили бы соответствовать мировым технологическим трендам, это возможно решить с помощью лизинга. Однако приводится следующая статистика: в Европе показатели лизинга автомобилей достигают 70%, когда в РФ эта цифра находится на уровне 2-4%. Такая статистика показывает игнорирование российским

бизнесом лизинговых услуг, что отражает недостаточное применение лизинга в качестве инструмента финансирования. Также указывается, что в первом полугодии 2020 года лизинг в России снизился на 22%, что было связано со вспышкой пандемии COVID-19. Хотя до этого в конце 2019 года ключевая ставка была понижена с 6,25% до 4,25%, что сделало кредиты не очень выгодными, и из-за этого пришлось искать более прибыльные ниши, одной из таких ниш стал лизинг (благодаря развитию банков в данной области, повышению в ней степени цифровизации). В 2020 году 23% договоров заключались уже электронно, когда как в 2019 году данный показатель держался на отметке в 4%. В России особенно популярен лизинг в сфере перевозок (ж/д, авто, авиа), что обусловлено большой территорией страны. В современных реалиях на российском рынке основной проблемой развития лизинга является нестабильность ключевой ставки ЦБ РФ. Также тормозящим фактором развития лизинга является слабо развитый российский рынок страхования [9].

В статье А.В. Орлова и А.С. Лошакова уделено внимание непосредственно санкционному давлению. В связи с введенными Евросоюзом и Америкой санкциями в некоторых случаях произошла заморозка бизнес-проектов лизинга, выросло количество неплательщиков по договору лизинга, что привело к реструктуризации предприятий. Россия обладает большим объемом морально устаревшего оборудования, поэтому эффективность его использования низкая. Также наблюдается недостаток запчастей, в связи с этим государством даже было выделено 12 млрд руб. на поддержку льготного лизинга сельскохозяйственной техники [6]. Госдумой был принят закон о поддержке авиаотрасли, который предусматривает возможность регистрировать права на иностранные самолеты, которые находятся по договору лизинга у российских компаний. С 12 на 13 марта 2022 года бермудские авиаавласти приостановили сертификаты летной годности большинства самолетов, считая их непригодными, из-за того, что в Россию не поступают запчасти для них. Авторы статьи выделили главную проблему, стоящую сейчас перед лизинговыми организациями РФ – это дефицит предметов лизинга, а также необходимость поиска финансовых ресурсов. Такая проблема возникла по причине того, что рынок РФ имел ориентацию на европейских производителей, которые на данный момент покинули наш рынок.

Изучив аналитический обзор лизингового рынка РФ 2023, становится понятно, что санкционное давление вызвало сильный спад в отрасли лизинга. В то же время 2023 год, начиная с третьего квартала, может показать восстановительный рост.

На Рисунке 1 представлена динамика лизинговой отрасли по количеству новых предметов лизинга и договоров в 2022 году.



Рис.1. Динамика лизинговой отрасли по количеству новых предметов лизинга и договоров. Источник: данные взяты из статьи Орлов А.В. и Лошакова А.С. «Оценка состояния и перспектив российского рынка лизинговых услуг в условиях экономических санкций»

Изучив наиболее важные аспекты статьи, можно понять, что лизинг в РФ находится в стадии развития, санкционное же давление сильно его сдерживает, но при этом стимулирует становление непосредственно отечественного лизингового рынка. Также важно отметить, что для повышения показателей лизинговой активности необходимо совершенствовать законодательную базу Российской Федерации в данной области и развивать сферу страхования. Кризисы значительно сказываются на довольно слабом, но перспективном рынке лизинговых услуг в РФ, однако это не мешает лизинговому рынку восстанавливаться и развиваться.

В условиях санкций лизинг может стать важным инструментом заемного финансирования для российских компаний. Он может предоставить доступ к необходимым активам без необходимости привлечения крупных сумм капитала или использования внешних ресурсов.

Стоит отметить позитивные последствия введения санкций против РФ или перспективах развития лизингового российского рынка. Санкции могут стимулировать развитие отечественного лизингового рынка, поскольку российские компании ищут альтернативные источники финансирования. Это создает новые возможности для российских лизинговых компаний для расширения своего бизнеса и предложения услуг. Лизинг также позволяет компаниям снизить зависимость от внешних кредиторов и иностранных банков, которые могут быть ограничены санкциями. Это помогает улучшить

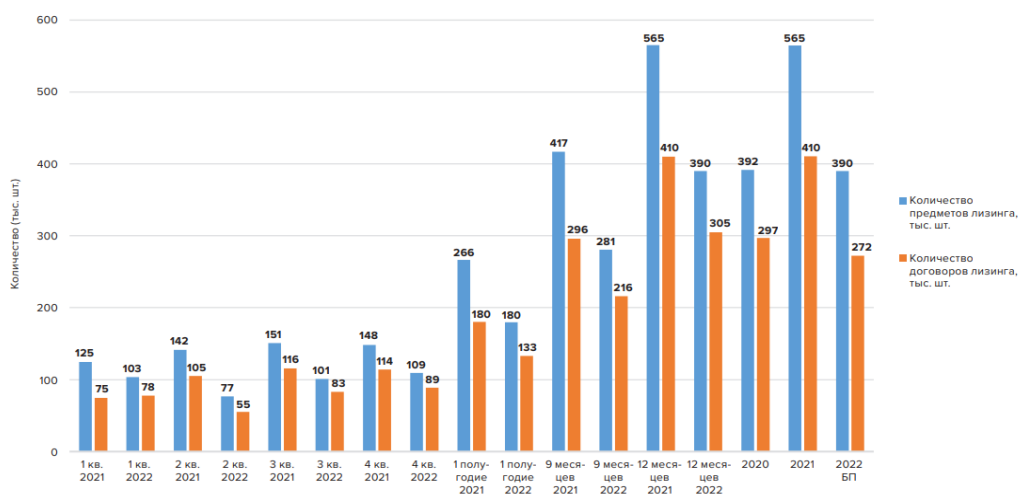
финансовую стабильность и снизить риски. Развитие лизингового рынка среди российских компаний способствует формированию местного рынка лизинга. Это в свою очередь поддерживает развитие отечественного производства и инноваций, так как компании могут пользоваться лизингом для обновления оборудования и внедрения новых технологий.

Однако есть и негативные последствия санкций, проблемные стороны лизинговой сферы РФ. Санкции могут сделать доступ к финансированию сложнее и дороже. Российские компании могут столкнуться с ограничениями на финансирование со стороны иностранных банков и институтов, что может повлечь повышение стоимости капитала и ухудшение условий финансирования. Некоторые санкции могут ограничивать поставки новых технологий и оборудования в Россию. Это может затруднить доступ к современным технологиям и инновационному оборудованию, что может ограничить развитие отраслей и инноваций. Российские компании, в том числе и лизинговые, могут подвергаться проверкам и риску попасть в список ограниченных компаний, если они подпадают под действие санкций. Это может создавать проблемы в реализации лизинговых сделок и получении финансирования.

Необходимо отметить, что перспективы и проблемы лизинга в условиях санкций зависят от конкретных условий, требований и санкционных мероприятий, принятых в каждом конкретном случае и мн. др.

Используемые источники:

1. Федеральный закон от 29.10.1998 N 164-ФЗ (ред. от 28.04.2023) "О финансовой аренде (лизинге)". Статья 2. Основные понятия, используемые в настоящем Федеральном законе. — URL: <https://clck.ru/363DEj> (дата обращения: 09.10.2023).

2. Что такое лизинг: его риски и преимущества? [Электронный ресурс] – URL: <https://clck.ru/363DJe> (дата обращения 08.10.2023).

3. Лизинг компании России. [Электронный ресурс] – URL: <https://clck.ru/363DRh> (дата обращения 08.10.2023).

4. Рэнкинг лизинговых компаний России по итогам 2022 года. [Электронный ресурс] – URL: <https://clck.ru/363DWg> (дата обращения 08.10.2023).

5. Лизинг и факторинг, 20.03.2023. Рынок лизинга по итогам 2022 года: на пониженной передаче. [Электронный ресурс] – URL: <https://clck.ru/363DcK> (дата обращения 08.10.2023).

6. Орлов А.В., Лошаков А.С. Оценка состояния и перспектив российского рынка лизинговых услуг в условиях экономических санкций // Вестник Московского университета МВД России. 2022. № 5. С. 334-338.

<https://doi.org/10.24412/2073-0454-2022-5-334-338>. (дата обращения: 09.10.2023).

7. Козловская, М.Ю. Лизинг в РФ: современные проблемы и перспективы / М.Ю. Козловская, А.В. Кузнецова. — Текст: непосредственный // Молодой ученый. — 2022. — № 24 (419). — С. 474-475. — URL: <https://moluch.ru/archive/419/93056/> (дата обращения: 09.10.2023).

8. Грицина В.В., Лосевская С.А. Лизинг как основной капитал инвестиций в условиях импортозамещения // Научно-методический электронный журнал «Концепт». – 2017. – Т. 39. – С. 636–640. – URL: <http://e-koncept.ru/2017/970454.htm>. (дата обращения: 09.10.2023).

9. М.Д. Самакаева, И.Н. Ковалева, В.И. Шариков. Современные проблемы развития лизинговых отношений в условиях кризисной экономики // НАУЧНЫЙ ЖУРНАЛ "УПРАВЛЕНЧЕСКИЙ УЧЕТ" №1 2022 – URL: <https://uprav-uchet.ru/index.php/journal/article/view/1610>. (дата обращения: 09.10.2023).

10. Рынок лизинга 2023: восстановительный рост и повышенные риски. Аналитический обзор. Январь 2023. [Электронный ресурс] – URL: <https://clck.ru/363EY3> (дата обращения 10.10.2023).

Баширова А.Р.

Студентка

*4 Курс, Факультет Трансферных Специальностей
ФГБОУ ВО «Ульяновский Государственный Университет»*

Россия, Г. Ульяновск

Чердовских А.М.

Студентка

*4 Курс, Факультет Трансферных Специальностей
ФГБОУ ВО «Ульяновский Государственный Университет»*

Россия, Г. Ульяновск

Ракаева Л.И.

Студентка

*4 Курс, Факультет Трансферных Специальностей
ФГБОУ ВО «Ульяновский Государственный Университет»*

Россия, Г. Ульяновск

МЕТОДИКА АНАЛИЗА МАТЕРИАЛЬНЫХ ЗАТРАТ НА ПРЕДПРИЯТИИ

***Аннотация:** В коммерческой деятельности многих производственных предприятий существует такое понятие, как материальные затраты. Нужно отметить, что выпускаемая продукция не может появиться без ресурсов. Для её производства используются различные материалы, сырье и энергоресурсы. Такие расходы включаются в себестоимость продукции, и именно от материальных затрат зависит итоговая стоимость выпускаемой продукции.*

***Ключевые слова:** Материальные затраты, экономика, предприятия, ресурсы, себестоимость продукции.*

***Annotation:** In the commercial activities of many manufacturing enterprises, there is such a thing as material costs. It should be noted that manufactured products cannot appear without resources. Various materials, raw materials and energy resources are used for its production. Such expenses are included in the cost of production, and it is from the material costs that the final cost of the products depends*

***Keywords:** Material costs, economy, enterprises, resources, cost of production.*

Материальные ресурсы переходят в материальные затраты, которые представляют собой совокупность материальных ресурсов, используемых в процессе производства.

Задачами анализа использования материальных ресурсов являются:

- оценка потребности предприятия в материальных ресурсах;
- характеристика динамики и выполнения планов по показателям использования материальных ресурсов;
- оценка уровня эффективности использования материальных ресурсов;
- определение системы факторов, обуславливающих отклонение фактических показателей использования материалов от плановых или от соответствующих показателей за предыдущий период.[2]

Источниками информации анализа обеспеченности хозяйствующих субъектов материальными ресурсами служат данные:

- бухгалтерской отчетности;
- сведения аналитического бухгалтерского учета о поступлении, расходе и остатках материальных ресурсов;
- форма № 5-з «Сведения о затратах на производство и реализацию продукции (работ, услуг)».

Цель анализа материальных ресурсов состоит в повышении эффективности производства за счет рационального использования ресурсов.[1, с.620]

Анализ материальных затрат начинается с определения фактического и относительного отклонения за определенный период, определяется доля материальных затрат в структуре себестоимости по формулам:

$$\Delta V_1 = V_{\text{факт}} - V_{\text{план}}, \quad (1)$$

где V – объем товарной (валовой или реализованной) продукции, руб.

$$\Delta V_2 = V_{\text{факт}} - V_{\text{факт}}, \quad (2)$$

$$T_{p1} = \frac{V_{\text{факт}}}{V_{\text{план}}} * 100\%, \quad (3)$$

$$T_{p2} = \frac{V_{\text{отч.года}}}{V_{\text{пр.года}}} * 100\% \quad (4)$$

Далее анализируется структура материальных ресурсов. Определяется доля определенного вида материального ресурса в общей стоимости материальных ресурсов за определенный период, определяется отклонения, анализируются причины изменения.

Одним из инструментов рационального использования материальных ресурсов является оценка эффективности использования материальных затрат предприятия.

Рассмотрим обобщающие показатели эффективности использования материальных затрат.

Материалоемкость – показывает, сколько материальных затрат требуется или фактически приходится на производство единицы продукции. Этот показатель дает наиболее объективную оценку эффективности использования материальных ресурсов:[3]

$$ME = \frac{MЗ}{V}, \quad (5)$$

где МЗ – материальные затраты, руб.;

V - объем товарной (валовой или реализованной) продукции, руб.

Материалоотдача – этот показатель, обратный материалоемкости, который характеризует отдачу материалов, то есть, сколько произведено продукции с каждого рубля потребленных материальных ресурсов:

$$MO = \frac{V}{MЗ}, \quad (6)$$

Удельный вес материальных затрат в себестоимости продукции – определяется отношением суммы материальных затрат к полной себестоимости произведенной продукции:

$$UM = \frac{MЗ}{Сполн}.* 100\% , \quad (7)$$

где Сполн. – полная себестоимость продаж, руб.;

Полученные результаты обобщающих показателей сводятся в таблицу и анализируются. Обобщающие показатели позволяют оценить уровень эффективности использования материальных ресурсов.

Следующим этапом анализа материальных затрат следует проводить факторный анализ прямых материальных затрат.

Анализ целесообразно начинать с изучения факторов изменения материальных затрат на единицу продукции:

$$УМЗ_i = \sum(УР_i \cdot Ц_i), \quad (8)$$

Расчет влияния данных факторов произведем способом цепной подстановки:

$$УМЗ_0 = \sum(УР_{i0} \cdot Ц_{i0}); УМЗ_{усл} = \sum(УР_{i1} \cdot Ц_{i0}), \quad (9)$$

$$УМЗ_1 = \sum(УР_{i1} \cdot Ц_{i1}), \quad (10)$$

$$\Delta УМЗ_{ур} = УМЗ_{усл} - УМЗ_0 \quad (11)$$

$$\Delta УМЗ_{ц} = УМЗ_1 - УМЗ_{усл}. \quad (11)$$

Таким образом, результатом анализа эффективности материальных затрат является разработка мероприятий, направленных на повышение эффективности материальных затрат на предприятии.

СПИСОК ИСПОЛЬЗОВАННЫХ ИСТОЧНИКОВ

1. Осипова А.И. Анализ и оценка эффективности использования материальных ресурсов// Экономика и социум.- 2021.- №9.- С.619-623
2. Оценка эффективности использования материальных ресурсов [Электронный ресурс].- Режим доступа: https://studbooks.net/858219/buhgalterskiy_uchet_i_audit/otsenka_effektivnosti_ispolzovaniya_materialnyh_resursov_tatyana
3. Что такое материалоемкость? [Электронный ресурс].- Режим доступа: <https://assistentus.ru/vedenie-biznesa/materialoemkost/>

Фартушина В.В.
студент магистратуры
Оренбургский государственный университет
Россия, г. Оренбург

МЕТОДИКА ОЦЕНКИ РАЗВИТИЯ ЭКСКУРСИОННОЙ ДЕЯТЕЛЬНОСТИ НА РЕГИОНАЛЬНОМ УРОВНЕ

Аннотация: *Статья посвящена разработке методики оценки развития экскурсионной деятельности на региональном уровне. В статье подробно описаны этапы оценки, приведены необходимые таблицы и формулы для расчета.*

Ключевые слова: *методика, оценка, экскурсионная деятельность, территория, экскурсия.*

Annotation: *The article is devoted to the development of a methodology for assessing the development of excursion activities at the regional level. The article describes in detail the stages of evaluation, provides the necessary tables and formulas for calculation.*

Key words: *methodology, assessment, excursion activity, territory, excursion.*

Разработанная нами методика оценки развития экскурсионной деятельности на региональном уровне включает в себя несколько этапов:

1 Выделение «объекта оценки» – того, что будет оцениваться. Одна из важнейших проблем этапа: дифференциация территории на отдельные территориальные единицы

2 Определение используемых критериев оценки объекта – существенных- факторов и условий, устанавливаемых на основе анализа решаемой задачи и компетенций исследователя.

3 Сбор информации, используемой в оценке.

4 Определение способов преобразования отдельных оценочных критериев в частные или интегральные показатели.

5 Подведение итогов и выводов.

1 этап:

Для оценки развития экскурсионной деятельности в регионе, необходимо провести сравнительный анализ данного района с граничащими регионами.

2 этап:

Категории ресурсов для оценки:

- количество ТО в регионе по Единому Федеральному реестру туроператоров;

- количество аттестованных экскурсоводов;

- количество разработанных экскурсий;

- количество разработанных экскурсионных программ.

3 этап (таблица 1):

Таблица 1 - Сбор информации, используемой в оценке

Категория ресурсов/регион	Территория 1	Территория 2	Территория 3	Территория 4	Территория 5
количество ТО					
количество аттестованных экскурсоводов					
количество разработанных экскурсий					
количество разработанных экскурсионных программ					

4 этап (таблица 2):

Таблица 2 - Определение способов преобразования отдельных оценочных критериев в частные или интегральные показатели

№ п/п	Количество ТО в регионе по Единому Федеральному реестру туроператоров
1 место	
2 место	
3 место	
4 место	
5 место	
	Количество аттестованных экскурсоводов
1 место	
2 место	
3 место	
4 место	
5 место	
	Количество разработанных экскурсий
1 место	
2 место	
3 место	

4 место	
5 место	
	Количество разработанных экскурсионных программ
1 место	
2 место	
3 место	
4 место	
5 место	

По данным полученным из таблицы 2, рассчитаем среднее арифметическое место каждого региона по формуле 1:

$$x_{cp} = S/n, \quad (1)$$

где x_{cp} — среднее арифметическое,

S — сумма чисел,

n — количество чисел

1) Территория 1:

$X_{cp} =$

2) Территория 2:

$X_{cp} =$

3) Территория 3:

$X_{cp} =$

4) Территория 4:

$X_{cp} =$

5) Территория 5:

$X_{cp} =$

Таким образом, распределение мест выглядит следующим образом (таблица 3):

Таблица 3 – Распределение мест

Место	Регион
1 место	
2 место	
3 место	
4 место	
5 место	

5 этап:

Выводы:

Использованные источники:

- 1 Игнатенко А.М., Онищенко Е.В. Оценка эффективности использования туристско-рекреационного потенциала Краснодарского края: инструментарий и существующие проблемы // Вестник Академии знаний. – 2021. – С. 141-155.
- 2 Козлова Д.А. Историко-культурное наследие города в контексте организации туристско-экскурсионного обслуживания (на примере г. Ростова-на-дону) // Сервис в России и за рубежом. – 2021. – С. 147-156.
- 3 Малыгина В.Д., Давидчук Н.Н. Концептуальный подход к моделированию развития рекреационного комплекса // Корпоративное управление и инновационное развитие экономики Севера: Вестник Научно-исследовательского центра корпоративного права, управления и венчурного инвестирования Сыктывкарского государственного университета. – 2019. – С. 86-95.

УДК: 616.89-008.482

*Шумский И.В.,
Студент 5 курс, Международный факультет,
специалитет “Педиатрия”
ФГАОУ ВО РНИМУ им. Н.И. Пирогова Минздрава России
Россия, г. Москва
Конаныхин В.А.,
Студент 5 курс, Педиатрический факультет
ФГАОУ ВО РНИМУ им. Н.И. Пирогова Минздрава России
Россия, г. Москва
Мануйлова Н.И.,
Студент 5 курс, Педиатрический факультет
ФГАОУ ВО РНИМУ им. Н.И. Пирогова Минздрава России
Россия, г. Москва
Тюрькина Ю.А.
Студент 5 курс, Лечебный факультет
ФГАОУ ВО РНИМУ им. Н.И. Пирогова Минздрава России
Россия, г. Москва*

МИЗОФОНΙΑ

***Аннотация:** Данная статья посвящена проблеме - мизофонии, при которой человек не переносит определенные звуки, ей страдают по разным данным до 15% людей. Однако несмотря на свою распространенность, данное состояние остается плохо изученным, что может вести к неправильной диагностике, именно поэтому данная проблема очень актуальна на сегодняшний день.*

***Ключевые слова:** Мизофония, снижение толерантности к звукам, обсессивно-компульсивное расстройство, гиперacusия, посттравматическое стрессовое расстройство*

***Annotation:** This article is devoted to the problem of misophonia, a condition in which a person cannot tolerate certain sounds, which according to various data affects up to 15% of people. However, despite its prevalence, this condition remains poorly understood, which can lead to misdiagnosis, which is why this problem is very relevant today.*

***Key words:** misophonia, decreased sound tolerance, obsessive-compulsive disorder, hyperacusis, post-traumatic stress disorder.*

Введение

Мизофония (от греч. *misos* - "ненависть", *phonia* - "звук") - одна из форм снижения толерантности к звукам [1, 2]. Сущность данного состояния заключается в избирательном неприятии звуков. Впервые мизофония была описана в 2002 году Павлом Ястребовым. Однако до сих пор остается много вопросов, касающихся определения данного заболевания и диагностических критериев. Наиболее важные аспекты, с которыми приходится сталкиваться в процессе клинической работы с людьми, страдающими мизофонией, описаны в данной статье. Кроме того, рассмотрены и проанализированы основные теоретические концепции.

Впервые термин «мизофония» был применён в 2002 году Павлом Ястребовым. При работе с пациентами, страдающими шумом в ушах, он заметил группу людей, у которых наблюдался набор симптомов, который не вписывался ни в одно из ранее описанных расстройств [2]. В 1990 году Марша Джонсон (Marsha Johnson) во время своей клинической работы наблюдала такую же специфическую непереносимость определенных звуков. Позднее Марша Джонсон назвала данное состояние синдромом 4 S - Selective Sound Sensitivity Syndrome [4]. Оба термина для обозначения этой патологии встречаются в литературе, однако более распространенным является термин "мизофония". В последние годы возросший интерес исследователей к данному состоянию способствовал появлению новых знаний и осведомленности об этом заболевании. Проведенная к настоящему времени научная работа определила новые направления для будущих исследований и предоставила клиницистам основы для учета этого не до конца изученного патологического состояния.

Основные вопросы

Мизофония - это комплекс симптомов, возникающих у некоторых людей при воздействии определенных звуков, при этом немедленно возникают сильные эмоции, такие как: гнев, раздражение, отвращение или тревога [7-11]. Наблюдаются также соматические реакции - давление в груди, руках, голове или во всем теле, а также учащенное сердцебиение, повышение температуры тела, физическая боль или затрудненное дыхание [8]. Доzier [3, 12], основываясь на исследованиях, проведенных его группой рассказывает о включении мышечного спазма (варьирующегося у разных людей) в качестве одного из основных симптомов мизофонии, помимо неприятных эмоциональных реакций. Пациенты расценивают эти эмоции нежелательными, неконтролируемыми и чрезмерными [10]. Чувства, испытываемые при контакте с неприятными звуками, часто сопровождаются

желанием уничтожить источник издаваемого звука. Иногда сильные неконтролируемые эмоциональные переживания приводят к агрессивным вспышкам [8, 10], однако это редкие случаи. Ястребов [7] утверждает, что на реакцию влияют субъективная оценка звука, психологический профиль, а также обстановка, в которой появляется звук. Это мнение согласуется с результатами исследования Эдельштейна и других [8], которые обнаружили, что большинство испытуемых заявили, что их реакция, как правило, ограничивается членами их семьи или сослуживцами и что они не испытывают мизофонических реакций, если звук воссоздает ребенок или животное.

Неизвестно, какая часть населения страдает мизофонией, кроме того, мизофония не внесена в реестр заболеваний. Оценка, основанная на данных, собранных Центром тиннитуса и гиперacusиса Эмори, показывает, что около 3% людей могут страдать мизофонией [2]. Однако не исключено, что эта цифра еще выше. Данные о снижении толерантности к звукам (включая мизофонию) свидетельствуют о распространенности до 15% [13]. В течение 5 лет в клинику в Амстердаме обратились почти 500 человек с мизофонией [9]. Почти 20% из 483 американских студентов-психологов [14] и 17% из 415 китайских студентов [15] заявили, что страдают от негативных последствий мизофонических симптомов в своей жизни. На основании имеющихся данных можно сделать вывод, что мизофония представляет собой значительную социальную проблему.

Диагностика мизофонии

Несмотря на разногласия среди исследователей относительно специфики мизофонии, предварительная идентификация возможна как в исследовательской, так и в клинической практике, поскольку различия в предлагаемых диагностических критериях не очень существенны. Мизофония не включена ни в один верифицируемый диагноз, и, несмотря на рост знаний об этом феномене, они все еще недостаточны.

В 2013 году, основываясь на имеющихся данных исследований, Шредер и другие авторы предложили следующие диагностические критерии:

А. Присутствие или ожидание специфического звука, издаваемого человеком (например, звуки еды, дыхания), вызывает импульсивную реакцию, которая начинается с раздражения или отвращения, мгновенно переходящих в гнев.

В. Этот гнев вызывает глубокое чувство потери самоконтроля с редкими, но потенциально агрессивными вспышками.

С. Человек осознает, что гнев или отвращение являются чрезмерными, необоснованными или не соответствуют обстоятельствам или провоцирующему стрессовому фактору.

D. Человек старается избегать мизофонической ситуации, а если не получается избежать ее, то переносит столкновение с мизофонической звуковой ситуацией с сильным дискомфортом, гневом или отвращением.

E. Гнев, отвращение или избегание вызывают у человека значительный дистресс (т.е, человека беспокоит то, что он испытывает гнев или отвращение), что препятствует полноценной жизни. Например, гнев или отвращение могут затруднять выполнение важных задач на работе, знакомство с новыми людьми, посещение занятий или общение.

F. Гнев, отвращение и избегание человека не объясняются имеющимися другими расстройствами, например, обсессивно-компульсивным расстройством (например, отвращение у человека с навязчивой идеей загрязнения) или посттравматическим стрессовым расстройством, например, избегание стимулов, ассоциирующихся с травмой, связанной с угрозой смерти или угрозой физической неприкосновенности себя или других).

Однако из-за ограниченности данных эти предположения следует рассматривать как гипотезу. В настоящее время не существует опубликованных, валидизированных опросников для выявления мизофонии, основанных на предложенных критериях. Однако существует ряд других невалидизированных шкал и опросников для ее оценки. Исследовательская группа Шредера [10] создала шкалу для измерения интенсивности мизофонии - Амстердамскую шкалу мизофонии (A-MISO-S), которая была адаптирована на основе шкалы обсессивно-компульсивных расстройств. (Yale-Brown Obsessive-Compulsive Scale - Yale-Brown Obsessive-Compulsive Scale - Y-BOCS). Она состоит из 6 вопросов, касающихся времени возникновения приступа в течение дня, влияния на социальное функционирование, интенсивности гнева, усилий по подавлению импульса, контроля над гневом, а также мысли и время, потраченные на избегание ситуаций, связанных с мизофонией. Существует 5 уровней интенсивности мизофонии в зависимости от количества баллов.

Другой опросник (Misophonia Questionnaire - MQ) для выявления мизофонии и оценки ее интенсивности был создан Wu MS и др [14]. Он состоит из 3 шкал:

1) Шкала симптомов мизофонии, которая включает звуки, издаваемые людьми, звуки из окружения, а также звуки, издаваемые человеком, а также повторяющиеся и однократные звуки;

2) Шкала эмоций и поведения при мизофонии;

3) Шкала тяжести мизофонии, адаптированная из опросника, оценивающего интенсивность обсессивно-компульсивного расстройства (Национальный институт психического здоровья США).

В анализ также включались звуки, издаваемые предметами (нечеловеческие звуки), воздействие которых до сих пор является спорным вопросом. Кроме того, некоторые люди с гиперacusией могут быть ошибочно классифицированы как страдающие мизофонией. Мизофоническая реакция является избирательной и не связана с нарушением слуха [7]. Таким образом, ее следует отличать от гиперacusией, однако эти два состояния могут сосуществовать вместе. Люди с гиперacusией демонстрируют патологические реакции на звуки, характеризующиеся определенными физическими свойствами, такими как: громкость или частота, причем их эмоциональные реакции последовательны, не зависят от социальных факторов. Аудиологическая оценка показывает, что эти пациенты обычно имеют более низкий уровень громкостного дискомфорта (LDD) [16]. При мизофонии наблюдается неестественно сильная, негативная эмоциональная реакция на определенные звуки, уникальные для каждого человека. Акустические характеристики триггеров могут быть различными, но как правило, они достаточно мягкие и низкие [7]. Поэтому мизофония не является непереносимостью громких звуков или шума.

Очень важно определить, какие звуки вызывают у человека отвращение, а какие звуки он переносит нормально. Важно отметить, что мизофония и гиперacusия могут встречаться вместе [2, 7]. Jastreboff и Jastreboff [2] утверждают, что эмоции, которые испытывают люди при воздействии триггеров идентичны как при мизофонии, так и при гиперacusии. Однако это пока не было подтверждено эмпирически.

Коморбидность с другими расстройствами

С момента начала исследований мизофонии одной из основных областей интереса стала ее сочетание с другими расстройствами. В 2013 году Шредер и др. [10] предположили, что мизофония может быть включена в спектр обсессивно-компульсивных расстройств, поскольку для него характерны навязчивость, импульсивность и компульсивность, присущих также мизофонии.

Среди пациентов, обследованных Шредер, были выявлены некоторые коморбидные расстройства:

- обсессивно-компульсивное расстройство личности (более 50%),
- аффективные расстройства, синдром Туретта,
- СДВГ, трихотилломания, ипохондрия.

В 2014 году Ву [14] обследовал 483 студента, из которых почти у 20% были обнаружены клинические симптомы мизофонии. Анализ полученных данных показал умеренную значимую корреляцию интенсивности мизофонии с ОКР и депрессией. Интересно, что тревога (оцениваемая с помощью шкалы

депрессии-тревоги-стресса-21 - DASS-21) была медиатором между мизофонией (измеряемой с помощью шкалы симптомов мизофонии) и агрессивными вспышками (оцениваемыми с помощью шкалы депрессии и стресса-21 - DASS-21).

В недавнем исследовании Rouw и Erfanian [18], напротив, не было выявлено, что у людей с мизофонией чаще встречается какое-либо конкретное расстройство. Вместо этого была выявлена более высокая интенсивность симптомов мизофонии у людей с посттравматическим стрессовым расстройством по сравнению с людьми, не имеющими их.

По шкалам упорядочивания и избегания вреда (использовался опросник Obsessive-Compulsive Trait Core Dimensions Questionnaire [21]). Авторы пришли к выводу, что, несмотря на указанные ранее связи с ОКР, 70% случаев мизофонии не связаны с другими заболеваниями, поэтому можно утверждать, что мизофония не связана однозначно ни с какой другой патологией, а является скорее уникальным набором симптомов.

Для людей с мизофонией характерно переживание внезапных, неконтролируемых, сильных эмоций в сочетании с тенденцией к избеганию. Поэтому мизофония может быть ошибочно диагностирована как специфическая фобия. Тем не менее, данная реакция не может быть классифицирована как фобия, поскольку доминирующей эмоцией при мизофонии является гнев, а не страх [10]. Термин «фонофобия» описывает состояние, когда человек боится определенных звуков [17]. Симптомы людей с мизофонией могут быть сходны с симптомами социальной фобии. Однако причина для избегания других людей у людей с мизофонией является не страх осуждения, а желание защититься от издаваемых ими звуков.

Важно также учитывать тот факт, что среди людей с мизофонией не отмечается особых когнитивных проблем, что отличает их от людей с диссоциативными и соматоформными расстройствами. Следует отметить, что в литературе также встречаются исследования случаев людей с мизофонией и расстройствами пищевого поведения [22].

Отсутствие диагностических критериев мизофонии и валидизированных опросников для выявления и измерения ее интенсивности затрудняет сравнение результатов, полученных в различных исследовательских группах и постановку диагноза в клинической работе. Участники, принимавшие участие в опубликованных исследованиях, были набраны в соответствии с различными теоретическими подходами, и в большинстве случаев не проходили полного психиатрического и аудиологического обследования. Во многих работах использовался только самоотчет о симптомах, поэтому выводы, сделанные на основе этих данных,

могут иметь ограниченную достоверность, а результаты не могут быть обобщены на всю популяцию людей с потенциальным диагнозом мизофонии [23, 24].

Природа мизофонических звуков

В литературе существуют разногласия по поводу того, какие звуки следует относить к мизофоническим, что может повлиять на обоснованность диагноза и привести к тому, что разные специалисты будут ставить различные диагнозы. Некоторые авторы [7, 25] утверждают, что любой звук может быть мизофоническим, независимо от его источника - таким образом, в число мизофонических звуков входят: издаваемые людьми: звуки еды, дыхания или храпа, а также другие нечеловеческие звуки, например, тиканье часов, смыв в туалете, работа пылесоса, школьный звонок, стук ручки или печатание на клавиатуре и т.д.

Другие исследователи считают мизофоническими только звуки, издаваемые людьми. В эксперименте, проведенном Эдельштейном и другими [8], в котором измерялась кожная гальваническая реакция, было установлено, что наиболее отвратительными звуками являются те, которые издают люди, например, звуки еды и хруста, а также храпа (11 человек). Только 2 человека указали, что самыми неприятными для них звуками были щелчок ручки и тиканье часов. Среди остальных испытуемых наиболее распространенными (но менее неприятными) были щелканье ручкой, звук шагов, печатание на машинке, звук пластиковых пакетов и повторяющийся лай собаки. Для 6 человек звук 'с' был неприятен.

Результаты работы Кумара [26] также показывают, что наиболее сильные негативные реакции вызывают специфические тихие звуки, издаваемые людьми. Анализ показал статистически значимые различия в эмоциональном возбуждении (измеренном с помощью гальванометра) и в частоте сердечных сокращений (ЧСС) между следующими звуками: дыхания и еды, крик женщины и плач ребенка, а также звуками, издаваемыми не людьми – дождем и свистом чайника. Наиболее сильными триггерами оказались звуки дыхания и приема еды. Анализ данных функциональной магнитно-резонансной томографии (фМРТ) показал, что звуки еды и дыхания значительно активизировали переднюю инсулярную кору, которая связана с эмоциональной регуляцией и обнаружением важных для человека сигналов из окружающей среды. Описание характеристик мизофонических звуков представляется крайне важным для понимания механизма мизофонии, поскольку данные все чаще показывают, что мизофонические звуки-триггеры очень индивидуальны и зависят от конкретного человека.

Теории возникновения мизофонии

Механизмы, лежащие в основе мизофонии, до сих пор неизвестны [27]. То, что снижение звуковой толерантности чаще встречается у людей с генетическими нарушениями позволяет предположить, что она имеет генетическую основу. В исследовании Левитина и других [28], включавшем 118 человек с синдромом Уильямса, у 90,6% была выявлена повышенная чувствительность к определенным звукам, из них 14 % испытывали отвращение к звукам, издаваемым людьми или животными. Такая же непереносимость звуков наблюдалась у 27 % людей с аутизмом, у 7 % людей с синдромом Дауна и у 2 % людей из контрольной группы.

Jastreboff и Jastreboff [7] утверждают, что мизофония связана с дисфункцией центральных слуховых путей. По мнению этих авторов, у людей с мизофонией имеются усиленные нейронные связи между слуховой и лимбической системами для определенных звуков. Ранее упомянутое исследование Кумара и других [26], опубликованное в 2017г, по-видимому, подтверждает теорию, постулированную Jastreboff и Jastreboff [7]. Оно показало разницу в обработке определенных авersive звуков в функциональных нейронных связях между передней островковой корой и областями, связанными с эмоциональной регуляцией, а также большую миелинизацию в префронтальной коре у людей с мизофонией.

Эдельштейн и другие [8] отмечают сходство между мизофонией и синестезией. Они говорят, что подобно тому, как звук может ассоциироваться с цветом, при мизофонии определенные звуки могут ассоциироваться с определенной эмоциональной реакцией.

Дозье предложил теорию, согласно которой мизофония формируется в процессе классического обусловливания [25], предположив в конкретных случаях, что эта рефлекторная реакция могла быть вызвана, например, из-за ссоры во время еды или проблем с бессонницей, которые сопровождались звуком дыхания. Однако единой и всеобъемлющей теории нет до сих пор. Данных о причинах мизофонии пока недостаточно, чтобы определить, является ли она врожденной или приобретенной, а также роль нейробиологических и социальных факторов.

Социальные проблемы мизофонии

Согласно современному уровню знаний о мизофонии, ее интенсивность может варьироваться от симптомов, вызывающих дискомфорт или раздражение с некоторым влиянием на социальную жизнь до крайних случаев, когда человек может испытывать снижение настроения или даже суицидальные мысли [2, 8]. Комментарии на форумах, посвященных мизофонии указывают на то, что мизофония часто приводит к социальной

изоляции, семейным конфликтам, отлучению от семейных обедов и общения с друзьями [2] или даже к разрывам и разводам. Одной из наиболее часто упоминаемых проблем является отсутствие поддержки со стороны самых близких людей - их родителей или партнера. Люди с мизофонией рассказывают о том, что испытывают психологическое насилие со стороны членов семьи - их называют "психически больными", "сумасшедшими", обвиняют в манипулировании и "придумывании" проблем, чтобы привлечь к себе внимание или причинить боль другим членам семьи. Некоторые люди с мизофонией также упоминают о страхе иметь детей (они боятся, что их ребенок может издавать неприятные звуки). Переживание мизофонии связано со значительным снижением качества жизни, особенно в социальной сфере [8, 10, 12]. Таким образом, представляется, что вопрос изучения мизофонии как исследователями и практиками является большой проблемой для современной психологии, психиатрии, аудиологии и других дисциплин.

Вывод и дальнейшие векторы исследований

В последние годы мизофония стала более активной областью исследований. Однако, этот феномен все еще мало известен в научной литературе. Тейлор [31] уделяет приоритетное внимание анализу мизофонии в контексте других сенсорных чувствительностей, а не только слуховых. Дальнейшее изучение ее коморбидности с другими расстройствами представляется также важным. Редкие реакции на триггерные звуки, такие как ощущение тепла, боли и сексуального возбуждения [12], являются еще одним интересным направлением исследований. Одним из менее известных, но более спорных аспектов являются механизмы, лежащие в основе мизофонии. Представляется важным разработать и утвердить инструменты для диагностики и измерения степени тяжести мизофонии. Детальная междисциплинарная диагностика участников исследования и использование объективных инструментов измерения (в отличие от опросников), имеет важное значение для дальнейших исследований мизофонии.

Использованные источники:

1. Jastreboff PJ, Jastreboff MM. Decreased Sound Tolerance and Tinnitus Retraining Therapy (TRT). Australian and New Zealand Journal of Audiology 2002; 24(2): 74–84.
2. Jastreboff PJ, Jastreboff MM. Treatments for Decreased Sound Tolerance (Hyperacusis and Misophonia). Seminars in Hearing 2014; 35(2): 105–120.
3. Dozier TH, Morrison KL. Phenomenology of Misophonia: Initial Physical and Emotional Responses. Am. J. Psychol. 2017; 130(4): 431–438.

4. Bernstein R, Angell K, Dehle C. A brief course of cognitive behavioural therapy for the treatment of misophonia: A case example. *The Cognitive Behaviour Therapist* 2013; 6(10): 1–13.
5. Raj-Koziak D, Bartnik G, Fabijańska A, Borawska B, Szymańska E. Studium przypadku pacjenta z obniżoną tolerancją na dźwięki i współistniejącym szumem usznym oraz niedosłuchem. *Audiofonologia* 2006; 29: 7–10.
6. Ratajczak A, Skarżyński PH. Zjawisko nadwrażliwości słuchowej – przegląd piśmiennictwa. *Nowa Audiofonologia* 2017; 6(1): 16–21.
7. Jastreboff PJ, Jastreboff MM. Decreased sound tolerance: hyperacusis, misophonia, diploacusis, and polyacusis. In: Celesia GG, Hickok G, editors. *Handbook of Clinical Neurology* 2015; 129: 375–387.
8. Edelstein M, Brang D, Rouw R, Ramachandran VS. Misophonia: Physiological investigations and case descriptions. *Front. Hum. Neurosci.* 2013; 7: 296.
9. Schröder A, Vulink NC, Loon van AJ, Denys DA. Cognitive behavioral therapy is effective in misophonia: An open trial. *J. Affect. Disord.* 2017; 2017: 289–294.
10. Schröder A, Vulink N, Denys D. Misophonia: Diagnostic criteria for a new psychiatric disorder. *PLoS One* 2013; 8(1): e54706.
11. Johnson P, Webber TA, Wu MS, Lewin AB, Murph TK, Storch EA. When selective audiovisual stimuli become unbearable: A case series on pediatric misophonia. *Neuropsychiatry* 2013; 3(6): 1–7.
12. Dozier TH, Lopez M, Pearson CH. Proposed Diagnostic Criteria for Misophonia: A Multisensory Conditioned Aversive Reflex Disorder. *Front. Psychol.* 2017; 8: 1975.
13. Fabijańska A, Rogowski M, Bartnik G, Skarżyński H. Epidemiology of tinnitus and hyperacusis in Poland. In: Hazell JWP, editor. *Proceedings of the Sixth International Tinnitus Seminar*. Cambridge, UK–London: The Tinnitus and Hyperacusis Centre; 1999. P. 569–571. Misophonia – a review of research results and theoretical concepts 457
14. Wu MS, Lewin AB, Murphy TK, Storch EA. Misophonia: Incidence, phenomenology, and clinical correlates in an undergraduate student sample. *J. Clin. Psychol.* 2014; 70(10): 994–1007.
15. Zhou X, Wu MS, Storch EA. Misophonia symptoms among Chinese university students: Incidence, associated impairment, and clinical correlates. *Journal of Obsessive-Compulsive and Related Disorders* 2017; 14: 7–12.
16. Raj-Koziak D, Fabijańska A, Bartnik G, Borawska B, Rogowski M. Nadwrażliwość słuchowa w materiale Kliniki Szumów Usznych Instytutu Fizjologii i Patologii Słuchu. *Audiofonologia* 2000; 18: 139–143.
17. Asha'ari Z A, Mat Zain N, Razali A. Phonophobia and hyperacusis: Practical points from a Case Report. *Malays. J. Med. Sci.* 2010; 17(1): 49–51.

18. Rouw R, Efranian M. A Large-Scale Study of Misophonia. *J. Clin. Psychol.* 2018; 74(3): 453–479.
19. McKay D, Kim SK, Mancusi L, Storch EA, Spankovich C. Profile analysis of psychological symptoms associated with misophonia: A community sample. *Behav. Ther.* 2018; 49(2): 286–294.
20. Foa EB, Huppert JD, Leiberg S, Langner R, Kichic R, Hajcak G et al. The Obsessive-Compulsive Inventory: Development and validation of a short version. *Psychol. Assess.* 2002; 14(4): 485–498.
21. Summerfeldt LJ, Kloosterman P, Parker JDA, Antony MM, Swinson RP. Assessing and validating the obsessive-compulsive-related construct of incompleteness. 62 annual convention of the Canadian Psychological Association. Ste-Foy, Quebec; 2001.
22. Kluckow H, Telfer J, Abraham S. Should we screen for misophonia in patients with eating disorders? A report of three cases. *Int. J. Eat. Disord.* 2014; 47(5): 558–561.
23. Schröder A, Wingen G, Vulink NC, Denys D. Commentary: The Brain Basis for Misophonia. *Front. Behav. Neurosci.* 2017; 11: 111.
24. Kumar S, Griffiths TD. Response: Commentary: The Brain Basis for Misophonia. *Front. Behav. Neurosci.* 2017; 11: 127.
25. Dozier TH. Etiology, composition, development and maintenance of misophonia: A conditioned aversive reflex disorder. *Psychological Thought.* 2015; 8(1): 114–129.
26. Kumar S, Tansley-Hancock O, Sedley W, Winston JS, Callaghan MF, Allen M et al. The Brain Basis for Misophonia. *Curr. Biol.* 2017; 27(4): 1–7.
27. Brout JJ, Edelstein M, Erfanian M, Mannino M, Miller LJ, Rouw R et al. Investigating misophonia: A review of the empirical literature, clinical implications, and a research agenda. *Front. Neurosci.* 2018; 12: 36. Doi: 10.3389/fnins.2018.00036.
28. Levitin DJ, Cole K, Lincoln A, Bellugi U. Aversion, awareness, and attraction: Investigating claims of hyperacusis in the Williams syndrome phenotype. *J. Child Psychol. Psychiatry* 2005; 46(5): 514–523.
29. Blomberg S, Rosander A, Andersson G. Fears, hyperacusis and musicality in Williams syndrome. *Res. Dev. Disabil.* 2006; 27(6): 668–680.
30. Schröder A, Diepen van R, Mazaheri A, Petropoulos-Petalas D, Amesti de VS, Vulink N et al. Diminished N1 auditory evoked potentials to oddball stimuli in misophonia patients. *Front. Behav. Neurosci.* 2014; 8: 123.
31. Taylor S. Misophonia: A new mental disorder? *Medical Hypotheses* 2017; 103: 109–117.

32. Reid AM, Guzick AG, Gernand A, Olsen B. Intensive cognitive-behavioral therapy for comorbid misophonic and obsessive-compulsive symptoms: A systematic case study. *Journal of Obsessive-Compulsive and Related Disorders* 2016; 10: 1–9. 458 Marta Siepsiak, Wojciech Dragan
33. Schneider RL, Arch JJ. Case study: A novel application of mindfulness – and acceptance-based components to treat misophonia. *Journal of Contextual Behavioral Science* 2017; 6(2): 221–225.

УДК 616.348-002

Алаеддин. Т
ординатор
2 курс, «Гастроэнтерология»
Медицинский институт РУДН
Россия, г. Москва

МИКРОСКОПИЧЕСКИЙ КОЛИТ: КЛИНИЧЕСКИЙ СЛУЧАЙ И ОБЗОР ЛИТЕРАТУРЫ

Аннотация: *Микроскопического колита (МК): это нередкое хроническое воспалительное заболевание толстой кишки, характеризующееся водянистой, бескровной диареей, о которой часто забывают и неправильно диагностируют. В статье будут рассмотрены клинические проявления, диагностика и лечение микроскопического колита. Мы представляем также клинический случай рецидивирующей хронической диареи, вызванной злоупотреблением нестероидными противовоспалительными препаратами (НПВП), курением, неправильным применением антибиотиков и вторичной инфекцией Clostridium Difficilis. По результату колоноскопии, установлен диагноз микроскопического колита.*

Ключевые слова: *Микроскопический колит, хроническая диарея, факторы риска, лимфоцитарный колит, коллагенозный колит*

Annotation: *the article Microscopic colitis (MC): this is a common chronic inflammatory disease of the colon, characterized by watery, bloodless diarrhea, which is often forgotten and misdiagnosed. The article will consider the clinical manifestations, diagnosis and treatment of microscopic colitis. We also present a clinical case of recurrent chronic diarrhea caused by the abuse of nonsteroidal anti-inflammatory drugs (NSAIDs), smoking, incorret use of antibiotics and secondary infection of Clostridium Difficilis. According to the result of colonoscopy, microscopic colitis was diagnosed.*

Key words: *Microscopic colitis, chronic diarrhea, risk factors, lymphocytic colitis, collagenous colitis*

Введение

Микроскопический колит - это хроническое воспалительное заболевание толстой кишки, которое характеризуется хронической водянистой диареей без крови. Обычно это встречается у пациентов среднего возраста и преимущественно у женщин. Толстая кишка обычно выглядит нормальной или почти нормальной при колоноскопии у пациентов с микроскопическим колитом. Диагноз устанавливается с помощью биопсии слизистой оболочки толстой кишки, демонстрирующей характерные гистологические изменения. Микроскопический колит, впервые описанный в 1980 году [1], имеет два основных гистологических подтипа: лимфоцитарный колит, более конкретно определенный в 1989 году [2], и коллагенозный колит.

Этиология и факторы риска

Лекарственные препараты —НПВП были признаны возбудителями или запускающими вспышки микроскопического колита [3-4]. Несколько других лекарственных препаратов также были названы потенциальными причинами микроскопического колита, включая ингибиторы протонной помпы (ИПП), в частности лансопризол, статины, селективные ингибиторы обратного захвата серотонина и другие лекарственные препараты (например, пембролизумаб) [5,6].

Курение —В исследовании "случай-контроль", в котором приняли участие 340 пациентов с микроскопическим колитом, курение сигарет (в прошлом или настоящем) было связано со значительно повышенным риском развития микроскопического колита (отношение шансов 2,1, 95% ДИ 1,6-2,9) [7-8]. В среднем у курильщиков также развивается микроскопический колит более чем на 10 лет раньше, чем у некурящих [9,10].

Патофизиология

- Генетическая предрасположенность — Исследования продемонстрировали связь между микроскопическим колитом и HLA-DQ2 или DQ1,3, а также более высокую частоту гаплотипа HLA-DR3DQ2 и носительства аллеля фактора некроза опухоли 2 при микроскопическом колите по сравнению с контрольной группой [11,12,13].

● Аномальный метаболизм коллагена – может быть причиной образования толстой коллагеновой ленты при коллагенозном колите. Заметное отложение субэпителиального матрикса было объяснено повышенной экспрессией основных фиброгенных генов, проколлагена I и ингибитора металлопротеиназы (TIMP-1), миофибробластическими клетками и неадекватным фибринолизом [14-15]. Пациенты с коллагенозным колитом также имеют повышенную экспрессию трансформирующего фактора роста (TGF) бета-1, что было связано с накоплением коллагена в тканях [15]. TGF бета-1 и фактор роста эндотелия сосудов могут влиять на баланс локального фиброгенеза и фибринолиза, приводя к суммарному накоплению незрелого субэпителиального матрикса [16,17]. Модификация метаболизма коллагена также была объяснена экспрессией эндогенного гистамина, простагландинов и/или оксида азота (NO). Повышенная транскрипционная активность ядерного фактора каппа В вызывает повышенную регуляцию индуцируемой активности NO-синтазы и, как следствие, повышенную выработку NO в эпителии толстой кишки, что может быть прямой причиной секреторной диареи у пациентов с коллагенозным колитом [18].

● Измененная барьерная функция эпителия – дефект барьерной функции эпителия и просветных факторов может привести к повышенной проницаемости слизистой оболочки для антигенов и бактерий, что приводит к нарушению иммунной регуляции и воспалению кишечника, наблюдаемому при микроскопическом колите [19].

Синхронный коллагенозный и псевдомембранозный колит также были описаны у некоторых пациентов, что позволяет предположить возможную этиологическую роль *S. difficile* [20-21]. Также было высказано предположение о заражении иерсиниями как о факторе, провоцирующем развитие коллагенозного колита [22]. Кроме того, было описано разрешение коллагенозного колита после лечения *Helicobacter pylori*, но связь остается неясной [23]. Роль бактерий в патогенезе этого заболевания также подтверждается наблюдением, что симптомы и гистология могут улучшаться у пациентов с лимфоцитарным колитом после лечения висмутом. Однако эта гипотеза не подтверждается выводами о том, что местное иммуносупрессивное лечение будесонидом очень эффективно при микроскопическом колите.

Клинические проявления

Микроскопический колит характеризуется хронической, не кровянистой, водянистой диареей [24,25,26,27]. У пациентов с

P
A
G
E

микроскопическим колитом обычно бывает от четырех до девяти водянистых испражнений в день, но в редких случаях испражнения могут превышать 15 или до 2 литров в день [24,28]. У пациентов могут наблюдаться сопутствующие позывы к дефекации (70%), недержание мочи (40%) и ночные эпизоды (50%). Боль в животе возникает до 50% пациентов с активным микроскопическим колитом (≥ 3 испражнений или ≥ 1 водянистого стула в день) [29,30]. У пациентов может наблюдаться связанная с этим потеря веса из-за потери жидкости или уменьшения приема внутрь. Могут возникать внекишечные симптомы, такие как артралгия, артрит или увеит. Качество жизни снижается [31].

Коллагенозный колит, по-видимому, является более тяжелым типом воспаления кишечника, а лимфоцитарный колит, как правило, возникает в более раннем возрасте [32].

Диагностический подход

Диагноз микроскопического колита устанавливается путем биопсии слизистой оболочки толстой кишки, демонстрирующей характерные гистологические изменения.

Обследование — обследование пациента с подозрением на микроскопический колит служит для исключения других причин диареи и установления диагноза микроскопического колита [33,34].

Лабораторные исследования — Исследования кала должны включать токсин *Clostridioides difficile* в кале, обычные посевы кала (сальмонелла, шигелла, кампилобактер, иерсиния) и специфический анализ на кишечную палочку. Также следует провести микроскопию яйцеклеток и паразитов (три образца) и тест кала на антиген лямблиев, особенно если у пациента есть факторы риска, такие как недавняя поездка в эндемичные районы. Мы проводим серологию на целиакию, чтобы исключить целиакию. Кроме того, следует провести полный анализ крови, определить содержание электролитов и альбумина, поскольку у пациентов с микроскопическим колитом может наблюдаться легкая анемия и, в редких случаях, энтеропатия с потерей белка. Использование кальпротектина для исключения или мониторинга микроскопического колита не рекомендуется [35,36,37].

Результаты эндоскопии — эндоскопический вид толстой кишки, как правило, нормальный. Макроскопические признаки могут включать небольшой отек, эритему, рыхлость, экссудативные поражения и рубцы [32,38].

Гистология – Воспалительный клеточный ответ схож при лимфоцитарном и коллагенозном колите, состоящий в основном из мононуклеарных инфильтратов, с небольшим количеством нейтрофилов и эозинофилов в собственной пластинке. Однако существуют определенные ключевые гистологические признаки, которые используются для диагностики коллагенозного и лимфоцитарного колита .

- *Коллагенозный колит* – Коллагенозный колит характеризуется наличием в толстой кишке субэпителиальной коллагеновой полосы диаметром ≥ 10 мкм [39]. Полоса наиболее заметна между склепами. При оценке толщины коллагеновой ленты важно, чтобы биоптаты были хорошо ориентированы и срезаны перпендикулярно поверхности слизистой оболочки, чтобы коллагеновая лента ложно не казалась утолщенной.

- *Лимфоцитарный колит* – лимфоцитарный колит характеризуется наличием ≥ 20 интраэпителиальных лимфоцитов (IEL) на 100 поверхностных эпителиальных клеток [25]. Архитектура крипты обычно не искажена, но может присутствовать очаговый криптит.

Очаговые участки гистологических находок, которые обычно ассоциируются с микроскопическим колитом, также были описаны у пациентов с установленным воспалительным заболеванием кишечника (ВЗК). Однако часто наблюдаются эндоскопические признаки ВЗК [40-41]. Они также могут предшествовать развитию явных клинических и гистопатологических признаков ВЗК, особенно болезни Крона.

Дифференциальный диагноз

Основные соображения при дифференциальной диагностике микроскопического колита включают целиакию, воспалительные заболевания кишечника и синдром раздраженного кишечника.

- Целиакия – У пациентов с целиакией могут наблюдаться симптомы, сходные с хронической диареей, но их можно отличить от микроскопического колита с помощью серологического тестирования и биопсии тонкой кишки.

- Болезнь Крона – точечный колит у пациентов с микроскопическим колитом может имитировать болезнь Крона. Характерные признаки болезни Крона, такие как наличие перианальных заболеваний (трещин, свищей), хронического трансмурального воспаления и гранул при биопсии, отсутствуют при микроскопическом колите.

Важно отметить, что очаговые области гистологических находок, которые обычно ассоциируются с микроскопическим колитом, также были описаны у пациентов с установленным воспалительным заболеванием

кишечника (ВЗК) [40-41]. Они также могут предшествовать развитию явных клинических и гистопатологических признаков ВЗК, особенно болезни Крона. Однако часто присутствуют эндоскопические признаки ВЗК, дающие ключ к постановке диагноза [40-41].

- Синдром раздраженного кишечника – у пациентов с преобладающим поносом синдромом раздраженного кишечника (СРК) может наблюдаться хроническая диарея, аналогичная таковой у пациентов с микроскопическим колитом [42,43]. Однако СРК преимущественно характеризуется рецидивирующими хроническими болями в животе. Боль в животе при СРК часто связана с дефекацией и связана с изменением частоты или консистенции (формы) стула.

Первоначальный подход

Основной целью ведения пациентов с микроскопическим колитом является достижение клинической ремиссии (<3 дефекаций в день и отсутствие водянистого стула в течение одной недели) и улучшение качества жизни пациента. Неясно, необходима ли гистологическая ремиссия [44]. Активное заболевание определяется как ≥ 3 стула в день или ≥ 1 водянистый стул в день [45].

Пациентам следует рекомендовать избегать нестероидных противовоспалительных препаратов и, по возможности, прекратить прием лекарств, связанных с микроскопическим колитом.

Противодиарейные средства — Для симптоматического лечения диареи мы используем противодиарейное средство лоперамид, особенно ночью, чтобы уменьшить частоту ночных эпизодов [46]. Противодиарейные препараты могут применяться отдельно у пациентов с легкой диареей (<3 стула в день и отсутствие водянистого стула в день) или в сочетании с другими видами терапии, в зависимости от тяжести симптомов, но научно обоснованные исследования отсутствуют.

Глюкокортикоиды при активном заболевании

- Будесонид — Пациентам с активным заболеванием (≥ 3 стула в день или ≥ 1 водянистый стул в день) или диареей, которая сохраняется, несмотря на применение противодиарейных средств, мы рекомендуем дополнительно принимать будесонид перорально (9 мг ежедневно в течение шести-восьми недель). Будесонид является местноактивным кортикостероидом с интенсивным метаболизмом при первом прохождении в печени и низкой системной экспозицией [35,47-48].

Симптоматическое улучшение можно заметить в течение нескольких дней. Однако для полного разрешения проблемы обычно требуется шесть-восемь недель или дольше. Мы продолжаем прием будесонида в течение как минимум восьми недель, а затем постепенно снижаем дозу будесонида у пациентов в стадии клинической ремиссии (<3 дефекаций в день и отсутствие водянистого стула). Мы снижаем дозу будесонида для приема внутрь до 6 мг в течение двух недель, затем до 3 мг еще в течение двух недель, а затем прекращаем терапию.

У пациентов, у которых клиническая ремиссия не наступает через восемь недель, или если симптомы повторяются при снижении дозы, прием будесонида в дозе 9 мг можно продолжать в течение 12 недель или дольше, прежде чем снижать дозу.

Рандомизированные исследования у пациентов с коллагенозным колитом показывают, что будесонид эффективен для кратковременного лечения микроскопического колита и может улучшить качество жизни [49,50,51].

Будесонид также продемонстрировал эффективность в индуцировании клинической и гистологической ремиссии у пациентов с лимфоцитарным колитом [52].

- Преднизон — Мы оставляем за собой право использовать преднизон или преднизолон для лечения микроскопического колита у пациентов, у которых терапия будесонидом невозможна. Хотя косвенные данные свидетельствуют о том, что преднизолон должен вызывать клиническую ремиссию, его эффективность не была продемонстрирована. Кроме того, системные глюкокортикоиды имеют более высокий риск развития побочных эффектов. В рандомизированном клиническом исследовании, в котором 12 пациентам с микроскопическим колитом назначали преднизолон или плацебо в течение двух недель, не было никакой разницы в частоте клинической ремиссии [53]. Преднизолон приводит к уменьшению воспаления толстой кишки, но не толщины коллагеновой ленты [54]. По сравнению с будесонидом, преднизолон ассоциируется с более низкой частотой ответа (53 против 83 процентов), большим количеством побочных эффектов и более высоким риском рецидива при отмене терапии [55].

Последующий подход

Холестирамин — У пациентов с легкой, персистирующей диареей, несмотря на будесонид, мы применяем сопутствующую терапию лоперамидом и холестирамином (по 4 г четыре раза в день). Пациентам с улучшением

состояния при диарее мы продолжаем принимать холестирамин до тех пор, пока диарея не пройдет. Холестирамин - это смола, связывающая желчные кислоты, которая используется для лечения диареи, вызванной сопутствующей мальабсорбцией желчных кислот у пациентов с микроскопическим колитом [56].

Субсалицилат висмута — У пациентов, которые не реагируют на двухнедельное исследование холестирамина, мы используем субсалицилат висмута (три таблетки по 262 мг три раза в день). Однако имеются ограниченные данные в поддержку субсалицилата висмута, и его применение является спорным [35].

Биологические агенты и иммуномодуляторы — У пациентов с рефрактерным микроскопическим колитом мы используем терапию фактором некроза опухоли (TNF) (например, инфликсимаб, адалимумаб) или иммуномодуляторами (например, б-меркаптопурин, азатиоприн). Биологические препараты и иммуномодуляторы, включая ведолизумаб, могут быть рассмотрены у отдельных пациентов с тяжелыми симптомами, резистентными к будесониду.

Клинический случай

Пациент М.А., 61 лет (10.01.1961) поступил по направлению поликлиники по месту жительства в связи с жалобами на резкие неконтролируемые позывы к дефекации, вздутие живота, сопровождающееся умеренно выраженным болевым синдромом, на жидкий стул водянистого характера до 5-6 раз в день.

Из хронических заболеваний: желчнокаменная болезнь, хроническая диарея (три года назад, нечасто принимает лоперамид), постоянно принимает НПВП по поводу перелома левого бедра в 2015г. Вредные привычки: курение, по 1 пачку в день с 30 лет

Первичная консультация гастроэнтеролога 08.20г

- При осмотре живота: живот обычной формы, мягкий, умеренно вздут, болезненный при поверхностной пальпации в эпигастральной области, и в нижних отделах живота.
- За год до обращения проводился комплекс лабораторно-инструментальных исследований: УЗИ ОБП, ОАК, Б/х анализ крови, анализы кала на простейшие и яйца гельминтов, по результатам которых отклонений не выявлено. Результат колоноскопии от 2019г - без патологии.
- Были исключены целиакия, лактазная недостаточность и синдром избыточного бактериального роста. Неоднократные курсы терапии

спазмолитиками, ферментосодержащими препаратами,, пробиотиками, антидиарейными препаратами - без значимого эффекта.

- При лабораторном обследовании: гипоальбуминемия (альбумин 2,3 г/дл), гипокалиемия (2,7 ммоль/л) и анемия, (Hb 11,5 г/дл, MCV 98fl), лейкоцитоза нет, СРБ 1,83 мг/дл, уровень прокальцитонина в пределах нормы.

- Кал жидкой консистенции, неоформленный с единичными лейкоцитами в поле зрения, полным отсутствием нейтральных жиров и жирных кислот, присутствие свободного крахмала. Посевы кала на энтеротоксины-отрицательные.

- Фекальный кальпротектин 7,7 мг/кг (0-50 мг/кг)

- Гормоны щитовидной железы в норме

На основании вышеперечисленного у пациента был установлен **синдром раздраженного кишечника (СРК) с явлениями диареи.**

Диета: дробное питание 5-6 раз в день с исключением жирного, жареного, острого, копченного, маринованного и алкоголя.

Медикаментозное лечение:

- meteospasmyl по 1 капс 3 раза в день,
- smecta по 1 пакетику 3 раза в день,
- povocol 2-3 раза в день до 3 месяцев.

04.2021 г перенос Ковид-19: Пациент госпитализирован в реанимационное отделение в связи с тяжелой одышкой, кашель с отхождением мокроты желтого цвета, короновирусная инфекция идентифицирована.

После выписки пациент беспокоил обильный жидкий стул зелено-желтого цвета до 8 раз в сутки, тест на токсины Clostridium Difficile-положительный, назначено лечение ванкомицином (через нед стул кашицеобразный 3 раза в день, болей в животе не было)

Повторная консультация гастроэнтеролога 05.2021 г после переноса ковида, к предыдущим препаратам было рекомендовано добавить бифидобактерии по 2 капс 1 раз в день.

- Диарейный синдром сохранялся.
- Повторные анализы на токсины Cl.difficile- отрицательные

Повторная консультация гастроэнтеролога 07.2021 г, в связи с отсутствием эффекта от проводимого лечения для постановки диагноза было рекомендовано проведение колоноскопии с биопсией.

- При колоноскопии - Colonoscopic appearances are normal

- Гистологически: Collagenous colitis is associated with a increased lymphocytic infiltrate of the lamina propria and intraepithelial lymphocytosis. There

is a markedly thickened (> 10 µm) collagen band underlying the colonic epithelial cells

На основании гистологического исследования верифицирован **диагноз МК в форме КК, непрерывно-рецидивирующий, средней степени тяжести.**

- Назначено будесонид 9 мг в сутки (3 капсулы), курсом 6–8 нед.

-На фоне проведенного лечения уже в течении первого месяца у пациента стул полностью нормализовался. При повторной консультации через 2 месяца после начала ГКС терапии клинические проявления заболевания отсутствовали. Рекомендовано снизить дозу будесонида до 6 мг в сутки с последующей постепенной отменой будесонида.

-В настоящее время пациент ГКС не принимает, симптомы после отмены ГКС не рецидивировали.

Источники литературы:

- 1) Read NW, Krejs GJ, Read MG, et al. Chronic diarrhea of unknown origin. Gastroenterology 1980; 78:264.
- 2) Lazenby AJ, Yardley JH, Giardiello FM, et al. Lymphocytic ("microscopic") colitis: a comparative histopathologic study with particular reference to collagenous colitis. Hum Pathol 1989; 20:18.
- 3) Keszthelyi D, Penders J, Masclee AA, Pierik M. Is microscopic colitis a drug-induced disease? J Clin Gastroenterol 2012; 46:811.
- 4) Bonderup OK, Fenger-Grøn M, Wigh T, et al. Drug exposure and risk of microscopic colitis: a nationwide Danish case-control study with 5751 cases. Inflamm Bowel Dis 2014; 20:1702.
- 5) Bonderup OK, Nielsen GL, Dall M, et al. Significant association between the use of different proton pump inhibitors and microscopic colitis: a nationwide Danish case-control study. Aliment Pharmacol Ther 2018; 48:618.
- 6) Ahmed M, Francis G. Pembrolizumab-Induced Microscopic Colitis. Am J Gastroenterol 2018; 113:629.
- 7) Yen EF, Pokhrel B, Du H, et al. Current and past cigarette smoking significantly increase risk for microscopic colitis. Inflamm Bowel Dis 2012; 18:1835.
- 8) Burke KE, Ananthakrishnan AN, Lochhead P, et al. Smoking is Associated with an Increased Risk of Microscopic Colitis: Results From Two Large Prospective Cohort Studies of US Women. J Crohns Colitis 2018; 12:559.
- 9) Vigren L, Sjöberg K, Benoni C, et al. Is smoking a risk factor for collagenous colitis? Scand J Gastroenterol 2011; 46:1334.
- 10) Fernández-Bañares F, de Sousa MR, Salas A, et al. Impact of current smoking on the clinical course of microscopic colitis. Inflamm Bowel Dis 2013; 19:1470.

- 11) Koskela RM, Karttunen TJ, Niemelä SE, et al. Human leucocyte antigen and TNFalpha polymorphism association in microscopic colitis. *Eur J Gastroenterol Hepatol* 2008; 20:276.
- 12) Fine KD, Do K, Schulte K, et al. High prevalence of celiac sprue-like HLA-DQ genes and enteropathy in patients with the microscopic colitis syndrome. *Am J Gastroenterol* 2000; 95:1974.
- 13) Fernández-Bañares F, Esteve M, Farré C, et al. Predisposing HLA-DQ2 and HLA-DQ8 haplotypes of coeliac disease and associated enteropathy in microscopic colitis. *Eur J Gastroenterol Hepatol* 2005; 17:1333.
- 14) Daum S, Foss HD, Schuppan D, et al. Synthesis of collagen I in collagenous sprue. *Clin Gastroenterol Hepatol* 2006; 4:1232.
- 15) Ståhle-Bäckdahl M, Maim J, Veress B, et al. Increased presence of eosinophilic granulocytes expressing transforming growth factor-beta1 in collagenous colitis. *Scand J Gastroenterol* 2000; 35:742.
- 16) Griga T, Tromm A, Schmiegel W, et al. Collagenous colitis: implications for the role of vascular endothelial growth factor in repair mechanisms. *Eur J Gastroenterol Hepatol* 2004; 16:397.
- 17) Taha Y, Raab Y, Larsson A, et al. Vascular endothelial growth factor (VEGF)--a possible mediator of inflammation and mucosal permeability in patients with collagenous colitis. *Dig Dis Sci* 2004; 49:109.
- 18) Andresen L, Jørgensen VL, Perner A, et al. Activation of nuclear factor kappaB in colonic mucosa from patients with collagenous and ulcerative colitis. *Gut* 2005; 54:503.
- 19) Andersen T, Andersen JR, Tvede M, Franzmann MB. Collagenous colitis: are bacterial cytotoxins responsible? *Am J Gastroenterol* 1993; 88:375.
- 20) Khan MA, Brunt EM, Longo WE, Presti ME. Persistent *Clostridium difficile* colitis: a possible etiology for the development of collagenous colitis. *Dig Dis Sci* 2000; 45:998.
- 21) Vesoulis Z, Lozanski G, Loiudice T. Synchronous occurrence of collagenous colitis and pseudomembranous colitis. *Can J Gastroenterol* 2000; 14:353.
- 22) Bohr J, Nordfelth R, Järnerot G, Tysk C. *Yersinia* species in collagenous colitis: a serologic study. *Scand J Gastroenterol* 2002; 37:711.
- 23) Narayani RI, Burton MP, Young GS. Resolution of collagenous colitis after treatment for *Helicobacter pylori*. *Am J Gastroenterol* 2002; 97:498.
- 24) Bohr J, Tysk C, Eriksson S, et al. Collagenous colitis: a retrospective study of clinical presentation and treatment in 163 patients. *Gut* 1996; 39:846.
- 25) Андреев Д. Н., Маев И. В., Кучерявый Ю. А. Микроскопический колит: дефиниция и критерии диагностики. *Consilium medicum*, 2014, № 2, с. 30–34.

- 26) Laniro G, Cammarota G, Valerio L. et al. Microscopic colitis. *World J Gastroenterol*, 2012, vol. 18, pp. 6206–6215.
- 27) Zins BJ, Sandborn WJ, Tremaine WJ. Collagenous and lymphocytic colitis: subject review and therapeutic alternatives. *Am J Gastroenterol* 1995; 90:1394.
- 28) Münch A, Langner C. Microscopic colitis: clinical and pathologic perspectives. *Clin Gastroenterol Hepatol* 2015; 13:228.
- 29) Abboud R, Pardi DS, Tremaine WJ, et al. Symptomatic overlap between microscopic colitis and irritable bowel syndrome: a prospective study. *Inflamm Bowel Dis* 2013; 19:550.
- 30) Bjørnbak C, Engel PJ, Nielsen PL, Munck LK. Microscopic colitis: clinical findings, topography and persistence of histopathological subgroups. *Aliment Pharmacol Ther* 2011; 34:1225.
- 31) Hjortswang H, Tysk C, Bohr J, et al. Health-related quality of life is impaired in active collagenous colitis. *Dig Liver Dis* 2011; 43:102.
- 32) Mellander MR, Ekbohm A, Hultcrantz R, et al. Microscopic colitis: a descriptive clinical cohort study of 795 patients with collagenous and lymphocytic colitis. *Scand J Gastroenterol* 2016; 51:556.
- 33) Kamp EJ, Kane JS, Ford AC. Irritable Bowel Syndrome and Microscopic Colitis: A Systematic Review and Meta-analysis. *Clin Gastroenterol Hepatol* 2016; 14:659.
- 34) Guagnozzi D, Arias Á, Lucendo AJ. Systematic review with meta-analysis: diagnostic overlap of microscopic colitis and functional bowel disorders. *Aliment Pharmacol Ther* 2016; 43:851.
- 35) Miehlke S, Guagnozzi D, Zabana Y, et al. European guidelines on microscopic colitis: United European Gastroenterology (UEG) and European Microscopic Colitis Group (EMCG) statements and recommendations. *United European Gastroenterol J* 2020; :2050640620951905.
- 36) von Arnim U, Wex T, Ganzert C, et al. Fecal calprotectin: a marker for clinical differentiation of microscopic colitis and irritable bowel syndrome. *Clin Exp Gastroenterol* 2016; 9:97.
- 37) Batista L, Ruiz L, Ferrer C, et al. Usefulness of fecal calprotectin as a biomarker of microscopic colitis in a cohort of patients with chronic watery diarrhoea of functional characteristics. *Dig Liver Dis* 2019; 51:1646.
- 38) Park HS, Han DS, Ro YO, et al. Does lymphocytic colitis always present with normal endoscopic findings? *Gut Liver* 2015; 9:197.
- 39) Lee E, Schiller LR, Vendrell D, et al. Subepithelial collagen table thickness in colon specimens from patients with microscopic colitis and collagenous colitis. *Gastroenterology* 1992; 103:1790.

- 40) Chandratre S, Bramble MG, Cooke WM, Jones RA. Simultaneous occurrence of collagenous colitis and Crohn's disease. *Digestion* 1987; 36:55.
- 41) Goldstein NS, Gyorfí T. Focal lymphocytic colitis and collagenous colitis: patterns of Crohn's colitis? *Am J Surg Pathol* 1999; 23:1075.
- 42) Rezaie A, Buresi M, Lembo A, et al. Hydrogen and Methane-Based Breath Testing in Gastrointestinal Disorders: The North American Consensus. *Am J Gastroenterol* 2017; 112:775.
- 43) Ratuapli SK, Ellington TG, O'Neill MT, et al. Proton pump inhibitor therapy use does not predispose to small intestinal bacterial overgrowth. *Am J Gastroenterol* 2012; 107:730.
- 44) Carpenter HA, Tremaine WJ, Batts KP, Czaja AJ. Sequential histologic evaluations in collagenous colitis. Correlations with disease behavior and sampling strategy. *Dig Dis Sci* 1992; 37:1903.
- 45) Hjortswang H, Tysk C, Bohr J, et al. Defining clinical criteria for clinical remission and disease activity in collagenous colitis. *Inflamm Bowel Dis* 2009; 15:1875.
- 46) Kingham JG. Microscopic colitis. *Gut* 1991; 32:234.
- 47) Miehlke S, Aust D, Mihaly E, et al. Efficacy and Safety of Budesonide, vs Mesalazine or Placebo, as Induction Therapy for Lymphocytic Colitis. *Gastroenterology* 2018; 155:1795.
- 48) Sebastian S, Wilhelm A, Jessica L, et al. Budesonide treatment for microscopic colitis: systematic review and meta-analysis. *Eur J Gastroenterol Hepatol* 2019; 31:919.
- 49) Chande N, Al Yatama N, Bhanji T, et al. Interventions for treating lymphocytic colitis. *Cochrane Database Syst Rev* 2017; 7:CD006096.
- 50) Miehlke S, Madisch A, Voss C, et al. Long-term follow-up of collagenous colitis after induction of clinical remission with budesonide. *Aliment Pharmacol Ther* 2005; 22:1115.
- 51) Miehlke S, Madisch A, Kupcinskis L, et al. Budesonide is more effective than mesalamine or placebo in short-term treatment of collagenous colitis. *Gastroenterology* 2014; 146:1222.
- 52) Miehlke S, Madisch A, Karimi D, et al. Budesonide is effective in treating lymphocytic colitis: a randomized double-blind placebo-controlled study. *Gastroenterology* 2009; 136:2092.
- 53) Munck LK, Kjeldsen J, Philipsen E, Fischer Hansen B. Incomplete remission with short-term prednisolone treatment in collagenous colitis: a randomized study. *Scand J Gastroenterol* 2003; 38:606.
- 54) Gremse DA, Boudreaux CW, Mancini EA. Collagenous colitis in children. *Gastroenterology* 1993; 104:906.

- 55) Sloth H, Bisgaard C, Grove A. Collagenous colitis: a prospective trial of prednisolone in six patients. J Intern Med 1991; 229:443.
- 56) Pardi DS, Loftus EV Jr, Tremaine WJ, Sandborn WJ. Treatment of refractory microscopic colitis with azathioprine and 6-mercaptopurine. Gastroenterology 2001; 120:1483.

УДК 141.111

**Зайцева Н.В., доктор философских наук,
профессор кафедры философии**

**Поволжский Государственный Университет Телекоммуникаций и
Информатики**

Россия, г. Самара

Шарадышев К.Ю.,

студент

2 курса, факультета «Кибербезопасности и управления»

**Поволжский Государственный Университет Телекоммуникаций и
Информатики**

Россия, г. Самара

Сергеев А.В.,

студент

2 курса, факультета «Кибербезопасности и управления»

**Поволжский Государственный Университет Телекоммуникаций и
Информатики**

МИФОЛОГИЯ И КОСМОГОНИЯ ДРЕВНИХ СЛАВЯН

Аннотация: Данная статья проводит всесторонний анализ славянской мифологии, охватывая верховные божества, персонажи "среднего уровня" и сущности "низшей" мифологии. Исследование включает в себя космогонические концепции, символику и влияние персонажей на культурные и религиозные практики древних славян. Рассматривается широкий спектр персонажей, начиная от архетипических героев до домовых духов, предоставляя глубокий взгляд на культурное наследие славянской мифологии и её влияние на повседневную жизнь общества.

Ключевые слова: философия, мифология, славянская мифология, боги, пантеон, космогония.

Annotation: This article conducts a comprehensive analysis of Slavic mythology, encompassing supreme deities, characters of "intermediate" level, and entities of "lower" mythology. The research includes cosmogonic concepts,

symbolism, and the influence of characters on the cultural and religious practices of ancient Slavs. A wide range of characters is examined, from archetypal heroes to household spirits, providing an in-depth look at the cultural heritage of Slavic mythology and its impact on the everyday life of society.

Key words: *Philosophy, Mythology, Slavic Mythology, Gods, Pantheon, Cosmogony.*

Древние славяне, подобно многим древним культурам, имели собственные представления о том, как возник мир. Их космогония представляет собой уникальное слияние символики, мифов и религиозных убеждений, которые формировали основу их мировоззрения.

В самом начале был Хаос – неопределенное и бесформенное состояние, из которого вырисовалась форма будущего мира. Славянская космогония утверждала, что из этого первозданного Хаоса возникли первые божества и началась динамика мирового порядка.

В этом хаосе выделялись творческие силы, олицетворенные первыми божествами. Эти боги и богини стали формировать элементы мира – землю, воду, воздух и огонь. Из этого акта творения выросли основные составляющие славянской природы. Славяне считали, что каждый элемент природы обладает своим собственным божеством, контролирующим его судьбу. Земля – Мокошь, вода – Велес, воздух – Дажьдбог, огонь – Сварог. Эта связь с природой обуславливала многие аспекты их повседневной жизни, включая сельское хозяйство, рыболовство и охоту.

Для древних славян небо и земля были важными символами. Небо представляло высшие божества, такие как Перун, бог грозы и войны. Земля, с другой стороны, символизировала материнство и плодородие, с Мокошь как богиней земли.

Космогония древних славян также включала в себя представление о духах и силах природы. Домовые, русалки, лешие – каждый лес, река или дом считались обладающими своим духом, и с ними необходимо было поддерживать гармонию. Из этих мифологических представлений вытекали ритуалы и обряды, связанные с уважением к природе и поклонением богам. Славяне отмечали смену времён года, проводили обряды для обеспечения хорошего урожая и покровительства небесных сил. Космогония древних славян не только формировала их представления о происхождении мира, но и пронизывала все сферы их жизни. Эти мифологические концепции служили своеобразным фундаментом для культурных практик, ритуалов и обрядов.

Славянская мифология представляет собой уникальный комплекс мифов и верований, являющийся неотъемлемой частью культурного наследия

древних славян. Ключевым элементом этой мифологии – разнообразие персонажей, отражающих особенности космологических представлений, социокультурных ценностей и мировоззрения данной культуры.

Верховные божества древних восточных славян

- Перун воплощает мощь молнии, грозы и войны. Его символика, часто представленная молниями и дубовыми лесами, образует космический порядок и баланс между светом и тьмой.
- Сварог - владыка небес и мастерства кузнечного дела. Его имя связано с космическим порядком и творческой энергией. Символизирует связь между небом и землей, а его искусство кузнечества тесно связано с процессами творения и обновления мира.
- Дажьбог является духовным аспектом, символизирующим силы солнца и плодородия. Его эпитет "даящий" возвышает его как благодетеля, приносящего свет и изобилие.
- Хорс, в славянской мифологии, предстает как архетип бога света и дня, символизирующего благосостояние и природную изобилие. Его название коррелирует с понятием света и чистоты.
- Семаргл, таинственное божество славянской мифологии, предстает как воплощение тайного огня и богиня воскрешения. Ее имя ассоциируется с огнем и светом, символизируя жизненную силу и трансформацию. Семаргл играет роль посредницы между светом и тьмой, предоставляя силу воскрешения и обновления.
- Стрибог, известный в славянской мифологии как бог ветра и символ вселенского дыхания, олицетворяет энергетический поток, переносящий ветры перемен и обновления. Его эпитет проистекает из славянского корня, связанного с движением воздуха и ветром.
- Мокошь в славянской мифологии предстает как богиня земли и символ жизненной силы. Ее имя связано с материнством, плодородием и защитой домашнего очага. Мокошь воплощает божественное начало, отвечающее за плодородие и благосостояние.

Мифологические персонажи "среднего уровня"

- Ярила представляет собой божество, символизирующее плодородие, приход весны и военную доблесть. Его эпитеты отражают не только природные циклы, но и военные аспекты культуры.
- Велес - бог мудрости, покровитель знаний и хранитель тайн. Его имя ассоциируется с мудростью и таинственностью, отражая роль божества, связанного с духовным развитием и сокрытыми знаниями.

- Чур предстает как существо, оберегающее домашний очаг. Его функции связаны с защитой дома и семьи от несчастий. Чур часто олицетворяет собой застенчивого и заботливого духа, который следит за благополучием домашнего круга.

Персонажи "низшей" мифологии

Природные духи:

- Черт: Мистический страж лесов в славянской мифологии, известный своей хитростью и обаянием, являющийся представителем темных сил природы и олицетворяющий комплексные взаимосвязи между человеком и окружающей средой.
- Леший: Антропоморфное божество, представляющее собой стража лесов, обладающего внешностью человека с элементами животного мира, символизирующее гармонию между человеком и природой, а также наказание за беспечное отношение к окружающей среде.
- Водяной: Трансформационный дух водоемов, существо с переменчивым характером, иногда благосклонное, иногда зловредное, чье существование подчеркивает влияние воды на культуру и повседневную жизнь.
- Русалка: Загадочное водное существо с женской формой, обитающее в водоемах, воплощающее красоту и таинственность водных пространств, олицетворяющее силы природы и ее влияние на судьбы людей.

Домашние духи:

- Домовой: Древний дух славянской мифологии, принятый обитать в домах, олицетворяя благополучие и защищая семейный очаг, при условии уважительного обращения. Считается стражем домашнего уюта и хранителем семейных традиций.
- Кикимора: Существо, обитающее в домашнем быту, известное своими капризами и иногда вызывающее беспокойство. Кикимора ассоциируется с таинственностью и может являться как хранителем, так и испытанием для домашнего благополучия.
- Банник: Домашний дух, связанный с печами и каминами, считающийся хранителем огня и тепла в доме. Его культ имеет корни в религиозных обрядах, символизируя важность огня для выживания.

Люди и животные с демоническими свойствами:

- Ведьма: Личность с демоническими свойствами в славянской мифологии, владеющая магией и часто ассоциирующаяся с ночью и мистическими практиками. Её образ служит символом женской мудрости, но может вызывать страх из-за связи с непознанным.

- Колдун: Магическая личность, признанная за использование зельев и заклинаний для достижения своих целей. Колдун может быть представлен как благодетель, приносящий помощь, или как темная фигура, порочащая души своей силой.
- Знахарь: Личность, владеющая знаниями о лечебных травах и тайных знахарских методах.
- Кликуши (бесноватые, одержимые): Люди, подвергшиеся демоническому воздействию, что проявляется в их странном поведении и потере разума.
- Волколак: Человек, подвергшийся превращению в волка или волчеподобное существо, обладающее демоническими чертами. Часто ассоциируется с луной и ночью, проявляя дуальность между человеческим и звериным началом.

Использованные источники:

1. Славянская мифология. Энциклопедический словарь.— М.: С 47 Эллис Лак, 1995.— 416 с.— ISBN 5-7195-0057-X.
2. Славянская мифология: энциклопедический словарь / редколлегия: С.М. Толстая (отв. ред.), Т.А. Агапкина, О.В. Белова, Л.Н. Виноградова, В.Я. Петрухин; Ин-т славяноведения РАН. — 2-е изд. — М.: Междунар. отношения, 2002. — 512 с. — ISBN 5-7133-1069-8.
3. Клейн Л.С. Воскрешение Перуна: К реконструкции восточнославянского язычества. — СПб.: Евразия, 2004. — 480 с.
4. Гейштор А. Мифология славян. — М.: Весь Мир, 2014. — 384 с.

Золотарева Е.Г.
Магистрант
Санкт-Петербургский университет ГПС МЧС России
Россия, г. Санкт-Петербург

МОДЕЛИРОВАНИЕ РАСПРОСТРАНЕНИЯ ОПАСНЫХ ФАКТОРОВ ПОЖАРА В МАГАЗИНЕ, РАСПОЛОЖЕННОМ В ПОДВАЛЬНОМ ЭТАЖЕ

***Аннотация:** В статье проведено моделирование динамики развития пожара по полевой модели с помощью программы в магазине, расположенном в подвальном этаже. Изложены результаты моделирования пожара, определено время достижения критических значений опасных факторов пожара, сделаны выводы по результатам моделирования.*

***Ключевые слова:** моделирование пожара, полевая модель пожара, пожары в зданиях, эвакуация людей, статистика пожаров, пожарная безопасность.*

***Annotation:** The article simulates the dynamics of fire development using a field model using a program in a store located in the basement. The results of fire modeling are presented, the time to reach critical values of fire hazards is determined, and conclusions are drawn based on the modeling results.*

***Key words:** fire modeling, field fire model, fires in buildings, evacuation of people, fire statistics, fire safety.*

Согласно данным статистического сборника по пожарам на территории РФ на объектах класса функциональной пожарной опасности Ф3.1 в 2022 году произошло 2392 пожара, на которых погибло 14 человек [1]. На рисунке 1 представлено количество пожаров по классу функциональной пожарной опасности Ф3.1 на территории РФ.



Рисунок 1 – Количество пожаров в зданиях организаций торговли на территории РФ

Для изучения возможности безопасной эвакуации посетителей и сотрудников магазина было проведено моделирование развития пожара по полевой модели с помощью программы FDS. Методика, способы и примеры проведения расчетов описаны в [2-5]. Основой для полевых моделей пожаров являются уравнения, выражающие законы сохранения массы, импульса, энергии и масс компонентов в рассматриваемом малом контрольном объеме.

Целью моделирования распространения ОФП является определение времени блокирования путей эвакуации. Пожар возникает в торговом зале, на уровне пола. При моделировании, задавался наихудший сценарий, при котором все двери в здании были открытыми, что способствовало быстрому распространению ОФП.

Пожарная нагрузка в помещении принята по учебному пособию [3]: Название: Магазины. Системы дымоудаления в здании отсутствуют, следовательно не учитывались. АУП в помещении имеется.

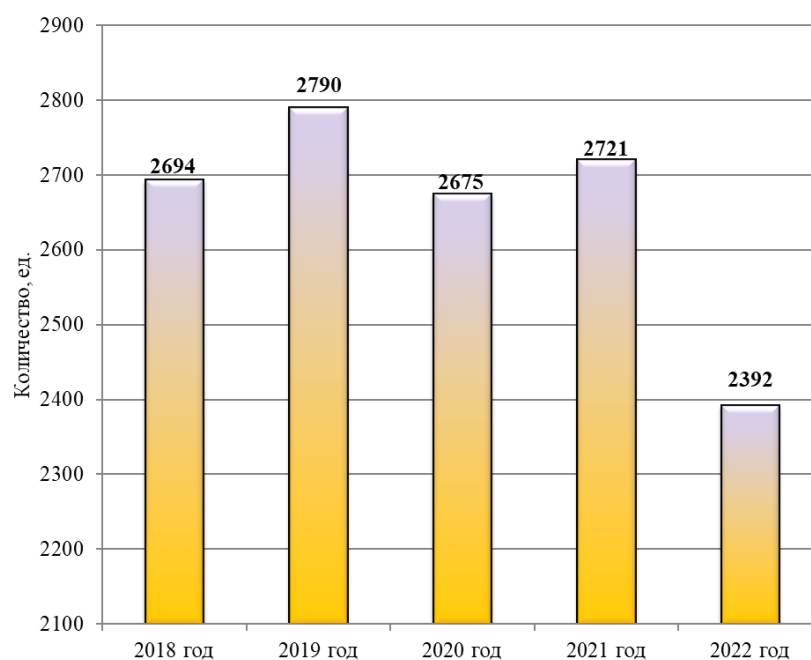
Динамика потери видимости в помещениях представлена на рисунках 2-4.



Рисунок 2 – Дальность видимости на 100 секунде пожара



Рисунок 3 – Дальность видимости на 200 секунде пожара

Slice
VIS_CO.9H0.1
m

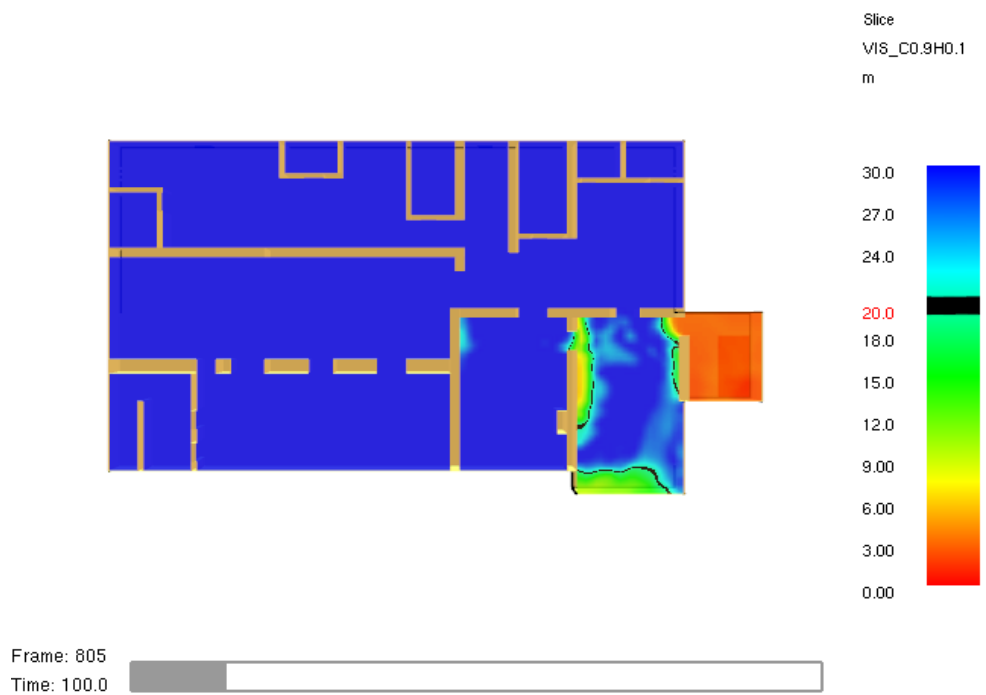

Frame: 2805

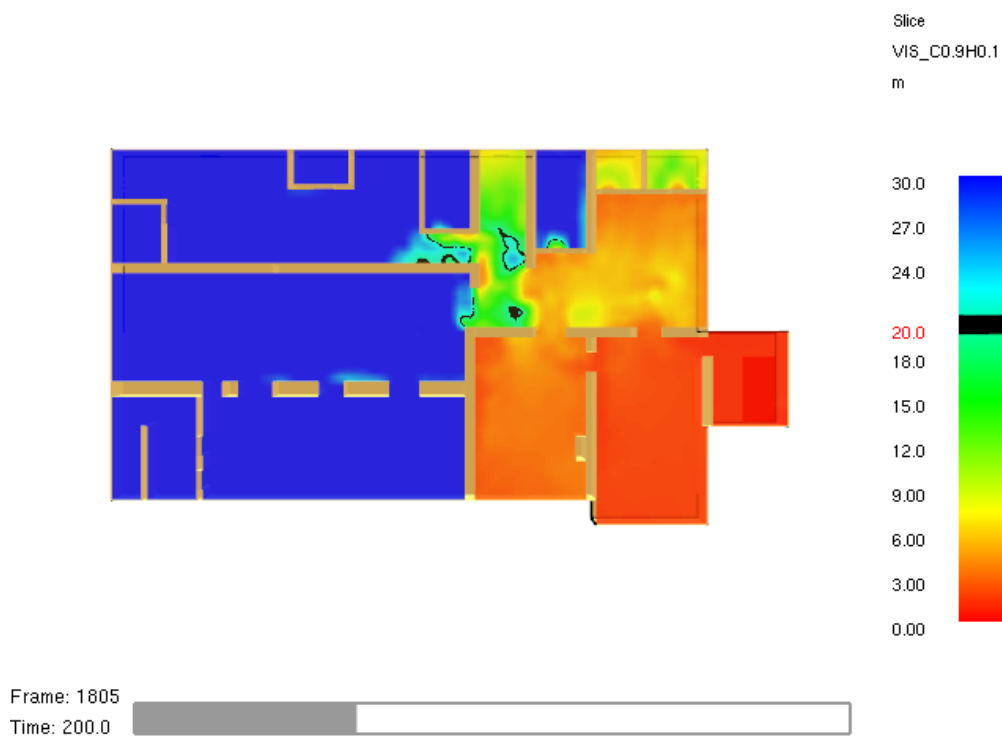
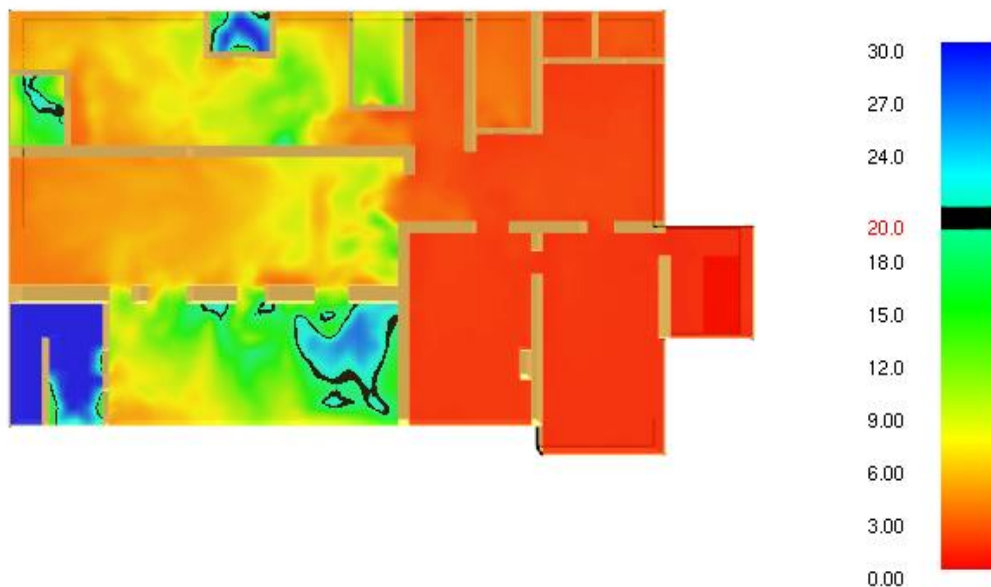
Time: 300.0

Рисунок 4 – Дальность видимости на 300 секунде пожара

График мощности пожара представлен на рисунке 5.



Рисунок 5 – График мощности пожара

В соответствии с методикой критическое время по каждому из опасных факторов пожара определяется как время достижения этим фактором предельно допустимого значения на путях эвакуации на высоте 1,7 м от пола.

Предельно допустимые значения по каждому из ОФП составляют:

1. по повышенной температуре - 70 °С;
2. по тепловому потоку - 1400 Вт/м²;
3. по потере видимости - 20 м;
4. по пониженному содержанию кислорода - 0,226 кг/м³;
5. по каждому из токсичных газообразных продуктов горения: CO₂ - 0,11 кг/м³; CO - 1,16·10⁻³ кг/м³; HCL - 23·10⁻⁶ кг/м³.

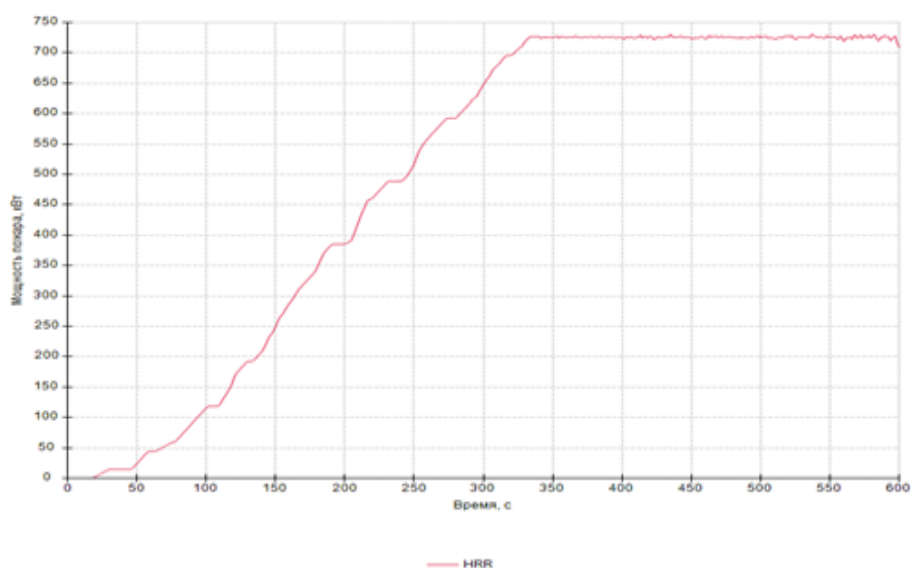
Время достижения критических значений ОФП представлено в таблице 1.

Таблица 1 – Время блокирования эвакуационного выхода

ОФП	Время достижения критического значения, с
Температура	
Тепловой поток	
Видимость	
O ₂	
CO	
CO ₂	

На основании результатов проведенного моделирования можно сделать вывод о том, что через 172 секунды после возникновения пожара наступают критические значения по одному из ОФП, а именно, понижение дальности видимости, это означает, что все люди, не успевшие эвакуироваться, будут заблокированы и не способны к самостоятельной и безопасной эвакуации.

Результаты моделирования можно применить при разработке мероприятий, направленных на снижение риска гибели и травмирования людей при пожаре, а также при необходимости подтверждения соответствия объекта защиты требованиям пожарной безопасности.

Использованные источники:

1. Пожары и пожарная безопасность в 2022 году: статист. сб. Балашиха: ФГБУ ВНИИПО МЧС России, 2023. 80 с.

2. Постановление Правительства Российской Федерации от 22 июля 2020 г. №1084 «О порядке проведения расчетов по оценке пожарного риска».
3. Кошмаров Ю.А. Прогнозирование опасных факторов пожара в помещении: Учебное пособие. — М.: Академия ГПС МВД России, 2000. — 118 С.
4. Приказ МЧС России от 14 ноября 2022 г. № 1140 «Об утверждении методики определения расчетных величин пожарного риска в зданиях, сооружениях и пожарных отсеках различных классов функциональной пожарной опасности».
5. Применение полевого метода математического моделирования пожаров в помещениях: Методические рекомендации. — М.: ВНИИПО, 2003. — 35 С.

УДК 2964

Гармс С.А.
студент

2 курс, кафедра «Цифровая экономика и информационные технологии»

Южно–Уральский государственный университет (НИУ)

Россия, г. Челябинск

Мартынова Е.В.

студент

2 курс, кафедра «Цифровая экономика и информационные технологии»

Южно–Уральский государственный университет (НИУ)

Россия, г. Челябинск

НАЛОГООБЛОЖЕНИЕ МАЛОГО БИЗНЕСА: ПРОБЛЕМЫ И ПУТИ ИХ РЕШЕНИЯ

Аннотация: В статье рассмотрено определение малого бизнеса, как субъекта экономики, а также особенности его налогообложения и патентования.

Ключевые слова: малое и среднее предпринимательство, специальные режимы налогообложения, налоговое бремя, патент.

Annotation: The article considers the definition of small business as an economic entity, as well as the specifics of its taxation and patenting.

Key words: small and medium-sized enterprises, special taxation regimes, tax burden, patent.

Уровень экономического развития страны определяется не только количеством и масштабами крупных предприятий, но и развитием малого бизнеса. Малый бизнес играет важную роль в эффективном функционировании рыночной системы благодаря своей гибкости, адаптивности и скорости реакции на изменения в экономике. Крупные предприятия имеют значительный производственный потенциал и оказывают влияние на финансовое благополучие государства и региона. Они производят основную часть товаров и услуг, обеспечивая занятость населения и налоговые поступления в бюджет.

Малое предпринимательство выполняет не только экономические функции, оно теснейшим образом связано со всеми сферами жизнедеятельности общества. Знание состояния и тенденций развития сектора малого предпринимательства, выявление его связей и зависимостей с другими секторами экономики, позволяет более четко и конкретно видеть основные проблемы на пути развития цифровой экономики в России [1].

Однако крупные предприятия часто характеризуются медленной адаптацией к меняющимся условиям рынка и бюрократией. Малый бизнес, напротив, отличается высокой гибкостью и способностью быстро реагировать на изменения рыночной конъюнктуры. Малые предприятия могут быстрее внедрять инновации, адаптироваться к новым технологиям и требованиям потребителей. Они также более склонны к риску и имеют возможность быстрее выходить на новые рынки.

Развитие малого бизнеса способствует созданию новых рабочих мест, снижению безработицы и повышению уровня жизни населения. Малые предприятия обеспечивают конкуренцию на рынках, что приводит к снижению цен и повышению качества товаров и услуг. Поддержка малого бизнеса является стратегической приоритетной областью государственной политики. Для достижения этой цели осуществляются специальные программы, направленные на обеспечение доступа к кредитам и субсидиям для малых предприятий, упрощение налогообложения и регулирование их операционной деятельности.

Таким образом, малый бизнес является неотъемлемой частью эффективной рыночной системы. Он способствует созданию новых рабочих мест, снижению безработицы, повышению уровня жизни населения и конкуренции на рынках. Поддержка малого бизнеса является важной задачей государственной политики.

Субъекты малого и среднего предпринимательства в России – это юридические лица и индивидуальные предприниматели, отнесенные в соответствии с установленными законом условиями к малым предприятиям, в

том числе к микропредприятиям и средним предприятиям [2].

Налогообложение малого бизнеса вызывает значительные трудности в большинстве стран, включая Россию. В условиях непростой экономической ситуации, характерной для нашей страны в настоящее время, малые предприятия часто не способны точно прогнозировать свои доходы и вероятные последствия различных негативных ситуаций. Убытки, несущественные для крупного предприятия, могут оказаться непосильными для небольшого производителя. Большинство развитых стран стимулируют и поддерживают малый бизнес различными способами.

В России для содействия развитию малого и среднего предпринимательства в 2007 году был принят Федеральный закон № 209–ФЗ «О развитии малого и среднего предпринимательства в Российской Федерации» [2]. Этот закон является основополагающим документом, регулирующим отношения в сфере развития малого и среднего предпринимательства, определяющим понятия малых и средних предприятий, их поддерживающую инфраструктуру, виды и формы такой поддержки.

Помимо этого, в России существует ряд дополнительных мер, направленных на поддержку малого бизнеса. К ним относятся:

- упрощенные процедуры регистрации и ликвидации предприятий;
- доступные кредитные программы и государственные гарантии для малых предприятий;
- налоговые льготы и сниженные ставки налогов для малого бизнеса;
- государственные закупки у малых предприятий;
- консультационная и информационная поддержка малого бизнеса.

Несмотря на принимаемые меры, налогообложение малого бизнеса в России по-прежнему остается достаточно обременительным. По данным Федеральной налоговой службы, в 2022 году средняя налоговая нагрузка на малые предприятия составила 26,3%, что значительно выше, чем в большинстве развитых стран. Для дальнейшего развития малого бизнеса в России необходимо продолжать совершенствовать систему налогообложения, уменьшать налоговую нагрузку и обеспечивать более благоприятные условия для ведения предпринимательской деятельности. Также важно развивать инфраструктуру поддержки малого бизнеса и предоставлять предпринимателям доступ к финансовым, информационным и консультационным ресурсам. В заключение следует отметить, что малый бизнес играет важную роль в развитии экономики любой страны. Малые предприятия создают новые рабочие места, стимулируют конкуренцию и способствуют внедрению инноваций. Поддержка малого бизнеса является одной из ключевых задач государственной политики в России и других

странах.

Как известно, малое предпринимательство занимает особое место в экономике, так как оно: решает проблему занятости населения; позволяет быстро перестраивать производство и тем самым быстро реагировать на потребности рынка; способствует конкуренции; Малые инновационные предприятия создают уникальные высокотехнологичные продукты [3].

Главным фактором стимулирования прогресса любой компании является комплекс мер, направленный на поддержку и укрепление малого бизнеса, который создается местными органами власти в каждом конкретном регионе.

С целью содействия и развития предпринимательства в стране предусмотрены разнообразные субсидии и льготы. Для того чтобы в значительной мере облегчить период резкого роста и получить возможность активного расширения и совершенствования, малым предприятиям необходимо правильно подать заявление на оформление данных субсидий и льгот.

Основными инструментами налогового стимулирования выступают пониженные налоговые ставки, льготы, патенты, налоговый кредит, ускоренная амортизация.

В налоговом кодексе [4] предлагается спектр льгот, касающихся различных налогов, включая транспортный, земельный, налоги на имущество организаций и физических лиц. Однако на практике данный термин расширяется и включает в себя любые налоговые льготы: нулевые и сниженные ставки, вычеты, освобождение от налогов для отдельных операций, доходов, имущества и других аналогичных ситуаций.

В число самых эффективных инструментов в механизме поддержки и развития малого предпринимательства входит патентование.

Инновационная патентная система налогообложения (ПСН), выведенная из упрощенной системы налогообложения, стала самостоятельным режимом с 1 января 2013 года. В Российской Федерации эта система является наиболее молодой формой поддержки малого бизнеса, которая зарекомендовала себя в практике.

Основными целями введения ПСН являются [5]:

- совершенствование форм реализации экономического и социального потенциала индивидуального предпринимательства;
- вывод из «тени» лиц, занимающихся предпринимательской деятельностью, но не зарегистрированных в качестве индивидуальных предпринимателей и увеличение на этой основе поступлений в бюджетную систему;

- содействие развитию самозанятости населения в регионах, повышение его инвестиционной активности;
- обеспечение роста доходности малого предпринимательства за счет снижения налоговой нагрузки;
- упрощение порядка налогового администрирования, налогового учета и отчетности.

Достижение указанных целей предполагает поддержку индивидуальных предпринимателей со стороны федерального и регионального уровней власти, а также представительных органов местного самоуправления по целому ряду организационных, финансовых, экономических и социальных задач, решение которых обеспечит адаптацию и развитие нового налогового режима [6].

Применение патента является эффективным средством для стимулирования развития малого предпринимательства. Его основным преимуществом является снижение налоговой нагрузки, упрощение ведения учета и отчетности, а также отсутствие необходимости сдачи налоговой декларации и других формальностей. Однако, в Российской Федерации данная система не получила широкого распространения по ряду причин, что требует ее усовершенствования.

В первую очередь, необходимо компромиссное установление стоимости патентов на законодательном уровне, которое учитывало бы интересы как государства, так и индивидуальных предпринимателей. Кроме того, следует пересмотреть стоимость патентов с целью установления их гибкости, а также законодательно установить ограничения на уровень ставок патентов у региональных органов власти, чтобы сгладить возможные колебания и нестабильность в стоимости патентов.

Такие изменения помогут повысить привлекательность и эффективность этой системы для предпринимателей, способствуя развитию их бизнеса. Тем самым, Российская Федерация сможет достичь большего использования патентной системы в поддержке малого предпринимательства и содействовать его процветанию.

Использованные источники:

1. Буров В.Ю., – Основы предпринимательства: Часть III, учебное пособие: [в 3 ч. / В.Ю. Буров; Забайкал. гос. ун–т. – Изд. 2–е, доп. и перераб. – Чита, ЗабГУ, 2018.
2. Федеральный закон от 24 июля 2007 г. № 209–ФЗ «О развитии малого и среднего предпринимательства в Российской Федерации».

3. Балашев Н.Б., Ахмедова Е.И. Развитие электронных платежных технологий // Международный журнал гуманитарных и естественных наук. – 2019. – №5–4. – С. 91–94.
4. Налоговый кодекс Российской Федерации, часть вторая, принятая Федеральным законом от 05.08.2000 г. № 117–ФЗ (ред. от 21.04.2022 г.) // СЗ РФ – 2022 г.
5. Свистун С.П., Алексеев Н.П. Патентная система налогообложения и пути ее совершенствования // Актуальные вопросы экономических наук. 2016. № 50–2. С. 49–53.
6. Калачёва О.С., Григорьева Л.А. Стимулирование предпринимательской деятельности – потенциал для развития страны // Бизнес. Образование. Право. Вестник Волгоградского института бизнеса. 2016. № 4. С. 153–156.

УДК 796/799

Ильин А.В.

старший преподаватель кафедры «Физическое воспитание»

Белгородский государственный университет

Россия, г. Белгород

Шibaева Ю.В.

Студент

2 курс, специальность «Международный туризм и гостиничный

менеджмент»

институт экономики и управления

Белгородский государственный университет

Россия, г. Белгород

НЕГАТИВНОЕ ВЛИЯНИЕ СТЕРОИДОВ НА ОРГАНИЗМ И ПОЧЕМУ ИХ НЕЛЬЗЯ ИСПОЛЬЗОВАТЬ ПРИ НАБОРЕ МЫШЕЧНОЙ МАССЫ

***Аннотация:** Данная статья рассматривает негативное влияние стероидов на организм и объясняет, почему их использование неприемлемо при наборе мышечной массы. В статье подробно описываются механизмы действия стероидов, их положительные эффекты на мышцы, а также побочные последствия и риски, связанные с их использованием. Рассматриваются причины, по которым стероиды запрещены в спорте и обсуждаются этические аспекты использования стероидов для достижения спортивных результатов.*

***Ключевые слова:** стероиды, набор мышечной массы, побочные эффекты, риски, запрещение в спорте, этика.*

***Abstract:** This article examines the negative effects of steroids on the body and explains why their use is unacceptable when gaining muscle mass. The article details the mechanisms of action of steroids, their beneficial effects on muscles, as well as the side effects and risks associated with their use. The reasons why steroids are prohibited in sports are examined and the ethical aspects of using steroids to achieve athletic performance are discussed.*

***Key words:** steroids, muscle gain, side effects, risks, prohibition in sports, ethics.*

1. Понятие стероидов и их механизм действия

Стероиды — это химические соединения, которые могут быть синтезированы в организме или получены извне [1]. Они играют важную роль в организме, участвуя в различных процессах, таких как регуляция обмена веществ, иммунной системы и роста.

Основным механизмом действия стероидов является связывание с определенными белками-рецепторами внутри клеток [2]. Это позволяет им проникать через клеточную мембрану и активировать гены, отвечающие за синтез белков. В результате этого происходит усиление анаболических процессов (синтез новых белков) и подавление катаболических (разрушение белков).

Стимулирующее действие стероидов на рост мышц является одной из причин их широкого использования среди спортсменов и людей, стремящихся набрать мышечную массу. Они способны ускорить образование новых белков в мышцах, повышая их объем и силу [3]. Кроме того, стероиды могут улучшать физическую производительность, увеличивая выносливость и ускоряя восстановление после тренировок.

Однако несмотря на эти преимущества, использование стероидов при наборе мышечной массы имеет серьезные негативные последствия для организма. В следующих подразделах будут рассмотрены основные проблемы, связанные с использованием стероидов и почему они не рекомендуются.

2. Негативные последствия использования стероидов

Использование стероидов в спортивной фармакологии нередко сопровождается серьезными побочными эффектами, которые оказывают негативное влияние на организм. Одним из таких эффектов является повышенное давление [1]. Стероиды вызывают задержку жидкости в

организме, что может привести к увеличению объема циркулирующей крови и повышению артериального давления. Это может привести к развитию гипертонии и повышенному риску сердечно-сосудистых заболеваний.

Еще одним серьезным побочным эффектом использования стероидов являются проблемы с сердцем [2]. Установлено, что употребление стероидов может вызывать изменения в строении и функции сердца. Это может проявляться в виде утолщения стенок сердечных камер или нарушении работы клапанов. В результате возможно развитие сердечной недостаточности или других серьезных заболеваний.

Кроме того, использование стероидов связано с возникновением психологических расстройств. Известно, что стероиды могут вызывать изменения в настроении, агрессию и раздражительность. Это может привести к проблемам в поведении и отношениях с окружающими людьми. Также известны случаи развития депрессии у пользователей стероидов.

Еще одним негативным последствием использования стероидов является нарушение гормонального баланса. Стероиды подавляют выработку естественных гормонов в организме, что может привести к нарушениям функций эндокринной системы. Это может вызывать проблемы с плодородием, уровнем тестостерона и другими гормональными расстройствами.

Один из самых серьезных аспектов использования стероидов – это возможность развития зависимости. Некоторые пользователи могут испытывать психологическую или физическую зависимость от эффектов стероидов. Они могут продолжать использование даже при наличии серьезных побочных эффектов или противопоказаний. Зависимость от стероидов может привести к серьезным проблемам со здоровьем и даже к смертельному исходу.

3. Причины неприемлемости использования стероидов для набора мышечной массы

Использование стероидов для набора мышечной массы является контрверсионной практикой, которая имеет свои причины неприемлемости. В большинстве спортивных организаций и федераций использование стероидов запрещено, и это не случайно.

Первая причина неприемлемости состоит в том, что стероиды являются запрещенными субстанциями. Согласно кодексам антидопинговых агентств, таких как Всемирное антидопинговое агентство (WADA), использование стероидов в спорте считается допингом [1]. Это означает, что спортсмены, использующие стероиды для достижения лучших результатов, нарушают

правила честной игры и подрывают основные принципы справедливости и равноправия.

Вторая причина касается этических и моральных аспектов использования стероидов для достижения спортивных результатов. Использование этих веществ может быть обманом не только по отношению к другим участникам соревнований, но и по отношению к самому себе. Стероиды создают иллюзию быстрого и легкого пути к успеху, но на самом деле они могут привести к серьезным последствиям для здоровья.

Влияние стероидов на организм может быть негативным. Они могут вызвать различные побочные эффекты, включая повышенное артериальное давление, порчу печени и почек, нарушение гормонального баланса и даже развитие сердечно-сосудистых заболеваний [2]. Кроме того, использование стероидов может привести к проблемам с психическим здоровьем, таким как депрессия, агрессивность и нарушение сна.

Таким образом, использование стероидов для набора мышечной массы представляет опасность не только для спортивных результатов и честной игры, но и для самого здоровья спортсмена. Поэтому важно осознавать, что достижение желаемых результатов требует усиленных тренировок, правильного питания и времени. Использование запрещенных субстанций не только неправильно с точки зрения этики и морали, но и может иметь серьезные последствия для организма.

В данной статье мы рассмотрели негативное влияние стероидов на организм и почему их использование не является безопасным при наборе мышечной массы. Мы убедились, что эти вещества могут вызывать серьезные побочные эффекты, такие как повреждение печени, нарушение гормонального баланса, проблемы с сердцем и высокий риск развития зависимости.

Очень важно осознавать, что использование стероидов может обернуться серьезными последствиями для здоровья. Кроме того, они не способны гарантировать долгосрочные результаты.

Регулярная физическая активность, правильное питание, соблюдение режима тренировок и отдыха – вот основные принципы, которые помогут вам достичь своих целей в наборе мышечной массы. Комбинируя тренировки с подходящим питанием, вы можете увеличить мышечную массу и улучшить свое здоровье без риска для организма.

Список использованных источников:

1. National Institute on Drug Abuse (2018). Steroids and Other Appearance and Performance Enhancing Drugs (APEDs).

2. Griggs RC et al. (1989). Effect of testosterone on muscle mass and muscle protein synthesis. *Journal of Applied Physiology*, 66(1), 498-503.

3. Hartgens, F., & Kuipers, H. (2004). Effects of androgenic-anabolic steroids in athletes. *Sports Medicine (Auckland, N.Z.)*, 34(8), 513-554.

УДК 34

Ракаева Л.И.

Студентка

4 Курс, Факультет Трансферных Специальностей

Фгбоу Во «Ульяновский Государственный Университет»

Россия, Г. Ульяновск

Баширова А.Р.

Студентка

4 Курс, Факультет Трансферных Специальностей

ФГБОУ ВО «Ульяновский Государственный Университет»

Россия, Г. Ульяновск

Чердовских А.М.

Студентка

4 Курс, Факультет Трансферных Специальностей

ФГБОУ ВО «Ульяновский Государственный Университет»

Россия, Г. Ульяновск

ПОНЯТИЕ ОБВИНЯЕМОГО И ЕГО МЕСТО В УГОЛОВНОМ ПРОЦЕССЕ

Аннотация: Обвиняемый является центральным участником в уголовном процессе. Он является субъектом уголовной ответственности: его показания можно рассматривать как один из видов источника доказательств, так и как средство защиты от обвинения.

Ключевые слова: обвиняемый, подсудимый, осужденный, уголовный процесс, доказательство, процессуальное принуждение, судебный приговор

Annotation: The accused is a central participant in the criminal process. He is a subject of criminal responsibility: his testimony can be considered as one of the types of source of evidence, and as a means of defense against prosecution.

Keywords: accused, defendant, convicted, criminal trial, evidence, procedural coercion, judicial sentence.

Обвиняемый является центральным участником в уголовном процессе. Данное положение обвиняемого объясняется тем, что он возможный субъект

уголовной ответственности, его показания один из видов источника доказательств и в то же время средство защиты от обвинения

Прежде всего, обратимся к закону, часть 1 ст. 47 УПК РФ обвиняемым признается лицо, в отношении которого:

- 1) вынесено постановление о привлечении его в качестве обвиняемого;
- 2) вынесен обвинительный акт;
- 3) составлено обвинительное постановление.

Обвиняемый, по уголовному делу которого назначено судебное разбирательство, именуется подсудимым. Обвиняемый, в отношении которого вынесен обвинительный приговор, именуется осужденным. Обвиняемый, в отношении которого вынесен оправдательный приговор, является оправданным (ч. 2 ст. 47 УПК РФ). Например, в приговоре №1-648/2020 как следует из протоколов допросов, подсудимые в качестве подозреваемых и обвиняемых были допрошены в присутствии своих защитников – адвокатов, при даче показаний им были разъяснены их права, предусмотренные ст. 46 и 47 УПК РФ, в том числе право отказаться от дачи показаний в соответствии со ст. 51 Конституции РФ. [1].

Некоторые авторы выделяют еще один случай, когда, лицо при обретает статус обвиняемого, по их мнению, он возникает при производстве по уголовному делу частного обвинения у мирового судьи. Этот случай не упоминается в ч. 1 ст. 47 УПК РФ. О моменте появления фигуры обвиняемого в указанной ситуации авторами, поддерживающими эту точку зрения, высказаны разные суждения.

Указанное лицо приобретает статус обвиняемого с момента принятия мировым судьей заявления к своему производству (ч. 3 ст. 319 УПК РФ). Для данной позиции нет оснований в УПК РФ, поскольку в нем не оговаривается, что при принятии такого заявления появляется обвиняемый.

Неоднозначность правового положения обвиняемого обусловлена закрепленной в Конституции РФ презумпцией невиновности (ст. 49). Так, например, в приговоре №1-39/2020 согласно п. 3 ч. 4 ст. 46, пп.2-5 ч. 3 ст. 49 УПК РФ каждый подозреваемый имеет право пользоваться помощью защитника с момента возбуждения в отношении него уголовного дела, с момента фактического задержания, а также с момента начала осуществления иных мер процессуального принуждения или иных процессуальных действий, в том числе, написания явки с повинной, затрагивающих права и свободы лица, подозреваемого в совершении преступления. [2]

В ст. 47 УПК РФ подробно указаны права обвиняемого. Как видно из положений данной статьи правовой статус обвиняемого включает значительный объем прав, превышающий объем прав многих других

участников судопроизводства, например, свидетеля. Также, в приговоре №1-231/2020 Осужденному разъясняется право в соответствии со ст. 47, 49 УПК РФ пригласить защитника для участия в рассмотрении уголовного дела судом апелляционной инстанции, отказаться от защитника и ходатайствовать перед судом апелляционной инстанции о назначении защитника, а выплаченная назначенному судом адвокату из средств федерального бюджета сумма за его участие в рассмотрении дела судом апелляционной инстанции, в соответствии с п. 5 ч. 2 ст. 131, ст. 132 УПК РФ, может быть взыскана с осужденного. Обвиняемый знает, за что его уголовно преследуют, поэтому имеет много инструментов защиты от предъявленного обвинения. Используя положенные в его правовой статус права, обвиняемый выстраивает процессуально значимые отношения с прочими участниками уголовно - процессуальной деятельности. [3].

К недостаткам правового статуса обвиняемого в части его прав, можно отнести положение, не предоставляющее ему возможности принимать участие в следственных действиях, которые проводятся следователем без ходатайства обвиняемого или его защитника.

Однако помимо прав обвиняемый, как и любой участник правовых отношений, имеет обязанности. Анализ соответствующих норм права показывает, что обязанностей у обвиняемого нет, в отличие от прав.[4]

Проанализировав мнение авторов по поводу понятия обвиняемого становится ясно, что проблема, казавшаяся на протяжении нескольких десятилетий стабильной и устоявшейся, не вызывающей споров в литературе, еще далека от своего завершеного решения, требует дальнейших исследований, а главное – более четкой позиции законодателя по многим ее аспектам, прежде всего при установлении соответствия самого понятия обвиняемого презумпции невиновности, конкретности в определении процессуального статуса лица, в отношении которого подано заявление мировому судье, ясности и определенности при решении вопроса о статусе обвиняемого в выделенном уголовном деле.

Использованные источники

1. Приговор №1-648/2020 от 5 октября 2020г. по делу №1-648/2020.- Текст: электронный// Судебные и нормативные акты РФ : [сайт].- URL: <https://sudact.ru/regular/doc/NjZOq5lHs66l/> (Дата обращения: 12.11.2023)

2. Конституция Российской Федерации (принята всенародным голосованием 12.12.1993 с изменениями, одобренными в ходе общероссийского голосования 01.07.2020)// Официальный интернет-портал правовой информации <http://www.pravo.gov.ru>, 04.07.2020

3. Уголовно-процессуальный кодекс Российской Федерации от 18.12.2001 №174-ФЗ (от 04.08.2023 №413-ФЗ)// Собрание законодательства РФ.- 2001.- №52.- ст.4921; Официальный интернет-портал правовой информации <http://www.pravo.gov.ru>, 04.08.2023

4. Неретин, Н. Н. Спорные вопросы, касающиеся привлечения лица в качестве обвиняемого в уголовном судопроизводстве России / Н. Н. Неретин // Вестник ОГУ. – 2019. – №83. – С. 114-116.

УДК 343

Баширова А.Р.

Студентка

**4 Курс, Факультет Трансферных Специальностей
Фгбоу Во «Ульяновский Государственный Университет»**

Россия, Г. Ульяновск

Чердовских А.М.

Студентка

**4 Курс, Факультет Трансферных Специальностей
Фгбоу Во «Ульяновский Государственный Университет»**

Россия, Г. Ульяновск

Ракаева Л.И.

Студентка

**4 Курс, Факультет Трансферных Специальностей
Фгбоу Во «Ульяновский Государственный Университет»**

Россия, Г. Ульяновск

ПРОБЛЕМЫ ОЦЕНКИ УРОВНЯ ЭКОНОМИЧЕСКОЙ БЕЗОПАСНОСТИ ПРЕДПРИЯТИЯ

Аннотация: В статье рассматриваются проблемы оценки уровня экономической безопасности предприятия. Поддержание экономической безопасности предприятия требует постоянного мониторинга факторов ее формирования и факторов риска деятельности.

Ключевые слова: эффективность использования ресурсов, экономическая безопасность, деятельность, предприятие, финансовая безопасность.

Annotation: The article discusses the problems of the level of assessment of the economic security of an enterprise. Maintaining the economic security of an enterprise requires taking into account the factors of its formation and risk factors of activity.

***Keywords:** efficiency of resource use, economic security, activity, enterprise, financial security.*

Основные подходы к выявлению критериев оценки экономической безопасности:

1) процессный подход (основан на анализе показателей основных процессов предприятия создающих стоимость);

2) инвестиционный подход (выявляет увеличение стоимости предприятия от реализации проекта);

3) системный подход (предполагает выделение элементов структуры, значимых для обеспечения экономической безопасности);

4) инфраструктурный подход (способность системы достигать целей с помощью потенциала и заложенных в системе факторов, действующих в направлении нейтрализации негативных событий).

Характеристикой экономической безопасности в процессном подходе служат показатели, анализ и динамика которых характеризуют эффективность использования ресурсов предприятия и темпы увеличения потока финансовых ресурсов. Основная часть угроз экономической безопасности заложена во внутренних процессах предприятия, поэтому постоянно проводится анализ угроз (производственных, финансовых, правовых, информационных) и вероятности реализации рисков.

Инвестиционный подход выявляет увеличение стоимости предприятия от реализации ряда проектов. Критериями служат степень риска проекта, эффективность использования инвестиций и получение чистого дисконтированного дохода от проектов. Определяется степень чувствительности основных показателей инвестиционных проектов при воздействии различных негативных факторов (снижение цены, увеличение налогов увеличение себестоимости и т. п.). [1]

Системный подход предполагает выделение элементов структуры. Эффективное функционирование совокупности этих элементов обеспечивает ЭБП. Критерием выделения структурных элементов служит значимость этих объектов для экономической безопасности предприятия.

Каждый хозяйствующий субъект пытается найти безопасную нишу приложения своих усилий, при этом каждый стремится к достижению цели предпринимательской деятельности — получению прибыли. Достижение этой цели в сложных условиях рыночных отношений входит в противоречие с безопасным ведением бизнеса. Если предприниматель хочет получить более высокий уровень дохода, он вынужден рисковать. [2, С. 26]

Предположим, что в целях обеспечения максимальной безопасности и

наименьших рисков предприятие выберет спокойный режим работы простого воспроизводства. В отличие от других компаний, ведущих активную и агрессивную стратегию на рынке, задача этого предприятия сводится к обеспечению минимальной потребности в ресурсах для поддержания предприятия в работоспособном состоянии при сохранении существующего уровня и качества активов.

Главная задача такого предприятия — обеспечение выпуска продукции того же качества и в том же объеме. В этом случае предприятию достаточно иметь минимально необходимый уровень рентабельности " продукции и рентабельности продаж, которые обеспечивают реинвестирование прибыли в изношенную часть основных средств (в размере амортизации) и восполнение оборотных средств в том же объеме.

В этом случае пороговыми значениями экономической безопасности будет уровень потребности в основных и оборотных средствах в стоимостном выражении, норма прибыли на инвестированный капитал, удовлетворяющая собственников без инвестирования ее в расширенное производство. Управление таким предприятием с точки зрения экономической безопасности не представляется сложным. Достаточно установить норматив, равный амортизационным отчислениям для восстановления основных средств, норматив оборотных средств, равный величине покрытия оборотных активов, определить барьер безубыточного объема производства и необходимый уровень рентабельности для простого воспроизводственного процесса.

Эти показатели обеспечат необходимый уровень финансовой устойчивости и безубыточности, а значит, и определенный уровень экономической безопасности. В практике бизнеса происходят реально отличающиеся от описанных процессы. [3, С.386]

Источником обеспечения нормального функционирования предприятия служат собственные и заемные средства предприятия, равные части оборотных средств с учетом рисков. Вопрос ставится таким образом, чтобы определить источники оплаты рисков при расчетах за сырье и материалы, рисков образования запасов товарно-материальных ценностей, неоплаты в срок готовой и отправленной заказчику продукции, производственных рисков, возникающих при недостаточности средств на завершение производственного процесса, комплектования партии и отправки его потребителю.

Таким образом, речь идет о том, чтобы учитывать дополнительные затраты, связанные с текущими обстоятельствами и приводящие к отрицательному эффекту. Предприятию следует предусматривать риски текущего характера и планировать их необходимую величину для своевременного расчета по долгам краткосрочного характера.

Использованные источники

1. Архипов, А.Е. Экономические проблемы регионов и отраслевых комплексов / А. Е. Архипов, Е. А. Григорьев // Проблемы современной экономики. — 2021. — № 1 (77). — С. 120—123.
2. Бабурина, О.Н. Вариации представлений о мировом порядке и новый мировой экономический беспорядок / О. Н. Бабурина // Финансы и кредит. — 2008. — № 37 (325). — С. 20—27.
3. Экономическая безопасность: учебник и практикум для вузов / О. Н. Бабурина. — 2-е изд., перераб. и доп. — Москва: Издательство Юрайт, 2024. — 393 с.

*Амалаева Н.Р., магистрант
ФГБОУ ВО «Российская академия народного хозяйства и
государственной службы
при Президенте Российской Федерации», Саратовский филиал,
г. Саратов
Научный руководитель: Колобова С.В., канд.юр.наук, доц.*

СЛУЖЕБНЫЙ КОНТРАКТ: ПОНЯТИЕ И ОСОБЕННОСТИ

***Аннотация:** Статья посвящена рассмотрению терминов «трудовой договор» и «служебный контракт». Автором анализируются соотношения между трудовым договором и служебным контрактом; возникновение трудовых правоотношений и государственно-служебных правоотношений, их сходство и различия. Статья написана на основе норм российского законодательства, регулирующего особенности государственной гражданской службы. Автором рассматриваются особенности служебного контракта, его характерные признаки и виды. Сделан вывод о необходимости разграничения категорий «государственно-служебные отношения» и «трудовые отношения».*

***Ключевые слова:** трудовой договор, трудовые правоотношения, государственно-служебные правоотношения, служебные правоотношения, служебный контракт, срочный служебный контракт, государственный служащий.*

***Annotation:** The article is devoted to the consideration of the terms "employment contract" and "service contract". The author analyzes the relationship between the employment contract and service contract; the emergence of labor and public-service legal relations, their similarities and differences. The article is*

written on the basis of the norms of Russian legislation regulating the peculiarities of public civil service. The author examines the features of the service contract, its characteristic features and types. The conclusion on the need to distinguish between the categories of "public-service relations" and "labor relations" is made.

Keywords: *employment contract, labor legal relations, public service legal relations, service legal relations, service contract, fixed-term service contract, public servant.*

Правоотношения, возникающие между работником и работодателем в результате заключения трудового договора, именуются трудовыми правоотношениями (статья 15 Трудового Кодекса РФ). Основой для понимания сущности служебных правоотношений выступает то, что они возникают в процессе служебной деятельности государственных и муниципальных служащих и урегулированы нормами законодательства о государственной и муниципальной службе.

Термин «служебный контракт» появился в ходе принятия Федерального закона от 27.07.2004 № 79-ФЗ (ред. от 07.10.2022) «О государственной гражданской службе Российской Федерации». Вместе с тем, до вступления закона, регламентирующего государственную службу в силу, возникающие служебные отношения строились на основе трудового договора. Отказ разработчиков от применения в обороте понятия «трудовой договор» и принятие термина «служебный контракт» в Федеральном законе «О государственной гражданской службе Российской Федерации» определяется возникшей тенденцией авторов разграничить данные понятия друг от друга. Авторами подчеркиваются характерные отличительные особенности, присущи трудовому договору и служебному контракту, начиная с их названия и порядка заключения и заканчивая их структурой [1, с. 637].

Вместе с тем, согласно Трудовому кодексу Российской Федерации (далее – ТК РФ) трудовой договор представляет собой соглашение между работодателем и работником, в соответствии с которым работодатель обязуется предоставить работнику работу по обусловленной трудовой функции, обеспечить условия труда, предусмотренные трудовым законодательством и иными нормативными правовыми актами, содержащими нормы трудового права, коллективным договором, соглашениями, локальными нормативными актами и данным соглашением, своевременно и в полном размере выплачивать работнику заработную плату, а работник обязуется лично выполнять определенную этим соглашением трудовую функцию в интересах, под управлением и контролем работодателя, соблюдать правила внутреннего трудового распорядка, действующие у данного

работодателя [2], в то время как, служебный контракт является соглашением между представителем нанимателя и гражданином, поступающим на гражданскую службу, или гражданским служащим о прохождении гражданской службы и замещении должности гражданской службы [3].

Здесь же, важным отличием в содержании служебного контракта и трудового договора является то, что в служебном контракте в обязательном порядке должно быть указание на нормативно правовой акт — Федеральный закон «О государственной гражданской службе Российской Федерации», тогда как обязательного требования на наличие в трудовом договоре такой специальной отсылки к закону нет. В своей сути служебный контракт представляется прежде всего соглашением между сторонами, что также говорит о наличии существенных и дополнительных условий.

Предполагается, что существенные условия данных соглашений являются различными. В служебный контракт включаются существенные и дополнительные условия, в то время как трудовой договор включает в себя обязательные и дополнительные условия. В отношении трудового договора обязательными условиями выступают место работы (с обязательным указанием структурного подразделения); дата начала работы; а также наименование должности, специальности, профессии в соответствии со штатным расписанием организации. Вместе с тем, служебный контракт включает в себя существенные условия, которые являются обязательными элементами, и без которых контракт не может быть заключен. К таким условиям относятся: наименование должности госслужбы и наименование государственного органа; дата начала исполнения своих обязанностей (в данном случае, дата начала исполнения обязанностей может отличаться от даты заключения служебного контракта); права и обязанности; запреты, связанные с исполнением служебных обязанностей; виды и условия социального, медицинского страхования и так далее [4]. К дополнительным условиям можно отнести, на основании статьи 24 Федерального закона № 79-ФЗ «О государственной гражданской службе Российской Федерации», договоренность между представителем нанимателя и гражданином, поступающим на гражданскую службу об испытательном сроке; условие о неразглашении сведений, составляющих государственной тайной и другие. Исходя из этого вытекает неясность в отношении определения правовой природы служебного контракта, поскольку трактовка «существенные условия» применяется в рамках гражданского права [5, с. 123].

Стоит отметить, что «служебный контракт» связан с категорией «государственно-служебные правоотношения», при этом, данные категории

являются только тесно взаимодействующими, но не одинаковыми по содержанию и свойствам.

Так, служебный контракт представляет собой соглашение, заключенное между сторонами (представителем нанимателя (в лице государства) и гражданином, поступающим на государственную гражданскую службу) в установленном и закреплённом законом порядке, и форме.

Рассматривая служебный контракт более детально, с позиции точек зрения, которые рассматривают служебный контракт в разрезе юридической формы и содержания, можно увидеть следующее:

- служебный контракт, с юридической точки зрения, есть двусторонний правовой акт, который направлен на урегулирование прав и обязанностей сторон, в соответствии с законодательством о государственной службе, а также регламентирующий ответственность субъектов, в случае нарушения ими служебных правоотношений;

- с другой стороны, с точки зрения формы, представляется, что служебный контракт — это документ, который составляется в соответствии с требованиями норм действующего законодательства о государственной гражданской службе, а также подписывается сторонами.

Государственно-служебные правоотношения представляют собой некое взаимодействие между государством-нанимателем и гражданским служащим и регулируются правовым институтом государственной службы и его подинститутом прохождения государственной службы [6, с. 30]. Отмечается, что субъекты правоотношений не являются равными по объёму своих полномочий, поскольку государственно-гражданский служащий подчиняется государству, несет перед ним ответственность и выполняет четко закреплённые обязанности. При этом, подписание служебного контракта, как факта возникновения правоотношений является недостаточным, поскольку законодательно определены «квалификационные требования для замещения должности гражданской службы», а также процедура оценки «профессионального уровня претендентов на замещение должности гражданской службы» (поступление гражданина на гражданскую службу для замещения должности гражданской службы или замещение гражданским служащим другой должности гражданской службы по результатам конкурса) [3].

При этом, стоит сказать о необходимости четко разграничивать категорию «государственно-служебные отношения» от категории «трудовые отношения». Здесь представляется то, что трудовые отношения имеют характер частноправовых правоотношений, и, в данном случае, субъекты являются равными друг перед другом, и любое воздействие в принудительном

порядке возможно только через суд, в то время как, в отношении государственно-служебных правоотношений характерен различный статус субъектов. Стоит сказать и о том, что предпосылкой к возникновению трудовых правоотношений достаточно заключения и подписания трудового договора (является необходимым для возникновения правоотношений юридическим фактом), а вступление в силу заключенного трудового договора представляется неким событием, по итогу которого гражданин приобретает правовой статус работника с присущими ему правами и обязанностями.

Иначе представляется с государственно-служебными правоотношениями, которые выступают как публично-правовые правоотношения. При этом, данные публично-правовые правоотношения служат реализацией государственного, публичного и юридического интереса (можно сказать точнее, что данные правоотношения представляются административными правоотношениями), а не как в трудовых правоотношениях – представление частного интереса. Данная характерная отличительная особенность является важным признаком, позволяющим более точно, детально и грамотно разграничить сущность возникающих правоотношений.

При этом, следует учитывать тот факт, что в соответствии со статьей 11 ТК РФ законодательно предусматривается распространение норм трудового законодательства и иных нормативно правовых актов «на государственных служащих и муниципальных служащих с особенностями» [2].

Отсюда можно выделить следующие характерные для служебного контракта признаки:

1) признак обязательности, который олицетворяется в виде процедуры подписания служебного контракта. Особенностью данного признака является то, что подписание служебного контракта является обязательным как для представителя работодателя, выступающего в лице государства-нанимателя, так и для гражданина, который поступает на государственную гражданскую службу. Здесь же, служебный контракт является доказательственным актом применения регламентирующего специального законодательства, а также соответствующим подтверждением юридического факта в виде поступления гражданина на государственную службу, отвечающего определенным квалификационным требованиям.

2) признак добровольности, который выражается в самостоятельном, добровольном и свободном волеизъявлении гражданина, заключающего контракт об участии в конкурсном испытании на замещение государственно-гражданских должностей, о последующем прохождении государственной

гражданской службы, и дальнейшего выполнения своих должностных обязанностей.

Вместе с тем, из признака добровольности вытекают соответствующие и характерные данному признаку особенности, закрепленные в Федеральном законе «О государственной гражданской службе Российской Федерации», отсюда следует:

- пункт 3 части 4 статьи 24 Федерального закона № 79-ФЗ «О государственной гражданской службе Российской Федерации» - «обязанность лица проходить гражданскую службу после окончания обучения в профессиональной образовательной организации или образовательной организации высшего образования, не менее установленного договором о целевом обучении срока, если обучение осуществлялось за счет средств соответствующего бюджета». Отсюда, срок прохождения государственной службы будет зависеть и устанавливаться по соглашению сторон. Здесь, элементом добровольности будет являться момент «добровольного заключения специалистом соглашения об обучении» в виде подписанного соглашения [3];

- статья 30 Федерального закона № 79-ФЗ «О государственной гражданской службе Российской Федерации» - «В случае служебной необходимости представитель нанимателя имеет право переводить гражданского служащего на срок до одного месяца на не обусловленную служебным контрактом должность гражданской службы в том же государственном органе...» [3];

3) признак нормативности, который присущ служебному контракту, поскольку его регламентация направлена не только на конкретно определенные права и обязанности госслужащего, но и на другие важные обязательные условия, необходимые для прохождения государственной службы;

4) признак гарантированности, является немало важным, поскольку служебный контракт, в соответствии с пунктом 5 части 4 статьи 24 Федерального закона № 79-ФЗ «О государственной гражданской службе Российской Федерации», может предусматривать не только условия направленные на обеспечение деятельности государственного служащего, но также и «иные условия, не ухудшающие положения гражданского служащего по сравнению с положением, установленным настоящим Федеральным законом, другими законами и иными нормативными правовыми актами» [3].

Законодательно, отмечается, что представитель нанимателя на государственной гражданской службе, наделяется правом заключения с государственным служащим служебного контракта на неопределенный срок

(без ограничения по сроку действия), так и срочный служебный контракт (на определенный срок), в зависимости от оснований, закрепленных в законе [7].

Так, особенностью срочного служебного контракта является то, что он заключается, когда отношения, связанные с гражданской службой, нельзя заключить на неопределенный срок с учетом особенностей замещаемой должности и (или) условий прохождения государственной службы. При этом, срок срочного служебного контракта определяется от одного года до пяти лет, если законодательно не установлен иной срок, а перечень оснований для заключения служебного контракта субъектами правоотношений не является исчерпывающим и подлежит расширенному толкованию в соответствии с нормами закона.

Таким образом, служебный контракт представляется в виде соглашения, с обязательным закреплением нормативно-правового акта, содержащее в себе существенные и дополнительные условия, а также тесно связанное с категорией государственно-служебных правоотношений.

Принимая во внимание нормы права, а также характерные признаки служебного контракта, стоит сказать о том, что нет оснований не отнести служебный контракт к особому виду трудовых договоров, который регламентирует правоотношения между специальными субъектами. Вместе с тем, не только на доктринальном, научном уровне, но и на законодательном уровне вопрос об отраслевой принадлежности служебного контракта остается дискуссионным и не проясненным.

Список литературы:

1. Пахомова, Г. А. Понятие и особенности служебного контракта / Г. А. Пахомова, Э. Ю. Пахомов. — Текст : непосредственный // Молодой ученый. — 2016. — № 21 (125). — С. 637-639. — URL: <https://moluch.ru/archive/125/34855/> (дата обращения: 14.10.2022)
2. Трудовой кодекс Российской Федерации от 30.12.2001 № 197-ФЗ (ред. от 07.10.2022) // Парламентская газета. № 2-5. 05.01.2002
3. Федеральный закон от 27.07.2004 № 79-ФЗ (ред. от 07.10.2022) «О государственной гражданской службе Российской Федерации» // Собрание законодательства РФ. 02.08.2004. № 31. ст. 3215
4. Готовое решение: Как заключить служебный контракт с госслужащим (КонсультантПлюс, 2022) // доступ из СПС КонсультантПлюс (дата обращения 14.10.2022);
5. Рогалева И.Ю., Рогалева Г.А. Проблемы правового регулирования труда государственных гражданских служащих // Хозяйство и право. 2022. N 3. С. 121 - 128.;

6. А. К. Соловьева служебный контракт государственного служащего: правовое регулирование // Управленческое консультирование. 2009. № 3 С. 28-45.

7. Путеводитель по кадровым вопросам. Особенности работы госслужащих // доступ из СПС КонсультантПлюс (дата обращения 14.10.2022).

УДК 34

Ракаева Л.И.

Студентка

**4 Курс, Факультет Трансферных Специальностей
Фгбоу Во «Ульяновский Государственный Университет»**

Россия, Г. Ульяновск

Баширова А.Р.

Студентка

**4 Курс, Факультет Трансферных Специальностей
ФГБОУ ВО «Ульяновский Государственный Университет»**

Россия, Г. Ульяновск

Чердовских А.М.

Студентка

**4 Курс, Факультет Трансферных Специальностей
ФГБОУ ВО «Ульяновский Государственный Университет»**

Россия, Г. Ульяновск

СУЩНОСТЬ ТАЙМ-МЕНЕДЖМЕНТА В КАДРОВОЙ БЕЗОПАСНОСТИ

Аннотация: Несостыковки во времени в командной работе является наиглавнейшей проблемой для последующей деструктивизации планов и демотивации сотрудников. Для решения этих проблем была разработана систем корпоративного тайм-менеджмента, которая предполагает формирование взаимных договоренностей и построения механизма корпоративных регламентов.

Ключевые слова: тайм-менеджмент, кадровая безопасность, планирование, самомотивация, рабочее время.

Annotation: Inconsistencies in time in team work are the main problem for the subsequent destructivization of plans and demotivation of employees. To solve these problems, a corporate time management system was developed, which involves the formation of mutual agreements and the construction of a mechanism for corporate regulations.

Keywords: time management, personnel security, planning, self-motivation, working hours.

В современном мире каждый день любой организации, приходится сталкиваться с многочисленными конкурентами. Для того, чтобы выживать и развиваться в реальных рыночных условиях, нужно уметь адаптироваться к быстро меняющейся корпоративной среде. Но как всё успеть?

Тайм-менеджмент — это умение распределить своё время, для выполнения работы с меньшими затратами, с целью получить лучшие результаты..

Тайм-менеджмент, как и любая другая дисциплина имеет задачи:

1. Анализ необходимого времени на выполнение определенных задач.
2. Постановка, формулирование и определение первостепенных целей.
3. Составление четкого плана для достижения цели, а также расстановка приоритетов.

Тайм-менеджмент в кадровой безопасности – это действие или процесс тренировки сознательного контроля над количеством времени, потраченного на конкретные виды деятельности, при котором специально увеличиваются эффективность и продуктивность [1, с.6].

Тайм-менеджмент представляет из себя целостную структуру и применять его следует не исключая никаких его элементов. Применение тайм-менеджмента предполагает, что человек будет творчески подходить к его использованию [2, с.41].

Для решения проблем, связанных с рациональным использованием рабочего времени существует множество методик, имеющих общее название "тайм - менеджмент".

Внутренние причины дефицита времени:

1. Зависит от особенностей самого человека: раздражённость, суеживость.
2. Не присутствует четкое распределение работ по степени их важности. Часто люди в первую очередь выполняют наиболее легкие, простые задачи. В итоге у них нет времени на решение главных задач.
3. Отсутствие у руководства достаточного количества времени для отдыха, что сказывается на работоспособности.
4. Большой поток рутинных дел, который занимает много времени.
5. Непредвиденные дела. Например, телефонные звонки, дружеское общение, проблема с техникой. Именно это и отнимает у человека время и отвлекает его от действительно важных дел.

Внешние причины:

1. Слабая мотивация труда.
2. Неэффективный информационный обмен- когда обмен информации в организации продуман плохо и руководителю приходится тратить дополнительное время на ее поиск.[3,с.137].

Прежде чем менеджеру приступить к реализации тайм-менеджмента в организации нужно определить, какая стратегия управления персоналом изначально реализуется в компании, «стратегия принуждения» или «стратегия убеждения». При этом в зависимости от выбранной стратегии совершенно по-разному проявляется роль тайм-менеджмента в управлении персоналом.

Первая область технологий тайм-менеджмента касается систем управления. Здесь основное внимание уделяется организации работы системы в целом, а эффективное использование времени каждого отдельного работника становится следствием правильно построенной системы [4, с.13].

Тайм-менеджмент включает в себя четыре первостепенные задачи. Это:

1. Оптимизация рабочего времени.
2. Планирование рабочего дня.
3. Учет рабочего времени.
4. Самомотивация.

Что касается сущности тайм-менеджмент, то с одной стороны, он представляет собой самостоятельную область изысканий, а с другой — это еще одно направление в рамках общего менеджмента, прикладная ветвь науки, которая направлена на выработку у персонала нового мышления, в полной мере соответствующего современным требованиям высокой производительности труда и характеризующимся снижением издержек на выполнение различных трудовых операций.

Использованные источники

1. Доронина, Е.В., Чиркова, Ю.Р. Особенности обучения тайм – менеджменту / Е.В. Доронина, Ю.Р. Чиркова // Актуальные проблемы социально-гуманитарного и научно-технического знания. - 2019. - № 2 (18). - С. 6-7.
2. Ким, В.И., Амирян, В.А. Тайм – менеджмент и стресс – менеджмент в организации деятельности студента / В.И. Ким, В.А. Амирян // Интеграция науки, общества, производства и промышленности: проблемы и перспективы. – 2020. – С.40 – 43
3. Логинова, А.В., Глызина, М.П. Тайм – менеджмент как инструмент управления персоналом современной организации / А.В. Логинова, М.П. Глызина // Современные проблемы управления и экономического развития. – 2022. – С.136 - 138

4. Михайлова, В.П. Тайм-менеджмент в современной жизни / В.П. Михайлова. – Ярославль, 2018. – 20 с.

УДК 343

Баширова А.Р.

Студентка

**4 Курс, Факультет Трансферных Специальностей
Фгбоу Во «Ульяновский Государственный Университет»**

Россия, Г. Ульяновск

Чердовских А.М.

Студентка

**4 Курс, Факультет Трансферных Специальностей
Фгбоу Во «Ульяновский Государственный Университет»**

Россия, Г. Ульяновск

Ракаева Л.И.

Студентка

**4 Курс, Факультет Трансферных Специальностей
Фгбоу Во «Ульяновский Государственный Университет»**

Россия, Г. Ульяновск

СУЩНОСТЬ ТЕХНОЛОГИЧЕСКОЙ МОДЕРНИЗАЦИИ ЭКОНОМИКИ

Аннотация: Технологическая модернизация производства — главная задача, которая ставится перед руководителями предприятий с целью повышения конкурентоспособности. Чтобы этот процесс был эффективным и качественным, важно использовать современные инструменты и средства коренной модернизации.

Ключевые слова: Модернизация, экономика, технологии, модернизация производства, технологическая модернизация.

Annotation: Technological modernization of production is the main task that is set before the heads of enterprises in order to increase competitiveness. In order for this process to be effective and of high quality, it is important to use modern tools and means of radical modernization.

Keywords: Modernization, economics, technology, modernization of production, technological modernization.

Перед тем как проанализировать виды изменений технологической составляющей бизнеса, необходимо ответить на вопрос, что понимается под модернизацией производства.

Модернизация предприятия — мероприятия, направленные на изменение и обновление всех аспектов производства. В связи с этим можно выделить и цель, с которой модернизируют предприятие — повышение эффективности бизнеса с целью увеличения прибыльности за счет улучшения конкурентоспособности.

Модернизация производства делится на два вида: частичная и полная. С учетом этой классификации можно разграничить работы, которые будут проведены на предприятии:

Частичная модернизация — процедура, которая направлена на замену отдельных производственных элементов. Номенклатура продукции при частичном обновлении производства не меняется, но обойтись без задержки рабочих процессов не получится. Ярким примером частичной модернизации является замена ленточного конвейера на вакуумный транспортер. Производственный цикл тормозится, но все необходимые работы проводятся мастерами в оговоренный в договоре срок, поэтому никаких серьезных финансовых проблем для предприятия из-за простоя обновление не несет.

Глубокая (полная) модернизация производства подразумевает комплексную перестройку всего производства, в том числе перевооружение и переоборудование цехов. Это кардинальное изменение принципов компании, которое должно привести к увеличению объема выпуска продукции, эффективности производства, повышению качества товаров при одновременном снижении издержек. В большинстве случаев при комплексной промышленной модернизации полностью останавливается производственный процесс, так как предприятие создается практически с нуля.

Направления модернизации

Повышать технический потенциал компании можно в различных направлениях. Промышленники выделяют 8 основных направлений совершенствования производства:

1. Технологическая модернизация. В данном случае речь идет о совершенствовании технологий, применяемых в компании. Для этого на практике активно внедряют уникальные разработки, вводят новые нормы, связанные с расходом материалов и сырья, а также улучшают саму производственную дисциплину. Эти простые шаги способствуют повышению спроса на продукцию на рынке, так как она будет отличаться более высоким качеством в сравнении с товарами конкурентов.

2. Автоматизация производства. В данном случае развитие предприятия подразумевает автоматизацию всех процессов, где возможно обойтись без ручного труда. За счет высвободившихся сотрудников можно повысить эффективность производства, а также увеличить объем продукции.

3. Механизация оборудования. Это направление модернизации включает в себя приобретение и внедрение на производстве нового инновационного и новаторского оборудования, которое позволяет существенно улучшить ресурсы производственной деятельности, сократить простои, уменьшить затраты на ремонтные работы. Чтобы уменьшить количество простоев, руководители могут прибегнуть к следующему перечню мероприятий:

- оптимизация расписания работы ремонтной бригады;
- анализ ремонтного процесса;
- переобучение сотрудников, направленное на повышение их квалификации и профессиональных навыков.

4. Энергетическая модернизация. Эта процедура запускается в том случае, если необходимо минимизировать издержки производства. Достичь этого можно путем внедрения энергосберегающих устройств и оборудования.

5. Повышение точности оборудования. Это направление позволяет улучшить надежность станков, устройств и механизмов, что способствует минимизации объема брака.

6. Расширение технологических возможностей. Это направление подразумевает дооборудование предприятия станками, механизмами и конструкциями, которые позволяют начать производство новой продукции, что способствует расширению номенклатуры.

7. Изменение технологического назначения задействованного на производстве оборудования. Перенастройка оборудования позволяет выполнять новые задачи, в том числе производство продукции, которая ранее была недоступна для предприятия.

8. Повышение долговечности и надежности. Это направление подразумевает частичную трансформацию производственных процессов, в частности, установку в наиболее опасных зонах защитного оборудования, а также усиление наиболее слабых звеньев в цеху.

Вне зависимости от направления процедура усовершенствования в любом случае позволяет достичь укрепления или сохранения конкурентных позиций на рынке.

Список использованных источников.

1. Исянбаев, М. Н. Структурно-технологическая модернизация экономики региона: сущность, состояние, проблемы / М. Н. Исянбаев // Региональная экономика: теория и практика. – 2013. – № 12. – С. 2–9.
2. Концепция долгосрочного прогноза научно-технологического развития Российской Федерации до 2025 г. [Текст] // Министерство образования и науки Российской Федерации, 2006. - 18 с.
3. Плахотникова, М.А. Информационные технологии в менеджменте [Текст] / М.А. Плахотникова, Ю.В. Вертакова. - М.: Юрайт, 2020. - 326 с.

УДК 34

Ракаева Л.И.

Студентка

***4 Курс, Факультет Трансферных Специальностей
Фгбоу Во «Ульяновский Государственный Университет»***

Россия, Г. Ульяновск

Баширова А.Р.

Студентка

***4 Курс, Факультет Трансферных Специальностей
ФГБОУ ВО «Ульяновский Государственный Университет»***

Россия, Г. Ульяновск

Чердовских А.М.

Студентка

***4 Курс, Факультет Трансферных Специальностей
ФГБОУ ВО «Ульяновский Государственный Университет»***

Россия, Г. Ульяновск

ТЕОРЕТИЧЕСКИЕ АСПЕКТЫ КАДРОВОЙ БЕЗОПАСНОСТИ: СУЩНОСТЬ И СОДЕРЖАНИЕ

Аннотация: В статье рассматривается система кадровой безопасности как комплекс мер в области управления персоналом, направленных на минимизацию рисков нанесения ущерба организации со стороны персонала и непосредственно самому персоналу. Управление кадровой безопасностью предприятия рассматривается как неотъемлемая часть управления персоналом, направленная на выявление, устранение и предотвращение рисков и угроз, которые могут быть вызваны персоналом и привести к негативным последствиям для предприятия, при этом защитить

работников, создать благоприятные условия труда, удовлетворить потребности персонала.

Ключевые слова: кадровая безопасность, персонал, организация, эффективное управление, угрозы, риски.

Annotation: *The article considers the personnel security system as a set of measures in the field of personnel management aimed at minimizing the risks of damage to the organization from the personnel and directly to the personnel themselves. Personnel security management of an enterprise is considered as an integral part of personnel management aimed at identifying, eliminating and preventing risks and threats that may be caused by personnel and lead to negative consequences for the enterprise, while protecting employees, creating favorable working conditions, and meeting the needs of personnel.*

Keywords: *personnel security, personnel, organization, effective management, threats, risks.*

Кадровая безопасность — это процесс минимизации или окончательное сведение к нулю всяких неблагоприятных воздействий (как внешних, так и внутренних) на экономическую безопасность предприятия за счет ликвидации или снижения рисков угроз, связанных с персоналом, его интеллектуальным потенциалом и трудовыми отношениями в целом.

Эффективность управления кадровой безопасностью обеспечивается за счет учета всех аспектов и функциональных направлений управления персоналом и внедрения в их структуру инструментов кадровой безопасности. Наибольший интерес для нашего исследования представляет пункт пятый «защита работников», то есть защита персонала от внешних и внутренних угроз и рисков.

Существует четыре подхода к понятию кадровая безопасность:

- Целевой подход
- Процессный подход
- Структурный подход
- Функциональный подход

Целевой подход состоит в раскрытии понятия кадровая безопасность, как состояние безопасности и защищенности организации в целом, где приоритет ставится задачами управления данной организацией.

Процессный подход трактует понятие кадровой безопасности как процесс в ходе которого исключаются всевозможные негативные воздействия на безопасность компании в целом.

Структурированный подход рассматривает подход безопасности персонала как важный структурный элемент экономической безопасности всей организации.

Функциональный подход предполагает значение кадровой безопасности в ряде функции, таких как планирование, мотивация, координация, тем самым предполагая комплекс мероприятий по борьбе с угрозами, касающихся персонала всей организации.

Кадровая безопасность формирует определенные условия для работы персонала, определяет главную цель организации и средства по её достижению в процессе взаимодействия с сотрудниками и так далее [1, с.15].

Кадровая безопасность направлена на предупреждение и устранение угроз и рисков, связанных с деятельностью персонала. Именно поэтому кадровая безопасность занимает на предприятии приоритетное место в обеспечении безопасности в целом по отношению к другим составляющим.

Изначально потребность в безопасности организации сводилась к созданию систем противодействия военным угрозам, поддержания общественного порядка, охраны сил и борьбы со стихийными бедствиями. [22, с. 51].

Если акцентировать внимание на необходимости придерживаться следующих отправных моментов при осуществлении преобразований с целью развития организации:

- преобразования, возникающие в организации, существенны, если проводятся персоналом, готовым и способным к этим действиям;
- развитие персонала (в том числе саморазвитие), включаясь неотъемлемым элементом в общую систему организационных изменений, основывается на базовых компонентах технологии развития [3, с. 187].

Таким образом, управление кадровой безопасностью организации позволит своевременно реагировать на всевозможные угрозы, а также обеспечивать эффективное управление не только людьми, но и процессами управления организации в целом.

Использованные источники

1. Духновский, С.В. Кадровая безопасность организации: учебник и практикум для вузов / С.В. Духновский. — Москва: Издательство Юрайт, 2022. — 245 с.

2. Мухортова, А.В., Майорова, Л.Н. Профессиональные навыки менеджера: тайм – менеджмент / А.В. Мухортова, Л.Н. Майорова // Colloquium-journal. - 2020. - № 2-7 (54). - С. 10-12.

3. Пугачев, В.П. Управление персоналом организации: практикум: учебное пособие для вузов / В. П. Пугачев. — 2-е изд., испр. и доп. — Москва: Издательство Юрайт, 2022. — 280 с.

Баширова А.Р.

Студентка

*4 Курс, Факультет Трансферных Специальностей
Фгбоу Во «Ульяновский Государственный Университет»*

Россия, Г. Ульяновск

Чердовских А.М.

Студентка

*4 Курс, Факультет Трансферных Специальностей
Фгбоу Во «Ульяновский Государственный Университет»*

Россия, Г. Ульяновск

Ракаева Л.И.

Студентка

*4 Курс, Факультет Трансферных Специальностей
Фгбоу Во «Ульяновский Государственный Университет»*

Россия, Г. Ульяновск

ТЕОРЕТИЧЕСКИЕ И МЕТОДИЧЕСКИЕ ОСНОВЫ УПРАВЛЕНИЯ ЭКОНОМИЧЕСКОЙ БЕЗОПАСНОСТЬЮ ОРГАНИЗАЦИИ

***Аннотация:** в статье рассматриваются теоретические и методические основы управления экономической безопасностью организации. Современная экономика характеризуется высоким уровнем динамичности факторов внешней и внутренней среды предприятий, оказывающих влияние на возможность их стабильного развития. Поддержание экономической безопасности предприятия требует постоянного мониторинга факторов ее формирования и факторов риска деятельности.*

***Ключевые слова:** управление, экономическая безопасность, деятельность, организация, финансовая безопасность.*

***Annotation :** The article discusses the theoretical and methodological foundations of the management of the economic security of the organization. The modern economy is characterized by a high level of dynamism of factors of the external and internal environment of enterprises that influence the possibility of their stable development. Maintaining the economic security of an enterprise requires constant monitoring of the factors of its formation and risk factors of activity.*

***Keywords:** management, economic security, activity, organization, financial security.*

Обеспечение финансово-экономической безопасности и изыскание возможностей ее повышения является важнейшей задачей руководства производственного предприятия. Факторы финансово-экономических рисков, оказывающих влияние на финансово-экономическое состояние предприятия в основной своей массе подвергаются влиянию и изменению.

Способность управления финансово-экономическими рисками и своевременные меры по предотвращению их негативного воздействия определяют стабильность и безопасность функционирования предприятия в определенный момент времени и в перспективе. Содержание понятия финансово-экономической безопасности предприятий применительно к различным отраслям деятельности представлены в трудах Бадаевой О.Н. [1, С.71]

Финансово-экономическая безопасность деятельности производственного предприятия – это определенное финансово-экономическое состояние, характеризующееся его способностью и возможностью противостоять существующим и вновь возникающим угрозам его ухудшения.

Основными функциональными целями обеспечения финансово-экономической безопасности производственного предприятия являются :

- обеспечение высокой экономической эффективности работы (рентабельности предприятия всех видов);
- обеспечение высокой деловой активности, и, соответственно, обеспечение финансовой стабильности и независимости предприятия.

В электронной энциклопедии понятия «экономическая безопасность» и «финансовая безопасность» отождествляются: «экономическая безопасность или финансовая безопасность— это состояние какого-либо хозяйствующего субъекта, характеризующееся наличием стабильного дохода и других ресурсов, которые позволяют поддерживать уровень жизни на текущий момент и в обозримом будущем». [2, С.156]

Экономическая безопасность предприятия (ЭБП) — это состояние наиболее эффективного использования ресурсов для предотвращения угроз и обеспечения стабильного функционирования предприятия. ЭБП характеризуется совокупностью качественных и количественных показателей, важнейшим среди которых является уровень экономической безопасности.

Выделяют следующие функциональные составляющие ЭБП:

- финансовую;
- интеллектуальную и кадровую;
- технико-технологическую;
- политико-правовую;

- экологическую;
- информационную;
- силовую.

Для обеспечения своей экономической безопасности предприятие использует совокупность корпоративных ресурсов. Корпоративные ресурсы — факторы бизнеса, используемые владельцами и менеджерами предприятия для выполнения целей бизнеса. [3, С.12-13]

Среди них выделим:

а) ресурс капитала. Акционерный капитал предприятия в сочетании с заемными финансовыми ресурсами является кровеносной системой предприятия и позволяет приобретать и поддерживать остальные корпоративные ресурсы, изначально отсутствующие у создателей данного предприятия;

б) ресурс персонала. Менеджеры предприятия, штат инженерного персонала, производственных рабочих и служащих с их знаниями, опытом и навыками являются основным проводящим и связующим звеном, соединяющим воедино все факторы данного бизнеса, обеспечивающим проведение в жизнь идеологии бизнеса, а также достижение целей бизнеса;

Таким образом, оценка экономической безопасности в целях поддержки и повышения ее конкурентоспособности предполагает учет стадии развития организации.

Использованные источники

1. Бадаева, О.Н. Оценка финансовой безопасности малых и средних предприятий / О.Н. Бадаева, Е.В. Цупко // Российское предпринимательство. — 2021. — № 14 (236). — С. 71-83
2. Володина, И.Г. Пути обеспечения финансовой безопасности предприятия // Молодой ученый. — 2019. — №9. — С. 156-160
3. Гранатуров, В.М. Экономический риск: сущность, методы измерения, пути снижения: Учебное пособие [Текст]. – М.: Издательство «Дело и сервис», 2021. – 112 с.

Баширова А.Р.

Студентка

*4 Курс, Факультет Трансферных Специальностей
Фгбоу Во «Ульяновский Государственный Университет»*

Россия, Г. Ульяновск

Чердовских А.М.

Студентка

*4 Курс, Факультет Трансферных Специальностей
Фгбоу Во «Ульяновский Государственный Университет»*

Россия, Г. Ульяновск

Ракаева Л.И.

Студентка

*4 Курс, Факультет Трансферных Специальностей
Фгбоу Во «Ульяновский Государственный Университет»*

Россия, Г. Ульяновск

ЭКОНОМИЧЕСКАЯ ПРЕСТУПНОСТЬ И ЕЕ ВЛИЯНИЕ НА ЭКОНОМИЧЕСКУЮ БЕЗОПАСНОСТЬ

Аннотация: Рассматриваются проблемы изучения экономической преступности в России на современном этапе. Минимизация экономических преступлений является одним из главных элементов обеспечения экономической безопасности.

Ключевые слова: экономическая преступность, преступления в сфере экономики, противодействие экономической преступности, экономическая безопасность.

Annotation: *The problems of studying economic crime in Russia at the present stage are considered. Minimization of economic crimes is one of the main elements of ensuring economic security.*

Keywords: *economic crime, crimes in the field of economics, countering economic crime, economic security.*

В современных условиях политической, социальной и экономической нестабильности, экономическая преступность как социальное и криминальное явление, набирает обороты. Преступность в сфере экономической деятельности — сложное, общественно опасное явление, оказывающее существенное влияние на дестабилизацию банковской, внешнеэкономической, торговой, а также иной деятельности и наносящее огромный вред экономике

страны в целом.

Экономические преступления имеют достаточно высокую степень общественной опасности из-за их весьма деструктивного воздействия на состояние экономики страны в целом. У многих преступлений экономической направленности имеется один единый признак: они всегда планируются, всегда умышленные, хотя в редких случаях и совершаются по неосторожности. Аналогичные деяния представляют собой противозаконное «проникновение» в 1 из сфер экономики, которое влечет за собой отрицательные последствия для участников рынка.

Экономическая преступность выступает сегодня как сильнейшее отрицательное условие, разрушающее экономическую и, как следствие, государственную безопасность.

Экономическая преступность всегда представляла реальную угрозу национальной, экономической безопасности страны, изменяя свое проявление в разные годы под воздействием финансовых, политико-экономических реформ и кризисов, динамичного развития глобальной экономики, уголовно-правовой политики и результатов деятельности правоохранительных органов и др. [2, С.8] Исследование динамики экономической преступности по данным ГИАЦ МВД России за 1990-2014 годы показывает, что различный характер воздействия этих факторов отражается на темпах ее развития по определенным годовым циклам: 1990-1997, 1998-2006 и 2007-2014 годы [1, с. 231]. Опасность таких преступлений заключается в том, что усиливается тенденция возрастания их доли в общей численности экономических преступлений (рисунок 1).



Рис 1. Доля тяжких и особо тяжких преступлений, а также преступлений, совершенных в крупном или особо крупном размере либо причинивших крупный ущерб, в общем объеме экономической преступности (по данным ГИАЦ МВД РФ).

Задача государства — «радикально снизить экономическую заинтересованность в совершении корыстных преступлений». Будучи заинтересованной в экономической стабильности, государственная власть с учетом требований экономических законов, современного этапа развития экономики обеспечивает своевременное принятие необходимых решений по наиболее важным вопросам, которые направлены на развитие и расширение экономической деятельности в интересах отдельных хозяйствующих субъектов и всего общества, а также принятие конкретных мер по обеспечению их защиты от преступных посягательств.

Причины совершения преступлений в сфере экономики носят как объективный, так и субъективный характер.

Россия характеризуется высоким уровнем теневой экономики. Высокие налоги и взносы социального страхования и чрезмерное административное регулирование являются основными факторами теневой экономики. Ресурсы, не используемые в официальной экономике, могут использоваться в теневой экономике, чтобы увеличить общий объем поставки товаров и услуг. Правительство пытается стимулировать бизнес, чтобы выйти из теневой экономики и повысить качество государственных институтов. Содействие и участие населения в принятии решений правительством, расширение

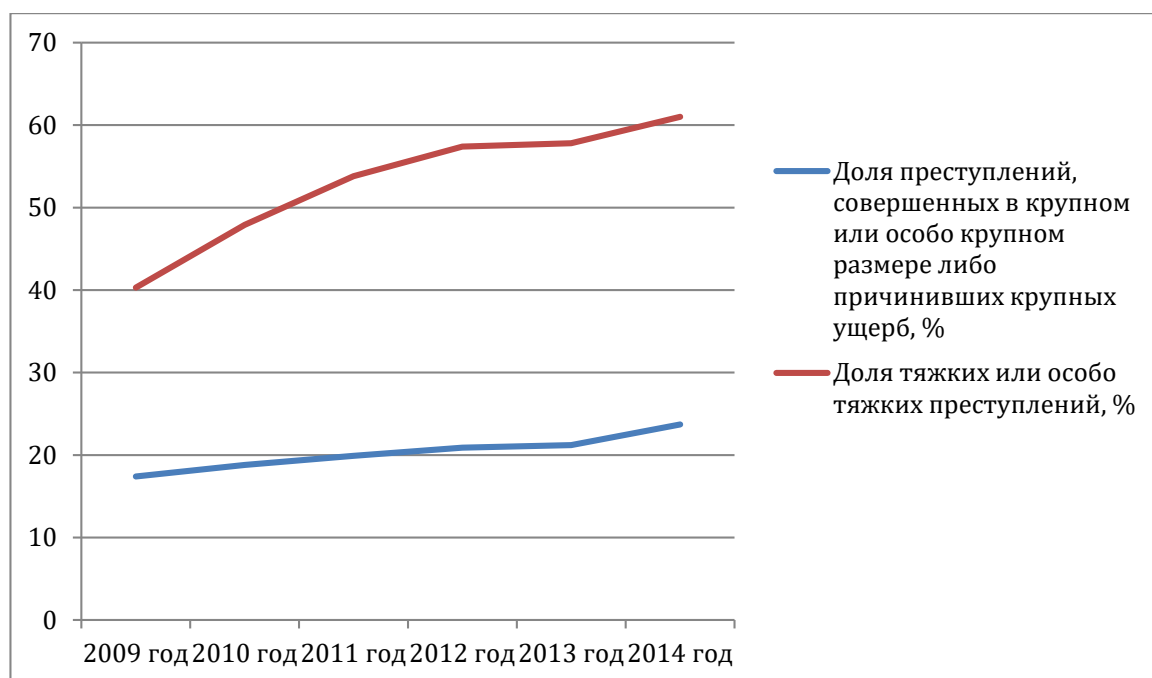
элементов прямой демократии, борьба с коррупцией могут уменьшить теневую экономику.

В современных условиях вызывает тревогу не сам темп роста различного рода экономических преступлений, а переход теневой экономики в новое качество, выражающееся в неоднократных попытках криминализации всей экономической системы общества и государства). Кризисные явления в экономике продолжают играть решающую роль в возникновении глубоких деформаций социальной сферы, многие из которых имеют выраженное криминогенное значение.

Таким образом, современный характер экономической преступности проявляется в локализации ее в определенных высокодоходных направлениях экономики, увеличении размера наносимого ущерба, использовании легального бизнеса, коррупционных связей для прикрытия криминальной деятельности. При учете высокой латентности экономических преступлений угроза их для экономической безопасности страны становится особо ощутимой. Но несмотря на это сегодня идет формирование новой модели российской экономики, позволяющей выйти из кризисного состояния, поиск точек роста, чтобы не отставать от мировых тенденций развития экономики, при этом следует учитывать и задачи противодействия экономической преступности, разрушения каналов теневой экономики, обеспечения безопасности ведения бизнеса.

Список использованной литературы

1. Анищенко, В. Н. Расследование экономических преступлений. Теоретико-методологические основы экономико-правового анализа финансовой деятельности : учебное пособие для вузов / В. Н. Анищенко, А. Г. Хабибулин, Е. В. Анищенко. — 2-е изд., испр. и доп. — Москва : Издательство Юрайт, 2022. — 250 с.
2. Русанов, Г. А. Экономические преступления : учебное пособие для вузов / Г. А. Русанов. — Москва : Издательство Юрайт, 2021. — С. 8
3. Сафин, У. З. Анализ состояния экономической преступности в России в годы кризисов и реформ / У. З. Сафин. — Текст : электронный // Проблемы экономики и юридической практики. — 2015. — No 5. — С. 231 -236.

Баширова А.Р.

Студентка

*4 Курс, Факультет Трансферных Специальностей
Фгбоу Во «Ульяновский Государственный Университет»*

Россия, Г. Ульяновск

Чердовских А.М.

Студентка

*4 Курс, Факультет Трансферных Специальностей
Фгбоу Во «Ульяновский Государственный Университет»*

Россия, Г. Ульяновск

Ракаева Л.И.

Студентка

*4 Курс, Факультет Трансферных Специальностей
Фгбоу Во «Ульяновский Государственный Университет»*

Россия, Г. Ульяновск

ЭФФЕКТИВНОСТЬ ИСПОЛЬЗОВАНИЯ СРЕДСТВ ГОСУДАРСТВЕННОЙ ПОДДЕРЖКИ В СЕЛЬСКОХОЗЯЙСТВЕННЫХ ОРГАНИЗАЦИЯХ

***Аннотация:** В статье рассматривается эффективность использования средств государственной поддержки в сельскохозяйственных организациях. В условиях ожидаемого существенного сокращения объема государственной поддержки сельского хозяйства стоит задача наиболее эффективного их использования.*

***Ключевые слова:** государственные субсидии, государственная поддержка, агрострахование, сельское хозяйство, агропромышленный комплекс.*

***Annotation:** The article examines the effectiveness of the use of state support funds in agricultural organizations. In the context of the expected significant reduction in the volume of state support for agriculture, the task is to use them most effectively.*

***Keywords:** state subsidies, state support, agricultural insurance, agriculture, agro-industrial complex.*

В условиях ожидаемого существенного сокращения объема государственной поддержки сельского хозяйства стоит задача наиболее эффективного их использования. В научных публикациях рассматривают

различные методические подходы к определению эффективности использования государственных субсидий. В большинстве исследований оценка экономической эффективности поддержки сельского хозяйства ограничивалась определением расчетной эффективности отдельных видов господдержки либо общих сумм поддержки, получаемой сельским хозяйством из бюджета.

Учёными ИЭПП наиболее хорошо обобщена разработанная специалистами ОЭСР методика «Основные методологические аспекты определения уровня государственной поддержки сельского хозяйства», которая основывается на сравнении с уровнем поддержки в развитых странах. Эта методика является общепринятой и общепризнанной не только в странах ОЭСР, но и в большинстве других стран с развитой рыночной экономикой. [1]

Экономический смысл рассчитываемого показателя состоит в учете всех денежных ассигнований, поступающих от потребителей сельскохозяйственной продукции, через цены и от налогоплательщиков – через бюджет и другие формы перераспределения.

Данная методика применяет элементы макроэкономического анализа и пригодна для оценки вмешательства государства и уровня результативности его поддержки на федеральном уровне. Дать оценку, как используются средства господдержки непосредственно теми, кто их получает, по этой методике практически невозможно. В настоящее время Всероссийский научно-исследовательский институт экономики, труда и управления в сельском хозяйстве (ВНИЭТУСХ) разработал методику оценки эффективности использования бюджетных средств в сельском хозяйстве. Она позволяет оценивать эффективность совокупной прямой поддержки сельскохозяйственных организаций из федерального и регионального бюджетов на основе соотношений объема совокупной поддержки и ее финансового результата.

Исходной информацией для проведения такого анализа служат материалы землеоценочных работ, данные годовой бухгалтерской (финансовой) отчетности сельскохозяйственных организаций и в первую очередь формы № 10 – АПК «Отчет о средствах целевого финансирования», где приводится информация об объемах выделяемой поддержки по многочисленным направлениям.

Государство должно не просто выделять бюджетные средства, но и вести мониторинг их эффективности. Это даст возможность определить эффективность применяемых государством мер, если эти меры себя оправдывают, то их можно будет продолжить, усовершенствовать или отказаться вообще, а также позволит поднять ответственность бюджетно

распределителей и бюджетополучателей (сельскохозяйственных товаропроизводителей) государственных средств.

Очевидно, для реализации этих целей Минсельхоз России утвердил методику оценки эффективности использования бюджетных средств, предоставляемых сельхозтоваропроизводителям в виде субсидий (протокол заседания Коллегии Минсельхоза России от 18.06.2009 г.). [2, С.132]

По результатам оценки эффективности использования бюджетных средств субъекта Российской Федерации будет определяться размер государственной поддержки из федерального бюджета. На основе обобщающего анализа Минсельхоз РФ определил перечень критериев по оценке эффективности использования федеральных и региональных средств, предоставляемых сельхозпроизводителям в виде субсидий. В числе приоритетных – прирост производства продукции сельского хозяйства в стоимостном выражении в сопоставимых ценах на 1 рубль субсидий, увеличение производства продукции растениеводства и животноводства в натуральном выражении, а также урожайности и продуктивности по основным видам продукции.[3]

Критериями оценки также являются объем субсидий в расчете на 1 га сельхозугодий и уровень рентабельности реализованной сельхозпродукции. Для осуществления сквозного контроля использования бюджетных средств на всех уровнях Минсельхоз РФ составил реестр бюджетополучателей. Структура реестра бюджетополучателей на 83% состоит из личных подсобных хозяйств с объемом финансирования около 3%, на 9% – из крестьянских (фермерских) хозяйств с объемом финансирования 6% и на 5% – их сельскохозяйственных организаций с 70% финансирования. Таким образом, сельскохозяйственные организации получают 2/3 бюджетных субсидий, соответственно данная категория хозяйств является наиболее чувствительной к господдержке.

Результаты проведенного анализа показывают, что оценка экономической эффективности использования бюджетных средств выделенных на село необходима. Указанная методика, очевидно, будет применяться при формировании бюджета на очередной финансовый год, при этом повышение эффективности использования средств государственной поддержки будет рассматриваться как обязательного условия предоставления бюджетных субсидий субъектам Российской Федерации.

Использованные источники

1. Глазьев, С.Ю. О неотложных мерах по укреплению экономической безопасности России и выводу российской экономики на

траекторию опережающего развития. Доклад. — М. : Институт экономических стратегий, Русский биографический институт, 2015. — 60 с.

2. Голова, И.М., Суховой, А.Ф. Инновационно-технологическое развитие промышленных регионов в условиях социально-экономической нестабильности // Экономика региона. — 2020. — №1. — С. 131–144.

3. Дудник, А.В. Экономическая политика аграрного протекционизма в современной России. Концептуальные основы, пути повышения эффективности // Проблемы современной экономики. — 2011. — №3. — С. 275–279

УДК 616-007-053.1

Петрова Т.В.

***студент 6 курса, лечебный факультет
ФГАОУ ВО РНИМУ им. Н.И. Пирогова МЗ РФ
Россия, г. Москва***

Кармильцына А.М.

***Студент 6 курса, лечебный факультет
ФГАОУ ВО РНИМУ им. Н.И. Пирогова МЗ РФ
Россия, г. Москва***

Горюн Ю.С.

***Студент 6 курса, лечебный факультет
ФГАОУ ВО РНИМУ им. Н.И. Пирогова МЗ РФ
Россия, г. Москва***

Султанова А.Э.

***Студент 5 курса, педиатрический факультет
ФГАОУ ВО РНИМУ им. Н.И. Пирогова МЗ РФ
Россия, г. Москва***

CHARGE-СИНДРОМ: ОБЗОР ЛИТЕРАТУРЫ

Аннотация: CHARGE-синдром – редкое генетическое заболевание, обусловленное мутациями гена CHD7, характеризующееся врожденными пороками развития: колобомой сосудистой оболочки, диска зрительного нерва, сердечно-сосудистыми аномалиями, атрезией или стенозом хоан, задержкой роста и отставанием в развитии, аномалией половых органов, аномалиями органа слуха. В данной статье рассмотрены возможные клинические проявления, особенности диагностики и лечения CHARGE-синдрома.

Ключевые слова: CHARGE-синдром, генетическое заболевание, ген CHD7, колобома, атрезия хоан.

Abstract: CHARGE syndrome is a rare genetic disease caused by mutations of the CHD7 gene, characterized by congenital malformations: coloboma of the choroid, optic nerve head, cardiovascular anomalies, atresia or stenosis of the choanae, growth retardation and developmental delay, anomaly of the genital organs, anomalies organ of hearing. This article discusses possible clinical manifestations, features of diagnosis and treatment of CHARGE syndrome.

Key words: CHARGE-syndrome, genetic disease, CHD7 gene, coloboma, choanal atresia.

CHARGE-синдром (синдром Холла – Хиттнера) — это редкое наследственное заболевание, вызванное мутацией в гене ДНК-связывающего белка-7 CHD7, обычно диагностируемое в пренатальном или неонатальном периоде вследствие выявления многочисленных дисморфических и врожденных аномалий. Название синдрома – аббревиатура, образованная от терминов, означающих характерные врожденные пороки развития: колобома сосудистой оболочки, диска зрительного нерва, сердечно-сосудистые аномалии, атрезия или стеноз хоан, задержка роста и отставание в развитии, аномалии половых органов, аномалии органа слуха [1].

Впервые описание CHARGE-синдрома представили В.Д. Hall (1979) и Н.М. Hittner и соавт. (1979) [2], которые обратили внимание, что при наличии у пациента атрезии хоан следует искать ряд других патологий.

Синдром CHARGE — врожденное заболевание, встречающееся примерно у 1 на 10 000-15.000 новорожденных. В большинстве случаев носит спорадический характер, хотя в некоторых сообщениях упоминается аутосомно-доминантное и аутосомно- рецессивное наследование [1,2].

Мутации в гене CHD7 (ДНК-связывающий белок 7 хромодоменной геликазы), присутствующие в 8q12.2, приводят к ряду структурных и физиологических аномалий, включая потерю слуха и зрения, пороки сердца и проблемы с желудочно-кишечным трактом. Последние, в свою очередь, оказывают глубокое влияние на жизнь человека с последующим увеличением заболеваемости и смертности [2,3]

Ген CHD7 играет важную роль в развитии клеток нервного гребня, из которого дифференцируются нервные клетки, нейроглиальные клетки, меланоциты, кости и хрящи головного и лицевого черепа, пигментные клетки, гладкие мышцы и эндокринные клетки [4].

Клинические проявления CHARGE-синдрома крайне индивидуальны и у разных пациентов могут быть выражены в различной степени. Зачастую

ребенок с синдромом CHARGE рождается с многочисленными пороками развития. CHARGE-синдром характеризуется основными 6 признаками, однако еще более 20 врожденных аномалий могут встречаться в различных вариациях [2,3].

Основные диагностические признаки CHARGE-синдрома: колобома радужки, сетчатки, сосудистой оболочки, диска зрительного нерва, микрофтальмия (у 80–90% больных); одно-/двусторонняя костная или мембранная атрезия/стеноз хоан (у 50–60%); аномалии черепных нервов: I пары (гипо- или аносмия), VII пары (одно- или двусторонний парез лицевого нерва; у 40%); VIII пары (гипоплазия слухового нерва); IX/X пар (нарушение глотания; у 70–90%); аномалии органа слуха в виде гиперэластичного, короткого, широкого, с небольшой или отсутствующей мочкой, не сформированным внешним завитком наружного уха; отсутствием треугольной формы ладьевидной впадины; аномалии среднего уха (смешанная, проводящая или сенсорная потеря слуха с клиновидной аудиограммой, Mondini-дефект – неполная улитка, только с половиной оборотов вместо обычных двух с половиной), аномалии височных костей, отсутствующие или гипопластические полукруглые каналы (у 80–100%).

К второстепенным диагностическим признакам CHARGE-синдрома относятся: гипоплазия гениталий (микропенис и крипторхизм у мальчиков, гипоплазия половых губ у девочек), задержка полового созревания, гипогонадотропный гипогонадизм (у 50–60% больных); умственная отсталость/задержка развития (у 100%); низкорослость с дефицитом гормона роста или без такового (у 70–80%); сердечно-сосудистые аномалии (тетрада Фалло, дефекты атриовентрикулярного канала, аномалии аортальной арки; у 75–85%); расщелина губы и/или неба (у 15–20%); трахеэзофагальная фистула (у 15–20%); характерный лицевой фенотип (квадратное лицо с широким выдающимся лбом, широкая переносица, широкий кончик носа; у 70–80%). Описаны поражения других органов и систем: аномалии почек (дисгенезия/гипоплазия, подковообразная почка, гидронефроз, пузырно-мочеточниковый рефлюкс), аномалия DiGeorge (гипоплазия тимуса, околощитовидных желез), омфалоцеле, или пупочная грыжа, сколиоз, аномалии кистей рук (полифалангия, полидактилия, эктродактилия), деформация стоп [2].

Диагноз CHARGE-синдрома ставится при наличии у пациента 4 или 3 основных и 3 второстепенных диагностических характеристик. При наличии одного или 2 основных и нескольких второстепенных признаков диагноз CHARGE-синдрома считается вероятным.

У 10-20% людей с CHARGE-синдромом при проведении молекулярно-генетического тестирования не обнаруживается мутации в гене CHD7. Магнитно-резонансная томография височной доли демонстрирует отсутствие или гипоплазию полукружных каналов (наиболее прогностический признак мутации CHD7). Пренатальная диагностика предполагает выявление с помощью УЗИ во 2 триместре многоводия, пороков развития ЦНС, сердца и мочеполовой системы, аномалий уха, расщелины губы и неба [5,6].

При подозрении на Charge-синдром, необходимо проконсультироваться с хирургом и генетиком для исключения возможной атрезии или стеноза хоан, врожденных пороков сердца, аномалий ЦНС, почек, утраты слуха и трудностей глотания. Важный компонент наблюдения — динамическая оценка состояния.

Не у всех людей с данным синдромом наблюдаются одни и те же клинические проявления, поэтому не существует стандартизированного лечения для всех больных и все подходы направлены на улучшение состояния каждого конкретного пациента. Лечение требует широкого мультидисциплинарного подхода, включающего в себя участие кардиологов, хирургов, эндокринологов, диетологов, гастроэнтерологов, оториноларингологов, офтальмологов и других специалистов. Многие структурные аномалии (атрезия хоан, пороки сердца, заячья губа и т.д.) поддаются хирургической коррекции. В некоторых случаях требуется постановка трахеостомы для стабилизации функций дыхательной системы. Если восстановление проходимости дыхательных путей не устраняет цианоз у новорожденного, наиболее вероятной причиной является врожденный порок сердца. При проблемах с кормлением необходимо зондовое питание через еюностому или гастростому. При проблемах со слухом используются слуховые аппараты, либо различные виды слухоулучшающих операций. Рекомендуется постоянная и регулярная консультация с генетиком [7].

Таким образом, CHARGE-синдром представляет собой сложное заболевание с широким спектром врожденных аномалий и клинических симптомов. Несмотря на обширный опыт мировой литературы, требуется проведение дополнительных исследований для совершенствования тактики ведения подобных больных.

Список используемой литературы:

1. Kallen, K., Robert, E., Mastroiacovo, P., Castilla, E.E., Kallen, B. CHARGE association in newborns: a registry-based study. *Teratology* 60: 334-343, 1999. PubMed: 10590394.
2. Sanlaville, D., Verloes, A. CHARGE syndrome: an update. *Eur J Hum Genet* 15, 389–399 (2007). <https://doi.org/10.1038/sj.ejhg.5201778>

3. Левиашвили Ж.Г., Савенкова Н.Д., Горкина О.К., Павлов П.В., Захарова М.Л., Бреусенко Д.В. CHARGE-синдром. Российский вестник перинатологии и педиатрии. 2020;65(1):116-121. <https://doi.org/10.21508/1027-4065-2020-65-1-116-121>
4. Пахомова Н.Ю., Строкова Е.Л., Корыткин А.А., Кожевников В.В., Гусев А.Ф., Зайдман А.М. История изучения нервного гребня (обзор). Сибирский научный медицинский журнал. 2023;43(1):13-29. <https://doi.org/10.18699/SSMJ20230102>.
5. Pagon, R. A., Graham, J. M., Jr., Zonana, J., Young, S. L. Coloboma, congenital heart disease, and choanal atresia with multiple anomalies: CHARGE association. J. Pediat. 99: 223-227, 1981.PubMed: 6166737.
6. Dosunmu EO, Castleberry KM. CHARGE syndrome without colobomas: Ophthalmic findings. Am J Med Genet Part C. 2020;1-7. <https://doi.org/10.1002/ajmg.c.31840>
7. Дайхес Н.А., Зеликович Е.И., Балакина А.В., Мачалов А.С., Торопчина Л.В., Кузнецов А.О. Особенности диагностики и ведения ребенка с CHARGE-синдромом. Российская оториноларингология. 2022;21(3):112-121. <https://doi.org/10.18692/1810-4800-2022-3-112-121>.

СОВРЕМЕННЫЕ ТЕХНОЛОГИИ УПРАВЛЕНИЯ ОРГАНИЗАЦИЕЙ

УДК 33.331.103

Ходырева А.М.

студент

2 курс, факультет «Институт менеджмента, экономики и
предпринимательства»

Оренбургский Государственный университет

Россия, г. Оренбург

АНАЛИЗ КАДРОВОЙ ПОЛИТИКИ И КАДРОВОГО ПОТЕНЦИАЛА ПРЕДПРИЯТИЯ

Аннотация: В статье рассматривается кадровая политика предприятия, ее достоинства и ее недостатки, анализируется кадровый состав персонала предприятия. Особое внимание обращено на выявленные проблемы кадровой политики и даны предложения по развитию кадрового потенциала.

Ключевые слова: кадровая политика, управление персоналом, кадровый потенциал, структура кадров, кадровые службы.

Abstract: The article examines the personnel policy of the enterprise, its advantages and disadvantages, analyzes the personnel composition of the company's personnel. Special attention is paid to the identified problems of personnel policy and proposals for the development of human resources are given.

Keywords: personnel policy, personnel management, human resources potential, personnel structure, personnel services.

Введение

На сегодняшний день кадровая политика является важным элементом деятельности любого предприятия. При этом следует отметить, что действующее законодательство не содержит определения кадровой политики предприятия.

Рассмотрев различные источники по теме, наиболее универсальным является определение кадровой политики, изложенное в пособии по кадровой работе В.Р. Веснина «Практический менеджмент»: «Под кадровой политикой, обычно понимают систему теоретических взглядов, идей, требований,

принципов, определяющих основные направления работы с персоналом, ее формы и методы. Она определяет генеральное направление и основы работы с кадрами, общие и специфические требования к ним и разрабатывается собственниками организации, высшим руководством, кадровыми службами» [1].

Кадровую политику традиционно понимают в двух аспектах: с одной стороны, как систему определенных и сформулированных правил и норм, приводящих человеческий ресурс в соответствие со стратегией предприятия, а с другой, как набор конкретных правил, пожеланий и ограничений, действующих только на данном предприятии при решении конкретных кадровых вопросов [2].

Целью кадровой политики как системы управления персоналом являются достижение, сохранение, укрепление и развитие кадрового потенциала предприятия, создание высокопроизводительного коллектива, позволяющего достигать наиболее высоких конечных результатов деятельности предприятия.

Таким образом, можно сказать, что кадровая политика является составной частью стратегически ориентированной политики предприятия в целом.

Анализ кадровой политики предприятия

Для того чтобы обеспечить эффективную работу предприятия, необходимо, чтобы персонал был компетентен, работоспособен и надежен. Персонал ООО «Газпром добыча Оренбург» рассматривается как наиболее ценный ресурс предприятия.

Формирование кадровой политики ООО «Газпром добыча Оренбург» (далее – Общество) определяет способы, направление и содержание работы с персоналом. В данном базовом направлении участвуют не только работники кадровых служб, но и руководители разных уровней. Структурно в Обществе это выражается так: кадровая политика организации формируется руководством Общества, реализуется кадровой службой администрации Общества и контролируется исполнителями в структурных подразделениях Общества на местах.

Формирование кадровой политики Общества начинается с определения **миссии предприятия**.

Миссия ООО «Газпром добыча Оренбург», сформулирована в Стратегии развития Общества до 2050 года и определена как «Содействие экономическому развитию Оренбургского региона и Российской Федерации

путем производства углеводородсодержащей продукции и оказания услуг требуемого качества».

Стратегической целью Общества является обеспечение запланированных объемов добычи углеводородного сырья и прирост запасов газа в результате проведения геологоразведочных работ для поддержания финансовой стабильности Общества в условиях инновационного развития производства и человеческого потенциала при соблюдении всех мер по предупреждению происшествий и минимизации негативного воздействия на окружающую среду.

В рамках исследования были рассмотрены факторы, влияющие на тип кадровой политики, элементы концепции кадровой политики Общества и проанализирован кадровый потенциал Общества.

Формулирование кадровой политики Общества осуществляется под влиянием ряда факторов, которые можно разделить на внутренние и внешние.

Внешние факторы: национальное трудовое законодательство, экономическая конъюнктура, общие перспективы развития рынка труда и взаимоотношение с отраслевым профсоюзом ПАО «Газпром».

Несмотря на сложности внешними факторами можно и нужно управлять, например, учитывая их при разработке стратегии управления кадрами. Кадровая политика Общества адаптирована к новым требованиям. Это проявилось в ужесточении методов отбора кандидатов, повышении требований к уровню их компетенций.

Ограничительные меры в условиях пандемии 2020-2021 годов, как внешний фактор, потребовали от руководства Общества временный отказ от приема новых сотрудников и, соответственно, проведение ротации и/или оптимальной расстановки персонала с целью неукоснительного выполнения поставленных задач перед Обществом и повышения эффективности кадрового состава. Такие меры позволили минимизировать отрицательное воздействие внешних факторов, сохранить и повысить необходимый для стабильной работы компании уровень качества кадров.

К внутренним факторам кадровой политики Общества можно отнести:

1. Этап развития предприятия.

Оренбургское нефтегазоконденсатное месторождение, разрабатываемое Обществом было открыто 6 ноября 1966 года. Начиная с 1985 года месторождение вошло в стадию падающей добычи: в результате отбора углеводородного сырья пластовое давление снижается, обводнение скважин и солеотложение в трубопроводах прогрессируют. В настоящее время перед Обществом стоит задача эффективной доработки Оренбургского НГКМ за счет интенсификации притока, в том числе уточнения параметров разработки

месторождения. Строятся новые скважины, проводится восстановление низкодебитных скважин.

2. Специфика производственной деятельности, определяющая стиль управления и структуру предприятия.

ООО «Газпром добыча Оренбург» является 100%-дочерним предприятием ПАО «Газпром». Производственные объекты Общества расположены на территории Оренбургской области, республик Башкортостан и Татарстан. В состав Общества входят 10 обособленных структурных подразделений и 10 подразделений при администрации Общества. Организационная структура Общества – линейно-функциональная. Стиль управления – централизованный, командный.

3. Условия труда и наличие вредных и опасных факторов. Оренбургское нефтегазоконденсатное месторождение (ОНГКМ), содержит уникальный состав углеводородного многокомпонентного сырья, при этом оно характеризуется наличием агрессивных сероводорода и углекислого газа, а также высоким содержанием этана и гелия.

Создание безопасных условий труда, сохранение жизни и здоровья работников - безусловный приоритет для Общества. Общество стремится к минимизации рисков возникновения пожаров, аварий и инцидентов на опасных производственных объектах, формированию культуры производственной безопасности и совершенствованию системы управления производственной безопасностью.

Основным документом, регулирующим деятельность компании в сфере производственной безопасности, является Политика ПАО «Газпром» в области охраны труда, промышленной и пожарной безопасности, безопасности дорожного движения.

4. Финансовые возможности предприятия.

На основании открытой информации в таблице 1 представлены финансовые показатели, характеризующих структуру бухгалтерского баланса Общества, его финансовую устойчивость организации.

Таблица 1 - Структура бухгалтерского баланса Общества

Финансовый показатель	31.12.2022	31.12.2021	31.12.2020	31.12.2019	31.12.2018	31.12.2017	31.12.2016
Чистые активы	53 608 843	показать	33 763 761	34 072 747	32 884 185	31 739 781	41 234 566
Коэффициент автономии (норма: 0,5 и более)	показать	0.71	0.68	0.68	0.66	0.73	0.77
Коэффициент текущей ликвидности (норма: 1,5-2 и выше)	1.4	показать	1.1	1.4	1.3	1.4	1.7

Финансовые показатели, а также основные показатели рентабельности по годам отображены на графике.



Рисунок 1 - Финансовые показатели, а также основные показатели рентабельности по годам

Показатели информируют нас о высокой степени финансовой устойчивости Общества. Финансовые возможности предприятия обеспечивают успешное выполнение стоящих перед ним задач, как в текущем, так и в долгосрочном периоде.

5. Наличие сформировавшейся и эффективной организационной и корпоративной культуры, сложившиеся корпоративные традиции.

На основе положений Кодекса корпоративной этики ПАО «Газпром» в Обществе был разработан и внедрен Кодекс корпоративной этики ООО «Газпром добыча Оренбург». Он учитывает общепринятые нормы корпоративной и деловой этики, опыт лучших российских и зарубежных

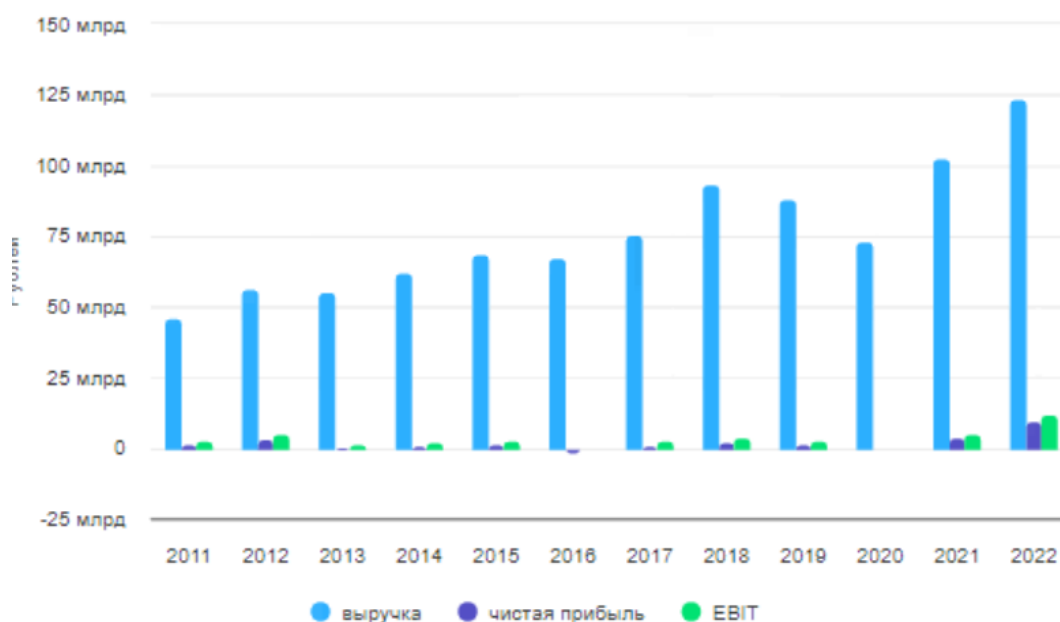
практик корпоративного управления, а также закрепляет корпоративные ценности Общества и определяет наиболее важные правила делового поведения.

Согласно принятого Кодекса корпоративными ценностями Общества являются:

- профессионализм – глубокое знание своей специальности, своевременное и качественное выполнение поставленных задач, постоянное совершенствование профессиональных знаний и умений;
- инициативность – активность и самостоятельность работников в оптимизации производственного процесса;
- бережливость – ответственный и бережный подход к использованию активов Общества, к собственному рабочему времени и рабочему времени других работников;
- взаимное уважение – командный дух в работе, доверие, доброжелательность и сотрудничество в процессе решения поставленных задач;
- открытость к диалогу – открытый и честный обмен информацией, готовность совместно выработать оптимальное решение;
- преемственность – уважение к труду и опыту старших поколений, общение начинающих с ветеранами труда, профессиональное обучение и наставничество;
- имидж – использование приемов и стратегий, направленных на создание позитивного мнения об Обществе.

Учитывая внешние и внутренние факторы кадровая политика предприятия определяет способы, направления и содержание работы с персоналом.

К основным целям кадровой политики Общества в области управления человеческими ресурсами, сформулированным в разделе «Управление персоналом» Стратегии развития Общества до 2050 года отнесены:

- перспективное планирование трудовых ресурсов;
- проектирование оптимальной организационной структуры;
- комплектование штата;
- обучение, развитие и обеспечение условий для привлечения и удержания персонала требуемой квалификации,
- формирования моральной и материальной системы мотивации персонала к выполнению поставленных задач.

Рассмотрим реализацию поставленных целей кадровой политики в Обществе.

Перспективное планирование трудовых ресурсов.

Ежегодно ПАО «Газпром» в рамках планирования трудовых ресурсов утверждает План работ в области планирования и использования трудовых ресурсов. На его основе Общество разрабатывает и утверждает План работы Общества в области нормирования труда.

Данный план предусматривает проведение расчета прогнозов численности и потребности в трудовых ресурсах структурных подразделений Общества, а также проведение экспертизы предпроектной и проектной документации по реконструкции, техническому перевооружению и новому строительству объектов ПАО «Газпром» и Общества в части определения потребности в эксплуатационном персонале.

Для установления методологии и единых подходов в определении прогнозов численности в Обществе разработаны, утверждены, введены в действие соответствующими приказами следующие локально-нормативные и регламентирующие акты:

- Положение о перспективном планировании численности трудовых ресурсов ПАО «Газпром»;
- Порядок планирования и контроля численности работников ООО «Газпром добыча Оренбург»;
- Порядок проведения расчётов нормативной численности работников ООО «Газпром добыча Оренбург»;
- Порядок определения требований к квалификации персонала ООО «Газпром добыча Оренбург».

Проектирование оптимальной организационной структуры.

В целях оптимизации процесса разработки, согласования и изменения организационных структур дочерних обществ ПАО «Газпром» в 2022 году актуализирован (с учетом изменений) и введен в действие Порядок рассмотрения и согласования организационных структур дочерних обществ ПАО «Газпром». Данный Порядок разработан в целях регламентации вопросов рассмотрения и согласования организационных структур дочерних обществ и иных организаций ПАО «Газпром» и изменений к ним, проверки расчетов их нормативной численности, включая вопросы взаимодействия с Департаментом ПАО «Газпром», одной из задач которого является формирование и реализация единой политики в области организационного проектирования, планирования потребности в персонале ПАО «Газпром».

В соответствии с требованиями Порядка, рассмотрение предложений дочерних обществ ПАО «Газпром» об изменении действующей организационной структуры осуществляется на основании корпоративных требований, изложенных в соответствующих отраслевых нормативных сборниках. Нормативные сборники предназначены для определения

нормативной численности и составления штатных расписаний руководителей, специалистов и других служащих, а также упорядочения наименований структурных подразделений, входящих в состав обособленного структурного подразделения Общества. В нормативных сборниках также определяется номенклатура должностей служащих и профессий рабочих.

Комплектование штата.

До 2020 года кадровая политика Общества являлась закрытой, то есть поиск новых работников с внешнего рынка труда касался в основном низших должностей. Из плюсов такого типа можно отметить наличие возможностей для карьерного роста собственных кадров, вовлеченность сотрудников в корпоративную культуру, а значит и облегчение процесса адаптации, мотивация работников построена не только на финансовых механизмах, но еще и на моральных. Однако из-за отсутствия внешних кадровых вливаний профессиональное развитие персонала замедлено.

Далее наблюдается смена «вектора» кадровой политики на более открытую. Открытой кадровой политике свойственно:

- поиск на внешнем рынке труда работников на любые должности, всех уровней;
- большие возможности для найма высокопрофессионального персонала;
- для профессионального роста кадров используются внешние учебные заведения или программы повышения квалификации;
- мотивационные инструменты и стимулы прямые: финансовые поощрения или дисциплинарные наказания.

При этом к недостаткам открытого типа политики можно отнести увеличение срока и задействованных ресурсов адаптации нового персонала и замедление карьерного роста у действующих сотрудников, так как руководству становится проще нанять специалиста с рынка, чем растить своего.

С целью обеспечения преемственности и непрерывности процесса управления и корпоративной культуры в Обществе действует Положение о работе с резервом кадров для выдвижения на руководящие должности Общества. В целях подбора молодых специалистов, обладающих наиболее высоким уровнем развития профессиональных компетенций, а также личностными качествами, обеспечивающими высокую производительность труда, для восполнения актуальной и перспективной потребности Общества в инженерно-техническом персонале посредством формирования эффективного кадрового резерва из числа молодых специалистов в 2021 году утверждена и введена в действие программа «Формула успеха». Ее задача заключается в

создании среды равных возможностей в сфере профессиональной самореализации для выпускников средних и высших профессиональных учебных заведений на региональном рынке труда.

Список используемых источников:

1. Веснин В.Р. Практический менеджмент персонала: Пособие по кадровой работе. – М.: Юристъ, 2011, с. 196.
2. Герчиков В.И. Управление персоналом: работник - самый эффективный ресурс компании: Учебное пособие / В.И. Герчиков. - М.: ИНФРА-М, 2008. - с.282
3. Малахова Е.А. Повышение эффективности системы мотивации персонала на предприятии / Е.А. Малахова; науч. рук. Г.А. Семакина // Наука. Технологии. Инновации: сб. науч. тр.: в 9 ч., Новосибирск, 1-5 дек. 2015 г. – Новосибирск: Изд-во НГТУ, 2015. – Ч. 4. – с. 287-288.
4. Зайцева Т.В. Управление развитием человеческих ресурсов: Монография - М.: НИЦ Инфра-М, 2012. – с. 128
URL: <http://znanium.com/bookread.php?book=304426>
5. Годованцева А.В., Сущность, цели и задачи кадровой политики / А.В. Годованцева; науч. рук. Ю.С. Чернышева // Форум молодых ученых 1(53) – С. 87 URL: <http://forum-nauka.ru/>
6. Коробейникова, К.А. Разработка эффективной кадровой политики предприятия (организации) / К.А. Коробейникова. // Молодой ученый. – 2019. – № 42 (228). – с. 208-210. – URL: <https://moluch.ru/archive/228/53081/>
7. Меркушева М.В. Особенности формирования кадровой политики в современных условиях / М.В. Меркушева. // Экономика труда. – 2020. – Том 7 №2. – с. 173-180.

Хрусталева В.О.
Магистрант
кафедры Финансов, налогообложения и финансового учета
Московского Финансово-юридического университета
МФЮА,
Россия, г. Москва

ВЗАИМОСВЯЗЬ ОЦЕНКИ ВЕРОЯТНОСТИ БАНКРОТСТВА ПРЕДПРИЯТИЯ И ВЫБОРА АНТИКРИЗИСНОЙ СТРАТЕГИИ

***Аннотация:** В статье исследуется взаимосвязь уровня вероятности банкротства предприятия и выбор стратегии выхода из кризисной ситуации. Каждой стадии вероятности банкротства соответствует своя стратегия поведения предприятия. Правильность выбора стратегии влияет на скорость исправления кризисной ситуации. Оперативность выполнения стратегии позволяет купировать развитие кризисной ситуации.*

***Ключевые слова:** банкротство, неплатежеспособность, кредиторская задолженность, кризисное состояние, предприятие, стратегия.*

***Annotation:** The article examines the relationship between the level of probability of bankruptcy of an enterprise and the choice of a strategy for overcoming a crisis situation. Each stage of the probability of bankruptcy corresponds to its own strategy of the company's behavior. The correctness of the choice of strategy affects the speed of correction of the crisis situation. The efficiency of the strategy implementation makes it possible to stop the development of a crisis situation.*

***Keywords:** bankruptcy, insolvency, accounts payable, crisis state, enterprise, strategy.*

Как правило все методики вероятности банкротства имеют градацию, по которой можно определить к какому классу относится ситуация в компании. Это позволяет управлять процессом и принимать необходимые именно в этой ситуации меры.

Четыре стадии вероятности банкротства описанные в большинстве методик предполагают разные способы реагирования менеджмента на них. [1; с.97]

Первая стратегия поведения компании в случае выявления пороговых значений самая радикальная. Она предполагает, что менеджмент либо продаст компанию, либо проведет кардинальную реорганизацию, структурную либо

продуктовую. На практике компании чаще всего осуществляют слияние с более крупным и успешным игроком рынка.

Вторая стратегия применяется в случае, когда оценка показывает высокую вероятность наступления абсолютной неплатежеспособности. Данная стратегия получила название агрессивной. Основное направление данной стратегии - в самые короткие сроки вывести коэффициент текущей ликвидности в нормативные рамки. Поставленная цель может быть достигнута за счет увеличения оборотных средств (именно их и не хватает для оплаты текущих платежей), а также уменьшения обязательств компании.

Описанные выше радикальная и агрессивная стратегии проводятся очень быстро, в течение одного максимум трех месяцев. Это обусловлено тем, что кредиторы начнут подавать в суды за покрытием обязательств и компания попадет в еще худшее положение за счет штрафов и неустоек. Но еще одно условие, которое диктует такие короткие сроки, это обязанность по законодательству подать заявление в арбитражный суд, если в течение месяца наблюдается картина абсолютной неплатежеспособности.

Предлагаются мероприятия, применяемые для улучшения ситуации при агрессивной стратегии.

1. Компании крайне необходимо увеличить статью баланса «Денежные средства». Для этого:

- проводится ревизия и маржинальный анализ продукции, с целью выявления убыточных видов и видов с низкой рентабельностью. Если полностью прекратить их производство невозможно, то до максимума сокращается их доля в общем объеме, проводится увеличение производства самых рентабельных видов и ищутся новые рынки сбыта;

- если имеет место затаривание складов готовой продукцией или задержка оплаты от покупателей, то вводится гибкая система скидок, для ускорения реализации;

- проводится полная инвентаризация основных средств, выявляются основные средства в простое и осуществляется их продажа, сдача в аренду, лизинг;

- дебиторская задолженность подвергается тщательной ревизии. Осуществляется оперативный сбор дебиторской задолженности посредством направления претензионных писем или осуществляется ее факторинг;

- на складах запасов также проводится ревизия и осуществляется продажа длительного запаса, сырья не используемого в оперативном производстве, а также остатков.

2. Уменьшение статьи «Кредиторская задолженность» также является приоритетной. Предприятие проводит реструктуризацию задолженности,

обращается к контрагентам с предложениями об отсрочке платежей по тем договорам, где не указана неустойка или контрагенты готовы ждать оплаты от действующего предприятия, а не выплат по очереди в процедуре банкротства.

3. Снижение по статье «Себестоимость продукции» мало реализуема в короткие сроки, но мероприятия должны быть намечены и начать реализацию необходимо, чтобы не допустить скатывание ситуации в кризис в будущем:

- проводится ревизия непроизводственных расходов и принимаются меры по их устранению;
- ищутся поставщики для замены сырья на менее затратные аналоги, заключаются срочные договора;
- принимаются самые непопулярные меры из серии сокращения заработной платы, стимулирующих выплат, что повлечет за собой сокращение налогов на заработную плату и соцстрах.

При стадии умеренной угрозы банкротства предлагается стратегия устойчивого развития. Она разрабатывается на срок до года. Ее главная цель – остановить сползание компании в кризисную зону и разработать мероприятия по укреплению финансового состояния:

- проводится пересмотр продуктового портфеля по принципу Парето с отказом от нерентабельных видов продукции:
 - изыскиваются пути для снижения или полной ликвидации краткосрочных обязательств;
 - проводится оптимизация основных средств, намечаются направления модернизации или обновления:
 - проводится оптимизация работы склада, сокращение цикла запасов;
 - осуществляются мероприятия по повышению эффективности маркетинга компании, с обязательным увязыванием прибыли и вознаграждения сотрудников маркетинга;
 - особое внимание уделяется работе с дебиторской задолженностью, пересматриваются договора, ведется реестр задолженности и принимаются всесторонние меры по ее своевременному истребованию.

Идеальным вариантом для компании является ситуация с низкой вероятностью банкротства. В данном случае компании рекомендуется проводить консервативную стратегию антикризисного управления. Основные мероприятия направлены на рост компании и непрерывный мониторинг финансовых показателей для поддержания их в нормативных значениях.

Данная стратегия разрабатывается сроком до трех лет. Основные ее направления:

1. Продуктовая политика: диверсификация производства; разработка новых товаров; поиск лучшего сырья, позволяющего улучшить качество продукции.

2. Политика сбыта: увеличение конкурентных преимуществ существующей продукции или выпуск новой; поиск новых рынков сбыта.

3. Политика в области персонала: ревизия организационной структуры, оптимизация штата управления; поиск высоко квалифицированных сотрудников, развитие собственного персонала; пересмотр системы стимулирования.

Предложенные стратегии реагирования на вероятность банкротства предприятия позволяют быстро реагировать на полученные результаты анализа.

Данную градацию стратегий можно применить к любой методике, так как все они в основном имеют деление на 4 зоны. В тех методиках, где градация осуществляется на 3 зоны, можно предположить, что умеренная и агрессивная стратегии будут применяться, если компания находится в верхних или нижних границах соответственно.

Намеченные в стратегиях мероприятия имеют очень общее описание. Для каждой компании будут разрабатываться более конкретные мероприятия и их совокупность тоже будет разная.

Чем больше будет разработано мероприятий при применении той или иной стратегии, тем больше будет вероятность улучшения состояния предприятия. Как правило, при разработке тех или иных мероприятий предугадать исход очень сложно.

Менеджмент предприятия должен иметь прогнозный антикризисный план, особенно в области производства и сбыта продукции, потому что не всегда кризисная ситуация случается из-за внутренних проблем на предприятии.

Использованные источники:

1. Гиляровская Л.Т., Ендовицкая А.В. Анализ и оценка финансовой устойчивости коммерческих организаций. М.: ЮНИТИ-ДАНА, 2017. – С.84.

Хрусталева В.О.
Магистрант
кафедры Финансов, налогообложения и финансового учета
Московского
Финансово-юридического университета МФЮА,
Россия, г. Москва

ВЗАИМОСВЯЗЬ ПЛАТЕЖЕСПОСОБНОСТИ И БАНКРОТСТВА ПРЕДПРИЯТИЯ

***Аннотация:** В статье исследуются понятия и сущность платежеспособности и банкротства предприятий. Данные явления тесно связаны. Банкротство наступает в результате игнорирования проблем платежеспособности топ-менеджментом организации. Банкротство предприятия имеет субъективные и объективные причины. Своевременное выявление или недопущение наступления неплатежеспособности уберезет компанию от банкротства.*

***Ключевые слова:** банкротство, неплатежеспособность, кредиторская задолженность, кризисное состояние, предприятие,*

***Annotation:** The article examines the concepts and essence of solvency and bankruptcy of enterprises. These phenomena are closely related. Bankruptcy occurs as a result of ignoring the problems of solvency by the top management of the organization. The bankruptcy of an enterprise has subjective and objective reasons. Timely detection or prevention of insolvency will save the company from bankruptcy.*

***Keywords:** bankruptcy, insolvency, accounts payable, crisis state, enterprise,*

Следует различать, понятия «неплатежеспособность» и «банкротство». Эти понятия скорее вытекают одно из другого.

Банкротство предприятия – невозможность предприятия расплатиться по требованиям кредиторов, расплатиться по текущим платежам.

К банкротству ведут разные объективные (не зависящие от деятельности самой организации, например, высокий уровень инфляции, повышение налоговой нагрузки) и субъективные причины.

Основным маяком для контрагентов и кредиторов в том, что предприятие может стать банкротом, выступает отказ предприятия от оплаты счетов, погашения кредиторской задолженности, неуплата процентов в срок по ссудам банка на протяжении трех месяцев.

Поскольку корень объективных причин чаще всего находится гораздо глубже и может зависеть не только от экономических, но и от политических, экологических и других причин.

К субъективным причинам банкротства относят следующие [1]:

- физический и моральный износ основных средств;
- высокая стоимость заемных оборотных средств;
- недостаточная квалификация руководства и персонала организации;
- снижение объемов продаж из-за недостаточно полного изучения спроса;
- большие объемы условно-постоянных расходов;
- очень длинный цикл производства и т.д.

Маркеры неплатежеспособности, отмечаемые всеми авторами методик:

- активов не хватает для покрытия обязательств по пассиву баланса;
- оборотные активны имеют статус низколиквидных (невозможно или очень трудно найти покупателя на данный актив);
- маленький чистый оборотный капитал.

Неплатежеспособность характеризует процесс при котором предприятие перестает осуществлять во время и в полном объеме платежи. При этом если имеет место именно неплатежеспособность, то платежи приостанавливаются или прекращаются по всем направления деятельности компании:

- в финансовой деятельности встают платежи по кредитам и займам;
- в операционной деятельности в стоп-лист попадают все текущие платежи по контрагентам, по всем договорным обязательствам и обязательные платежи;
- в инвестиционной деятельности прекращаются выплаты по взносам в проекты.

Кризисное состояние предприятия в финансовом плане можно охарактеризовать как потерю контроля управлением финансовыми потоками и хозяйственной деятельностью компании, при котором менеджмент предприятия либо уже не может повлиять на процесс либо плохо оценивает результаты управленческих решений.

Именно такое разбалансированное состояние предприятия и ведет к возникновению неплатежеспособности, а потом, как следствие, и к банкротству. Быстрое реагирование на возникновение такого состояния предприятия возможно, если у последней есть резервы, как в маркетинговой политике, так и в производственном цикле.

Если характеризовать кризисное состояние только с точки зрения финансового менеджмента, то это процесс, при котором предприятие

лишается возможности из собственных средств финансировать свое производство.

Относительная неплатежеспособность не является приговором для компании. Она может возникать из разрывов в оплате от покупателей, от объективных причин в производственном цикле, когда выполняется большой заказ, а оплата за него поступает с опозданием и т.д. В какой-то момент компания мобилизует средства и выходит из данного положения.

Но если менеджмент компании настолько запустил ситуацию, что все предпринимаемые меры не ведут к купированию ситуации, то наступает абсолютная неплатежеспособность, которую иначе именуют несостоятельностью.

Все правоотношения, которые возникают в процессе утраты предприятием платежеспособности регулируются Федеральным законом «О несостоятельности (банкротстве)». Понятие банкротства, закрепленное в данном законе звучит так: «под несостоятельностью (банкротством) понимается признанная арбитражным судом неспособность должника в полном объеме удовлетворить требования кредиторов по денежным средствам и (или) исполнить обязанность по уплате обязательных платежей» [2].

Законодательство предписывает топ-менеджменту банкрота даже при появлении признаков неплатежеспособности незамедлительно ставить в известность учредителей и собственника.

На практике же менеджмент до последнего склонен скрывать истинное положение дел, иногда из-за страха потерять место, но чаще из-за отсутствия необходимой квалификации.

Подводя итог необходимо констатировать, что назрела необходимость законодательного закрепления обязанности проводить анализ платежеспособности на регулярной основе.

Использованные источники:

1. Гиляровская Л.Т., Ендовицкая А.В. Анализ и оценка финансовой устойчивости коммерческих организаций. М.: ЮНИТИ-ДАНА, 2017. – С.84.
2. Федеральный закон от 26.10.2002 N 127-ФЗ (ред. от 04.08.2023) "О несостоятельности (банкротстве)" // Собрание законодательства РФ, 28.10.2002, N 43, ст. 4190.

Антонов В.Е.
Магистрант
кафедры Финансов, налогообложения и финансового учета
Московского
Финансово-юридического университета МФЮА,
Россия, г. Москва

ВЗАИМОСВЯЗЬ ЭФФЕКТИВНОСТИ ИСПОЛЬЗОВАНИЯ ОСНОВНЫХ СРЕДСТВ И ИСТОЧНИКОВ ИХ ФОРМИРОВАНИЯ

***Аннотация:** В статье исследуются источники финансирования основных средств предприятия. Сделан вывод, что основной источник финансирования воспроизводства основных средств является их эффективное использование. Инвестиции и вклад в основной капитал используются в основном для диверсификации производства, а текущее воспроизводство осуществляется за счет эффективного управления основными средствами.*

***Ключевые слова:** воспроизводство, инвестиции, нераспределенная прибыль, основные средства, предприятие, уставный капитал, эффективность.*

***Annotation:** The article examines the sources of financing of the company's fixed assets. It is concluded that the main source of financing for the reproduction of fixed assets is their effective use. Investments and contributions to fixed assets are mainly used to diversify production, and current reproduction is carried out through effective management of fixed assets.*

***Keywords:** reproduction, investments, retained earnings, fixed assets, enterprise, authorized capital, efficiency.*

Основным фактором успешного функционирования любого производственного предприятия является утверждённая на данном предприятии политика восстановления и воспроизводства основных средств. В научной литературе есть описание осуществления данной политики на микроуровне, в разрезе одного участка, вида продукции и так далее. Макроуровнем можно считать направление политики воспроизводства в целом на предприятии.

На предприятии политика в области воспроизводства основных средств определяется менеджментом с помощью инструментов амортизации, политики инвестирования и выбора налогового режима.

Основные средства предприятия находятся в постоянном процессе воспроизводства. Этот процесс нельзя остановить, он является непрерывным. Если остановить процесс воспроизводства основных средств, то в конечном счёте, предприятия утратит свою конкурентоспособность. Воспроизводство основных средств производится как с помощью рутинных процессов в виде ремонта или частичной реконструкции основного средства, так и с помощью более радикальных методов: перевооружения или полной заменой оборудования [1; с.13].

У менеджмента предприятия есть несколько источников, из которых может производиться восполнение основных средств.

К таким источникам можно отнести вклад в уставный капитал. Вклад в уставный капитал вносится целевой, производится либо в денежном эквиваленте с указанием цели внесения данных средств, либо сразу уже в виде основного средства.

Вторым источником являются инвестиции, как правило это нераспределённая прибыль предприятия. Основное средство также может быть внесено на безвозмездной основе.

В последние годы предприятия всё чаще и чаще используют такие источники восполнения основных средств, как аренда или лизинг.

Очень часто становится дилеммой что лучше: приобрести новое средство, осуществите его ремонт или заменить его с помощью лизинга или аренды.

Самым незначительным с точки зрения единичного вливания финансовых средств, но в то же время самым объёмным и более частым, является ремонт основных средств.

Ремонт основных средств является большой статьёй расходов организации, так как происходит фактически ежедневно и очень плохо поддаётся планированию. Можно запланировать полную замену основного средства при полном его износе, но нельзя предвидеть в какой момент откажет та или иная часть сложного механизма [2; с.207].

Если в процессе реконструкция основного средства происходит повышение его стоимости, но при этом работа осуществляемая с помощью этого основного средства не увеличивает свой коэффициент полезного действия, то такая реконструкция будет считаться экстенсивным способом воспроизводства.

Противоположный процесс, увеличение отдача от основного средства в разряд интенсивного воспроизводства.

Экстенсивный метод воспроизводства основных средств значительно влияет на производительность труда и поэтому является приоритетным для

организации. Также экстенсивный метод позволяет увеличить объём производства а соответственно и прибыль. Экстенсивный метод значительно влияет на конкурентоспособность организации, так как позволяет производить продукцию более высокого качества и с более совершенными характеристиками [3,С.127].

У экстенсивного метода воспроизводства основных средств есть один существенный недостаток, он требует значительных вливаний в оборотный капитал. При принятии решения воспроизводства основных средств с помощью экстенсивного метода необходимо тщательно просчитывать не только прибыль от увеличения объёма продукции, но и соотнести эту прибыль с затратами из оборотного капитала на осуществление этого метода.

При всей кажущейся выгоды этого процесса, часто наблюдаются негативные тенденции снижения фондоотдачи и увеличение себестоимости продукции.

Стоимость основных средств и их качественные составляющие в целом влияют на эффективность производства. Именно основные средства дают основной вклад в эффективную деятельность организации.

Таким образом, качественный уровень и стоимость основных средств влияют на все сферы деятельности организации а именно:

- основные средства определяют качественные и количественный уровень выпуска продукции;
- производительность труда также зависит от уровня автоматизации и прогрессивности основных средств;
- качественный уровень основных средств определяет также и конкурентоспособность как всей организации так и продукции в целом.

Анализируя всё вышперечисленное можно смело утверждать что основные средства напрямую влияют на финансовое состояние предприятия.

Источников формирования основных средств на предприятии досточно много. Грамотное управление ими ведет предприятие к увеличению прибыли. Но не всегда у предприятия есть возможность обновлять основные средства за счет привлечения заемного капитала. Чаще предприятию приходится рассчитывать только на собственные средства, а именно на полученную прибыль. Далее рассмотрим эффективность использования основных средств как один из источников их формирования.

В своей деятельности каждое предприятие должно оценивать эффективность использования основных средств. Это помогает в принятии решений и составлении планов по восстановлению основных средств и модернизации производства.

Эффективное использование основных средств является основой для формирования собственных источников воспроизводства основных средств.

Использованные источники:

1. Васильева, Д.О. Повышение эффективности использования основных средств предприятия // В сборнике: Финансы и страхование Сборник статей научно-практического семинара. 2020. С. 12-14.
2. Сафронов Н.А. Экономика организации (предприятия): Учебник, 2-е изд. перераб. и доп. – М.: Экономистъ, 2020. – 410 с.
3. Фролова Т.А. Анализ и диагностика финансово-хозяйственной деятельности корпорации. - Таганрог: изд-во ТРТУ, 2017 - 610 с.

УДК 353

Едигарева Елена Сергеевна
Магистрант

Вятский государственный университет (ВятГУ)

КАДРОВАЯ ПОЛИТИКА В СИСТЕМЕ ОБРАЗОВАНИЯ: ПРОБЛЕМЫ И ВАРИАНТЫ РЕШЕНИЯ

***Аннотация:** Важнейший фактор эффективности и конкурентоспособности образовательной организации – кадровый потенциал. В статье рассмотрены вопросы сущности кадровой политики, ключевые факторы для успешной деятельности школы, алгоритм работы с кадрами, а также профессиональные роли и качества, которыми должны обладать специалисты. В результате исследования выявлены проблемы в кадровом вопросе общей системы образования, на основании выявленных проблем разработаны варианты решения возникающих проблем.*

***Ключевые слова:** кадровый потенциал, кадровая политика, управление, проблемы, кадровая служба, менеджер.*

***Annotation:** The most important factor in the effectiveness and competitiveness of an educational organization is human resources. The article examines the issues of the essence of personnel policy, key factors for the successful operation of the school, the algorithm of working with personnel, as well as professional roles and qualities that specialists should possess. As a result of the study, problems in the personnel issue of the general education system were identified, and solutions to emerging problems were developed based on the identified problems.*

***Keywords:** human resources potential, personnel policy, management, problems, personnel service, manager.*

Важнейший фактор эффективности и конкурентоспособности образовательной организации – кадровый потенциал. Сущностью кадровой политики является установление взаимосвязи между концепцией развития учреждения и системой управления персоналом. Частью стратегически ориентированной политики любой образовательной организации является кадровая политика. Обеспечение оптимального баланса, численного и качественного кадрового состава, развитие его потенциала, его необходимое обновление и является целью кадровой политики, проводимой руководством организации.

Таким образом, задача формирования гибкой и мобильной кадровой политики, является важной и должна быть направлена на оптимизацию работы с кадрами. А это возможно при внедрении новых инновационных технологий, и является одним из важнейших факторов адаптации образовательной организации к современным условиям.

В настоящее время с переходом экономики к рыночным отношениям многие образовательные организации переходят на режим автономии, что повышает их самостоятельность, при этом возрастает их экономическая и юридическая ответственность. А также, соответственно, возрастает значение кадровой политики, значительно увеличивается роль кадров – педагогов и руководителей в школьных учреждениях.

Проблема формирования кадровой политики образовательной организации является одним из важнейших аспектов проблемы управления персоналом и требует глубокого изучения и анализа.

Управление кадрами характеризуется некой существующей в любой организации системе мероприятий, посвященной какому-либо вопросу кадровой политики организации. Система мероприятий, направленная на повышение эффективности работы образовательной организации, не может быть направленной только в одну сторону, и не может быть сведена к выборочным мерам. Работа с кадрами должна быть системной и постоянной. Наибольшей эффективности в вопросах управление кадрами, можно достичь путем разделения процесса управления на отдельные задачи, подпрограммы, являющиеся составными частями кадровой политики организации.

Руководитель учреждения должен быть настроен на максимальное использование трудового потенциала своих работников – ключевой фактор для успешной деятельности школы в условиях ее автономности, деятельности в рыночных условиях.

Исследованию проблем формирования кадровой политики, и, в частности, кадровой политики образовательных организаций, уделено внимание видных ученых и практиков. Среди них можно отметить труды таких авторов, как: Базаров Т.Ю., Карташова С.А., Дмитриев О.В., Мельник М.В., Попова Л.В., Фалько С.Г. и других.

В последние годы проблема применения новых подходов, при решении практических проблем управления персоналом, вызывает все больший интерес в научных кругах. Данная проблема рассмотрена в работах Мельник М.В., Ананькина Е.А., Забелиной О.В., Апенько С.Н., Дмитриева О.В., Поповой Л.В., Беляевой Л.П., Данилочкина С.В., Данилочкиной Н.Г., Карташова С.А., Фалько С.Г. и других отечественных экономистов и специалистов - практиков.

В свете современных требований, которые предъявляются к качеству управленческой деятельности, организациям целесообразно иметь алгоритм работы с кадрами и осуществления кадровой политики, а оформлять его следует в виде федерального (регионального) стандарта. Этим стандартом является федеральный государственный образовательный стандарт нового поколения, а также профессиональный стандарт педагога, в котором присутствует также и документально закреплённое представление о кадровой политике образовательного учреждения, кадровых процессах, мероприятиях и нормах их осуществления. Трудности у руководителя учебного заведения, наиболее часто возникают из-за отсутствия необходимых навыков и опыта, а также слабой методической проработанности проблемы, либо сложности поставленной задачи.

Одним из важнейших и первостепенных этапов (циклов) становления системы кадрового менеджмента является разработка фирменной кадровой политики – определить цели и задачи, основные направления и принципы, формы и методы организации. Здесь начинается формирование объектов и структур управления, прогнозирование и планирование кадровой работы в дальнейшем, определение потребности в новых кадрах, а также определение источников удовлетворения этой потребности [1].

Построение системы управления в учреждениях образования – одна из сложнейших проблем в теории и практике. Руководитель обязан решать множество проблем, главная из которых отвечает на вопрос «Как обеспечить учреждение образования кадрами?». Специфика любого учреждения образования состоит в том, что в нем нет работников второго плана. Весь персонал вносит вклад своей работой в развитие учреждения образования.

Другими словами - любое учреждение образования это многоуровневая сложная система, которая наполнена процессами, идеями, людьми,

материальными предметами. При этом необходимо считаться с многоаспектностью, внутренними качествами и особенностями системы образования.

Не менее важно, что кадровая составляющая может быть как частью успеха организации, так и частью неудач. В системе управления персоналом наблюдаются четыре глобальные проблемы, которые являются ключом всех неудач - оплата труда, возраст, должностная структура, квалификация.

Каждая проблема подразумевает постоянный контроль со стороны администрации, а также разработки конкретных вариантов решения возникающих проблем текущего и перспективного управления.

Для целей улучшения положения организации на рынке труда и в целом в экономике, возможно, а иногда и необходимо, создание внутри организации специализированной кадровой службы во главе с консультантом, координатором, методистом или помощником руководителя учреждения образования по вопросам осуществления мониторинга кадровой политики и ее результативности. В случае необходимости координатор выступает инициатором изменений кадровой политики. Кадровая служба должна разрабатывать проекты конкретных кадровых стратегий, положений и сценариев, а также современные персонал-технологии, которые будут способствовать исполнению предписанной кадровой политики.

Таким образом, профессиональные роли кадрового менеджмента можно разделить по следующим признакам:

1. По организационному статусу – топ-менеджер, руководитель службы управления персоналом, специалист службы управления персоналом;
2. По содержанию деятельности – руководители, разработчики и исполнители программ и проектов;
3. По способам деятельности – эксперты, аналитики, координаторы кадровых процессов [2].

Кадровый менеджмент координатора профессиональной кадровой службы учреждения образования будет качественным только при условии наличия у данного специалиста следующих знаний и умений:

- умение определять вовремя и анализировать источники организационно–кадровых проблем;
- знание основных принципов построения системы управления персоналом в организации;
- умение создавать полноценные программы развития персонала с учетом стратегического направления развития организации;
- знание основных методов, технологических приемов и умение разрешать стандартные кадровые проблемы.

Так же менеджер (координатор) должен обладать определенными личностными качествами:

- коммуникабельность;
- умение вести за собой;
- умение вести переговоры;
- дипломатичность;
- умение использовать возможности людей на пользу организации;
- харизма;
- умение выходить из конфликтных ситуаций;
- способность быстро интегрировать коллектив;
- умение сформировать команду;
- умение ориентироваться в обстановке;
- некоторая интуиция;
- выдержка.

Элементами кадровой политики, которыми должен управлять почти ежедневно кадровый менеджер, являются:

- профориентация и адаптация;
- планирование трудовых ресурсов;
- оценка труда;
- набор персонала;
- продвижение по служебной лестнице;
- определение заработной платы и льгот;
- перемещения персонала;
- обучение персонала;
- отбор персонала.

Работа в учреждениях образования требует от сотрудников больших усилий и затрат энергии, поэтому в коллективе особенно ценными будут уважительная требовательность, тактичность, доброжелательность между всеми участниками педагогической системы.

Наиболее подходящее и полное определение менеджмента, которое может быть использовано в некоммерческой сфере дал известный американский теоретик менеджмента Питер Фердинанд Друкер, считавший, что современный менеджмент – это специфический вид управленческой деятельности, вращающийся вокруг человека, с целью сделать людей способными к совместному действию, придать их усилиям эффективность и сгладить присущие им слабости, ибо человеческая способность вносить вклад в общество столь же зависит от эффективности управления предприятием, как и от собственных усилий и отдачи людей [3].

Список литературы:

1. Теплов А.В., Зубарев Ю.А. Роль кадрового менеджмента в повышении эффективности организации/Вестник РУДН, серия Государственное и муниципальное управление, 2021, № 4 – с. 32-42.
2. Кудрявцева Е.И. Управление персоналом. Учебное пособие. / Е.И. Кудрявцева. - СПб: Межотраслевой институт повышения квалификации, 2019. - 85 с.
3. Психология кадрового менеджмента / Е.В. Пеннонжек, С.О. Хилюк. - Екатеринбург: Уральский юридический институт МВД России, 2018. - 140 с.

УДК 332.05

*Гусакова Л.Н., студент
3 курс магистратуры, факультет «Финансы и кредит»
Кубанский государственный аграрный университет
Россия, г. Краснодар*

МЕТОДЫ УПРАВЛЕНИЯ ФИНАНСОВЫМИ РИСКАМИ

***Аннотация:** Статья посвящена методам оценки управления рисками. Для успешного ведения бизнеса необходимо выбрать эффективную политику управления рисками. Рассмотренные методы оценки помогут хозяйствующим субъектам определить влияние финансового риска на свою деятельность. Кроме того, методы оценки финансовых рисков помогут минимизировать негативные факторы и их последствия.*

***Ключевые слова:** Финансовый риск, лимитирование, финансовая устойчивость, платежеспособность.*

***Annotation:** The article focuses on methods of risk management assessment. An effective risk management policy must be selected to successfully conduct your business. The methods of assessment considered will help business entities to determine the impact of financial risk on their activities. In addition, methods of assessing financial risks will help minimize negative factors and their consequences.*

***Key words:** Financial risk, limitation, financial stability, solvency.*

Главная цель управления риском – минимизация потерь, которые оцениваются в денежном выражении. Если участник рынка выявил финансовый риск, то он применяет способы, которые представлены в таблице 1.

Таблица 1

Методы управления рисков

Методы	Преимущества	Недостатки	Применение
Метод уклонения от риска	Гарантирует 100 % нейтрализацию риска	1. Некоторых рисков невозможно избежать, возникает необходимость использования других методов снижения риска. 2. Избежание одного вида риска может привести к возникновению другого, более сложного. 3. Предприятие лишается дополнительных источников формирования прибыли	Данный метод должен применяться в самых крайних случаях, как правило, на предприятиях с консервативным менеджментом
Метод лимитирования концентрации риска	Не требует высоких затрат	Годится для использования не для всех предприятий	Применяется на предприятиях при продаже товаров в кредит, предоставлении займов, определении сумм вложения капитала и т. п.
Метод хеджирования	Высокая результативность	Совершенное хеджирование предполагает полное исключение возможности получения какой-либо прибыли или убытка по данной позиции за счет открытия противоположной или компенсирующей позиции	Применяется на предприятии при любых возможных рисках
Метод диверсификации	Позволяет минимизировать в определенной степени отдельные виды систематических (специфических) рисков	Избирательно воздействует на снижение негативных последствий отдельных финансовых рисков	Используется прежде всего для нейтрализации негативных финансовых последствий несистематических (специфических) видов рисков.
Метод передачи (распределения) рисков	Частичная передача риска минимизирует часть финансовых рисков предприятия	Не годится при отсутствии достаточного числа партнеров для трансферта части рисков	Применяется на предприятии при любых возможных рисках

Методы	Преимущества	Недостатки	Применение
Метод самострахования (внутреннее страхование)	Позволяет быстро возместить понесенные предприятием финансовые потери	Замораживает использование достаточно ощутимой суммы финансовых средств, что уменьшает возможности организации на вложения в новые проекты	Применяется для наиболее сложных и опасных по своим финансовым последствиям рисков, не поддающихся нейтрализации за счет внутренних механизмов
Метод страхования финансовых рисков	Данный метод является одним из самых надежных в мире и применим к любым видам финансового риска	Дорог в использовании в виде уплаты вознаграждений страховым компаниям	Применяется на предприятии при любых возможных рисках

Далее в таблице 2 представлены этапы процесса управления финансовыми рисками.

Таблица 2

Этапы процесса управления рисками

1 этап	Идентификация		
	Методы	Преимущества	Недостатки
2 этап	Качественный (Метод экспертных оценок, аналогов)	Возможность оценки качественных рисков.	Субъективность финансовых оценки рисков предприятия, следствие экспертных оценок.
	Количественный (Математический, анализ финансового состояния организации, метод «дерево решений, оценки вероятности ожидаемого ущерба, статистический)	Объективность оценки финансовых рисков, создание модели изменения того или иного риска на основе статистических данных.	Сложность численной формализации качественных финансовых рисков предприятия.
	Комплексный (комбинации качественных и количественных методов)	Возможность получить всестороннюю информацию о деятельности организации, выявить проблемы и возможности для улучшения, а также разработать эффективные стратегии развития	Сложность и затратность внедрения, необходимость доступа к различным источникам данных и возможность субъективного восприятия и интерпретации результатов.
3 этап	Подбор конкретных методов управления рисками		

Необходимо понимать типовой алгоритм (рисунок 1), прежде чем оценивать финансовый риск организаций.



Рисунок 1 Типовой алгоритм для целей оценки финансовых рисков

Для организаций можно использовать комплексную оценку (таблица 3), где классифицируется организации по уровню финансового риска, набрав то или иное количество баллов, которые зависят от значений коэффициентов.

Таблица 3

Балльная оценка финансового состояния организации

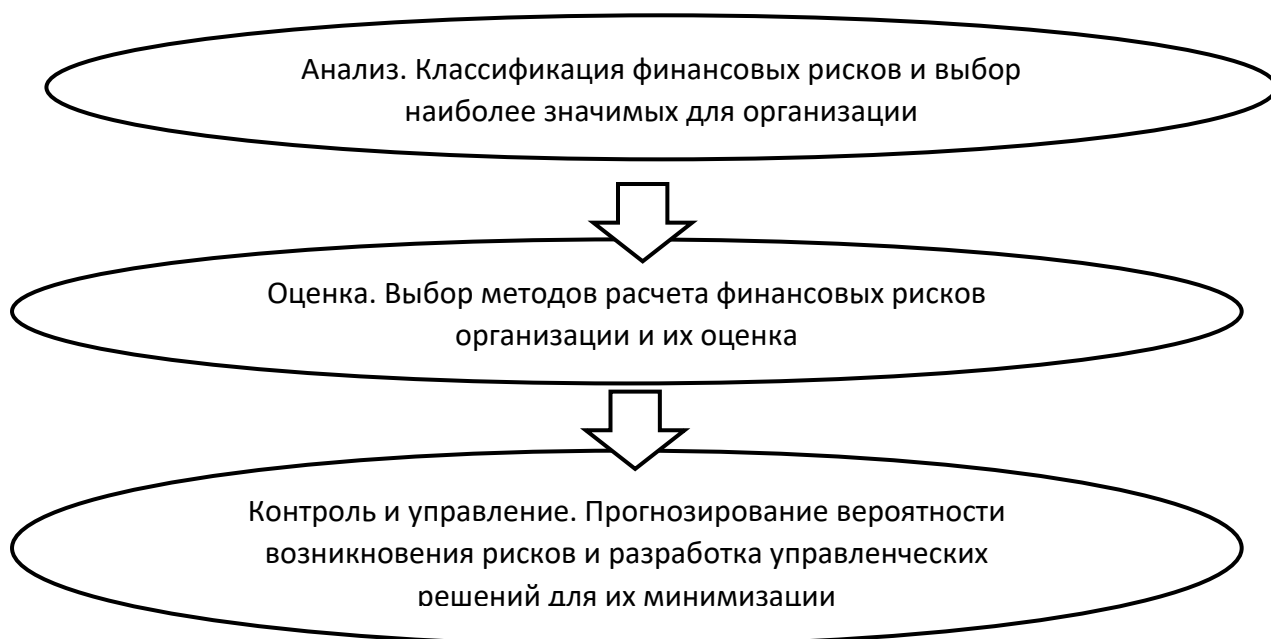
Показатель	Рейтинг показателя	Критерий		Условия определения критерия
		максимальный	минимальный	
Коэффициент абсолютной ликвидности		0,5 и выше	Менее 0,1	При снижении на каждый 0,1 пункт от 0,5 снимается по 4 балла
Коэффициент абсолютной ликвидности		1,5 и выше	Менее 1	При снижении на каждый 0,1 пункт от 1,5 снимается по 1,5 балла
Коэффициент текущей ликвидности		2 и выше	Менее 1	При снижении на каждый 0,1 пункт от 2 снимается по 1,5 балла
Коэффициент автономии		0,5 и выше	Менее 0,4	При снижении на каждый 0,1 пункт от 0,5 снимается по 0,8 балла
Коэффициент обеспеченности собственными средствами		0,5 и выше	Менее 0,1	При снижении на каждый 0,1 пункт от 0,5 снимается по 3 балла





Коэффициент финансовой устойчивости		0,8 и выше	Менее 0,5	При снижении на каждый 0,1 пункт от 0,8 снимается по 2,5 балла
Определения класса				
1-й класс (100–97 баллов) – организации с абсолютной финансовой устойчивостью				
2-й класс (96–67 баллов) – организации нормального финансового состояния				
3-й класс (66–37 баллов) – организации, финансовое состояние которых можно оценить, как среднее				
4-й класс (36–11 баллов) – организации с неустойчивым финансовым состоянием				
5-й класс (10–0 баллов) – это организации с кризисным финансовым состоянием				

С помощью комплексной оценки рисков объединим риски по следующим группам: риски потери платежеспособности, финансовой устойчивости и независимости, структуры активов и пассивов. Модель ликвидности баланса строится на соотношении четырех групп активов и пассивов. Согласно этой модели, баланс считается ликвидным при следующем условии $A1 \geq П1$; $A2 \geq П2$; $A3 \geq П3$; $A4 \leq П4$.

Таблица 4

Комплексная оценка финансовых рисков

1. Излишек (+) или недостаток (-) собственных оборотных средств (ΔCOC)	2. Излишек (+) или недостаток (-) собственных и долгосрочных заемных источников формирования запасов и затрат ($\Delta CДИ$)	3. Излишек (+) или недостаток (-) общей величины основных источников для формирования запасов и затрат ($\Delta OИФЗ$)	
$\Delta COC = COC - З$, где COC – собственные оборотные средства, $З$ – запасы	$\Delta CДИ = CДИ - З$ где $CДИ$ – заемные источники формирования запасов	$\Delta OИФЗ = (OИФЗ + IOФН - З)$ где $OИФЗ$ – общая величина основных источников формирования запасов и затрат. $IOФН$ – это источники, ослабляющие финансовую напряженность, т. е. временно свободные денежные средства, привлеченные средства, кредиты банков под недостаток средств в обороте, прочие заемные средства	
$\bar{S}(\Phi) = 1$, если $\Phi > 0$; $= 0$, если $\Phi < 0$.			
Тип финансового состояния			
$\Delta COC \geq 0$; $\Delta CДИ \geq 0$; $\Delta OИФЗ \geq 0$; $S = 1, 1, 1$	$\Delta COC < 0$; $\Delta CДИ \geq 0$; $\Delta OИФЗ \geq 0$; $S = 0, 1, 1$	$\Delta COC < 0$; $\Delta CДИ < 0$; $\Delta OИФЗ \geq 0$; $S = 0, 0, 1$	$\Delta COC < 0$; $\Delta CДИ < 0$; $\Delta OИФЗ < 0$; $S = 0, 0, 0$
Абсолютная независимость	Нормальная независимость	Неустойчивое финансовое состояние	Кризисное финансовое состояние
Используемые источники покрытия затрат			
Собственные оборотные средства	Собственные оборотные средства	Собственные оборотные средства плюс долгосрочные и	Не способен финансировать свою деятельность и

	плюс долгосрочные кредиты	краткосрочные кредиты и займы	находится в полной зависимости от внешних источников
Краткое описание типов финансового состояния			
Высокая платежеспособность; предприятие не зависит от кредиторов	Нормальная платежеспособность; эффективное использование заемных средств; высокая доходность производственной деятельности	Нарушение платежеспособности; необходимость привлечения дополнительных источников; возможность улучшения ситуации	Неплатежеспособность предприятия; грань банкротства
Оценка риска финансовой неустойчивости			
Безрисковая зона	Зона допустимого риска	Зона критического риска	Зона катастрофического риска
			
Группировка активов и пассивов			
Группировка активов в зависимости от степени быстроты их превращения в денежные средства		Группировка пассивов в зависимости от степени срочности выполнения обязательств	
А1 – наиболее ликвидные активы		П1 – наиболее срочные обязательства	
А2 – быстро реализуемые активы		П2 – краткосрочные обязательства	
А3 – медленно реализуемые активы		П3 – долгосрочные и среднесрочные пассивы	
А4 – труднореализуемые активы		П4 – постоянные пассивы	
Тип состояния ликвидности			
$A1 \geq P1; A2 \geq P2; A3 \geq P3; A4 \leq P4$	$A1 < P1; A2 \geq P2; A3 \sim P3; A4 \sim P4$	$A1 < P1; A2 < P2; A3 \sim P3; A4 \sim P4$	$A1 < P1; A2 < P2; A3 < P3; A4 > P4$
Абсолютная ликвидность	Допустимая ликвидность	Нарушенная ликвидность	Кризисная ликвидность
Оценка риска ликвидности			
Зона отсутствия риска	Зона допустимого риска	Зона критического риска	Зона катастрофического риска

Таким образом, финансовый риск является неотъемлемой частью любой сферы жизни общества, так как связан с деятельностью в многофакторной среде. Методы оценки и управления финансовыми рисками играют важную роль в их идентификации и последующем управлении. В настоящее время существует большой выбор методов анализа финансовых рисков предприятий химической промышленности, которые должны использоваться комплексно в зависимости от специфики деятельности предприятия.

Использованные источники:

1. Кулькина, Т.В. Мониторинг и контроль финансовых рисков организации / Т.В. Кулькина // Вестник Российского университета

кооперации.– 2013. – № 1 (11). – С. 45–47. – Режим доступа: <https://cyberleninka.ru/article/n/monitoring-i-kontrol-finansovyh-riskov-organizatsii>

2. Лазутин А.М. Алгоритм управления рисками на предприятии // УЭкс.2013. №10 (58). – Режим доступа: <https://cyberleninka.ru/article/n/algorithm-upravleniya-riskami-na-predpriyatii/viewer>

3. Ольховая К.А. Управление финансовыми рисками предприятия / К.А. Ольховая // Апробация. – 2016. – № 1 (40). – С. 173–175. – Режим доступа: <https://elibrary.ru/item.asp?id=25723794>

4. Смирнова Е.В. Анализ эффективности и рисков финансово-хозяйственной деятельности: учебное пособие / Е.В. Смирнова, В.М. Воронина, О.В. Федорищева, И.Ю. Цыганова. — Оренбург: Оренбургский государственный университет, ЭБС АСВ, 2017 — 166 с.

5. Улыбина Л.К. Управление финансовыми рисками и страхование: учебное пособие / Л.К. Улыбина, О.А. Огорокова. – Краснодар: КУБГАУ, 2019. – 162 с. – Режим доступа: https://edu.kubsau.ru/file.php/121/ucheb_posobie_Upravlenie_finansovymi_riskami_i_strakhovanie_Ulybina_L.K._Okorokova_512696_v1_.PDF

Антонов В.Е.
Магистрант
кафедры Финансов, налогообложения и финансового учета
Московского
Финансово-юридического университета МФЮА,
Россия, г. Москва

ОСНОВНЫЕ СРЕДСТВА ПРЕДПРИЯТИЯ: ПОНЯТИЕ И СУЩНОСТЬ

Аннотация: В статье исследуется понятие основных средств предприятия. Проведено исследование трансформации данного понятия во времени. Обосновано отличие понятия «основные средства» от понятия «основной капитал». Выявлено, что в экономической литературе нет однозначно сформулированного и общепринятого понятия «основные средства». В ходе анализа научных трудов по этой тематике определено наиболее полное понятие «основных средств».

Ключевые слова: амортизация, основной капитал, основные средства, основные фонды, предприятие.

Annotation: The article examines the concept of fixed assets of an enterprise. A study of the transformation of this concept over time has been conducted. The difference between the concept of "fixed assets" and the concept of "fixed capital" is substantiated. It is revealed that there is no unambiguously formulated and generally accepted concept of "fixed assets" in the economic literature. During the analysis of scientific papers on this topic, the most complete concept of "fixed assets" has been determined.

Keywords: amortization, fixed capital, fixed assets, fixed assets, enterprise.

Понятие основные средства всегда было источником для споров в экономической среде. Сущность данного понятия вызывало споры и неоднозначное трактование. С течением времени было издано множество научных трудов, трактующих сущность данного понятия. Но до сих пор в научной среде так и не выработан единый подход к данному термину. В последние годы толкование понятия основные средства не только не получило единого подхода, но и к данному понятию стали отождествлять основной капитал и основные фонды.

Для более детального понимания развития экономической мысли в толковании предмета «основных средств» необходимо исследовать этапы развития трактовки данного понятия во времени

Впервые понятие «основной капитал» применил в своём труде Адам Смит [15, С.78]. В его трактовке основной капитал - это ресурсы направленные на какие-либо улучшения. В частности, среди этих улучшений он упоминает землю, орудие труда и другие ресурсы предприятия, с помощью которых происходит получение прибыли.

Данное понятие можно отнести к характеристике источников финансирования основных средств.

Со временем западные экономисты уточнили понятие «основного капитала» и свели его к следующей трактовке: основной капитал является обобщённой стоимостью всех средств вложенных в капитальные активы.

Таким образом, западные экономисты отождествили основные средства и основной капитал.

В России термин «основной капитал» вышел из обихода во времена существования СССР. Вместо понятия «основной капитал» стало использоваться понятие «основные фонды». Найти научные труды, которые бы обосновывали данную трансформацию, в процессе изучения вопроса не удалось.

Дальнейшая трансформация шла по пути замены понятия «основные фонды» на понятие «основные средства». Почти все российские учёные экономисты приравнивают эти два термина друг другу.

В настоящее время можно констатировать, что употребление характеризующего признака «фонд» постепенно уходит из научной литературы. У современных авторов «фонд» почти во всех научных трудах снова заменён на «капитал». Это связано с тем, что фонд - это термин плановой советской экономики, а капитал характеризует рыночные отношения.

У понятий «основные средства» и «основной капитал» есть общие признаки, но в то же время полностью отождествлять эти понятия неправильно. В отличие от основных средств в основной капитал почти все экономисты включают и нематериальные активы. А основные средства характеризуются как материальные активы. Точки соприкосновения понятия «основной капитал» и «основные средства» можно охарактеризовать следующим образом:

- и основной капитал и основные средства участвуют в производственном процессе. Причём проходить в нём могут несколько циклов;

- обе эти категории характеризуются постоянством. Их натуральные вещественные состояния на протяжении циклов неизменны;

- амортизация также является понятием, которое имеет отношение к обоим категориям.

Амортизация является главной особенностью основных средств. амортизация - это процесс включения стоимости основного средства в себестоимость продукции.

Все авторы характеризуют основные средства как весь состав средств труда на предприятии. У большинства авторов из определения основных средств трудно вычлениить, что к основным средствам относятся здания и сооружения. Это определения А.М. Адамчука [2], Д.О. Васильевой [3], Г.В. Савицкой [4].

Самым ёмким определением можно считать определение Р.С. Сайфуллина: совокупность средств труда, а также материальных объектов, создающие условия для их функционирования. Именно в его определении появляется упоминание материальных объектов. [5, С.86]

В.М. Семёнов даёт самое расплывчатое определение, в котором упоминаются только орудия труда: «Орудия труда, с помощью которого человек воздействует в процессе производства на предмет труда» [6, С.103].

Таким образом, понятие основных средств трактуется учеными экономистами по разному. Не выработана единая однозначная трактовка понятия «основных». Наиболее емкое определение должно включать в себя не только упоминание орудий труда, но и зданий, сооружений и других вспомогательных средств, участвующих в производстве продукта и переносящих свою стоимость в процессе эксплуатации посредством включения в себестоимость конечного продукта.

Использованные источники:

1. Любушин Н.П. Анализ финансово-экономической деятельности предприятия: Учеб пособие для вузов; М.: ЮНИТИ – ДАНА, 2019. - 471 с.

2. Адамчук, А.М. Экономика предприятий: учебник. Старый Оскол: ООО «ТНТ», 2019. -456с

3. Васильева, Д.О. Повышение эффективности использования основных средств предприятия // В сборнике: Финансы и страхование Сборник статей научно-практического семинара. 2020. С. 12-14.

4. Савицкая Г.В. Анализ хозяйственной деятельности предприятия: Учеб. пособие / Г.В. Савицкая. – 7-е изд., испр. – Мн.: Новое знание, 2022. – 704 с. – (Экономическое образование).

5. Сайфулин Р.С., Шеремет А.Д. Методика финансового анализа. – М.: ИНФРА – М, 2021. -397 с.

6. Семёнов В.М. Экономика предприятия. М.: Центр экономики и маркетинга, 2020. – 291 с.

UDC 304.5

Yanchenko I.V.
doctoral student

Research Institute of Problems of the cross-border economy.
Education Corporation
China, Harbin

PATERNALISM AS A «SOFT POWER» IN CORPORATE GOVERNANCE

Annotation: *The increase in the efficiency of social reproduction, or the improvement of the well-being of each person, will be reduced to understanding the mechanism of using those factors that are either absent or insufficiently represented in the reproduction system. «soft power» in the management of small, medium-sized enterprises and large corporations will largely determine the reproduction of the national product, as well as the lives of individuals themselves. Paternalism should be attributed to the tools of «soft power», which will be more effective in some communities and less effective in others.*

Keywords: *Efficiency of social production, paternalism, «soft power», public welfare, small enterprises, medium-sized enterprises, corporations.*

Янченко И.В.
докторант

НИИ Проблем трансграничной экономики. Корпорация образования
Китай, г. Харбин

ПАТЕРНАЛИЗМ КАК «МЯГКАЯ СИЛА» В УПРАВЛЕНИИ КОРПОРАЦИИ

Аннотация: *Рост эффективности общественного воспроизводства, либо повышения благосостояния каждого человека будет сводиться к пониманию механизма использования тех факторов, которые либо отсутствуют, либо недостаточно представлены в системе воспроизводства. «Мягкая сила» в управлении малыми, средними предприятиями и крупными корпорациями будет в значительной мере определять воспроизводства национального продукта, так и жизни самих*

индивидов. Патернализм следует отнести к инструментам «мягкой силы», который будет более эффективен в одних, и менее эффективен в других сообществах.

***Ключевые слова:** Эффективность общественного производства, патернализм, «мягкая сила», общественное благосостояние, малые предприятия, средние предприятия, корпорации.*

Introduction. Any formed integrity of social or biological education in its potency includes those vital forces that provide it with vitality, stability under the influence of both external factors (shocks) and negative destructive impulses generated by its inner nature. For social entities, for example, society, the state, industrial organizations, public authorities, families, and finally, international integration entities, as tools for maintaining and strengthening sustainability, find forms of their embodiment in the practice of management of «hard" and "soft" power. And if the «tools of «hard power» are aimed at forcing compliance with the rules that are most acceptable to the governing body and correspond, first of all, to its interests, then «soft power» focuses and uses subtle psychological settings of a person, with the help of which one subject acquires the ability, potency, and power to control other people. In this context, power acquires the potential of influence. Thus, production management acquires the tools of soft subordination to follow its controlled will.

As a result, entire states are already beginning to integrate into a single global organism with a «community of the common destiny of mankind. » Organizations of a smaller scale can be formed on the same principles, for example, the state itself, manufacturing enterprises (organizations), regions of the country, municipalities, small production collectives, production communes, production and consumer cooperatives, and finally, families. All these organizations, which are used here in the broadest sense of the term, will be characterized by the presence of a feature – «a single community destiny», which can form an additional potential to ensure the sustainability and vitality of the community.

Thus, the study of the role of «soft power» as an economic, psychological, and moral tool in strengthening the life potential and economic stability of industrial organizations of various forms of ownership is relevant, having scientific and practical value both in management theory and practical management in the organization.

Proof of the thesis. Many, if not the absolute majority of authors, correlate theoretical studies of the problems of «soft power» with the works of the American

political scientist J. Naiya,²³ naively believing that in the early periods of mankind, people did not think and did not make efforts to comprehend the role of «soft forms» and their influence on opponents. The problem of understanding the concept of «power», its connection with the concept of «power», their etymology, unity and difference of the concept have been comprehended in the works of the Western political science school: A. Etzioni,²⁴ P.H. Arendt,²⁵ D.M. Lampton,²⁶ etc.

The specificity of the consideration of the essence of «soft power» is seen in the fact that in the countries of Southeast Asia this problem was considered less intensively than in Western economic and political science schools. Chinese scientists working in Western scientific and educational institutions attributed «soft power» to the tools through which China achieves the formation of a positive image in front of the outside world.²⁷ However, in China itself, the centers for the study of «soft power» have become leading universities and research centers, such as Tsinghua University, Fudan University, the CPC Central Party School, the Ministry of Foreign Affairs of China, etc.

Among the Russian authors, it should be noted: A.V. Boyarkina,²⁸ O.A. Timofeev,²⁹ O.F. Rusakova,³⁰ Ya.V. Leksyutin,³¹ E.G. Ponamareva,³² O.G. Leonova,³³ etc.

The contribution of Chinese scientists lay in the philosophical and cultural understanding and definition of the concept of «soft power»: Huang Mui, Cao Jingzhou, Li Yonghui, Wang Huning, etc. Among American scientists, R. Klein, K. Herman, M. Porter, and others should be singled out. In the economic sphere, the concept of «soft power» is reflected in the works of Russian scientists who have focused their research on the intricacies of implementing the «soft power» factor within the framework of China's interaction in international regional integration organizations: ASEAN, BRICS, SCO, APEC, etc.

It follows from scientific works that using the capabilities of the «soft power» factor will generate additional, complementary effects that contribute to greater

²³ Nye J. Soft Power//Foreign policy. 1990. Autumn. № 80, Twentieth anniversary. P. 153–171;

²⁴ Etzioni A.A comparative analysis of complex organizations. N.Y.: The free press, 1961. URL: <http://www.amazon.com/Comparative-Analysis-Complex-Organizations-Rev/dp/0029096200>;

²⁵ Arendt H. On violence. Orlando, 1970. 120 p. URL: http://books.google.ru/books?id=_VM7xoPW6PsC&printsec=frontcover&hl=ru&source=gbs_ge_summary_r&cad=0#v=onepage&q&f=false;

²⁶ Lampton D.M. The Three Faces of Chinese Power: Might, Money, and Minds. Berkeley: UC Press, 2008, 362 p.

²⁷ Soft Power: China's emerging strategy in international politics / Mingjiang Li (Ed et al). Plymouth, 2009.

²⁸ Бояркина А.В. «Мягкая сила» как политический инструмент реализации внешней политики КНР на рубеже XXXXI вв.: дис. ... канд. полит. наук. Владивосток, 2015. 234 с.

²⁹ Тимофеев О.А. Новые аспекты дискурса о концептуальных основах внешней политики Китая // Вестник АмГУ. 2009. Вып. 44. С. 33–36;

³⁰ Русакова О.Ф. Концепт «мягкой» силы (soft power) в современной политической философии: научный ежегодник института философии и права Уральского отделения Российской Академии наук. 2010. № 10. С. 173–181.

³¹ Радиков И.В., Лексютина Я.В. «Мягкая сила» как современный атрибут великой державы // Мировая экономика и международная. отношения. 2012. № 2. С. 19–26;

³² Пономарёва Е.Г. Железная хватка «мягкой силы» // Университет МГИМО. 2013. URL: <http://www.mgimo.ru/news/experts/document238257.phtml>

³³ Леонова О.Г. Мягкая сила – ресурс внешней политики государства // Обозреватель. 2013. № 4. С. 27–40;

stability of the organization in a turbulent market environment. This phenomenon can also be found in such an ancient institution as, for example, paternalism, or the concept of «paternal» patronage. This system of «paternal patronage» can be formed at the level of the family, community, production team, at the level of the enterprise, public authorities. Thus, it was necessary to overcome and suppress the tendencies of alienation of an employee from new machine technology in soft forms of using power functions using «soft power». These forms of management directly by the organization of the technological process were complemented by concern for the formation of ethics, morality, taking care of the life of workers, working conditions, overcoming the trends existing at that time towards the destruction of new technology, which was especially characteristic of the Luddite movement. As experience shows, this direction of organizing the process of introducing new, much more productive equipment made it possible, using the tools of «soft power», to establish partnerships between the administration, engineers and workers. At the same time, it should not be forgotten that working conditions can be very difficult.

Conclusion. Forming partnerships, mutual assistance, and cooperation in modern conditions is becoming an extremely difficult task for corporate management, as well as for government agencies and its institutions of power. The transition to a post-industrial economy requires new advanced management methods from the standpoint of the theory of organization. New equipment and new technologies are focused on labor-saving forms of production. Unity of command began to become more and more a brake, a bottleneck, which reduced the efficiency of the entire production with the ensuing consequences.

Nevertheless, «hard power» as the dominant model in management will remain the main acceptable form of management where unambiguous subordination to the governing body is necessary, for example, to the commander in the army, officers in the penitentiary system, and other organizations of a similar format.

Sources Used:

1. Arendt H. On violence. Orlando, 1970. 120 p. URL: http://books.google.ru/books?id=_VM7xoPW6PsC&printsec=frontcover&hl=ru&source=gbs_ge_summary_r&cad=0#v=onepage&q&f=false;
2. Etzioni A. A comparative analysis of complex organizations. N.Y.: The free press, 1961. URL: <http://www.amazon.com/Comparative-Analysis-Complex-Organizations-Rev/dp/0029096200>;
3. Lampton D.M. The Three Faces of Chinese Power: Might, Money, and Minds. Berkeley : UC Press, 2008, 362 p.;
4. Nye J. Soft Power//Foreign policy. 1990. Autumn. № 80, Twentieth anniversary. P. 153–171;

5. Soft Power: China's emerging strategy in international politics / Mingjiang Li (Ed et al). Plymouth, 2009.
6. Бояркина А.В. «Мягкая сила» как политический инструмент реализации внешней политики КНР на рубеже XXXXI вв.: дис. ... канд. полит. наук. Владивосток, 2015. 234 с
7. Леонова О.Г. Мягкая сила – ресурс внешней политики государства // Обозреватель. 2013. № 4. С. 27–40;
8. Лузянин С. Китай между жёсткостью и мягкой силой [18.10.2012]. URL: http://rus.ruvr.ru/2012_10_18/Kitaj-mezhdu-zhestkostju-i-mjagkoj-siloj/;
Севастьянов С.В. Институты Азиатско-Тихоокеанского и Восточно-Азиатского регионализма: динамика развития, проблемы и интересы участников // Россия и АТР. 2008. №3. С. 82–94.
9. Лузянин С.Г., Мамонов М.В. Китай в глобальных и региональных измерениях. Ресурсы и маршруты «возвышения» // Китай в мировой и региональной политике. История и современность. 2011. Вып. № 16. Том 16. С. 5–31;
10. Лузянин С.Г., Мамонов М.В. Китай в мировой геополитике. От идей Дэн Сяопина до концепции «двух преодолений» Ху Цзиньтао // Обозреватель. 2011. № 4. С. 78–91;
11. Пономарёва Е.Г. Железная хватка «мягкой силы» // Университет МГИМО. 2013. URL: <http://www.mgimo.ru/news/experts/document238257.phtml>
12. Радиков И.В., Лексютина Я.В. «Мягкая сила» как современный атрибут великой державы // Мировая экономика и международные отношения. 2012. № 2. С. 19–26;
13. Русакова О.Ф. Концепт «мягкой» силы (soft power) в современной политической философии: научный ежегодник института философии и права Уральского отделения Российской Академии наук. 2010. № 10. С. 173–181.
14. Тимофеев О.А. Новые аспекты дискурса о концептуальных основах внешней политики Китая // Вестник АмГУ. 2009. Вып. 44. С. 33–36;
15. [Яськов Е.Ф. Теория организации: учеб пособие / Е.Ф. Яськов. М.: ЮНИТА-ДАНА, 2015. С. 9-10.](#)

АКТУАЛЬНЫЕ ВОПРОСЫ ПОЛИТИКИ И ПРАВА

УДК 343.13

Мартиросян Л.А.
магистрант
3 курс, юридический факультет
Ульяновский государственный институт
Россия, г. Ульяновск

АДВОКАТ КАК УЧАСТНИК УГОЛОВНОГО СУДОПРОИЗВОДСТВА

Аннотация: В статье раскрывается специфика деятельности и правовой статус адвоката в уголовном судопроизводстве. Определяется процессуальное положение адвоката в уголовном процессе как защитника, защищающего подозреваемого или обвиняемого и представителя, отстаивающего интересы потерпевшего и гражданского истца

Ключевые слова: адвокат, защита, стадии уголовного судопроизводства, судебное разбирательство, полномочия, уголовное судопроизводство, участники уголовного судопроизводства

Abstract: The article reveals the specifics of the lawyer's activity and legal status in criminal proceedings. The procedural position of a lawyer in criminal proceedings is determined as a defender defending a suspect or accused and a representative defending the interests of the victim and the civil plaintiff

Keywords: lawyer, defense, stages of criminal proceedings, judicial proceedings, powers, criminal proceedings, participants in criminal proceedings.

Адвокатура - это негосударственная структура, которая является одной из ключевых гарантий защиты прав и законных интересов членов общества в правовых государствах. Множество исторических примеров и исследований подтверждают эту утверждение, не вызывая никаких сомнений.

Одно из направлений деятельности адвокатов, направленное на защиту прав и законных интересов клиентов, заключается в участии адвоката в различных стадиях уголовного процесса - от проверки сообщения о преступлении до принятия окончательного решения по делу, включая участие во всех видов надзорных органов.

Как известно, именно в процессе деятельности правоохранительных органов по раскрытию и расследованию преступлений, и в процессе судебного разбирательства существенно ограничиваются права таких участников процесса, как потерпевший, свидетель, обвиняемый (подсудимый, осуждённый).

Защитник - лицо, осуществляющее в установленном настоящим Кодексом порядке защиту прав и интересов подозреваемых и обвиняемых и оказывающее им юридическую помощь при производстве по уголовному делу.

Адвокаты активно участвуют в качестве защитников. По определению или постановлению суда, помимо адвоката, в качестве защитника может быть допущен один из родственников обвиняемого или другое лицо, которое обвиняемый просит допустить. При проведении дела у мирового судьи указанное лицо может заменить адвоката.

Адвокат вступает в уголовное дело после предъявления адвокатского удостоверения и ордера.

Если у лица, с которого должны быть взысканы процессуальные издержки, имущественная несостоятельность, то эти издержки возмещаются за счет средств федерального бюджета.

Если требуется, чтобы адвокат участвовал в уголовном деле, то перед началом дела адвокату предоставляется возможность встретиться с подозреваемым или обвиняемым, предъявив свои удостоверение и ордер [3, с.239].

Адвокат может быть приглашен подозреваемым или обвиняемым, их законным представителем, а также другими лицами по поручению или с согласия подозреваемого или обвиняемого. Подозреваемый или обвиняемый имеет право пригласить нескольких адвокатов. По просьбе подозреваемого или обвиняемого, участие адвоката обеспечивается дознавателем, следователем или судом.

Участие защитника в уголовном процессе является обязательным в следующих случаях:

- 1) Если подозреваемый или обвиняемый не отказался от помощи защитника;
- 2) Если подозреваемый или обвиняемый является несовершеннолетним;
- 3) Если подозреваемый или обвиняемый по физическим или психическим причинам не способен самостоятельно осуществлять свое право на защиту;
- 4) Если подозреваемый или обвиняемый не владеет языком, на котором ведется уголовное дело;

5) Если лицо обвиняется в совершении преступления, за которое может быть назначено наказание в виде лишения свободы свыше пятнадцати лет, пожизненного лишения свободы или смертной казни.

6) Суд, где рассматривается уголовное дело, включает присутствие присяжных заседателей;

7) Виновный подал ходатайство о рассмотрении уголовного дела.

Подозреваемый или обвиняемый имеют право в любой момент уголовного процесса отказаться от помощи адвоката. Такой отказ допускается только по инициативе подозреваемого или виновного и должен быть представлен в письменной форме. Если отказ от адвоката происходит во время следственных процедур, то это должно быть отмечено в протоколе этих процедур.

Также следует отметить, что представителями гражданского ответчика могут быть адвокаты, а представителями гражданского ответчика, являющегося юридическим лицом, также иные лица, правомочные представлять его интересы. По определению суда или постановлению судьи, следователя, дознавателя в качестве представителя гражданского ответчика могут быть также допущены один из близких родственников гражданского ответчика или иное лицо, о допуске которого ходатайствует гражданский ответчик.

Часть 3 ст. 49 УПК РФ [1] закрепляет перечень оснований, определяющих момент вступления адвоката в уголовное дело. Из анализа этой нормы следует, что адвокат может вступить в уголовный процесс не только на стадии предварительного расследования, но и на стадии проверки сообщения о преступлении, при отсутствии у лица формально определенного процессуального статуса.

На досудебных этапах уголовного судопроизводства особое значение приобретает такой вид юридической помощи адвоката как заявление ходатайств (п. 2 ч. 2 ст. 2 Федерального закона «Об адвокатской деятельности и адвокатуре в Российской Федерации» [2]). Соответствующее право предоставлено адвокату ч. 1 ст. 119 УПК РФ.

Особое значение в уголовном судопроизводстве приобретают ходатайства адвоката о приобщении предметов и документов, о допросе свидетелей. Такие ходатайства связаны с реализацией адвокатом права собирать и представлять доказательства, необходимые для оказания юридической помощи (п. 2 ч. 1 ст. 53 УПК РФ).

Кроме юридической помощи в виде заявления ходатайств, осуществляя функцию защиты, адвокат принимает участие в следственных действиях (п. 5

ч. 1 ст. 35 УПК РФ). Таким способом он также может существенно влиять на ход расследования и на формирование доказательств.

В судебном производстве адвокат-защитник также может активно использовать право на заявление ходатайств, консультировать своего подзащитного по любым вопросам, принимать участие в исследовании доказательств. Однако важнейшую роль в рамках судебного производства адвокат выполняет, участвуя в судебных прениях.

В результате проведенного анализа обобщено, что правовое регулирование участия защитника в досудебном производстве требует усовершенствования. Так, следует рассмотреть возможность предоставления адвокату-защитнику более широких полномочий по участию в процессе доказывания по уголовным делам в контексте развития принципа состязательности уголовного процесса. Кроме этого, необходимо в ст. 35 УПК РФ уточнить, что перечень предусмотренных статьей прав адвоката при производстве следственных действий не является исчерпывающим. Также предложено закрепить в УПК РФ обязанность следователя уведомлять адвоката о производстве следственных действий с участием его подзащитного.

Использованные источники:

1. Уголовно – процессуальный кодекс Российской Федерации от 18.12.2001 №174-ФЗ (ред. от 04.08.2023) // Парламентская газета. – 2001. - №241-242; Официальный интернет-портал правовой информации - <http://www.pravo.gov.ru>, 04.08.2023.

2. Федеральный закон от 31.05.2002 N 63-ФЗ "Об адвокатской деятельности и адвокатуре в Российской Федерации" (ред. от 24.07.2023) // Парламентская газета. – 2002. – 5 июня. – N 104; Официальный интернет-портал правовой информации <http://www.pravo.gov.ru>, 24.07.2023.

3. Сычев, П.Г. О дифференциации уголовного судопроизводства и гарантиях прав участников процесса / П.Г. Сычев // Природа российского уголовного процесса и принцип состязательности. – 2020. - № 1. – С.238 – 244.

АКТУАЛЬНЫЕ ВОПРОСЫ РАЗГРАНИЧЕНИЯ ХУЛИГАНСТВА С НЕКОТОРЫМИ ИНЫМИ ПРОТИВОПРАВНЫМИ ДЕЯНИЯМИ

Аннотация: В статье рассматриваются вопросы разграничения хулиганства с некоторыми иными противоправными деяниями, в частности, делается акцент на разграничении хулиганства и преступления, предусмотренного ст. 148 УК РФ.

Ключевые слова: хулиганство, разграничение, преступление, уголовное право, вероисповедание, свобода совести, права.

Abstract: The article discusses the issues of distinguishing hooliganism from some other illegal acts, in particular, the emphasis is placed on the distinction between hooliganism and the crime provided for in Art. 148 of the Criminal Code of the Russian Federation.

Key words: hooliganism, demarcation, crime, criminal law, religion, freedom of conscience, rights.

Хулиганство как уголовно наказуемое деяние характеризуется тем, что имеет множество общих признаков с иными отдельными противоправными деяниями. Так, хулиганство, предусмотренное ст. 213 УК РФ [1], имеет общие признаки с мелким хулиганством (ст. 20.1 КоАП РФ) [2].

Также актуальными представляются вопросы разграничения хулиганства со смежными преступлениями, совершенными из хулиганских побуждений, например, со ст. 267.1 УК РФ (Действия, угрожающие безопасной эксплуатации транспортных средств), 148 УК РФ (Нарушение права на свободу совести и вероисповеданий) и др.

Как справедливо подчёркивает М.В. Баранчикова, «...хулиганство следует отграничивать от других преступлений, в том числе совершенных лицом из хулиганских побуждений, в зависимости от содержания и направленности его умысла, мотива, цели и обстоятельств совершенных им действий» [6, с. 74]. Формулировка «из хулиганских побуждений» встречается

в тексте уголовного закона во многих составах УК РФ.

Как отмечает А.С. Романова, «Особенностью хулиганства, усложняющей его квалификацию и отграничение от смежных, является то, что признаки хулиганства одновременно относятся к признакам и других составов преступлений. Однако об отсутствии самостоятельности именно хулиганства говорить не приходится в силу многокомпонентности субъективной стороны» [7, с. 71].

Так, например, необходимо отграничивать ст. 213 УК РФ от ст. 148 УК РФ. В хулиганстве речь идет о грубом нарушении общественного порядка, а в ст. 148 УК РФ о публичных действиях, выражающих явное неуважение к обществу и совершенных в целях оскорбления религиозных чувств верующих. Признак публичности не является обязательным для хулиганства, но в большинстве случаев имеет место, так как грубое нарушение общественного порядка чаще всего совершается посредством совершения публичных действий.

Можно ли говорить об оскорблении религиозных чувств верующих как о проявлении религиозной ненависти или вражды, предусмотренных в пункте «б» части 1 статьи 213 УК РФ, предусматривающем мотив религиозной ненависти? Стоит отметить, что разграничение данных составов имеет больше теоретический характер, нежели практический, так как судебная практика по ст. 148 УК РФ не является, к счастью, достаточно распространенной. Однако такое решение законодателя представляется спорным, по крайней мере, до тех пор, пока не будут внесены соответствующие пояснения в Постановление Пленума Верховного суда от 15 ноября 2007 г. №45 «О судебной практике по уголовным делам о хулиганстве и иных преступлениях, совершенных из хулиганских побуждений» [3].

Пример из практики: «21.09.2015 Казанцев К.Н. и Шайдуллин Р.Р., пренебрежительно относящиеся к православной вере, находясь в г. Сосновка Вятскополянского района Кировской области, преследуя цель надругаться над почитаемой верующими религиозной святыней – православным крестом, как символом веры, на котором принял мучительную смерть Христос, договорились совместно изготовить чучело человеческой фигуры, и разместить его на поклонном православном освещенном кресте, установленном в дер. Старая Малиновка Вятскополянского района Кировской области на открытой местности около автодороги, то есть в публичном месте» [4]. Действия Казанцева К.Н. и Шайдуллина Р.Р. квалифицированы по ч. 1 ст. 148 УК РФ. В данном преступлении имеется признак грубого нарушения общественного порядка и явного неуважения к обществу по мотивам религиозной ненависти, а также признак публичности. В связи с этим

возникает вопрос: почему действия виновных лиц не квалифицированы по п. «б» ч. 1 ст. 213 УК РФ? В этой связи, требуются соответствующие пояснения от Пленума Верховного суда РФ.

В другом случае действия виновных лиц квалифицированы по ст. 213 УК РФ. Речь идёт о вызвавшем общественный резонанс случае, связанным с выступлением музыкальной группы «Пусси Райот» в Кафедральном Соборе Русской Православной Церкви. Так, Толоконникова Н.А., Самуцевич Е.С., Алёхина М.В. и неустановленные лица вступили в предварительный сговор с целью совершения грубого нарушения общественного порядка, выражающего явное неуважение к обществу по мотивам религиозной ненависти и вражды и по мотивам ненависти в отношении какой-либо социальной группы, в виде осуществления провокационных и оскорбительных действий в религиозном здании с привлечением внимания широкого круга верующих граждан.

Для этого вышеуказанные лица намеренно приобрели для облачения одежду, явно и очевидно противоречащую общим церковным правилам, требованиям порядка, дисциплины и внутреннего уклада Церкви. Виновные лица, находясь в помещении церкви, будучи облачёнными в разноцветные маски и одежду, явно не отвечающую правилам церковного этикета, исполнили музыкальную композицию, содержание которой с точки зрения норм Русской Православной Церкви является богохульным и оскорбительным для верующих и священнослужителей. Также виновные лица, руководствуясь чувством религиозной ненависти и вражды, скандировали бранные фразы и слова, оскорбляющие присутствующих, а также прыгали, задирали ноги, имитируя танцы и нанесение ударов кулаками по воображаемым противникам. Действия виновных квалифицированы по признакам преступления, предусмотренного ст. 213 ч. 2 УК РФ [5].

Анализ вышеуказанных примеров из практики вызывает вопросы относительно сущностного разграничения фактически схожих действий виновных лиц. В обоих случаях виновные желали противопоставить себя верующей части общества, выразив явное неуважение к последней. Соответствующее пояснение, как представляется, должно быть отражено в Постановлении Пленума Верховного Суда Российской Федерации от 15 ноября 2007 г. №45 г. «О судебной практике по уголовным делам о хулиганстве и иных преступлениях, совершенных из хулиганских побуждений» [3].

Полагаем, внесение ясности по вышеуказанным вопросам позитивным образом повлияет на правоприменительную практику в сфере уголовно наказуемого хулиганства.

Использованные источники:

1. Уголовный кодекс Российской Федерации от 13 июня 1996 г. №63-ФЗ // СЗ РФ. 1996. № 25. Ст. 2954.
2. Кодекс Российской Федерации об административных правонарушениях от 30.12.2001 №195-ФЗ // СЗ РФ. 2002. №1 (Ч. 1). Ст. 1.
3. Постановление Пленума Верховного Суда Российской Федерации от 15 ноября 2007 г. №45 г. «О судебной практике по уголовным делам о хулиганстве и иных преступлениях, совершенных из хулиганских побуждений». URL: http://www.consultant.ru/document/cons_doc_LAW_72601/ (дата обращения: 18.04.2022).
4. Приговор от 31 мая 2016 г. по делу № 1-46/2016. Судебный участок № 10 Вятскополянского судебного района (Кировская область). Sudact. URL: <https://sudact.ru/magistrate/doc/SByj4qeEBWrw/> (дата обращения: 16.04.2022).
5. Приговор Хамовнического районного суда г. Москва № 1-170/2012 от 17 августа 2012 г. Sudact. URL: <https://sudact.ru/regular/doc/XhWjrcB5zAN4/> (дата обращения: 16.04.2022).
6. Баранчикова, М.В. Уголовная ответственность за хулиганство на транспорте и его отграничение от смежных составов преступлений / М.В. Баранчикова // Сибирский юридический вестник. 2019. № 2. С. 73-77.
7. Романова, А.С. Отграничение хулиганства от смежных составов / А.С. Романова // Сибирский юридический вестник. 2020. №2(89). С. 67-72.

Волошина Кристина Константиновна
Студент магистратуры
2 курс, Институт права и национальной безопасности
Российская академия народного хозяйства и государственной службы при
Президенте Российской Федерации
Россия, г. Москва

АКТУАЛЬНЫЕ ПРОБЛЕМЫ НОРМАТИВНО-ПРАВОВОГО РЕГУЛИРОВАНИЯ ГОСУДАРСТВЕННО-ЧАСТНОГО ПАРТНЕРСТВА В РОССИИ

***Аннотация:** в статье рассматриваются проблемы и несовершенства правового регулирования государственно-частного партнерства в России. В рамках статьи также анализируются предложения различных авторов по вопросу о совершенствовании нормативной основы государственно-частного партнерства. Сделан вывод о необходимости дальнейшего развития нормативной основы института государственно-частного партнерства в России.*

***Ключевые слова:** государственно-частное партнерство, государство, бизнес, проекты, соглашение.*

***Abstract:** The article examines the problems and imperfections of the legal regulation of public-private partnership in Russia. The article also analyzes the proposals of various authors on the issue of improving the regulatory framework of public-private partnership. The conclusion is made about the need for further development of the regulatory framework of the institute of public-private partnership in Russia.*

***Keywords:** public-private partnership, government, business, projects, agreement.*

Для реализации своих многочисленных функций государство использует весь механизм имеющихся в его распоряжении ресурсов. Однако, как известно, в силу причин объективного и субъективного свойства, в условиях рыночной экономики ему не всегда удается осуществлять такие функции эффективно лишь своими силами – зачастую государство обращается за содействием к бизнесу. Одной из ключевых форм сотрудничества государства и бизнеса в решении многих социально-значимых проблем представляется **государственно-частное партнерство** (далее также – ГЧП), которое основано на объединении ресурсов вышеуказанных субъектов и распределении рисков

для создания инфраструктуры и оказания услуг гражданам. Усилению актуальности использования механизма ГЧП в России служат и такие проблемы, как дефицит бюджетных средств (особенно на уровне субъектов РФ), а также низкая эффективность управленческой (административной) деятельности, осуществляемой государственными органами.

Переходя непосредственно к теме нормативно-правового регулирования института ГЧП в России на сегодняшний день, то следует сказать, что оно характеризуется комплексностью с одной стороны, и многообразием нормативно-правового материала – с другой. Комплексность правового регулирования института ГЧП выражается в его регулировании на всех уровнях – на федеральном (Конституция России, федеральные законы, указы и распоряжения Президента России, постановления и распоряжения Правительства России и т.д.), на региональном (уставы/конституции субъектов, законы субъектов Российской Федерации, иные нормативно-правовые акты субъектов), а также на муниципальном (уставы муниципальных образований, нормативно-правовые акты представительных органов местного самоуправления и т.д.).

Несмотря на то, что в тексте Конституции России напрямую не говорится об институте государственно-частного партнерства, все же можно выделить некоторые основы его конституционно-правового регулирования. И первая такая основа – ст. 7 Конституции, в которой раскрывается социальный характер российского государства, политика которого направлена на создание условий, обеспечивающих достойную жизнь и свободное развитие человека [1]. Совершенно очевидно, что реализация данного конституционного положения осуществляется в разнообразных формах, одна из которых – ГЧП, т.к. именно сам механизм ГЧП предполагает реализацию самых разных социально-значимых проектов.

Другая конституционная норма, касающаяся механизма ГЧП, содержится в ст. 41 Конституции России, в которой говорится о финансировании со стороны Российской Федерации федеральных программ охраны и укрепления здоровья граждан, о принятии мер по развитию государственной, муниципальной, частной систем здравоохранения, о поощрении деятельности, способствующей укреплению здоровья человека, развитию физической культуры и спорта, экологическому и санитарно-эпидемиологическому благополучию [2].

Стоит также обратить внимание на достаточно новую конституционную норму, вошедшую в текст Конституции России в 2020 году в ходе внесения в нее поправок – на ст. 75.1, в которой говорится о создании в Российской Федерации условий для устойчивого экономического роста страны и

повышения благосостояния граждан, для взаимного доверия государства и общества, о гарантированности защиты достоинства граждан и уважения человека труда, об обеспечении сбалансированности прав и обязанностей гражданина, **о социальном партнерстве, экономической, политической и социальной солидарности** [3].

Тем самым, вместе эти нормы образуют пусть и в общем виде, но все же конституционно-правовую основу государственно-частного партнерства в России.

Спускаясь вниз по иерархии федеральных нормативно-правовых актов, стоит выделить федеральные законы, имеющих непосредственное отношение к регулированию государственно-частного партнерства:

- Федеральный закон от 13.07.2015 года № 224-ФЗ «О государственно-частном партнерстве, муниципально-частном партнерстве в Российской Федерации и внесении изменений в отдельные законодательные акты Российской Федерации»;

- Федеральный закон от 21.07.2005 года №115-ФЗ «О концессионных соглашениях»;

- Федеральный закон от 22.07.2005 года №116-ФЗ «Об особых экономических зонах в Российской Федерации» и т.д.

Стоит в отдельную группу выделить и такие нормативно-правовые акты, как Гражданский кодекс РФ, Бюджетный кодекс РФ, Земельный кодекс РФ, Градостроительный кодекс РФ, Лесной кодекс РФ, Водный кодекс РФ, Воздушный кодекс РФ.

Региональное законодательство о государственно-частном партнерстве сводится обычно к соответствующим законам субъектов Российской Федерации, вроде закона Санкт-Петербурга «Об участии Санкт-Петербурга в государственно—частных партнерствах» от 25.12.2006 г. № 627-100 [4]. Пожалуй, именно с анализа проблем регионального законодательства о ГЧП и стоит начать.

Ключевая проблема здесь – проблема несоответствия регионального законодательства о ГЧП федеральному законодательству, что приводит к неблагоприятным последствиям, таким как умаление значимости ГЧП как инструмента решения социально-значимых проблем, коллизии, бюрократизм и т.д. Федеральный законодатель, решая эту проблему, установил в соответствующем федеральном законе о государственно-частном партнерстве положение, в соответствии с которым нормативные правовые акты субъектов Российской Федерации подлежат приведению в соответствие с положениями данного федерального закона до 1 января 2025 года. С 1 января 2025 года указанные нормативные правовые акты субъектов Российской Федерации

применяются лишь в части, не противоречащей положениям федерального закона [5]. После принятия этой нормы в 2016 году некоторые субъекты (Липецкая область, Тамбовская область) решили пойти еще дальше и приняли новые законы о государственно-частном партнерстве в соответствующих субъектах Российской Федерации, содержание которых уже не вступало в противоречие с федеральным законодательством.

Однако не все субъекты Российской Федерации проделали подобную работу. Отдельные субъекты Российской Федерации со временем и вовсе отменили действие региональных законов о ГЧП (Ленинградская область), а некоторые регионы и вовсе не имели и не имеют никакой собственной нормативной основы механизма ГЧП (Белгородская область). Данное обстоятельство наталкивает на мысль о необходимости региональному законодателю более ответственно подходить к вопросу нормативно-правового регулирования основ ГЧП, т.к. нормы федерального права не всегда могут в полной мере адекватно отразить все особенности института ГЧП, особенно принимая во внимание специфику каждого отдельно взятого субъекта федерации. Однако даже анализируя ныне действующие нормативные акты субъектов РФ в сфере ГЧП невозможно не обратить внимание на то, что они предусматривают применение небольшого количества форм взаимодействия преимущественно в рамках реализации концессионных соглашений, что очевидно ограничивает возможности инвестора по привлечению финансирования.

Другой проблемой, касающейся нормативно-правового регулирования основ ГЧП, стоит обозначить проблему обеспечения согласованности норм различных отраслей права (бюджетное, налоговое, административное, трудовое и т.д.), относящихся к регулированию основ ГЧП. Данная проблема, как и обозначенная ранее, также относится к проблемам юридико-технического свойства и требует кропотливой работы юристов. К примеру, не доведено до завершения урегулирование некоторых вопросов, связанных с налоговым законодательством (все еще не распространен на все формы ГЧП налоговый режим, предусмотренный для концессионных соглашений, не предусмотрен порядок налогообложения операций, совершаемых в соответствии с соглашением о государственно-частном партнерстве) [6].

Определенным недостатком нормативно-правового регулирования института ГЧП в России представляется отсутствие концепции (стратегии) развития института государственно-частного партнерства, включающего в себя механизм внедрения и применения различных моделей государственно-частного партнерства. Введение концепции (плана) позволит задать ориентиры для дальнейшего развития института ГЧП, позволит

вывести характер взаимодействия между органами публичной власти и бизнес-структурами на новый уровень. Утвердить подобную концепцию необходимо соответствующим указом Президента Российской Федерации.

Говоря о недостатках и пробелах нормативно-правового регулирования института ГЧП стоит также сказать и об отдельных несовершенствах самого Федерального закона «О государственно-частном партнерстве, муниципально-частном партнерстве в Российской Федерации и внесении изменений в отдельные законодательные акты Российской Федерации» от 13.07.2015 № 224-ФЗ.

Например, вызывает определенные вопросы формулировка ст. 15 закона, в соответствии с которой в процессе заключения и исполнения соглашения о ГЧП публичный партнер (т.е. государство) обязан оказывать частному партнеру содействие в получении обязательных для достижения целей соглашения разрешений федеральных органов исполнительной власти, исполнительных органов государственной власти субъектов Российской Федерации и (или) органов местного самоуправления и (или) согласований указанных органов [7].

Данная формулировка статьи вступает в некоторое расхождение с самим назначением и природой ГЧП, в ходе которого публичный и частный субъект вступают в экономические отношения. Характер подобного взаимодействия все же предполагает большее содействие со стороны государства, чем лишь помощь в получении лицензий или иных обязательных разрешений. В качестве основы для совершенствования данной нормы стоит взять нормативное регулирование института подряда в гражданском праве. Так, ст. 718 ГК РФ наделяет заказчика подряда (работы) обязанностью оказывать подрядчику содействие в выполнении работы, которое носит разноплановый характер. Тем самым, в целях обеспечения гарантий для частного партнера ГЧП, стоит более конкретно указать, какое конкретно содействие обязан оказывать публичный субъект частному партнеру, и не ограничивать его лишь обязанностью в содействии получения лицензии [8].

Таким образом, на государстве лежит обязанность по созданию устойчивых условий для вовлечения субъектов малого и среднего бизнеса в решение социально-экономических проблем. При этом именно совершенствование нормативной базы института ГЧП служит основой для дальнейшего развития данной формы взаимодействия государства и бизнеса.

Библиографический список:

1. Конституция Российской Федерации (принята всенародным голосованием 12.12.1993) (с учетом поправок, внесенных Законами РФ о поправках к Конституции РФ от 30.12.2008 № 6-ФКЗ, от 30.12.2008 № 7-ФКЗ, от 05.02.2014

№ 2-ФКЗ, от 21.07.2014 № 11-ФКЗ, от 14.03.2020 № 1-ФКЗ, от 04.10.2022 № 5-ФКЗ, от 04.10.2022 № 6-ФКЗ, от 04.10.2022 № 7-ФКЗ, от 04.10.2022 № 8-ФКЗ) // Официальный интернет-портал правовой информации (ГСПИ) <http://www.pravo.gov.ru>, 06.10.2022.

2. Конституция Российской Федерации (принята всенародным голосованием 12.12.1993) (с учетом поправок, внесенных Законами РФ о поправках к Конституции РФ от 30.12.2008 № 6-ФКЗ, от 30.12.2008 № 7-ФКЗ, от 05.02.2014 № 2-ФКЗ, от 21.07.2014 № 11-ФКЗ, от 14.03.2020 № 1-ФКЗ, от 04.10.2022 № 5-ФКЗ, от 04.10.2022 № 6-ФКЗ, от 04.10.2022 № 7-ФКЗ, от 04.10.2022 № 8-ФКЗ) // Официальный интернет-портал правовой информации (ГСПИ) <http://www.pravo.gov.ru>, 06.10.2022.

3. [Закон Российской Федерации о поправке к Конституции Российской Федерации от 14.03.2020 №1-ФКЗ](#) «О совершенствовании регулирования отдельных вопросов организации и функционирования публичной власти» // Собрание законодательства РФ. 2020. №11. Ст. 1416.

4. Закон Санкт-Петербурга от 25.12.2006 № 627-100 «Об участии Санкт-Петербурга в государственно-частных партнерствах» // Официальный интернет-портал правовой информации (ГСПИ) http://pravo.gov.ru/proxy/ips/?doc_itself=&infostr=xO7q8+z17fIlg7vLu4fDg5uDl8vH/IO3IIOIg7+7x6+Xk7eXpIPDl5ODq9ujo&backlink=1&nd=131031432&page=1&rdk=0#Ю, 20.12.2023.

5. Федеральный закон «О государственно-частном партнерстве, муниципально-частном партнерстве в Российской Федерации и внесении изменений в отдельные законодательные акты Российской Федерации» от 13.07.2015 № 224-ФЗ // Официальный интернет-портал правовой информации (ГСПИ) <http://pravo.gov.ru/proxy/ips/?docbody=&nd=102376338>, 20.12.2023.

6. Шохин С.О. Государственно-частное партнерство: проблемы правового обеспечения // Журнал «Юрист» - 2018. - № 2. - С. 4-10.

7. Федеральный закон «О государственно-частном партнерстве, муниципально-частном партнерстве в Российской Федерации и внесении изменений в отдельные законодательные акты Российской Федерации» от 13.07.2015 № 224-ФЗ // Официальный интернет-портал правовой информации (ГСПИ) <http://pravo.gov.ru/proxy/ips/?docbody=&nd=102376338>, 20.12.2023.

8. Исаев Н.В. Проблемы правового регулирования соглашений о государственно-частном партнерстве // Вестник Волжского университета им. В.Н. Татищева. – 2020. - № 3, том 1. – С. 81-89.

УДК 347.9

*Земляченко Я.В., кандидат юридических наук,
доцент кафедры «Трудового и предпринимательского права»
ФГАОУ ВО «Белгородский государственный национальный
исследовательский университет», НИУ «БелГУ»*

Россия, г. Белгород

Ананьев В.А.

студент

5 курс, специальность «Судебная и прокурорская деятельность»

Юридический институт

*ФГАОУ ВО «Белгородский государственный национальный
исследовательский университет», НИУ «БелГУ»*

Россия, г. Белгород

АКТУАЛЬНЫЕ ПРОБЛЕМЫ ОБЯЗАТЕЛЬНОСТИ ДОСУДЕБНОГО УРЕГУЛИРОВАНИЯ СПОРА

***Аннотация.** Представленное исследование направлено на рассмотрение актуальных проблемных вопросов, возникающих в процессе обязательного досудебного урегулирования гражданско-правовых споров. Авторами раскрывается общая характеристика обязательного досудебного урегулирования; обозначаются отдельные проблемные аспекты реализации законодательных положений. Основной акцент в работе делается на проблемах, возникающих в процессе претензионного порядка урегулирования споров.*

***Ключевые слова:** гражданский процесс, гражданское судопроизводство, досудебное урегулирование, спор, претензионный порядок, медиация, проблемы.*

***Annotation.** The presented research is aimed at considering topical problematic issues arising in the process of mandatory pre-trial settlement of civil law disputes. The authors reveal the general characteristics of mandatory pre-trial settlement; identify certain problematic aspects of the implementation of legislative provisions. The main focus of the work is on the problems that arise in the process of the claim procedure for dispute settlement.*

***Keywords:** civil procedure, civil proceedings, pre-trial settlement, dispute, claim procedure, mediation, problems.*

Сегодня гражданские споры занимают большую часть нагрузки отечественных судей. Именно по этой причине в последние годы происходят

активные процессы развития инструментов, позволяющих урегулировать спор, возникающий между субъектами гражданских правоотношений, в судебном порядке. Подобные действия могут позволить существенно снизить нагрузку на судей, а также повысить эффективность институтов защиты прав и свобод граждан в принципе.

Под досудебным порядком урегулирования споров следует понимать – гражданско-процессуальную процедуру, которая используется для достижения сторонами, между которыми возникла конфликтная (спорная) ситуация, мирового соглашения до того момента, как они обратятся за помощью в судебный орган. В большинстве случаев, досудебное урегулирование споров обладает факультативным характером и осуществляется в случае наличия соответствующего волеизъявления сторон. Однако, в некоторых ситуациях, такой порядок урегулирования споров обладает обязательным характером³⁴.

Действующее в Российской Федерации гражданское процессуальное право предполагает, что обязательность досудебного порядка урегулирования споров может быть установлена: 1) законодательными актами, регулирующими судопроизводство; 2) договорами, участниками которых являются представители гражданско-правового спора. Так, к примеру, ч. 5 ст. 4 Арбитражного процессуального кодекса Российской Федерации устанавливает, что в случае, если спор ведётся по вопросам неосновательного обогащения, совершённого вследствие участия конкретного лица в договорном правоотношении, суд может принять дело к производству только в том случае, если сторонами были надлежащим образом реализованы действия по досудебному урегулированию возникшего между ними конфликта³⁵.

Среди преимуществ досудебного урегулирования можно выделить:

- сохранение возможности продолжения деловых отношений между сторонами, в связи с добровольным разрешением конфликта, таким образом, который устроил всех участников;
- отсутствие необходимости несения расходов на судебное производство по спору, оплату услуг защитников и т.п.;
- высокая вероятность сохранения деловой репутации, ввиду отсутствия публичности конфликта;

³⁴ Бачурин Е.Д. Некоторые проблемы обязательного досудебного порядка урегулирования спора // Ямал в региональных научных исследованиях. 2018. № 1. С. 182.

³⁵ Арбитражный процессуальный кодекс Российской Федерации от 24 июля 2002 г. № 95-ФЗ (ред. от 18.03.2023, с изм. от 22.06.2023) // Собрание законодательства РФ. 2002. № 30. Ст. 3012.

- высокая оперативность разрешения спора, в отличие от судебного разбирательства по гражданскому делу, которое может затянуться на достаточно продолжительное количество времени;

- отсутствие негативных последствий для обеих сторон, а равно полноценное удовлетворение их интересов, что вытекает из самой правовой природы досудебного урегулирования³⁶.

Несмотря на то, что досудебное урегулирование обладает множеством преимуществ, на практике данный процесс сталкивается с определёнными проблемами. Особенно наглядно такие проблемы проявляются в случаях, когда данный порядок разрешения споров обладает обязательным характером.

В качестве основной проблемы можно выделить недостаточный уровень нормативно-правовой регламентации отдельных способов обязательного досудебного урегулирования споров. В частности, правоотношения в сфере защиты прав потребителей предусматривают, что в некоторых ситуациях урегулирование спора в судебном порядке возможно только при условии, если ему предшествовал претензионный порядок. Претензионный порядок, в свою очередь, предполагает необходимость направления субъектом, чьё право было нарушено (потребителем), претензии к продавцу, изготовителю или исполнителю. Такая претензия должна содержать в себе указание на конкретное право, нарушенное действиями (бездействием) конкретного лица, а также требования, которые к нему предъявляются потребителем. В случае, если надлежащим образом поданная претензия не получит своего удовлетворения, у потребителя возникает право на подачу искового заявления для защиты своих прав в судебных органах Российской Федерации³⁷.

Анализ действующих нормативно-правовых актов позволяет сделать вывод, что порядок подачи претензии, и её разрешения надлежащим образом не урегулирован. На сегодняшний день не существует ни одного нормативного документа, в котором содержалось бы указание на конкретные процессуальные требования, предъявляемые к форме и содержанию претензии, сопровождающим её документам и т.п. Отдельные акты закрепляют только положения о том, в какой срок должна быть рассмотрена претензия. В своём исследовании О.В. Карпов указывает, что отсутствие чётко сформулированных законодательных требований к претензионному порядку в случаях, когда он обязателен, на практике не редко приводит к невозможности защиты прав в суде. Автор указывает, что в некоторых ситуациях потребители

³⁶ Лещинская А.А. Отдельные вопросы обязательного досудебного урегулирования споров в арбитражном процессе // Современные проблемы правотворчества и правоприменения. 2019. № 1. С. 257.

³⁷ Женетль С.З. Обязательное досудебное урегулирование спора как правовое средство оптимизации судебной нагрузки // Российское правосудие. 2019. № 7. С. 5.

не обладают реальной возможностью подтвердить факт осуществления попытки досудебного урегулирования спора³⁸.

Проблема ненадлежащего нормативно-правового регулирования затрагивает не только претензионный порядок решения споров. Так, к примеру, активной критике со стороны представителей научного сообщества подвергается регулирование процедуры медиации, которая может быть использована для устранения конфликта между сторонами, в том числе и в ситуациях, когда досудебный порядок обладает обязательным характером. О.А. Рябова указывает, что существующая система нормативного регулирования медиации не способствует её развитию. По сути, в России в качестве медиатора может выступать любой субъект, так как чётких требований к кандидатуре на соответствующую должность законом не представлено, равно как и не закреплено каких-либо этических стандартов поведения медиаторов и иных специальных вопросов, связанных с медиацией. Подобные недостатки приводят к тому, что перспективное направление досудебного урегулирования споров утрачивает способность к развитию и модернизации и, как следствие, свою реальную практическую эффективность³⁹.

Таким образом, несмотря на то, что закрепление положений об обязательном досудебном урегулировании споров привнесло за собой положительные изменения в отечественном гражданском судопроизводстве, по сей день сохраняются отдельные проблемы, которые не позволяют надлежащим образом достичь целей, поставленных законодателем перед данным институтом. По нашему мнению, в качестве основной проблемы выступает низкий уровень нормативно-правовой регламентации процессов, связанных с обязательным досудебным урегулированием, в частности, претензионного порядка разрешения споров и института медиации.

Литература:

1. Бачурин Е.Д. Некоторые проблемы обязательного досудебного порядка урегулирования спора / Е.Д. Бачурин // Ямал в региональных научных исследованиях. – 2018. – № 1. – С. 182-186.
2. Арбитражный процессуальный кодекс Российской Федерации от 24 июля 2002 г. № 95-ФЗ (ред. от 18.03.2023, с изм. от 22.06.2023) // Собрание законодательства РФ. – 2002. – № 30. – Ст. 3012.
3. Лещинская, А.А. Отдельные вопросы обязательного досудебного урегулирования споров в арбитражном процессе / А.А. Лещинская //

³⁸ Карпов О.В. Проблемы обязательного претензионного порядка в арбитражном процессе // Молодой ученый. 2019. № 23. С. 451.

³⁹ Рябова О.А. Проблемы развития института медиации в России // Современный учёный. 2019. № 6. С. 288.

Современные проблемы правотворчества и правоприменения. – 2019. – № 1. – С. 257-260.

4. Женетль, С.З. Обязательное досудебное урегулирование спора как правовое средство оптимизации судебной нагрузки / С.З. Женетль // Российское правосудие. – 2019. – № 7. – С. 5-14.

5. Карпов, О.В. Проблемы обязательного претензионного порядка в арбитражном процессе / О.В. Карпов // Молодой ученый. – 2019. – № 23. – С. 451-454.

6. Рябова, О.А. Проблемы развития института медиации в России / О.А. Рябова // Современный учёный. – 2019. – № 6. – С. 288-292.

УДК 347.4

*Балякина Е.Б., кандидат юридических наук, доцент
доцент кафедры «Гражданское право»
Уфимский университет науки и технологий
Россия, г. Уфа
Ефремова К.Ю.,
студентка
3 курс, Институт права
Уфимский университет науки и технологий
Россия, г. Уфа*

АКТУАЛЬНЫЕ ПРОБЛЕМЫ ПРАВОВОГО ПОЛОЖЕНИЯ ЕДИНОГО НЕДВИЖИМОГО КОМПЛЕКСА

***Аннотация:** Автором данной статьи раскрываются существующие на сегодняшний день проблемы правового положения единого недвижимого комплекса в России. Были проанализированы актуальные нормативно-правовые акты, судебная практика и работы цивилистов. Выявляются несовершенства правовой конструкции единого недвижимого комплекса и пути их устранения.*

***Ключевые слова:** единый недвижимый комплекс, енк, предприятие, право собственности, земельный участок.*

***Abstract:** The author of this article reveals the current problems of the legal status of a single real estate complex in Russia. The current regulatory legal acts, judicial practice and the work of civil lawyers were analyzed. The imperfections of the legal structure of a single immovable complex and ways to eliminate them are revealed.*

Keywords: unified immovable complex, ENK, enterprise, ownership, land plot.

В 2013 году в Гражданский кодекс Российской Федерации (далее – ГК РФ) было введено понятие единого недвижимого комплекса (ЕНК), в связи с чем на протяжении уже десяти лет формируется соответствующая юридическая практика. Данное понятие закреплено в ст.133.1, в соответствии с которой Недвижимой вещью, участвующей в обороте как единый объект, может являться единый недвижимый комплекс — совокупность объединенных единым назначением зданий, сооружений и иных вещей, неразрывно связанных физически или технологически, в том числе линейных объектов (железные дороги, линии электропередачи, трубопроводы и другие), либо расположенных на одном земельном участке, если в едином государственном реестре прав на недвижимое имущество зарегистрировано право собственности на совокупность указанных объектов в целом как одну недвижимую вещь [1]. Как отмечается на практике и можно выделить из приведенной выше дефиниции, к ЕНК принято относить следующие формы объединения вещей:

— физическая взаимосвязь объединенных одинаковым назначением сооружений, зданий и иных недвижимых вещей;

— непосредственно технико-технологическая взаимосвязь указанных ранее вещей;

— целостность местоположения такой совокупности вещей.

Исходя из действующей редакции данной нормы, возможно существование ЕНК, в состав которого не будет включен земельный участок, что представляется противоречащим тенденциям развития законодательства (принципу единства земельного участка и расположенных на нем зданий, строений и сооружений). Земельным законодательством однозначно закрепляется, что земельный участок следует судьбе объекта, который на нем расположен. [2]. Но, так как единый недвижимый комплекс также имеет свои нормы правового регулирования, среди которых нет указания на данное положение, то и нет основания полагать, что участок земли и ЕНК являются одним объектом. Поэтому часто на практике дается определение судом, что участок не является частью ЕНК.

Хорошим примером является Постановление Арбитражного суда Поволжского округа от 22 июня 2022 г. по делу А12-29025/2022. Суть данного разбирательства заключается в том, что администрация района по договору аренды предоставила истцу земельный участок для строительства полигона хозбытовых отходов [3]. Земельный участок имеет вид

разрешенного использования — для эксплуатации полигона хозяйственных отходов, категория земель — земли промышленности, энергетики, транспорта, связи, радиовещания, телевидения, информатики, земли для обеспечения космической деятельности, земли обороны, безопасности и иного специального назначения. Разбирательство проводилось в несколько инстанций, так или иначе судом было признано, что признать право собственности на построенный полигон является невозможным, т.к. это влечет и признание и права собственности на земельный участок, предоставленный для размещения полигона, что противоречит условиям предоставления земельного участка истцу. В свою очередь, на сегодняшний день ЕНК может располагаться не только на собственном или арендованном земельном участке, но и на нескольких земельных участках.

Проблемы правового регулирования в отношении единых недвижимых комплексов проявляются в отсутствии надлежащего наполнения теоретической базы: отсутствуют понятия отдельных видов объектов. Стоит отметить, что законодатель не определил точный перечень объектов, которые необходимо относить к единым недвижимым комплексам. Следовательно, исходя из положений статьи 133.1 ГК РФ, любой протяженный и логически связанный объект можно относить к рассматриваемой категории. По мнению Е.Д. Савельева и Е.В. Воскресенской, данное понятие было введено с целью исключительно регулирования объектов инфраструктуры – то есть в будущем как раз и будут формироваться объекты этой категории [4, с. 36]. Но при таком раскладе наблюдается и некая грань между указанными объектами и иными объектами, схожими по описанию, но не являющимися объектами инфраструктуры. Государственный кадастровый учет и государственная регистрация могут быть осуществлены в отношении единого недвижимого комплекса, представляющего собой совокупность нескольких объединенных единым назначением и расположенных на одном земельном участке зданий, сооружений в том случае, если осуществлен государственный кадастровый учет в ЕГРН и права на которые, зарегистрированы в ЕГРН [5, с. 1300]. Поэтому в состав единого недвижимого комплекса для оптимизации его оборота следует автоматически включать в состав комплекса, вновь построенные либо прошедшие реконструкцию объекты недвижимости.

Как было сказано ранее, единый недвижимый комплекс может содержать достаточно большое количество разных объектов гражданского оборота, но на практике не к каждому объекту можно применить раздел имущества. Семейным законодательством устанавливается, что в случае развода супругов и последующего раздела имущества, которое было совместно нажито, суды вправе присудить ЕНК одному из супругов с

условием взыскания половины стоимости данного имущества в пользу другого супруга. Если обращаться к практике уже исполнительного производства, статистика явно указывает на частые случаи неравного раздела – вплоть до того, что второй супруг может остаться и вовсе без имущества. Считаем целесообразным включить в ст. 133.1 ГК РФ изменения, предоставив собственнику единого недвижимого комплекса право, при необходимости, как на включение в состав комплекса, так и на исключение из его состава любых объектов недвижимости с проведением государственной регистрации. Также важно отметить, что и признание земельного участка единственным недвижимым имуществом не должно влечь за собой признание зданий или сооружений движимым имуществом. Общая проблема правоприменения проистекает из пробела в законодательстве, являющегося следствием общего несовершенства действующей системы государственной регистрации недвижимого имущества. Законодательство в области государственной регистрации недвижимого имущества нуждается в доработке.

Таким образом, единый недвижимый комплекс — это интегрированный объект недвижимости, который состоит из нескольких зданий и/или сооружений на одной территории. Такой комплекс может включать в себя жилые, коммерческие и общественные объекты, такие как офисы, магазины, торговые центры, спортивные сооружения, развлекательные центры и другие, однако в законодательном определении понятия единого недвижимого комплекса не содержится критерия неразрывной связи входящих в него объектов. Необходимы изменения в земельном законодательстве в отношении единого недвижимого комплекса – важно уточнить статус ЕНК и решить вопрос об имущественной целостности единого недвижимого комплекса и земельного участка, на котором он находится.

Использованные источники:

1. Гражданский кодекс РФ (Часть первая) от 20 ноября 1994 г. № 51-ФЗ (с посл. изм. и доп. от 24 июля 2023 г. № 351-ФЗ) // Официальный интернет-портал правовой информации [Электронный ресурс]. URL: <http://pravo.gov.ru/> (дата обращения: 10.10.2023).

2. Земельный кодекс РФ от 25 октября 2001 г. № 136-ФЗ (с посл. изм. и доп. от 24 июля 2023 г. № 338-ФЗ) // Официальный интернет-портал правовой информации [Электронный ресурс]. URL: <http://pravo.gov.ru/> (дата обращения: 10.10.2023).

3. Постановление Арбитражного суда Поволжского округа от 22 июня 2022 г. по делу А12-29025/2022 // Судебные и нормативные акты РФ [Электронный ресурс]. URL: <https://sudact.ru/> (дата обращения: 10.10.2023).

4. Савельев Е.Д., Воскресенская Е.В. Правовой статус единого недвижимого комплекса // Актуальные проблемы науки и практики. — 2021. — № 1. — С. 34-38.

5. Яроцкая Е.В., Шеуджен З.Р., Матвеева А.В. Особенности внесения в единый государственный реестр недвижимости сведений о едином недвижимом комплексе // Международный журнал прикладных наук и технологий «Integral». — 2022. — № 4. — С. 1297-1309.

УДК 328

Ковырзина А.К.

Студентка

4 курс, факультет «Международных отношений»

**Новосибирский государственный университет экономики и управления
Россия, г. Новосибирск**

ВЛИЯНИЕ ТЕРАКТА 11 СЕНТЯБРЯ 2001Г. НА РАЗВИТИЕ АМЕРИКАНСКОЙ ДОКТРИНЫ «СМЕНЫ РЕЖИМОВ»

Аннотация: В статье рассматривается американская доктрина «смены режимов», на основе различных документов и источников изучается формирование и становление данной концепции, а также влияние теракта 11 сентября 2001г. на ее развитие.

Ключевые слова: Доктрина «смены режимов», «слабые государства», теракт, внешняя политика Соединённых Штатов, международные отношения, холодная война.

Annotation: In the article, the effect of the American doctrine of “regime change”, based on various documents and sources, examines the mechanisms and formation of this concept, as well as the influence of the terrorist attack of September 11, 2001. for its development.

Key words: Doctrine of “regime change”, “weak states”, terrorist attack, foreign policy of the United States, expansion of relations, Cold War.

Актуальность. В современных международных отношениях внешняя политика Соединённых Штатов играет главенствующую роль, что позволяет продвигать не только интересы самого государства, но и его идеологию. Рассмотрение концептуальных составляющих внешней политики Соединённых Штатов в настоящее время крайне актуально, так как в XXIв. Степень идеологизированности внешней политики США имеет довольно высокий уровень. При президенте Дональде Трампе, а после него при Джо

Байдене значимость идеологии во внешней политике Соединённых Штатов стала набирать обороты и на сегодняшний день имеет главенствующее значение. Обращаясь к предвыборной речи Джо Байдена можно выделить лозунг «Америка должна вновь стать лидером» (America Must Lead Again)⁴⁰, который явно дает понять, что Соединенные Штаты настроены серьезно на поддержание своей гегемонии во всем мире.

Одним из средств продвижения идеологии Соединённых Штатов о главенстве демократии во всем мире является концепция «смены режимов». Идеологическое основание данной концепции заключается в том, что демократические режимы более стабильны и благоприятны не только для интересов самих США, а также и для остального мира в целом.

Ведение. Американская доктрина смены режимов тесно связана с политическими и экономическими стратегиями, направленными на укрепление собственного влияния и продвижение своих интересов в мире. Эта доктрина включает в себя как прямое военное вмешательство, так и более тонкие методы влияния, такие как экономические санкции, дипломатическое давление и поддержка оппозиционных движений. Концепция «смены режимов» прочно укоренилась во внешней политике Соединённых Штатов и оказывает активное содействие в продвижении их национальных интересов, а также в распространении их идеологии о главенстве демократии во всем мире. Начиная с XXв. Концепция продолжает эволюционировать и принимать новые формы и на данный момент является инструментом обоснования вооруженных интервенций Соединённых Штатов во внутренние дела других государств. В годы холодной войны стратегия сдерживания была направлена на «сдерживание коммунизма». В последствии еще одним инструментом внешней политики Соединенных Штатов стали «цветные революции». Организация данных мероприятий проводится в тех случаях, когда прямая агрессия со стороны Соединенных Штатов является невозможно и нецелесообразной. Концепция «смены режимов» и «цветные революции» являются составляющими стратегии «продвижения демократии».

Истоки формирования концепции «смены режимов».

Первые попытки ее применения в международных отношениях были предприняты Соединёнными Штатами ещё в начале XX в., и касались региона Центральной Америки. Принятая, в качестве дополнения к доктрине Монро, поправка Т. Рузвельта предусматривала, что США имеют право захватить,

⁴⁰ Из текста программной предвыборной статьи Дж. Байдена: Biden J. R. Jr. Why America Must Lead Again: Rescuing US Foreign Policy After Trump // Foreign Affairs. Vol. 99. № 2. March/April 2020 // URL: <https://www.foreignaffairs.com/articles/united-states/2020-01-23/why-americanmust-lead-again>

внедриться и «привести в порядок» любое государство Западного полушария, которое, по мнению Соединённых Штатов, может быть заподозрено в «хронических нарушениях» или нецивилизованном поведении, ослабляющем его способность сопротивляться «агрессорам из другого полушария». Сам Т. Рузвельт комментировал внедрение данного нововведения в своей знаменитой поправке к доктрине Монро следующим образом: «Всё, что желает наша страна, – это то, чтобы соседние страны были стабильными, спокойными и процветающими. Любая страна, люди которой ведут себя порядочно, может рассчитывать на нашу сердечную дружбу. Если нация демонстрирует способность действовать достаточно эффективно и справедливо в социальных и политических вопросах, поддерживать порядок и уплачивать долги, ей нет нужды беспокоиться о вмешательстве Соединённых Штатов. Хронические нарушения или неспособность, которые влекут за собой общее ослабление правил цивилизованного общества, могут, в конце концов, потребовать интервенции цивилизованной нации».⁴¹

Стратегия сдерживания, принятая Соединёнными Штатами в ходе холодной войны, была направлена на смену режима в СССР. Заключалась в демонтаже его общественно-политического строя. Стоит отметить, что в те годы такой термин как «смена режимов» еще не являлся на слуху и не имел активного применения. Директива СНБ-68, принятая в 1950г., в качестве конечной цели данной стратегии выдвигала «фундаментальное изменение советской системы», в которой должны были быть «посеяны семена разрушения». Для её достижения Вашингтон считал приемлемыми все доступные на тот момент средства, исключая возможность лобового ядерного столкновения двух сверхдержав.

В годы холодной войны Соединённые Штаты неоднократно прибегали к силовым методам и иным подрывным действиям для смены правительств или политического строя в целом ряде государств мира. Тогда же они потерпели и первые серьёзные неудачи: полным провалом закончилась война США во Вьетнаме, а также неоднократные попытки свергнуть правительство Ф. Кастро на Кубе, включая операцию в заливе Свиней (1961 г.). Вместе с тем триумфальным успехом Вашингтона стал распад советского блока и крушение социалистического строя в СССР с последующим самороспуском Советского Союза.

Холодная война оказала ключевое влияние на формирование американской доктрины смены режимов. В условиях биполярного мира и идеологической борьбы с Советским Союзом, США стремились ограничить

⁴¹ История США в документах. 1900–1945 // URL: <http://www.grinchevskiy.ru/1900-1945/popravka-ruzvelta.php>.

распространение коммунизма, поддерживая "дружественные" режимы и осуществляя смену тех правительств, которые воспринимались как угроза американским интересам. События, такие как Корейская война, Вьетнамская война, и различные государственные перевороты, финансируемые ЦРУ, стали яркими примерами этой политики.

Окончание холодной войны и распад СССР привели к переосмыслению доктрины смены режимов. В этот период США стремились утвердить свою роль единственной сверхдержавы, сфокусировавшись на продвижении демократии, либеральных ценностей и рыночной экономики как глобального стандарта. Это привело к вмешательству в конфликты и кризисы в различных регионах мира под лозунгами защиты прав человека и демократических идеалов и ознаменовало новый этап в доктрине смены режимов, где акцент сместился в сторону демократизации и свержения "тиранов"⁴².

Окончательное формирование концепции «смены режимов».

В современном нам с вами виде доктрина «смена режимов» начала формироваться в годы президентства Дж. Буша мл. Стратегия национальной безопасности, утверждённая в 2002 г., в ходе которой официальными врагами Соединённых Штатов были провозглашены, так называемые «государства изгой». Также стоит отметить, что в ее тексте, впервые, открыто провозглашено право Америки на ведение «превентивных войн», включая возможность использования ядерного оружия против неядерных государств. Важно обратить внимание, что США считают возможным применить ядерное оружие в случае, если: 1) любое ОМП будет использовано против них самих; 2) есть необходимость уничтожить укрепленные либо подземные объекты, которые невозможно разрушить с помощью обычного оружия; 3) Соединённые Штаты столкнутся с «непредвиденными обстоятельствами военного характера»⁴³.

Вся новизна доктрины «смена режимов» заключается прежде всего в новой мотивации американских интервенций. Если в 90-е годы XX в. они оправдывались «гуманитарными соображениями», а во время холодной войны – необходимостью «сдерживания коммунизма», то теперь их главной мотивировкой открыто называются геополитические интересы США. Очевидно, что доктрина «смена режимов» полностью противоречит принципу государственного суверенитета как основы международного права, позволяя

⁴² Сидоров Андрей Юрьевич, Фрадкова Виктория Игоревна ДОКТРИНА "СМЕНА РЕЖИМОВ" В АМЕРИКАНСКОЙ ВНЕШНЕПОЛИТИЧЕСКОЙ ТРАДИЦИИ И ИДЕОЛОГИИ;

⁴³ Стоун О., Кузник П. Нерассказанная история США / пер. с англ. М.: КоЛибри; Азбука-Аттикус;

США обосновать силовое устранение любого не устраивающего их правительства, причисленного к «изгоям» и неспособного себя защитить.

Влияние террористических атак 11 сентября 2001 года.

Событие, произошедшее 11 сентября 2001 года, является переломным моментом не только для Соединённых Штатов, но и для всего мира в целом. В этот день произошла террористическая атака на Всемирный торговый центр, в результате которой погибли около 3000 человек. Рост числа экстремистских организаций, проповедующих идею глобального джихада, «талибанизация» Пакистана, превращение Ирака в государство, балансирующее на грани дезинтеграции, — вот лишь некоторые наиболее зримые последствия терактов и реакции на них, которые будут еще очень долго угрожать миру и безопасности⁴⁴. Безусловно, атаки на символы экономической и военной мощи Америки — Всемирный торговый центр и Пентагон — продемонстрировали уязвимость сверхдержавы и оказали сильнейшее влияние на курс ее внешней политики.

В «Стратегии национальной безопасности США» от 2002 г. Дж. Буш-мл., выдвигает следующие идеи: «События 11 сентября 2001 г. научили нас тому, что слабые государства, такие как Афганистан, могут представлять настолько же большую угрозу нашим национальным интересам, как и сильные государства. Нищета не превращает бедных людей в террористов и убийц, однако нищета, слабость государственных институтов и коррупция могут сделать слабые государства уязвимыми для действий террористических сетей и наркокартелей на их территории»⁴⁵.

В данном документе употребляется такой термин как «слабые государства», которые Дж. Буш-мл. определил в разряд главных угроз. Данный переход ознаменовал кардинальные изменения во внешней политике Соединённых Штатов. Если ранее в «слабых государствах» видели лишь проблему второго сорта, ради которой не стоит рисковать, ни финансами, ни жизнями⁴⁶, то теперь они стали угрозой №1, требующей немедленного пресечения. После атак 11 сентября Вашингтон стал рассматривать «слабые государства» третьего мира не только как отстающие и гибнущие, с этого момента они стали своего рода «рассадниками» и источниками угроз не только безопасности, но и демократии. Соединённые Штаты пришли к выводу, что

⁴⁴ Бартенев Владимир Игоревич Влияние событий 11 сентября 2001 г. На политику США в сфере содействия международному развитию // Вестник Московского университета. Серия 25. Международные отношения и мировая политика;

⁴⁵ The National Strategy for Combatting Terrorism. February 2003 [Electronic resource] // Central Intelligence Agency [Official website];

⁴⁶ Декларация тысячелетия ООН. 2000 [Электронный ресурс] // Организация Объединенных Наций [Офф. сайт].

благополучие, уровень жизни и политическая стабильность в подобных государствах напрямую зависит и оказывает непосредственное влияние на безопасность Америки. В Национальной стратегии США по борьбе с терроризмом (2003) одним из ключевых компонентов стало «устранение фундаментальных причин, которые террористы стремятся использовать в своих целях»⁴⁷.

Наиболее ярко акцент внешней политики Соединённых Штатов на миростроительстве в «слабых государствах» стал заметен после военного вторжения в Ирак.

В конце января 2002 года в Вашингтоне состоялось ежегодное выступление президента Соединённых Штатов Дж. Буш-мл. «О положении в стране», в котором впервые был упомянут такой термин как «ось зла». Он был направлен в адрес трех стран, которые на тот момент стремились к получению ядерного оружия, а именно Ирана, Ирака и КНДР. Дж. Буш-мл., в своей речи заявил, что за бездействие и безразличие к ним придется заплатить «катастрофически высокую» цену. 11 марта 2002 года президент произнес речь в ознаменование полугода с момента атаки на Всемирный торговый центр и Пентагон. Данная трагедия развязала руки США для нанесения ответного удара. Буш дал понять, что собирается создать международную коалицию для войны уже против терроризма⁴⁸. Далее, а начале сентября 2002 года администрация Буша заявила о «серьезной опасности» со стороны Саддама Хусейна, в последствии данное обращение было представлено на рассмотрение ООН. Президент Соединённых Штатов видел одной из важнейших задач полное устранение проблемы и угрозы распространения оружия массового уничтожения в Ираке⁴⁹.

Уже 8 ноября Совет Безопасности ООН, внося небольшие поправки единогласно принял резолюцию №1441, «призывающую цивилизованный мир сплотиться в деле разоружения Саддама Хусейна»⁵⁰. Стоит отметить, активное участие Российской Федерации в переговорах, касающихся урегулирования данного вопроса и ее содействие Соединённым Штатам в деле разоружения Саддама Хусейна.

В декабре 2002 года Саддам Хусейн не подтвердил намерение выполнять резолюции СБ ООН, тем самым нарушил обязательства по резолюции Совета Безопасности ООН № 1441, что позволило Соединённым Штатам применить силу в отношении Ирака.

⁴⁷ The National Strategy for Combatting Terrorism. February 2003 [Electronic resource] // Central Intelligence Agency [Official website];

⁴⁸ Хаггер Николас. X13 Синдикат. История грядущего мирового правительства / Николас Хаггер; пер. с англ.

⁴⁹ Кларк Уэсли. Как победить в современной войне. Пер. с англ. - М.: Альпина Бизнес Букс, 2004;

⁵⁰ Резолюция СБ ООН 1441 по Ираку - Режим доступа:

<http://daccessddsny.un.org/doc/UNDOC/GEN/N02/682/28/PDF/N0268228;>

Утром 20 марта 2003 года без одобрения и резолюции Совета Безопасности ООН, вопреки мнению мирового сообщества состоялась операция «Иракская свобода». В ходе ее начала состоялись массированные, выборочные, наземные бомбово-ракетные удары по объектам государственной и военной инфраструктуры Ирака. Стоит отметить что операция «Иракская свобода» вооруженных сил США и их союзников против Ирака по количеству задействованных в ней войск стала самой масштабной за последнее десятилетие⁵¹.

В начале 2004 г. происходил рост повстанческого движения в Ираке, в связи с этим Научный комитет Министерства обороны Соединенных Штатов запустил исследование деятельности Пентагона на предконфликтной и постконфликтной стадиях⁵². На основе представленных советом рекомендаций была подготовлена директива Министерства обороны № 3000.05, подписанная в ноябре 2005 г. главой ведомства Д. Рамсфелдом. Согласно данному документу, действия американских военных по стабилизации обстановки, обеспечению безопасности и перехода к мирному развитию, демократии и восстановлению (Stability, Security, Transition and Reconstruction Operations — SSTR) были провозглашены «ключевым типом операций, которым должен быть отдан приоритет по сравнению с боевыми действиями»⁵³.

В качестве краткосрочных целей операций типа SSTR Пентагон объявил «обеспечение безопасности, восстановление систем жизнеобеспечения и удовлетворение базовых гуманитарных потребностей местного населения», а в качестве долгосрочных — «содействие развитию местного потенциала в области предоставления базовых услуг, обеспечения эффективного функционирования рыночной экономики, установления верховенства закона, укрепления институтов демократии и гражданского общества»⁵⁴.

Другими словами, Министерство обороны США выдало военнослужащим мандат на осуществление деятельности, прежде находившейся в ведении гражданских акторов, ответственных за предоставление гуманитарной помощи и, самое главное, помощи развитию.

⁵¹ Квашнин М.Ю. ВТОРАЯ ВОЙНА США ПРОТИВ ИРАКА (2003 ГОД): ПРИЧИНЫ, ПРИМЕНЕНИЕ ВОЕННОЙ СИЛЫ, ПОСЛЕДСТВИЯ // Вестник магистратуры. 2016. №1-5 (52);

⁵² U.S. Department of Defense Science Board. Summer Study on Transition to and from Hostilities. December 2004 [Electronic resource] // Office of the Under Secretary of Defense for Acquisition, Technology, and Logistics [Official website].

⁵³ U.S. Department of Defense. Military Support for Stability, Security, Transition, and Reconstruction Operations, Directive 3000.05. November 18, 2005 [Electronic resource] // Defense Technical Information Center [Official website];

⁵⁴ Там же;

Признавая, что многие задачи по своей природе больше подходили для выполнения гражданскими лицами, составители директивы подчеркивали невозможность подобного разграничения компетенций в обстановке повышенной опасности.

После окончания военных действий по захвату Ирака в стране начала действовать Группа исследования Ирака, занимавшаяся поиском оружия ОМП, предположительно скрывавшегося режимом Хусейна. В 2004 году эта группа закончила свою работу, отметив в итоговом отчёте, что к началу военной операции коалиционных сил Ирак не располагал оружием массового поражения⁵⁵.

В ходе атак и попыток более мирными средствами свергнуть режим в Ираке, Соединённые Штаты провоцировали появление повстанческих движений, которые только наоборот приводили к еще большей разрухе и жертвам не только со стороны воюющих армий, но и со стороны гражданского населения.

Заключение. В ходе анализа американской доктрины «смены режимов» и изучения влияния теракта 11 сентября 2001г. на ее развитие, можно сделать вывод что данное событие оказало колоссальное влияние на данную концепцию. Теракт стал катализатором для изменения подходов и стратегий во внешней политике Соединённых Штатов, а также послужил стимулом для появления и разработки новых методов по борьбе с терроризмом. Введение новых более жестких мер по борьбе с угрозами привели к проведению ряда военных операций в Ираке. Однако, следует отметить, что данные действия не привели к желаемым результатам и усугубили обстановку в данном регионе.

Используемые источники:

1. Бартенев Владимир Игоревич Влияние событий 11 сентября 2001 г. На политику США в сфере содействия международному развитию // Вестник Московского университета. Серия 25. Международные отношения и мировая политика. 2011. №3.

2. Декларация тысячелетия ООН. 2000 // Организация Объединенных Наций [Электронный ресурс]. URL: https://www.un.org/ru/documents/decl_conv/declarations/summitdecl.shtml (дата обращения: 27.12.2023)

3. Из текста программной предвыборной статьи Дж. Байдена: Biden J. R. Jr. Why America Must Lead Again: Rescuing US Foreign Policy After Trump // Foreign Affairs. Vol. 99. № 2. March/April 2020 [Электронный ресурс]. URL:

⁵⁵ Квашин М.Ю. ВТОРАЯ ВОЙНА США ПРОТИВ ИРАКА (2003 ГОД): ПРИЧИНЫ, ПРИМЕНЕНИЕ ВОЕННОЙ СИЛЫ, ПОСЛЕДСТВИЯ // Вестник магистратуры. 2016. №1-5 (52).

<https://www.foreignaffairs.com/articles/united-states/2020-01-23/why-american-must-lead-again> (дата обращения: 27.12.2023)

4. История США в документах. 1900–1945 [Электронный ресурс]. URL: <http://www.grinchevskiy.ru/1900-1945/popravka-ruzvelta.php> (дата обращения: 27.12.2023)

5. Квашнин М.Ю. Вторая война США против Ирака (2003 год): причины, применение военной силы, последствия // Вестник магистратуры. 2016. №1-5 (52). [Электронный ресурс]. URL: <https://cyberleninka.ru/article/n/vtoraya-voyna-ssha-protiv-iraka-2003-god-prichiny-primenenie-voennoy-sily-posledstviya> (дата обращения: 29.12.2023).

6. Резолюция СБ ООН 1441 по Ираку [Электронный ресурс]. URL: <http://daccess-ddsny.un.org/doc/UNDOC/GEN/N02/682/28/PDF/N0268228>. (дата обращения: 27.12.2023)

7. Сидоров А.Ю., Фрадкова В.И. Доктрина "смена режимов" в американской внешнеполитической традиции и идеологии // Обозреватель - Observer. 2023. №1 – С. 396.

8. Стоун О., Кузник П. Нерассказанная история США / пер. с англ. М.: КоЛибри; Азбука-Аттикус, 2015. С. 707.

9. Хаггер Н. Х13 Синдикат. История грядущего мирового правительства / Николас Хаггер; пер. с англ. Татьяны Новиковой — М.: СТОЛИЦА-ПРИНТ, 2007. — 768 с. Кларк Уэсли. Как победить в современной войне. Пер. с англ. - М.: Альпина Бизнес Букс, 2004.

10. The National Strategy for Combatting Terrorism. February 2003 // Central Intelligence Agency [Электронный ресурс]. URL: https://2001--2009-state-gov.translate.googleusercontent.com/s/ct/rls/wh/71803.htm?_x_tr_sl=en&_x_tr_tl=ru&_x_tr_hl=ru&_x_tr_pto=sc (дата обращения: 27.12.2023)

11. U.S. Department of Defense. Military Support for Stability, Security, Transition, and Reconstruction Operations, Directive 3000.05. November 18, 2005 [Electronic resource] // Defense Technical Information Center [Электронный ресурс]. URL: <https://policy.defense.gov/OUSDP-Offices/ASD-for-Special-Operations-Low-Intensity-Conflict/Stability-and-Humanitarian-Affairs/DoD-Capabilities/> (дата обращения: 27.12.2023)

12. U.S. Department of Defense Science Board. Summer Study on Transition to and from Hostilities. December 2004 // Office of the Under Secretary of Defense for Acquisition, Technology, and Logistics [Электронный ресурс]. URL: <https://apps.dtic.mil/sti/citations/ADA430116> (дата обращения: 27.12.2023)

*Маишева Т.К.,
магистрант, 2 курс,
Санкт-Петербургский институт (филиал) Федерального
Государственного бюджетного образовательного учреждения высшего
образования «Всероссийский государственный университет юстиции
(РПА Минюста России)»
Россия, Санкт-Петербург*

ВНЕСУДЕБНАЯ (УПРОЩЕННАЯ) ПРОЦЕДУРА БАНКРОТСТВА И ОСОБЕННОСТИ ЕЕ ПРИМЕНЕНИЯ В РОССИЙСКОЙ ФЕДЕРАЦИИ

***Аннотация:** Статья посвящена внесудебной процедуре банкротства, которая представляет собой упрощенный вариант освобождения граждан от обязательств перед кредиторами. Указывается, что одним из преимуществ внесудебной процедуры для граждан является отсутствие платы за нее и ускоренность проведения. При этом, рассматривается, что такая процедура значительно ограничивает права и интересы кредиторов при банкротстве физических лиц. В статье рассматривается порядок проведения процедуры, преимущества, а также ее недостатки.*

***Ключевые слова:** внесудебное банкротство граждан, условия признания гражданина банкротом, единый федеральный реестр сведений о банкротстве (ЕФРСБ).*

***Abstract:** The article is devoted to the out-of-court bankruptcy procedure, which is a simplified version of the release of citizens from obligations to creditors. It is indicated that one of the advantages of an out-of-court procedure for citizens is the absence of payment for it and the speed of its implementation. At the same time, it is considered that such a procedure significantly restricts the rights and interests of creditors in the bankruptcy of individuals. The article discusses the procedure, advantages, as well as its disadvantages.*

***Keywords:** out-of-court bankruptcy of citizens, conditions for declaring a citizen bankrupt, the unified Federal Register of bankruptcy information (EFRS).*

В Российской Федерации очень активно развивается рынок, как потребительского, так и иных видов кредитования. Действительно, за последние годы процент граждан, берущих кредиты на покупку разнообразнейших товаров, заметно вырос.

По данным Банка России, «в первом полугодии 2023 года еще 2 млн. граждан стали заемщиками, их общее число достигло 47 млн. человек.

В основном растет число заемщиков, которые имеют три кредита и более (сейчас их 11,2 млн. человек). Это говорит о том, что рост кредитования сопровождается увеличением закредитованности граждан» [1].

Невозможность исполнения заёмно-кредитных обязательств, уплаты обязательных платежей в бюджет, задолженности по оплате коммунальных услуг - все это подталкивало законодателя к введению института банкротства физических лиц. Поскольку урегулирование несостоятельности граждан, является одной из основных попыток государства урегулировать вышеизложенные проблемы, тем самым, стабилизируя экономику. Именно таким механизмом и является банкротство физических лиц.

Федеральным законом от 31.07.2020 № 289-ФЗ «О внесении изменений в Федеральный закон «О несостоятельности (банкротстве)» и отдельные законодательные акты Российской Федерации» [2] в части внесудебного банкротства гражданина» в главу X Закона о банкротстве внесен § 5. Внесудебное банкротство гражданина.

Данный вид банкротства вступил в силу и применяется с 01 сентября 2020 года. Внедрение в российское законодательство такого вида банкротства является абсолютно новым для системы банкротства в Российской Федерации.

Ввиду того, что данный институт действует лишь на протяжении нескольких лет, считаем, что более подробный анализ внесенных изменений, а соответственно и полное, детальное описание этапов процедуры и проблем, которые могут возникнуть в ходе ее проведения необходимо в целях формирования наиболее полного анализа банкротства гражданина в рамках российского законодательства.

Итак, для целей проведения внесудебной процедуры банкротства объем обязательств должника должен составлять не менее 25 тысяч рублей и не более 1 млн. рублей. При этом необходимо отметить, что в состав обязательств не учитываются пени и штрафы, проценты за просрочку платежей, убытки в виде упущенной выгоды, а также иные финансовые санкции, в том числе и за неуплату обязательных платежей.

Одним из немаловажных аспектов, на которые на наш взгляд необходимо обратить внимание, является то, что во внесудебном порядке гражданин может быть признан банкротом исключительно по собственной инициативе путем обращения в многофункциональный центр для проверки обоснованности заявления уполномоченным на то органом.

Рассматривая условия, которые присущи внесудебной процедуре банкротства следует также указать на наличии прекращенного исполнительно производства путем возвращения исполнительного листа без исполнения ввиду отсутствия имущества, на которое можно обратить взыскание и все принятые

судебным приставом-исполнителем меры по отысканию его имущества оказались безрезультатными, а также не должно быть новых «действующих» исполнительных производств.

Характерно, что для признания себя банкротом, должнику не требуется доказывать наличие иных условий, кроме указанных ранее, что характерно сужает круг предоставляемой информации по отношению к процедуре банкротства гражданина путем признания его таковым судом.

Отличительной особенностью внесудебного банкротства является то, что для должника процедура будет являться абсолютно бесплатной, однако это не говорит о том, что сведения о подаче должником заявления о признании себя банкротом не будет доведено до сведения кредиторов.

Так, ст. 223.3 Федеральный закон от 26.10.2002 № 127-ФЗ «О несостоятельности (банкротстве)» [3] (далее Федеральный закон № 127-ФЗ) предусмотрено, что сведения о подаче должником заявления должны быть опубликованы в Едином федеральном реестре сведений о банкротстве. Данные действия будут осуществляться в рамках процедуры внесудебного банкротства многофункциональными центрами на безвозмездной основе.

Также МФЦ размещает в Едином федеральном реестре сведений о банкротстве сведения о кредиторах гражданина, подавшего заявление о признании его банкротом во внесудебном порядке, размере их требований, а также наименовании многофункционального центра предоставления государственных и муниципальных услуг, который включил в реестр соответствующие сведения.

Интересен тот факт, что доступ к копии списка кредиторов, размещенному в Едином федеральном реестре сведений о банкротстве, ограничен только включенными в этот список кредиторами.

Если говорить о самом процессе банкротства и его этапах, следует отметить, что внесудебное банкротство для гражданина является наиболее предпочтительной процедурой, поскольку существенно сокращает расходы на проведение банкротства, а также протекает в наикратчайшие сроки, всего лишь 6 месяцев.

При этом, гражданину необходимо лишь явиться в многофункциональный центр лично, либо подать документы, предусмотренные действующим законодательством через представителя, а затем ожидать решения уполномоченного на рассмотрение заявления органа о результатах рассмотрения такого без оплаты услуг МФЦ по рассмотрению заявления.

Уже после принятия заявления и в случае его удовлетворения, МФЦ публикует сведения о признании должника банкротом и введении в отношении него процедуры внесудебного банкротства с последующим направлением

публикации в государственные регистрационные органы по месту жительства гражданина.

Примечательно, что, как и в случае признания гражданина банкротом путем вынесения судебного акта, в рамках внесудебного банкротства гражданину может быть отказано в ведении в отношении него внесудебного банкротства по причинам несоблюдения обязательных условий. При этом, МФЦ обязаны также как и в случае с применением к должнику таковой процедуры, опубликовать сообщение в ЕФРСБ об обращении с заявлением и последующем отказе в удовлетворении такового.

Стоит сказать о том, что повторное обращение с аналогичным заявлением возможно, но не ранее чем через месяц после отказа в принятии ранее поданного заявления.

Права кредитора на получение сведений о процедуре и о финансовом состоянии должника существенно ограничены по сравнению с общепринятой процедурой банкротства физического лица.

В рамках внесудебного банкротства кредиторы имеют право самостоятельно направить запросы в Управление МВД и Управление Федеральной службы регистрации кадастра и картографии по месту проживания должника. Ответ на запросы кредиторов должны быть предоставлены в течение трех рабочих дней с даты получения запроса.

В случае, если кредитором будет выявлено имущество или будет установлено нарушение его прав в рамках внесудебной процедуры (задолженность перед ним указана не в полном объеме и ее отличие является существенным для соблюдения условий признания гражданина банкротом во внесудебном порядке; имеется вступившее в законную силу решение суда по поданному таким кредитором иску о признании сделки должника недействительной; гражданином не исполнена обязанность по уведомлению о поступлении в течение срока процедуры внесудебного банкротства гражданина в его собственность имущества или иного существенного изменения его имущественного положения, позволяющего полностью или в значительной части исполнить свои обязательства перед кредиторами) кредитор вправе обратиться в Арбитражный суд с заявлением о признании должника банкротом.

На первый взгляд, все совершенно просто и понятно. Однако, первое на что стоит обратить внимание при определении проблемных аспектов регулирования данного вида банкротства, на наш взгляд, является отсутствие должного регулирования вопроса по подаче заявления о признании должника банкротом в суд и условиях, которым должен соответствовать такой должник.

Так для признания должника банкротом путем подачи заявления в суд по общим условиям требуется наличие задолженности в размере 500 тысяч рублей и

срок по такой задолженности должен быть не менее трех месяцев с даты, когда требование кредитора фактически должно было быть удовлетворено.

И в тоже время, законодатель говорит о возможности обращения в арбитражный суд с заявлением о признании гражданина банкротом и прекращении внесудебного банкротства, указывая на три основания, которые могут быть положены в основу подачи заявления, при этом не конкретизируя вопрос о сумме долговых обязательств гражданина-должника.

На наш взгляд, данный аспект, весьма важен для рассмотрения и включения в качестве изменений в положения параграфа пятого главы десятой Федерального закона № 127-ФЗ, в части уточнения суммы требований кредитора, который может обратиться в суд, и условий в зависимости, от которых вопрос о предъявлении такового требования может отходить от общепринятых и законодательно закрепленных требований и условий подачи заявления о признании должника банкротом в судебном порядке.

Следующим спорным моментом, или если точнее выразить позицию, проблемным моментом, который мы усматриваем, является отсутствие урегулирования должным образом проверки совершенных должником мероприятий по выводу имущества из собственности такового путем заключения сделок с предпочтением или иного рода действий, способствующих выводу имущества и отсутствию основания обращения взыскания на таковое.

Как мы знаем, в рамках процедуры банкротства гражданина путем признания его таковым, проверку сведений об анализе финансового состояния должника, заключение о наличии (отсутствии) сделок, подлежащих оспариванию в рамках дела о банкротстве, являющего неотъемлемым элементом заключения о наличии (отсутствии) признаков фиктивного (преднамеренного) банкротства проводит особый субъект – арбитражный управляющий, обладающий должным уровнем образования и соответствующий квалификационным требованиям, предъявляемым к такому лицу.

В рамках же внесудебного банкротства сведения о выводе имущества должником не подлежат детальному и скрупулёзному анализу, позволяющему в должной мере определить степень его заинтересованности по отношению к контрагенту по сделке, что не позволяет в полной мере рассматривать вопрос об аффилированности по отношению к тому или иному контрагенту, тем самым нарушая права кредиторов на должное удовлетворение их требований.

Исходя из ранее изложенного, мы полагаем, что в целях соблюдения прав и законных интересов кредиторов, должника и общества в целом в параграф пятый главы десятой Федерального закона № 127-ФЗ, а также в нормативные и локальные акты, структур, осуществляющих проверку обоснованности введения в отношении должника внесудебной процедуры стоит внести дополнительные

квалификационные требования, для лиц, работающих с данной категорией дел. Более того, на наш взгляд необходимо возложить на многофункциональные центры, как структурные элементы, работающие с данной категорией дел обязанности по сбору и детальному анализу информации об имущественном состоянии должника, то есть, на наш взгляд, введение в отношении должника процедуры внесудебного банкротства не должно ставиться в зависимость только от суммы просроченного обязательства и постановления службы судебных приставов о прекращении производства по исполнительным действиям.

Еще одним немаловажным проблемным аспектом, имеющим под собой должный уровень сомнений в части применения, является вопрос о месте единственного жилья в системе имущественных прав лица для признания его банкротом во внесудебном порядке.

Так, согласно части 1 ст. 446 ГПК РФ [4] предусмотрено, что взыскание по исполнительным документам не может быть обращено на жилое помещение (его части), принадлежащее гражданину-должнику на праве собственности, если для гражданина-должника и членов его семьи, совместно проживающих в принадлежащем помещении, оно является единственным пригодным для постоянного проживания помещением.

Соответственно в рамках исполнительного производства реализация единственного жилья должника невозможна.

Однако, на сегодняшний день, существует судебная практика, позволяющая в рамках процедуры банкротства должника изъять единственное жильё с целью последующей его реализации в рамках процедуры банкротства, в случае, если будет доказано, что имущество стало единственным вследствие недобросовестных действий должника [5].

При этом, как ранее указывалось для проведения полноценной проверки и анализа действий должника в целях выявления недобросовестности или подтверждения обратного необходимо проводить ряд мероприятий, которые законодатель не посчитал необходимыми для проверки при подаче заявления о признании должника банкротом во внесудебном банкротстве. Но вопрос даже не в том, что должным образом не производится проверка, а в том, может ли лицо, имеющее в собственности имущество, признанное единственным жильём быть признано банкротом во внесудебном порядке или же такая возможность отсутствует ввиду необходимости оценки его добросовестности.

На наш взгляд, все ранее изложенные аспекты, являются весьма важными по отношению к соблюдению баланса интересов кредиторов и должника. На сегодняшний день, процедура внесудебного банкротства имеет «продолжниковую» направленность.

Несомненно, введение данного вида банкротства является существенным новшеством и прорывом для российского законодательства, однако, на наш взгляд он требует более детального регулирования и должен быть направлен не только на удовлетворение интересов должника, но и защищать права добросовестных кредиторов на получение удовлетворения собственных требований.

Использованные источники:

1. Количество граждан, имеющих кредиты и займы, выросло до 47 млн. // Официальный сайт Банка России. [Электронный ресурс]. URL: <https://cbr.ru/press/event/?id=17161> (Дата обращения: 10.12.2023).
2. Федеральный закон от 31.07.2020 № 289-ФЗ «О внесении изменений в Федеральный закон «О несостоятельности (банкротстве)» и отдельные законодательные акты Российской Федерации в части внесудебного банкротства гражданина» // Собрание законодательства РФ. 03.08.2020. № 31 (часть I). Ст. 5048.
3. Федеральный закон от 26.10.2002 № 127-ФЗ (ред. от 04.08.2023) «О несостоятельности (банкротстве)» // Собрание законодательства РФ. 28.10.2002. № 43. Ст. 4190.
4. Гражданский процессуальный кодекс Российской Федерации от 14.11.2002 № 138-ФЗ (ред. от 24.06.2023) // Собрание законодательства РФ. 18.11.2002. № 46. Ст. 4532.
5. Определение Судебной коллегии по экономическим спорам Верховного Суда Российской Федерации по делу № А40-67517/2017(№305-ЭС18-15724) от 28.11.2019 г. // КонсультантПлюс. [Электронный ресурс]. URL: <https://www.consultant.ru/cons/cgi/online.cgi?req=doc&base=ARB&n=562269&cacheid=D4201ECE314B182B4648ABDFCC8DBEFF&mode=splus&rnd=mZFb0yTI6sHt4Us9#gd4f0yTMoosnxbyA1> (Дата обращения: 10.12.2023).

Мельников А.А.
студент
3 курс, юридический институт
Рязанский государственный университет имени С.А. Есенина,
Россия, г. Рязань
Научный руководитель: Пантюхина Инга Владимировна

ВОВЛЕЧЕНИЕ НЕСОВЕРШЕННОЛЕТНЕГО В ДЕЙСТВИЯ, ПРЕДСТАВЛЯЮЩИЕ ОПАСНОСТЬ ДЛЯ ЕГО ЖИЗНИ

***Аннотация:** Статья посвящена изучению проблемы вовлечения несовершеннолетних в опасные для жизни действия и его последствий. Рассматриваются психологические и социальные аспекты данной проблемы, а также воздействие масс-медиа и интернета на желание подростков участвовать в опасных действиях. Особое внимание уделяется статистике указанного вовлечения до его криминализации и после. Результаты исследования будут полезны для разработки программ профилактики опасных действий среди подростков и оказания помощи тем, кто попал в опасную ситуацию.*

***Ключевые слова:** несовершеннолетний, подросток, склонение, вовлечение, противоправные действия, опасность для жизни.*

***Abstract:** The article is devoted to the study of the problem of involving minors in life-threatening activities and its consequences. The psychological and social aspects of this problem are considered, as well as the impact of the media and the Internet on the desire of adolescents to participate in dangerous activities. Particular attention is paid to the statistics of this involvement before and after its criminalization. The results of the study will be useful for developing programs to prevent dangerous acts among adolescents and provide assistance to those who find themselves in a dangerous situation.*

***Key words:** minor, teenager, inducement, involvement, illegal actions, danger to life.*

Федеральным законом № 120-ФЗ от 07 июня 2017 года в уголовный закон внесены изменения, касающиеся усиления защиты несовершеннолетних. Одним из нововведений стало включение в УК РФ ст. 151.2 «Вовлечение несовершеннолетнего в совершение действий, представляющих опасность для жизни несовершеннолетнего». Основной причиной такого решения послужила реакция государства на рост случаев

вовлечения несовершеннолетних в действия, которые приводили к причинению вреда их здоровью и даже к гибели.

Суть нового состава преступления заключается в том, что совершеннолетнее лицо вовлекает несовершеннолетнего в противоправные действия, заведомо для виновного представляющие опасность для жизни несовершеннолетнего. К таким опасным действиям следует отнести такие как проезд на крыше поезда, езда между вагонами – «трейнсерфинг», другие виды смертельно опасного «зацепинга», незаконное проникновение на крыши высотных зданий – «руфинг», а также иные виды противоправных действий, опасных для жизни.

Подростки, в силу своего возраста, не до конца отдают отчет своим действиям, в то время как преступники пользуются этим. Так, например, в начале 2015 года активно распространилось движение «самоубийц» в социальных сетях под названиями «Синий кит», «Тихий дом», «Беги или умри» и т.п. Школьники, под влиянием кураторов этих групп, выполняли ряд опасных заданий, в погоне за «трендом» и адреналином, не осознавая возможных последствий своих действий. Вовлечение в такие «забавы» и обусловило необходимость принятия новых мер по обеспечению защиты детей уголовно-правовыми мерами.

В диспозиции ч. 1 ст. 150.2 УК РФ идет речь о склонении или ином вовлечении несовершеннолетнего в совершение действий, заведомо для виновного представляющих опасность для жизни потерпевшего. Несмотря на то, что «склонение» и «вовлечение» установлены законодателем в качестве способов совершения и в других преступлениях, легального их толкования в законе нет.

Такой способ совершения деяния как «склонение» Пленум Верховного Суда РФ раскрывает в постановлении № 14 от 15 июня 2006 года «О судебной практике по делам о преступлениях, связанных с наркотическими средствами, психотропными, сильнодействующими и ядовитыми веществами». В частности, он указывает, что оно может выражаться в любых умышленных действиях, в том числе однократного характера, направленных на возбуждение у другого лица желания потребить наркотические средства. Он также перечисляет формы выражения склонения: уговоры, предложения, советы, обман, психическое или физическое насилие, ограничение свободы. При этом он подчеркивает, что для признания преступления оконченным не

требуется, чтобы склоняемое лицо фактически употребило наркотическое средство⁵⁶. Синим, я показало, что привела к единообразию оформление дат

Термин «вовлечение» раскрыт в Постановлении Пленума Верховного Суда РФ № 1 от 01 февраля 2011 года «О судебной практике применения законодательства, регламентирующего особенности уголовной ответственности и наказания несовершеннолетних». В нем указано, что под вовлечением несовершеннолетнего в совершение преступления или антиобщественные действия следует понимать действия взрослого лица, направленные на возбуждение желания совершить преступление или указанные действия. Они могут выражаться как в форме обещаний, обмана и угроз, так и в форме предложения совершить преступление или антиобщественные действия, разжигания чувства зависти, мести и иных действий. Однако в отличие от склонения, вовлечение является окончанным с момента совершения несовершеннолетним преступления, приготовления к нему, покушения на его совершение или после совершения хотя бы одного из антиобщественных действий⁵⁷.

По своей сути, склонение и вовлечение являются подстрекательскими действиями, направленными на возбуждение желание у лица совершить определенные действия, совершение которых ожидает от склоняемого (вовлекаемого) подстрекатель. При этом, применяя различные способы, подстрекатель не парализует волю склоняемого, не вводит его в заблуждение. Подстрекаемый остается свободным в выборе варианта своего поведения. Подстрекатель стремится вызвать у него желание самостоятельно принять решение⁵⁸. В рассматриваемом нами случае действия виновного по своему содержанию идентичны действиям подстрекателя к преступлению, однако отличаются от них своей направленностью. Они направлены не на совершение подстрекаемым лицом конкретного преступления, а на совершение им действий, которые не преступны, а опасны для подстрекаемого, то есть их совершение последним способно повлечь для него причинение вреда жизни или здоровью, или создать реальную угрозу их причинения.

Склонение и вовлечение несовершеннолетних в действия, указанные в ст. 151.2 УК РФ, чаще всего осуществляется под воздействием масс-медиа и интернета, вызывая желание подростков участвовать в опасных действиях.

⁵⁶ См.: Постановление Пленума Верховного суда РФ № 14 от 15.06.2006 «О судебной практике по делам о преступлениях, связанных с наркотическими средствами, психотропными, сильнодействующими и ядовитыми веществами» // СПС КонсультантПлюс. URL: https://www.consultant.ru/document/cons_doc_LAW_61074/ (дата обращения: 11.11.2023).

⁵⁷ См.: Постановление Пленума Верховного Суда РФ № 1 от 01.02.2011 «О судебной практике применения законодательства, регламентирующего особенности уголовной ответственности и наказания несовершеннолетних» (ред. от 28.10.2021) // СПС КонсультантПлюс. URL: https://www.consultant.ru/document/cons_doc_LAW_110315/#dst_100096 (дата обращения: 11.11.2023).

⁵⁸ См.: Уголовное право России. Общая часть / под ред. А. И. Рапога. М., 2010. С. 211.

Реклама, фильмы, музыка и другие формы развлечений иногда пропагандируют рискованное поведение, создавая идеализированные образы и стимулируя подростков к имитации таких поведенческих моделей. Так, например, в 2021 году белорусский исполнитель Олег Савченко, более известный как «ЛСП», выпустил музыкальную композицию «Номера». Трек, набрав популярность у подростков, был заблокирован из-за призыва к суициду в тексте. Однако до перманентной блокировки зарегистрировано 2 случая суицида, среди подростков, под данную музыкальную композицию⁵⁹. Кроме того, интернет предоставляет доступ к информации о рискованных действиях, а также к сообществам, где подростков могут вовлечь в «экстремальные игры». Одним из таких, самых распространённым, являлось сообщество «Синий Кит».

Также одним из наиболее часто используемых способов вовлечения несовершеннолетних в совершение действий, представляющих опасность для их жизни, является выполнение «челеджа», что означает задание или вызов. Путем уговоров и подстрекательства, перед несовершеннолетним ставится выбор, пойдет ли он на рискованный поступок или же окажется «трусом». Одним из таких распространённых «челеджей» является «Сорвётся только слабый!». Задачей вызова является «зацепинг» на мостах, вышках, электричках, поездах и т.д. Экстремальный проезд на транспорте с внешней стороны: на крышах, на подножке, между вагонами или в других местах, не предназначенных для пассажиров. Такой проезд не только нарушает общественный порядок, но и создает потенциально опасные ситуации как для самих нарушителей, так и для окружающих, о чём свидетельствует печальная статистика. Так, по сообщению пресс-службы МЖД в 2022 году на Московской железной дороге произошло пять случаев «зацепинга», в результате которых пятеро экстремалов получили травмы, а двое из них погибли. В 2021 году травмировалось семь «зацеперов» с двумя смертельными исходами⁶⁰.

Обращение к судебной статистике свидетельствует о том, что в 2022 году по ст. 151.2 УК РФ был осужден всего 1 человек⁶¹. Однако, только на Октябрьской железной дороге в указанный год выявлено 67 случаев

⁵⁹ См.: В Краснодаре парень покончил жизнь самоубийство по песнь группы ЛСП «Номера» // Информагентство «ЦАРЬГРАД». URL: https://ug.tsargrad.tv/news/v-krasnodare-paren-pokonchil-s-soboj-v-prjamom-jefire-pod-pesnju-gruppy-lsp-nomera_417309 (дата обращения 11.11.2023).

⁶⁰ См.: Опасный челлендж: почему «зацепинг» популярен у подростков и как с ним бороться // Региональное информационное агентство Московской области «о БАЛАШИХЕ». URL: <https://riamobalashiha.ru/article/%20опасnyj-chellendzh-pochemu-zatseping-populyaren-u-podrostkov-i-kak-s-nim-borotsya-585837> (дата обращения 15.11.2023)

⁶¹ См.: Судебная статистика: Форма отчета № 10-а «Отчет о числе осужденных по всем составам преступлений Уголовного кодекса Российской Федерации» / Официальный сайт Судебного Департамента при Верховном Суде Российской Федерации. URL: <http://cdep.ru/index.php?id=79&item=7649> (дата обращения: 17.11.2023).

«зацепинга», тогда как годом ранее – 99⁶². Также исполняющий обязанности начальника Управления охраны общественного порядка УТ МВД России по ЦФО подполковник полиции Валерий Свистунов, в 2021 году сообщил, что: «Статистика показывает снижение количества случаев «зацепинга» на 10 % в этом по году по сравнению с началом прошлого года. Однако эта статистика не совсем успокаивает: далеко не все факты мы можем выявить», - отметил он⁶³.

Причиной низких показателей по данной статье является сложность доказывания наличия умысла у лица на вовлечение несовершеннолетнего в действия опасные для его жизни. В частности, это является затруднительным в случаях, когда участники «экстремальных игр» не осознают рисков своих действий, боятся ответственности за содеянное и осуждения, со стороны родственников, а также в случаях не выявления правоохранительными органами противоправных действий несовершеннолетних, к которым их склонили.

На основании изложенного можно заключить, что состав преступления, предусмотренный ст. 151.2 УК РФ в целом выполняет возложенную на него законодателем функцию профилактики вовлечения несовершеннолетнего в совершение действий, представляющих опасность для их жизни. В частности, данный вывод вытекает из сокращения числа случаев «зацепинга» среди несовершеннолетних на железных дорогах.

Вместе с тем, помимо уголовной ответственности, по борьбе с вовлечением несовершеннолетнего в совершение действий, представляющих опасность для их жизни, необходимо усиление контроля за несовершеннолетними со стороны лиц, ответственных за них и их безопасность (родителей, опекунов и др.); информирование несовершеннолетних о последствиях опасных действий; сотрудничество образовательных учреждений, где обучаются несовершеннолетние с различными организациями в целях обеспечения досуга несовершеннолетних и тем самым отвлечения их опасных для их жизни увлечений.

Список использованных источников:

1. В Краснодаре парень покончил жизнь самоубийство по песнь группы ЛСП «Номера» // Информагентство «ЦАРЬГРАД». – URL:

⁶² См.: Зацеперам блокируют хайп // Информационное агентство Северо-Западного федерального округа "RG.RU". URL: <https://rg.ru/2022/12/27/reg-szfo/zaceperam-blokiruiut-hajp.html> (дата обращения 20.11.2023).

⁶³ См.: МВД раскрыло статистику по «зацепингу» в ЦФО // Российское новостное информационное агентство «Рамблер». URL: <https://woman.rambler.ru/cooking/46236231-mvd-raskrylo-statistiku-po-zatsepingu-v-tsfo/> (дата обращения 21.11.2023)

https://ug.tsargrad.tv/news/v-krasnodare-paren-pokonchil-s-soboj-v-prjamom-jefire-pod-pesnju-gruppy-lsp-nomera_417309 // (дата обращения 11.11.2023)

2. Зацеперам блокируют хайп // Информационное агентство Северо-Западного федерального округа «RG.RU». – URL: <https://rg.ru/2022/12/27/reg-szfo/zacereram-blokiruiut-hajp.html> (дата обращения 20.11.2023).

3. Опасный челлендж: почему «зацепинг» популярен у подростков и как с ним бороться // Региональное информационное агентство Московской области «о БАЛАШИХЕ». – URL: <https://riamobalashiha.ru/article/%20opasnyj-chellendzh-pochemu-zatseping-populyaren-u-podrostkov-i-kak-s-nim-borotsya-585837> (дата обращения 15.11.2023).

4. Постановление Пленума Верховного суда РФ № 14 от 15.06.2006 «О судебной практике по делам о преступлениях, связанных с наркотическими средствами, психотропными, сильнодействующими и ядовитыми веществами» // СПС КонсультантПлюс. – URL: https://www.consultant.ru/document/cons_doc_LAW_61074/ (дата обращения: 11.11.2023).

5. Постановление Пленума Верховного Суда РФ № 1 от 01.02.2011 «О судебной практике применения законодательства, регламентирующего особенности уголовной ответственности и наказания несовершеннолетних» (ред. от 28.10.2021) // СПС КонсультантПлюс. – URL: https://www.consultant.ru/document/cons_doc_LAW_110315/#dst_100096 (дата обращения: 11.11.2023).

6. МВД раскрыло статистику по «зацепингу» в ЦФО // Российское новостное информационное агентство «Рамблер». – URL: <https://woman.rambler.ru/cooking/46236231-mvd-raskrylo-statistiku-po-zatsepingu-v-tsfo/> (дата обращения 21.11.2023)

7. Судебная статистика: Форма отчета № 10-а «Отчет о числе осужденных по всем составам преступлений Уголовного кодекса Российской Федерации» / Официальный сайт Судебного Департамента при Верховном Суде Российской Федерации. – URL: <http://cdep.ru/index.php?id=79&item=7649> (дата обращения: 17.11.2023).

8. Уголовное право России. Общая часть / под ред. А.И. Рарога. – М., 2010. – 365 с.

Волгин Г.А.
студент
4 курс, факультет «Юридический»
Донской государственной технической университет
Россия, г. Ростов-на-Дону
Научный руководитель: Мирошниченко А.Ю.

ВСТУПЛЕНИЕ В НАСЛЕДСТВО ПО ИСТЕЧЕНИИ СРОКА ПРИНЯТИЯ НАСЛЕДСТВА

***Аннотация:** в этой статье рассматривается вопрос о вступлении в наследство лицом, по тем или иным причинам пропустившим установленный законом срок вступления в наследство, в связи с чем рассматриваются варианты восстановления наследственных прав как в судебном, так и во внесудебном порядке.*

***Ключевые слова:** проблемы гражданского права, наследство, наследник, исковая давность, сроки.*

***Abstract:** in this article there is a question about entry in the inheritance, a person, for one reason or another, has missed the established legal deadline, makes a decision on the inheritance, in connection with what research options for restoring inheritance rights both in court and out of court.*

***Keywords:** problems of civil law, inheritance, heir, limitation period, terms.*

Введение

Вопрос приобретения наследства, несомненно, всегда будет актуальным в современной жизни. Значимость наследования заключается в гарантии того, что каждый человек, ни смотря ни на что, может работать и создавать семейные блага с осознанием того, что после его смерти все нажитое непосильным трудом перейдет к близким и дорогим ему людям. Такая проблема может затронуть каждого человека и потому остается злободневной во все времена. Причинами пропуска срока наследования может служить все, что угодно – тяжелая болезнь, нахождение за границей без связи с родными, пропажа без вести, похищение, нахождение в горячих точках и так далее.

Цель статьи: рассмотреть установленные законодательством Российской Федерации возможные пути восстановления наследственных прав и процедуру восстановления в правах, необходимую пройти законному наследнику.

Процедура принятия наследства

Для начала рассмотрим определение. Приобретение наследства — это правовое последствие, юридически значимый результат наследственного правопреемства, который наступает вследствие принятия наследства или выморочности наследственного имущества⁶⁴.

Процедура принятия наследства по закону и по завещанию - практически одинакова (различен только пакет документации: наследники по завещанию должны предъявить завещание, наследники по закону - документы, которыми подтверждается родственная связь с наследодателем).

ГК РФ не дает определения принятия наследства, устанавливая в ст. 1152 лишь его общие правила (принципы):

1) принятие наследником части наследства означает принятие всего причитающегося ему наследства, в чем бы оно ни заключалось и где бы оно ни находилось (абз. 1 п. 2);

2) при призвании наследника к наследованию одновременно по нескольким основаниям (по завещанию и по закону или в порядке наследственной трансмиссии и в результате открытия наследства и тому подобное) наследник может принять наследство, причитающееся ему по одному из этих оснований, по нескольким из них или по всем основаниям (абз. 2 п. 2);

3) не допускается принятие наследства под условием или с оговорками (абз. 3 п. 2);

4) принятие наследства одним или несколькими наследниками не означает принятия наследства остальными наследниками (п. 3);

5) принятое наследство признается принадлежащим наследнику со дня открытия наследства, независимо от времени его фактического принятия, а также независимо от момента государственной регистрации права наследника на наследственное имущество, когда такое право подлежит государственной регистрации (п. 4)⁶⁵.

Принятие наследства возможно двумя способами: путем подачи наследником соответствующего заявления и путем фактического принятия наследства.

Согласно норме п. 1 ст. 1153 ГК принятие наследства осуществляется подачей по месту открытия наследства нотариусу или уполномоченному в соответствии с законом выдавать свидетельства о праве на наследство должностному лицу заявления наследника о принятии наследства либо

⁶⁴ Цветова Ю.С. Способы приобретения наследства // Наследственное право. 2015. № 4. С. 39 - 41.

⁶⁵ Гражданский кодекс Российской Федерации (часть третья) от 26.11.2001 № 146-ФЗ (ред. От 28.03.2017) // «Собрание законодательства РФ», 03.12.2001. № 49. ст. 4552.

заявления наследника о выдаче свидетельства о праве на наследство. Если заявление наследника передается нотариусу другим лицом или пересылается по почте, подпись наследника на заявлении должна быть засвидетельствована нотариусом, должностным лицом, уполномоченным совершать нотариальные действия, или лицом, уполномоченным удостоверить доверенности.

Возможно принятие наследства через представителя, если в доверенности специально предусмотрено полномочие на принятие наследства. Такая доверенность может быть удостоверена только нотариусом или иным должностным лицом, уполномоченным совершать нотариальные действия.

Законным представителям (например, родителям или опекунам малолетнего) доверенность для принятия наследства не требуется, они предъявляют в подтверждение своих полномочий соответствующий документ (свидетельство о рождении ребенка или решение органа опеки и попечительства о назначении опекуна)⁶⁶.

Нормативной основой принятия наследства фактическими действиями в современном российском праве является главным образом п. 2 ст. 1153 Гражданского кодекса Российской Федерации. Согласно указанной норме признается, пока не доказано иное, что наследник принял наследство, если он совершил действия, свидетельствующие о фактическом принятии наследства; в частности, если наследник: вступил во владение или в управление наследственным имуществом; принял меры по сохранению наследственного имущества, защите его от посягательств или притязаний третьих лиц; произвел за свой счет расходы на содержание наследственного имущества; оплатил за свой счет долги наследодателя или получил от третьих лиц причитавшиеся наследодателю денежные средства⁶⁷.

Законный наследник не вступил в наследство в установленный законом срок

В Постановлении Пленума Верховного Суда РФ от 20.05.2012 № 9 «О судебной практике по делам о наследовании» разъясняются вопросы, связанные с течением срока принятия наследства⁶⁸. Так, согласно п. 38 указанного Постановления течение сроков принятия наследства, установленных ст. 1154 ГК РФ, согласно ст. 191 ГК РФ начинается на следующий день после календарной даты, которой определяется

⁶⁶ Шахбанова Ю.А. Особенности трудовых отношений с несовершеннолетними работниками // Закон и право, 2016. № 1. С. 85-87.

⁶⁷ Цветова Ю.С. Способы приобретения наследства // Наследственное право. 2015. № 4. С. 39—41.

⁶⁸ Постановление Пленума Верховного Суда РФ от 29.05.2012 N 9 (ред. от 24.12.2020) "О судебной практике по делам о наследовании" с изменениями и дополнениями от 23 апреля 2019 г., 24 декабря 2020 г. // «Бюллетень Верховного Суда РФ». № 7. Июль, 2012.

возникновение у наследников права на принятие наследства, т.е. на следующий день после даты:

- открытия наследства либо после даты вступления в законную силу решения суда об объявлении гражданина умершим (п. 1 ст. 1154 ГК РФ);

- смерти - дня, указанного в решении суда об установлении факта смерти в определенное время (п. 8 ч. 2 ст. 264 ГПК РФ), а если день не определен, - на следующий день после даты вступления решения суда в законную силу;

- отказа наследника от наследства или отстранения наследника по основаниям, установленным ст. 1117 ГК РФ (п. 2 ст. 1154 ГК РФ);

- окончания срока принятия наследства, установленного п. 1 ст. 1154 ГК РФ (п. 3 ст. 1154 ГК РФ).

В исключительных случаях возможно принятие наследства по истечении срока, установленного для его принятия.

Казалось бы, процедура прозрачная. Но тут на первом месте стоят сроки. В наследственном праве сроки и исковая давность имеют как практическое, так и теоретическое значение. Срок принятия наследства по общему правилу составляет всего 6 месяцев. Если сроки принятия наследства пропущены, то права на имущество будут утрачены, а его доля перераспределена между другими наследниками. Но что делать наследникам, если по тем или иным причинам истек срок принятия наследства? Тут существует два варианта.

Первый – обратиться в суд и постараться восстановить наследственные права. Сделать это нужно не позднее 6 месяцев после того, как причина, по которой наследник не мог вступить в наследство вовремя, была устранена. При этом судебный орган выносит решение о восстановлении пропущенного срока, одновременно признавая наследника принявшим наследство без совершения каких-либо дополнительных действий по его принятию. Важно, чтобы такие обстоятельства препятствовали вступлению в наследство на протяжении всего срока принятия наследства. Кратковременное расстройство здоровья, незнание положений закона о сроках и порядке принятия наследства не могут являться уважительными причинами пропуска срока на наследование.

Нельзя забывать, что ответчиками по такому иску будут являться все другие наследники, вступившие в наследство. Они, скорее всего, предпримут меры, чтобы новоприбывший наследник не забрал часть их доли себе, ведь чем больше прошло времени со вступления наследников в их права, тем больше вероятность, что полученные деньги уже были потрачены, а имущество продано.

Если суд примет положительное решение в отношении пропустившего срок наследника, то он в своем решении определит доли всех наследников и

признает недействительными все ранее выданные свидетельства о праве на наследство. И тогда многие наследники, что уже потратили свою долю, будут должны заплатить из своего кармана.

Когда решение суда получено, у наследника нет необходимости в других действиях по вступлению в наследство. То есть наследнику не нужно самостоятельно обращаться к нотариусу для получения свидетельства о праве на наследство.

И второй – во внесудебном порядке, что на взгляд автора, предпочтительней, ведь мало кто из граждан хочет затягивать данный процесс, желая быстрее получить ему причитающееся.

Однако, если с судебным порядком, все более-менее очевидно, то с внесудебным есть сложности. В п. 2 ст. 1155 ГК РФ содержится положение, согласно которому наследство может быть принято наследником по истечении срока, установленного для его принятия, без обращения в суд при условии согласия в письменной форме на это всех остальных наследников, принявших наследство. Соответственно, если хоть один наследник выразит свое несогласие, получить наследство таким путем будет невозможно⁶⁹.

Вместе с тем, нужно отметить несколько тонкостей. Во-первых, в отличие от судебного порядка, связанного с обязательным установлением уважительности причин пропуска наследником установленного срока, во внесудебном порядке эти причины не важны.

Во-вторых, в сравнении с судебным порядком, сроки принятия наследства «опоздавшим» наследником во внесудебном порядке законом не ограничиваются. Это означает, что такое лицо может принять наследство в любое время, вне зависимости от продолжительности пропуска.

И все же, какова процедура восстановления наследственных прав во внесудебном порядке? Для начала, необходимо получить письменное согласие на принятие наследства у каждого из наследников. Такое согласие наследники могут составить у нотариуса по месту открытия наследства. Оно может быть оформлено как одним документом в отношении всех наследников, так и отдельным для каждого. Наследники могут отправить свое согласие нотариусу по почте или передать через другое лицо. В этих случаях подпись наследника на согласии должна быть нотариально удостоверена.

После этого получить у нотариуса свидетельство о праве на наследство. Получив согласие всех наследников, нотариус аннулирует ранее выданные свидетельства, перераспределяет доли наследников и выдает новое свидетельство о праве на наследство. Но как показывает практика, мало кто

⁶⁹ Телюкина М.В. Наследственное право: Комментарий Гражданского кодекса Российской Федерации: Учеб.-практ. пособие. М.: Дело, 2002. 300 с.

хочет уменьшить свою долю в наследстве. И если согласия у всех получить не получится, придется обращаться в суд, и уже через суд решать все возникшие проблемные обстоятельства.

Выводы

Итак, можно прийти к выводу о том, что при пропуске установленных сроков для вступления в права наследования, наследник может заявить о своих правах, если в указанный срок он не предпринял действия по фактическому вступлению в права наследства. Для фактического вступления в наследство необходимо обратиться в суд. Допускается также внесудебный порядок вступления в наследственные права, но он возможен при согласии всех наследников на появление в их числе еще одного претендента на имущество наследодателя.

Помимо прочего, необходимо отметить низкий уровень правовой грамотности населения Российской Федерации, следствием которого является значительное число случаев вступления в наследство по истечении установленного законодательством РФ срока его принятия.

Библиографический список:

1. Гражданский кодекс Российской Федерации (часть третья) от 26.11.2001 № 146-ФЗ (ред. От 28.03.2017) // «Собрание законодательства РФ», 03.12.2001. № 49. ст. 4552.
2. Постановление Пленума Верховного Суда РФ от 29.05.2012 N 9 (ред. от 24.12.2020) "О судебной практике по делам о наследовании" с изменениями и дополнениями от 23 апреля 2019 г., 24 декабря 2020 г. // «Бюллетень Верховного Суда РФ». № 7. Июль, 2012. Цветова Ю.С.
3. Способы приобретения наследства // Наследственное право. 2015. № 4. С. 39 - 41.
4. Телюкина М.В. Наследственное право: Комментарий Гражданского кодекса Российской Федерации: Учеб.-практ. пособие. М.: Дело, 2002. 300 с.
5. Цветова Ю.С. Способы приобретения наследства // Наследственное право. 2015. № 4. С. 39—41.
6. Шахбанова Ю.А. Особенности трудовых отношений с несовершеннолетними работниками // Закон и право, 2016. № 1. С. 85-87

*Хайбуллин А.Р., кандидат юридических наук, доцент
кафедры «Теории государства и права»*

Уфимский университет науки и технологий

Россия, Республика Башкортостан, г. Уфа

Насртдинова Р.Р.

студент

3 курс, Институт права

кафедра «Теории государства и права»

Россия, Республика Башкортостан, г. Уфа

ГОСУДАРСТВЕННЫЙ КОНТРОЛЬ И НАДЗОР В СЕТИ «ИНТЕРНЕТ» В РОССИЙСКОЙ ФЕДЕРАЦИИ

***Аннотация:** статья представляет собой комплексный анализ государственного контроля и надзора в сети Интернет на территории Российской Федерации. Фокус направлен на регулирование информационных потоков в условиях стремительного развития информационных технологий и их воздействия на различные сферы общественных отношений. Рассмотрены ключевые институты, ответственные за обеспечение безопасности и соблюдение законов в информационной сфере, включая Роскомнадзор и Управление "К" Министерства внутренних дел. Особое внимание уделено изменениям в законодательстве и практике блокировки доступа к запрещенной информации, а также роли прокуратуры в контроле за исполнением информационного законодательства. Обсуждаются тенденции усиления государственного вмешательства в виртуальное пространство и необходимость сбалансированного подхода к регулированию информационного пространства в контексте современных вызовов и изменений в законодательной практике.*

***Ключевые слова:** Государственный контроль, Интернет-регулирование, Роскомнадзор, Прокуратурный надзор, Информационные технологии.*

***Abstract:** the article is a comprehensive analysis of state control and supervision on the Internet on the territory of the Russian Federation. The focus is aimed at regulating information flows in the context of the rapid development of information technologies and their impact on various areas of public relations. The key institutions responsible for ensuring security and compliance with laws in the information sphere are considered, including Roskomnadzor and Directorate "K" of the Ministry of Internal Affairs. Particular attention is paid to changes in*

legislation and the practice of blocking access to prohibited information, as well as the role of the prosecutor's office in monitoring the implementation of information legislation. Trends in increasing government intervention in the virtual space and the need for a balanced approach to regulating the information space in the context of modern challenges and changes in legislative practice are discussed.

***Key words:** State control, Internet regulation, Roskomnadzor, Prosecutor's office supervision, Information technology.*

Для контроля и надзора за новыми правоотношениями в Интернете на территории России создан Федеральная служба по надзору в сфере связи, информационных технологий и массовых коммуникаций (Роскомнадзор). Этот орган, подведомственный Министерству связи и массовых коммуникаций Российской Федерации, регулирует деятельность в информационной сфере, где возникает множество правоотношений, связанных с хранением, передачей и использованием информации.

Роскомнадзор руководствуется действующим законодательством, таким как Конституция Российской Федерации⁷⁰ и Постановление Правительства РФ от 16 марта 2009 г. № 229 "О Федеральной службе по надзору в сфере связи, информационных технологий и массовых коммуникаций"⁷¹, а также другие нормативно-правовые акты.

Контрольно-надзорные полномочия Роскомнадзора распространяются на организаторов распространения информации в сети Интернет, включая хранение данных о приеме, передаче и обработке голосовой информации, а также предоставление обязательной копии электронных изданий. Ограничение доступа к сайтам осуществляется согласно статье 15.1-1 Федерального закона № 149-ФЗ. Роскомнадзор рассматривает жалобы на сайты и, при необходимости, блокирует доступ на основании решения суда о признании информации на ресурсе запрещенной для распространения в России. Операторы обязаны регулярно проверять реестр запрещенных сайтов и отклонять подписчиков в случае необходимости.

В рамках своих полномочий Роскомнадзор рассматривает жалобы на интернет-ресурсы и, признав их обоснованными, вносит адреса нарушающих ресурсов в черный список, что приводит к автоматическому блокированию доступа. Операторы связи обязаны регулярно проверять реестр запрещенных

⁷⁰ Конституция Российской Федерации (принята всенародным голосованием 12 декабря 1993 г., с изменениями, одобренными в ходе общероссийского голосования 1 июля 2020 г. (с посл. изм. и доп. от 04 октября 2022 г., №8-ФКЗ)) // Официальный интернет-портал правовой информации [Электронный ресурс]. URL:<http://pravo.gov.ru/> (дата обращения: 20.11.2023).

⁷¹ Постановление Правительства РФ от 16 марта 2009 г. № 229 "О Федеральной службе по надзору в сфере связи, информационных технологий и массовых коммуникаций" // Официальный интернет-портал правовой информации [Электронный ресурс]. URL:<http://www.pravo.gov.ru> (дата обращения: 20.11.2023).

сайтов и отклонять запросы на доступ к ним. В 2023 году таким образом были заблокированы 62 тысячи сайтов с незаконной информацией, а 112 тысяч интернет-ресурсов были удалены после уведомлений Роскомнадзора⁷².

Роскомнадзор также поднимает вопрос о необходимости внесудебного блокирования различных видов информации в Интернете. Группа специалистов занимается предложениями о блокировании "колумбийских сообществ", которые культивируют школьное насилие, а также сайтов, пропагандирующих жестокое обращение с животными.

В отношении экстремистской информационно-террористической пропаганды с 1 февраля 2014 года сайты, призывающие к экстремизму в России, блокируются без судебного решения. Генеральная прокуратура получает и проверяет информацию об экстремистских интернет-ресурсах, после чего Роскомнадзор блокирует их.

В 2023 году по требованию Генеральной прокуратуры Роскомнадзор выявил более 56 тысяч "веб-зеркал" экстремистских ресурсов. С 1 мая 2015 года законы о противодействии пиратству распространяются на книги, музыку и программное обеспечение. Мосгорсуд выносит решения об ограничении доступа к пиратским интернет-ресурсам. На текущий момент Московский городской суд является единственным судом в России, который может принять временные меры до подачи правообладателем искового заявления⁷³.

В рамках законодательных мер, направленных на противодействие пиратству и нарушениям прав интеллектуальной собственности в Интернете, в России действует система блокировки сайтов. Доступ к веб-ресурсам с пиратским контентом может быть заблокирован навсегда при злостном и систематическом нарушении авторских прав. В 2022 году было удалено пиратское содержание с 3,5 тысяч сайтов, а более двухсот пиратских веб-сайтов были заблокированы.

С 1 октября 2019 года вступила в силу система внесудебного ограничения доступа к зеркалам заблокированных сайтов с пиратским контентом. Министерство связи России принимает решение о признании сайта копией пиратского интернет-ресурса, после чего операторы связи обязаны ограничивать доступ к этим сайтам в Российской Федерации.

Также выявлены меры по борьбе с нарушениями персональных данных в информационной сети Интернет. Субъектам персональных данных рекомендуется сначала обратиться к владельцу сайта с требованием удаления нарушающей права информации. В случае отказа владельца следует

⁷² Нечаева И.И., Шевченко А.Н. К вопросу об информационной безопасности: теоретико-правовые основы государственной политики // Коммуникология: электронный научный журнал. 2020. № 2. С. 307.

⁷³ Салихова А.А., Камалиева Л.А. Защита авторских и смежных прав во всемирной информационной сети // Международный журнал гуманитарных и естественных наук. 2021. № 4-4. С. 11.

обратиться в суд с административным иском. После удовлетворения иска судебным органом необходимо обратиться в Роскомнадзор, заполнив соответствующую форму. В 2022 году Роскомнадзором было заблокировано 176 интернет-ресурсов за нарушения законодательства о персональных данных, включая адресные и телефонные справочники. Однако один из них, содержащий более одиннадцати тысяч обращений в государственные органы РФ, был разблокирован. Также выявлены поддельные сайты "кандидатов на выборные должности", собирающие незаконно личные данные граждан.

Согласно внесенным изменениям в информационное законодательство с 1 ноября 2022 года, владельцам VPN-сервисов, анонимайзеров и поисковых систем предъявлены новые обязанности. Им поручено подключение к федеральной государственной информационной системе (ФСИС) с запрещенными сайтами и последующая блокировка доступа к ресурсам, ограниченным в Российской Федерации. Отказывающиеся от выполнения этой обязанности VPN-сервисы и анонимайзеры подлежат блокировке со стороны операторов связи.

Анализ судебной практики по статьям 15.1 и 15.4 Федерального закона № 149-ФЗ об информации в первой половине 2022 года показывает рост количества судебных решений Роскомнадзора о признании информации, запрещенной для распространения в России. Подчеркивается динамика увеличения числа судебных решений, принятых в сравнении с аналогичным периодом 2021 года и 2020 года.

Продолжается реализация правового механизма инициирования предварительных обеспечительных мер в соответствии со статьей 144.1 Гражданского процессуального кодекса Российской Федерации и статьей 15.2 Федерального закона № 149-ФЗ об информации. Однако наблюдается отсутствие подачи правообладателями исков о защите авторских и (или) смежных прав в сети "Интернет" после принятия предварительных обеспечительных мер.

За первое полугодие 2023 года Роскомнадзор получил 24 853 судебных решения относительно признания информации, размещенной на ресурсах сети "Интернет", запрещенной для распространения в России. Этот показатель превышает результаты аналогичного периода 2021 года более чем на 24% и почти на 72% по сравнению с 2020 годом. Таким образом, первая половина 2023 года характеризуется тенденцией к увеличению судебных решений,

принятых Роскомнадзором относительно признания информации, запрещенной для распространения в России⁷⁴.

Прокуратура Российской Федерации, осуществляя государственный прокурорский надзор за соблюдением законодательства, действующего на всей территории страны, имеет полномочия по контролю за исполнением законов, включая Конституцию РФ. Полномочия прокуратуры в области правового регулирования отношений в сфере информационной среды, в том числе в сети Интернет, определены Федеральным законом "О прокуратуре Российской Федерации"⁷⁵.

Прокуратура координирует деятельность правоохранительных органов и других органов, регулирующих отношения в информационной среде. Она может также самостоятельно, через мониторинг Интернета или в ответ на заявления граждан и организаций, принимать меры по ограничению доступа к ресурсам, содержащим запрещенный контент.

Прокуратура вправе использовать меры реагирования, предусмотренные законодательством, такие как подача административного искового заявления с целью ограничения доступа к интернет-ресурсам, содержащим запрещенную информацию, в соответствии с пунктом 4 статьи 27 Федерального закона "О прокуратуре РФ" и статьей 39 Кодекса административного судопроизводства РФ⁷⁶.

Изучив нормативные акты и деятельность прокуратуры, мы выделяем основные направления прокурорского надзора за исполнением информационного законодательства. Прежде всего, акцент делается на противодействии распространению в Интернете информации экстремистской и террористической направленности. Также важными направлениями являются борьба с информацией, наносящей вред здоровью, репутации, нравственному и духовному развитию детей, а также противодействие незаконному игорному бизнесу, перешедшему в сферу Интернета, и пресечение незаконного оборота наркотиков в онлайн-пространстве.

В современном обществе, с ускоренным развитием информационных технологий, киберпреступления становятся все более распространенными. Поэтому прокуратуре актуально принимать меры по противодействию преступлениям в данной сфере. Регламентация процесса рассмотрения

⁷⁴ Анализ судебной практики по реализации статей 15.1 - 15.3 Федерального закона «Об информации, информационных технологиях по защите информации» за 2023 год // [Электронный ресурс]. Доступ из справ.-правовой системы «КонсультантПлюс».

⁷⁵ Федеральный закон от 17 января 1992 г. № 2202-1 "О прокуратуре Российской Федерации" // Официальный интернет-портал правовой информации [Электронный ресурс]. URL:<http://www.pravo.gov.ru> (дата обращения: 20.11.2023).

⁷⁶ Кодекс административного судопроизводства Российской Федерации от 8 марта 2015 г. № 21-ФЗ // Официальный интернет-портал правовой информации [Электронный ресурс]. URL:<http://www.pravo.gov.ru> (дата обращения: 20.11.2023).

уведомлений о нарушениях информационного законодательства осуществляется в соответствии с инструкцией, утвержденной Генеральной прокуратурой Российской Федерации в августе 2019 года⁷⁷.

Изучив содержание данной инструкции, мы отмечаем, что в ней регламентируется информация, содержащаяся в уведомлениях. Заявитель в уведомлении представляет суть обращения, включая ссылки на запрещенную информацию, размещенную в Интернете. Запрещенной к размещению считается информация с нецензурными высказываниями, оскорбляющими человеческое достоинство и общественную мораль, а также высказывания, неуважительные к обществу, государству и его символам.

Кроме того, призывы к массовым беспорядкам и действиям экстремистской направленности, а также распространение фейковой или неточной информации под видом достоверной также входят в категорию запрещенной.

Таким образом, мы можем сделать следующий вывод: в контексте обсуждения государственного контроля и надзора в сети "Интернет" в Российской Федерации, вырисовывается динамика в правовом пространстве, сфокусированная на регулировании информационных потоков в связи со стремительным развитием информационных технологий и их влиянием на различные сферы общественных отношений.

В последние годы наблюдается усиление государственного контроля в сети "Интернет", что проявляется в ряде юридических актов и изменениях в законодательстве. Принятие поправок в информационное законодательство, предоставляет государству расширенные возможности в контроле за виртуальным пространством. Особое внимание уделяется вопросам ограничения доступа к запрещенной информации, причем как судебными, так и административными механизмами.

Также, стоит выделить роль органов, ответственных за обеспечение безопасности и соблюдение законов в информационной сфере, таких как Управление "К" Министерства внутренних дел. Это подразделение играет ключевую роль в предотвращении и расследовании преступлений в области информационных технологий, что особенно актуально в условиях быстрого развития киберпреступности.

Таким образом, обсуждение вопросов государственного контроля и надзора в сети "Интернет" в России представляет собой сложный и многогранный аспект, требующий внимательного рассмотрения

⁷⁷ Приказ Генеральной прокуратуры РФ от 26 августа 2019 г. № 596 "Об утверждении Инструкции о порядке рассмотрения уведомлений и заявлений о распространяемой с нарушением закона информации в информационно-телекоммуникационных сетях, в том числе в сети "Интернет" // Официальный интернет-портал правовой информации [Электронный ресурс]. URL:<http://www.pravo.gov.ru> (дата обращения: 20.11.2023).

юридических, этических и социальных аспектов для обеспечения сбалансированного и эффективного подхода к регулированию информационного пространства.

Список использованных источников:

1. Конституция Российской Федерации (принята всенародным голосованием 12 декабря 1993 г., с изменениями, одобренными в ходе общероссийского голосования 1 июля 2020 г. (с посл. изм. и доп. от 04 октября 2022 г., №8-ФКЗ)) // Официальный интернет-портал правовой информации [Электронный ресурс]. URL:<http://pravo.gov.ru/> (дата обращения: 20.11.2023).

2. Постановление Правительства РФ от 16 марта 2009 г. № 229 "О Федеральной службе по надзору в сфере связи, информационных технологий и массовых коммуникаций" // Официальный интернет-портал правовой информации [Электронный ресурс]. URL:<http://www.pravo.gov.ru> (дата обращения: 20.11.2023).

3. Нечаева И.И., Шевченко А.Н. К вопросу об информационной безопасности: теоретико-правовые основы государственной политики // Коммуникология: электронный научный журнал. 2020. № 2. С. 307.

4. Салихова А.А., Камалиева Л.А. Защита авторских и смежных прав во всемирной информационной сети // Международный журнал гуманитарных и естественных наук. 2021. № 4-4. С. 11.

5. Анализ судебной практики по реализации статей 15.1 - 15.3 Федерального закона «Об информации, информационных технологиях по защите информации» за 2023 год // [Электронный ресурс]. Доступ из справ.-правовой системы «КонсультантПлюс».

6. Федеральный закон от 17 января 1992 г. № 2202-1 "О прокуратуре Российской Федерации" // Официальный интернет-портал правовой информации [Электронный ресурс]. URL:<http://www.pravo.gov.ru> (дата обращения: 20.11.2023).

7. Кодекс административного судопроизводства Российской Федерации от 8 марта 2015 г. № 21-ФЗ // Официальный интернет-портал правовой информации [Электронный ресурс]. URL:<http://www.pravo.gov.ru> (дата обращения: 20.11.2023).

8. Приказ Генеральной прокуратуры РФ от 26 августа 2019 г. № 596 "Об утверждении Инструкции о порядке рассмотрения уведомлений и заявлений о распространяемой с нарушением закона информации в информационно-телекоммуникационных сетях, в том числе в сети "Интернет" // Официальный интернет-портал правовой информации [Электронный ресурс]. URL:<http://www.pravo.gov.ru> (дата обращения: 20.11.2023).

9. Кулагина О.Н., Милова К.А. Деятельность органов прокуратуры по противодействию преступности в сети интернет // Вестник ПензГУ. 2021. № 4 (36). С. 99.

10. Потапов А.А. Прокурорский надзор за противодействием киберпреступности в информационно-телекоммуникационной сети Интернет // Молодой учёный. 2020. № 49. С. 292.

11. Барсуков А.С., Сибилькова А.В. Создание и функционирование специализированных подразделений органов предварительного следствия в системе МВД России по расследованию IT-преступлений // Академическая мысль. 2022. № 4 (21). С. 199.

УДК 34.037

*Смоленский М.Б., доктор социологических наук,
кандидат юридических наук,
профессор кафедры «Гражданское право»
Донской государственной технической университет
Россия, г. Ростов-на-Дону
Сотникова Е.М.
магистрант
1 курс, факультет «Юридический»
Донской государственной технической университет
Россия, г. Ростов-на-Дону*

ГРАЖДАНСКО-ПРАВОВАЯ ОТВЕТСТВЕННОСТЬ ЗА ВРЕД, ПРИЧИНЕННЫЙ НЕЗАКОННЫМИ ДЕЙСТВИЯМИ ОРГАНОВ ДОЗНАНИЯ, ПРЕДВАРИТЕЛЬНОГО СЛЕДСТВИЯ, ПРОКУРАТУРЫ И СУДА

***Аннотация:** В статье рассматривается проблема ответственности государства за вред, причиненный гражданам незаконным привлечением к уголовной ответственности, предела этой ответственности. Проведен анализ наличия вреда как обязательного условия наступления гражданско-правовой ответственности органов внутренних дел. Рассмотрены правовые вопросы в данном направлении и характерные проблемы. Исследованы условия наступления данной ответственности. Методы исследования: аналитический метод, аналитический метод, историко-правовой метод.*

***Ключевые слова:** наличие вреда, гражданско-правовая ответственность, органы внутренних дел, ответственность.*

Annotation: *The article deals with the problem of state responsibility for harm caused to citizens by illegal criminal prosecution, the limit of this responsibility. The analysis of the presence of harm as a prerequisite for the onset of civil liability of internal affairs bodies is carried out. Legal issues in this area and typical problems are considered. The conditions of occurrence of this responsibility are investigated. Research methods: analytical method, analytical method, historical and legal method.*

Keywords: *the presence of harm, civil liability, internal affairs agencies, responsibility.*

Весь ущерб, который был причинен кому-либо неправомерно или преднамеренно в связи с иницированием уголовного дела, должен быть полностью возмещен пострадавшему. Любой человек, пострадавший от неправомерных (и, следовательно, незаконных) действий, бездействий или решений государственных органов и участников уголовного процесса, вправе требовать возмещения причиненного ущерба, независимо от вины работников правоохранительных органов и суда.

Согласно российских конституционных норм (ст.53) каждый человек защищен перед незаконными следственными действиями, необоснованным заключением под стражу, иных мер уголовного принуждения путем предоставления ему права на возмещение вреда, ущерба в виде соответствующей компенсации, как правило в денежном выражении (ст.ст.1069, 1070 ГК РФ).

Лица, подвергшиеся необоснованному, а значит, незаконному судебному преследованию, а некоторые из них также были незаконно осуждены, должны быть восстановлены в своих трудовых, пенсионных, жилищных, семейных и других личных правах, не связанных с собственностью. Лица, привлеченные к суду, а также лица, в отношении которых уголовное преследование было прекращено из-за отсутствия состава преступления, имеют право на компенсацию материального и морального ущерба только за их незаконное осуждение и/или незаконное судебное преследование. Все негативные последствия незаконного осуждения, а также установление необоснованного подозрения и предъявление необоснованного обвинения, должны быть исправлены или устранены.

Незаконное осуждение или судебное преследование может нанести вред не только лицу, которое должно быть защищено, и лицу, в отношении которого уголовное преследование было признано необоснованным, но и законному представителю подозреваемого или обвиняемого, а также гражданским ответчикам (в случае их участия в уголовном процессе).

Указанные лица должны иметь возможность компенсации ущерба, причиненного им вследствие уголовных процессов, проводимых органами, занимающимися судебным разбирательством.

Потерпевшим от неправомерного уголовного дела может быть лицо, которое в исходном случае стало жертвой материального, физического и морального ущерба в результате совершенного преступления против него.

Основная проблема заключается в отсутствии личной ответственности сотрудников правоохранительных органов. В случае незаконных действий или бездействия предусматривается возможность требования компенсации ущерба из бюджета. Однако для установления ответственности не требуется просто наличие нескольких факторов, включая наличие причинно-следственной связи между вредом и действиями (или бездействием) сотрудников правоохранительных органов. С юридической точки зрения, обязанность возмещения причиненного вреда органами правопорядка возлагается на государство, но ответственность лежит на самих правоохранительных органах. Это обосновывается тем фактом, что нарушение обязанностей по защите прав и свобод граждан входит в прямую обязанность государства, поскольку правоохранительные органы являются исполнительными органами власти.

Для каждой правовой обязанности (а таких обязанностей у органов внутренних дел множество) должна быть установлена юридическая ответственность [4]. Нарушение этого правила приводит к утрате необходимости соблюдения определенной модели поведения, переставшей быть юридической. Если незаконное уголовное наказание, помещение под стражу или подписка о невыезде причиняют психические переживания и страдания, то можно доказать только наличие физических повреждений при развитии заболевания. Суд должен установить причинно-следственную связь между действиями или бездействием сотрудников органов внутренних дел и заболеванием потерпевшего, прежде чем они привлекутся к ответственности.

Помимо законности, компенсация, предоставляемая государством любому лицу, которому был причинен вред в результате незаконной деятельности органов власти и их сотрудников правоохранительных органов, является адекватным и морально-общественным последствием установления "ошибок", совершенных в отношении жертв.

Размер взыскиваемого вреда в таких случаях часто определяется неоднозначно. В среднем, годовая компенсация незаконного содержания под стражей составляет 200 тысяч рублей (Письмо Минфина РФ от 28 сентября 2009 года № 08-06-08/457).

Взыскание ущерба является следствием уголовно-процессуального решения, которое признает незаконные действия, бездействие и решения уголовно-процессуальных органов и отменяет незаконные решения.

Для установления ответственности необходимо наличие нескольких элементов, а именно противоправного поведения, связи между вредом и виновным причинителем. Состав преступления является основой ответственности за причиненный вред.

Статьи 1069–1070 Гражданского кодекса РФ предусматривают специальные условия для гражданско-правовой ответственности. Причинителем вреда всегда должно быть должностное лицо органов внутренних дел, согласно гражданскому законодательству.

Однако возникает проблема, связанная со структурой преступления. Персональной ответственности для сотрудников органов внутренних дел за причинение вреда не существует (есть только ответственный специальный субъект в виде должностного лица в системе ОВД). Компенсация вреда осуществляется за счет государственного бюджета. При этом реальное взыскание вреда с конкретных сотрудников не происходит, хотя они могут понести уголовную ответственность за совершенные преступления. Чтобы решить выявленные проблемы, необходимы изменения в законодательстве и внедрение конкретной юридической конструкции для признания вреда и его возмещения. Основой такой конструкции должен стать состав преступления, а не само совершение правонарушения, которое не всегда приводит к нанесению вреда.

Необходимо обеспечить независимость судебно-медицинского освидетельствования задержанного лица, которому могли быть причинены побои. Освидетельствование должны проводить эксперты бюро, находящегося вне района работы конкретного органа внутренних дел.

Необходимо ввести персональную ответственность за причиненный вред и исключить специальный субъект как условие для несения ответственности за вред, указанный в статьях 1069–1070 Гражданского кодекса РФ. Важным условием для решения проблем, указанных в исследовании, является установление принципа неотвратимости наказания. Высшими судебными органами следует обобщить судебную практику по вопросу о наличии вреда как условия для несения гражданско-правовой ответственности органами внутренних дел. Только с такими мерами сотрудники органов внутренних дел будут соблюдать установленные порядки процедур и законы при оперативных действиях и следствии, из-за неотвратимости наказания как за само преступление, так и за причиненный при его совершении вред.

Перечень использованных информационных ресурсов:

1. Конституция Российской Федерации (принята всенародным голосованием 12.12.1993 с изменениями, одобренными в ходе общероссийского голосования 01.07.2020) //www.pravo.gov.ru, 04.07.2020.
2. Гражданский кодекс Российской Федерации (часть вторая)" от 26.01.1996 N 14-ФЗ (ред. от 01.07.2023) // РГ. 1996. 6, 7, 8 февраля.
3. Гутников О.В. Деликтная ответственность за нарушение относительных прав: перспективы развития в российском праве // Закон. 2022. № 1. С. 24–39.
4. Комментарий к Гражданскому кодексу Российской Федерации. Часть вторая (постатейный). (под ред. А.П. Сергеева). М.: Проспект, 2022.

*Мельникова Т.Л., кандидат юридических наук, доцент
Хакасский государственный университет им. Н.Ф. Катанова
Россия, г. Абакан
Сюрюнот А.А.*

*студент
2 курс, направление «Государственная и муниципальная служба»
Хакасский государственный университет им. Н.Ф. Катанова
Институт истории и права
Россия, г. Абакан*

ДЕНЬГИ КАК ОБЪЕКТ ГРАЖДАНСКОГО ПРАВА

***Аннотация:** В статье рассмотрен вопрос деньги как объект гражданского права, функции денег, безналичные деньги.*

***Ключевые слова:** деньги, функции денег, наличные и безналичные деньги.*

***Abstract:** The article considers the issue of money as an object of civil law, the functions of money, non-cash money.*

***Keywords:** money, money functions, cash and non-cash money.*

На сегодняшний день деньги занимают приоритет. Для многих они стали смыслом жизни, измерением наших способностей, таланта, социального статуса в обществе. Рыночная экономика невозможна без денег. Денежное обращение - это движение денег. Оно обслуживает реализацию товаров, движение рынка и тому подобное. В мире существуют различные системы денежного обращения.

Деньги являются объектом гражданского права, что обусловлено их функциями, способами обеспечения и сферой правового регулирования. Поэтому они заслуживают особого рассмотрения.

Деньги выполняют ряд различных, однако связанных между собой функций:

- как средство обращения - участники рынка принимают их в оплату;
- единица счета (мера стоимости) - это средство определения относительной стоимости товаров и услуг, это масштаб, определенный эталон, позволяющий людям легко сравнивать относительные стоимости товаров и услуг;
- способ возникновения сокровищ - деньги накапливаются в процессе постоянного обращения [1].

В аспекте общепринятой в гражданском праве классификации вещей, которая содержится и в ГК РФ, деньги могут рассматриваться как вещи потребительские, делящиеся и родовые. Если потреблением вещи является использование ее природных свойств по назначению, то по деньгам логично говорить только об использовании их социально-экономических функций.

Как указывается, определенность в понятиях является обязательным условием научного исследования; она позволяет рассматривать объект, не опасаясь его смешения с другими, поскольку неясное определение предмета приводит к расплывчатости, неопределенности научных исследований в области данной науки. По значимости понятия денег справедливо привести мнение С.О. Рябенко, который отмечал, что оно является предпосылкой для определения таких юридически значимых понятий, как «цена», «платеж», «проценты», «возмещение убытков» и других, а также для разграничения некоторых видов гражданско-правовых сделок [5].

Национальная денежная масса делится на наличные и безналичные деньги. К наличным деньгам относят бумажные деньги и монеты, которые в процессе обращения физически переходят из рук в руки, то есть от покупателей к продавцам при расчете за товары и услуги, или при осуществлении других платежей или экономических операций.

Безналичные деньги - это форма осуществления расчетов или платежей через соответствующие записи (сегодня) специальные электронные книги.

Деньги - это ликвидность, а поскольку все блага имеют разную ликвидность, то их можно ранжировать. Ликвидность - это любое благо, которое быстро и без потери стоимости обернется в реальные деньги [4].

С финансово-правовой позиции важно, что институт сбережений реализуется в значительной мере через специализированный вид профессиональной деятельности на рынке финансовых услуг - сберегательное

дело. Роль и значение сбережений, особенно юридически оформленных сбережений, субъектный состав этих отношений обуславливает необходимость их соответствующего правового регулирования, а также требует государственной стратегии по развитию сберегательного дела и обеспечения прав и экономических интересов вкладчиков. Анализ этого вопроса находится в плоскости исторических исследований, политики и права, проблем защиты экономических прав человека, экономических и финансовых отношений и тому подобное [3].

Все вышперечисленное является обобщающим, поскольку предоставляет только общее представление о деньгах как об объекте гражданских прав. При этом указанное понимание остается достаточно относительным, поскольку отражает лишь принадлежность денег к системе объектов гражданских прав, однако не указывает на сущностные признаки исследуемого объекта, его специфику среди других. Как справедливо отмечается в литературе: принадлежность того или иного блага к определенному сектору в системе объектов не полностью определяет характер прав, которые могут возникать в отношении него; это определяется спецификой каждого отдельного элемента (объекта). Следовательно, возникает потребность в более точном определении, которое безусловно определяло бы понятие денег, способствовало отмежеванию их от других исходных явлений, точно определяли их содержание путем указания на специфические признаки. Все это вызывает необходимость продолжить анализ гражданско-правовых аспектов денег.

Здесь целесообразно использовать разработанную Бабушкиной А.В. рекомендацию по методике исследования денег как объектов гражданских прав. Как писал выдающийся теоретик: наука гражданского права может основываться только на понимании денег, которое раскрывается в результате анализа их функций в экономических отношениях. Задача же науки гражданского права состоит в ответе на вопрос о том, какие стороны того сложного явления, которое носит название «деньги», должны быть приняты во внимание при рассмотрении денег как объекта гражданских правоотношений. Похожую мысль высказывал А.А. Бычков, отмечая: «Деньги есть такая же движимость в смысле движимая наличность, как и другие разного рода движимости, только что деньги имеют огромное превосходство перед другими движимостями, превосходство экономического свойства, но далеко не безразличное и с юридической точки зрения» [2].

Таким образом, при толковании закрепленной в гражданском законодательстве системы объектов гражданских прав надо иметь в виду, что деньги не являются вещами в классическом, традиционном понимании,

поэтому правовой режим вещей может распространяться на деньги только с определенными оговорками. Очевидно, что законодатель хотя и приравнивает деньги к вещам, однако при этом сознательно отделяет их от категории «вещь», подчеркивая тем самым, что отнесение денег к вещам возможно лишь в определенных пределах, с учетом особого статуса денег как объектов гражданских прав.

Список использованной литературы:

1. Актуальные проблемы гражданского права/ Под ред. М.И. Брагинского; ИЦЧП, РШЧП. М.: Издательство «Статут», 1998.
2. Агарков М.М. Основы банковского права. 2-е издание. М., 1994.
3. Агарков М.М. Понятие сделки по советскому гражданскому праву// Советское государство и право. 1946. № 3-4.
4. Агарков М.М. Избранные труды по гражданскому праву. В 2-х т. Т. 1. М.: АО «Центр Юринфор», 2002.
5. Агарков М.М. Избранные труды по гражданскому праву. В 2-х т. Т. 2. М.: АО «Центр Юринфор», 2002.

УДК 327.8

*Теселкина А.А.
студент*

*3 курс, факультет «Политико-правового управления»
Поволжский институт управления им. П.А. Столыпина – филиал
РАНХиГС при Президенте Российской Федерации
Россия, г. Саратов*

ДИНАМИКА ВЛИЯНИЯ РОССИИ НА ПОСТСОВЕТСКОМ ПРОСТРАНСТВЕ ЗА ПОСЛЕДНИЕ 10 ЛЕТ

***Аннотация:** в статье рассматривается влияние России на постсоветском пространстве за последние 10 лет. В тексте проводится анализ экономических и политических тенденций, поспособствовавших снижению влияния России на страны СНГ. Особую важность данный вопрос приобретает в контексте существенных изменений в мировой политике и эскалации российско-украинского конфликта. Автор приходит к выводу, что Россия несмотря на то, что смогла превратиться в довольно активную глобальную державу, не смогла стать легитимным лидером на постсоветском пространстве.*

Ключевые слова: влияние, постсоветское пространство, страны СНГ, внешняя политика, экономические и политические факторы.

Annotation: the article discusses Russia's influence in the post-Soviet space over the past 10 years. The text analyzes economic and political trends that have contributed to the decline of Russia's influence on the CIS countries. This issue is of particular importance in the context of significant changes in world politics and the escalation of the Russian-Ukrainian conflict. The author comes to the conclusion that Russia, despite the fact that it was able to turn into a fairly active global power, was unable to become a legitimate leader in the post-Soviet space.

Key words: influence, post-Soviet space, CIS countries, foreign policy, economic and political factors.

С момента распада СССР прошло более 30 лет. В общем смысле, можно отметить довольно мирный характер распада столь обширной, сложной по своему устройству страны. Военные конфликты на территории бывшего СССР удалось относительно успешно «заморозить», и они лишь время от времени напоминали о себе неожиданными вспышками эскалации. Изначально отношения России со странами постсоветского пространства, за исключением стран Прибалтики, строились на основе лидерства России. Наша страна долгое время выступала как объединяющее звено, гарант безопасности для стран постсоветского пространства. Однако за последние десять лет произошло множество событий и изменений в политической и экономической сферах, которые повлияли на отношения России с постсоветскими странами.

Для выявления современных тенденций в снижении влияния России не постсоветском пространстве необходимо рассмотреть трансформацию идейно-политического аспекта в России. Большой советский проект – это уникальный проект, который противопоставлял капиталистической модели - идеологию Коммунизма и командную экономику. Советский эксперимент показал, что общество может жить без частной собственности довольно длительное время. А сама идея Советского проекта и противоположного капитализму мироустройства на тот момент времени была притягательна для стран «третьего мира».

После распада СССР России было необходимо создать новый национальный проект, таким образом страна взяла курс на демократию и рыночную экономику. Однако политическая модернизация в современной России и переход к демократии в западноевропейском духе не состоялись. В публичном пространстве доминирует дискурс возвеличивания сталинского СССР, обесценивания идей и реформ перестройки и 1990-х гг., заговора Запада против России, особого пути России, утверждения православной веры

и т.п. [2]. С идеей особого пути, связаны представления о национальной миссии, богоизбранности, являющиеся основой формирования имперской нации [1].

Прежде чем проанализировать политические факторы, играющие роль в снижении влияния России на постсоветском пространстве, необходимо рассмотреть политические инструменты, которые Россия использовала для его продвижения.

Длительный период сплочение и интеграция постсоветского пространства считалась в Кремле одним из приоритетных условий возвращения РФ прежнего статуса великой державы и обеспечения ее развития. Одним из инструментов для достижения данной цели было позиционирование России себя как гаранта национальной безопасности стран СНГ. Долгое время Москва пресекала попытки внешних акторов расширить свое военно-политическое влияние.

Также Россия претендовала и по-прежнему претендует на роль защитника и представителя интересов государств постсоветского пространства на международном пространстве, начиная от Совета Безопасности ООН и заканчивая G8 и G20.

Проблема интеграции России и стран СНГ заключается в том, что Россия не смогла найти эффективную модель политического и социально-экономического развития, которая стала бы образцом для подражания в странах СНГ. С начала нового срока В. В. Путина (2012 г.) Россия постепенно стала брать курс на консерватизм, «отложив» тем самым задачи по социальной и экономической модернизации.

Невзирая на защиту собственных интересов во влиянии на территории стран СНГ и соответствующую конкуренцию за них с внешними игроками, Россия накопила довольно много проблем с непризнанными (или частично признанными) территориями, такими как Абхазия, Южная Осетия, ЛНР и ДНР, Нагорный Карабах. В особенности после разрыва дипломатических отношений с Грузией, а впоследствии и с Украиной, роль России как гаранта безопасности стала под вопросом.

К роли России как защитнику интересов стран СНГ также возникают вопросы. Как упоминалось ранее, национальный проект «особого» пути России включает в себя такие аспекты как построение «русского мира», империализм и «державничество», что не входит в круг интересов стран СНГ.

Немаловажным фактором является и публичное отношение России к странам СНГ. Долгое время и до сих пор Кремль относится к странам СНГ с некоторой снисходительностью, позиционируя нашу страну как старшего брата, тем самым выстраивая некую иерархию, во главе которой Россия.

Безусловно данное отношение принимают не все страны постсоветского пространства.

Таким образом, анализируя вышеприведенные факторы и события, можно сделать вывод, что Россия несмотря на то, что смогла превратиться в довольно активную глобальную державу, не смогла стать легитимным лидером и «образцом для подражания» на постсоветском пространстве. Наличие у стран СНГ политических интересов, часто не совпадающих с интересами России, можно назвать одной и важнейших причин снижения влияния России на постсоветском пространстве.

В тесной связи с политическими обстоятельствами, объясняющими ослабление влияния России на постсоветском пространстве, находится вторая группа экономических факторов.

Во всецелом снижении влияния России на страны СНГ можно выделить ряд тенденций, одной из которых выступает разрушение прежних экономических связей и снижение темпа экономического роста стран.

Изначально ведущим звеном экономической интеграции на постсоветском пространстве выступала Россия, что во многом определило характер данного сотрудничества. По данным МВФ за 2018 г. на России приходилось около 87% совокупного ВВП в ЕАЭС. Таким образом, во-первых, меньшие страны союза выигрывали от улучшения доступа к российскому рынку. Во-вторых, состояние экономик в странах союза сильно зависело от экономической ситуации в России. Всё это безусловно демонстрировало значительно влияние России в экономической сфере.

Одним из экономических факторов, обосновывающих постепенное снижение влияния России на постсоветского пространстве, можно назвать общее снижение роли РФ в мировой экономике. Так, по данным Всемирного банка, в 1991 г. Доля ВВП РФ по паритету покупательной способности была 3,9%, в 2008 г. этот показатель снизился до 3,4%, а к 2017 году до 2,8%.

Данный фактор негативным образом повлиял на торговый оборот России со странами СНГ.

Для анализа показателя товарооборота можно разделить страны СНГ по двум группам:

- 1) страны Закавказья (Армения, Азербайджан и Грузия)
- 2) страны Средней Азии (Казахстан, Киргизия, Таджикистан, Туркменистан и Узбекистан)

В анализ данной тенденции, не входят торгово-экономические отношения России с Белоруссией, которые по-прежнему остаются на довольно высоком уровне. Также в анализ не входят экономические отношения с Украиной, поскольку с 2014-го года ввиду российско-украинского кризиса, а

впоследствии и конфликта, торгово-экономические отношения двух стран практически отсутствуют.

В 2012 г. совокупный товарооборот со странами СНГ составлял порядка 124 млрд. долл. США, лидерами по данному показателю были Украина (45,1 млрд. долл. США), Беларусь (38,8 млрд. долл. США) и Казахстан (25,7 млрд. долл. США). Спад товарооборота между Россией и странами постсоветского пространства особенно проявился в промежутке с 2014 г. по 2016 г. в результате осложнения отношений России с Украиной и Западом.

Так, по сравнению с 2014 г., к 2016 г. совокупный товарооборот России со странами СНГ снизился на 41 % (до 57,7 млрд. долл. США). Совокупный товарооборот со странами Закавказья снизился на 35% до 4,0 млрд. долл. США, а со странами Средней Азии на 37% до 18,6 млрд. долл. США.

С 2018 г. Наблюдалась динамика постепенного повышения показателя совокупного товарооборота России со странами СНГ (по сравнению с показателями 2016 г.) на 21% (до 73 млрд. долл. США) – в Закавказье на 31% (5,8 млрд. долл. США), в Средней Азии на 28% до 26,1 млрд. долларов США. Несмотря на кризис 2020-2021 гг, связанный с пандемией COVID 19, который оказался для экономик мира гораздо тяжелее, чем кризис 2008-го года, положительная динамика роста товарооборота продолжалась вплоть до 2021 г. (совокупный товарооборот с 2018 г. повысился на 24% (до 96,2 млрд. долл. США)).

С 2022 г. ФТС (Федеральная таможенная служба) перестала выкладывать официальную статистику по результатам внешней торговли России. Соответственно достоверно проанализировать изменение внешнеэкономических показателей представляется затруднительным.

Однако по заявлению министра экономического развития России Максим Решетникова, Товарооборот России с СНГ в прошлом году превысил 100 млрд долларов. В особенности Он отметил, что в данный момент страны Центральной Азии занимают особое место среди стран СНГ. Через Центральную Азию проходят важные логистические коридоры – восточная ветка МТК «Север-Юг» и маршрут «Россия-Казахстан-Китай» восточного направления. Российские предприниматели заинтересованы в сотрудничестве с этим емким и быстро растущим рынком.

Таким образом, анализируя приведенные выше показатели, можно сделать вывод о довольно нестабильной динамике показателей внешней торговли России со странами СНГ. Преимущественно в период после российско-украинского кризиса мы могли наблюдать снижение данных показателей и как следствие снижении интенсивности экономических связей

России как со странами Закавказья, так и со странами Средней Азии, что привело к снижению влияния России в этих регионах.

Однако после событий 2022 г. по фрагментарно открытой статистике и заявлению властей, можно сделать вывод о сближении России в торгово-экономическом плане преимущественно со странами Средней Азии.

Однако, можно выделить еще как минимум один фактор, прямым образом влияющий на снижение роли России на постсоветском пространстве – это общее снижение привлекательности торгово-экономических связей с Россией. Ряд стран постсоветского пространства постепенно переориентируют внешнеэкономическую политику на взаимодействие с активно развивающимися внешними акторами, такими как Китай на Востоке, Евросоюз на Западе и Турция на Юге. Данный фактор особенно важен в нынешних условиях конфронтации России и Запада и проводимой им санкционной политики.

В результате, страны постсоветского пространства встают перед выбором, причем данный выбор одной из альтернатив ведет к ухудшению отношений с «проигравшим» государством. В этом соревновании Россия постепенно сдает позиции, теряя роль лидера и интегрирующего звена на постсоветском пространстве.

Библиографический список:

1. Кольев А.Н. Политическая мифология: Реализация социального опыта. М.: Логос, 2003. С. 235–236.
2. Россия в поисках идеологий: трансформация ценностных регуляторов современных обществ / под ред. В.С. Мартьянова, Л.Г. Фишмана. – М.: Политическая энциклопедия, 2016. С. 239.

*Кильдяшева Э.А.
Студент магистратуры
2 курс, юридический факультет
Северо-Западный филиал Федерального
Государственного бюджетного образовательного
Учреждения высшего образования
«Российский государственный университет правосудия»
Россия, г. Санкт-Петербург*

ДОВЕРИТЕЛЬНОЕ УПРАВЛЕНИЕ НАСЛЕДОВАННОЙ ДОЛЕЙ В УСТАВНОМ КАПИТАЛЕ ОБЩЕСТВА С ОГРАНИЧЕННОЙ ОТВЕТСТВЕННОСТЬЮ: ВОПРОСЫ ТЕОРИИ И ПРАКТИКИ

***Аннотация:** В статье рассматриваются вопросы, которые возникают в ходе реализации предусмотренной гражданским законодательством процедуры доверительного управления. В частности, применение вследствие наследования доли в уставном капитале общества с ограниченной ответственностью. В статье установлено правовое положение доверительного управляющего и рассмотрены вопросы, возникающие в сфере регулирования института доверительного управления.*

***Ключевые слова:** доверительное управление, наследованная доля, уставной капитал, общество с ограниченной ответственностью, корпоративное право.*

***Abstract:** The article considers the institution of trust management arising from the inheritance of a share in the authorized capital of a limited liability company. The legal status of the trustee is established and the issues arising in the field of regulation of the institute of trust management are considered.*

***Keywords:** trust management, inherited share, authorized capital, limited liability company, corporate law.*

Законодательством предусмотрен порядок по передачи доли в уставном капитале в порядке наследования. В ходе реализации данного механизма возникает необходимость доверительного управления наследованной долей.

Институт доверительного управления реализуется в промежуток времени между открытием и переходом права на долю в уставном капитале. Доверительное управление применяется в том случае, если возникает необходимость по охране имущества и для его реализации в действующем предприятии.

В соответствии с частью 1 статьи 1173 Гражданского кодекса Российской Федерации (далее ГК РФ) в случае наследования доли в уставном капитале нотариус вследствие необходимости управления наследованным имуществом заключает договор доверительного управления.

Законодательством определен конкретный перечень субъектов, управомоченных инициировать процедуру доверительного управления (наследники, орган опеки, орган местного самоуправления). В том числе законодатель указал, что к субъектам могут относиться другие лица, которые намерены действовать в интересах сохранения наследованного имущества. Например, к данным субъектам можно отнести самих участников общества с ограниченной ответственностью.

При получении заявления о назначении доверительного управляющего от одного из наследников доли, нотариус может истребовать данные заявления от всех других наследователей [1, С. 67]. Данная процедура связана с тем, чтобы согласовать доверительное управление со всеми наследниками доли с целью предупреждения возможных разногласий в будущем. В том случае, если по независящим от нотариуса обстоятельствам, не удалось получить заявлений от других наследников, он самостоятельно принимает решение о назначении кандидатуры в качестве доверительного управляющего.

В практике нередки случаи, когда возникает необходимость в назначении доверительного управляющего долей в уставном капитале, но наследники не подают заявлений и данное положение негативно влияет на качество корпоративного управления. В постановлении Президиума от 27.03.2012 № 12653/11 по делу № А36-3192/2010 Высшего Арбитражного суда РФ указано, что при наличии оснований возможно обращение самих участников общества с ограниченной ответственностью с заявлением о назначении доверительного управляющего. Стоит отметить, что в законодательстве отсутствует конкретный перечень оснований, однако мы можем предположить, что к таковым относятся случаи, когда возникает необходимость по организации деятельности общества или для сохранения имущества.

Правовое поле направлено на привлечение к доверительному управлению профессионального работника, однако законодатель допускает привлечение наследника. Данное обстоятельство может быть связано с тем, что часто договор с доверительным управляющим заключает компания и не всегда есть возможность по оплате его профессиональной деятельности. Как было отмечено весной 2022 года на собрании Федеральной нотариальной палаты при решении вопроса о привлечении профессионального

управляющего или наследника нужно исходить из рыночной оценки имущества [2].

Нотариус при заключении договора доверительного управления указывает конкретные условия, при которых управляющий может принимать решения. В связи с чем, управляющий не правомочен распоряжаться долей в уставном капитале, но осуществляет свою деятельность по сохранности имущества и увеличения прибыли от него.

Однако, в законодательстве отсутствуют положения по ограничению деятельности доверительного управляющего, направленной на осуществление юридических действий с переданным имуществом. Можно отметить, что данные положения исходят из других норм, но четко урегулированные отсутствуют.

Также стоит уделить внимание правовому положению наследника доли в уставном капитале. При отсутствии в договоре прописанных ограничений доверительного управляющего, наследник полностью лишается возможности участвовать в рассматриваемом деле. Анализируя решение Арбитражного суда Новосибирской области от 23.05.2021 года по делу № А45-2988/2021 можно отметить, что если корпоративные права договором возложены на доверительного управляющего, то сам участник лишается права на самостоятельное их осуществление.

Еще одним аспектом выступает статус доверительного управляющего при участии на собраниях и голосовании. В.И. Харин отмечает, что при определении статуса доверительного управляющего в обществе с ограниченной ответственностью судебная практика является неоднозначной [3, С. 453].

В решении Арбитражного суда Брянской области от 19.01.2021 по делу № А09-6760/2020 отмечается, что правовой статус доверительного управляющего не включает прав участников общества, а направлен на охрану имущества. Поэтому доверительный управляющий не может подменять лицо, интересы которого охраняет, передача имущества не влечет перехода права собственности на него, в связи с чем, отсутствуют полномочия по распоряжению. Данное положение в постановлении аргументируется главой 53 ГК РФ. Однако, в решении Арбитражного суда Республики Крым от 24.09.2020 по делу № А83-10656/2020 отмечается, что управляющий может осуществлять любые юридические и фактические действия в интересах наследника. Данное положение аргументируется толкованием пункта 2 статьи 1012 ГК РФ.

Мы считаем, что у доверительного управляющего должно быть право голоса в интересах своего доверителя, в связи с тем, что отсутствие данного

права может повлечь причинение вреда интересам наследника. Данную позицию также отмечает А.А. Максуров, отсутствие права голоса у доверительного управляющего, затрудняет функционирование общества и приводит к снижению стоимости его активов, что влечет снижение стоимости самой доли в уставном капитале [4, С. 157].

И последнее, но не менее важное является неопределенность субъектного состава, который наделен правомочием по требованию возмещения убытков. Например, если учредителем управления является нотариус, а выгодоприобретатель не назначен (п. 1 ст. 1173 ГК РФ) в договоре доверительного управления. Данный вопрос не урегулирован на законодательном уровне, в связи с чем, возникает необходимость установления конкретного субъекта по требованию возмещения убытков доверительным управляющим.

Если проанализировать пункт 5 статьи 1173 ГК РФ можно отметить, что нотариус, выступая учредителем доверительного управления по договору, наделен обязанностями по контролю доверительного управляющего. В связи с данным положением нотариус правомочен расторгнуть договор в одностороннем порядке с доверительным управляющим и в последующем назначить нового, но потребовать отчета о деятельности. В связи с чем, можно согласиться с мнением П.В. Зайченко, что право требовать возмещения убытков, в том числе упущенной выгоды, может быть предоставлено нотариусу [5, С. 114].

Таким образом, несмотря на то, что институт доверительного управления подробно урегулирован главой 53 ГК РФ, возникают определенные сложности в рамках корпоративных и наследственных правоотношений. К вопросам, требующим внимания, стоит отнести: основания для подачи заявления о назначении доверительного управляющего участниками общества с ограниченной ответственностью, положения устанавливающие ограничения по обращению с имуществом, статус и ответственность доверительного управляющего. Возникает необходимость дальнейших исследований института доверительного управления в рамках управления наследованной долей в уставном капитале. Данные исследования способствуют снижению правовой неопределенности в процессе наследования.

Список использованной литературы:

1. Ворожейкина Ю.В. О назначении наследника доверительным управляющим в договоре доверительного управления наследственным имуществом // Государственная служба и кадры. – 2021. – №3. – С. 66-69.

2. Нюансы доверительного управления наследственной массой: мнения экспертов / [Электронный ресурс]. – Режим доступа: <https://www.нотариат.рф/ru-ru/news/nyuansy-doveritelnogo-upravleniya-nasledstvennoj-massoj-mneniya-ekspertov-2204> (дата обращения: 07.02.2023).

3. Харин В.И. Проблемы доверительного управления долей в уставном капитале общества, входящей в состав наследственной массы // Вопросы российской юстиции. – 2022. – №17. – С. 442-456.

4. Максуров А.А. Актуальные проблемы отчуждения акций и долей в уставном капитале хозяйственных обществ: монография. М.: Юстицинформ, – 2021. – 176 с.

5. Зайченко П.В. Законодательное закрепление целей доверительного управления наследственным имуществом и проблемы ответственности доверительного управляющего // Государственная служба и кадры. – 2019. – №3. – С. 113-114.

УДК 343

**Шумова В.Д.,
студент,
2 курс факультет права и управления
ВЮИ ФСИН России,
Россия, г. Владимир
Научный руководитель: Шаназарова Е.В.,
кандидат юридических наук, доцент
доцент кафедры публично-
правовых дисциплин
факультета права и управления
ВЮИ ФСИН России,
Россия, г. Владимир**

ИНСТИТУТ ПОМИЛОВАНИЯ В УГОЛОВНОМ ПРАВЕ

***Аннотация:** в статье рассматривается институт помилования в уголовном праве. Институт помилования – один из старейших правовых институтов. В России его возникновение берет начало с династии Рюриковичей, когда публичная власть была недостаточно централизованной и между князьями происходили частые войны. В исторической литературе довольно часто встречаются упоминания о помиловании воинов побежденного противника.*

Вопрос об институте помилования сегодня стоит на повестке дня в связи с тем, что на официальном уровне обсуждается возможность принятия закона о помиловании.

Ключевые слова: *помилование, уголовное право, уголовное законодательство, смягчение наказания, осужденный.*

Abstract: *the article examines the institution of pardon in criminal law. The Institute of Pardon is one of the oldest legal institutions. In Russia, its origin dates back to the Rurik dynasty, when public power was insufficiently centralized and frequent wars took place between the princes. In historical literature, it is quite common to find references to the pardon of soldiers of the defeated enemy. The issue of the institution of pardon is on the agenda today due to the fact that the possibility of adopting a law on pardon is being discussed at the official level.*

Keywords: *pardon, criminal law, criminal law, mitigation of punishment, convicted person.*

В профессиональном юридическом сообществе, и в гражданском обществе помилование воспринимается не как мера, которая реализует определенную уголовную политику. В науке высказана точка зрения, которая отрицает значение помилования, как правового института, проявляющего, формирующего или корректирующего уголовную политику, поскольку помилование реально не является таким средством, которое может способствовать решению системных проблем.

Каждый человек уникален, а жизненная ситуация, подтолкнувшая его на совершение преступления, специфична, поэтому не исключено, что какие-то факторы могут быть органом правосудия проигнорированы, а вмененное наказание несоразмерно.

Чтобы опротестовать приговор существует система апелляций в вышестоящие инстанции, а когда они не имеют должного эффекта, остается надеяться только на волю высшего руководителя – решение президента. Именно лицу, возглавляющему страну, законодательно делегировано единоличное право [освободить](#) любого гражданина страны, осужденного за уголовное преступление, путем его помилования.

Прошение о помиловании допускается подавать любому гражданину России, в том числе, осужденным на [пожизненное отчуждение](#) от социума или [длительные сроки содержания в изоляции](#). Решение о целесообразности прощения проступка и его забвения в памяти общества, выносится конкретно по каждому просителю, с учетом всей имеющейся информации и факторов, при которых помилование не является возможным.

Институт помилования в уголовном праве имеет свое значение,

поскольку именно он, прежде всего, выражает принцип гуманизма, на котором и основываются положения уголовного права – привлечение лица к уголовной ответственности и назначение ему наказания.

Важными преимуществами осуществления помилования является его публичность, возможность принимать участие в данном вопросе органам негосударственного статуса: две трети комиссий на территории субъектов России должны состоять из представителей общественности. Более того, помилование приобретает исключительное значение для некоторых граждан, а не для масс, что на протяжении долго времени смешивало его с институтом амнистии.

Помилование осуществляется только Президентом РФ путем издания специального указа. Помилование осуществляется от имени государства, а потому Президент РФ не может делегировать свое право иному лицу или органу.

В соответствии с ч.3 ст.50 Конституции РФ каждый осужденный имеет право на помилование или смягчение наказания. Дальнейшее правовое регулирование вопросы помилования находят в следующих нормативных актах: ст. 85 и ч.3 ст.59 УК РФ; ст.176 и 184 УИК РФ; ст.310 УПК РФ [1].

Хотя формально просить о помиловании может каждый осужденный, помилование не применяется в отношении следующих лиц:

- а) в отношении осужденных за умышленное преступление в период испытательного срока назначенного условно осужденному;
- б) в отношении осужденных злостно нарушающих установленный порядок отбывания наказания;
- в) осужденных, которые ранее освобождались от отбытия наказания по УДО;
- г) осужденных, которые ранее освобождались от наказания по амнистии;
- д) осужденных ранее помилованных;
- е) осужденных, которым ранее назначенное судом наказание заменялось на более мягкое [2].

Осужденным к смертной казни помилование осуществляется лишь в виде замены этого наказания на пожизненное лишение свободы.

Ходатайство о помиловании имеет следующий порядок его подачи. Ходатайство о помиловании может подать только сам осужденный. На практике нередко прошение подают матери осужденных и другие близкие родственники. Такие прошения рассмотрению не подлежат, но они могут быть приложены к ходатайству о помиловании осужденного.

Ходатайство о помиловании адресованное Президенту РФ составляется в письменной форме и подается через администрацию органа, исполняющего наказание. Администрация учреждения исполняющего наказание обязана зарегистрировать ходатайство о помиловании осужденного в специальном журнале. После этого, администрация учреждения исполняющего наказание обязана изготовить следующие документы:

б) извещение о том, когда приговор вступил в законную силу;
в) справку о состоянии здоровья осужденного;
г) сведения о возмещении материального ущерба потерпевшему;
д) анкета осужденного с его биографическими данными;
е) сведения о том подавалось ли осужденным ходатайство о помиловании ранее;

ж) справка о том применялась ли в отношении осужденного амнистия или УДО.

з) Характеристика и представление администрации учреждения на осужденного, в которой указываются сведения о его поведении осужденного, его отношение к учебе и труду, а так же к преступлению совершенному им.

Эти документы прикладываются к ходатайству осужденного о помиловании, и все документы направляются в территориальный орган уголовно-исполнительной системы. Прошение о помиловании лиц осужденных за совершение преступлений небольшой и средней тяжести направляется не позднее 10 дней со дня подачи ходатайства, а ходатайство осужденных за тяжкие и особо тяжкие преступления не позднее 20 дней [3].

По просьбе осужденного к ходатайству могут быть приложены и иные документы. На практике к ходатайству прикладывают следующие документы:

- прошение матери осужденного (или другого близкого родственника);
- характеристики с места жительства;
- прошение трудового коллектива с прежнего места работы и обязательство принять осужденного к себе на работу;
- документы, подтверждающие наличие или предоставление осужденному жилья, в котором он будет жить в случае помилования;
- документы о состоянии здоровья близких родственников, за которыми осужденный обязан осуществлять уход, если эти родственники нуждаются в постороннем уходе;
- иные документы в пользу необходимости помилования осужденного.

Копия представления администрации учреждения направляется прокурору надзирающим за соблюдением законом в учреждении исполнения наказания.

Не направить ходатайство осужденного администрация исправительного учреждения не может. О направлении ходатайства с приложенными к нему документами администрация учреждения исполняющего наказания извещает осужденного под роспись.

Ходатайство осужденного о снятии судимости подается осужденным напрямую в комиссию по вопросам помилования на территории субъекта РФ.

После получения ходатайства о помиловании осужденного с приложенными к нему документами, территориальный орган уголовно-исполнительной системы направляет ходатайство и все документы в комиссию по вопросам помилования на территории субъекта РФ.

Указанная Комиссия не позднее 30 дней со дня получения ходатайства о помиловании с указанными выше документами, направляет свое заключение по поводу применения акта помилования в отношении осужденного главе субъекта Российской Федерации, который ходатайство о помиловании со всеми документами и заключением Комиссии вносит на рассмотрение Президенту РФ.

Список осужденных, которых глава субъекта Федерации рекомендует Президенту РФ для помилования публикуется в печатном органе субъекта Федерации.

Помилование не применяется в отношении мер уголовно-правового характера, т.е. оно не может отменить принудительные меры медицинского характера, конфискацию имущества, принудительные меры воспитательного воздействия, так как они не отнесены к числу наказаний. Не может быть помилован и условно осужденный.

Таким образом, можно сделать вывод, что, несмотря на длительное развитие института помилования, еще не выработаны необходимые стандарты. Вместе с тем, данный институт приобрел самостоятельное уголовно-правовое и политическое значение.

Использованные источники:

1. Базаров Р.А. Помилование: проблемы правовой регламентации // Вестник Волгоградской академии МВД России. 2012. № 2 (21).С. 51.
2. Луговая К.В. Проблемы правового регулирования помилования в нормах уголовного права // Научно-методический электронный журнал Концепт. 2016. Т. 11. С. 364.
3. Мягков Д.А. О применении акта помилования в уголовном праве России // Международная научно-практическая конференция. 2015. С. 192.

Филимонов А.Д.,
студент

3 курс, факультет «Политико-правового управления»,
Поволжский институт управления имени П.А. Столыпина
(филиал) РАНХиГС при Президенте
Российской Федерации
Россия, г. Саратов

ИСТОРИЧЕСКАЯ ПОЛИТИКА НА ПРИМЕРЕ ИСПОЛЬЗОВАНИЯ СИМВОЛОВ, ОБРАЗОВ И НАРРАТИВОВ ДОСОВЕТСКОГО ПЕРИОДА

***Аннотация:** В статье рассматривается историческая политика российского государства на примере использования символов, образов и нарративов досоветского периода в официальном политическом дискурсе. В данной работе автор выделил специфику и механизмы их использования политической элитой.*

***Ключевые слова:** историческая политика, символическая политика, символы, образы, нарративы, историческая преемственность.*

***Annotation:** The article examines the historical policy of the Russian state using the example of the use of symbols, images and narratives of the pre-Soviet period in official political discourse. In this work, the author highlighted the specifics and mechanisms of their use by the political elite.*

***Keywords:** historical politics, symbolic politics, symbols, images, narratives, historical continuity.*

Историческая политика, как правило, рассматривается, как один из важнейших элементов символической политики. Символическая политика, в основе которой лежит коллективное прошлое, используется правящей элитой в рамках преследуемого государственного курса. О.Ю. Малинова в своей работе при раскрытии термина символическая политика опирается на работы Бурдые, в которых он это явление рассматривает так: «Деятельность, связанная с производством различных способов интерпретации социальной реальности и борьбой за их доминирование в публичном пространстве»⁷⁸. Инструментами символической политики могут являться не только вербально

⁷⁸ Малинова О.Ю. Актуальное прошлое: Символическая политика властвующей элиты и дилеммы российской идентичности // Политическая энциклопедия, 2015. – С 11.

оформленные «идеи», но и невербальные способы, в роли которых могут выступать образы, жесты, графические изображения и другие.

Символ – это некий инструмент, служащий главным образом источником формирования условных образов и идей. Их интерпретация становится основой для нарратива, который в свою очередь служит развернутым повествованием тех или иных событий, затрагивая не только их суть, но и раскрытие причин и последствий. Символы, воплощающие принципы, идеалы и представления, становятся одним из самых весомых инструментов на пути к формированию своей идентичности и объединению вокруг себя определенной группы общества для политических субъектов. Ими могут выступать и правящая элита, и политические партии, и другие политические институты, и организации⁷⁹.

Символы, образы и нарративы, непосредственно связанные с историческим прошлым, являются фундаментальным ядром для любой политической системы и конъюнктуры, поскольку они используются с целью придания легитимности принятым тем или иным решениям. В первую очередь, они служат средством коммуникации внутри той или иной группы, благодаря чему ее члены достигают взаимопонимания и взаимодействия в рамках продвижения тех или иных символов, образов и нарративов с целью трансляции своей идентичности. Они отражают и несут в себе огромное содержание, которое информационно точно передает ту или иную повестку. Их использование служит и своего рода инструментом воздействия на общество для его мобилизации или интеграции. Они также могут применяться различными политическими силами для манипуляции общественным сознанием и идеологических спекуляций для провоцирования нужного поведения общества.

Наглядным примером борьбы за те или иные символы и их выборочным продвижением служит процесс трансформации Федерального закона «О днях воинской славы и памятных датах России»⁸⁰, который был инициирован комитетом Государственной думы по геополитике, большинство в котором занимали представители от ЛДПР, и имел первоначальное название, как закон «О викториальных днях», что в свою очередь транслировало ценностные установки партии на тот период. Важен и тот факт, что в тот период партия во время выборов по спискам оказалась лидером. По первоначальным планам предполагалось внести в список 11 дат, связанных с величием русского

⁷⁹ Соловей Т.Г. Политическая символика как способ политической коммуникации. [Электронный вариант] Режим доступа: <http://elib.bsu.by/handle/123456789/94377> Дата обращения: 15.10.2023.

⁸⁰ Федеральный закон от 13.03.1995 N 32-ФЗ (последняя редакция) «О днях воинской славы и памятных датах России».

оружия, которые в свою очередь активно отмечали еще в Российской империи. Однако в список были внесены события и из советского периода.

Более активная и решительная трансформация закона началась в 2004 году, когда большинство в Государственной думе во время выборов заняла Единая Россия. Тогда началась активная борьба за символы, образы и нарративы между партиями, каждая из которых преследовала свои собственные цели. Конечно, изначальным лидером при обсуждении стала тема, посвященная окончанию Второй мировой войны. Ее проталкивали с одной стороны коммунисты, желавшие лишний раз подчеркнуть решающую роль Советского союза в этом, с другой депутаты Дальнего Востока, для которых война с Японией являлась региональной в исторической памяти.

Правящая партия (Единая Россия) в свою очередь поддержала эту тему в той мере, в которой ей могла позволить текущая государственная политика на международной арене, исторический нарратив которой власти подчеркивали колоссальной ролью СССР в победе во Второй мировой войне. Одновременно с этим продвижение темы победы над милитаристской Японией становилось нежелательным ввиду улучшения двусторонних отношений, что доказывает тезис о «символической политике», заключающийся в отборе угодных символов, образов и нарративов в угоду существующей государственной повестке⁸¹. Коммунисты длительное время стремились все-таки продвинуть идею в названии памятной даты, заключающейся в победе над Японией, как это было в СССР, однако все попытки были тщетными, поскольку правящая партия тогда исходила из конъюнктуры, отражающей определенную выгоду в отношениях с Западом.

Еще одним из подтверждений довода о том, что те или иные символы, образы и нарративы политические группы продвигают с целью трансляции своих принципов и идеалов, служит пример с включением в список праздников Дня Героев Отечества. Инициатором этого выступил представитель от партии Единая Россия. Предполагалось возродить главный праздник российских воинов, существовавший в Российской империи – день Георгиевских кавалеров. В День Героев Отечества планировалось чествовать всех предков тысячелетней истории, прославивших русское оружие, включая и ныне живущих героев СССР и Российской Федерации. Однако даже в условиях синтеза коммунисты снова постарались протолкнуть свои идеи, основанные на предложении чествовать в этот день и Героев

⁸¹ Малинова О.Ю., Карпова Н.В. Депутаты Государственной думы как акторы российской политики памяти: на примере трансформации Федерального закона «О днях воинской славы и памятных датах России». [Электронный вариант] Режим доступа: <https://cyberleninka.ru/article/n/deputaty-gosudarstvennoy-dumy-kak-aktory-rossiyskoy-politiki-pamyati-na-primere-transformatsii-federalnogo-zakona-o-dnyah-voinskoy/viewer> Дата обращения: 07.11.2023.

Социалистического Труда, что вызвало шквал критики в их адрес со стороны правящей партии, после чего их предложение было немедленно отклонено.

Кремль рукой правящей партии стремился проводить «символическую политику» в соответствии со сложившемся курсом как во внешней политике, так и во внутренней. В 2010 году по инициативе Единой России календарь праздников пополнился новым событием – Днем Крещения Руси, что также имело определенные объяснения и цели. Тогдашняя конъюнктура требовала это, поскольку была необходимость в модернизации. Весь этот поэтапный процесс логически подкрепился, когда В.В. Путин снова вернулся на пост президента, и внутривластный курс плавно переместился в сторону возврата государства к традиционным ценностям⁸². Таким образом, новый символ стал олицетворять этот процесс, исходившей в первую очередь от власти и направленный на общество.

В 2018 году вновь от правящей партии поступило предложение дополнить Федеральный закон «О памятных датах», в частности планировали включить в список новую дату – 19 апреля (День принятия Крыма, Тамани и Кубани в состав Российской империи 1783 года). Для того времени это формально и означало стремление власти в первую очередь к приданию легитимности процессу вхождения Крыма в состав Российской Федерации на основании референдума от 2014 года. Этот символ фактически и обосновывал часто произносимые из уст разных официальных представителей власти формулировки «о воссоединении Крыма с Россией и возвращением полуострова в родную гавань».

Таким образом, данные примеры иллюстрируют и подкрепляют основные тезисы о функциональных особенностях использования символов, образов и нарративов в политическом дискурсе. Важно обратить внимание на то, что «символическая политика» в видении КПРФ должна выстраиваться лишь на правильном толковании советского прошлого. ЛДПР же стремилась к расширению списка дореволюционных событий, а именно прославивших когда-то русское оружие. Зачастую депутаты от данной партии обращались к великому имперскому прошлому России. И идеи КПРФ, и идеи ЛДПР редко находят отклика, однако их попытки протолкнуть свои повестки с помощью символов, образов и нарративов продолжают. Разумеется, ЛДПР выступает главным оппонентом для предложений, исходящих от представителей партии КПРФ, в основе которых заложена направленность на коммеморацию

⁸² Малинова О.Ю., Карпова Н.В. Депутаты Государственной думы как акторы российской политики памяти: на примере трансформации Федерального закона «О днях воинской славы и памятных датах России». [Электронный вариант] Режим доступа: <https://cyberleninka.ru/article/n/deputaty-gosudarstvennoy-dumy-kak-aktory-rossiyskoy-politiki-pamyati-na-primere-transformatsii-federalnogo-zakona-o-dnyah-voinskoy/viewer> Дата обращения: 07.11.2023.

советского периода и придание высокой оценки и заслуг советской власти в истории всего XX века.

Поправки Единой России отражали в первую очередь запросы и вызовы конъюнктуры, и выступали своего рода ответом на внутренние и внешние вызовы. Вместе с этим представители власти стремились придать и легитимность принятым решениям с помощью обращения к символам, образам и нарративам не только советского периода, но и всей тысячелетней истории России. Потому это обращение носило исключительно выборочный характер в ущерб неразрывности нити истории. Исходя из этого запрос на «символическую политику» возникает только тогда, когда необходимо произвести ответную реакцию на внутригосударственную или международную конъюнктуру, а также при появлении определенных целей той или иной политической группы, которые можно достичь и реализовать. В свою очередь гарантированный успех ждет правящее большинство, способное лоббировать определенные символы, образы и нарративы в политическом дискурсе.

Подводя итоги, следует сказать, что символическая политика требует системности для того, чтобы качественно закрепить интерпретацию в массовом сознании через различные каналы связи. Необходима и логическая связь между ними для целостности восприятия. В связи с чем политической элите следует начать работать с «трудным» прошлым, а не выборочно отбирать выгодные досоветские символы для использования. Необходимо восстановить разрушенную в годы СССР преемственность, поскольку на нее возник запрос у общества. Сейчас прошлое в политическом дискурсе используется по своей сути для легитимации политического курса. Текущие решения, как правило, имеют логику сравнения с предыдущими, ввиду чего возникают нескончаемые споры насчет XX века. Одновременно с этим образовались размытость и слабая конкретизация символов, образов и нарративов досоветского периода, которые пригодны для использования в официальном политическом дискурсе.

Библиографический список:

1. Российская Федерация. Законы. Федеральный закон «О днях воинской славы и памятных датах России» от 13.03.1995 N 32-ФЗ. [Принят Государственной Думой 10 февраля 1995 года]. – Москва, 2022. – Доступ из справочно-правовой системы КонсультантПлюс. – Текст: электронный.
2. Малинова О.Ю. Актуальное прошлое: Символическая политика властвующей элиты и дилеммы российской идентичности // Политическая энциклопедия, 2015. – 207 с.

3. Соловей Т.Г. Политическая символика как способ политической коммуникации. [Электронный вариант] Режим доступа: <http://elib.bsu.by/handle/123456789/94377> Дата обращения: 15.10.2023.

4. Малинова О.Ю., Карпова Н.В. Депутаты Государственной думы как акторы российской политики памяти: на примере трансформации Федерального закона «О днях воинской славы и памятных датах России». [Электронный вариант] Режим доступа: <https://cyberleninka.ru/article/n/deputaty-gosudarstvennoy-dумы-kak-aktory-rossiyskoy-politiki-pamyati-na-primere-transformatsii-federalnogo-zakona-o-dnyah-voinskoy/viewer> Дата обращения: 07.11.2023.

УДК 347.4

Лебедков С.В.
студент магистратуры
2 курс

ФГБОУ ВО «Саратовская государственная юридическая академия»

К ВОПРОСУ О ПРАВОВОЙ ПРИРОДЕ ПЛАТЫ ЗА ОТКАЗ ОТ ДОГОВОРА

Аннотация: В настоящей статье рассматривается природа платы за отказ от договора, подходы к её квалификации, её назначение, а также исследуется вопрос о возможности её снижения.

Ключевые слова: плата за отказ от договора, заранее оценённые убытки, неустойка, компенсация, несоразмерность

Abstract: This article examines the nature of the fee for refusal of the contract, approaches to its qualification, its purpose, and also examines the possibility of its reduction.

Keywords: the fee for refusal of the contract, estimated losses in advance, penalty, compensation, disproportionality.

В целях реализации основ гражданского законодательства Российской Федерации в рамках проводимой реформы обязательственного права были внесены изменения в содержание ст. 310 ГК РФ⁸³. В частности, в настоящую статью был добавлен п. 3, согласно которому стороны договора, являясь субъектами, осуществляющими предпринимательскую деятельность, могут в случае, предусмотренном ГК РФ или иным правовым актом, или на

⁸³ Гражданский кодекс Российской Федерации (часть первая) от 30.11.1994 № 51-ФЗ (ред. от 24.07.2023) // СЗ РФ. 05.12.1994. № 32. ст. 3301; Российская газета. № 168. 01.08.2023.

основании согласованной ими в договоре возможности, заявить односторонний отказ от исполнения обязательств. Вместе с тем, настоящий пункт устанавливает, что стороны договора могут закрепить обусловленность такого отказа необходимостью выплаты определённой денежной суммы другой стороне обязательства.

Закрепленный механизм существовал и ранее, кристаллизовавшись в судебной практике⁸⁴ в ответ на распространение ошибки судебного толкования норм права таким образом, что установление мер ответственности, в том числе и взыскание убытков, было невозможным в отношении действий правомерного характера⁸⁵.

При этом, в рамках правовой доктрины имеется несколько подходов к пониманию природы права на односторонний отказ от исполнения договора.

Так, согласно первому подходу надлежит исходить из наличия синаллагматической связи. В качестве каузы одностороннего отказа от исполнения договора выступает правовое благо, которым наделяется сторона договора, заявившая такой отказ.

Рассматриваемый подход нельзя оценивать как однозначно бесспорный. В частности, сомнение возникает при отнесении освобождения от обязательств к категории предоставлений. Если исходить из того, что такая квалификация невозможна, то исчезает и возможность отнесения платы за отказ от исполнения договора как элемента связи синаллагматического характера. Невозможность признания платы за отказ от исполнения договора как элемента синаллагматической связи, влечет за собой также недопустимость признания такой платы в качестве основного долга. Иное бы не оставляло возможности обоснования снижения такой платы, кроме как посредством ограничения договорной свободы.

В рамках иного подхода плата за отказ от исполнения договора рассматривается в качестве заранее оценённых убытков (далее – ЗОУ). В таком случае указанная плата принимает компенсационную природу⁸⁶.

Данный подход является наиболее соответствующим природе платы за отказ от исполнения от договора. Сказанное обусловлено тем, что назначение такой платы состоит в возмещении потерь стороны договора, которые она понесла вследствие заявления в одностороннем порядке отказа от исполнения обязательств другой стороной.

⁸⁴ Постановление Пленума ВАС РФ от 14.03.2014 № 16 «О свободе договора и ее пределах» // Вестник ВАС РФ. № 5. май. 2014.

⁸⁵ Ноздрачева А.Ю. Обзор судебной практики по вопросам, связанным со снижением судами платы за отказ от договора // Вестник экономического правосудия РФ. 2018. № 9. С. 183–199.

⁸⁶ Договорное и обязательственное право (общая часть): постатейный комментарий к статьям 307 - 453 Гражданского кодекса Российской Федерации (отв. ред. А.Г. Карапетов) («М-Логос», 2017) [Электронный ресурс]. – Доступ из справ.-правовой системы «КонсультантПлюс» (дата обращения: 07.12.2023).

В судебной практике также устоялся подход, согласно которому возмещению ЗОУ устанавливается сторонами договора и направлено на компенсацию потерь стороны договора, пострадавшей в результате указанного отказа. Однако, следует отметить факт отрицательного отношения судов к институту платы за отказ от договора, если стороны не предусмотрели расчёт, служащий обоснованием размера указанной платы, или в случае, когда стороны обозначили указанную плату в договоре в качестве неустойки. Стороны должны ясно изъявлять свою волю относительно применения положений пункта 3 статьи 310 ГК РФ.

При этом, сумма платы за отказ от договора не должна ограничивать сторону в возможности заявить такой отказ. К примеру, императивное правило, предоставляющее стороне право такого отказа устанавливается пунктом 1 статьи 782 ГК РФ. Иными словами, недопустимо принятие платой за отказ от договора штрафного характера. Такая плата должна быть направлена исключительно на компенсацию действительно понесённых исполнителем потерь⁸⁷.

Ограничение размера платы за отказ от договора возможно несколькими путями.

Одним из таких способов является ссылка на статью 428 ГК РФ. В данном случае плата за отказ от договора, с учётом конкретных обстоятельств, может быть квалифицирована как несправедливая.

Возможно также признание ничтожным условия о плате за отказ от договора на основании статей 10 и 169 ГК РФ.

При этом, могут быть также положены в основу аннулирования платы за отказ от договора положения пунктов 9 и 10 Постановления Пленума ВАС РФ от 14.03.2014 № 16 «О свободе договора и ее пределах».

Оба указанных способа направлены на защиту слабой стороны договора в условиях асимметрии переговорных возможностей, поскольку для слабой стороны размер платы за отказ от договора может быть обременительным.

Важно учитывать, что в случае, когда условие, предусматривающее плату за отказ от договора, является изначально несправедливым, то такое условие следует признавать в качестве ничтожного.

Однако, если несправедливость проявляется в отдельных ситуациях, то суду следует в таких случаях исключать такое мерцающее условие на основании статьи 10 ГК РФ. Вместе с тем, при разрешении каждого отдельного спора *ad hoc*, суду надлежит исследовать вопрос о допустимости

⁸⁷ Постановление Восемнадцатого арбитражного апелляционного суда от 14.07.2021 № 18АП-6702/2021, 18АП-7867/2021 по делу № А76-716/2021 [Электронный ресурс]. – Доступ из справ.-правовой системы «КонсультантПлюс» (дата обращения: 07.12.2023).

условия о плате за отказ договора с учётом конкретных обстоятельств, в том числе в системной совокупности с другими условиями договора.

Использованные источники:

1. Гражданский кодекс Российской Федерации (часть первая) от 30.11.1994 № 51-ФЗ (ред. от 24.07.2023) // СЗ РФ. 05.12.1994. № 32. ст. 3301; Российская газета. № 168. 01.08.2023.

2. Постановление Пленума ВАС РФ от 14.03.2014 № 16 «О свободе договора и ее пределах» // Вестник ВАС РФ. № 5. май. 2014.

3. Постановление Восемнадцатого арбитражного апелляционного суда от 14.07.2021 № 18АП-6702/2021, 18АП-7867/2021 по делу № А76-716/2021 [Электронный ресурс]. – Доступ из справ.-правовой системы «КонсультантПлюс» (дата обращения: 07.12.2023).

4. Ноздрачева А.Ю. Обзор судебной практики по вопросам, связанным со снижением судами платы за отказ от договора // Вестник экономического правосудия РФ. 2018. № 9. С. 183–199.

5. Договорное и обязательственное право (общая часть): постатейный комментарий к статьям 307 - 453 Гражданского кодекса Российской Федерации (отв. ред. А.Г. Карапетов) («М-Логос», 2017) [Электронный ресурс]. – Доступ из справ.-правовой системы «КонсультантПлюс» (дата обращения: 07.12.2023).

УДК 34.342

*Белявский Д.С., кандидат юридических наук, доцент
доцент кафедры конституционного и международного права
институт Юридический
Северо-Кавказский федеральный университет
Россия, г. Ставрополь
Писакова Е.А.
магистрант
3 курс, институт Юридический
Северо-Кавказский федеральный университет
Россия, г. Ставрополь*

К ВОПРОСУ О ПРАВОВЫХ ОСНОВАХ ФУНКЦИЙ И ПОЛНОМОЧИЯХ КОМИТЕТА ТРУДА И СОЦИАЛЬНОЙ ЗАЩИТЫ НАСЕЛЕНИЯ АДМИНИСТРАЦИИ ГОРОДА СТАВРОПОЛЯ

***Аннотация:** Статья посвящена правовым основам деятельности Комитета труда и социальной защиты населения администрации города Ставрополя. Ранее данный вопрос изучен не был, в правовой доктрине отсутствуют мнения, касающиеся избранной темы. Кроме того, Комитета труда и социальной защиты населения администрации города Ставрополя является органом местного самоуправления, осуществляющим государственные полномочия, а также реализующим муниципальные программы в сфере труда и социальной защиты граждан. В связи с этим, считаем необходимым исследовать данный вопрос.*

***Ключевые слова:** местное самоуправление, орган местного самоуправления, социальная защита, труд, администрация, муниципальные программы, государственные полномочия.*

***Annotation:** The article is devoted to the legal foundations of the activities of the Committee of Labor and Social Protection of the Population of the Stavropol city administration. This issue has not been studied before, and there are no opinions on the chosen topic in the legal doctrine. In addition, the Committee for Labor and Social Protection of the Population of the Stavropol city Administration is a local government body exercising state powers, as well as implementing municipal programs in the field of labor and social protection of citizens. In this regard, we consider it necessary to investigate this issue.*

***Keywords:** local self-government, local self-government body, social protection, labor, administration, municipal programs, state powers.*

В современной России происходит достаточно активное реформирование законодательства в сфере социальной защиты и труда населения. Так, Федеральный закон от 22 августа 2004 г. № 122-ФЗ [1] стал начальным этапом изменения правовой системы в сфере социальной защиты населения, в частности была проведена «монетизация натуральных льгот», а также разграничены полномочия между федеральными органами государственной власти РФ, а также органами государственной власти субъектов государства по вопросам социальной защиты отдельных категорий граждан.

В рамках данного исследования, следует более подробно рассмотреть теоретические основы социальной защиты населения. Современные авторы зачастую высказывают мнение о неотъемлемой связи понятия социальной защиты с уровнем жизни. В этом контексте социальная защита рассматривается как комплекс государственных мер, направленных на обеспечение достойного уровня жизни и качества существования населения [4, с. 750]. Однако, понимание социальной защиты населения зачастую связывают с понятием «социальная забота» со стороны государства, когда осуществляется индивидуальная помощь человеку или группам людей, оказываемая квалифицированными специалистами в области социальной работы, направлена на поддержку уверенности в своих силах и возможностях. Именно поэтому в последнее время большинство специалистов социальной защиты населения отказываются от такого широкого, но неконкретного понятия как «социальная защита населения», а все больше пользуются термином «социальная поддержка населения со стороны государства.

На сегодняшний день, перед РФ стоят различные цели в социально-экономической сфере, достижение которых требует реализации федеральных, региональных и муниципальных программ. Так, в Ставропольском крае действует Комитета труда и социальной защиты населения администрации города Ставрополя.

Комитет труда и социальной защиты населения является структурным подразделением администрации города Ставрополя и осуществляет свою деятельность на основе законодательства Российской Федерации. Так, Комитет осуществляет деятельность в соответствии с Конституцией РФ; федеральными законами, такими как «О социальной защите граждан, подвергшихся воздействию радиации вследствие катастрофы на Чернобыльской АЭС», «О ветеранах» и др.; актами Правительства РФ, Министерства труда и социальной защиты РФ, законами Ставропольского края, муниципальными правовыми актами г. Ставрополя, а также Положением

о комитете труда и социальной защиты населения администрации г. Ставрополя.

Функции Комитета установлены в ст. 3 Положения о комитете труда и социальной защиты населения администрации г. Ставрополя [2, с. 5]. Одной из основных функций Комитета является реализация государственной политики в области труда и социальной защиты населения на территории города Ставрополя. Комитет осуществляет контроль и надзор за соблюдением трудового законодательства, защитой прав и интересов работников, организацией и проведением социальных программ и мероприятий. Кроме того, Комитет осуществляет назначение и выплату пособий, компенсаций отдельным категориям граждан; предоставление субсидий, выдачу материнского капитала и т.д. Осуществляет информирование работодателей и профсоюзов по вопросам охраны труда и иные функции в сфере труда и социальной защиты граждан.

Следует отметить наиболее важные функции органов социальной защиты населения:

1) формирование автоматизированного персонифицированного учета граждан, имеющих право на меры социальной поддержки, в том числе находящихся в трудной жизненной ситуации, несовершеннолетних и их потребностей в социальной поддержке;

2) организация внедрения и сопровождение программных комплексов (информационных технологий) по автоматизации различных процессов деятельности в области социальной защиты населения;

3) осуществление назначения, перерасчета, выплаты социальных выплат гражданам;

4) взаимодействие с органами местного самоуправления, общественными объединениями, иными организациями, гражданами по вопросам социальной поддержки населения;

5) взаимодействие с организациями по вопросам возмещения расходов (недополученных доходов), связанных с предоставлением мер социальной поддержки отдельным категориям граждан в соответствии с законодательством Российской Федерации и законодательством Ставропольского края;

6) проведение и организация досуговых и оздоровительных мероприятий для несовершеннолетних;

7) иные функции в соответствии с законодательством Российской Федерации и законодательством Ставропольского края.

Стоит сказать, что комитет труда и социальной защиты действует при администрации города Ставрополя, то есть органа местного самоуправления.

Именно администрация в целом и, рассматриваемый нами комитет в частности, занимаются решением важных задач в соответствии с отведенными им полномочиями.

Например, 26.09.2023 состоялось очередное заседание Координационного совета негосударственных некоммерческих организаций. На заседании обсудили вопросы, с которыми часто сталкиваются некоммерческие организации в своей деятельности: оказание содействия в написании грантов и их дальнейшей реализации, проведение мероприятий, посвященных Декаде инвалидов.

В работе Координационного совета приняли участие представители некоммерческих организаций города Ставрополя, специалисты комитетов труда и социальной защиты населения, образования и культуры и молодежной политики администрации города Ставрополя. Были намечены векторы межведомственного взаимодействия с некоммерческим сектором, налаживания обратной связи, и решения вопросов и проблем людей с ограниченными возможностями здоровья. Также определены приоритетные направления для осуществления наставничества над общественными некоммерческими организациями при осуществлении последними проектной деятельности.

Полномочия Комитета включают в себя следующие:

1. Разработка и согласование проектов нормативных актов в области труда и социальной защиты населения на территории города Ставрополя.
2. Организация и проведение мониторинга и контроля за соблюдением трудового законодательства, условий труда и социальными гарантиями работников.
3. Предоставление социальной поддержки населению, включая выплату пособий, компенсаций и иных видов социальных выплат.
4. Организация и проведение мероприятий по профилактике и реабилитации инвалидов, оказанию помощи детям с ограниченными возможностями.
5. Участие в разработке городской программы по трудоустройству безработных граждан.
6. Взаимодействие с общественными организациями, профсоюзами и работодателями по вопросам социальной защиты населения и трудовых отношений.

Так, для граждан, имеющих затруднения при оплате коммунальных услуг, предусмотрен целый ряд мер государственной поддержки. В первую очередь это субсидии на оплату жилого помещения и коммунальных услуг. Получить ее можно, если расходы семьи на оплату услуг превышают

максимально допустимую долю расходов граждан на оплату коммунальных услуг в совокупном доходе семьи (22%). Субсидия предоставляется на 6 месяцев. Если финансовая ситуация в семье не изменилась субсидии можно продлить.

Для поддержки собственников жилых помещений, достигших возраста 70 и более лет, проживающих одиноко или в семье, состоящей из неработающих пенсионеров (60 лет для мужчин и 55 лет для женщин) и (или) неработающих инвалидов I и (или) II группы предусмотрена компенсация взноса на капремонт.

Также в рамках программы догазификации льготным категориям граждан, включая многодетные и малоимущие семьи, компенсируются расходы на проведение работ внутри границ земельных участков по догазификации их домовладений, на проведение работ по подключению газоиспользующего оборудования к газораспределительным сетям и на приобретение газового котла, газового водонагревателя, колонки (или бойлера косвенного нагрева), газовой плиты, газовой варочной панели, газового духового шкафа, системами контроля загазованности, индивидуального прибора учета газа.

Инвалиды Великой Отечественной войны, одиноко проживающие пенсионеры, получающие федеральную доплату к пенсии, одиноко проживающие инвалиды I группы и малоимущие семьи, могут оформить единовременное пособие на возмещение части расходов по переносу газового водонагревателя или на установку электроводонагревателя.

Малоимущие семьи и малоимущие одинокие ставропольчане, имеющие среднедушевой доход ниже величины прожиточного минимума, могут получить государственную социальную помощь.

Стоит отметить, что помимо указанных, комитет имеет и иные полномочия, незакрепленные в Положении о комитете. Эти полномочия могут быть предоставлены ему как нормативно-правовыми актами органов Ставропольского края, так и федеральным законодательством.

Все функции и полномочия комитета труда и социальной защиты населения администрации города Ставрополя определены законами и нормативными актами Российской Федерации, а также муниципальными правовыми актами города Ставрополя.

Таким образом, муниципальная политика в сфере социальной защиты и труда сфере в основном направлена на благополучие граждан [3, с. 230]. Основная цель муниципальной политики - повышение уровня и качества жизни населения Ставропольского края, что способствует созданию благоприятной среды, а также равенству возможностей для всех граждан,

проживающих в крае. Реализуются программы, которые направлены на решение следующих проблем: безработица, социальное неравенство и бедность.

Использованные источники:

1. Федеральный закон «О внесении изменений в законодательные акты Российской Федерации и признании утратившими силу некоторых законодательных актов Российской Федерации в связи с принятием федеральных законов «О внесении изменений и дополнений в Федеральный закон «Об общих принципах организации законодательных (представительных) и исполнительных органов государственной власти субъектов Российской Федерации» и «Об общих принципах организации местного самоуправления в Российской Федерации» от 22.08.2004 № 122-ФЗ // СПС «КонсультантПлюс».

2. Решение Ставропольской городской Думы от 28.12.2009 № 152 (ред. от 29.03.2023) «Об учреждении комитета труда и социальной защиты населения администрации города Ставрополя» (подписано 28.12.2009) (вместе с «Положением о комитете труда и социальной защиты населения администрации города Ставрополя») // Вечерний Ставрополь. —2010. № 2. С. 5.

3. Пушкин С. В. Специфика муниципальной политики в различных социальных сферах (на примере Ставропольского края) // *Via in tempore. История. Политология.* — 2010. — №7 (78). - С. 229-234.

4. Храмченко А.Е. Понятие и сущность системы социальной защиты населения // *Вестник науки.* — 2023. — №6 (63). - С. 747-752.

*Лукинова С.А.,
кандидат юридических наук, доцент
доцент кафедры экологического, земельного и трудового права
Юридического института СКФУ
Россия, г. Ставрополь
Олейникова Е.А.
студент
3 курс, Юридический институт СКФУ
Россия, г. Ставрополь*

К ВОПРОСУ О СОВРЕМЕННЫХ ПРОБЛЕМАХ СОЦИАЛЬНОГО ОБЕСПЕЧЕНИЯ СУДЕЙ

***Аннотация:** В данной статье проанализирована система социальных гарантий судьям, которые создают необходимые условия для осуществления судьями своей деятельности, а также координируется взаимодействие судей с органами здравоохранения и медицинскими организациями. Основная цель статьи – обозначить основные вопросы и выявить проблемы в целесообразности мер и действий, гарантирующих судьям социальное обеспечение.*

***Ключевые слова:** судья, социальное обеспечение, социальная гарантия, социальная выплата, социальные льготы.*

***Annotation:** This article presents the means of ensuring the social protection of judges, analyzes the system of social guarantees that create the necessary conditions for judges to carry out their activities, and coordinates the interaction of judges with health authorities and medical organizations. The main purpose of the article is to identify the main issues and identify problems in the expediency of measures and actions guaranteeing judges social security.*

***Key words:** judge, social security, social guarantee, social payment, social benefits.*

Значительный научный интерес представляет исследование системы гарантий, установленной законодателем в целях создания надлежащих условий для деятельности судей по осуществлению правосудия. Судья — должностное лицо, входящее в состав суда и осуществляющее правосудие. В связи с этим, для судей созданы специальные гарантии, которые связаны с напряженной работой, повышенным внешним влиянием и определенными запретами.

Правовой статус судей определяется в Законе «О статусе судей в РФ»: судьями являются лица, наделенные в конституционном порядке полномочиями осуществлять правосудие и исполняющие свои обязанности на профессиональной основе; судьи независимы и подчиняются только Конституции РФ и закону; в своей деятельности по осуществлению правосудия они никому не подотчетны⁸⁸. Так, правовой статус судей в РФ – это совокупность прав, обязанностей и законных интересов, установленная в целях обеспечения независимости судей при отправлении правосудия.

Социальное обеспечение осуществляется в порядке предоставления гарантий судей федеральных судов общей юрисдикции, мировых судей, вышедших на пенсию судей от социальных рисков, связанных с болезнями, инвалидностью, смертью и т.д., в соответствии с положениями, установленными: Законом РФ «О статусе судей в РФ»; ФКЗ «О военных судах РФ»⁸⁹; ФЗ «О государственной защите судей, должностных лиц правоохранительных и контролирующих органов»⁹⁰; ФЗ «Об обязательном социальном страховании от несчастных случаев на производстве и профессиональных заболеваний»⁹¹.

Действующее российское законодательство устанавливает комплекс мер и гарантий в области поддержки судей.

Важным аспектом в социальном обеспечении судей является медицинское обслуживание их самих, а также членов их семей. В состав семьи судьи входят супруг, родители и дети судьи, которые проживают с ним и ведут общее хозяйство. В реализации данной нормы имеется проблема, так как вопрос возмещения судье расходов на приобретение лекарственных средств не имеет четко регламентированных данных и раскрыт недостаточно, и, зачастую, становится аспектом ведомственного регулирования⁹². Так, согласно ст. 19 Закона «О статусе судей в РФ» судья и члены его семьи имеют право на получение медицинской помощи, включая обеспечение лекарственными препаратами для медицинского применения, а также на санаторно-курортное лечение, которое оплачивается за счет средств федерального бюджета. При неиспользовании данного права судье

⁸⁸ Закон РФ от 26.06.1992 N 3132-1 (ред. от 10.07.2023) "О статусе судей в Российской Федерации" [Электронный ресурс] // Режим доступа: https://www.consultant.ru/document/cons_doc_LAW_648/.

⁸⁹ Федеральный конституционный закон от 23.06.1999 N 1-ФКЗ (ред. от 10.07.2023) "О военных судах Российской Федерации" [Электронный ресурс] // Режим доступа: https://www.consultant.ru/document/cons_doc_LAW_23479/.

⁹⁰ Федеральный закон "О государственной защите судей, должностных лиц правоохранительных и контролирующих органов" от 20.04.1995 N 45-ФЗ (последняя редакция) [Электронный ресурс] // Режим доступа: https://www.consultant.ru/document/cons_doc_LAW_6425/.

⁹¹ Федеральный закон "Об обязательном социальном страховании от несчастных случаев на производстве и профессиональных заболеваний" от 24.07.1998 N 125-ФЗ (последняя редакция) [Электронный ресурс] // Режим доступа: https://www.consultant.ru/document/cons_doc_LAW_19559/.

⁹² Новикова А.С., Петрова Е.А. Проблемы социального обеспечения судей в Российской Федерации / А.С. Новикова, Е.А. Петрова // Синергия Наук. – 2022. – № 71. – С. 219-220.

выплачивается денежная компенсация в размере средней стоимости путевки. Однако, целесообразно закрепить в законе стоимость санаторно-курортных путевок, приобретаемых для судей и членов их семей, и условия размещения судей и членов их семей в здравницах⁹³.

Кроме того, судьи имеют право на пенсионное и иное социальное обеспечение со стороны государства. Статус судей определяется в соответствующих нормативно-правовых актах⁹⁴. «Для получения судьями выплат пожизненного денежного содержания требуется наличие необходимого судейского и приравненного к нему стажа. Данные выплаты обуславливаются характером работы, в связи с которым граждане подвергаются частым нагрузкам эмоционального и психологического плана, также сказывается наличие высокой степени ответственности и иные неблагоприятные воздействия, связанные с профессией»⁹⁵.

ФЗ «О статусе судей» закрепляет, что тому судье, который пребывает в отставке, выплачивается пенсия на общих основаниях. Если он имеет стаж работы судьей больше 20 лет, то он может выбрать – получить пенсию на общих основаниях или пожизненное содержание в 80% от зарплаты, которое не будет облагаться налогами⁹⁶. Если стаж работы у судьи на момент выхода на пенсию меньше 20 лет, то размер содержания будет меньше, и, соответственно, чем больше стаж, тем больше денег будет получать судья в отставке. Что касается судей, у которых отставка прекращена, то они имеют право лишь на пенсионное обеспечение в рамках, определенных законодательством РФ. При этом в качестве условий приобретения судьями права на ежемесячное пожизненное содержание закон называет пребывание в отставке и наличие стажа работы в должности судьи не менее 20 лет, а в случае недостаточной продолжительности стажа – достижение определенного возраста. Судьи, не отвечающие данным требованиям, права на ежемесячное пожизненное содержание не приобретают.

Судья, получивший инвалидность, вправе рассчитывать на поддержку государства, и если его инвалидность не связана со служебной деятельностью, то судья сам может выбрать себе пенсию из двух вариантов: 1) преобразование в расчетный пенсионный капитал пенсионных прав, приобретенных в период исполнения обязанностей судьи; 2) назначение страховой пенсии по

⁹³ Навалихина Ю.А. Нужны ли судьям социальные гарантии? // Российская юстиция. 2006. № 8.

⁹⁴ Федеральный закон "О гарантиях пенсионного обеспечения для отдельных категорий граждан" от 04.06.2011 N 126-ФЗ (последняя редакция) [Электронный ресурс] // Режим доступа: https://www.consultant.ru/document/cons_doc_LAW_114669/.

⁹⁵ Кияшко В.А. Статус судьи в отставке и прекращение выплаты «судейской пенсии» / В.А. Кияшко // Судья. – 2020. – № 12(120). – С. 21-25.

⁹⁶ Большова А.Г. Дискриминация судей в отставке прописана в Законе о статусе судей / А.Г. Большова // Российская газета. – 2008. – С. 12.

инвалидности без учета периода работы судьей, чтобы по достижении возраста 55 лет приобрести право на ежемесячное пожизненное содержание.

Таким образом, при выборе первого варианта размер страховой пенсии по инвалидности судье в отставке определяется без учета его зарплаты, а сам он ставится в худшее, по сравнению с застрахованными лицами, положение, поскольку периоды работы в должности судьи оцениваются аналогично периодам, в которые трудовая деятельность по уважительным причинам не осуществлялась. Получается, что для судей, уволенных по состоянию здоровья, не предусмотрено специальное пенсионное обеспечение. Согласно второму варианту, размер страховой пенсии по инвалидности будет определяться только на основе стажа, приобретенного до назначения на должность судьи, то есть пенсия будет еще меньше, но по достижении 55 лет судья получит выбор между получением страховой пенсии по инвалидности и ежемесячным пожизненным содержанием. Однако оба варианта ставят судью, вышедшего на пенсию из-за инвалидности, не в лучшее положение.

Важным условием выплаты страхового возмещения, закрепленным в статье 20 Закона "О статусе судей в РФ", является причинение вреда судье и членам его семьи в связи со служебной деятельностью судьи. Данная норма в ряде случаев затрудняет получение страховой выплаты, поскольку на практике доказать, что причинение вреда произошло в связи со служебной деятельностью судьи, достаточно сложно. Указанную норму следует дополнить следующим положением: обязанность доказывания того обстоятельства, что причинение вреда произошло не в связи со служебной деятельностью судьи, должна лежать на страховщике.

Таким образом, представленная социально-правовая защита судей, с одной стороны, направлена на стимулирование добросовестной службы, с другой — имеет целью компенсировать законодательные ограничения ряда их общегражданских прав. Однако, основная проблема состоит в том, что отсутствует единый специальный законодательный акт, который закрепил бы все действующие на данный момент элементы социального обеспечения судей: пенсионные, жилищные, направленные на охрану здоровья и т.д. В этом состоит основной вопрос реализации рассматриваемых гарантий, так как сложившая правовая ситуация приводит к возникновению коллизий и пробелов в правовом регулировании. Следовательно, необходимо принятие закона, регулирующего всю систему социального обеспечения судей, в котором были бы четко отражены все гарантии и пути их реализации.

Кроме того, остается нерешенным ещё один вопрос: можно ли говорить о самостоятельности судей при принятии решений, если они напрямую зависят от государства, в частности, когда размер ежемесячного пожизненного

содержания судьи в будущем или обеспечение жильем зависит от тех или иных должностных лиц, которые могут оказывать влияние на принятие судьей решения при рассмотрении дела? В связи с этим, трудно однозначно оценить эффективность социального обеспечения судей.

Так, в ходе изложения данного материала можно прийти к выводу о том, что в сфере реализации социальных прав судей существуют нерешенные вопросы относительно понятия и кодификации системы социальных гарантий правового статуса судей, а также критериев эффективности и действенности названных гарантий. Итоговыми критериями выступают: 1) анализ нормативного закрепления социальных прав судей и наличия правового механизма реализации этих прав; 2) изучение отношения судей к предоставленным им социальным правам и обеспечивающим эти права гарантиям; 3) установление пробелов нормативного регулирования гарантий социальной защиты судей, формулирование предложений по внесению изменений в действующее законодательство. Дальнейшее исследование и совершенствование института социального обеспечения позволит наполнить субъективные права судей реальным содержанием и активизировать разработку систематизированного механизма их применения.

Использованные источники:

1. Федеральный конституционный закон от 23.06.1999 N 1-ФКЗ (ред. от 10.07.2023) "О военных судах Российской Федерации" [Электронный ресурс] // Режим доступа: https://www.consultant.ru/document/cons_doc_LAW_23479/.

2. Закон РФ от 26.06.1992 N 3132-1 (ред. от 10.07.2023) "О статусе судей в Российской Федерации" [Электронный ресурс] // Режим доступа: https://www.consultant.ru/document/cons_doc_LAW_648/.

3. Федеральный закон "О государственной защите судей, должностных лиц правоохранительных и контролирующих органов" от 20.04.1995 N 45-ФЗ (последняя редакция) [Электронный ресурс] // Режим доступа: https://www.consultant.ru/document/cons_doc_LAW_6425/.

4. Федеральный закон "Об обязательном социальном страховании от несчастных случаев на производстве и профессиональных заболеваний" от 24.07.1998 N 125-ФЗ (последняя редакция) [Электронный ресурс] // Режим доступа: https://www.consultant.ru/document/cons_doc_LAW_19559/.

5. Федеральный закон "О гарантиях пенсионного обеспечения для отдельных категорий граждан" от 04.06.2011 N 126-ФЗ (последняя редакция) [Электронный ресурс] // Режим доступа: https://www.consultant.ru/document/cons_doc_LAW_114669/.

6. Новикова А.С., Петрова Е.А. Проблемы социального обеспечения судей в РФ / А.С. Новикова, Е.А. Петрова // Синергия Наук. – 2022. – № 71. – С. 224.

7. Кияшко В.А. Статус судьи в отставке и прекращение выплаты «судейской пенсии» / В.А. Кияшко // Судья. – 2020. – № 12(120).

8. Навалихина Ю.А. Нужны ли судьям социальные гарантии? // Российская юстиция. 2006. № 8.

9. Большова А.Г. Дискриминация судей в отставке прописана в Законе о статусе судей / А.Г. Большова // Российская газета. – 2008.

УДК 34.342

*Белявский Д.С., кандидат юридических наук, доцент
доцент кафедры конституционного и международного права
институт Юридический
Северо-Кавказский федеральный университет
Россия, г. Ставрополь
Писакова Е.А.
магистрант
3 курс, институт Юридический
Северо-Кавказский федеральный университет
Россия, г. Ставрополь*

К ВОПРОСУ ОБ ИСТОРИИ СОЗДАНИЯ И ДЕЯТЕЛЬНОСТИ КОМИТЕТА ТРУДА И СОЦИАЛЬНОЙ ЗАЩИТЫ НАСЕЛЕНИЯ АДМИНИСТРАЦИИ ГОРОДА СТАВРОПОЛЯ

***Аннотация:** Статья посвящена истории создания и деятельности Комитета труда и социальной защиты населения администрации города Ставрополя. Учреждение было создано в форме казенного учреждения и наделено правами юридического лица. Расширение полномочий, возложенных на действующий орган местного самоуправления, привело к необходимости проведения реорганизации и переименования из управления в комитет. В настоящее время Комитета труда и социальной защиты населения является одним из основных подразделений администрации города Ставрополя.*

***Ключевые слова:** местное самоуправление, орган местного самоуправления, социальная защита, труд, администрация, муниципальные программы, государственные полномочия.*

***Annotation:** The article is devoted to the history of the creation and activities of the Committee of Labor and Social Protection of the Population of the Stavropol*

city administration. The institution was created in the form of a state institution and endowed with the rights of a legal entity. The expansion of the powers assigned to the current local self-government body led to the need for reorganization and renaming from the management to the committee. Currently, the Committee of Labor and Social Protection of the Population is one of the main divisions of the administration of the city of Stavropol.

Key word: *local self-government, local self-government body, social protection, labor, administration, municipal programs, state powers.*

История создания органов, осуществляющих социальную защиту населения, имеет в России длительную историю. Так, еще у восточно-славянских племен она носила форму помощи старикам, больным и детям, регулируемой родом. Об этом свидетельствует славянская мифология и религиозные культы [3, с. 363].

В Российской Империи функции социальных работников выполняли священнослужители, медицинские и педагогические работники, служащие государственных и общественных благотворительных организаций, научных и других учреждений.

Однако в наибольшей степени органы социальной защиты населения стали популярны в советский период. Уже в первые годы Советской власти был утверждён территориальный принцип оказания социальной помощи. В данный период в основном велась работа по борьбе с беспризорностью, улучшение условий жизни трудящихся. В данный период пролетариату предоставили право на получение бесплатного образования, медицинской помощи, пенсии по старости и др.

Так, в Циркуляре №76 Народного Комиссариата социального обеспечения РСФСР от 20 июля 1921 года напрямую указано, что функции комитетов взаимопомощи не заканчиваются только на оказании помощи малоимущим гражданам, основной их задачей является создание обстановки полной трудовой и натуральной помощи граждан друг другу, создание правильного взаимодействия с жителями сел и деревень. В приказе № 312 Ставропольского Губисполкома по Губсобесу от 15 августа 1922 года сказано, что комитеты взаимопомощи являются общественно-правовыми организациями, имеют полное право самостоятельно заключать сделки исключительно для увеличения своего фонда; представлять иски в судебном порядке; вести свою работу на местах самостоятельно, а также о том, что вмешательство других учреждений в работу комитетов недопустимо [2].

В фонде «Исполнительный комитет Красносельского волостного Совета рабочих, крестьянских и красноармейских депутатов (Волисполком). 1918,

март 1920 – 1924 гг. с. Кононовское, с 1921 г. с. Красное Ставропольского уезда, Ставропольской губернии» государственного архива Ставропольского края находятся инструкции крестьянским комитетам общественной взаимопомощи, регламентирующие права и обязанности этих комитетов, циркуляры Народного Комиссариата социального обеспечения РСФСР, а также материалы по оказанию адресной помощи населению. Так, в Циркуляре №76 Народного Комиссариата социального обеспечения РСФСР от 20 июля 1921 года напрямую указано, что функции комитетов взаимопомощи не заканчиваются только на оказании помощи малоимущим гражданам, основной их задачей является создание обстановки полной трудовой и натуральной помощи граждан друг другу, создание правильного взаимодействия с жителями сел и деревень [4].

В период после Великой Отечественной войны в 1946 году было образовано Министерство социальной защиты РСФСР. В районных центрах и городах нашего края образовывались отделы соцобеспечения (райсобесы). В их компетенцию входила помощь инвалидам, пенсионерам и другим группам населения, пострадавшим в наибольшей степени от войны. Именно в этот период появились пособия многодетным и одиноким матерям.

Позднее, вплоть до 90-х гг. деятельности райсобесов строилась в основном на социальном обеспечении пенсионеров по старости и инвалидности. Затем, с объявлением «перестройки» в стране происходит переход к новым социальным технологиям, появляются новые инструменты социальной политики государства, актуальность приобретают вопросы защиты бывших военнослужащих, лиц, пострадавших от репрессий, радиации и т.д. Все это потребовало преобразования структуры органов, осуществляющих функции по социальной защите населения.

В 2009 году был создан Комитет труда и социальной защиты населения администрации города Ставрополя. Комитет труда и социальной защиты населения администрации города Ставрополя является отраслевым (функциональным) органом администрации города Ставрополя, осуществляющим отдельные государственные полномочия Российской Федерации и Ставропольского края в области труда и социальной защиты отдельных категорий граждан на территории города Ставрополя, отдельные государственные полномочия Ставропольского края по организации и осуществлению деятельности по опеке и попечительству в отношении лиц, признанных судом недееспособными вследствие психического расстройства или ограниченных судом в дееспособности вследствие злоупотребления спиртными напитками или наркотическими средствами, полномочия органов местного самоуправления в сфере труда, предоставление отдельным

категориям граждан дополнительных мер социальной поддержки, предусмотренных муниципальными правовыми актами города Ставрополя [1, с. 5].

Основной целью комитета является организация и координация деятельности в сфере труда, занятости населения, социальной защиты и социального обслуживания жителей г. Ставрополя.

В настоящее время Комитет труда и социальной защиты населения администрации г. Ставрополя имеет шесть отделов, определенных в зависимости задач и функций, реализуемых комитетом. За исключением общих отделов (таких как отдел бухгалтерского учета, контроля и отчетности) в состав комитета входят такие специализированные отделы, как отдел по назначению и выплате пособий и компенсаций (в том числе детские пособия), отдел опеки и попечительства, отдел назначения и выплаты жилищных субсидий и др.

Основные направления деятельности комитета включают:

1. Реализацию программ поддержки занятости населения, включая организацию обучения и переподготовки безработных.
2. Регулирование и контроль за соблюдением трудового законодательства, включая защиту прав работников.
3. Организацию и координацию работы по предоставлению социальных услуг, в том числе помощь в получении пособий, компенсаций и пенсий.
4. Оказание помощи малообеспеченным семьям, направленной на улучшение их жизненного положения и социальной адаптации.
5. Развитие системы социального партнерства, включая взаимодействие с представителями профсоюзов и общественных организаций.

Комитет труда и социальной защиты населения в Ставрополе также занимается организацией и проведением мероприятий по поддержке малообеспеченных семей, ветеранов, инвалидов, детей-сирот и других категорий граждан, нуждающихся в социальной помощи.

Таким образом, Комитет труда и социальной защиты населения администрации города Ставрополя имеет длительную историю становления и в настоящее время играет важную роль в обеспечении социального благополучия горожан и решении социальных проблем населения г. Ставрополя.

Литература:

1. Решение Ставропольской городской Думы от 28.12.2009 N 152 (ред. от 29.03.2023) «Об учреждении комитета труда и социальной защиты населения администрации города Ставрополя» (подписано 28.12.2009) (вместе с «Положением о комитете труда и социальной защиты населения

администрации города Ставрополя») // Вечерний Ставрополь. — 2010. — № 2. — С. 5.

2. Приказ № 312 Ставропольского Губисполкома по Губсобесу от 15 августа 1922 (утратил силу) [Электронный ресурс]. URL: <https://www.prlib.ru/section/681975> (дата обращения: 15.10.2023 г.).

3. Крупчина Е.В. История социальной службы в России // Молодой ученый. — 2014. — № 15 (74). -С. 362-364.

4. Официальный сайт администрации Ипатовского ГО СК. [Электронный ресурс]. URL: <http://www.ipatovo.org/page.php?id=3056> (дата обращения: 15.10.2023 г.).

УДК 347.1

Минаев М.О.

Студент магистратуры,

2 год, профиль «Правовое регулирование гражданского борота»

Федеральное государственное бюджетное образовательное учреждение высшего образования «Рязанский государственный университет имени

С.А. Есенина»

Россия, г. Рязань

КАТЕГОРИЯ «ЛИЧНОСТЬ» И ЕЁ ЗНАЧЕНИЕ ДЛЯ ГРАЖДАНСКИХ ПРАВООТНОШЕНИЙ

Аннотация: *Статья посвящена рассмотрению категории «личность» и ее значения для гражданских правоотношений. Изучаются понятия личности в психологии, социологии и философии, после чего характерные черты данной категории, значимые для данных областей знаний, выделяются с позиции их значения для гражданского права. Производится сравнение понятий «личность» и «субъект права». Анализируются случаи использования термина «личность» в гражданском законодательстве.*

Ключевые слова: *личность, право, индивид, человек, индивидуальность, субъект, правосубъектность.*

Annotation: *The article is dedicated to the consideration of the term «personality» and its significance for civil matters. The notions of «personality» in psychology, sociology and philosophy are studied. Afterwards the main characteristics of this category that are important for these fields of knowledge are marked from the point of view of the civil law. The term «personality» and “subject*

of law” are compared. The cases of the use of the term “personality” in the civil legislature are analyzed.

Key words: *personality, law, individual, person, individuality, subject, legal personality.*

В Конституции Российской Федерации, которая, как известно, имеет высшую юридическую силу, заложено, что человек, а также права и свободы человека являются её высшей ценностью. На государство ложится задача признания, соблюдения и защиты человеческих прав и свобод, что является очень важной и сложной задачей. Н.С. Кузнецова считала, «человек абсолютная и неделимая ценность первоначального порядка, другие же ценности определяются вокруг него[1]. Правовое регулирование необходимо для обеспечения интересов личности, хотя в то же время природа гражданского права, подразумевает его важную роль в обеспечении защиты прав частных лиц.

Согласно И.А. Покровскому, который долгое время размышлял над этой проблемой, гражданское право подразумевает «интересы отдельного человека», «конкретный живой человек составляет конечную цель «целевого субъекта» всего гражданского права, ибо только живой человек может страдать и радоваться, может иметь интересы» [2]. С.В. Пахман, долго исследуя данный вопрос, обозначил несколько подходов к этому значению. Во-первых, имущественные права подразумевают признание каждой отдельной личности со стороны общества. Второе – к личности в обязательственном праве относятся как чему-то особому, так как личность в любом обязательстве до известной степени является подвластной. Третье – единым условием всевозможных гражданских прав, где личность употребляется в понятии «правоспособности» [3]. И.А. Михайлов небезосновательно указывает, что в настоящий момент современное нам общество проникается идеей, что самое главное – это личная, частная жизнь[4]. Все вышеуказанное подразумевает важность детального и тщательного изучения понятия «личность», а также определения её роли в гражданском праве.

Определение «личность» считается одним из фундаментальных определений для большинства наук и областей знаний, которое раскрыть на протяжении долго времени и с разных сторон старались многие ученые и исследователи. С.Л. Рубинштейн, известный деятель в данной области, пишет, что личность обладает как природными, так и общественными свойствами[5]. Значение определения «личность» многогранно и в зависимости от позиции, с которой оно трактуется, от задач науки, в пределах которой оно формируется,

может меняться. Определенно понятие «личность» содержит в себе междисциплинарный характер. Б.И. Додонов в своих размышлениях над этой проблемой полагает так: к характеристикам личности, которые определяют её содержательность и влияют на способ её общественного бытия, нужно относить: её общественный статус, социально важные физические особенности, а также психологический уклад[6]. Вышеуказанное говорит о том, что изучение этого явления возможно только методом обращения к достижениям различных областей знаний, таких, как философия, психология и социология.

М.Ф. Орзих считает, что «личность» обладает сущностно-содержательными качествами, родовые качества не несут в себе ничего нового, что можно было отнести к юридическому понятию человека[7]. Несмотря на это М.Ф. Орзих отмечает, что право плотно входит в структуру личности. Оказывает воздействие и на подсознание [8]. Таким образом, возможно предположить то, что юриспруденция, очень широко использующая вышеуказанный термин, чаще всего лишь заимствует его из различных областей знаний, при этом делая это в собственной интерпретации, не занимаясь непосредственно его разработкой, но в то же время корректирует его, исходя из своих научных целей.

Для начала нужно выбрать самый рациональный подход для анализа содержания термина «личность». М.Ф. Орзих считает, что нужно исходить из анализа личности по нескольким уровням. На первичном, или родовом уровне содержания личности, она определяется как природное начало и социальная сущность человека, происходит внедрение в содержание человеческой личности, формируется единое понятие о человеке. В то же время этот уровень находится на высокой ступени абстракции, есть её методологическая основа. Во втором же уровне структуры личности М.Ф. Орзих выделяет несколько подуровней: психологический (темперамент, направленность, способности, характер); далее социологический (функциональные отношения с социальной системой); нравственный; правовой [7]. То, что на правовом уровне личности личность несет в себе все свои сущностные свойства, для определения значения «личность» в юриспруденции нужно определить аспекты, грани; понятие «личность» выходят на первый план в той или иной обозначенной отрасли знаний, к которым относится психология, социология, философия. Таким образом, любое изучение вектора научных изысканий в данной сфере выйдет за границы целей этого исследования, поэтому нужно обращаться к результатам, которые действительно имеют важное значение для науки гражданского права.

Стоит сказать, что те науки, которые в качестве предмета изучения выбирают биологические и физиологические характеристики, концентрируют свой взгляд не на личности, а именно на человеке. Первичными становятся возраст, состояние здоровья, внешние признаки человека (конституция, цвет глаз и т.д.). В данном аспекте право могут заинтересовать только отдельные из этих характеристик. К ним можно отнести возраст человека, так как он имеет важное значение в гражданском праве ввиду наступления дееспособности, и здоровье, когда решается вопрос о лишении гражданина дееспособности. Итак, физиологические характеристики стоит, конечно, отнести к определению «человек», а не к понятию «личность».

Со стороны психологического подхода к изучению проблемы личности самыми главными будут вопросы о мотивах, потребностях, темпераменте, характере, и кроме того, о субъективном понятии человека о самом себе. Исходя из этого, вопросы о «внутреннем мире» человека, которые заключаются в совокупности эмоций, чувств, познавательных и психических процессов, несут в себе образ собственного «Я», что заключается в самооценке и самоуважении, это и влияет на притязательное и реальное, индивидуальное поведение каждого человека [9].

Стоит сказать, о том, что психологические характеристики личности бывают важными для правовой науки и правового регулирования. Например, для отдельных обязательств, когда выбирают контрагента стороны, бывает, оценивают его личностные черты, а также способности, профессиональные навыки, талант. Также личные переживания и их глубина играют важную роль, когда речь идет о размере компенсации материального вреда. В такой ситуации правовое значение играют черты характера, темперамент потерпевшего, что помогает суду определить степень нравственных страданий. В итоге психологический аспект изучения личности важен для правовой науки.

Г.Е. Зборовский предполагает, что социологии личность интересна в первую очередь в качестве субъекта деятельности и социальных отношений [9]. В.А. Петровский думает и размышляет о неоднозначности вопроса о том, как личность сочетается с социальной системой в целом. Он видит три вероятных варианта: первый – личность индивида рассматривается как качество, характерное этому индивидуальному субъекту; второй – в качестве рамок значения и существования личности является пространство межличностных связей – непосредственно процессы общения и деятельности; третий – личность индивида переносится за рамки его совместной деятельности с другими индивидами [10].

Подход к личности с позиции включенности в социальные связи очень значим для юридической науки, так как право, создавая и описывая правоотношения, формирует правовые модели настоящих общественных отношений, которые и являются предметом изучения социологии.

Философия изучает бытие человека и общества в очень широком плане и отвечает на «вечные» вопросы, которые дошли до нас с античных времен, и на протяжении всей истории многие мудрецы старались дать на них ответы. Проблема личности в философии – в первую очередь, вопрос о месте человека в мире, а также о том, способен ли он быть господином своей судьбы, создавать себя самого и свою жизнь [9]. Главная проблема в характеристике личности – это сочетание и связь социального, общего и духовного индивидуального.

Экзистенциальные, духовные элементы, составляющие личность, не способны оказывать влияние на гражданско-правовые отношения, что отличает их от биологического и социального элементов, так как это отдельные переживания конкретного индивида. Личные переживания способны влиять на социальные отношения только косвенно, опосредованно.

Важным для науки гражданского права вопросом считается сочетание понятий «индивид», «индивидуальность» и «личность». Значимость заключается в том, что в гражданском законодательстве применяется термин «личность» в его разных понятиях. А.Г. Асмолов в своих трудах размышляет следующим образом: что сочетание между индивидуальными особенностями человека, социально-типическими проявлениями личности и индивидуальности в качестве субъекта деятельности определяется так: «Индивидом рождаются. Личностью становятся. Индивидуальность отстаивают» [11].

С.Д. Максименко считает, что нужно выделять в структуре личности общее, присущее всем, и индивидуальное, что характерно для конкретного человека с учетом его характеристик [12]. Данное структурирование личности важно для понятия её роли в гражданском праве. Индивидуальное в личности чаще всего оказывает влияние на динамику обязательств, которые имеют связь с личностью сторон. Те же характеристики, которые отличают людей друг от друга, необходимо изучать для понимания нюансов данной группы правоотношений.

Е.А. Суханов считает, что личность – это человек, с таким состоянием психического развития, характеристик личности, свойственным психически здоровому человеку определенного возраста, вдобавок, который способен также ввиду интеллектуальных и духовных качеств быть участником общественных отношений, формировать свою позицию, отвечать за

поступки[13]. Этим он указывает на то, что в структуру личности входит физиологический, социальный, духовный компонент.

При обсуждении категории личности есть следующие вопросы. Каждый ли человек может считаться личностью? Нужно ли быть личностью, чтобы стать субъектом права? Например, Е.М. Бабосов считает, что необязательно быть выдающимся, чтобы стать личностью - все люди участвуют в общественных отношениях, так считается с точки зрения социологии[14]. А.Г. Бережнов акцентирует внимание на различия между «человеком» и «личностью», что в пределах человеческого общежития по факту не имеют научных оснований. Общество и личность есть парные категории. Там, где есть социальность, возможна и нужна та или иная личностная характеристика данной социальности как в целом, так и для каждого индивида отдельно [15].

Э.В. Ильенков не раз писал следующее: «процесс возникновения личности выступает как процесс преобразования биологически заданного материала силами социальной действительности, существующей до, вне и совершенно независимо от этого материала» [16]. Н.С. Малеин в своих трудах пришел к мнению, что «человеком рождаются, личностью становятся» [17]. В.А. Белов выделяет, что сильная воля, гражданская позиция и собственное мнение есть главные внешние черты личности [18]. Данные черты характерны не для каждого человека. И как следствие из этого то, что вышеуказанное демонстрирует невозможность ставить равенство между понятиями «личность» и «человек».

Из этого следует: если не каждый человек является личностью, то нужно ли ей быть, чтобы быть субъектом права? Н.С. Маленин пишет: субъектом права может быть человек, обладающий качеством личности, личность будет и субъектом общественных отношений, и субъектом правовых отношений. Философско-социологическое понятие субъекта общественных отношений – личности – и юридическое понятие субъекта права – как участника общественных отношений, урегулированных правом, - соотносятся как целое и часть[17].

Теперь нужно понять что называется субъектом права и как это определение сочетается с определением «личность».

А.А. Мицкевич определял понятие «субъекты права» так: люди и сформированные ими организации являются носителями созданных государством прав и обязанностей. Возможность иметь лицом права и обязанности и данные законом возможности иметь иные права и обязанности, которые могут появиться во время участия в общественной жизни – формирует характерное свойство субъекта права, которое носит название правосубъектность[19]. С.Ф. Кечекьян субъект права трактовал следующим

образом: что это лицо участвующее, либо которое может участвовать в дальнейшем в правоотношении. Так как под определением субъекта права понимается лицо, которое может стать участником правоотношения, данное определение сливается с определением правоспособности. А ввиду того, что подразумевается реальное участие лица в тех или иных правоотношениях, то под субъектом права понимается обладатель прав и обязанностей в этом конкретном правоотношении[20].

Схоже понятие субъекта права трактовала Р.О. Халфина, считавшая, что в понятие права находят себя две основные характеристики: возможность участвовать в различных правоотношениях и действительное участие в них. А при таком подходе понятие «субъект права» затрагивает как потенциальные возможности, так и их воплощение. [21]. Т.Н. Нешатаева считает, что субъектом права стоит называть лицо или общественное образование, способное принять участие в правоотношении, что закреплено правовой нормой, которая наделяет его юридическими правами и обязанностями [22].

Правосубъектность – свойство, которое дает возможность считать ту или иную сущность субъектом права, что в свою очередь позволяет носить права и обязанности.

Бывает итак, что человек теряет свойства своей личности, превращаясь в юридическую персону, а это в свою очередь приводит к потере возможности демонстрации воли и трансформации в чисто социальное существо.

Итак, пытаясь сформулировать понятие субъект права, необходимо отойти от характеристик конкретного человека, определенной личности и наделить только характеристикой способной позволить признать субъектом права нужный круг лиц. Подразумевается, что данной характеристикой будет правосубъектность. Определение «субъект права», в отличие от личности, оставляет индивидуальные черты без внимания. Субъект права отходит от человека, а также индивида и личности и относится только к правосубъектности.

И.А. Покровский предполагает существование абстрактного «гражданского человека» как «некоторую среднюю фигуру, представляющую эмпирическое суммирование потребностей и качеств, свойственных среднему в данной социальной среде и в данное время человеку[2]. Исходя из этого, Покровский раз за разом подчеркивает абстрактность определения «субъект права» и то, что у него нет характеристик свойственных отдельным людям. Однако он вместе с определением «субъект права» вводит определение «гражданского человека», оно возможно находится посередине «личности» и «субъекта права». Введение такого специального определения связана с его

частным характером, что дает большей концентрации на каждом определенном субъекте права, чем в других отраслях.

Право может существовать отдельно от определенного человека, но несмотря на это, ему необходимо понятие «личность». Из-за этого хоть редко, но термин «личность» в ГК РФ иногда упоминается в различных статьях, что является небезынтересным. В каких случаях, в каком значении и с какими целями оно используется? Чтобы на него ответить перечислим случаи, когда же этот термин употребляется в ГК РФ. Эти случаи и перечислим сейчас, в каждом из них они имеют свои различия:

п. 1 ст. 150 ГК РФ; ст. 205 ГК РФ; п. 1 ст. 336 ГК РФ; ст. 383 ГК РФ; п. 2 ст. 388 ГК РФ; ст. 418 ГК РФ; ст. 980 ГК РФ; ст. 1064 ГК РФ; ст. 1112 ГК РФ; п.3, 4 ст. 1125 ГК РФ; п. 3 ст. 1126 ГК РФ; п. 2 ст. 1265 ГК РФ; п. 2 ст. 1281 ГК РФ; п. 2 ст. 1419 ГК РФ.

Когда право обращается к термину «личность», то оно решает три возможные задачи.

Первая – персонификация лица, в этом случае речь идет о некотором определении правомочий, которые выделяют его в гражданских отношениях, что очень важно (п.3, 4 ст. 1125 ГК РФ; п. 3 ст. 1126 ГК РФ; п. 2 ст. 1265 ГК РФ, п. 2 ст. 1281 ГК РФ, п. 2 ст. 1419 ГК РФ), имеется в виду равенство определенного индивида и обладателя совокупности прав и обязанностей, которыми он и наделяется, происходит в некотором роде индивидуализация субъекта права.

Вторая – закрепление принадлежности личности тех или иных нематериальных благ, что также нельзя упускать из внимания. Они в свою очередь так же являются очень широким понятием, которое можно раскрыть с разных сторон, и их непосредственное воздействие на гражданские правоотношения (п. 1 ст. 150 ГК РФ; ст. 205 ГК РФ; ст. 980 ГК РФ; ст. 1064 ГК РФ). Тут уже подразумеваются физические и психологические черты человека, нежели социальные, которые являются его неотъемлемой частью.

Третья – тут «личность» используется для выражения возможностей динамического или другого правоотношения, что подразумевает изменчивость и лабильности (п. 1 ст. 336 ГК РФ; ст. 383 ГК РФ; п. 2 ст. 388 ГК РФ; ст. 418 ГК РФ; ст. 1112 ГК РФ). Во всех этих нормах личность представлена наиболее ярким образом.

Использованные источники:

1. Кузнецова Н.С. Гражданское общество и личные неимущественные права // Личные неимущественные права: проблемы теории

и практики применения: сб. статей и иных материалов / под ред. Р.А. Стефанчука. Киев: Юринком Интер, 2010. С. 38 – 49.

2. Покровский И.А. Абстрактный и конкретный человек перед лицом гражданского права // Вестник гражданского права. 1913. № 4. С. 30-50.

3. Пахман С.В. О значении личности в области гражданского права // Личные неимущественные права: проблемы теории и практики применения: сб. статей и иных материалов / под ред. Р.А. Стефанчука. Киев: Юринком Интер, 2010. С. 13-17.

4. Михайлова И.А. Личные неимущественные права и нематериальные блага: традиционное понимание и новые подходы // Законы России: опыт, анализ, практика. 2012. № 14. С. 3-9.

5. Рубинштейн С.Л. Теоретические вопросы психологии и проблемы личности // Психология личности. Тексты / под ред. Ю.Б. Гиппенрейтер, А.А. Пузыря. М.: Изд-во Моск. Ун-та, 1982. С. 28-34.

6. Додонов Б.И. О системе «личность» // Вопросы психологии. 1985. № 5.

7. Орзих М.Ф. Личность и право. М.: Юрид. лит., 1975. 112 с.

8. Орзих М.Ф. Право и личность. Вопросы теории правового воздействия на личность социалистического общества. Киев.: Вища школа, 1978. 143 с.

9. Зборовский Г.Е. Общая социология: учебник. 3-е изд., испр. и доп. М.: Гардарики, 2004. 592 с.

10. Петровский В.А. К пониманию личности в психологии // Вопросы психологии. 1981. №2. С. 40-52.

11. Асмолов А.Г. Историко-эволюционный подход к пониманию личности: проблемы и перспективы исследования // Вопросы психологии. 1986. № 1. С. 28-40.

12. Максименко С.Д. Общая психология. М.: Рефл-Бук, Ваклер, 2004. 528с.

13. Гражданское право: учебник: в 4 т. Т. 1. Общая часть / отв. ред. Е.А. Суханов. М.: Волтерс Клувер, 2007 (авторы главы – С.М. Корнеев, А.Е. Шерстобитов). 720 с.

14. Бабосов Е.М. Общая социология. Минск: ТетраСистемс, 2004. 640 с.

15. Бережнов А.Г. Права личности: некоторые вопросы теории. М.: Изд-во МГУ, 1991. 142 с.

16. Ильенков Э.В. Что такое личность? // Психология личности. Тексты / под ред. Ю.Б. Гипперейтер. А.А. Пузыря. М.: Изд-во Моск. ун-та, 1982. С. 11-19.

17. Малеин Н.С. Гражданский закон и права личности в СССР. М.: Юрид. лит., 1981. 216 с.
18. Белов В.А. Гражданское право: учебник. Т. II. Общая часть. Лица, блага, факты. 1093 с.
19. Мицкевич А.В. Субъекты советского права. М.: Госюриздат, 1962. 212 с.
20. Кечекьян С.Ф. Правоотношения в социалистическом обществе. М.: Изд-во АН СССР, 1958. 187 с.
21. Халфина Р.О. Общее учение о правоотношении. М.: Юрид. лит., 1974. 340 с.
22. Нешатаева Т.Н. Международные организации и право. Новые тенденции в международно-правом регулировании. М.: Дело, 1999. 272 с.

УДК 343

*Гребеньков А.А.,
кандидат юридических наук, доцент
доцент кафедры «Уголовное право»
Юго-Западный государственный университет
Россия, г. Курск
Строева М.Ю.
студент
2 курс, факультет «Юридический»
Юго-Западный государственный университет
Россия, г. Курск*

КИБЕРБУЛЛИНГ КАК СФЕРА НОВЫХ ПРЕСТУПЛЕНИЙ

***Аннотация:** В статье рассматриваются проблемы кибербуллинга как сферы новых преступлений. Актуальность рассматриваемой темы обусловлена необходимостью изучения проблемы кибербуллинга как противоправного общественно опасного деяния. По итогам исследования предложено авторское решение проблемы. Проанализировано действующее российское законодательство в постановлении ответственности за киберхулиганство. Проведены исследования и сделаны выводы о необходимости усложнения процедуры регистрации в социальных сетях. Указаны мнения других авторов, государственных деятелей в отношении киберагрессии. Данная статья может быть полезна тем, кто работает с детьми и подростками, а также их родителям.*

Ключевые слова: буллинг; кибербуллинг; Интернет; киберагрессор; социальные сети; жертва; киберхулиганство.

Annotation: *The article examines the problems of cyberbullying as an area of new crimes. The relevance of the topic under consideration is due to the need to study the problem of cyberbullying as an unlawful socially dangerous act. Based on the results of the study, the author's solution to the problem was proposed. The current Russian legislation in establishing liability for cyber-hooliganism is analyzed. Research has been conducted and conclusions have been drawn about the need to complicate the registration procedure on social networks. The opinions of other authors and government officials regarding cyber aggression are indicated. This article may be useful to those who work with children and adolescents, as well as their parents.*

Key words: *bullying; cyberbullying; Internet; cyber aggressor; social media; victim; cyberbullying.*

XXI в. – век технологий, которые несут в себе пользу всему человечеству, но при этом могут представлять для него угрозу. Одной из таких угроз является буллинг в сети Интернет, все чаще встречающийся в новостных заголовках. Кибербуллинг обычно принимает форму запугивания и угроз через средства связи, посредством социальных сетей, электронной почты, чатов и т.п.

Промежуточные результаты исследования ФГБУ «НМИЦ ПН им. В.П. Сербского» Минздрава РФ в период 2020- 2022 годов свидетельствуют о том, что от 30% до 50% опрошенных старшеклассников в 5 регионах России хотя бы один раз за прошедший месяц учебного года оказались в ситуации травли. Буллинг — намеренная систематическая целенаправленная травля при неравенстве сил между агрессором и жертвой (в том числе «школьный буллинг») [1].

Что может натолкнуть на мысль о том, что ребенок стал жертвой буллинга, даже если он об этом молчит? Помимо тревоги и депрессии у детей могут проявляться психосоматические расстройства (головные боли, нарушения сна, боли в животе). Школьные учителя и родители могут заметить ухудшение успеваемости, нарушения поведения, как вариант депрессии у ребенка. Отказ от посещения школы. Если вовремя на это не среагировать повышается риск суицидального поведения.

Одна из ветвей буллинга, опасность, подстерегающая детей и подростков, пользующихся социальными сетями и мессенджерами - кибербуллинг — латентный и опасный вид криминальной агрессии.

«Самое страшное в кибербуллинге даже не то, что за него нередко установлена ответственность. Самое страшное, что жертва, подвергаемая насилию, втягивается в преступные группировки. Жертвы буллинга не только совершают суицид — многие из них для того, чтобы избежать оскорблений втягиваются в преступные цепочки. Они начинают оставлять «закладки» в тайниках, они оформляют на себя банковские карты и снимают с них денежные средства, украденные мошенниками», — предостерегла замначальника 2-го отдела организации расследования дистанционных хищений управления ведомственного и процессуального контроля Следственного департамента МВД Юлия Меньщикова [2].

Кибербуллинг пришёл к нам с развитием информационного поля, сети «Интернет», социальных сетей. В науке выделяют следующие основные формы кибербуллинга:

1. Клевета – такой вид буллинга, при котором используется распространение заведомо ложной информации.
2. Харрасмент - неоднократная отправка оскорбительных текстовых или иных файлов, адресованных, как правило, конкретному человеку.
3. Киберпреследование – отслеживание жертвы с помощью Интернет-ресурсов для организации вымогательства, нападения, шантажа, избиения и т.д.
4. Хеппислепинг – киберагрессоры копируют профиль жертвы, пытаются каким-либо образом ее скомпрометировать.
5. Самозванство – вид кибербуллинга, при котором агрессор представляет себя как жертву, используя ее пароль для доступа к ее аккаунту в социальных сетях, либо создав страницу от имени жертвы и осуществляя негативную коммуникацию с другими пользователями.
6. Перепалки – обмен короткими оскорбительными репликами между двумя или более людьми, происходящий чаще всего в публичных местах Сети (комментарии в блогах, социальных сетях).
7. Доксинг – публичное раскрытие личных и конфиденциальных данных через Интернет.

Если раньше ребёнок, подвергающийся агрессии со стороны сверстников, мог покинуть некомфортную ему атмосферу, то теперь же агрессор может преследовать его постоянно.

Как отмечает А. Медина, мотивация киберагрессора, как правило, связана с ненавистью, злостью, мстостью, любовной одержимостью, сексуальным влечением или неспособностью принять отказ [3]. При этом агрессор нередко характеризуется агрессивностью и мстительностью по отношению к жертве, ему доставляет удовольствие унижать других людей, а

анонимность даже дает ему чувство власти, безнаказанности и превосходства над жертвой, что является самым страшным в данной сфере преступлений.

Природа таких киберагрессоров зачастую берёт начало из детства. С ранних лет жизни у человека закладывается манера поведения, общения. В процессе социализации ребёнок учится контакту с людьми, в первую очередь взаимосвязи с родителями. Атмосфера в семье, воспитание, играет большую роль в дальнейшей жизни ребёнка.

Как показывает практика, агрессорами становятся дети из неблагополучных, неполных семей или дети-сироты. В школьной жизни у этих детей не складывается общение, и они становятся жертвами буллинга со стороны сверстников. В последствии чего накапливается агрессия и появляется чувство мести, которое приводит к страшным последствиям. Жертвы в прошлом становятся агрессорами в настоящем. Такие люди готовят свой план в течении длительного времени, им важно получать реакцию на свои действия. Осуществление задуманного начинается в реальной жизни (слежка, изучение повадок, ознакомление с личной жизнью жертвы), продолжаясь в Сети, чаще всего это социальные сети. От дружелюбного, общение переходит в угрозы или шантаж.

Издавательства в сети могут быть гораздо хуже, чем в школьном дворе, ведь киберхулиган скрывается за ником, неопознанным звонком или сообщением от анонима. Подобно тому, как акты физического насилия ставят под угрозу физическую безопасность, кибербуллинг угрожает психическому здоровью подростка. Анонимность Интернета позволяет агрессору на протяжении длительного времени оставаться безнаказанным, а жертвы кибербуллинга существуют в страхе и тревоги 24 часа в сутки. Выложенное в сеть издевательское заявление, будь это текст или изображение, практически невозможно удалить из медиа-пространства, особенно если оно размещено на нескольких сайтах. В век новых технологий буллинг тоже приобретает новый уровень.

Киберагрессор имеет возможность распространить информацию так, что ее просмотрит неограниченное количество людей, влияя на общественное мнение, на психологические механизмы социального восприятия. Это влияет на мотивацию и внутренние убеждения человека, потерю уверенности в себе.

Статистика показывает, что более 60% подростков посещают сайты социальных сетей, где они общаются без контроля со стороны взрослых. Именно на таких сайтах появляются электронные письма с угрозами, демонстрируются компрометирующие или смешные фотографии, там же размещаются чаты с обсуждением по поводу этих материалов.

Российское законодательство несовершенно в решении новой проблемы – кибербуллинга как сферы новых преступлений. Но с каждым годом оно вносит поправки, положительно влияющие на это. Так с 2019 года 11 ноября в России объявлен «День борьбы с кибербуллингом», 1 сентября 2021 года 9 крупнейшими компаниями России, работающими в сфере ИТ и коммуникаций: «ВымпелКом», «Газпром-Медиа Холдинг», «Лаборатория Касперского», «МегаФон», МТС, VK, «Национальная Медиа Группа», «Ростелеком» и «Яндекс» был создан Альянс по защите детей в цифровой среде; принятие закона от 13.12.2023 года «Об ограничении использования мобильных телефонов в школе», В октябре 2019 г. заместитель председателя Молодежного парламента при Госдуме Дмитрий Шатунов предложил внести поправки в ст. 5.61 КоАП РФ об оскорблении и наказывать за него как за отдельное административное правонарушение штрафами в размере 5–10 тыс. руб. Штраф будет налагаться за «травлю как систематическое унижение достоинства лица, выраженное в неприличной форме». За «оскорбление в Интернете» предложили ввести штраф в размере 3–5 тыс. руб. Также были предусмотрены «отягчающие обстоятельства» в форме групповой травли в Интернете «целыми сообществами и школьными классами» [4].

Данное введение на наш взгляд требует доработок. Ведь такой штраф можно будет применить в отношении киберагрессоров «нападающих» публично, на обозрение всех пользователей сети, а буллинг в личных сообщениях наказать будет трудно, т.к. российское законодательство обеспечивает анонимность личных переписок.

«Использование смартфонов детьми на уроках не только отвлекает их от содержания урока, снижает успеваемость, но и зачастую является причиной травли в отношении одноклассников и учителей. Дети нередко именно на уроках снимают непристойные и издевательские видео, которые потом используют для преследования своей «жертвы». Уверена, что ограничение использования гаджетов приведёт к резкому снижению фактов кибербуллинга в России среди детей и подростков. Напомню, что по данным Лиги безопасного интернета треть российских школьников сталкивается с травлей в сети. Вместе с тем, многие родители заявляют о негативном воздействии использования цифровых технологий в школе на психику и в целом здоровье детей» [5], - пишет в своем телеграмм-канале Мизулина Екатерина Михайловна. Директор Ассоциации участников рынка интернет-индустрии «Лига безопасного интернета», исполнительный директор Национального центра помощи пропавшим и пострадавшим детям.

Мы полностью согласны с мнением Екатерины Мизулиной. Ограничение в использовании смартфонов в школьное время сможет

способствовать более внимательному погружению в учебную программу, «реальному» общению со сверстниками. Данное введение положительно повлияет на психологическое развитие школьников.

К сожалению, предпринимаемые попытки правительства, некоммерческих организаций, администраций сайтов и социальных сетей снизить частотность эпизодов кибербуллинга бывают недостаточными, так как они направлены на общий формат, а в первую очередь необходимо напрямую работать с восприятием подростками этой проблемы.

Именно поэтому, мы предлагаем ввести специальную квалифицированную помощь подросткам, на школьном уровне, а также за ее пределами. Это могут быть открытые разговоры с профессиональными психологами или анонимные звонки, чаты. Проведение бесед, тренингов, которые будут проводиться на равных, учитывая факторы, такие как активность и добровольность участников, воспитание, моральные принципы, обратную связь. На таких тренингах спикер может перенаправить излишнюю агрессию в другое русло – найти новое хобби по интересам каждого участника, будь то спорт, искусства, наука и т.п.

Сегодня подростки проводят большую часть времени в сети и именно поэтому мы предлагаем создание мобильного приложения, где будет проходить диалог с психологом анонимно. Потенциальная жертва или агрессор может высказать свои чувства и эмоции, а его новый «интернет-друг» поддержит и подскажет как поступить в данной ситуации. Это поможет в решении проблемы с подростковыми самоубийствами и кибербуллингом.

Необходимость в правовом регулировании противодействия кибербуллингу в форме самостоятельного федерального закона очевидна. Такой правовой акт должен предусматривать понятие кибербуллинга, его виды и формы, ответственность виновных лиц. Это позволит юридически защитить участников общественных отношений от актов киберагрессии.

Таким образом, решение проблемы подросткового кибербуллинга должно носить комплексный характер и оказывать воздействие при помощи различных институтов и организаций. Однако в первую очередь необходимо повышать информационную компетентность и развивать межличностные доброжелательные отношения.

Список использованной литературы:

1. Кибербуллинг: масштаб проблемы в России. – Текст: электронный // ВЦИОМ: [сайт] – Режим доступа: <https://wciom.ru/analytical-reviews/analiticheskii-obzor/kiberbulling-masshtab-problemy-v-rossii>, свободный. – (Дата обращения: 16.12.2023).

2. МВД о последствиях для жертв сетевой травли. – Текст: электронный // РИА Новости: [сайт] - Режим доступа: Кибербуллинг как школа новых преступлений: МВД о последствиях для жертв сетевой травли | Российское агентство правовой и судебной информации - РАПСИ (rapsi-pravo.ru) , свободный. – (Дата обращения: 16.12.2023).
3. Medina A.C. Una nueva cara de Internet: El acoso / A.C. Medina // Educación y Comunicación en la Sociedad del Conocimiento. — 2003. — №1. – Режим доступа:<https://dialnet.unirioja.es/servlet/articulo?codigo=6871665>, свободный. – (Дата обращения: 15.12.2023).
4. В Молодежном парламенте при Госдуме предложили ввести штрафы до 10 тыс. руб. за кибербуллинг [Электронный ресурс]. - Режим доступа: <https://finance.rambler.ru/other/42926756-v-molodeznom-parlamente-pri-gosdume-predlozhili-vvesti-shtrafy-do-10-tys-rub-za-kiberbulling/>, свободный. – (Дата обращения: 17.12.2023).
5. Екатерина Мизулина. – Текст: электронный // Телеграмм-канал: [сайт] – Режим доступа: https://t.me/ekaterina_mizulina/1011, свободный. – (Дата обращения: 15.12.2023).

*Малиновский О.Н., кандидат юридических наук, доцент
доцент кафедры гражданского процесса и международного права
Юридический факультет им. А.А. Хмырова ФГБОУ ВО «Кубанский
государственный университет»*

Россия, г. Краснодар

Нерсесян А.В.

студент

*3 курс, Юридический факультет им. А.А. Хмырова ФГБОУ ВО
«Кубанский государственный университет»*

Россия, г. Краснодар

КИЛИКСКОЕ АРМЯНСКОЕ ГОСУДАРСТВО И РЕСПУБЛИКА АРМЕНИЯ: СРАВНИТЕЛЬНО-ПРАВОВОЙ АНАЛИЗ И АКТУАЛЬНЫЕ ПРОБЛЕМЫ СОБЛЮДЕНИЯ ПРАВ И СВОБОД ЧЕЛОВЕКА И ГРАЖДАНИНА В РЕСПУБЛИКЕ АРМЕНИЯ

***Аннотация:** Данная научная работа ставит своей целью сравнительно-правовой анализ Киликского армянского государства и республики Армения в области развития, закрепления, соблюдения и защиты прав и свобод человека и гражданина, начиная от развития киликского армянского права до закрепления приоритета прав и свобод человека и гражданина в современной Республике Армения. Также считаем необходимым выделить ряд ключевых проблем в сфере соблюдения прав и свобод человека и гражданина в данном государстве.*

***Ключевые слова:** Армения, Государство, Права, Свободы, Киликия, Анализ, Народ.*

***Annotation:** This scientific work aims to provide a comparative legal analysis of the Cilicia Armenian state and the Republic of Armenia in the field of development, consolidation, observance and protection of human and civil rights and freedoms, starting from the development of Cilicia Armenian law to consolidating the priority of human and civil rights and freedoms in the modern Republic Armenia. We also consider it necessary to highlight a number of key problems in the field of observance of human and civil rights and freedoms in this state.*

***Key words:** Armenia, State, Rights, Freedoms, Cilicia, Analysis, People.*

История каждого государства складывается по своей индивидуальной траектории, по своему пути, которому присущи чередование ошибок

и достижений, благих и жестоких событий, а также собственного опыта развития законодательства и правовой культуры.

Армянский народ из века в век прикладывал неизмеримые усилия в целях сохранения национальной идентичности, сохранения прав и свобод человека, недопустимости потерять индивидуальный колорит даже в условиях отсутствия территориально обособленного, независимого государственного образования. И, в настоящее время, Республика Армения, сталкиваясь с совершенно новыми вызовами и угрозами, продолжает обеспечение и защиту прав и свобод человека и гражданина. Необходимость выделения существующих проблем в указанной сфере заключается в том, чтобы найти оптимальный вариант их решения. А необходимость исследования через призму времени и истоков нормативных правовых актов обусловлена тем, что, благодаря этому, в конечном итоге, перед нами открываются более широко и зримо те или иные моменты общественно-политической и социально-правовой жизни армянского народа, а также представляется обозримым весь фундамент, стержень государственности. И долг каждого нового поколения заключается в том, чтобы не только достойно и благородно продолжать начинания своих предков, но и чтить традиции и знать прошлое своего государства, чтобы ясно понимать своё настоящее и уверенными шагами идти в обозримое будущее.

Начало 20-го века стало системообразующей точкой восстановления армянского государства после окончания периода существования Российской империи. Стоит отметить, что современную Армению принято считать Третьей Республикой. Первая республика относится к 1918-1920 гг., а с 1920 по 1991 гг. существовала Армянская ССР.[1] При этом, у армянского народа есть уникальный опыт создания государства за пределами Армении – в Киликии.

После падения армянских государств на исторических территориях в 10-11 вв., появилось государственное образование за ее пределами. Киликское армянское государство существовало с 1080 по 1515 гг.[2] Если совершенно кратко описать данное государственное образование, то – Киликийская Армения: между Европой и Востоком. Такое суждение справедливо, поскольку уже в те годы социально-экономическая жизнь в государстве была на высоком уровне, а в стране действовали европейские принципы.

Так, возвращаясь к истории, во второй половине 11-го века [3] территория Киликии вошла в состав Византии, но успехом для византийцев это не увенчалось, поскольку ни регулярная армия, ни правитель Византии не смог на данных землях побороть полунезависимые армянские княжества. Армянский народ с гордостью сохранял свои традиции, культурное наследие,

религию, законы и право на существование. И, в последующем, армянское царство стало фактически независимым, что позволило быстрыми темпами развивать культуру, экономику, военную мощь и законодательство.

Все-таки, Киликия до независимости была провинцией Византии, законы которой не могли не оказать влияние на армянский народ. Так, применялись такие источники права, как «Эклога» (сборник византийского права), «Военный закон», «Городское право» и др. Но, для армянского народа главенствующей ролью играл «Судебник» [4] Смбата Спарапета, который не только упорядочил нормативные документы, но и отделил отрасли права друг от друга, нормы международного права от внутригосударственных законов, указы царя от указов князя.

«Судебник» имеет 202 статьи и 8 глав. [5] Считаем необходимым проиллюстрировать некоторые его части:

1. К примеру, если брать церковное право, считающееся, как одно из основополагающих частей государства, то в данном нормативном правовом акте мы найдем такое право граждан, которое звучит, как: «Если народ недоволен епископом, обсудить вопрос и освободить епископа от его обязанностей, заменив его более достойным».

2. В сфере семейного права норма о браке раскрывалась таким образом, что брак между людьми должен был быть только на добровольной основе. Также «Судебник» защищал честь и достоинство женщин, у которых их мужья «без правового согласия» оставляли их и женились на другой.

Также «Судебник» закрепил норму, по которой мужчина, который узнал о измене жены, «не имел права ее убивать».

3. Важным аспектом является то, что Смбат Спарапет ответственно и искренне относился к воспитанию и образованию детей, тем самым закрепив в «Судебнике» их бесплатное обучение.

4. В уголовном праве были определены принципы индивидуализации наказания и ответственности, а также осуществление правосудия только на основе закона. Законность и справедливость полноправно присутствовали в Киликии при назначении наказания. Стоит отметить, что в Киликии отсутствовала такая цель наказания, как религиозная.

5. Были закреплены принципы правосудия, как состязательность процесса, подсудность, равенство всех лиц перед судом и др. [6]

Можно заметить из данных выдержек, что уже в те годы в государстве, по сути, частично действовали современные законы, связанные с правами человека и гражданина, судоустройством, правами ребенка и др.

Необходимо подчеркнуть, что Смбат Спарпет составлял «Судебник» только на основе актуальных событий и действительности Киликийского армянского государства и довольно редко прибегал к древним нормам.

«Судебник» Смбата Спарпета является богатым наследием армянского народа, нормы которого уже давно не действуют, но продолжают служить по сей день армянскому государству, отражая все аспекты общественной жизни государства и служа полноправной точкой опоры.

Независимость Киликии и действенный механизм функционирования социально-экономической жизни позволил государству быть самостоятельным субъектом права на международной арене и заключать важные договоры.

Стоит отметить, что памятники армянского права имели влияние и на другие народы мира. В частности, вышеупомянутый «Судебник» переводился и широко использовался в таких странах, как Польша, Грузия, Молдавия и др.[7] Данный факт отражает то, что данный правовой акт являлся наиболее совершенным в те времена, часто применялся на практике и был образцом для издания собственного законодательства этих стран.

Канонические законы, которые были приняты в 1243 г., [8] также стали важным этапом в регулировании общественных отношений в гражданской, семейной, уголовной и др. сферах.

Важной особенностью является то, что Киликия обладала огромным этническим составом, и представители других национальностей (греки, евреи, византийцы и др.) могли принимать национальные законы. И данный факт не породил беззаконие или преследование по национальному признаку, что уже тогда отражало современный принцип равенства лиц независимо от пола, расы, национальности, языка и т.д.

Киликия по своей природе напоминает европейское государство со своей правовой системой, которой присущи прогрессивные, гуманистические тенденции развития.

Киликское армянское государство перестало существовать после его завоевания турками, но оставила после себя фундамент для построения правовых систем и закрепления правовых особенностей взаимоотношений между людьми, как внутри государства, так и за его пределами.

Киликские правители показали, что права человека обладают первоочередным значением при защите и сохранение жизни каждого, показали то, что каждый человек заслуживает достойной жизни.

Вдобавок к этому, стоит отметить, что армянский народ, не имея обособленного государственного устройства, создал Конституцию для будущей страны. Ею стал труд Шаамира Шаамиряна и др. авторов с названием

«Западня честолюбия», который был издан в 1773 году [9] и уже тогда заложил основы будущей независимой Армении. В данном труде отражено то, что все люди от природы равны, человек – это высшая ценность, власть в стране должна быть избрана народом, законы должны быть «писаны» для всех, обязательное присутствие свободы вероисповедания, разделение властей, защита равноправия граждан. Также автор признавал лучшей формой правления республику. А одна из статей гласит: «Каждый человек может свободно думать, говорить и действовать», [10] что, опять же, отражает должным образом развитие института прав и свобод человека и гражданина.

Несмотря на отсутствие государственности в 19-ом веке, армянский народ использовал все возможные способы для того, чтобы иметь свое право, основанное на армянских обычаях и традициях. [11]

В настоящее время развитие общественной жизни предусматривает гарантии прав и свобод человека и гражданина, как неотъемлемую часть демократического государства, его конституционного строя. Такое правовое положение является предупреждением проявления насилия, унижений, неправомерных действий или бездействий в отношении каждого человека. Такая совокупность прав и свобод должна быть закреплена в нормативных правовых актах и формироваться с учетом развития общественных отношений. Необходимо подчеркнуть, что становление новой независимой Армении происходило в тяжелейших условиях, связанных с войной в Карабахе, экономической нестабильностью после распада СССР, потерей связующих элементов государственного управления.

Первый значимый шаг в области защиты прав и свобод человека и гражданина в Республике Армения датируется с принятием 23 августа 1990 г. Декларации о независимости Республики Армения [12], в которой прописано обеспечение со стороны государства свободного и равноправного развития независимо от национальности, расы и вероисповедания. Принятие 5 июля 1995 г. Конституции Республики Армения [13] способствовало закреплению продуманной модели жизни социума, способов и форм отношений между личностью и государством. Главный нормативный правовой акт государства особое внимание уделяет соблюдению принципа приоритета прав и свобод человека и гражданина, в ней с полной ясностью прописаны их содержание, пути реализации и механизм защиты.

Нормы международного права являются частью армянской правовой системы и тем самым подтверждают непоколебимость принципа приоритета прав и свобод человека и гражданина.

Конституция Республики Армения создала необходимый фундамент для развития всех сфер общества и стала неотъемлемой частью гарантий соблюдения прав и свобод человека и гражданина.

Принятие главного нормативного акта страны послужило в дальнейшем принятию ключевых законов: «О гражданстве Республики Армения» [14], «О правах ребенка» [15] и др., а также ключевых кодексов, регулирующих общественные отношения в различных сферах жизни общества.

Перечень прав и свобод человека и гражданина закреплен в ст. 43 Конституции Республики Армения и указывает на то, что указанные в данном нормативном правовом акте права и свободы не являются исчерпывающими и не могут служить основанием для отрицания других общепризнанных прав и свобод человека и гражданина.

Здесь стоит отметить, что права и свободы человека и гражданина обладают высшей юридической силой, естественным происхождением, являются постоянными и неотъемлемыми.

Однако, одного закрепления прав и свобод человека и гражданина недостаточно, поскольку на практике их реализация порой может быть осложнена в силу многочисленных факторов.

Омбудсмен Армении Кристине Григорян в интервью [16] от 10 сентября 2022 г. отметила, что к одним из самых уязвимых сфер, связанных с правами личности, относятся:

1. Права личности на справедливое судебное разбирательство. Здесь же, по-нашему мнению, именно проблема с судебной независимостью.
2. Чрезмерное применение предварительного ареста со стороны правоохранительных органов.
3. Также, для полной ясности, приведем выдержки из доклада о правах человека в Армении за 2021 г. [17], в котором указывается, что происходит произвольное или незаконное вмешательство в частную жизнь, попытки со стороны членов сил безопасности.
4. Гарантии обеспечения прав человека в уголовно-исполнительных учреждениях.
5. Права человека в армии, поскольку вооруженные силы, по сути, являются закрытыми системами и довольно сложно отследить реализацию прав военнослужащих.

Правозащитная организация Human Rights Watch в своем ежегодном докладе выделила такие проблемы с правами человека в Армении, как [18]:

1. Беснаказанность применения полицией чрезмерной физической силы, а также неполная независимость судебных органов.
2. Насилие в семье.

3. Отсутствие доступа к качественному образованию для детей с ограниченными возможностями.

Согласно информации, представленной на официальном сайте Защитника прав человека Республики Армения, количество обращений в целях защиты и охраны прав человека и гражданина возрастает с каждым годом [19]:

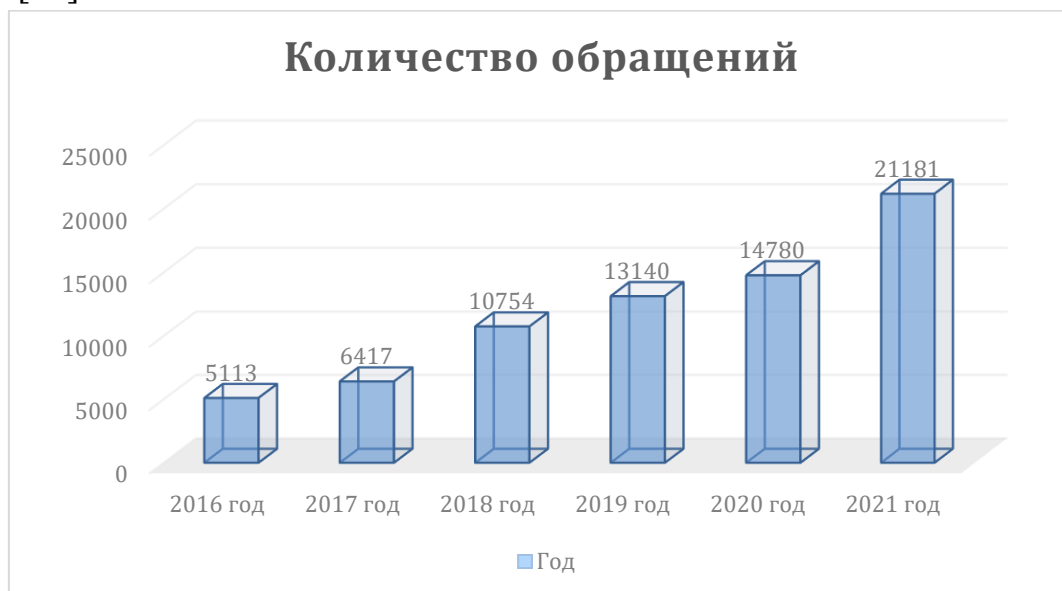

Также в Республике Армения в настоящее время действует такой проект, как «Содействие прямой демократии для укрепления прав человека в Армении» и действует «Национальная стратегия защиты прав человека и ее план действий по её реализации на 2020-2022 годы». [20] В регионах Армении регулярно ведутся общественные дискуссии по поводу решения проблем в сфере прав и свобод человека и гражданина. Так, выделяют:

1. Нарушения прав человека в сфере труда. Отмечается, что в настоящее время не существует внесудебного органа по вопросам трудового права, наличие которого требуется, если лицо обращается не в судебный орган.

2. Нарушения прав человека в сфере образования. Выделяют проблему недостатка развития дистанционного обучения, решение которой необходимо для того, чтобы все дети могли участвовать в образовательном процессе.

3. Нарушения прав человека в сфере судебной власти, связанные с несвоевременным назначением заседаний с связи с загруженностью судов, заполнением вакансий судей и др.

Продолжают нарушаться права человека в психдиспансерах, о чем свидетельствует доклад [21] омбудсмена Армении. Проблема заключается в небрежном отношении к людям, которые страдают психическими заболеваниями, наличие фальшивых подписей, применение лекарств, которые

были ранее запрещены Министерством здравоохранения. Считаем, что необходим более тщательный контроль таких ситуаций со стороны Минздрава, и, главное, такой контроль должен носить не эпизодический характер.

Также мы выделяем ряд проблем, которые присутствуют в настоящее время и требуют своевременного решения. Одна из ключевых проблем – отсутствие должного уровня правосознания и правовой культуры граждан, которые, порой, даже не знают о наличии у них определенных прав, свобод и способов их защиты, что, по-нашему мнению, может быть решено с помощью:

1. Развития правовой осведомленности не только у лиц, работающих в юридической сфере, но и у всего общества в целом.

2. Размещения во всех городах точек бесплатной юридической консультации, чтобы каждый человек мог получить достойную, высококвалифицированную юридическую помощь.

3. Введения в школьную образовательную программу уроков правовой культуры.

Также считаем, что необходимо закрепить в Конституции Армении принцип «ответственности государственных органов» в случае нарушения прав и свобод человека и гражданина, чтобы не возникало сомнений по поводу их реализации.

В Армении действует институт частичной конституционной жалобы, который, в сравнении с международным опытом, является неэффективным. [22] Решение данной проблемы видим в развитии института полной конституционной жалобы, посредством которой любые действия или бездействия должны становиться объектом конституционного контроля. Данный институт позволит укрепить судебные гарантии, снизить уровень недоверия народа в отношении судебной власти.

Существуют проблемы, связанные с группами этнических меньшинств. Во-первых, в настоящее время, в государстве создана система медицинского свидетельства о рождении, однако, в езидских и курдских общинах до сих пор практикуют домашние роды, из-за чего фиксируется низкий процент рождаемости в данных областях государства, а, самое главное, дети, фактически, не приобретают права, поскольку само государство даже не знает о рождении детей.

Согласно отчету НПО за 2019 г. Комитету ООН по правам ребенка, дети езидов проводят детство в окружении людей, говорящих на их родном языке и, практически, не владеют армянским языком при поступлении в школу, что приводит к тому, что данные дети существенно отстают в учебном процессе,

а в большинстве езидских деревень собственные дошкольные и школьные учреждения отсутствуют.

Подводя итог исследования, приведем высказывание постоянного члена армянской делегации в ПАСЕ Владимира Варданяна, который считает: «Игнорирование конкретных случаев нарушений основных принципов, прав и свобод приводит к глобальным катастрофам». [23] Данный вывод полностью совпадает с нашей позицией и, поэтому, считаем, что необходимо относиться к приведенным выше и к указанным нами проблемам с полной ответственностью и осознанием того, к каким ужасным последствиям это может привести.

Нельзя рассчитывать на случайное стечение обстоятельств, необходимо анализировать опыт прошлых лет и предпринимать многочисленные попытки к решению выявленных проблем. С учетом постоянного прогресса человечества, развитием технологий, права и свободы человека и гражданина будут всё больше нарушаться, поскольку ответ государства на новые вызовы, приспособление к ним и нормативное регулирование займет некоторое время прежде чем права и свободы человека и гражданина будут защищены от новых реалий. Безусловно, невозможно решить сразу все проблемы в сфере соблюдения прав и свобод человека и гражданина в Республике Армения. Для этого необходима выработка стратегии с междисциплинарным характером с привлечением экспертов и специалистов, заимствование положительного опыта зарубежных стран, изменение ракурса видения многочисленных проблем и, самое главное, направление сил и ресурсов не только на решение последствий нарушения прав и свобод человека и гражданина в Республике Армения, но и на искоренение причин их появления.

Считаем, что выдвинутые нами подходы к решению проблем могут оказать положительное влияние на вопросы разработки и укрепления системы гарантий прав и свобод человека и гражданина, а также сделать эту систему цельной, доступной и эффективной.

Необходимо подчеркнуть, что каждый последующий нормативный правовой акт армянского народа должен содержать в себе все исторические корни армянского народного правосознания, правовые идеи, ценности, цели и принципы, институты и функции, а также многовековые правомерные и целесообразные обычаи и традиции армянского народа, который из века в век всегда стремился к сохранению национальной идентичности и закреплению и гарантированности прав и свобод человека и гражданина. [24]

Использованные источники:

1. Конституция Республики Армения (принята на референдуме 5 июля 1995 г.) [Электронный ресурс]. URL: <https://www.president.am/ru/constitution-2015/> (дата обращения: 18.10.2022).
2. **Декларация о независимости Армении от 23 августа 1990 г.** [Электронный ресурс]. URL: <https://www.gov.am/ru/independence/> (дата обращения: 18.10.2022).
3. Закон Республики Армения от 06.11. 1995 «О гражданстве Республики Армения». [Электронный ресурс]. URL: <http://parliament.am/legislation.php?sel=show&ID=1731&lang=rus>
4. Закон Республики Армения от 29.05.1996 «О правах ребенка». [Электронный ресурс]. URL: <http://parliament.am/legislation.php?sel=show&ID=1700&lang=rus>
5. Армянская ассоциация юристов. [Электронный ресурс]. URL: <https://armla.am/ru/2378.html>.
6. Защитник прав человека Республики Армения [Официальный сайт]. URL: <https://www.ombuds.am/am/site/ViewNews/2096> (дата обращения: 18.10.2022).
7. АМИ «Новости-Армения» [Официальный сайт]. URL: <https://newsarmenia.am/amp/306704/> (дата обращения: 18.10.2022).
8. Барсегян С.В. Киликское армянское государство и его законодательная база // Государственная служба и кадры. 2019. №2. URL: <https://cyberleninka.ru/article/n/kilikskoe-armyanskoe-gosudarstvo-i-ego-zakonodatelnaya-baza> (дата обращения: 18.10.2022).
9. Барсегян С.В. Киликское армянское государство и его законодательная база // Государственная служба и кадры. 2019. №2. URL: <https://cyberleninka.ru/article/n/kilikskoe-armyanskoe-gosudarstvo-i-ego-zakonodatelnaya-baza> (дата обращения: 18.10.2022).
10. Барсегян С.В. Киликское армянское государство и его законодательная база // Государственная служба и кадры. 2019. №2. URL: <https://cyberleninka.ru/article/n/kilikskoe-armyanskoe-gosudarstvo-i-ego-zakonodatelnaya-baza> (дата обращения: 18.10.2022).
11. Авакян Р.О. Памятники армянского права, их истоки и взаимодействие с правом других народов // Северо-Кавказский юридический вестник. 2013. №2. URL: <https://cyberleninka.ru/article/n/pamyatniki-armyanskogo-prava-ih-istoki-i-vzaimodeystvie-s-pravom-drugih-narodov> (дата обращения: 18.10.2022).
12. Геворгян Л.А. Эволюция источников армянского права с древнейших времен до середины XIX века // Юридические науки, правовое

государство и современное законодательство: сборник статей II Международной научно-практической конференции. Пенза, 2018 С. 41-44.

13. Авакян Р.О. Памятники армянского права, их истоки и взаимодействие с правом других народов // Северо-Кавказский юридический вестник. 2013. №2. URL: <https://cyberleninka.ru/article/n/pamyatniki-armyanskogo-prava-ih-istoki-i-vzaimodeystvie-s-pravom-drugih-narodov> (дата обращения: 18.10.2022).

14. Барсегян С.В. Киликское армянское государство и его законодательная база // Государственная служба и кадры. 2019. №2. URL: <https://cyberleninka.ru/article/n/kilikskoe-armyanskoe-gosudarstvo-i-ego-zakonodatelnaya-baza> (дата обращения: 18.10.2022).

15. Авакян Р.О. Памятники армянского права, их истоки и взаимодействие с правом других народов // Северо-Кавказский юридический вестник. 2013. №2. URL: <https://cyberleninka.ru/article/n/pamyatniki-armyanskogo-prava-ih-istoki-i-vzaimodeystvie-s-pravom-drugih-narodov> (дата обращения: 18.10.2022).

16. Авакян Р.О. Памятники армянского права. Ереван, 2000.

17. Геворгян Л.А. Эволюция источников армянского права с древнейших времен до середины XIX века // Юридические науки, правовое государство и современное законодательство: сборник статей II Международной научно-практической конференции. Пенза, 2018 С. 41-44.

18. Информационно-аналитический портал Armenia Today [Официальный сайт]. URL: <https://armeniatoday.news/law-ru/524625/> (дата обращения: 18.10.2022).

19. Культурный Центр Езидов Кавказа [Электронный ресурс]. URL: <https://yazidis.info/ru/news/8660>

20. АМИ «Новости-Армения» [Официальный сайт]. URL: <https://newsarmenia.am/news/politics/human-rights-watch-nazvala-problemy-v-sfere-prav-cheloveka-v-armenii-sobytiya-1-marta-nasilie-v-seme/>

21. Новостное агентство Sputnik. [Официальный сайт]. URL: <https://ru.armeniasputnik.am/amp/20220122/prava-cheloveka-v-psikhdispanserakh-prodolzhayut-narushatsya--tatoyan-predstavil-novyuy-doklad-37831593.html>

22. Ерицян А.А. Проблемы реализации конституционных гарантий прав человека в РА и в РФ // Сборник научных статей, Ереван, 2018. С. 179-184.

23. Информационно-аналитический центр VERELQ. [Электронный ресурс]. URL: <https://verelq.am/ru/node/111093>.

24. Осипян Б. Смысл истории армянского правосознания // Научный Арцах. 2018. № 1. С. 111-125.

Хажеев И.Д.
студент магистратуры
3 курса, кафедры экологического и трудового права Института права
ФГБОУ ВО «Уфимский университет науки и технологий»
Россия, г. Уфа

КЛАССИФИКАЦИЯ ОГРАНИЧЕНИЙ ПРАВ НА ЗЕМЕЛЬНЫЕ УЧАСТКИ

***Аннотация:** данная статья исследует вопросы, связанные с ограничениями права собственности и оборотоспособности земельных участков. В ней рассматриваются различные точки зрения на эту проблематику. Авторы анализируют природу ограничений в отношении права отчуждать вещь и обсуждают их классификацию, особенно в контексте земельных участков. Также освещаются цели и значение ограничений права пользования и распоряжения земельными участками, включая меры для сохранения природных объектов, регулирования хозяйственной деятельности и охраны окружающей среды. Анализ этих вопросов позволяет лучше понять роль и значимость ограничений для обеспечения устойчивого использования земельных ресурсов и общественной защиты.*

***Ключевые слова:** ограничения, право собственности, оборотоспособность, земельные участки, классификация, право пользования, право распоряжения, устойчивое использование, общественная защита.*

***Annotation:** This article explores issues related to restrictions on ownership and turnover of land. It discusses different points of view on this issue. The authors analyze the nature of restrictions on the right to alienate a thing and discuss their classification, especially in the context of land plots. It also highlights the purpose and significance of restrictions on the right to use and dispose of land, including measures to preserve natural objects, regulate economic activity and protect the environment. An analysis of these issues allows a better understanding of the role and significance of constraints for sustainable land use and public protection.*

***Key words:** restrictions, ownership, turnover, land, classification, right of use, right of disposal, sustainable use, public protection.*

В данной статье рассматривается классификация ограничений прав на земельные участки и их систематизация, основанная на различных критериях, важность систематизации ограничений для формирования представления о них как системе правовых норм и определения их места в правовом

регулировании. Несмотря на наличие ряда исследований, в юридической литературе отсутствует единое мнение относительно классификации этих ограничений.

Одна из предложенных классификаций связана с порядком осуществления права собственности на земельные участки, основанном на триаде "владение, пользование и распоряжение". В зависимости от того, какое из этих правомочий подвергается ограничениям, выделяются соответствующие ограничения.

Также выделяется классификация ограничений на основе целей их установления. В пункте 2 статьи 1 Гражданского кодекса РФ закреплён исчерпывающий перечень целей ограничений, включающий защиту основ конституционного строя, нравственности, здоровья, прав и законных интересов других лиц, а также обеспечение обороны страны и безопасности государства. Однако некоторые ученые указывают на недостаточность данного перечня, отмечая, например, отсутствие цели защиты жизни наряду с защитой здоровья. При этом сложно провести четкое разграничение ограничений по данным целям, так как некоторые ограничения могут одновременно соответствовать нескольким целям.

В литературе также упоминается классификация ограничений, основанная на целях, специфичных для ограничений права собственности на земельные участки. К таким целям относятся сохранение плодородного слоя почвы на сельскохозяйственных землях, обеспечение определенного режима хозяйственной деятельности в охранных и санитарно-защитных зонах, охрана окружающей среды и соблюдение порядка градостроительной деятельности.

Кроме того, существуют и другие основания классификации ограничений, такие как вид земель, момент и срок их действия, форма собственности (государственная, субъектов РФ, муниципальная, частная) и другие.

С точки зрения общих подходов к классификации ограничений права собственности, В.П. Камышанский выделяет следующие основания: ограничения, вытекающие из федеральных законов, ограничения, возникающие из договоров, и ограничения, возникающие из судебного решения⁹⁷.

Ограничения права собственности на землю можно разделить на следующие группы, основываясь на их содержании:

1. Ограничения, связанные с прекращением права собственности.
2. Ограничения, связанные с осуществлением определенных

⁹⁷Камышанский В.П. Пределы и ограничения права собственности: Монография. Волгоград :Волгогр. акад. МВД России. 2000. С. 140.

правомочий собственника.

3. Ограничения по кругу объектов, находящихся в собственности.

Исследователь И.А. Емелькина предлагает классификацию ограничений права собственности на землю на ограничения в публичных интересах и ограничения в частных интересах. Ограничения, направленные на охрану правопорядка в различных областях жизни общества, таких как экологическая безопасность, здоровье граждан и развитие экономических отношений, составляют группу ограничений в публичных интересах. Сфера правоотношений между соседями регулируется через частноправовые ограничения права собственности, которые регулируют соседские конфликты и возмещение причиненного вреда⁹⁸.

Предложенные модели частноправовых ограничений права собственности на землю представляют научный интерес, так как публичное право не решает проблемы соседских конфликтов. Однако соседское право до сих пор не получило самостоятельной правовой регламентации в российском законодательстве.

Земельный кодекс Российской Федерации выделяет две группы ограничений прав на землю: ограничения оборота земельных участков и ограничения, установленные в статьях 56 и 56.1 ЗК РФ. Законодатель устанавливает ограничения, связанные с использованием земельных участков в зонах с особыми условиями использования территорий, условиями охраны окружающей среды, резервированием земель для государственных или муниципальных нужд, а также другие ограничения, определенные федеральными законами.

Ограничения прав на землю устанавливаются актами исполнительных органов государственной власти, органов местного самоуправления или судебными решениями. При переходе права собственности на земельный участок к другому лицу ограничения прав сохраняются. Определение местоположения границ ограничений является ключевым аспектом и должно сопровождать установление ограничения на основании актов или решений суда.

В литературе о земельном праве представлено множество классификаций ограничений прав на земельные участки, включающих в себя традиционную триаду права собственности: владение, пользование и распоряжение земельным участком. Эта классификация является устоявшейся и широко применяемой, так как право собственности представляет наиболее полное право на землю, а триада полномочий отражает основные аспекты

⁹⁸Емелькина И. А. Современные модели частноправовых ограничений права собственности на земельную недвижимость // Вестник Пермского университета. Юридические науки. 2018. № 39. С. 76.

содержания этого права.

Ограничения, установленные в пунктах 1 и 2 статьи 56 Земельного кодекса (ЗК), направлены на регулирование владения и пользования земельными участками, особенно на последнее правомочие. Суть этих ограничений заключается в ограничении возможностей владельца совершать действия, связанные с использованием земельного участка. Они включают в себя запреты на использование земельных участков в особых зонах использования территорий, а также устанавливают особые требования по охране окружающей среды, включая сохранение животного и растительного мира, памятников природы, исторических и культурных объектов, археологических находок, плодородного слоя почвы, естественной среды обитания и миграционных маршрутов диких животных. В большинстве случаев такие ограничения связаны с защитой природных объектов или объектов, имеющих особый статус (например, железные дороги, автодороги, трубопроводы, объекты атомной энергетики, объекты связи) из-за их повышенной опасности или важности для общества, а также с обеспечением устойчивого развития территорий с соблюдением требований охраны окружающей среды.

Третий элемент триады правомочий, а именно распоряжение земельным участком, отражает возможность определения юридической судьбы участка его собственником. Распоряжение включает в себя право совершать сделки с земельным участком, передавать его в собственность другим лицам. С точки зрения оборотоспособности, земельные участки могут быть оборотоспособными (свободно оборачиваться на рынке), ограниченными в обороте или изъятыми из оборота. Ограничения, накладываемые на распоряжение земельным участком и связанные с ним субъектными отношениями владения, пользования и распоряжения землей, указывают на их изъятие из оборота или ограничение оборота. Как правило, земельные участки, изъятые из оборота, не могут быть объектом сделок, переходить в частную собственность или свободно оборачиваться. Однако в действующем законодательстве могут быть исключения, например, в некоторых случаях в пределах национальных парков допускается наличие земельных участков у других пользователей и собственников. Кроме того, согласно пункту 5.1 статьи 93 ЗК, отдельные земельные участки, предоставленные для нужд обороны и безопасности, могут временно не использоваться по назначению и, с согласия соответствующего федерального органа исполнительной власти, могут быть включены в границы охотничьих угодий.

Обсуждаемые ограничения прав на земельные участки и их классификация основаны на Земельном кодексе и других нормативно-

правовых актах, а также являются предметом исследований и научных работ авторов, специализирующихся в области земельного права.

В соответствии с точкой зрения В.П. Камышанского, ограничения в отношении права собственности на вещь, связанные с отчуждением, не являются ограничениями правоспособности, а представляют собой ограничения самого права собственности. Он относит отчуждение к формам осуществления правомочия собственника по распоряжению имуществом. Таким образом, отчуждение вещи рассматривается как ограничение в рамках права собственности.

О.И. Крассов указывает, что оборотоспособность является одним из элементов правового режима земельных участков и представляет собой форму закрепления в законодательстве пределов осуществления субъективных прав на земельные участки. Он отмечает, что оборотоспособность является частью категории правового режима, но считает, что она представляет собой дополнительный предел, установленный законом с определенными целями, такими как защита природных объектов, обеспечение безопасности людей и сохранение объектов культурного наследия⁹⁹.

Таким образом, ограничение оборотоспособности земельных участков, включая их изъятие из оборота или ограничение по субъектному составу, является одним из видов ограничений права пользования и распоряжения земельным участком. Они устанавливаются с целью предотвращения ущерба природным объектам, обеспечения безопасности и сохранения ценных объектов. В своем исследовании мы уделяем особое внимание ограничениям земельных участков в обороте и ограничениям оборотоспособности по субъектному составу, а также классифицируем их в зависимости от целей установления, включая сохранение плодородного слоя почвы, регулирование хозяйственной деятельности и охрану окружающей среды.

В заключение данной статьи можно сформулировать следующие основные выводы:

1. Вопрос об ограничениях в праве отчуждать вещь вызывает дискуссию относительно их природы: являются ли они ограничениями правоспособности или ограничениями права собственности. Некоторые авторы склоняются к тому, что отчуждение является формой осуществления правомочия собственника и, следовательно, ограничения в этом контексте могут рассматриваться как ограничения права собственности.

2. В контексте земельных участков оборотоспособность является важным элементом правового режима. Она закрепляет пределы

⁹⁹ Крассов О.И. Юридическое понятие «земельный участок» // Экологическое право. 2004. №2. С. 12.

осуществления субъективных прав на земельные участки и имеет свои цели, такие как защита природных объектов, обеспечение безопасности и сохранение ценных объектов культурного наследия.

3. Ограничения в отношении права пользования и распоряжения земельными участками могут классифицироваться как ограничения права пользования и ограничения права распоряжения, в зависимости от целей их установления. Такие ограничения имеют важное значение для обеспечения устойчивого использования земельных ресурсов и включают в себя меры, направленные на сохранение плодородности почвы, регулирование хозяйственной деятельности и охрану окружающей среды.

4. Обсуждение ограничений права собственности и оборотоспособности земельных участков позволяет понять, что такие ограничения являются неотъемлемой частью правового режима и служат целям общественной защиты и устойчивого использования земельных ресурсов. Они ограничивают определенные аспекты прав собственности и распоряжения с целью обеспечения благополучия общества, сохранения природы и культурного наследия.

Список литературы:

1. Емелькина И.А. Современные модели частноправовых ограничений права собственности на земельную недвижимость // Вестник Пермского университета. Юридические науки. 2018. № 39. С. 76.

2. Камышанский В.П. Пределы и ограничения права собственности: Монография. Волгоград: Волгогр. акад. МВД России. 2000. С. 140.

3. Крассов О.И. Юридическое понятие «земельный участок» // Экологическое право. 2004. №2. С. 12.

Смазнова М.А.
*студентка магистратуры, юридического института
Рязанского государственного университета им С.А.Есенина*
Научный руководитель: Пантюхина И.В.
*доцент кандидат юридических наук
заведующий кафедры уголовного права и
процесса Рязанского государственного университета
им С.А.Есенина*

КЛАССИФИКАЦИЯ СЛОЖНЫХ ЕДИНИЧНЫХ ПРЕСТУПЛЕНИЙ ПО ЗАРУБЕЖНОМУ ЗАКОНОДАТЕЛЬСТВУ

***Аннотация:** В настоящей статье исследовано то, как определяется содержание понятия «сложных единичных преступлений», рассмотрены основные подходы к пониманию содержания сложных единичных преступлений в законодательстве зарубежных стран, а также система категорий преступлений. Делается акцент на то, что в ряде уголовных кодексов зарубежных стран не закреплено понятие преступления, а также их деление на категории. Сделан вывод о том, что различия в подходах к определению понятия преступления и деления преступлений на категории вызвано особенностями, а также традициями законодательства, обусловленными принадлежностью к той или иной правовой семье. Всё это также подчеркивает оценочный характер понятия «категория сложные единичные преступления» и его изменчивость.*

***Ключевые слова:** уголовное право стран, зарубежная уголовно-правовая доктрина, деящиеся преступления, альтернативные преступления в странах зарубежья.*

***Annotation:** This article examines how the content of the concept of “complex individual crimes” is determined; the main approaches to understanding the content of complex individual crimes in the legislation of foreign countries are considered, as well as the system of categories of crimes. The emphasis is placed on the fact that a number of criminal codes of foreign countries do not establish the concept of a crime, as well as their division into categories. It was concluded that differences in approaches to defining the concept of a crime and dividing crimes into categories are caused by the peculiarities, as well as traditions of lawmaking, determined by belonging to a particular legal family. All this also emphasizes the evaluative nature of the concept “category of complex individual crimes” and its variability.*

***Key words:** criminal law of countries, foreign criminal law doctrine, continuing crimes, alternative crimes in foreign countries.*

Изучение законодательства зарубежных стран и практики его применения, представляются нам крайне важными для развития национального права. Особенно это важно в сфере уголовного права, так как в последние годы тенденция возрастания количества именно международных преступлений, выявление и пресечение которых невозможно без эффективного международного сотрудничества и в свою очередь без взаимного понимания опыта теоретического закрепления ряда юридических конструкций.

Одним из важнейших объектов для подобного сравнительного изучения безусловно является конструкция единичного сложного преступления, которая известна далеко не во всех правовых системах, а если и известна, то не в таком виде, в каком она закреплена в отечественном уголовном законодательстве.

Уголовное право стран общего права, как правило, не выделяет единичные сложные преступления. Так, уголовное законодательство Англии не выделяет как само понятие преступления, так и его отдельные виды, составные и делящиеся преступления¹⁰⁰. На вопрос о том, как рассматривать определённое действие, как множественность преступлений или как единичное сложное, английский законодатель отвечает неоднозначно: необходимо руководствоваться житейскими представлениями и исходить из самой сущности деяния¹⁰¹.

На вопрос о том, можно ли каким-либо образом консолидировать критерии данных житейских представлений английское право отвечает судебной практикой, которая не во всех случаях является единообразной. В американском уголовном праве вопрос о выделении единичного сложного преступления представляется несколько иным, несмотря на то, что уголовное право США формировалось под сильным влиянием английского права. Так, в п. 2 ст. 1.07 УК США содержится правило, по которому «дело подсудимого не подлежит самостоятельному судебному разбирательству по каждому из входящих в множественность посягательств, которые выразились в одном и том же поведении или возникли из одного и того же события, если об этих посягательствах было известно надлежащему должностному лицу, осуществляющему уголовное преследование, в момент возбуждения первого

¹⁰⁰ Кольцова, Е.Ю. Регламентация сложных единичных преступлений в уголовном законодательстве стран постсоветского пространства / Е.Ю. Кольцова / Реализация прав, свобод и законных интересов граждан в местах принудительного содержания: Сборн. науч. статей по материалам Междунар. науч.-практ. конф. / Под общ. ред. Л.Ю. Лариной, под науч. ред. А.Я. Гришко. Рязань, 2021. С. 101.

¹⁰¹ Грюнхут М. Английское уголовное право. В кн.: Современное зарубежное уголовное право. Т. 3. М.: Иностр. лит., 1961. С. 759

судебного разбирательства, и если они находятся в пределах юрисдикции одного и того же суда»¹⁰².

Как указывает Н.Н. Куличенко, данный подход американского законодателя к определению единичного сложного преступления говорит нам о том, что американское уголовное законодательство придерживается прежде всего принципа объективного вменения вины, который проявляется в том, что возможно привлечение лица к ответственности без установления его фактической вины¹⁰³.

Крайне интересен подход французского законодателя к определению рассматриваемому нами понятию. Французский уголовный кодекс, как и российский, не содержит понятия единичного сложного преступления. Несколько схожее по юридической природе понятие, выделяется во французской доктрине. Речь идёт о простых и сложных преступлениях. Более интересно в рамках рассматриваемой темы понимание французским законодателем сложного преступления. Оно понимается как длящееся действие, совершаемое посредством исполнения нескольких противоправных действий. Однако стоит отметить тот факт, что понимание единичного сложного преступления во французском праве помимо того, что он существует лишь в умах и трудах исследователей несколько иное.

Также стоит отметить, что в российском уголовном праве единичное сложное преступление является самостоятельным понятием и правовой категорией, в то же время как во французской уголовно-правовой доктрине оно является лишь одной из классификаций преступлений.

Французское уголовное право не разделяет сложное преступление на виды, одновременно включая в определение понятия сложного преступления признаки составного преступления и продолжаемого. Если исходить из текста закона, а именно ст. 382 и 169 УК Франции, то можно сделать вывод о том, что конструкция продолжаемого преступления закреплена в отдельных составах, однако в качестве отдельного института не выделяется.

Другим достаточно интересным примером с точки зрения сравнительно-правового анализа является японское видение единичного сложного преступления. Японское уголовное законодательство не выделяет виды единичного сложного преступления, однако ему знакомы такие институты как обобщённое единичное преступление и конкуренция статей. На проблему разграничения множественности преступлений и «сложного» преступления особое внимание обращает японский правовед Ито.

¹⁰² Примерный Уголовный кодекс (США). М.: Прогресс, 1969. С. 303???

¹⁰³ См.: Куличенко Н.Н., Абызов К.Р. Единичное сложное преступление в уголовном праве и законодательстве зарубежных стран (сравнительный анализ) // Ползуновский вестник. 2006. № 3-1. С. 129.

Под обобщенным единичным преступлением (сокацутэки итидзай) понимается, к примеру, случай, когда каждое из нескольких деяний выглядит как подпадающее под определенный состав преступления, однако все эти деяния, исходя из своей природы и цели признаются в качестве одного преступления.

В качестве примера Ито приводит в пример преступление, целью которого является убийство человека, однако для достижения которого потребовалось несколько ударов ножом. Как отмечает Ито, в данном случае квалифицировать последний удар ножом как покушение на убийство, а все предыдущие как попытки причинения тяжкого вреда здоровью не нужно, так как все ножевые удары имели одну цель – убийство человека.

При проведении сравнительного анализа отдельных видов единичного сложного преступления, на наш взгляд, стоит обратиться к законодательному опыту ряда южно-европейских государств.

В действующем УК Румынии содержится понятие составного преступления. Оно определяется как преступление, включающее в качестве своих элементов, несколько однородных действий или бездействие, за совершение каждого из которых предусмотрена уголовная ответственность, однако в целях объективного определения субъективной и объективной стороны преступления их рассматривают в совокупности или даже в системе¹⁰⁴.

Особенным образом понятие продолжаемого преступления закреплено в уголовном законодательстве Болгарии. Так, согласно ст. 26 УК Болгарии, продолжаемое преступление определяется как деяние, которое было совершено в последствие совершения двух или нескольких противоправных деяний, которые сами по себе пусть и могут быть самостоятельными составами преступления и совершение которых может влечь наступление уголовной ответственности, однако для более полной характеристики, которых и характеристики противоправного деяния, их стоит оценивать в системе.

Также, определяя особенную черту продолжаемого преступления, УК Болгарии характеризует его как преступление, которое состоит из нескольких деяний, совершённых последовательно через небольшие промежутки времени.

В свою очередь в гл. 3 «Понятие преступления, категории и виды преступлений» УК Туркменистана закреплены не только продолжаемые преступления, но и делящиеся. Последнее определено как деяние, признаки

¹⁰⁴ Кольцова Е.Ю. Указ. соч. С. 104.

которого предусмотрены одной статьей или частью статьи УК, состоящее в осуществлении этого деяния в течение неопределенного времени. При этом, деяние признается оконченным с момента прекращения его совершения либо момента наступления события, препятствующего его продолжению (ст. 15)¹⁰⁵. Кроме того, в ст. 29 УК Туркменистана дается толкование преступлению, совершенному при сочетании умысла и неосторожности (деяние с двойной формой вины)¹⁰⁶.

В уголовном законодательстве Кыргызской Республики преступления с двумя формами вины самостоятельно не выделяются. Однако в ст. 20 и 36 УК раскрываются понятия длящихся и продолжаемых преступлений. Под длящимся преступлением предлагается понимать деяние, предусмотренное Особенной частью УК КР, совершение которого начинается с действия или бездействия, которое затем осуществляется непрерывно. Под продолжаемым – предусмотренное одной из статей (или частей статьи) УК, включающее два или более однородных деяния, совершенных с единым умыслом. При этом, нормы, содержащие толкование этих видов сложных единичных преступлений размещены в разных главах УК Кыргызстана (длящиеся – в гл. 3; продолжаемые – в гл. 6).

Такой подход позволяет констатировать отсутствие стремления законодателя регламентировать их как виды сложного единичного преступления. Он лишь свидетельствует о цели их отграничения от множественности преступлений и определения момента их окончания.

Особого внимания заслуживает уголовное законодательство Грузии. Законодатель данной страны, стремясь четко структурировать УК, в рамках раздела 2 «Преступление» выделил главу IV «Виды единичного преступления». Такое решение следует признать прогрессивным, так как в отличие от законодательства иных стран постсоветского пространства, законодатель, хоть и, не раскрывая сущности единичного преступления, выделил их в отдельную главу. Однако в ее состав вошли только две нормы, регламентирующие длящиеся (ст. 13 УК) и продолжаемые преступления (ст. 14 УК). Примечательно, что преступления с двумя формами вины, которые также закреплены в ст. 11 УК Грузии не отнесены к видам единичного преступления. Более того, длящиеся и продолжаемые преступления – это только часть видов сложных единичных преступлений, отнесенных к таковым по особенностям совершения деяния, однако есть группа сложных единичных преступлений, выделяемых по особенностям законодательной конструкции,

¹⁰⁵ См.: Кольцова Е.Ю. Указ. соч. С. 102.

¹⁰⁶ См.: Монахов Г.Д. Понятие и виды единичных сложных преступлений в странах дальнего зарубежья // Теория права и межгосударственных отношений. 2022. Т. 1, № 10(22). С. 70.

которые не нашли законодательной регламентации в рамках главы 4 УК Грузии¹⁰⁷.

УК Молдовы – единственный уголовный закон стран постсоветского пространства, в котором легализовано толкование единичного преступления, согласно которому оно образует действие (бездействие) или совокупность действий (бездействий), квалифицируемых в соответствии с положениями одной нормы (ст. 28). Однако в нем отсутствует указание на деление единичных преступлений на простые и сложные, а в последующих статьях представлены понятия длящегося и продолжаемого преступлений (ст. 29 и 30 УК соответственно). Также в нем регламентировано понятие преступления с двумя формами вины (ст. 19 УК). Несмотря на то, что все указанные статьи расположены в одной главе закона в нормах, содержащих толкование единичных преступлений и некоторых их видов, усматривается явное отсутствие четкой систематизации.

Изложенное позволяет констатировать, что в странах, образованных после распада Советского Союза, усматривается тенденция к закреплению некоторых видов сложных единичных преступлений (с двумя формами вины, продолжаемых и длящихся). Однако в большинстве случаев в их регламентации отсутствует должная систематизация.

Опыт выделения в УК Грузии в рамках раздела «Преступление» главы «Виды единичного преступления» может быть воспринят отечественным законодателем. Однако, считается, что в указанном законе регламентация видов единичных преступлений произведена недостаточно, ввиду отсутствия понятия единичных преступлений и толкования сложных единичных преступлений, связанных с особенностями построения законодательной конструкцией состава преступления, что следует учесть российскому законодателю в случае заимствования указанных идей¹⁰⁸.

Таким образом, тот факт, что понимание единичного сложного преступления и его отдельных, как и родового для него понятия единичного преступления, если и известны УК стран зарубежья, то в достаточно отличной форме от его понимания отечественном уголовном праве. Более того, даже если данное понятие или его аналоги и встречаются в уголовном праве рассмотренных стран, то богатство его видов и глубина смысла, который вкладывает в него российская доктрина, намного беднее. Однако есть

⁸ Мишина Е.А. Хроника грузинских реформ // Lex russica. – 2014. – № 5. – С. 535–542

¹⁰⁸ См.: Монахов Г.Д. Указ. соч. С. 77.

¹⁰ Гудима, К.Н. Уголовный кодекс Приднестровской Молдавской Республики 2002 г.: особенности формирования, современное состояние и перспективы совершенствования

/ К.Н. Гудима// Юридический вестник Кубанского государственного университета. – 2020 – № 2 с. 32-34

определённые положительные моменты, которые, должны быть восприняты российским законодателем. В частности, внимания заслуживают моменты, касающиеся законодательного закрепления как самого единичного сложного преступления, так и отдельных его видов, делящегося и составного преступления в том числе.

Список использованной литературы:

1. Грюнхут М. Английское уголовное право. В кн.: Современное зарубежное уголовное право. Т. 3. – М.: Иностр. Лит., 1961.

2. Гудима, К.Н. Уголовный кодекс Приднестровской Молдавской Республики 2002 г.: особенности формирования, современное состояние и перспективы совершенствования / К.Н. Гудима// Юридический вестник Кубанского государственного университета, 2020.

2. Кольцова, Е.Ю. Регламентация сложных единичных преступлений в уголовном законодательстве стран постсоветского пространства / Е.Ю. Кольцова // Реализация прав, свобод и законных интересов граждан в местах принудительного содержания: Сборник научных статей по материалам Международной научно-практической конференции, Рязань, 04 февраля 2021 года / Под общей редакцией Л.Ю. Лариной, под научной редакцией А.Я. Гришко. – Рязань: Общество с ограниченной ответственностью "Издательство "Концепция", 2021.

3. Куличенко, Н.Н. Единичное сложное преступление в уголовном праве и законодательстве зарубежных стран (сравнительный анализ) / Н.Н. Куличенко, К.Р. Абызов // Ползуновский вестник. – 2006.

4 Монахов, Г.Д. Понятие и виды единичных сложных преступлений в странах дальнего зарубежья / Г.Д. Монахов // Теория права и межгосударственных отношений. – 2022. – Т. 1, № 10(22).

5. Мишина Е.А. Хроника грузинских реформ // Lex russica. – 2014. – № 5.

6. Примерный Уголовный кодекс (США). – М.: Прогресс, 1969.

*Шоп Д.Г., студент
3 курса магистратур, факультет «Юриспруденция»
Всероссийского государственного университета юстиции
Россия, г. Москва*

КОНСЕРВАТИВНО-ПРАВОВОЙ ПРОЕКТ, КАК ОСНОВА КОНСТИТУЦИОННО-ПРАВОВОГО СТРОИТЕЛЬСТВА СОВРЕМЕННОЙ РОССИИ

***Аннотация:** Статья посвящена нормам права и проблемам реализации нормативно правовых актов в Российской Федерации. Рассматриваются вопросы необходимости использования нормы права в обществе. Проблема функционирования статьи нормативно правового акта. Пути улучшения норм права в Российской Федерации.*

***Ключевые слова:** Нормы права, общество, нормативно правовые акты, проблемы реализации норм права.*

***Annotation:** The article is devoted to the rule of law and the problems of implementation of normative legal acts, and also provides for its use in society and ways of implementing the rules of law in the Russian Federation.*

***Key words:** Rules of law, society, normative legal acts, problems of implementation of the rules of law.*

Не смотря на наличие большого количества научных исследований по проблематике современного состояния российской правовой доктрины, данная тема до сих пор остается актуальной из-за необходимости переосмысления и видоизменения современного политико-правового пути развития Российской Федерации.

Постсоветская конституционно-правовая наука и практика государственного строительства, развивающиеся, в силу действия ряда известных факторов, особенно бурно после 1993 г., достаточно быстро перешли к реализации либерально-правового проекта государственно-правового строительства, оставив в стороне иные модели формирования институтов нового национального политико-пространства.

Такая ситуация, конечно, во многом, была связана с эйфорией первых лет демократического реформирования, быстрого обновления российских правовых институтов, органов государственной власти, различных структур отечественной политической системы, в общем национальной государственно-правовой жизни.

Однако серьезные просчеты пришедших к власти элит в политической, правовой и экономической сферах жизнедеятельности россиян на сегодняшний день стимулировали расширение научного поиска в отношении и стратегии и тактики государственно-правового строительства в обновляющейся России.

В настоящее время можно выделить несколько основных направлений исследования и осмысления основ конституционно-правового строительства:

- 1) либерально-правовая доктрина;
- 2) консервативно-правовая модель;
- 3) изучение советского конституционно-правового опыта как наиболее исторически близкого варианта государственного строительства;
- 4) евразийский проект государственно-правового строительства, возникший на рубеже XIX-XX в. и получивший свое развитие в трудах Н.Н. Алексеева, Н.С. Трубецкого и др.

Такой, широкий познавательный контекст представляется эвристически продуктивным, т.к. он предполагает известную конкуренцию идей, всесторонне обсуждение и оценку разных политико-правовых концепций, а значит отказ от догматического восприятия каких-либо моделей и стратегий, в частности отказ от гиперболизации и универсализации западного опыта в области конституционализма [2].

Обратимся к некоторым аспектам советского строительства, закономерностям формирования и развития его конституционных основ. В разные времена существования и функционирования институтов советского государства и права существовали те или иные их «комбинации», ценностные приоритеты, определяющие достижение и сохранение высокого уровня социального благополучия общества.

Так, основополагающим концептом Общенародного государства является верховенство воли и интересов народа. Следует отметить и то, что процесс становления и развития общенародного государства в СССР осуществлялся на фоне многих серьезных противоречий.

Практическое осуществление концепции общенародного государства в СССР связано с внедрением широких социально-экономических прав и свобод гражданина с первой Конституцией СССР. Контент-анализ Основного закона СССР с 1924 по 1977 год показывает, что «Общенародное государство» связывалось с правами граждан, государственным устройством и перспективами социально-политического развития. Явной причиной такого соотношения является то, общенародное государство являлось главным политико-правовым и идеологическим инструментом коммунистического строительства.

Важно отметить, что проектируемая в Конституциях СССР идеология верховенства прав человека не была понята и адекватно интерпретирована. Развитие правовых основ общенародного государства всецело подчинялось идеологическим положениям, догмам Коммунистической партии. Однако достижения советской юридической науки и практики так же оказали существенное влияние на развитие конституционных основ и реализацию концепции общенародного государства.

Можно сказать, что вся история советского государства не что иное, как процесс создания (правда, с очевидными и хорошо известными ошибками) «государства для гражданина [2]».

Российские праведы первого постсоветского десятилетия весьма быстро апологизировали ранее недопустимую и даже «враждебную» теорию правового государства, не выделив при этом никаких ее отрицательных характеристик. Хотя, классическая (западная) модель правового государства довольно быстро себя дискредитировала в глазах большинства населения страны, так как ее внедрение не было связано с историческими особенностью и содержанием отечественной правовой культуры, спецификой массового правового сознания, что и привело к отторжению многих ее важнейших институтов.

Очевидно, что поиск путей государственного и правового строительства Российской Федерации продолжается до сих пор и на сегодняшний день, в условиях тотальной разницы западной и Российской идеологии становится как никогда актуальной. В этом плане, учитывая поправки внесенные в конституцию РФ 01 июля 2020 г., при всем многообразии направлений исследования в этой области и осмысления основ современного конституционно-правового строительства, законодатели до сих пор уделяют внимание политико-правовому проекту «Общенародного государства».

Это доказывает внесение в проект ряда положений, связанных с перспективами развития социальных прав граждан. Конституционное закрепление получила и «солидарная пенсионная система», что позволяет в дальнейшем перейти на государственное обеспечение пенсионных выплат, закрепление МРОТ не ниже прожиточного минимума [1], что по плану законодателя должно повысить уровень жизни населения, как это было предусмотрено в рамках правового поля «общенародного государства». Не исключено и то, что в настоящее время мы находимся в исторической ситуации, когда отсутствие действенных институтов народного представительства на всех уровнях, в сочетании с острыми проблемами в социальной сфере может послужить катализатором глобальных перемен.

А утрата авторитета западной либеральной системы конституционно-правового строительства с её обесцениваем традиционных для России институтов семьи, государственного суверенитета и само по себе враждебное настроение к Российскому государству, ставит как никогда ранее актуальный вопрос самобытного конституционно-правового строительства государства, который бы снижал уровень социальной и политической конфликтности в России.

Использованные источники:

1) Конституция Российской Федерации: [принята всенародным голосованием 12 декабря 1993 г. с изменениями, одобренными в ходе общероссийского голосования 01 июля 2020 г.]. – Текст: электронный // Официальный интернет-портал правовой информации. – URL: <http://www.pravo.gov.ru> (дата обращения: 01.12.2023).

2) Шоп, Д.Г. Политико-правовой проект общенародного государства: содержание, особенности и перспективы / Д.Г. Шоп. — Текст: непосредственный // право и государство будущего: эволюционные стратегии развития. Материалы Международной научно-практической конференции. Отв. редактор О.И. Александрова. Москва, 2020. — Москва: Всероссийский государственный университет юстиции (РПА Минюста России) (Москва), 2020. — С. 180-182.

Хлебосолова М.И.
студентка
3 курс магистратуры заочного обучения
кафедра «Публичного права»
Санкт-Петербургский государственный университет
аэрокосмического приборостроения
Россия, г. Санкт-Петербург

КОНСТИТУЦИОННО-ПРАВОВОЙ АНАЛИЗ ПОЗИЦИЙ КОНСТИТУЦИОННОГО СУДА РОССИЙСКОЙ ФЕДЕРАЦИИ ПО ВОПРОСАМ ЗАЩИТЫ ПРАВА НА СВОБОДУ И ЛИЧНУЮ НЕПРИКОСНОВЕННОСТЬ

***Аннотация:** В статье рассматриваются некоторые позиции Конституционного Суда Российской Федерации по вопросам защиты права на свободу и личную неприкосновенность человека и гражданина.*

***Ключевые слова:** Конституционный Суд Российской Федерации, право на свободу и личную неприкосновенность, правовые позиции, постановление Конституционного Суда, права человека.*

***Annotation:** The article discusses some positions of the Constitutional Court of the Russian Federation on the protection of the right to freedom and personal inviolability of a person and citizen.*

***Key words:** The Constitutional Court of the Russian Federation, the right to freedom and personal inviolability, legal positions, the decision of the Constitutional Court, human rights.*

Конституционный Суд Российской Федерации, исходя из положений соответствующего федерального конституционного закона, зачастую является последней возможностью для лиц, права которых, по их мнению, нарушены, а также возможностью восстановить и защитить их путем признания нормы закона, примененной правоприменительным органом, не соответствующей Конституции Российской Федерации.

Согласно Федеральному Конституционному закону «О Конституционном Суде Российской Федерации», у любого человека, в том числе и у иностранного гражданина, а также у объединения граждан, существует право на обращение с жалобой в Конституционный Суд [1].

Благодаря данному правовому механизму происходит исправление ошибок в виде пробелов и неопределенностей, допущенных законодателем

при создании и принятии законов, в результате чего происходит устранение несоответствующих Конституции положений федерального и регионального законодательства, а также предупреждение новых нарушений конституционных прав и свобод человека и гражданина, а результаты его деятельности отражаются в позициях по конкретным делам, которые ложатся в основу правоприменения и учитываются при законотворчестве.

Именно поэтому важно проводить правовой анализ решений и позиций Конституционного Суда Российской Федерации, чтобы понимать, как защищать права и свободы человека и гражданина.

В данной статье будет проведен анализ правовых позиций Конституционного Суда по отдельной категории прав человека и гражданина, а именно по вопросам защиты личных прав, а в частности право на свободу и личную неприкосновенность, поскольку тема является остросоциальной.

Позиции Конституционного Суда по данному вопросу, следующие:

1. Человек не может быть лишен права на свободу и личную неприкосновенность по произволу власти. Поскольку лишение свободы путем меры пресечения в виде содержания под стражей, а также домашнего ареста влечет неминуемое ущемление права на свободу и личную неприкосновенность, у лица, подвергшегося этим мерам, должно быть право на обжалование соответствующего решения [2].

Данная позиция была отражена в решении Конституционного Суда ещё в 1995 году, однако и в 2022 Конституционный суд вновь посчитал необходимым отразить данное положение в своём решении в связи с непрекращающимся потоком жалоб от граждан, общественным запросом (Постановление Конституционного Суда Российской Федерации № 6-П/2022) [3];

2. «Прекращение производства по делу об административном правонарушении в связи с отсутствием события или состава административного правонарушения, а также по каким-либо иным основаниям не может служить препятствием для обжалования незаконного применения административного задержания как принудительной меры обеспечения производства по делу об административном правонарушении» [4]. Иные действия уполномоченных органов и должностных лиц в таком случае будут противоречить положениям статьи 22 Конституции Российской Федерации.

3. Не малая часть правовых позиций посвящена нарушению права на свободу и личную неприкосновенность иностранных граждан, подвергшихся задержанию, аресту или содержанию под стражей на территории Российской Федерации. В данном случае Конституционный суд признает и

руководствуется положениями норм международного права, в частности, Всеобщей декларацией прав человека и Международным пактом о гражданских и политических правах, о чем указывает в своих позициях и приравнивает право на свободу и неприкосновенность к праву каждого человека, которое является неотчуждаемым и не передаваемым. Поэтому Суд указывает, что иным судебным органам необходимо руководствоваться теми же положениями законодательства, предусмотренные для граждан Российской Федерации, не допускается дискриминация иностранных граждан в данном вопросе (например, Определение Конституционного Суда Российской Федерации № 333-О-П/2007, Постановление Конституционного Суда Российской Федерации № 6-П/1998).

4. В случае ограничения права на свободу и личную неприкосновенность в ходе следственных действий или судебного следствия, органами государственной власти, а также путем судебного контроля должны сохраняться и обеспечиваться гарантии справедливости и соразмерности такого ограничения, соответствия рамкам закона [5];

5. Также Конституционный суд допускает возможность ограничения права на свободу и личную неприкосновенность несовершеннолетних в самых крайних случаях. Однако даже при таком положении дел устанавливает для органов государственной власти, судебных органов ряд обстоятельств, которыми необходимо руководствоваться при разрешении вопроса о помещении подростка в центр временного содержания для несовершеннолетних. К таким обстоятельствам относятся: тяжесть и общественно-опасный характер совершенного им деяния, его возраст, сведения о семье, риск повторного совершения противоправного деяния. (Постановление Конституционного Суда Российской Федерации № 38-П/2019) [6];

Многие рассмотренные решения были приняты ещё в девяностых годах, они стали основой правоприменительной практики для судов всех инстанций, что по правовой природе похоже на прецедент, поэтому можно сказать, что Постановления Конституционного Суда Российской Федерации можно назвать источником права, несмотря на то, что в романо-германской правовой семье прецедент таковым не является.

Таким образом, анализируя представленные позиции Конституционного Суда Российской Федерации, можно сказать, что в правовом пространстве на протяжении длительного времени всё ещё происходит нарушение основных конституционных прав и свобод человека и гражданина, что особенно тревожно, нарушения происходят в категории личных прав и свобод, поэтому

Конституционный Суд неоднократно дублирует свои позиции по некоторым вопросам в решениях даже спустя время.

Однако, по мнению автора, такое положение дел не является катастрофическим, поскольку выявление всё новых законов, нормы которых не соответствуют положениям Конституции Российской Федерации, а также нарушают основные права и свободы человека и гражданина, положительно влияет на изменение законодательства в лучшую сторону, что говорит о планомерно работе по доработке законодательства, а также о высокой правовой культуре граждан, которые способны защищать свои права на самом высоком уровне.

Решение же вопроса неконституционности законов в современной Российской Федерации должно лежать в плоскости законотворчества, где необходим комплексный подход к разрешению этой проблемы, а именно: проведение не только коррупционной экспертизы, но и конституционной экспертизы, создание временных рамок для обсуждения и изучения законов, поскольку некоторые из них, изучаются и рассматриваются годами, а некоторые рассматриваются и принимаются во всех трех чтениях за несколько дней, что также не дает возможности наиболее полно оценить и изучить вынесенный на обсуждение законопроект, создание проектов законов наиболее профессиональными коллегиями, советами, рабочими группами, состоящими из специалистов в области права, в частности конституционного права, проведение занятий, обучения для депутатов Государственной Думы в сфере права, поскольку, как видно из практики, а также в соответствии с действующим законом стать депутатом Государственной Думы может любой гражданин, прошедший установленный ценз, но при этом не обладающий специальными юридическими знаниями и образованием в области права, что, по мнению автора, бесспорно, отражается на качестве принимаемых законов и становится предметом рассмотрения Конституционного Суда Российской Федерации.

Использованные источники:

1. Федеральный конституционный закон от 21.07.1994 № 1-ФКЗ (ред. от 01.07.2021) «О Конституционном Суде Российской Федерации» (с изм. и доп., вступ. в силу с 01.12.2021) // «Российская газета». № 138-139. – 23.07.1994.
2. Постановление Конституционного Суда РФ от 03.05.1995 № 4-П // «Вестник Конституционного Суда РФ». № № 2–3. 1995.
3. Постановление Конституционного Суда РФ от 17.02.1998 № 6-П // Российская газета. – № 41. – 03.03.1998.

4. Постановление Конституционного Суда РФ от 16.06.2009 № 9-П // «Вестник Конституционного Суда РФ». – № 4. – 2009.

5. Постановление Конституционного Суда РФ от 06.12.2011 № 27-П // «Вестник Конституционного Суда РФ». – № 1. – 2012.

6. Постановление Конституционного Суда РФ от 29.11.2019 № 38-П // Российская газета. – № 277. – 09.12.2019.

УДК 329.8

**Синенко И.А.,
студент**

**3 курс, факультет «Политико-правовое управление»,
Поволжский институт управления имени П.А. Столыпина
(филиал) РАНХиГС при Президенте РФ
Российской Федерации
Россия, г. Саратов**

КОНСТРУИРОВАНИЕ ИМИДЖА ПОЛИТИЧЕСКОЙ ПАРТИИ НА ПРИМЕРЕ ПАРТИИ «НОВЫЕ ЛЮДИ»

***Аннотация:** В статье рассматривается конструирование имиджа политической партии, а также влияние на него запросов общества на примере партии «Новые люди». В данной работе автор выделил специфику конструирования имиджа политической партии и роль общественных запросов в его процессе.*

***Ключевые слова:** политическая партия, конструирование имиджа, общественный запрос, образы, электорат.*

***Annotation:** The article examines the construction of the image of a political party, as well as the influence of society's demands on it, using the example of the "New People" party. In this work, the author highlighted the specifics of constructing the image of a political party and the role of public requests in its process.*

***Key words:** political party, image construction, public demand, images, electorate.*

Конструирование имиджа политической партии является основой при создании новой партии. Её успех в межвыборном этапе избирательного периода напрямую будет связан с эффективно выстроенным имиджем, поскольку избиратель воспринимает политическую партию целостно, ориентируясь на её образ, сложившийся в его сознании, вследствие чего

у него формируются установки и представления, закрепляются определённые ассоциации. Именно общественный запрос должен определять вектор направления при конструировании имиджа политической партии и находить своё отражение в её программе. Поэтому техническая сторона конструирования симпатизирующего избирателям имиджа начинается с понимания и преобразования запросов граждан в эффективный имидж партии.

Построение соответствующего образа партии определяется рядом требований. Во-первых, имидж должен быть реалистичен. Необходимо его соответствие характеру политической партии как политической организации, цель которой – приход к власти. Во-вторых, имидж должен быть востребован. В данном контексте это означает, что имидж должен отвечать ожиданиям, запросам и требованиям групп избирателей.

Также основополагающую роль в имидже играет его простота и яркость, запоминаемость политической партии, и вследствие чего возникает ассоциативный ряд, как уже говорилось ранее¹⁰⁹.

Рассматривая психологическую сторону воздействия образа политической партии на массы, можно выделить несколько отличительных особенностей, которые обязательно учитывать при его конструировании: в первую очередь политический имидж формируется под конкретную партийную задачу; во-вторых, гарантировать успех на выборах будет наибольшее соответствие имиджа надеждам и запросам гражданского общества. Чем больше несоответствие социальных ожиданий общества и реальной деятельности партии и её лидеров, тем сильнее желание иметь иного лидера. Подстройка имиджа под социальные ожидания осуществляется на основании социально-психологических исследований и социологических опросов, направленных на определение доминирующих в обществе ценностей, проблем, страхов, потребностей и т.д. Имидж политической партии должен прочно увязываться с реальностями политической системы и жизни страны. Кроме того, он так же, как и персональный, должен быть открыт и понятен избирателям и другим участникам политического процесса, вызывать ограниченный и одновременно достаточный набор ассоциаций, отражающих основное предназначение партии в обществе, государстве, политике. В глазах простого избирателя партия должна восприниматься как доступная, а не как закрытая политическая группировка. Прежде чем анализировать общественные запросы, их структуру и степень

¹⁰⁹ Депенян, Р.А. Имидж политических партий.

[Электронный вариант] Режим доступа: <https://cyberleninka.ru/article/n/imidzh-politicheskikh-partiy/viewer> Дата обращения: 26.10.2023

выраженности, надо понимать их внутреннюю логику, природу возникновения, реальную актуальность. Поэтому необходимо понимать научную составляющую появления запросов, степень их реального соответствия общественному мнению населения страны¹¹⁰.

«Новые люди» за короткий промежуток времени сумели создать себе довольно запоминающийся имидж и вызвать неутихающие дискуссии на тему своего происхождения. Говоря об образе партии, стоит отметить, что в каждое проводимое мероприятие её представители добавляют некоторые «изюминки», несвойственные всем прочим партиям. Как один из примеров – предвыборной съезд партии, манифест которой был прочитан под симфоническую поэму Рихарда Штрауса «Так говорил Заратустра», и целом мероприятие было выстроено таким образом, что больше напоминало концерт или званый ужин, нежели собрание политиков. Собственно, о такой экспериментальности нам говорит и само название молодой партии – если «Новые» - так во всём, и в проведении своих съездов, и в механизме работы с потенциальными избирателями. Сам глава партии заявлял: «Мы такая платформа, где можно реализовывать свои инициативы, свои представления о том, как нужно жить, что можно делать. И поэтому мы всё делаем необычно. Люди креативные у нас потому что».

В связи с ограниченностью во времени, «Новым людям» было необходимо провести определённый фурор, выделиться из прочих партий, поэтому тактика креативного подхода к своей избирательной кампании является понятной и вполне оправданной. Для своего эффективного и быстрого продвижения представители партии не преминули такими методами, как отправиться к месту подачи документов на выдвижение в Госдуму на скейтбордах, самокатах и велосипедах; для вызывания интереса со стороны своего электората – молодёжи, - создание профсоюза блогеров и личного тик-ток хауса. Можно считать, что все вложения в такие способы продвижения партии вполне окупились её узнаваемостью.

Также частью конструирования имиджа «Новых людей» оказалось привлечение известных и уважаемых со стороны молодёжи личностей, таких как медийный экс-мэр Якутска Сардана Авксентьева, которая среди молодого поколения является эталоном в мире политики и «мэром здорового человека». При всём своём «новаторстве» и нацеленности на узкую категорию электората, «Новые люди» помимо эффектного имидж и политической активности должны быть готовы бросить вызов политической системе, поскольку они и заявляют себя, как оппозиционная партия (что

¹¹⁰ Тарусин, М.А. Общественные запросы и реакция власти. [Электронный вариант] Режим доступа: <https://cyberleninka.ru/article/n/obschestvennye-zaprosy-i-reaktsiya-vlasti/viewer> Дата обращения: 26. 20. 2023

совсем не коррелируется с реальными действиями). Министерство Юстиции не пропускает новые право-либеральные партии, при этом «Новые люди» могли зарегистрироваться в минимальные сроки, а со стороны властей не было ни единого препятствия для команды Алексея Нечаева, не говоря уже о том, что если бы партия действительно была оппозиционной, с большой долей вероятности, её бы не существовало. Также не возникает сомнений в лояльном отношении Нечаева как руководителя партии к президенту России и в целом системы. Как пример – созданная им в 2012 году программа новостей «Время – вперёд», где красной нитью проводится мысль, что курс нынешней власти – единственно верный и возможный, а это совсем не про оппозиционные смыслы. Но насколько же «Новые люди» учитывали потребности своего электората при конструировании имиджа партии? Петухов В.В. и Петухов Р.В. в своей работе «Запрос на перемены: причины актуализации, ключевые слагаемые и потенциальные носители», целью которой было выявить сдвиги в настроениях и ожиданиях россиян и причины актуализации в массовом сознании запроса на перемены¹¹¹. Авторы пишут, что проведённые опросы показывают, что содержательно запрос сфокусирован на ряде ключевых идей: а) минимизации разнообразных социальных неравенств; б) социальной справедливости, в) демократии, г) величия державы. Основой этого величия и сохранения Россией статуса ключевого международного игрока большинство опрошенных считают не наращивание военной мощи, а вхождение в число наиболее экономически развитых и политически влиятельных стран мира. А поскольку партия «Новые люди» в большинстве своём предлагает идеи предпринимательского характера, то можно сказать, что данное направление вполне отвечает запросам на экономическое развитие страны. За период с марта 2016 г. по июнь 2019 г. доля россиян, которые полагают, что страна нуждается в существенных переменах, в политических и экономических реформах, выросла с 30 до 57%¹¹². А среди россиян в возрасте 18-30 лет этот показатель достигает уже 60% и выше. Молодежь не только является возрастной категорией, в которой больше всего считающих перемены необходимыми, но и видится респондентами основным их бенефициаром. В наименьшей же степени

¹¹¹ Петухов В.В., Петухов Р.В. Запрос на перемены: причины актуализации, ключевые слагаемые и потенциальные носители. – Полис. Политические исследования. 2019. № 5. С. 119-133. [Электронный вариант] Режим доступа: <https://doi.org/10.17976/jpps/2019.05.09>

Дата обращения: 02. 11. 2023

¹¹² В статье использованы данные мониторинговых исследований Института социологии ФНИСЦ РАН, проведенных в 2014-2018 гг. по общероссийской выборке (N = 4000), репрезентировавшей население страны по региону проживания, а внутри него – по полу, возрасту, уровню образования и типу поселения, а также результаты исследования, проведенного в июне 2019 г. в сотрудничестве с Ассоциацией российских банков (N = 2000).

в каких-либо переменах заинтересованы, по мнению опрошенных, политики, чиновники, сотрудники силовых структур, священнослужители, т.е. представители властной и окол властной элиты. Если судить по самооценкам, то в наибольшей степени заинтересованы в переменах студенты (75% утвердительных ответов), молодежь в целом (62%), инженерно-техническая интеллигенция (56%), рабочие (55%), бюджетники (врачи, учителя, работники культуры – 52%)¹¹³. Опрос показывает, что именно молодежь в действительности является движущим локомотивом перемен, поскольку данная категория респондентов выражает свою заинтересованность в этом. Предположительно, данный факт можно объяснить не только «юношеским максимализмом», но и тем, что в определённый период времени молодёжь не находила ниш и возможностей для самореализации. В целом, это также можно объяснить непростой ситуацией в стране, если говорить о периоде, начиная с «нулевых».

Анализ проведенных в нескольких российских регионах осенью 2018 г. фокус-групповых интервью с участием различных групп молодежи (студенты, рабочие, работники бюджетной сферы) показал чрезвычайно депрессивные настроения в молодежной среде (особенно провинциальной), связанные в первую очередь с отсутствием надежных социальных лифтов, позволяющих молодым россиянам планировать свое будущее хотя бы на среднесрочную перспективу.

Говоря об изменчивости общественных запросов, стоит отметить, что в последнее время значительная часть российского общества демонстрирует желание и готовность к смене парадигмы общественного развития¹¹⁴.

По своей сути запрос на перемены в его нынешнем виде – это не отрицание стабильности как общественного блага, а скорее понимание исчерпанности реализуемой властями инерционно-охранительной парадигмы общественного развития. Соответственно, можно ожидать постепенную переоценку роли государства в жизни общества.

Резюмируя, можно сказать, что партия «Новые люди», недавно созданная и быстро обретшая популярность у своего потенциального электората, хорошо «чувствует» и быстро подстраивается под меняющиеся

¹¹³ Петухов В.В., Петухов Р.В. Запрос на перемены: причины актуализации, ключевые слагаемые и потенциальные носители. – Полис. Политические исследования. 2019. № 5. С. 119-133. [Электронный вариант] Режим доступа: <https://doi.org/10.17976/jpps/2019.05.09>

Дата обращения: 02. 11. 2023

¹¹⁴ Петухов В.В., Петухов Р.В. Запрос на перемены: причины актуализации, ключевые слагаемые и потенциальные носители. – Полис. Политические исследования. 2019. № 5. С. 119-133. [Электронный вариант] Режим доступа: <https://doi.org/10.17976/jpps/2019.05.09>

Дата обращения: 02. 11. 2023

тенденции в запросах общества. «Новые люди» умеют грамотно воспользоваться происходящими в стране событиями так, чтобы это положительно отразилось на их имидже и образе среди молодёжи. Да, их заявления об оппозиционности партии расходятся с реальностью, но относительно конструирования имиджа и умения подстроить его под современные запросы общества – безусловно показатель эффективной деятельности «Новых людей».

Список литературы:

1. Депенян Р.А. Имидж политических партий. [Электронный вариант] Режим доступа: <https://cyberleninka.ru/article/n/imidzh-politicheskikh-partiy/viewer> Дата обращения: 26. 10. 2023
2. Тарусин М.А. Общественные запросы и реакция власти. [Электронный вариант] Режим доступа: <https://cyberleninka.ru/article/n/obschestvennye-zaprosy-i-reaktsiya-vlasti/viewer> Дата обращения: 26. 20. 2023
3. Петухов В.В., Петухов Р.В. Запрос на перемены: причины актуализации, ключевые слагаемые и потенциальные носители. – Полис. Политические исследования. 2019. № 5. С. 119-133. [Электронный вариант] Режим доступа: <https://doi.org/10.17976/jpps/2019.05.09> Дата обращения: 02. 11. 2023
4. Воржецов А.Г. Общественный запрос на перемены и перспективы новой демократизации в России. [Электронный вариант] Режим доступа: <https://cyberleninka.ru/article/n/obschestvennyy-zapros-na-peremeny-i-konstitutsionnaya-reforma-v-rossii/viewer> Дата обращения: 02. 11. 2023

КРИМИНАЛИСТИЧЕСКИЕ АСПЕКТЫ РАСПРОСТРАНЕНИЯ НАРКОТИКОВ ЧЕРЕЗ ИНТЕРНЕТ-РЫНКИ В ДАРКНЕТЕ

***Аннотация:** В настоящее время продажа наркотиков через Интернет стала одной из основных проблем в сфере борьбы с наркоманией. Развитие информационно-телекоммуникационной сети Интернет привело к кардинальной трансформации современной жизни, в том числе, и в части выбора способа торговли незаконными товарами. Одним из многочисленных направлений преступного использования Интернета «заинтересованными участниками» является незаконный оборот наркотиков.*

***Ключевые слова:** Наркотические средства, наркомания, Даркнет, информационно-телекоммуникационная сеть Интернет*

***Abstract:** Currently, the sale of drugs via the Internet has become one of the main problems in the field of combating drug addiction. The development of the Internet information and telecommunications network has led to a radical transformation of modern life, including in terms of choosing a way to trade illegal goods. One of the many areas of criminal use of the Internet by "interested parties" is drug trafficking.*

***Keywords:** Narcotic drugs, drug addiction, Darknet, information and telecommunication network Internet.*

С развитием современных информационных технологий и интернета возникла новая проблема - распространение наркотиков через интернет-рынки в даркнете. Даркнет-рынки представляют собой специализированные площадки в сети интернет, которые обеспечивают анонимность продавцов и покупателей наркотиков. Даркнет предоставляет наркоторговцам и наркопроизводителям анонимность и доступ к глобальной аудитории. Пользователи могут создавать виртуальные магазины, находить клиентов и осуществлять продажи с минимальными рисками быть пойманными правоохранительными органами. Такие преступные сети используют шифрование и обеспечивают большую анонимность своим пользователям

чтобы скрыть свои действия и обеспечить безопасность проводимых операций.

Однако, борьба с наркоторговлей в сети Интернет также активно развивается. Международные правоохранительные органы и специализированные службы по борьбе с наркотиками работают вместе, чтобы выслеживать и задерживать наркоторговцев, использующих Интернет в своих преступных целях. Они разрабатывают новые методы и технологии для выявления и пресечения такой деятельности. Кроме того, существует инициатива сотрудничества между компаниями в сфере информационных технологий и правоохранительными органами. Они обмениваются информацией о подозрительных активностях и разрабатывают совместные стратегии для борьбы с наркоторговлей в сети. Такое партнерство позволяет эффективнее выявлять и пресекать деятельность наркоторговцев в онлайн-пространстве.

Важно отметить, что торговля наркотиками при помощи даркнета является серьезной проблемой которая требует скоординированного и международного подхода. Правительствам разных стран необходимо спланировать и осуществлять сотрудничество, чтобы разработать эффективные стратегии и методы борьбы с этим явлением. Также необходимо обратить внимание на образование и информирование общества о рисках и последствиях наркотиков, чтобы предотвратить их потребление и спрос на них.

В итоге, наркоторговцы и наркопроизводители продолжают использовать даркнет для своих преступных целей, но совместные усилия правоохранительных органов и технологических компаний позволяют более успешно бороться с этой проблемой. Это непрерывная борьба, требующая постоянного развития и совершенствования методов пресечения наркоторговли в онлайн-среде. Глобальную сеть Интернет условно делят на три слоя [3, с. 12]:

1) «Surface Web» – это общедоступная видимая интернет-сеть, все файлы которой размещены в открытом доступе и могут быть получены через обычные браузеры (Google Chrome, Safari, Яндекс и т.д.). По оценкам экспертов на видимую сеть приходится всего 15-20% всего интернет-объема.

2) «Deep Web» или «Глубокая паутина» – этот слой Всемирной сети во много раз больше обычного интернета, в нем содержатся базы данных, служебные части сайтов, просто скрытые страницы. Попасть туда просто так не выйдет – обычные поисковики не выдают эти сайты, и зайти можно, только используя специальный софт. Чаще всего доступ к таким ресурсам защищён логином и паролем.

3) «DarkNet» или «Dark Web» (также известен как «Скрытая сеть», «Тёмная сеть») – эта закрытая сеть, куда не заходят роботы поисковых систем, поэтому сайты никак не индексируются. Данные сайты устанавливаются с использованием нестандартных протоколов и портов, при этом они не связаны между собой, а передача данных осуществляется в зашифрованном виде.

Огромный вклад в развитие теневого Интернета внесла научная лаборатория US Naval Research Lab, разработавшая специальное программное обеспечение прокси-серверов, позволяющих совершать анонимные действия в Интернет-сети – The Onion Router, более известное как TOR. К 2013 году количество пользователей даркнета превысило 4 млн. человек, а также развилась субкультура искателей запрещенного контента – нетсталкинг [2, с. 53].

Относительно недавно, в апреле 2022 года, Федеральная полиция Германии заявила о закрытии «Гидры» – крупнейшего российского магазина в Даркнете[5]. Через Даркнет шла торговля наркотиками, поддельными документами и нелегальными услугами. «Гидра» работала с 2015 года, резкий рост популярности магазина начался в 2017 году. Немецкая полиция сообщает, что вела расследование деятельности площадки с августа 2021 года совместно с агентством по борьбе с киберпреступлениями, а также американскими властями. После закрытия данной нелегальной торговой площадки стало возрастать количество новых сайтов, готовых для продолжения дела Гидры.

На сегодняшний день Даркнет стал очень популярным - одним из главных каналов распространения наркотиков. Это вызвало опасения у правоохранительных органов, ведь этот феномен является сложным и опасным для общества. Согласно статистическим данным состояния преступности в Российской Федерации за январь – март 2023 года, представленным на официальном сайте МВД России. Так, по сравнению с ситуацией на январь-март 2022 года сотрудниками органов внутренних дел выявлено и пресечено на 22,7% больше преступлений, связанных с производством наркотиков, на 125% – с их пересылкой и на 31,9% – со сбытом. По расследованным уголовным делам из незаконного оборота полицейскими изъято более 6,3 тонн наркотических средств, психотропных веществ и их аналогов, а также сильнодействующих веществ [6].

Одной из приоритетных проблем стало распространение наркотиков в Даркнете, а также возможность повышенной анонимности продавцов и покупателей пользующихся указанной сетью. Это затрудняет идентификацию преступников и создает проблемы при расследовании дел. Необходимо отметить, что посетить даркнет может любой пользователь из разных стран,

при условии использования дополнительного программного обеспечения. Помимо TOR-браузера существуют анонимайзеры типа VPN (Virtual Private Network), что в переводе означает виртуальная частная сеть, которая применяется для обхода локальных ограничений и сохранения конфиденциальности что, в свою очередь, позволяет сохранить конфиденциальность при выходе в сеть.

В качестве положительного опыта в части практических наработок по раскрытию преступлений, совершенных на данном сайте, можно отметить использование специальных программ (обеспечения) для перехвата IP-адресов; работа специальных подразделений; использование преступниками привычных ником в «светлом» обычном Интернете, чаще всего срабатывает «человеческий фактор», а именно - допускаются ошибки, которые дают возможность идентифицировать личность.

Так, например Арсланова А.Р. видит решение вышеупомянутой проблемы в необходимости повышения грамотности сотрудников правоохранительных органов, а также создании для них достойной технической базы которая облегчит их работу по пресечению преступной деятельности в сети Интернет в целом и в даркнете в частности [1, с. 141].

Касаемо неэффективности борьбы с продажей наркотиков в даркнете высказал свою точку зрения создатель компании и разработчик алгоритмов Интернет-розыска злоумышленников – Бедеров Игорь Сергеевич, эксперт в области безопасности бизнеса, бывший сотрудник специальных служб: «Все дело в том, что МВД за последние 20 лет не создала ничего для противодействия информационно-телекоммуникационным преступлениям – ни системы криминалистического учета и идентификации в интернете, ни программных комплексов для проведения расследования ИКТ-преступлений. А их число за семь лет выросло в 45 раз. То, что они предлагают – это создавать очередные спецподразделения киберкрайма, не давая им ни инструментов для работы, ни повышения квалификации» [7].

Необходимо также отметить, что в целях предотвращения роста данной категории преступлений, МВД России были разработаны и утверждены критерии блокировки сайтов по изготовлению наркотиков, психотропных веществ и способов выращивания наркосодержащих растений, который вступил в силу 1 сентября 2023 года. Сайты подвергаются блокировке, если на них содержатся следующие данные: о местах приобретения и стоимости наркотиков, даже если они поданы с помощью «сленговых наименований»; описание создания специальных условий для незаконных посева и выращивания растений, содержащих наркотические вещества; сведения о местах незаконного культивирования таких растений, а также местах их

дикого произрастания, в том числе с описанием маршрута к ним; собственно информация о том, как создать тот или иной наркотик, психотропное вещество, прекурсоры либо новое потенциально опасное психоактивное вещество [4].

В юридическом сообществе большинство граждан неоднозначно оценивают положения данного Приказа и большинство склоняется к отсутствию эффективности такого нормативно-правового акта. К примеру Константин Кудряшев отмечает, что «Приказ МВД регулирует условия блокировки сайтов в обычной Сети, но маркетплейсы и магазины по продаже наркотиков, описание способов их производства, биржи купли-продажи реактивов и оборудования находятся в даркнете»[8].

Руководитель проекта «Трезвая Россия», член Общественной палаты РФ и оперативник антинаркотического подразделения МВД города Москвы Султан Хамзаев полагает: «Маркетплейсы базируются в даркнете и потребитель в конечном итоге приходит за покупкой туда, но «путеводные нити» на такие площадки сегодня находятся в клирнете. СММ-менеджеры наркорынка атакуют потенциального потребителя в легальных сетях, зачастую в Telegram. Именно на таких каналах новички получают инструкции о том как попасть в даркнет для покупки чего-либо запрещенного» [9].

Исходя из всего вышесказанного, можно сделать вывод, что в даркнете присутствуют ограниченные возможности для вовлечения новой аудитории в потребление наркотиков, а поэтому всё чаще преступники используют легальные площадки для размещения своей информации.

В связи с этим необходимо отметить, что данный приказ МВД России способствует сокращению преступлений связанных с распространением наркотиков в легальной части Интернета, а также приводит к сокращению пользователей Даркнета. Однако, на наш взгляд, издание одного приказа не может привести к такому результату борьбы, который можно достигнуть при комплексном подходе к решению данной проблемы, включающего в себя технические, правовые и социальные меры. В частности, необходимо ужесточить наказание за незаконную торговлю наркотиками в Даркнете, путем повышения уголовной ответственности. Кроме того, обеспечить правоохранительные органы большим количеством ресурсов для более эффективной борьбы с распространением наркотиков в Даркнете.

Технические меры также могут сыграть важную роль в борьбе с распространением наркотиков в Даркнете. Например, можно использовать алгоритмы машинного обучения для автоматического обнаружения и блокировки интернет-ресурсов, связанных с продажей наркотиков. Кроме того, можно усилить контроль над транзакциями, выполненными с

использованием криптовалют, чтобы сделать их более прозрачными и отслеживаемыми.

Мы считаем, что социальные меры имеют в своей перспективе возможность помочь в борьбе с распространением наркотиков через Даркнет. Для этого необходимо повысить осведомленность общественности о рисках (распространять информацию на телевидении и в Интернет-ресурсах), связанных с потреблением наркотиков, а также об опасностях, связанных с покупкой наркотиков в интернете и предусмотренной за это уголовной ответственности, которая может сильно повлиять на их жизнь и карьеру.

Таким образом, исходя из всего вышеперечисленного, можно сделать вывод о том, что интернет-рынки в даркнете представляют серьезную угрозу для общества ввиду возможности анонимного распространения наркотиков. Борьба с этим видом преступности требует развития криминалистических методов и технологий, а также укрепления международного сотрудничества. Ограничение доступа к даркнету и разработка новых методов противодействия распространению наркотиков в интернете являются приоритетными задачами для правоохранительных органов. Только совместными усилиями можно справиться с этой проблемой и обеспечить безопасность общества.

Список использованной литературы:

1. Арсланова А.Р. Даркнет как площадка для совершения преступлений // Закон и право. 2022. № 7.
2. Принцип работы TOR-браузера / Линь Л.Т., Хю Н.Б., Чыонг Н.Д. – Текст: непосредственный // Проблемы современной науки и образования. 2017.
3. Хохлов Е.Е. Пронаркотический сегмент в сети «DarkNet»: от истоков до современности // Полицейская и следственная деятельность. 2020. № 2. С. 12
4. Приказ Министерства внутренних дел Российской Федерации от 03.03.2023 № 114 «Об утверждении критериев оценки информации о способах, методах разработки, изготовления и использования наркотических средств, психотропных веществ и их прекурсоров ...» // Официальный интернет-портал правовой информации. URL: <http://publication.pravo.gov.ru/Document/View/0001202304170016?index=2&rangeSize=1> (дата обращения: 22.04.2023).

5. В Германии полиция закрыла крупнейший в мире даркнет-маркет Hydra / Официальный сайт РБК. URL: <https://www.rbc.ru/society/06/04/2022/624c2fd59a79475d82842b8d> (дата обращения: 15.04.2023).

6. Краткая характеристика состояния преступности в Российской Федерации за январь – март 2023 года // Официальный сайт МВД России. URL: <https://мвд.рф/reports/item/37387025/> (дата обращения: 15.04.2023)

7. МВД бессильно против наркотических средств в DarkNet // Официальный сайт информационного ресурса «RusRepublic.com». URL: <https://rus-republic.com/2021/04/07/mvd-bessilno-protiv-narkoticheskikh-sredstv-v-darknet> (дата обращения: 20.04.2023).

8. Сленг не препятствие. Как будут блокировать сайты с рекламой наркотиков // Официальный сайт Ямал-Медиа. URL: <https://yamal-media.ru/narrative/kak-budut-blokirovat-sajty-s-reklamoj-narkotikov> (дата обращения: 24.04.2023).

9. Синтетический разбор: как опознать сайт с рекламой наркотиков // Официальный сайт газеты «Известия». URL: <https://iz.ru/1501156/ivan-petrov/sinteticheskii-razbor-kak-opoznat-sait-s-reklamoi-narkotikov> (дата обращения: 27.04.2023).

Соломеина А.Б.,

студент

4 курс, «Юридический институт»

Алтайский государственный университет

Россия, г. Барнаул

Ларионова Е.С.,

студент

4 курс, «Юридический институт»

Алтайский государственный университет

Россия, г. Барнаул

Научный руководитель: Блинова Ю.В.,

кандидат филологических наук, доцент

доцент кафедры гражданского права

Алтайский государственный университет

Россия, г. Барнаул

МЕЖДУНАРОДНЫЕ ПЕРЕВОЗКИ ПРЕДМЕТОВ ДВОЙНОГО НАЗНАЧЕНИЯ В УСЛОВИЯХ ОГРАНИЧЕНИЙ

***Аннотация:** Статья исследует актуальную тему международных перевозок товаров двойного назначения через территорию Российской Федерации в контексте современных международных ограничений. Основное внимание уделяется анализу законодательства и практических аспектов регулирования этих перевозок. Авторы изучают ключевые нормативные акты РФ, регламентирующие внешнеэкономическую деятельность в этой сфере, и освещают ситуацию с международными санкциями и экспортным контролем, включая последствия введения санкций ЕС и G7.*

***Ключевые слова:** товары двойного назначения, международные перевозки, экспортный контроль, санкции, Российская Федерация, международное право, военное использование, смартфоны, коммерческие дроны, кибертехнологии, международные санкции, Евразийский экономический союз, ОАЭ, Турция, экспортные ограничения.*

***Abstract:** This article explores the timely topic of international transportation of dual-use goods through the territory of the Russian Federation in the context of contemporary international restrictions. The main focus is on analyzing the legislation and practical aspects regulating these transports. The authors study the key regulatory acts of the Russian Federation that govern foreign economic activity*

in this sphere, and shed light on the situation with international sanctions and export control, including the consequences of EU and G7 sanctions introduction.

Keywords: *dual-use goods, international transportation, export control, sanctions, Russian Federation, international law, military use, smartphones, commercial drones, cyber technologies, international sanctions, Eurasian Economic Union, UAE, Turkey, export restrictions.*

В современном мире, где границы между торговлей гражданскими и военными товарами становятся всё более размытыми, вопрос контроля за перемещением товаров двойного назначения становится особенно актуальным. Настоящая статья посвящена анализу ограничений на международные перевозки через территорию Российской Федерации предметов двойного назначения, рассматривая как законодательные основы, так и практические аспекты этой проблематики.

Товары двойного назначения - это товары, которые могут использоваться как в гражданских, так и в военных целях. Это означает, что такие товары могут включать в себя широкий спектр продукции, от высокотехнологичного оборудования до химических веществ и материалов. Предметы двойного назначения часто включают продукцию, которая может быть использована в создании вооружений, включая ядерное, химическое и биологическое оружие [6].

Регулирование транспортировки товаров двойного назначения в Российской Федерации и через её территорию осуществляется в соответствии с рядом международных и национальных законодательных актов. Ключевым документом в этой области является постановление Правительства РФ от 07.06.2001 г. № 447 «Об утверждении Положения об осуществлении контроля за внешнеэкономической деятельностью в отношении товаров и технологий двойного назначения, которые могут быть использованы при создании вооружений и военной техники» [3]. Указанный нормативно-правовой акт устанавливает правила и процедуры для получения разрешений на экспорт, импорт и транзит товаров двойного назначения, а также определяет ответственность за нарушение установленных правил.

Примером товара двойного назначения может служить смартфон. Смартфон - универсальный гаджет, созданный в первую очередь для повседневного использования, обладает функциями, которые могут быть адаптированы для военных нужд, например, для передачи данных, навигации или использования в качестве портативной радиостанции.

Другим примером товара двойного назначения является коммерческий дрон. Изначально разработанные для развлечения, фотографии и видеосъемки,

дроны нашли широкое применение в военной сфере, включая разведку, наблюдение и даже доставку грузов в труднодоступные районы. В России, как и в других странах, коммерческие дроны активно адаптируются для военных и разведывательных целей.

Компьютерные технологии и программное обеспечение также можно отнести к товарам двойного назначения. Они используются в самых разных областях, от бизнеса до образования, но их потенциал в сфере кибербезопасности и кибервойн делает их значимыми для военной промышленности. В России, как и во многих других странах, внимание к кибертехнологиям в контексте национальной безопасности постоянно растет.

Также к товарам двойного назначения можно отнести некоторые химические вещества и материалы. Вещества, используемые в промышленности или медицине, могут быть применены и для создания оружия массового поражения или для других военных целей. В России производство и оборот таких материалов строго регулируется, чтобы предотвратить их попадание в неправильные руки.

Важно понимать, что контроль за товарами двойного назначения в России и во всем мире является ключевым аспектом обеспечения международной безопасности, что предотвращает возможность использования гражданских технологий в военных целях, что особенно важно в современном мире, где грань между гражданским и военным применением технологий все более размыта.

В контексте международных обязательств Россия также участвует в ряде международных режимов контроля над экспортом, включая Режим контроля над ракетной техникой и Вассенаарское соглашение, которые направлены на предотвращение распространения оружия массового уничтожения и регулирование передачи товаров двойного назначения.

С 2014 года по настоящее время в рамках санкций за действия, которые Европейский Союз именуется «дестабилизирующие ситуацию в Украине» [4], существуют определенные ограничения. В настоящей статье мы рассмотрим ситуацию, которая сложилась к концу 2023 года.

Важное значение в данной сфере имеет Евразийский экономический союз и договоренности в рамках данного союза, поскольку членами-государствами, в первую очередь, применяются именно данные нормы. Так, Министерство торговли и интеграции Казахстана опровергло информацию о запрете на экспорт 106 видов товаров в Россию из-за западных санкций. В официальном заявлении пресс-службы министерства подчеркивается, что торговые отношения между Казахстаном и Россией регулируются в соответствии с положениями Договора о Евразийском экономическом союзе

и что никакие запреты на экспорт товаров в Россию в связи с антироссийскими санкциями не вводились.

Однако, власти Казахстана подтверждают, что торговля товарами двойного назначения осуществляется в соответствии с международными обязательствами страны. По законодательству Казахстана, для экспорта, импорта и транзита таких товаров требуется получение соответствующей лицензии. Экспортный контроль в данной сфере является национальной компетенцией и соответствует Договору о ЕАЭС.

Ранее сообщения о прекращении Казахстаном поставок в РФ 106 наименований товаров, включая беспилотные летательные аппараты, специализированную электронику и чипы, были распространены некоторыми СМИ со ссылкой на вице-министра торговли и интеграции Казахстана К. Торебаева. Однако эта информация была опровергнута официальным заявлением министерства [2].

Bloomberg 10 ноября 2023 года сообщил, что Объединенные Арабские Эмираты (ОАЭ) намерены ограничить реэкспорт в Россию товаров двойного назначения из Евросоюза, которые могут быть использованы в военных целях. Указанное решение является частью усилий по ограничению потока военных товаров в Россию, особенно после того, как Москва обходила существующие санкции, ввозя товары через третьи страны. Мы считаем, что данная мера рассматривается как значительный шаг в перекрытии каналов поставок, которые могут использоваться Россией для военных целей.

Помимо ОАЭ, Турция также рассматривает аналогичные ограничения, что следует из информации, предоставленной источниками Bloomberg. ОАЭ утверждают, что имеют систему экспортного контроля для товаров двойного назначения и находятся в тесном диалоге с международными партнерами по вопросам боевых действий на Украине и их влиянию на мировую экономику.

После введения запретов на экспорт товаров двойного назначения в Россию со стороны Евросоюза и стран G7, Российская Федерация нашла пути для обхода санкций, используя для этого третьи страны. ОАЭ уже имеют список товаров и технологий, подлежащих экспортному контролю, и планируют расширить его, включив дополнительные категории товаров двойного назначения. Указанные меры станут частью усилий по ограничению доступа России к важным технологиям и товарам [7].

15 ноября 2023 года Еврокомиссия предложила 12-й пакет санкций против РФ, включающий ограничения на реэкспорт в Россию товаров двойного назначения. Ожидается, что данные меры повлияют на экономическое взаимодействие между Россией и ЕС. Наряду с другими санкциями, пакет включает запреты на международные перевозки товаров,

потенциально применимых в военных целях, что может затруднить российский бизнес в Европе и ограничить доступ к некоторым категориям продукции, включая литиевые батареи и различные химикаты. Принятие этого пакета санкций прерывает паузу в введении ограничений против России и отражает усиление мер, которые могут оказать воздействие как на Россию, так и на интересы ЕС. Предложение Еврокомиссии, включающее ограничения на экспорт российских алмазов, будет обсуждаться на саммите ЕС в декабре, где ожидается окончательное решение по 12-му пакету санкций [1].

Что касается влияния контроля за товарами двойного назначения на международные отношения России, одним из примеров являются санкции, введенные Европейским Союзом. ЕС ужесточил и расширил контроль за экспортом товаров двойного назначения, чтобы ограничить доступ России к важным передовым технологиям. К данным ограничениям относятся дроны и программное обеспечение для дронов, программное обеспечение для устройств шифрования, полупроводники и передовую электронику, двигатели для дронов, химические вещества, которые могут быть использованы для химического оружия, и другие.

Также был расширен список санкционных субъектов, включая компании, активно работающие в военных и оборонных областях. Санкции охватывают также менее технологичные товары, используемые военными, включая игрушечные дроны, сложные генераторные устройства, ноутбуки, камеры и объективы, радионавигационные приборы и аппаратуру для передачи или приема голоса, изображений или данных. Мы считаем, что указанные санкции снижают доступ России к важным технологиям, выходящим за рамки товаров и технологий двойного назначения, и со временем ухудшают их технологические возможности.

Важно в рамках исследования рассмотреть и вопрос вывоза товаров двойного назначения из РФ. В России были зафиксированы случаи незаконного перемещения товаров двойного назначения. Например, сотрудники Смоленской таможни совместно с офицерами ФСБ России выявили факт экспорта товаров двойного назначения, которые могут быть использованы для создания оружия массового уничтожения. В частности, гражданин Беларуси, являющийся директором и единственным учредителем одной из смоленских компаний, в 2018 году заключил контракт на поставку белорусской фирме партии титановых прутков трех видов, которые могут быть использованы для создания оружия массового уничтожения. Экспорт этой продукции с территории Российской Федерации осуществлялся в три этапа [5].

По мнению экспертов ФСТЭК России, все три партии титановых прутков относятся к материалам, которые могут быть использованы для создания оружия массового уничтожения. В результате в отношении директора компании, гражданина Беларуси, было возбуждено уголовное дело по признакам преступления по части 1 статьи 226.1 Уголовного кодекса РФ. Санкции этой статьи предусматривают наказание в виде лишения свободы на срок от трех до семи лет с штрафом в размере до одного миллиона рублей или заработной платы или другого дохода осужденного на период до пяти лет или без такового и с ограничением свободы на срок до одного года или без такового.

В заключении к исследованию, следует отметить, что тема международных перевозок товаров двойного назначения в Россию в свете введения санкций против РФ обретает особую актуальность и сложность. С одной стороны, Еврокомиссия и другие международные организации предпринимают шаги для ограничения экспорта и реэкспорта товаров двойного назначения в Россию. С другой стороны, страны, такие как ОАЭ и Турция, рассматривают возможность введения собственных мер экспортного контроля для подобных товаров, что является ответом на попытки России обойти существующие санкции через третьи страны.

Ситуация с Казахстаном демонстрирует сложности, связанные с международными торговыми отношениями и влиянием санкций. Несмотря на изначальные сообщения о запрете на экспорт определенных товаров в Россию, официальное заявление Министерства торговли и интеграции Казахстана опровергло эти утверждения, подчеркнув при этом важность соблюдения международных обязательств страны в отношении экспортного контроля.

Все вышеуказанные действия отражают возрастающее давление на Россию со стороны международного сообщества и стремление ограничить поток товаров двойного назначения, которые могут использоваться в военных целях, что подчеркивает значимость международного сотрудничества и координации в вопросах экспортного контроля и обеспечения соблюдения санкций.

Использованные источники:

1. Еврокомиссия предложила давить на Россию поэтапно // Независимая газета. URL: https://www.ng.ru/world/2023-11-15/1_8877_sanctions.html (дата обращения: 16.11.2023).

2. Казахстан опроверг запрет на экспорт в Россию из-за санкций // DW. URL: <https://www.dw.com/ru/kazakhstan-oproverg-zapret-na-eksport-tovarov-v-rossiu-izza-sankcij/a-67155057> (дата обращения: 16.11.2023).

3. Об утверждении Положения об осуществлении контроля за внешнеэкономической деятельностью в отношении товаров и технологий двойного назначения, которые могут быть использованы при создании вооружений и военной техники: постановление Правительства РФ от 07.06.2001 г. № 447 (ред. от 03.02.2023) // Собрание законодательства РФ. 2001. № 24. Ст. 2459.

4. Селезнев Р.С., Дементьев Д.В. Санкции ЕС в отношении РФ в сфере экспортного контроля и оборота товаров двойного назначения (2014-2022) // Вестник Кемеровского государственного университета. – 2022. – Т. 24. – №. 3 (91). – С. 349-358.

5. Смоленская таможня и ФСБ выявили контрабанду // Смоленская газета. URL: <https://smolgazeta.ru/crime/77064-smolenskaya-tamojnya-i-fsb-vuyavili.html> (дата обращения: 03.02.2023).

6. Харламова М.И., Лузгина Ю.В. Проблемы развития внешнеторговых связей России в условиях санкций / М.И. Харламова, Ю.В. Лузгина // Опыт и проблемы реформирования системы менеджмента на современном предприятии: тактика и стратегия. – 2023. – С. 589-592.

7. EU Says UAE to Curb Key Exports to Russia Used in War in Ukraine // Bloomberg. URL: <https://www.bloomberg.com/news/articles/2023-11-09/eu-says-uae-to-curb-key-exports-to-russia-used-in-war-in-ukraine#xj4y7vzkg> (дата обращения: 16.11.2023).

Падусева О.Д.

студентка магистратуры

3 курс, Юридический факультет

ФГБОУ ВО «Марийский государственный университет»

Россия, Республика Марий Эл, г. Йошкар-Ола

Научный руководитель: Смирнов Н.Н., кандидат юридических наук,

доцент

доцент кафедры гражданского права и процесса

ФГБОУ ВО «Марийский государственный университет»

Россия, г. Йошкар-Ола

МОДЕЛИ ПРАВОВОГО РЕГУЛИРОВАНИЯ В УСЛОВИЯХ ТРАНСГРАНИЧНОЙ НЕСОСТОЯТЕЛЬНОСТИ

***Аннотация:** В данной статье автором приводятся основные модели правового регулирования трансграничной несостоятельности. Анализируется российское законодательство на предмет определения применимого права для разрешения вопросов, связанных с несостоятельностью.*

***Ключевые слова:** банкротство, трансграничная несостоятельность, правовое регулирование, кредитор, должник.*

***Annotation:** In this article, the author presents the main models of legal regulation of cross-border insolvency. The Russian legislation is analyzed in order to determine the applicable law to resolve issues related to insolvency.*

***Key words:** bankruptcy, cross-border insolvency, law regulation, creditor, debtor.*

При трансграничной несостоятельности возможно возбуждение дел о банкротстве в разных странах, где находятся имущество и/или кредиторы должника, в отношении одного должника.

Между тем взаимодействие производств в делах о несостоятельности не может определять отношения трансграничной несостоятельности, поскольку является следствием, но никак не отражением существа возникших правоотношений.

Причина заключается в том, что определение трансграничной несостоятельности через категорию «производство» фокусируется на процессуальных аспектах правоотношения, игнорируя материально-правовые

элементы, что может не полностью отражать экономическую природу явления.

Таким образом, категория «трансграничное производство в деле о несостоятельности» имеет самостоятельное значение и не может быть приравнена к понятию «трансграничная несостоятельность».

Между тем Закон о банкротстве в дальнейшем не детализирует понятие трансграничной несостоятельности. Общие принципы регулирования отношений, осложненных иностранными элементами, содержатся в разделе 6 части 3 Гражданского кодекса Российской Федерации. Однако в этом разделе нет специальных норм, регулирующих несостоятельность, осложненную иностранным элементом, или особых норм, определяющих ее правовой режим.

Зачастую, основным возникает вопрос в установлении определении компетентного права для разрешения вопросов, связанных с несостоятельностью.

Существует две основные концептуальные модели правового регулирования: универсализм и территориальность, иные модели представляют собой модифицированные (производные) варианты данных доктрин или их альтернативы [1, с. 196].

Теория территориальности представляет из себя первый концепт в историческом контексте. В соответствии с ней каждое государство в соответствии с национальным законодательством определяет случаи и условия возбуждения дел о несостоятельности на своей территории.

Когда в различных странах независимо друг от друга возбуждаются отдельные судебные процессы относительно одного и того же субъекта, можно говорить о применении принципа территориальности (или принципа множественных производств [2, с. 311]). Если государства не контролируют сотрудничество между судами в случае трансграничной несостоятельности, то такие дела могут рассматриваться без координации или взаимодействия.

В результате такого регулирования, процедура банкротства регулируется исключительно законодательством страны, в которой она была инициирована, а вопрос о применимости международной подсудности рассматривается отдельно каждым государством.

В результате возникает несколько параллельных процессов (множественность производств).

Один из дополнительных результатов применения принципа территориальности заключается в ограничении включения имущества, находящегося на территории одного государства, в конкурсную массу в другом государстве или его передачи в другое государство с целью включения

в конкурсную массу. Более точно, государство не обладает правом требовать включения имущества, находящегося на территории иностранных государств, в свою конкурсную массу.

Принцип территориальности, основанный на доктрине *separate entity doctrine*, предписывает, что кредиторы имеют право предъявлять свои требования только по активам должника, находящимся на территории страны, где была запущена процедура банкротства. Если количество активов в этой стране оказывается недостаточным для удовлетворения требований кредиторов, они могут участвовать в процедурах банкротства в других странах в соответствии с их законодательством.

Однако данная модель может привести к гонке кредиторов (*race of creditors*), когда они стремятся инициировать процедуру банкротства в стране с наибольшим количеством активов и наименьшими обязательствами, чтобы получить максимальное возмещение своих требований.

Данный принцип предписывает, что кредиторы имеют право предъявлять свои требования только по активам должника, находящимся на территории страны, где была запущена процедура банкротства. Если количество активов в этой стране оказывается недостаточным для удовлетворения требований кредиторов, они могут участвовать в процедурах банкротства в других странах в соответствии с их законодательством.

Таким образом, основными недостатками теории территориальности является невозможность оценки, управления и реализации активов компании, что приводит к минимизации ее стоимости, а также к увеличению издержек на осуществление процедуры. Кроме того, неравномерное распределение активов, пассивов и кредиторов в разных странах может привести к нарушению прав кредиторов и созданию неравного положения между ними.

В противовес теории территориальности появилась теория универсализма, которая заключается в том, что должно быть только одно универсальное производство по делу о несостоятельности, регулируемое одним правом, которое охватывает всех кредиторов и активы должника независимо от их местонахождения [3, с. 635].

Модель универсализма в делах о банкротстве основывается на двух принципах - принципе универсальности (все активы и пассивы должника подлежат учету и распределению в процессе банкротства, а судебные решения, вынесенные в рамках банкротных дел, имеют экстерриториальное действие) и принципе единства (только суд базовой страны должника обладает юрисдикцией над всеми активами должника и имеет полномочия по их распределению) производства [4, с. 141]. Основная идея этого концепта заключается в том, что должно быть только одно универсальное производство

по делу о несостоятельности, регулируемое одним правом, которое охватывает всех кредиторов и активы должника независимо от их местонахождения.

Экстерриториальное действие производства о банкротстве полагает признание третьими странами международной юрисдикции суда, ведущего это производство, и юридической силы судебных актов.

Таким образом, модель универсализма предполагает создание системы с единым производством, объединяющим все активы должника вне зависимости от их местонахождения, с экстерриториальным эффектом, и актами компетентного суда, действующими на территории других государств.

Однако теория универсализма не учитывает права кредиторов, если процесс банкротства не начался в их стране. В таких случаях, кредиторам приходится участвовать в иностранном процессе банкротства, что часто является затратным, а также подчиняться законодательству о банкротстве другой страны, что может привести к изменению порядка удовлетворения их требований.

Концепция модифицированного универсализма, известная как теория «основного и вторичного производства», представляет собой компромисс между территориальностью и универсализмом в правовых процедурах банкротства. Экстерриториальное основное производство, возбуждается по месту нахождения центра основных интересов должника, позволяя в определенных случаях открывать дополнительные (вторичные) территориальные производства по делу о несостоятельности [5, с. 140].

Таким образом, для анализа и разработки института признания иностранных банкротств в контексте представленных моделей правового регулирования трансграничной несостоятельности, наиболее подходящим является модель универсализма - как чистого, так и модифицированного. Указанный принцип наделяет иностранные банкротства признаком экстерриториального действия.

Использованные источники:

1. Westbrook, J.L. A Global Solution to Multinational Default / J.L. Westbrook // Michigan Law Review. -2000. - Vol. 98. – 370 p.
2. Devos, D. Specific Cross-Border Problems Regarding Bank Insolvencies and European Harmonization Efforts / D. Devos // International Bank Insolvencies – a Central Bank Perspective. - 1999. – 498 p.
3. Карелина, С.А. Несостоятельность (банкротство): Учебный курс. В 2 т. / С.А. Карелина // М.: Статут. - 2019. – 925 с.

4. Собина, Л.Ю. Признание иностранных банкротств в международном частном праве / Л.Ю. Собина // М.: Статут. - 2012. – 457 с.
5. Мохова, Е.В. Трансграничные банкротства за рубежом и в России: в поисках баланса между универсализмом и территориальностью / Е.В. Мохова // Закон. - 2016. - № 5. – 380 с.

УДК 347.65/.68

**Сулейманова А.А., студентка магистратуры,
3 курс, Институт права
Уфимский университет науки и технологий
Россия, г. Уфа**

НАСЛЕДОВАНИЕ ДОЛЕЙ В УСТАВНОМ КАПИТАЛЕ ОБЩЕСТВ С ОГРАНИЧЕННОЙ ОТВЕТСТВЕННОСТЬЮ

***Аннотация:** в данной статье автор анализирует гражданские права и обязанности, возникающие из предусмотренных законом и правовыми актами оснований, действий самих физических и юридических лиц. Физические лица вправе заниматься предпринимательской и иной не запрещенной законом деятельностью, могут выступать учредителем или участником юридического лица. Однако, если физическое лицо утрачивает правоспособность в результате его смерти, его наследники не всегда могут занять его место в юридическом лице, поскольку это может быть запрещено учредительными документами организации. В таких случаях наследник вправе претендовать только на выплату действительной стоимости доли в уставном капитале юридического лица.*

***Ключевые слова:** действительная стоимость доли, наследственное имущество, уставный капитал общества, корпоративные права.*

***Annotation:** In this article, the author analyzes the civil rights and obligations arising from the grounds provided for by law and legal acts, the actions of individuals and legal entities themselves. Individuals have the right to engage in entrepreneurial and other activities not prohibited by law, and may act as a founder or participant of a legal entity. However, if an individual loses legal capacity as a result of his death, his heirs may not always take his place in a legal entity, since this may be prohibited by the constituent documents of the organization. In such cases, the heir has the right to claim only the payment of the actual value of the share in the authorized capital of the legal entity.*

***Key words:** the actual value of the share, inherited property, the authorized capital of the company, corporate rights.*

В современном обществе наблюдается активное участие граждан в формировании и деятельности коммерческих юридических лиц. В связи с этим возникают имущественные права у индивидуальных лиц, которые предполагается передавать их наследникам. Согласно положениям статьи 1176 Гражданского кодекса Российской Федерации, в наследственную массу участника общества входит его доля в уставном капитале или имуществе соответствующего юридического лица.

В общем случае закон допускает замещение умершего участника общества с ограниченной ответственностью его наследником. Так как в обществе с ограниченной ответственностью каждый участник оказывает влияние на деятельность юридического лица, в уставе может быть прописано требование о согласовании замещения умершего участника его наследниками.

В соответствии с Федеральным законом «Об обществах с ограниченной ответственностью», согласие на замещение умершего участника его наследником считается полученным, если в течение тридцати дней или иного срока, определенного уставом, после получения обращения участника общества представили письменные заявления, выражающие согласие на переход доли, или если в указанный срок участники общества не представили письменных заявлений об отказе от согласия на переход доли¹¹⁵. Моментом перехода доли к обществу является получение от любого участника общества отказа от согласия на переход доли в уставном капитале общества к наследникам. Таким образом, молчание участников также считается согласием, а риск неполучения обращений о согласии на переход доли лежит на участниках.

В случае отказа от перехода доли в уставном капитале по наследству, членство в обществе не переходит к наследникам, а доля поступает в общество, а наследникам предоставляется право на выплату действительной стоимости доли. Эта выплата должна быть осуществлена в течение трех месяцев с момента перехода доли к обществу и определяется на основе финансовой отчетности за последний отчетный период, предшествующий дню смерти участника¹¹⁶.

В судебной практике существуют различные точки зрения относительно обращения наследника к нотариусу или другому должностному лицу с заявлением о принятии мер по управлению наследуемой долей в уставном

¹¹⁵ Федеральный закон от 8 февраля 1998 г. № 14-ФЗ «Об обществах с ограниченной ответственностью» // Официальный интернет-портал правовой информации [Электронный ресурс]. URL:<http://www.pravo.gov.ru/> (дата обращения: 15.12.2023).

¹¹⁶ Мартасов Д.В. Способы принятия наследства при наследовании доли в уставном капитале общества с ограниченной ответственностью // Нотариус. 2018. № 4. С. 34.

капитале общества с ограниченной ответственностью¹¹⁷. В одном случае было указано, что наследник имеет право в разумный срок обратиться к нотариусу с таким заявлением с целью обеспечения баланса интересов между наследниками умершего участника и продолжением деятельности общества. В другом судебном решении было отмечено, что для учреждения доверительного управления долей требуется получить согласие остальных участников, если такое требование предусмотрено. В случае отсутствия требования о получении согласия остальных участников в уставе юридического лица, подача заявления о принятии мер по охране наследственного имущества будет считаться фактическим способом принятия наследства¹¹⁸.

В судебной практике возникает вопрос о том, с какого момента наследник доли приобретает статус участника общества¹¹⁹. Суды занимают три позиции по данному вопросу, однако, конкретные детали и различия в этих позициях не указаны.

Первая позиция основывается на пункте 4 статьи 1152 Гражданского кодекса Российской Федерации, который устанавливает, что наследство признается принадлежащим наследнику в полном объеме со дня открытия наследства. Согласно этой позиции, наследник доли в уставном капитале общества с ограниченной ответственностью приобретает статус участника общества с дня открытия наследства, независимо от фактического принятия наследства.

Так, Верховный Суд Российской Федерации в своем определении от 26 августа 2016 г. по делу № А49-2904/2015 указывает, что: «в соответствии с пунктом 4 статьи 1152 Гражданского Кодекса Российской Федерации, наследство, сразу после его возникновения, автоматически становится собственностью наследника, независимо от того, фактически ли оно было им принято. Указанный вопрос был предметом изучения Президиума Высшего Арбитражного Суда Российской Федерации и описан в постановлении от 20 декабря 2011 года № 10107/1, согласно которому, начиная с момента возникновения наследства, наследнику переходят все права, связанные с

¹¹⁷ Постановление Седьмого арбитражного апелляционного суда от 12 мая 2014 г. № А27-10660 2013 // База судебных актов, судебных решений и нормативных документов «Судебные и нормативные акты РФ» [Электронный ресурс]. URL:<https://sudact.ru/arbitral/doc/uKmVqgPacsWK/> (дата обращения: 15.12.2023).

¹¹⁸ Решение Арбитражного суда Санкт-Петербурга и Ленинградской области от 28 января 2016 г. по делу № А56-49797/2015 // База судебных актов, судебных решений и нормативных документов «Судебные и нормативные акты РФ» [Электронный ресурс]. URL:<https://sudact.ru/arbitral/doc/lsC42fNZw3Na/> (дата обращения: 15.12.2023).

¹¹⁹ Решение Арбитражного суда Нижегородской области от 17 февраля 2017 г. по делу № А43- 32914/2016 // База судебных актов, судебных решений и нормативных документов «Судебные и нормативные акты РФ» [Электронный ресурс]. URL:<https://sudact.ru/arbitral/doc/sD7Gyqi5eEQK/> (дата обращения: 15.12.2023).

долей, которая удостоверяется в уставном капитале общества с ограниченной ответственностью»¹²⁰.

Вторая позиция исходит из того, что наследник доли становится участником общества с момента внесения сведений о нем в Единый государственный реестр юридических лиц (ЕГРЮЛ), если такие сведения внесены на основании решения суда. В этом случае наследник получает статус участника общества, если устав ООО не требует получения согласия остальных участников на переход доли к наследнику.

Третья позиция опирается на пункт б статьи 21 Закона о Обществах с ограниченной ответственностью, который гласит, что права и обязанности участника общества возникают с момента уведомления общества о праве собственности на долю в уставном капитале. Согласно этой позиции, наследник приобретает статус участника общества после получения свидетельств о праве собственности на долю и о праве на наследство, а также после письменного уведомления общества с приложением доказательств своих прав на долю, за исключением случаев, когда устав общества требует согласия других участников.

Исходя из положений Закона об ООО, мы склоняемся к второй позиции, согласно которой наследник доли в ООО приобретает статус участника общества с момента внесения соответствующей записи в ЕГРЮЛ, если такие сведения внесены на основании решения суда, и в случае, если устав общества не требует получения согласия остальных участников на переход доли к наследнику.

Вопрос о моменте возникновения прав на долю у наследника в ООО является сложным и неоднозначным. В законодательстве и судебной практике отсутствует прямое указание на это, поэтому необходимо учитывать соответствующие нормы ГК РФ, Закона об ООО и разъяснения судов при определении момента приобретения наследником статуса участника общества¹²¹.

Поскольку общество с ограниченной ответственностью является корпоративной организацией, объединяющей капитал, участниками такого общества могут быть и несовершеннолетние и недееспособные наследники. Они будут осуществлять права участников ООО, в то время как их

¹²⁰ Определение Верховного Суда Российской Федерации от 26 августа 2021 г. по делу № А49-2904/2015 // База судебных актов, судебных решений и нормативных документов «Судебные и нормативные акты РФ» [Электронный ресурс]. URL:<https://sudact.ru/arbitral/doc/uKmVqgPacsWK/> (дата обращения: 15.12.2023).

¹²¹ Постановление Президиума Высшего Арбитражного Суда РФ от 20 декабря 2011 г. № 1010 База судебных актов, судебных решений и нормативных документов «Судебные и нормативные акты РФ» [Электронный ресурс]. URL:<https://sudact.ru/arbitral/doc/L690Q14b1qoB/> (дата обращения: 15.12.2023).

обязанности будут исполнять законные представители, если уставом общества не предусмотрено иное.

Существуют случаи в нотариальной практике, когда несовершеннолетние наследники получали свидетельства о праве на наследство, которое включало долю в уставном капитале ООО. Некоторые арбитражные суды также признавали, что малолетний ребенок может стать участником ООО при наследовании¹²². Это возможно, если включение доли в уставном капитале в состав наследства не зависит от решения других участников общества и если умерший был единственным участником ООО.

Гражданский кодекс Российской Федерации и Закон об ООО устанавливают правила о переходе доли в уставном капитале общества к наследникам. В соответствии с ними, доли переходят к наследникам, если уставом общества не предусмотрено иное. Уставом также может быть установлено, что переход доли к наследникам допускается только с согласия других участников общества. Однако это правило не учитывает, что наследственное имущество является единым и не разделяемым, включая имущество, права и обязанности наследодателя до его смерти.

В случае, когда уставом общества предусмотрено, что переход доли к наследникам требует согласия других участников, возникает вопрос о том, переходит ли доля умершего участника в доверительное управление, если такое согласие не предоставлено. Эти правила создают зависимость перехода доли от усмотрения других участников общества, что нельзя объяснить особыми обстоятельствами данного вида юридических лиц. В ООО объединяется капитал, и переход доли к наследникам не должен зависеть от согласия других участников.

Согласно судебной практике, если устав ООО не предусматривает согласия других участников на переход доли к наследникам, то наследник имеет право на принятие наследства и включение в число участников общества. С момента открытия наследства наследник приобретает все права, связанные с долей в уставном капитале ООО. Данные правила аналогичны правилам наследования доли в хозяйственных товариществах и пая в производственных кооперативах¹²³.

Однако, несмотря на доступ к этой информации, действительная стоимость доли или пая остается неизвестной наследникам. Стоимость доли

¹²² Постановление Седьмого арбитражного апелляционного суда от 21 марта 2020 г. по делу № А45- 17804 2017 // База судебных актов, судебных решений и нормативных документов «Судебные и нормативные акты РФ» [Электронный ресурс]. URL:<https://sudact.ru/arbitral/doc/cr4r19yn5MoN/> (дата обращения: 15.12.2023).

¹²³ Решение Октябрьского районного суда г. Уфы Республики Башкортостан от 5 сентября 2017 г. по делу № 2-4534 2017 // База судебных актов, судебных решений и нормативных документов «Судебные и нормативные акты РФ» [Электронный ресурс]. URL:<http://sudact.ru/doc/CcgtNHV5741r/> (дата обращения: 15.12.2023).

полного товарища определяется на основании баланса на момент его смерти. Стоимость доли участника ООО определяется на основе бухгалтерской отчетности общества за последний отчетный период до смерти. Для членов производственных кооперативов нет конкретных указаний на основу определения стоимости пая, поэтому она также должна определяться на основе баланса кооператива на день смерти члена кооператива.

У наследников может возникнуть ограничение в доступе к финансовой отчетности коммерческой организации, в которой наследодатель был участником, если эта информация является коммерческой тайной и не подлежит общему распространению. В настоящее время налоговая отчетность часто размещается в информационных системах, что может затруднить доступ наследников к финансовой информации.

Резюмируя, следует отметить, что наследование прав участников в обществе с ограниченной ответственностью вызывает конфликт между наследственным правом и корпоративным правом. Наследственное право направлено на распределение имущества, оставшегося после смерти, в то время как корпоративное право стремится сохранить капитал и структуру управления компанией, а также предотвратить вхождение лиц, которые преследуют свои интересы, выше интересов организации. Статья 1176 Гражданского кодекса Российской Федерации регулирует общие положения наследования прав, связанных с участием в хозяйственных обществах, при этом дополнительные нормативные акты также определяют наследование таких прав. Однако следует отметить, что каждый конкретный случай наследования является индивидуальным и зависит от организационно-правовой формы и положений учредительных документов данного юридического лица. В связи с этим на данный момент актуальным становится вопрос наследования прав, связанных с участием в хозяйственных обществах, исходя из их особенностей.

Список использованных источников:

1. Федеральный закон от 8 февраля 1998 г. № 14-ФЗ «Об обществах с ограниченной ответственностью» (с посл. изм. и доп. от 13 июня 2023 г. № 249-ФЗ) // Официальный интернет-портал правовой информации [Электронный ресурс]. URL: <http://www.pravo.gov.ru/> (дата обращения: 15.12.2023).
2. Определение Верховного Суда Российской Федерации от 26 августа 2021 г. по делу № А49-2904/2015 // База судебных актов, судебных решений и нормативных документов «Судебные и нормативные акты РФ» [Электронный ресурс]. URL: <https://sudact.ru/arbitral/doc/uKmVqgPacsWK/> (дата обращения: 15.12.2023).

3. Постановление Президиума Высшего Арбитражного Суда РФ от 20 декабря 2011 г. № 1010 База судебных актов, судебных решений и нормативных документов «Судебные и нормативные акты РФ» [Электронный ресурс]. URL:<https://sudact.ru/arbitral/doc/L690Q14b1qoB/> (дата обращения: 15.12.2023).

4. Постановление Седьмого арбитражного апелляционного суда от 12 мая 2014 г. № А27-10660 2013 // База судебных актов, судебных решений и нормативных документов «Судебные и нормативные акты РФ» [Электронный ресурс]. URL:<https://sudact.ru/arbitral/doc/uKmVqgPacsWK/> (дата обращения: 15.12.2023).

5. Постановление Седьмого арбитражного апелляционного суда от 21 марта 2020 г. по делу № А45- 17804 2017 // База судебных актов, судебных решений и нормативных документов «Судебные и нормативные акты РФ» [Электронный ресурс]. URL:<https://sudact.ru/arbitral/doc/cr4r19yn5MoN/> (дата обращения: 15.12.2023).

6. Решение Арбитражного суда Санкт-Петербурга и Ленинградской области от 28 января 2016 г. по делу № А56-49797/2015 // База судебных актов, судебных решений и нормативных документов «Судебные и нормативные акты РФ» [Электронный ресурс]. URL:<https://sudact.ru/arbitral/doc/lsC42fNZw3Na/> (дата обращения: 15.12.2023).

7. Решение Арбитражного суда Нижегородской области от 17 февраля 2017 г. по делу № А43- 32914/2016 // База судебных актов, судебных решений и нормативных документов «Судебные и нормативные акты РФ» [Электронный ресурс]. URL:<https://sudact.ru/arbitral/doc/sD7Gyqi5eEQK/> (дата обращения: 15.12.2023).

8. Решение Октябрьского районного суда г. Уфы Республики Башкортостан от 5 сентября 2017 г. по делу № 2-4534 2017 // База судебных актов, судебных решений и нормативных документов «Судебные и нормативные акты РФ» [Электронный ресурс]. URL:<http://sudact.ru/doc/CcgtNHV5741r/> (дата обращения: 15.12.2023).

9. Мартасов Д.В. Способы принятия наследства при наследовании доли в уставном капитале общества с ограниченной ответственностью // Нотариус. 2018. № 4. С. 34.

*Меняйлов И.В.,
студент 5 курса Института Права
Челябинский государственный университет
Россия, г. Челябинск
Научный руководитель: Задорожная В.А.,
к.ю.н., доцент
Челябинский государственный университет
Россия, г. Челябинск*

НЕКОТОРЫЕ ПРОБЛЕМЫ ОСУЩЕСТВЛЕНИЯ ФУНКЦИИ ПРОКУРОРСКОГО НАДЗОРА В ДОСУДЕБНЫХ СТАДИЯХ УГОЛОВНОГО ПРОЦЕССА

***Аннотация.** Статья посвящена отдельным проблемам осуществления такой основополагающей функции прокуратуры как прокурорский надзор в досудебных стадиях уголовного процесса. В данном исследовании обосновывается актуальность названной отрасли прокурорского надзора с приведением статистических данных и изложением соответствующих выводов. Вдобавок, анализируются конкретные проблемы, сказывающиеся на эффективности прокурорского надзора в рассматриваемой сфере и предлагаются пути их решения.*

***Ключевые слова:** прокурорский надзор, уголовный процесс, досудебное судопроизводство, проблемы.*

***Annotation.** The article is devoted to individual problems of implementing such a fundamental function of the prosecutor's office as prosecutorial supervision in the pre-trial stages of the criminal process. This study substantiates the relevance of this branch of prosecutorial supervision, citing statistical data and presenting relevant conclusions. In addition, specific problems affecting the effectiveness of prosecutorial supervision in the area under consideration are analyzed and ways to solve them are proposed.*

***Key words:** prosecutorial supervision, criminal process, pre-trial proceedings, problems.*

В соответствии с положениями ст. 1 ФЗ от 17.01.1992 N 2202-1 «О прокуратуре Российской Федерации» и ст. 129 Конституции РФ прокуратура Российской Федерации представляет собой федеральную систему органов, созданную «в целях обеспечения верховенства закона, единства и укрепления законности, защиты прав и свобод человека и гражданина, а также охраняемых

законом интересов общества и государства». Для достижения названных целей государство наделило прокуратуру соответствующими надзорными полномочиями, охватывающими достаточно большое количество сфер общественной жизни. Не смотря на все многообразие надзорной деятельности прокуратуры и особую значимость ее отдельных направлений, одно из центральных мест в доктрине и практике прокурорского надзора занимает осуществление надзорной функции в досудебных стадиях уголовного судопроизводства, что обусловлено, во-первых, повышенными требованиями государства и общества к соблюдению прав и законных интересов граждан при осуществлении уголовного судопроизводства, во-вторых, сложным уголовно-процессуальным статусом прокурора, который претерпел значительную трансформацию в 2007 и 2010 годах.

Актуальность и ценность надзорной функции в досудебных стадиях уголовного судопроизводства подчеркивается и официальной статистикой о состоянии законности в названной сфере. Так, Генеральной прокуратурой на досудебной стадии уголовного судопроизводства в 2018 году было выявлено 5 159 080 нарушений, в 2019 - 5 139 782 (что на 0,4% меньше, чем в 2018), в 2020 - 5 086 896 (что на 1% меньше, чем в 2019 г.), в 2021 - 5 172 609 нарушений (что на 1,7% больше, чем в 2020 г.), в 2022 г. - 5 217 038 нарушений (что на 0,9 % больше, чем в 2021 г.). Исходя из приведенных за 5 лет статистических данных можно сделать выводы об удручающем состоянии законности в досудебном судопроизводстве, а также об стойком характере нарушений в рассматриваемой сфере.

Представляется, что неутешительное состояние законности в досудебном судопроизводстве обуславливается определенными проблемами, связанными с реализацией прокурорами своих надзорных полномочий. Речь о них пойдет ниже.

Проанализированная нами научная литература свидетельствует о том, что весомое количество проблем в надзорной деятельности прокуратуры в досудебном судопроизводстве по уголовным делам было вызвано, прежде всего, изменениями уголовно-процессуального закона, произошедших в 2007-ом году (речь идет о принятии Федерального закона от 5 июня 2007 г. № 87-ФЗ «О внесении изменений в Уголовно-процессуальный кодекс Российской Федерации и Федеральный закон «О прокуратуре Российской Федерации» и Федерального закона от 6 июня 2007 г. № 90-ФЗ «О внесении изменений в Уголовно-процессуальный кодекс Российской Федерации») в соответствии с которыми у прокуратуры был изъят существенный объем полномочий, в частности, по процессуальному руководству расследованием в форме предварительного следствия. При этом,

за прокуратурой сохранились многие полномочия в отношении процессуального руководства дознанием. В результате, проведенные изменения УПК РФ в 2007-ом году привели к возникновению такой проблемы как «дифференциация надзора прокурора в зависимости от формы предварительного расследования» [1, с. 128], суть которой заключается в определении различного процессуального порядка досудебного судопроизводства. Названная проблема находит свое отражение, в частности, в полномочии по продлению срока рассмотрения сообщения о преступлении. Так, в соответствии с ч. 3 ст. 144 УПК РФ «руководитель следственного органа, начальник органа дознания вправе по мотивированному ходатайству соответственно следователя, дознавателя продлить до 10 суток срок, установленный частью первой настоящей статьи. При необходимости производства документальных проверок, ревизий, судебных экспертиз, исследований документов, предметов, трупов, а также проведения оперативно-розыскных мероприятий руководитель следственного органа по ходатайству следователя, а прокурор по ходатайству дознавателя вправе продлить этот срок до 30 суток с обязательным указанием на конкретные, фактические обстоятельства, послужившие основанием для такого продления».

Преобразования УПК РФ 2007-го года порождали и порождают оживленные обсуждения в научных кругах, поскольку, как отмечает Л.Н. Масленникова, данные изменения «в определенной степени лишены логики: прокурор фактически лишен возможности осуществлять надзор за законностью производства органов предварительного следствия. Объем надзорных полномочий прокурора при производстве предварительного следствия не должен быть меньше, чем при производстве дознания (в общем порядке и в сокращенной форме), хотя бы потому, что дознание осуществляется по менее сложной категории дел. Кроме того, данное обстоятельство противоречит логике надзора от имени государства за досудебным производством».

Необходимо отметить, что в декабре 2010-го отдельные полномочия по надзору были прокурору возвращены (речь идет о Федеральном законе от 28.12.2010 № 404-ФЗ «О внесении изменений в отдельные законодательные акты Российской Федерации в связи с совершенствованием деятельности органов предварительного следствия»), однако внесенные изменения существенным образом не искоренили имеющейся проблемы.

В частности, установив, что постановление дознавателя незаконно или необоснованно, прокурор уполномочен его отменить (п. 6 ч. 2 ст. 37 УПК РФ). При этом он не обладает тем же полномочием в отношении незаконных или

необоснованных постановлений следователя. В данном случае прокурор уполномочен отменить только постановления следователя об отказе в возбуждении, приостановлении или прекращении уголовного дела (п. 5.1 ч. 2 ст. 37 УПК РФ) или о возбуждении уголовного дела (ч. 4 ст. 146 УПК РФ) [2, с. 139-140].

Подытоживая все вышеизложенное, необходимо заключить, что преобразования УПК РФ 2007-го года стали результатом возникновения проблемы «дифференциации надзора прокурора в зависимости от формы предварительного расследования». Её сущность заключается в определении различного процессуального порядка досудебного судопроизводства, что негативно сказывается на единстве законности и эффективности прокурорского надзора в данной сфере. В целях решения названной проблемы необходимо уравновесить объем надзорных полномочий прокурора предварительного при производстве предварительного следствия с дознанием посредством внесения надлежащих изменений в уголовно-процессуальный закон.

Следующей проблемой, заслуживающей внимания, является недостаточность полномочий прокурора в стадии возбуждения уголовного дела.

Так, действующим уголовно-процессуальным законом прокурор не отнесен к субъектам, правомочным возбуждать уголовное дело (ч. 1 ст. 148 УПК РФ). К.А. Таболина в связи с этим отмечает следующее: «отсутствие у прокурора полномочия возбудить уголовное дело влечет для прокурора невозможность возбудить уголовное дело одновременно с отменой им постановления об отказе в возбуждении уголовного дела» [1, с. 106].

Так, согласно ч. 6 ст. 148 УПК РФ «признав постановление органа дознания, дознавателя об отказе в возбуждении уголовного дела незаконным или необоснованным, прокурор отменяет его и направляет соответствующее постановление начальнику органа дознания со своими указаниями, устанавливая срок их исполнения. Признав отказ руководителя следственного органа, следователя в возбуждении уголовного дела незаконным или необоснованным, прокурор в срок не позднее 5 суток с момента получения материалов проверки сообщения о преступлении отменяет постановление об отказе в возбуждении уголовного дела, о чем выносит мотивированное постановление с изложением конкретных обстоятельств, подлежащих дополнительной проверке, которое вместе с указанными материалами незамедлительно направляет руководителю следственного органа. Признав отказ руководителя следственного органа, следователя в возбуждении уголовного дела незаконным или необоснованным, соответствующий

руководитель следственного органа отменяет его и возбуждает уголовное дело либо направляет материалы для дополнительной проверки со своими указаниями, устанавливая срок их исполнения».

Исходя из вышеназванных норм УПК РФ следует, что прокурор не правомочен одним решением с отменой постановления об отказе в возбуждении уголовного дела одновременно возбудить его, он может лишь изложить обстоятельства, которые подлежат дополнительной проверке (для органов следствия) или дать указания (для органов дознания).

К.А. Таболина, вдобавок, отмечает, что: «прокурор не вправе возбудить уголовное дело после отмены им постановления об отказе в возбуждении уголовного дела, даже когда основанием для отмены данного постановления является наличие достаточных данных, указывающих на признаки преступления, т.е. имеется основание для возбуждения уголовного дела» [1, с. 108].

Таким образом, в случае отмены прокурором постановления об отказе в возбуждении уголовного дела сохраняется возможность повторного вынесения органами предварительного расследования постановлений об отказе в возбуждении уголовного дела. Представляется необходимым наделить прокурора полномочием вынесения единого постановления об отмене постановления об отказе в возбуждении уголовного дела и о возбуждении уголовного дела, что будет способствовать повышению эффективности расследования уголовных дел и прокурорского надзора в данной сфере.

Обращает на себя внимание «недостаточность полномочий прокурора по осуществлению надзора за законностью и обоснованностью решений о продлении срока предварительного следствия» [1, с. 184].

Прокурор обладает полномочием по продлению срока дознания в общем порядке (ч. 3, 4, 5 ст. 223 УПК РФ) и по продлению срока дознания в сокращенной форме (ч. 2 ст. 226.6 УПК РФ). Однако он не уполномочен продлевать срок предварительного следствия, это входит в компетенцию руководителя следственного органа (п. 8 ч. 1 ст. 39, ч. 4, 5 ст. 162 УПК РФ).

Необходимо отметить, что до внесения изменений в УПК РФ в 2007 г. прокурор обладал полномочием продлевать срок расследования вне зависимости от формы предварительного расследования (п. 12 ч. 2 ст. 37 УПК РФ в редакции до изменений 2007 г.). Наделение прокурора данным полномочием в настоящее время, как отмечается в литературе, «было бы направлено на обеспечение единого режима законности в досудебном производстве, стало бы дополнительной гарантией обеспечения законности при продлении срока предварительного следствия и, что вероятно, в должной

мере дисциплинировало следователей к окончанию уголовного дела в установленный УПК РФ срок» [1, с. 186].. В связи с этим, представляется необходимым, наделить прокурора полномочием продлевать срок предварительного следствия.

Немаловажной проблемой является также эффективность применения такого акта прокурорского реагирования как требование при надзоре за органами следствия. Д.Е. Едигарьев по этому поводу отмечает следующее: «нередко требование считается фиктивным, поскольку де-юре этот акт должен быть рычагом воздействия на органы следствия с целью устранения допущенных ими нарушений, а де-факто он лишь констатирует выявленные в ходе проверки нарушения» [3, с. 28]. В.В. Дронов же подчеркивает, что требование, скорее, носит «фиксирующий характер», «однако прокурор в требовании ставит вопрос о привлечении лиц, допустивших, например, волокиту по делу, к дисциплинарной ответственности». «В требовании также часто указывается на нарушение следователем ст. 73 УПК РФ, однако при анализе такого рода мер реагирования становится ясно, что они представляют собой универсальную смесь из фиксации фактов нарушения закона, которые устранены быть не могут, например нарушение требований разумности сроков уголовного судопроизводства, и указаний на те нарушения закона, которые могут и должны быть устранены» [3, с. 28].

Еще одна проблема применения работниками органов прокуратуры требований связана с их оспоримостью. Как отмечает Д.Е. Едигарьев: «из положений ст. 37 УПК РФ следует, что требования прокурора носят обязывающий характер лишь для органов дознания. Требования прокурора к органам предварительного следствия могут быть оспорены на основании ч. 6 ст. 37, ч. 3 ст. 38, ч. 4 ст. 39 УПК РФ» [3, с. 28]. Однако, в ч. 1 ст. 6 ФЗ от 17.01.1992 N 2202-1 «О прокуратуре Российской Федерации» закреплено положение, согласно которому «требования прокурора, вытекающие из его полномочий, предусмотренных ст. 30 настоящего Федерального закона, подлежат безусловному исполнению в установленный срок». Ст. 30 названного закона как раз касается полномочий по надзору за исполнением законов органами, осуществляющими оперативно-розыскную деятельность, дознание и предварительное следствие. Таким образом, можно заключить, что ч. 6 ст. 37, ч. 3 ст. 38, ч. 4 ст. 39 УПК РФ и ч. 1 ст. 6 ФЗ «О прокуратуре Российской Федерации» находятся в противоречии друг с другом, в связи с отсутствием характера безусловности требований прокурора при надзоре за органами следствия.

Необходимо отметить, что названные проблемы, связанные с применением прокурором такого акта реагирования как требование,

препятствуют осуществлению надлежащего надзора в досудебном судопроизводстве, приводят к падению уровня законности и отсутствию ее единообразия. В целях решения данных проблем необходимо, во-первых, устранить оспоримость требований прокурора к органам предварительного следствия, во-вторых, придать надлежащий обязывающий характер требованиям прокурора посредством внесения соответствующих изменений в УПК РФ.

Исходя из всего вышеизложенного, можно заключить, что при осуществлении прокурорского надзора в досудебных стадиях уголовного процесса прокуроры сталкиваются с рядом проблем, вызывающих оживленные дискуссии в научной литературе и требующих оперативного решения в целях повышения эффективности самого надзора в данной сфере.

Для разрешения указанных проблем предлагается:

1) уравновесить объем надзорных полномочий прокурора предварительного при производстве предварительного следствия с дознанием посредством внесения надлежащих изменений в уголовно-процессуальный закон;

2) устранить дефицит полномочий прокурора в стадии возбуждения уголовного дела, в частности, путем наделения полномочием по вынесению единого постановления об отмене постановления об отказе в возбуждении уголовного дела и о возбуждении уголовного дела, а также наделения прокурора полномочием продлевать срок предварительного следствия;

3) устранить оспоримость требований прокурора к органам предварительного следствия;

4) придать надлежащий обязывающий характер требованиям прокурора посредством внесения соответствующих изменений в УПК РФ.

Библиографический список:

1. Таболина, К.А. Надзор прокурора за возбуждением и расследованием уголовных дел: монография // znanium.com: электрон.-библиотечная система. - URL: <https://znanium.com/catalog/product/1342206> (дата обращения: 01.11.2023).

2. Масленникова, Л.Н. Доказывание и принятие решений в состязательном уголовном судопроизводстве: монография // znanium.com: электрон.-библиотечная система. - URL: <https://znanium.com/catalog/product/2048088> (дата обращения: 29.11.2023).

3. Едигарьев, Д.Е. Проблемы подготовки и применения актов прокурорского реагирования при надзоре за органами предварительного следствия // Электронное приложение к Российскому юридическому журналу. - 2022. - №5. – С. 27-32.

4. Кархалава, Л.Р. Актуальные проблемы прокурорского надзора в стадии возбуждения уголовного дела и пути их решения // Научный форум: юриспруденция, история, социология, политология и философия: сборник статей по материалам LXI международной научно-практической конференции. - 2022. - С. 21-26.

5. Карягина, А.В. Проблемы организации прокурорского надзора за исполнением законов органами, осуществляющими предварительное следствие // Вестник ТИУиЭ. - 2020. - №2 (32). – С. 76-80.

6. Коршунов, И.Г. О проблемах реформирования прокурорского надзора в современный период // СибСкрипт. -2013. - №4 (56). – С. 293-296.

7. Гурин, А.Д. Совершенствование механизма прокурорского надзора в уголовном процессе // Законность. - 2013. - № 10(948). - С. 21-24.

8. Набиуллин, Д.Ш. Некоторые проблемы осуществления надзорных полномочий прокурором в стадии предварительного расследования // Вестник Челябинского государственного университета. Серия: Право. - 2022. - № 1. - С. 24-28.

УДК 342.5

Иванова Регина Ивановна
2 курс магистратуры
Юридический факультет им. Сперанского
Российская Академия Народного Хозяйства и Государственной Службы
при Президенте Российской Федерации
Россия, г. Москва

**НОРМАТИВНО-ПРАВОВАЯ ОСНОВА ПРОВЕДЕНИЯ ПРАВОВЫХ
ЭКСПЕРИМЕНТОВ В РОССИЙСКОЙ ФЕДЕРАЦИИ:
ПРОБЛЕМНЫЕ АСПЕКТЫ**

***Аннотация:** Статья посвящена рассмотрению действующей системы нормативных правовых актов, регулирующих порядок и отдельные особенности реализации правовых экспериментов на территории Российской Федерации. Проведение политики по установлению временного правового регулирования в любых сферах подразумевает под собой обязательное законодательное обоснование, выраженное в форме установленных и зафиксированных правовых предписаний, однако, как показывает практика реализации правовых экспериментов, говорить о существовании цельной и структурированной нормативно-правовой базы, выступающей основой для*

проведения правовых экспериментов в Российской Федерации, в настоящий момент преждевременно.

Ключевые слова: *Правовой эксперимент, нормативные правовые акты, законодательство, федеральные законы, акты Правительства Российской Федерации.*

Annotation: *The article is devoted to the consideration of the current system of normative legal acts regulating the procedure and individual features of the implementation of legal experiments on the territory of the Russian Federation. Carrying out a policy to establish temporary legal regulation in any area implies a mandatory legislative justification, expressed in the form of established and recorded legal regulations, however, as the practice of implementing legal experiments shows, talking about the existence of an integral and structured regulatory framework that serves as the basis for carrying out legal experiments in the Russian Federation are currently premature.*

Keywords: *Legal experiment, regulatory legal acts, legislation, federal laws, acts of the Government of the Russian Federation.*

Все многообразие общественных взаимосвязей, возникающих и развивающихся в различных сферах жизни человека, обуславливает необходимость осуществления государством специальной деятельности, предполагающей выработку мер по оптимальному правовому регулированию общественных отношений.

Одним из особых государственных механизмов, выступающим достаточно востребованным в течение последних нескольких лет, является правовой эксперимент, который в процессе своей реализации отражает необходимость, обоснованность, а также применимость новых положений, предлагаемых для закрепления и внедрения их в действующее правовое регулирование.

Понятие правового эксперимента в настоящее время в законодательстве не отражено, но вместе с этим, множество научных деятелей предлагают свои формулировки. Анализируя труды ряда деятелей науки [1, С. 57; 2, С.20] можно прийти к выводу, что под правовым экспериментом в современной России следует понимать регламентированный компетентными органами процесс по оценке необходимости изменений действующего правового регулирования путем их внедрения на определенной территории в ограниченный период времени с целью исключения негативных и необдуманных последствий принимаемых решений, а также любых иных связанных с этим нежелательных проявлений.

Именно правовой эксперимент выступает неким инструментом, позволяющим оценить «пробный период» действия нормы, для обеспечения возможности ее внедрения в правовое регулирование конкретной сферы жизни общества в дальнейшем.

Реализация правовых экспериментов предполагает издание специального нормативного правового акта соответствующего органа, в котором обычно обозначается предмет проведения эксперимента, его участники, сроки, условия проведения и иные моменты.

В настоящее время проведение правовые экспериментов осуществляется, в основном, в связи с изданием федерального закона или постановления Правительства Российской Федерации. Однако содержание указанных актов, даже в рамках одного вида акта, может существенно отличаться друг от друга, а необходимость и обоснованность включения тех или иных пунктов нередко вызывает много вопросов.

Например, в этом году на территории Российской Федерации действовал эксперимент по исключению технической возможности продажи пищевой, табачной и никотинсодержащей продукции в случае незаконного введения ее в оборот или истечения сроков годности, проведение которого осуществлялось на основании постановления Правительства Российской Федерации от 24 января 2023 г. № 74 [3]. Издание актов Правительства Российской Федерации практически всегда базируется на нормах федерального законодательства, которые, как предполагается, лежат в основе преамбулы акта, однако в данном случае фактические обоснования издания акта отсутствуют, а результат проведения эксперимента до настоящего времени неизвестен.

Анализ иных актов, устанавливающих проведение экспериментов показывает, что в большинстве случаев в структуре акта есть общие элементы, например, касающиеся сроков проведения эксперимента и обязательного круга его участников. Однако, чем обуславливается наличие иных положений и все ли необходимое отражено в акте, не ясно.

В 2020 году была предпринята попытка правовой регламентации проводимых экспериментов, по результатам которой принят Федеральный закон от 31 июля 2020 г. № 258-ФЗ «Об экспериментальных правовых режимах в сфере цифровых инноваций в Российской Федерации» [4]. Данный закон наконец-то конкретизировал и унифицировал ряд положений, лежащих в основе проведения правовых экспериментов: перечислил необходимые условия установления экспериментального правового режима, его возможные сроки действия, регламентировал процедуру установления экспериментального режима, требования к его программе, обозначил статус

субъекта эксперимента и многое иное. Но, все указанное относится только к экспериментальным режимам, устанавливаемым в определенных сферах и непосредственно затрагивающих цифровые инновации.

Как представляется, вся проблема на сегодняшний день заключается в том, что несмотря на большую востребованность правового эксперимента, зарекомендовавшего себя в качестве эффективного инструмента апробации правовых нововведений, до настоящего времени отсутствуют единые подходы и стандарты проведения правовых экспериментов, применительно ко всем сферам жизни общества, в том числе, требования к содержанию и структуре правовых экспериментов, их участникам, целям и задачам, а также конечному результату. Отсутствует единый нормативный правовой акт, закрепляющий в себе базовые условия для проведения правовых экспериментов всех видов, для их структуризации и целостности понимания.

Несмотря на очевидную пользу исследуемого явления, пока что нельзя говорить о том, что правовой эксперимент выступает «волшебной таблеткой» от несовершенства правового регулирования. Подобный способ государственного регулирования общественных отношений еще не достиг необходимого уровня доверия со стороны граждан, а также не обладает прозрачностью в своих процедурных аспектах.

Вышеуказанное позволяет говорить о том, что представляется необходимым проработка вопроса об издании единого нормативного правового акта на федеральном уровне, которым бы устанавливались унифицированные критерии проведения эксперимента и необходимые положения соответствующих актов и, кроме того, критерии эффективности оценки результатов экспериментального правового режима. Перспективность правового эксперимента достаточно очевидна, но лишь при своей «показательности» и «прозрачности» данная перспектива может преобразоваться в факт, а сам правовой эксперимент стать неотъемлемой частью российской правовой системы.

Библиографический список:

1. Мещерякова А.В. Концепция экспериментального законодательства и ее значение для совершенствования правотворческой деятельности // Общество: политика, экономика, право. – 2017. – № 3. – С. 56-58.
2. Модина А.А., Маликова А.Х. Правовой эксперимент в юридической науке и практике // Международный журнал гуманитарных и естественных наук. – 2020. – № 10(49). – С. 20-22.

3. Постановление Правительства Российской Федерации от 24 января 2023 г. № 74 «О проведении на территории Российской Федерации эксперимента по исключению технической возможности продажи пищевой, табачной и никотинсодержащей продукции в случае незаконного введения ее в оборот или истечения сроков годности» // Собрание законодательства РФ. 2023. № 5. ст. 809.

4. Федеральный закон от 31 июля 2020 г. № 258-ФЗ (ред. от 2 июля 2021 г.) «Об экспериментальных правовых режимах в сфере цифровых инноваций в Российской Федерации» // Собрание законодательства РФ. 2020. № 31. ст. 5017.

УДК: 340, 343

Хабурская Лилия Игоревна
Магистрант кафедры публичного права Института технологий
предпринимательства и права Санкт-Петербургского государственного
университета аэрокосмического приборостроения

НОРМАТИВНО-ПРАВОВОЕ РЕГУЛИРОВАНИЕ АДВОКАТСКОЙ ДЕЯТЕЛЬНОСТИ

***Аннотация:** В статье рассматриваются вопросы истории и правового статуса адвокатуры в России. Исследование включает в себя нормативно-правовое регулирование, анализ конституционных и законодательных основ, определяющих положение адвокатов, их права и обязанности. Также раскрываются вопросы международного опыта и возможности его применения в российском законодательстве.*

***Ключевые слова:** адвокатская деятельность, права и обязанности адвоката, международный опыт, Российская Федерация, Германия, Франция, США, Канада.*

***Abstract:** The article deals with the history and legal status of the Bar in Russia. The study includes legal regulation, analysis of the constitutional and legislative framework that determines the position of lawyers, their rights and duties. It also reveals the issues of international experience and the possibility of its application in the Russian legislation.*

***Keywords:** advocacy, rights and duties of an advocate, international experience, Russian Federation, Germany, France, USA, Canada.*

Адвокатура – это один из важнейших правовых институтов любого цивилизованного развитого государства, призванный стоять на защите

основополагающих прав и свобод человека и гражданина, организаций и учреждений (вне зависимости от их организационно правовой формы и иных факторов), общественных объединений.

Адвокатская деятельность в России представляет собой институционализированное профессиональное сообщество адвокатов, оперирующее независимо от государства. Адвокатская палата субъекта Российской Федерации является негосударственным, некоммерческим объединением адвокатов в пределах субъекта. Ее обязанности включают организацию квалификационного экзамена и присвоение статуса адвоката. Совет адвокатской палаты является исполнительным органом, решающим вопросы распоряжения имуществом, финансовым балансом, организации бесплатной помощи гражданам и рассмотрения жалоб на действия адвоката.



Рисунок 1 – Схема, иллюстрирующая работу адвокатуры в Российской Федерации¹²⁴¹²⁵

Федеральная палата адвокатов представляет интересы адвокатов на федеральном уровне, защищая их в органах федеральной власти. Членство в Федеральной палате обязательно для адвокатских палат субъектов. Всероссийский съезд адвокатов, проводимый не реже одного раза в два года, является ключевым событием, на котором выбирается совет адвокатской палаты федерального уровня, а также принимается кодекс профессиональной этики.

Адвокатом является лицо, получившее в установленном названным Федеральным законом порядке статус адвоката и право осуществлять адвокатскую деятельность. Адвокат является независимым профессиональным советником по правовым вопросам. Адвокат не вправе вступать в трудовые отношения в качестве работника, за исключением

¹²⁴ Конституция Российской Федерации. Принята Всенародным голосованием 12 декабря 1993г. (в ред. от 04.10.2022) // «Российская газета», № 237, 1993 г.

¹²⁵ Федеральный закон от 31 мая 2002 г. № 63-ФЗ «Об адвокатской деятельности и адвокатуре в Российской Федерации» (с изменениями и дополнениями: 24 июля 2023 г.).

научной, преподавательской и иной творческой деятельности, а также занимать государственные должности Российской Федерации, государственные должности субъектов Российской Федерации, должности государственной службы и муниципальные должности¹²⁶.

Адвокат вправе совмещать адвокатскую деятельность с работой в качестве руководителя адвокатского образования, а также с работой на выборных должностях в адвокатской палате субъекта Российской Федерации, Федеральной палате адвокатов Российской Федерации, общероссийских и международных общественных объединениях адвокатов.

Основным нормативным актом, регулирующим деятельность адвокатов, является Федеральный закон «Об адвокатской деятельности и адвокатуре в Российской Федерации» от 31.05.2002 № 63-ФЗ¹²⁷.

Данный федеральный закон раскрывает понятия – адвокат, адвокатская деятельность, статус адвоката; регламентирует права и обязанности адвокатов; законодательно закрепляет организационную структуру адвокатуры. Наряду с вышеназванным законом, адвокаты в своей деятельности руководствуются и «Кодексом профессиональной этики адвоката».

Адвокатская деятельность, взаимодействуя с гражданским обществом, осуществляется в соответствии с определенными принципами, изложенными в части 2 статьи 3 Закона об адвокатуре.

Принцип законности, выраженный в статье 4 Закона об адвокатуре, он подчеркивает, что законы, регулирующие адвокатскую деятельность, основываются на Конституции Российской Федерации и включают сам Закон об адвокатуре, другие федеральные законы и нормативные акты.

Принцип независимости характеризуется отсутствием адвокатуры в структуре государственных органов власти и местного самоуправления, обеспечивая экономическую и юридическую независимость адвоката и усложняя его привлечение к ответственности.

Принцип самоуправления предполагает, что адвокатура и её образования не могут быть созданы, управляемы или ликвидированы внешними органами или лицами, не являющимися адвокатами.

Принцип корпоративности заключается в объединении адвокатов через корпорацию адвокатов, устанавливающую правила поведения, регулиующую ответственность и другие аспекты деятельности в

¹²⁶ Кочетова Е.А. Правовое регулирование адвокатской деятельности в Российской Федерации // Вестник НИИ. 2018. №31. URL: <https://cyberleninka.ru/article/n/pravovoe-regulirovanie-advokatskoy-deyatelnosti-v-rossiyskoy-federatsii> (дата обращения: 30.12.2023).

¹²⁷ Федеральный закон от 31 мая 2002 г. № 63-ФЗ «Об адвокатской деятельности и адвокатуре в Российской Федерации» (с изменениями и дополнениями: 24 июля 2023 г.).

соответствии с законодательством и интересами адвокатов.

Принцип равноправия адвокатов подразумевает отсутствие кастовости в адвокатуре, гарантируя равенство в статусе, правах и обязанностях для всех адвокатов вне зависимости от времени приобретения статуса.

Принцип нравственных начал предполагает, что адвокат должен служить примером моральной чистоты, беспрекословного поведения и высокой квалификации в своей профессии.

За несоблюдение адвокатами при осуществлении своей деятельности ФЗ «Об адвокатской деятельности и адвокатуре в Российской Федерации» и Кодекса профессиональной этики адвоката предусмотрена ответственность вплоть до лишения статуса¹²⁸.

Также приняты Федеральный закон «О бесплатной юридической помощи в Российской Федерации» от 21.11.2011 № 324-ФЗ и соответствующие законы субъектов РФ¹²⁹.

В частности, в Москве это – Закон города Москвы от 04.10.2006 № 49 «Об оказании адвокатами бесплатной юридической помощи гражданам Российской Федерации в городе Москве».

Постановлением Правительства РФ от 01.12.2012 № 1240 «О порядке и размере возмещения процессуальных издержек, связанных с производством по уголовному делу, издержек в связи с рассмотрением гражданского дела, административного дела, а также расходов в связи с выполнением требований Конституционного Суда Российской Федерации и о признании утратившими силу некоторых актов Совета Министров РСФСР и Правительства Российской Федерации» утверждено Положение о возмещении процессуальных издержек, связанных с производством по уголовному делу, издержек в связи с рассмотрением гражданского дела, административного дела, а также расходов в связи с выполнением требований Конституционного Суда Российской Федерации.

Помимо этого, в пределах своих полномочий Федеральная палата адвокатов РФ, как и Палаты субъектов РФ, вправе принимать различные методические рекомендации, разъяснения и др., касающиеся отдельных моментов деятельности адвокатов.

В итоге, российская адвокатура, хотя и является независимой, сталкивается с вызовами, такими как ограничение доступа к информации и давление на адвокатов в случаях, связанных с политически чувствительными вопросами. Международный опыт может служить источником вдохновения

¹²⁸ Правовое регулирование адвокатуры. 2023. URL: <https://sevostyanov.ru/pravovoe-regulirovanie-advokatury/> (дата обращения: 30.12.2023).

¹²⁹ Федеральный закон от 21 ноября 2011 г. № 324-ФЗ «О бесплатной юридической помощи в Российской Федерации» (с изменениями и дополнениями: 10 июля 2023 г.).

для устранения данных проблем.

В рамках Европейского Союза, опыт стран с развитой адвокатской системой, таких как Германия и Франция, предоставляет ценные уроки в сфере нормативного регулирования. Автономия адвокатуры и её защита от внешних воздействий играют ключевую роль в обеспечении прав человека на законное представительство.

Опыт США и Канады подчеркивает важность сочетания саморегулирования адвокатов с прозрачными механизмами взаимодействия с обществом. Практика обязательного профессионального страхования и системы арбитража споров могут быть внедрены с целью повышения ответственности адвокатов.

Таким образом, применение международного опыта требует гибкости и адаптации под специфику российских условий. Внедрение механизмов общественного контроля, подобных американской системе, и повышение прозрачности деятельности адвокатов могут способствовать повышению эффективности системы.

Список использованных источников:

1. Конституция Российской Федерации. Принята Всенародным голосованием 12 декабря 1993г. (в ред. от 04.10.2022) // «Российская газета», № 237, 1993 г.
2. Федеральный закон от 31 мая 2002 г. № 63-ФЗ «Об адвокатской деятельности и адвокатуре в Российской Федерации» (с изменениями и дополнениями: 24 июля 2023 г.).
3. Федеральный закон от 21 ноября 2011 г. № 324-ФЗ «О бесплатной юридической помощи в Российской Федерации» (с изменениями и дополнениями: 10 июля 2023 г.).
4. Правовое регулирование адвокатуры. 2023. URL: <https://sevostyanov.ru/pravovoe-regulirovanie-advokatury/> (дата обращения: 30.12.2023).
5. Кочетова Е.А. Правовое регулирование адвокатской деятельности в Российской Федерации // Вестник НИБ. 2018. №31. URL: <https://cyberleninka.ru/article/n/pravovoe-regulirovanie-advokatskoy-deyatelnosti-v-rossiyskoy-federatsii> (дата обращения: 30.12.2023).

Кравченко Д.С.
Студент 3 курса
Юридического института СКФУ (г. Ставрополь)
Научный руководитель: Лукинова С.А.
д.ю.н., доцент
кафедры экологического, земельного и трудового права
Юридического института СКФУ (г. Ставрополь)

О НЕКОТОРЫХ ВОПРОСАХ КОДИФИКАЦИИ ПЕНСИОННОГО ЗАКОНОДАТЕЛЬСТВА В РОССИЙСКОЙ ФЕДЕРАЦИИ

***Аннотация:** В статье анализируются проблемы кодификации нормативных правовых актов касающихся пенсионного законодательства. Делается вывод о преимуществах в кодификации пенсионного законодательства в Российской Федерации.*

***Ключевые слова:** кодификация, пенсионное законодательство, пенсия, социальное обеспечение, пенсионная система.*

***Abstract:** The article analyzes the problems of codification of normative legal acts concerning pension legislation. The conclusion is made about the advantages in the codification of pension legislation in the Russian Federation.*

***Keywords:** codification, pension legislation, pension, social security, pension system.*

История развития пенсионного законодательства берет свое начало еще в древности. Первые формы пенсии появлялись в Древней Греции и Риме, где государство предоставляло материальную поддержку ветеранам армии. В средние века и новое время уже сформировались первые системы социального обеспечения для работников определенных отраслей экономики.

Однако кодификация пенсионного законодательства как самостоятельной отрасли права начала принимать формы только в XX веке. В 1919 году была принята Международная конвенция о пенсиях для работников промышленности, а в 1948 году Организация Объединенных Наций приняла Декларацию прав человека, в которой было закреплено право на социальное обеспечение.

В соответствии с частью 1 статьи 39 Конституция Российской Федерации закрепила право на социальное обеспечение по возрасту, в случае болезни, инвалидности, потери кормильца, для воспитания детей и в иных случаях, установленных законом.[1]

Сегодня в Российской Федерации существует множество Федеральных законов о пенсиях. К одним из основных источников пенсионного права относятся:

1. Федеральный закон от 15 декабря 2001г. №166-ФЗ "О государственном пенсионном обеспечении в Российской Федерации"[2]

2. Федеральный закон от 28.12.2013 № 400-ФЗ "О страховых пенсиях"[3]

3. Закон РФ от 12.02.1993 № 4468-1 (ред. от 20.12.2017, с изм. От 11.12.2018) "О пенсионном обеспечении лиц, проходивших военную службу, службу в органах внутренних дел, Государственной противопожарной службе, органах по контролю за оборотом наркотических средств и психотропных веществ, учреждениях и органах уголовно-исполнительной системы, войсках национальной гвардии Российской Федерации, и их семей"[4]

4. Федеральный закон от 15.12.2001 № 167-ФЗ "Об обязательном пенсионном страховании в Российской Федерации"[5]

Современное пенсионное законодательство сталкивается с рядом вызовов, которые требуют внимания и обновления. Одной из основных проблем является демографический фактор. В связи с увеличением продолжительности жизни и сокращением рождаемости, возникает необходимость адаптировать пенсионную систему к новым условиям. Существующие модели расчета пенсий уже не могут гарантировать достойный уровень жизни на пенсии.

Другим вызовом является изменение трудовых отношений и появление новых форм занятости, таких как фриланс и удаленная работа. Традиционные правила для определения размера пенсии уже не могут учитывать все нюансы таких форм работы. Поэтому требуется разработка новых методик расчета пенсий, которые будут более адаптированы к современной экономической ситуации.

Также важным вызовом является социальная защита различных групп населения. Например, люди с ограниченными возможностями нуждаются в специальных программах поддержки на поздних этапах жизни. Также важно обеспечить достойную пенсию для женщин, которые часто сталкиваются с перерывами в карьере из-за декретного отпуска или заботы о детях.

Для решения данных вызовов необходимо провести кодификацию пенсионного законодательства. Это позволит упорядочить различные нормы и правила, а также обеспечит единое толкование и применение законодательства в сфере пенсионного обеспечения. Кодификация также может помочь внедрению новых методик расчета пенсий, более справедливых и адаптированных к современным условиям.

Кодификация пенсионного законодательства является важным этапом в развитии системы социального обеспечения. Пенсионные нормы и правила оказывают существенное влияние на жизнь миллионов людей, поэтому их систематизация и упорядочение имеет большое значение для обеспечения гарантий пенсионерам.

Правовая база, регулирующая пенсионную систему, часто представляет собой сложный и запутанный набор актов различных уровней – от федеральных законов до постановлений правительства. Это создает определенные трудности, как для работников пенсионной сферы, так и для граждан, которые должны быть осведомлены о своих правах и возможностях получения пенсии. Кроме того, наличие нескольких документов, содержащих нормы пенсионного законодательства, может вызывать противоречия и неоднозначность в их толковании.

Цель кодификации пенсионного законодательства – объединить все действующие нормативные акты в единую систему, что способствует повышению прозрачности и доступности пенсионной системы для всех участников. Кодификация также позволяет устранить противоречия между отдельными нормами, снять двусмысленность в толковании закона и обеспечить единое понимание правил получения и расчета пенсии. Такой подход способствует справедливому распределению пенсионных выплат и защите интересов граждан, особенно в условиях изменяющейся демографической ситуации и экономической нестабильности.

В настоящее время каждая страна имеет свое пенсионное законодательство, которое регулирует порядок назначения и выплаты пенсий. Каждая система имеет свои особенности и может устанавливать различные категории пенсионеров (по возрасту, инвалидности, стажу работы и т.д.), а также определять размеры пенсий.

Анализируя страны с той же правовой системой, что и Россия, можно сказать, что наша страна отстает в этом вопросе. Примером может послужить Германия, где главным источником социального права является Социальный кодекс. В нем содержатся основные определения и положения, которые применяются для всех областей социального обеспечения, что позволяет избегать несоответствий. Кодекс ФРГ наиболее близок к российскому праву и может служить прообразом создания собственного единого источника.[6]

Кодификация пенсионного законодательства имеет целью создать единую систему нормативных актов, которая была бы доступной для всех граждан и способствовала бы обеспечению справедливости и социальной защите пожилых людей

Кодификация пенсионного законодательства – это процесс систематизации и упорядочения всех норм, правил и положений, касающихся пенсионной системы, в один комплексный документ. Она имеет ряд принципов и преимуществ, которые делают ее необходимой для эффективного функционирования пенсионной системы.

Один из основных принципов кодификации пенсионного законодательства – это ясность и доступность. Кодифицированный документ должен быть написан таким образом, чтобы его могли понять все заинтересованные стороны: работники, работодатели, пенсионные фонды и другие участники системы. Это помогает избежать недоразумений и ошибок при расчете и начислении пенсий.

Еще одним принципом кодификации является единообразие. Весьма часто в разных регионах или организациях могут существовать различные правила выплаты пенсий или условия получения льгот. Кодификация объединяет все эти различные правила в одном документе, что способствует устранению несправедливости и неопределенности.

Преимущества кодификации пенсионного законодательства также очевидны. Она упрощает процесс принятия и внесения изменений в законы, поскольку все положения собраны в одном месте. Это позволяет быстрее реагировать на изменение обстановки и потребностей пенсионной системы.

Кодификация также способствует повышению эффективности работы органов, ответственных за выплату пенсий. Единые правила и стандарты упрощают расчет и начисление пенсий, что помогает избежать ошибок и задержек. Это особенно важно для людей, зависящих от выплаты пенсий для своего проживания.

В целом, кодификация пенсионного законодательства является необходимой составляющей развития современной пенсионной системы. Она создает условия для более прозрачного и эффективного функционирования системы, а также повышает доверие граждан к ней.

Таким образом, кодифицировав текущее социальное и пенсионное законодательство, а также упростив процедуру получения тех или иных государственных пособий и пенсий, считаю, что Российская Федерация заняла бы одно из лидирующих мест в рейтинге развитых стран мира, оказывая людям посильную помощь в решении их трудной жизненной ситуации.

Литература и источники:

1. Конституция Российской Федерации: [принята всенародным голосованием 12 декабря 1993 г. с изменениями, одобренными в ходе

общероссийского голосования 01 июля 2020 г.] // Официальный интернет-портал правовой информации. –URL:<http://publication.pravo.gov.ru/Document/>

2. Федеральный закон от 15 декабря 2001г. №166-ФЗ "О государственном пенсионном обеспечении в Российской Федерации" // СПС КонсультантПлюс. - <http://www.consultant.ru/>.

3. Федеральный закон от 28.12.2013 № 400-ФЗ "О страховых пенсиях"// СПС КонсультантПлюс. - <http://www.consultant.ru/>

4. Закон РФ от 12.02.1993 № 4468-1 (ред. от 20.12.2017, с изм. От 11.12.2018) "О пенсионном обеспечении лиц, проходивших военную службу, службу в органах внутренних дел, Государственной противопожарной службе, органах по контролю за оборотом наркотических средств и психотропных веществ, учреждениях и органах уголовно-исполнительной системы, войсках национальной гвардии Российской Федерации, и их семей"// СПС КонсультантПлюс. - <http://www.consultant.ru/>

5. Федеральный закон от 15.12.2001 № 167-ФЗ "Об обязательном пенсионном страховании в Российской Федерации" // СПС КонсультантПлюс. - <http://www.consultant.ru/>

6. Павленко, Д.С. Проблемы кодификации права социального обеспечения в России / Д.С. Павленко. — Текст: непосредственный // Молодой ученый. — 2016. — № 6.6 (110.6). — С. 95-96. — URL: <https://moluch.ru/archive/110/27486/> (дата обращения: 26.11.2023).

Аникеева Дарья Евгеньевна

Студент 3 курса

Факультет Институт правоохранительной деятельности

Саратовская государственная юридическая академия

Саратов

Научный руководитель: Тришина Елена Геннадьевна

кандидат юридических наук, доцент, доцент кафедры гражданского

процесса

Саратовская государственная юридическая академия

Саратов

ОБРАЩЕНИЕ ВЗЫСКАНИЯ НА ЗАЛОЖЕННОЕ ИМУЩЕСТВО: НОРМАТИВНАЯ ОСНОВА И ПОРЯДОК

***Аннотация:** В статье рассмотрены особенности внесудебного и судебного порядка обращения взыскания на заложенное имущество, их преимущества и недостатки. Приведена судебная практика, подтверждающая наличие затруднений как у взыскателя и должника, так и у судов относительно процесса обращения взыскания на заложенное имущество. Отмечено, что процедура обращения взыскания постоянно оптимизируется, в связи с чем возникает необходимость в детальном изучении нормативных актов и актов, разъясняющего характера.*

***Ключевые слова:** обращение взыскания, заложенное имущество, судебный порядок обращения взыскания, внесудебный порядок обращения взыскания, взыскатель, должник, реализация имущества.*

***Annotation:** The article considers features of extrajudicial and judicial procedure of recovery on mortgaged property, their advantages and disadvantages. The court practice confirming the existence of difficulties of both the debtor and the creditor both in the process of recovery on the mortgaged property has been presented. It was noted that the procedure for imposing sanctions is constantly being streamlined, which requires a detailed study of normative acts and acts explaining the nature.*

***Key words:** recovery, mortgaged property, judicial recourse, out-of-court procedure, enforcement officer, debtor, sale of the property.*

Обращение взыскания на заложенное имущество возможно в случае неисполнения или ненадлежащего исполнения должником основного обязательства. Взыскатель имеет право претендовать на погашение

задолженности за счет стоимости заложенного имущества. Обращение может осуществляться двумя способами, одним из которых является судебный, т.е. путем подачи искового заявления об обращении взыскания на заложенное имущество и вынесения в последующем соответствующего судебного решения. Однако предусмотрен и другой способ, когда обращение взыскания на заложенное имущество происходит во внесудебном порядке.

Положения о данных способах защиты прав кредитора содержатся во многих актах нормативного характера, к примеру, в Гражданском кодексе РФ, Федеральном законе от 02.10.2007 N 229-ФЗ «Об исполнительном производстве», Федеральном законе от 16.07.1998 N 102-ФЗ «Об ипотеке (залоге недвижимости)». В то же время существуют и акты разъясняющего характера, к которым можно отнести постановление Пленума Верховного Суда РФ от 17.11.2015 N 50 «О применении судами законодательства при рассмотрении некоторых вопросов, возникающих в ходе исполнительного производства», Методические рекомендации «По вопросам действий судебного пристава-исполнителя при обращении взыскания на заложенное имущество» (N 0014/14). Но несмотря на широкий перечень актов, у сторон исполнительного производства все равно отсутствует должный уровень знаний о ключевых аспектах реализации заложенного имущества, что приводит к возникновению сложностей при использовании норм законодательства, которыми необходимо руководствоваться для разрешения данного вопроса.

Обращение взыскания на имущество должника включает изъятие имущества и (или) его реализацию, осуществляемую должником самостоятельно, или принудительную реализацию либо передачу взыскателю (ч. 1 статьи 69 Федерального закона от 02.10.2007 N 229-ФЗ «Об исполнительном производстве») [1]. В.А. Гуреев отмечал, что, учитывая, что одним из способов обеспечения исполнения обязательств выступает залог, то при условии возникновения определенных к тому оснований это может повлечь обращение взыскания на заложенное имущество [2]. Кроме того, акцент был сделан и на порядке обращения взыскания на заложенное имущество. В соответствии с пунктом 1 статьи 349 ГК РФ удовлетворение требований залогодержателя за счет заложенного имущества может осуществляться как по решению суда, так и во внесудебном порядке [3]. Так, В.А. Гуреев видел в существовании такого способа обращения взыскания упрощение порядка, которое, в первую очередь, направлено на учет интересов кредитных организаций, наиболее часто применяющих при выдаче кредитов механизмы залогового обеспечения исполнения должником взятых на себя по кредитному договору обязательств.

Рассмотрим подробнее внесудебный порядок обращения взыскания на заложенное имущество, для чего обратимся к главе IV «Методических рекомендаций по вопросам действий судебного пристава-исполнителя при обращении взыскания на заложенное имущество» (утв. ФССП России 08.12.2015 N 0014/14) [4]. В соответствии с п. 4.1 Методических рекомендаций внесудебный порядок обращения взыскания на заложенное имущество допускается на основании соглашения залогодержателя с залогодателем. Данный пункт содержит отсылку к части 1 статьи 78 Федеральном законе от 02.10.2007 N 229-ФЗ «Об исполнительном производстве». Следует отметить, что данная часть претерпела изменения с 30.12.2008 года, а именно произошло расширение перечня возможностей обращения взыскания на заложенное имущество в результате чего обращение взыскания на заложенное имущество производится не только на основании исполнительного документа, но и на основании исполнительной надписи нотариуса. Совершение исполнительной надписи нотариусом допускается лишь в том случае, если отсутствует судебный спор между должником и взыскателем по поводу предъявленных требований, а также при отсутствии наложенных законом запретов по обращению взыскания на имущество во внесудебном порядке, предусмотренных пунктом 3 статьи 349 ГК РФ. Важно указать на факт существования определенных ошибок, возникающих в связи с недостаточным уровнем знаний в области порядка осуществления взыскания, что обуславливает необходимость более детального изучения этого вопроса участниками данных отношений. Примером служит Определение Верховного Суда РФ от 10.08.2021 N 307-ЭС21-2865 по делу N А26-10342/2019 [5]. ООО «Чикаго» оставило за собой предмет залога в виде доли в размере 49% уставного капитала общества «РусБиоАльянс», принадлежащих ООО «ГРСП»Магнит». Обращение на имущество было произведено по исполнительной надписи нотариуса, на основании чего была сделана запись об изменении собственников в ЕГРЮЛ. «ГРСП»Магнит» обратилось в суд и выиграло дело на том основании, что договором залога доли не было предусмотрено обращение на нее взыскания во внесудебном порядке; при обращении взыскания на долю, принадлежащую истцу, были нарушены положения статьи 349 Гражданского кодекса Российской Федерации об уведомлении залогодателя о начале процедуры реализации предмета залога, нотариус, совершивший надпись, не направлял уведомление должнику.

В целом, существование внесудебного порядка можно считать положительным аспектом, поскольку он предоставляет возможность урегулировать спор без обращения в органы судебной власти и сделать процесс более удобным и быстрым, чем в судебном порядке, где сначала

нужно подать заявление в суд, потом будет возбуждено исполнительное производство, в рамках которого судебный пристав будет организовывать торги, в процессе чего могут быть допущены нарушения. Кроме того могут возникнуть противоречия и несогласие в связи с тем, что, например, судебные приставы довольно часто занижают стоимость имущества. Все эти факторы способны также повлиять на длительность процесса. В этом можно увидеть преимущество внесудебного порядка, поскольку по закону стороны в соглашении указывают один или несколько способов обращения взыскания, указывая конкретный порядок их применения, что позволяет сократить время реализации заложенного имущества, избежав затянутую процедуру продажи имущества с публичных торгов. К примеру, стороны могут предусмотреть, что реализация имущества может произойти путем оставления залога за залогодержателем или же осуществления продажи любому третьему лицу. Л.Ф. Нетишинская выделила в качестве позитивных моментов внесудебного порядка такие преимущества, как избежание неудобств для залогодателя в виде уплаты дополнительных неоправданных расходов, а именно судебных издержек и государственной пошлины, а для залогодержателя возможность оперативно удовлетворить свои требования к должнику [6].

Стоит отметить, что, во-первых, граждане не лишены и судебной защиты своих прав, поэтому кредитор имеет право подать иск в суд общей юрисдикции или арбитражный суд для обращения взыскания на заложенное имущество, во-вторых, судебный порядок является более универсальным и обращение взыскания на заложенное имущество в примерно 90% случаев происходит именно в таком порядке. Это обусловлено тем, что внесудебный порядок содержит в себе множество ограничений, к примеру, отсутствует возможность реализации единственного жилья.

Однако тут необходимо учитывать ограничения по обращению взыскания в судебном порядке, т.е. те ситуации, когда исключается возможность обращения в суд с таким иском. Здесь следует сказать о крайней незначительности нарушения, а именно о сумме неисполненного обязательства и период просрочки платежа. Законодатель указал, что о явной незначительности нарушения можно говорить в том случае, когда сумма неисполненного обязательства составляет менее чем пять процентов от размера стоимости заложенного имущества и период просрочки исполнения обязательства, обеспеченного залогом, составляет менее чем три месяца (п.2 ст. 348 ГК РФ). То есть, если эти условия будут соблюдены, а именно сумма неисполненного обязательства будет составлять не менее чем пять процентов и период просрочки – не менее чем три месяца, то это является основанием для обращения взыскания на заложенное имущество в судебном порядке.

Помимо этого, необходимо указать и на тот факт, что законом предусмотрены определенные случаи, когда обращение допустимо только в судебном порядке, что предусмотрено п.3 ст. 349 ГК РФ. Данный вопрос разъясняется в постановлении Пленума Верховного Суда РФ от 27.06.2023 N 23 "О применении судами правил о залоге вещей", где в пункте 58 указано на исключительность судебного порядка в случаях, предусмотренных п.3 ст.349 ГК РФ, п.5 ст.55 Закона об ипотеке, кроме содержащихся в этих нормах исключений, п.1 ст. 181 Закона о банкротстве [7]. В том случае, если будет заключено соглашение залогодателя с залогодержателем о внесудебном порядке обращения взыскания на заложенную вещь, которое будет противоречить данному запрету, оно будет признано ничтожным.

Внимания заслуживает Определение Судебной коллегии по гражданским делам Верховного Суда Российской Федерации от 21.07.2020 N 4-КГ20-22-К1, 2-211/2019 [8]. Истец попробовал сразу обратиться взысканием на заложенное имущество, в чем суды нижестоящих инстанций отказали, указав, что прежде чем обращаться взысканием на заложенное имущество необходимо доказать сам факт нарушения, т.е. должно быть проведено несколько судебных заседаний, в одном из которых устанавливается факт нарушения, во втором же, при положительном заключении суда, рассматривается заявление на обращение взыскания на заложенное имущество. Судебная коллегия по гражданским делам Верховного Суда РФ не согласилась с данным положением и в определении указала, что законом не предусмотрен запрет на обращение взыскания на предмет залога до удовлетворения требований о взыскании долга по основному обязательству. Также сам факт неисполнения должником обязательства, обеспеченного залогом, с учетом суммы долга и периода просрочки обязательства, не требует установления в отдельном судебном заседании, а может быть установлен при разрешении иска об обращении взыскания на заложенное имущество. В свою очередь, стоит отметить, что рассмотрение в таком порядке дела об обращении взыскания на заложенное имущество значительно упрощает саму процедуру.

Таким образом, взыскание на заложенное имущество может происходить как в случае достижения соглашения залогодержателя с залогодателем, то есть во внесудебном порядке, так и по решению суда в случаях и порядке, предусмотренным действующим законодательством. Нормативная база относительно вопроса об обращении взыскания на заложенное имущество постоянно совершенствуется, а также дополняется актами разъясняющего характера. В связи с чем возникает необходимость в их детальном изучении для сведения к минимуму ошибок, возникающих в ходе обращения взыскания на заложенное имущество.

Использованные источники:

1. Федеральный закон "Об исполнительном производстве" от 02.10.2007 N 229-ФЗ / [Электронный ресурс] // КонсультантПлюс: [сайт]. — URL: https://www.consultant.ru/document/cons_doc_LAW_71450/ (дата обращения: 01.12.2023)
2. Гуреев, В.А., Гуцин, В.В. Исполнительное производство [Текст] / В.А. Гуреев, В.В. Гуцин — 4-е изд.. — Москва: Статут, 2014 — 559 с.
3. Гражданский кодекс Российской Федерации (часть первая) от 30.11.1994 № 51-ФЗ (ред. от 24.07.2023) // Собрание законодательства РФ. - 05.12.1994. - № 32. - ст. 3301.
4. Методические рекомендации по вопросам действий судебного пристава-исполнителя при обращении взыскания на заложенное имущество (утв. ФССП России 08.12.2015 N 0014/14) / [Электронный ресурс] // ЮИС Легалакт: [сайт]. — URL: <https://legalacts.ru/doc/metodicheskie-rekomendatsii-po-voprosam-deistvii-sudebnogo-pristava-ispolnitelja/> (дата обращения: 01.12.2023).
5. Определение Верховного Суда РФ от 10.08.2021 N 307-ЭС21-2865 по делу N А26-10342/2019 / [Электронный ресурс] // КонсультантПлюс: [сайт]. — URL: <https://www.consultant.ru/cons/cgi/online.cgi?req=doc&base=ARB&n=677113#OjB34wTA4psuTQsq> (дата обращения: 01.12.2023).
6. Нетишинская Любовь Федоровна, Колесникова Виктория Александровна, Гергедава Яна Бочиановна К вопросу о правовой природе соглашения об обращении взыскания на заложенное имущество во внесудебном порядке // Проблемы экономики и юридической практики. — 2017. — № 6. — С. 154-155.
7. Постановление Пленума Верховного Суда РФ от 27.06.2023 N 23 "О применении судами правил о залоге вещей" / [Электронный ресурс] // КонсультантПлюс: [сайт]. — URL: https://www.consultant.ru/document/cons_doc_LAW_451067/ (дата обращения: 01.12.2023).
8. Определение Судебной коллегии по гражданским делам Верховного Суда Российской Федерации от 21.07.2020 N 4-КГ20-22-К1, 2-211/2019 / [Электронный ресурс] // КонсультантПлюс : [сайт]. — URL: <https://www.consultant.ru/cons/cgi/online.cgi?req=doc&base=ARB&n=635271#1mh24wTeCMDHRiUC1> (дата обращения: 01.12.2023).

*Балякина Е.Б., кандидат юридических наук, доцент
доцент кафедры «Гражданское право»
Уфимский университет науки и технологий
Россия, г. Уфа
Ефремова К.Ю.,
студентка
3 курс, Институт права
Уфимский университет науки и технологий
Россия, г. Уфа*

ОГРАНИЧЕНИЯ И ПРЕДЕЛЫ ОСУЩЕСТВЛЕНИЯ ПРАВА СОБСТВЕННОСТИ НА ЖИЛЫЕ ПОМЕЩЕНИЯ

***Аннотация:** Автором данной статьи раскрываются существующие на сегодняшний день проблемы ограничений и пределов осуществления права собственности на жилые помещения в России. Были проанализированы актуальные нормативно-правовые акты, судебная практика и работы цивилистов. Выявлены проблемы жилищного и гражданского законодательства, распространяющиеся на выбранную автором тему.*

***Ключевые слова:** право собственности, осуществление права, жилые помещения, ограничения прав собственности, пределы права собственности, недвижимость.*

***Abstract:** The author of this article reveals the current problems of restrictions and limits of the exercise of ownership of residential premises in Russia. The current regulatory legal acts, judicial practice and the work of civil lawyers were analyzed. The problems of housing and civil legislation that apply to the topic chosen by the author are revealed.*

***Keywords:** property right, exercise of the right, residential premises, restrictions of property rights, limits of property rights, real estate.*

На сегодняшний день достаточно актуальным является вопрос регулирования жилищных правоотношений. Это связывается, в первую очередь, с растущим объемом строительства помещений, в частности, жилых, права на которые оформляются посредством гражданско-правовых договоров. Соответственно, и проблемы ограничения и пределов прав собственности на жилые помещения занимают в цивилистике не последнее место.

Согласно ст. 15 Жилищного кодекса Российской Федерации (далее – ЖК РФ), одним из объектов жилищных прав являются жилые помещения -

изолированное помещение, которое является недвижимым имуществом и пригодно для постоянного проживания граждан (отвечает установленным санитарным и техническим правилам и нормам, иным требованиям законодательства) [1]. На практике, несомненно, выделяется и разделение жилых помещений на категории, которое имеет исключительное значение для правового регулирования: предметом договора найма жилого помещения может быть лишь изолированное жилое помещение, пригодное для постоянного проживания, - квартира, жилой дом либо одна или несколько комнат (ст. 673 ГК РФ) [2].

Пользование жилым помещением не должно нарушать права и законные интересы проживающих в нем граждан, а также их соседей, противоречить требованиям пожарной безопасности, санитарно-гигиеническим, экологическим и иным требованиям законодательства, должно соответствовать правилам пользования жилыми помещениями, утвержденными Правительством РФ. В связи с этим важно затронуть тему общей долевой собственности, которая дает возможность выделить долю в праве собственности в качестве самостоятельного объекта гражданского оборота, помимо самого имущества, находящегося в общей собственности. Каждый собственник распоряжается своей долей самостоятельно, учитывая ограничения, установленные законом, в то время как осуществление прав в отношении общего имущества возможно только на основании соглашения всех собственников.

В данном случае на практике выделяются случаи, когда права собственника ограничиваются – например, преимущественное право покупки доли. Если один из собственников решает продать свою долю, то в первую очередь он обязан предложить покупку доли владельцам других долей имущества. В случае нарушения данного предписания сособственники вправе обратиться в суд в течение трех месяцев с требованием перевести права и обязанности покупателя доли на себя. В таком случае ст. 250 ГК РФ защищает интересы всех участников долевой собственности, предлагая урегулировать данный вопрос через исключение отчуждения имущества иным лицам [3]. Учитывая то, что в России данный вопрос крайне редко решается мирно, т.к. собственники всех жилых и нежилых помещений в многоквартирном доме, к примеру, имеют равные права на общее имущество, однако совершенно различные интересы относительно его использования. Существует противоположная точка зрения, согласно которой отсутствие третьего лица в извещении о продаже является злоупотреблением со стороны продавца. Субъекты, имеющие преимущественное право покупки, не могут изменять условия цены и другие существенные условия продажи при направлении

оферты, а с позиции продавца стоимость сделки будет максимально приближенной к реальности. Также на этот счет интересна позиция Верховного Суда РФ, в одном из Постановлений которого содержится следующее положение: при рассмотрении иска собственника жилого помещения к бывшему члену семьи о прекращении права пользования жилым помещением и выселении суду в случае возражения ответчика против удовлетворения иска в целях обеспечения баланса интересов сторон спорного правоотношения надлежит исходя из положений части 4 статьи 31 ЖК РФ решить вопрос о возможности сохранения за бывшим членом семьи права пользования жилым помещением на определенный срок независимо от предъявления им встречного иска об этом [4].

Категория соседских правоотношений является разновидностью более широкой правовой категории ограничений права собственности. В.П. Камышанский отмечает, что ограничения права собственности нужно разделить на две большие группы, определенные в законе: в одну из них включить ограничения прав собственника в интересах всего общества, а другую группу будут составлять ограничения прав собственника в интересах отдельных субъектов и в том числе соседей [6, с. 139].

Доктриной гражданского права разрешена неюрисдикционная защита осуществляемых прав – самозащита, данное правило также распространяется и на жилищные правоотношения. Однако, стоит отметить, в связи с тем, что законодателем до настоящего времени не установлены границы пределов самозащиты жилищных прав, то под видом самозащиты субъект может обойти жилищное законодательство, в связи, с чем до настоящего времени этот вопрос не урегулирован законодателем во всех его позитивных и негативных проявлениях. Так, при реализации права на самозащиту лицо должно объективно избирать способ самозащиты и оценить ущерб, которое оно может нанести вследствие своих действий. В том случае, если, например, посягательство происходит на нематериальное благо, то его стоимость трудно оценить в денежном эквиваленте. Мы не можем объективно оценить репутацию, честь, достоинство и другие нематериальные блага так же, как это было бы с вещами. В связи с этим у правоприменителя возникают сложности с оценкой соразмерности самозащиты [6, с. 18].

Следует отметить, что обязательное нотариальное удостоверение сделок с долями в недвижимом имуществе является дополнительной правовой гарантией чистоты сделки по распоряжению долями. Нотариус проверяет не только дееспособность лиц, являющихся сторонами договорных отношений, но и законность процедуры оформления имущества; несет полную имущественную ответственность, которая застрахована.

Таким образом, отношения жилищно-правового характера и гражданско-правового тесно связаны, в частности, в вопросах ограничения и пределов права собственности на жилые помещения. Открыты вопросы регулирования долей в праве собственности и мирного разрешения процесса продажи таких долей. Соседские отношения также требуют большего внимания для их определения на практике.

Использованные источники:

1. Жилищный кодекс РФ от 29 декабря 2004 г. № 188-ФЗ (с посл. изм. и доп. от 04 августа 2023 г. № 433-ФЗ) // Официальный интернет-портал правовой информации [Электронный ресурс]. URL: <http://pravo.gov.ru/> (дата обращения: 20.10.2023).

2. Гражданский кодекс РФ (Часть вторая) от 26 января 1996 г. № 14-ФЗ (с посл. изм. и доп. от 13 июня 2023 г. № 209-ФЗ) // Официальный интернет-портал правовой информации [Электронный ресурс]. URL: <http://pravo.gov.ru/> (дата обращения: 20.10.2023).

3. Гражданский кодекс РФ (Часть первая) от 20 ноября 1994 г. № 51-ФЗ (с посл. изм. и доп. от 24 июля 2023 г. № 351-ФЗ) // Официальный интернет-портал правовой информации [Электронный ресурс]. URL: <http://pravo.gov.ru/> (дата обращения: 20.10.2023).

4. Постановление Пленума Верховного Суда РФ от 02 июля 2009 г. № 14 «О некоторых вопросах, возникших в судебной практике при применении Жилищного кодекса Российской Федерации» // Судебные и нормативные акты РФ [Электронный ресурс]. URL: <https://sudact.ru/> (дата обращения: 20.10.2023).

6. Хуртов М.С. Понятие и правовая природа соседских правоотношений в Российской Федерации // Международный журнал гуманитарных и естественных наук. - 2023. - №1-3 (76). - С. 138-140.

5. Данилов Д.В., Минасян Р.А. Проблема применения института самозащиты гражданских прав // Вестник Челябинского государственного университета. Серия: Право. - 2020. - № 4. - С. 15-19.

Чежин Федор Владимирович,
студент 2 курса магистратуры, юридического факультета МФПУ
«Синергия»

Научный руководитель:
Кубиевич Светлана Владимировна,
старший преподаватель кафедры Государственно-правовых
дисциплин и цифрового права МФПУ «Синергия»

ОГРАНИЧЕННЫЕ ВЕЩНЫЕ ПРАВА НА ЗЕМЕЛЬНЫЕ УЧАСТКИ

Аннотация: В статье рассматриваются понятие и признаки ограниченных вещных прав на земельные участки. Кроме этого, исследован перечень ограниченных вещных прав на земельные участки по Гражданскому и Земельному кодексам РФ. В качестве основной проблемы в статье указано то, что земельное и гражданское право устанавливают разные списки ограниченных вещных прав, что вызывает конфликты и подчеркивает необходимость создания единой структурированной системы с подробным анализом данных понятий.

Ключевые слова: ограниченные вещные права; земля; земельный участок; право пожизненного наследуемого владения; право постоянного (бессрочного) пользования; сервитут.

Abstract: The article deals with the concept and features of limited real rights to land plots. In addition, the list of limited real rights to land plots according to the Civil and Land Codes of the Russian Federation was studied. The main problem in the article is that land and civil law establish different lists of limited real rights, which causes conflicts and emphasizes the need to create a unified structured system with a detailed analysis of these concepts.

Key words: limited property rights; Earth; land plot; the right of lifetime inheritable possession; the right of permanent (unlimited) use; easement.

В настоящее время в России ещё не сформирована полноценная и детально проработанная система ограниченных вещных прав. Это отсутствие структурированной системы ограничивающих прав на недвижимость имеет негативное воздействие на возрастающие потребности общества в использовании земельных ресурсов. Такая неопределенность имеет исторические корни, в особенности в период советской эпохи, когда большая часть земель находилась в государственной собственности, и государственные органы тесно контролировали использование земель.

Из-за этих исторических факторов на современном этапе существует большое количество не востребуемых и неэффективно используемых территорий. Недостаточная проработанность системы ограниченных прав означает, что использование чужой земли с ограничениями остается сложной задачей из-за недостатка четких норм и правил. Кроме того, возникают столкновения между разными нормами гражданского и земельного законодательства, которые не всегда имеют ясное содержание. Все это создает ситуацию, в которой законодательная база недостаточно развита и определена, что влечет за собой множество дебатов на практическом и научном уровнях, а также разнообразие в способах поведения участников, вовлеченных в эти правовые отношения.

Особенно актуальной становится проблема ограниченных вещных прав в контексте развития частной собственности на недвижимость. Такие ограничения приобретают все большее значение, и поэтому регулирование собственности и ограничений на нее требует более детальной и последовательной работы со стороны законодателей.

Давайте начнем с того, что статьями гражданского законодательства определен список ограниченных вещных прав на земельные участки. В этот список включены право бессрочного пользования, право наследуемого владения в течение жизни и сервитут. Первые два типа этих вещных прав имеют свои корни в советской юридической теории, когда происходили процессы государственной приватизации земельных участков и другой недвижимости через национализацию.

Кроме того, несовершенство системы регулирования этого понятия привело к появлению большого числа неэффективно используемых территорий. Это также способствовало возникновению завышенных цен на земельные участки и, как следствие, сделало их недоступными для большинства людей для строительства. Эта ситуация также нарушает права тех лиц, которые имеют приоритетные права на землю. К тому же, функция обеспечения финансовых отношений в данной области остается малоэффективной из-за этих проблем.

Внутри российского законодательства официально нет закрепленного определения понятия «ограниченные вещные права», также как и нет четкой характеристики их признаков. Также это относится и к общему определению вещных прав в целом. Всё же множество авторов в современной научной литературе предоставляют свои интерпретации данной категории, опираясь на имеющийся опыт и законодательную базу.

К примеру, Е.А. Суханов подходит к рассматриваемому понятию следующим образом: «ограниченное вещное право – это право на чужую вещь

(«*jurainrealiena*»), которая уже присвоена другим лицом – собственником»¹³⁰. Обозначение «права на чужую вещь» профессор не растолковывает.

По мнению исследовательницы И. А. Емелькиной, ограниченное вещное право можно определить как закрепленное законом право на использование чужой вещи, предоставляющее человеку полное владение в смысле возможности пользования и владения этой вещью. Это право имеет абсолютный характер, что означает возможность осуществления контроля над ней и даже право распоряжаться ею в случаях, когда договором или законом это разрешено. Под определенными условиями, такими как наступление определенного события, это право может также включать в себя принудительную реализацию чужой вещи, или же даже предоставлять преимущественное право на приобретение собственности на эту вещь¹³¹.

Согласно действующему законодательству, лицо, не являющееся владельцем земельного участка, может осуществлять определенные права на нем, включая права владения и пользования, а в некоторых ситуациях - право распоряжения, в рамках условий и пределов, установленных законом и соглашением с владельцем данного участка. Чтобы определить особенности ограниченных вещных прав, следует обратить внимание на следующие ключевые признаки:

1. Вещное право закрепляет за его обладателем непосредственное господство над вещью, то есть предоставляет возможность владения этой вещью;

2. Данные виды прав, как правило, обладают абсолютным характером защиты;

3. Характерным аспектом ограниченных вещных прав является их сохранение и при смене владельца данной вещи (например, при продаже, наследовании и др.) - это называется «правом следования»;

4. Еще одним характерным признаком ограниченных вещных прав может быть их бессрочный характер. Однако, право залога и аренды, хотя и являются ограниченными вещными правами, ограничены временными рамками. Также это может относиться к сервитуту, который может быть как временным, так и постоянным;

5. Объектом ограниченных вещных прав всегда является индивидуально-определенная вещь, и если эта вещь уничтожается, то и само право теряет силу¹³².

¹³⁰ Суханов Е. А. Ограниченные вещные права // Хозяйство и право. – 2005. – №1. – С.5.

¹³¹ Емелькина И. А. Система ограниченных вещных прав на земельные участки: дис. ... докт.юрид. наук. : 12.00.03 / Моск. гос. ун-т им. М.В. Ломоносов. – М., 2010. – 410 с.

¹³² Парыгин С.Н. Определение понятия вещных прав и их признаки // Вестник Омского университета. Серия «Право». – 2015. – №4. – С. 105.

Для дальнейшей детальной регламентации рассматриваемого вопроса следует выделить признаки ограниченных вещных прав. Анализ юридической литературы таковые делит на следующие группы:

1) общие, то есть применимые как для права собственности, так и для ограниченных вещных прав (абсолютный характер господства над вещью¹³³, абсолютная защита вещных прав¹³⁴, юридическая прочность вещных прав¹³⁵, непосредственное право следования¹³⁶, воздействие лица на индивидуально-определенную вещь¹³⁷);

2) специальные, то есть те, которые отличают права на чужие земельные участки от основной группы основных вещных прав. К ним относятся:

1. Возможность защиты в порядке статьи 305 ГК РФ, предусматривающей защиту прав не собственника земельного участка.

2. Власть и господство над земельным участком в ограниченных масштабах, а не над поведением другого лица.

3. Ограниченный перечень возможностей в отличие от правомочий собственника.

4. Абсолютный, несамостоятельный, производный, зависимый от права собственности характер ограниченных вещных прав. Данные права значительно обременяют собственника, ограничивая его господство над вещью.

Рассматриваемое право является достаточно сложной юридической конструкций в гражданском и земельном законодательстве. Это обусловлено тем, что в самих закрепленных нормативно-правовых актах нет конкретного и четкого определения ограниченных вещных прав на земельный участок.

Согласно взглядам исследователя И.В. Рыжих, ограниченное вещное право, в данном случае применительно к земельным участкам, следует рассматривать как абсолютное право, которое законодательно определено и дает возможность определенной группе лиц индивидуально использовать конкретный земельный участок. Это право ограничено определенным объемом, установленным законом, и оно также обусловлено определенными основаниями его возникновения¹³⁸.

¹³³ Сеницын С. А. Вещные и абсолютные права: единство и противоположность // СПС «Консультант-Плюс»

¹³⁴ Буднева О. Г. Абсолютная защита как признак вещного права // Актуальные проблемы экономики и права. – 2011. – №2. – С.165.

¹³⁵ Муратова С. А., Смердина Ю. С. К вопросу о признаках вещных прав // Вопросы современной юриспруденции: материалы XXVIII международной заочной научно- практической конференции (28 августа 2013). – Новосибирск. – 2013. – С.33-34.

¹³⁶ Ахметьянова З. А. О видах вещных прав и их системе // Ученые записки Казанского университета. – 2011. – № 4. – С. 37.

¹³⁷ Шершеневич Г. Ф. Курс гражданского права. – Тула.: Статут, 2001. –С.220-221.

¹³⁸ Рыжих И.В. Правовое регулирование ограниченных вещных прав на землю. : автореф. дисс. ... канд. юрид. наук: 12.00.03 / Московский университет Министерства внутренних дел РФ. – М., 2018. – 184 с.

Определенная часть юристов высказывает мнение, что нет необходимости создавать отдельное понятие ограниченных вещных прав на земельные участки. Они считают, что эти права обладают всеми теми же характеристиками, за исключением объекта. В отличие от других ограниченных вещных прав, которые включают более разнообразные вещи, например, жилые помещения в многоквартирных домах¹³⁹.

Из всех указанных аспектов можно сформулировать следующее окончательное определение: ограниченные вещные права на земельные участки – это носящие абсолютный характер права лиц, которые не являются собственниками земельных участков, обладают характером обременения и свойством следования за вещью, закреплены на уровне закона, устанавливают господство лица над индивидуально-определенной вещью, обладают вещно-правовой защитой и позволяют владельцу – не собственнику извлекать полезные свойства из земельного участка, присваивать плоды или иные вещные блага от его использования.

Как уже было сказано ранее, в гражданском праве закрепляется перечень ограниченных вещных прав на земельные участки:

1. Право пожизненного наследуемого владения земельным участком.
2. Право постоянного (бессрочного) пользования земельным участком.
3. Сервитуты.
4. Право хозяйственного ведения имуществом и право оперативного управления имуществом¹⁴⁰.

В земельном кодексе закреплен немного иной перечень ограниченных вещных прав:

1. Аренда земельных участков.
2. Сервитут.
3. Право безвозмездного пользования¹⁴¹.

До 1 января 2015 года закон содержал такие ограниченные вещные права на земельные участки, как право пожизненного наследуемого владения и постоянного (бессрочного) пользования земельным участком, однако эти права были из него исключены¹⁴².

¹³⁹ Емелькина И.А. Система ограниченных вещных прав на земельные участки. – М.: Волтерсклувер, 2011. – С. 24-26.

¹⁴⁰ Гражданский кодекс Российской Федерации (часть первая) от 30.11.1994 N 51-ФЗ (ред. от 24.07.2023) // Собрание законодательства РФ. – 05.12.1994. – № 32. – ст. 3301.

¹⁴¹ Земельный кодекс Российской Федерации от 25.10.2001 N 136-ФЗ (ред. от 04.08.2023) // Собрание законодательства РФ. – 29.10.2001. – № 44. – ст. 4147.

¹⁴² Федеральный закон от 23 июня 2014 года № 171-ФЗ «О внесении изменений в Земельный кодекс Российской Федерации и отдельные законодательные акты Российской Федерации» // Российская газета. – 2014. – №32.

Земельное и гражданское право устанавливают разные списки ограниченных вещных прав, что вызывает конфликты и подчеркивает необходимость создания единой структурированной системы с подробным анализом данных понятий.

На сегодняшний день множество исследователей отмечают, что в российской правовой практике важно расширить набор ограниченных вещных прав на земельные участки. Это обусловлено тем, что в отечественном законодательстве ещё не сформирована полноценная и структурированная система прав на чужие вещи.

Е. А. Суханов полагает: к рассматриваемым правам следует относить также и «обеспечительные», такие как залог и удержание, ибо обладают теми же признаками ограниченных вещных прав, что и официально закрепленные в законодательстве¹⁴³.

Н. В. Карлова придерживается позиции, что возможно возникновение также права залога, права доверительного управления и права пользования земельным участком в силу завещательного отказа¹⁴⁴.

П. П. Згонников полагал, что возникают арендные правоотношения на основе договора между арендатором и собственником арендуемого земельного участка, а содержание прав арендатора, определяется исключительно усмотрением сторон арендного договора, включая различные возможности распоряжения арендованным имуществом¹⁴⁵. Однако данное утверждение вызывает сомнения, поскольку сущность и характер ограниченных вещных прав формируются не путем соглашения с владельцем, а скорее непосредственно через законодательство. Ведь возникновение таких прав может иметь место вне зависимости от воли владельца, и они регулируются непосредственно законами, которые определяют разнообразные виды этих прав и устанавливают границы полномочий, составляющих их содержание.

Таким образом, ограниченные вещные права должны отвечать следующим признакам: закреплять за правообладателем господство над вещью, обладать абсолютным характером, правом следования за вещью, объектом может являться только индивидуально-определенная вещь. Ограниченные вещные права на земельные участки закреплены в Гражданском и Земельном кодексах РФ.

¹⁴³ Суханов Е. А. Ограниченные вещные права в гражданском праве. // ЭЖ-Юрист. – 2017. – № 9. – С. 85.

¹⁴⁴ Карлова Н. В. Возникновение, изменение и прекращение прав на землю в Российской Федерации: дис. ... канд. юрид. наук: 12.00.03 / Московский государственный университет имени М.В.Ломоносова. – М., 2016. – 184 с.

¹⁴⁵ Згонников П. П. Особенности ограниченных вещных прав юридических лиц на хозяйствование с имуществом собственника // СПС «Консультант-Плюс»

Список литературы:

1. Земельный кодекс Российской Федерации от 25.10.2001 N 136-ФЗ (ред. от 04.08.2023) // Собрание законодательства РФ. – 29.10.2001. – № 44. – ст. 4147.
2. Гражданский кодекс Российской Федерации (часть первая) от 30.11.1994 N 51-ФЗ (ред. от 24.07.2023) // Собрание законодательства РФ. – 05.12.1994. – № 32. – ст. 3301.
3. Федеральный закон от 23 июня 2014 года № 171-ФЗ «О внесении изменений в Земельный кодекс Российской Федерации и отдельные законодательные акты Российской Федерации» // Российская газета. – 2014. – №32.
4. Ахметьянова З.А. О видах вещных прав и их системе // Ученые записки Казанского университета. – 2011. – № 4. – С. 37.
5. Буднева О.Г. Абсолютная защита как признак вещного права // Актуальные проблемы экономики и права. – 2011. – №2. – С.165.
6. Емелькина И.А. Система ограниченных вещных прав на земельные участки: дис. ... докт.юрим. наук.: 12.00.03 / Моск. гос. ун-т им. М.В. Ломоносов. – М., 2010. – 410 с.
7. Емелькина И.А. Система ограниченных вещных прав на земельные участки. – М.: Волтерсклувер, 2011. – С. 24-26.
8. Згонников П.П. Особенности ограниченных вещных прав юридических лиц на хозяйствование с имуществом собственника // СПС «Консультант-Плюс»
9. Карлова Н.В. Возникновение, изменение и прекращение прав на землю в Российской Федерации: дис. ... канд. юрид. наук: 12.00.03 / Московский государственный университет имени М.В.Ломоносова. – М., 2016. – 184 с.
10. Муратова С.А., Смердина Ю.С. К вопросу о признаках вещных прав // Вопросы современной юриспруденции: материалы XXVIII международной заочной научно-практической конференции (28 августа 2013). – Новосибирск. – 2013. – С.33-34.
11. Парыгин С.Н. Определение понятия вещных прав и их признаки // Вестник Омского университета. Серия «Право». – 2015. – №4. – С. 105.
12. Рыжих И.В. Правовое регулирование ограниченных вещных прав на землю.: автореф. дисс. ... канд. юрид. наук: 12.00.03 / Московский университет Министерства внутренних дел РФ. – М., 2018. – 184 с.
13. Сеницын С.А. Вещные и абсолютные права: единство и противоположность // СПС «Консультант-Плюс»
14. Суханов Е.А. Ограниченные вещные права // Хозяйство и право. – 2005. – №1. – С.5.
15. Суханов Е.А. Ограниченные вещные права в гражданском праве // ЭЖ-Юрист. – 2017. – № 9. – С. 85.
16. Шершеневич Г.Ф. Курс гражданского права. – Тула: Статут, 2001. – С.220-221.

*Куулар Айджана Леонидовна, магистрант
3 курс, институт истории и права
Хакасский государственный университет*

Россия, г. Абакан

*Научный руководитель: Мельникова Т.В.,
кандидат юридических наук, доктор
философских наук, доцент кафедры гражданско-правовых
и уголовно-правовых дисциплин
Хакасский государственный университет*

Россия, г. Абакан

ОПЕКА И ПОПЕЧИТЕЛЬСТВО КАК ИНСТРУМЕНТ ЗАЩИТЫ ПРАВ НЕСОВЕРШЕННОЛЕТНИХ

***Аннотация:** Статья посвящена одной из актуальных проблем России – проблеме детей, оставшихся без попечения родителей. В статье рассмотрены вопросы обустройства детей, оставшихся без попечения родителей. Рассматривается характеристика опеки и попечительства с точки зрения семейного и гражданского законодательства.*

***Ключевые слова:** опека, попечительство, органы опеки и попечительства, опекун, попечитель.*

***Annotation:** The article is devoted to one of the urgent problems of Russia - the problem of children without parental care. The article considers the issues of arrangement of children left without parental care. The characteristic of guardianship and custody from the point of view of family and civil legislation is considered.*

***Key words:** guardianship, custody, guardianship and custody authorities, guardian, custodian.*

Одной из важнейших проблем современной России является проблема сиротства. Остается открытым вопрос охраны и защиты несовершеннолетних, оставшихся без попечения родителей.

Число детей, нуждающихся в опеке и попечительстве, не уменьшается, помимо детей-сирот, очень много детей «социальных сирот». Дети-сироты – это дети в возрасте до восемнадцати лет, у которых умерли оба или единственный родитель. Социальные сироты – это дети, которые имеют биологических родителей, но они по каким-то причинам не занимаются воспитанием ребенка и не заботятся о них. Это такие дети, чьи родители

юридически не лишены родительских прав, но фактически не исполняют обязанности по воспитанию и содержанию ребенка [7].

Анализ научной литературы показывает, что проблемой защиты прав детей-сирот и детей, оставшихся без попечения родителей, занимаются ученые, специализирующиеся в теории права и юриспруденции. Среди них можно выделить Ю.Ф. Беспалова, Е.А. Левицкую, Л.Н. Шохину и др.

В современных научных исследованиях достаточно полно представлены отдельные проблемы детей-сирот, социальной политики в отношении данной категории населения. Несмотря на широкий охват в научной литературе, тема сиротства характеризуется недостаточной степенью разработанности ряда вопросов, имеющих важное значение для оформления концепции социального конструирования изучаемого процесса и необходимости его дальнейшей категориальной и методологической разработки. Важнейшим институтом защиты прав и свобод несовершеннолетних является опека и попечительство. Государство уделяет огромное внимание области опеки и попечительства над несовершеннолетними, потому что государство стремится обеспечить достойную жизнь для детей, оставшихся без попечения родителей.

Исходя из вышеизложенного, целью данной статьи является изучение опеки и попечительства, как важнейшего инструмента защиты прав детей, оставшихся без попечения родителей.

Сотрудники социальных учреждений ежедневно сталкиваются с такими негативными явлениями, как сиротство при живых родителях, безнадзорность детей, пьянство родителей, падение семейных нравственных ценностей и устоев. Об этом свидетельствуют данные, которые даны Министерством просвещения РФ. За 2021 год в России 46831, за 2022 год – 45332 детей, оставшихся без попечения родителей [13].

Данная статистика свидетельствует о безответственности родителей, по вине которых дети пополняют ряды детей, оставшихся без попечения родителей. Падение жизненного уровня населения является причиной роста преступности, наркомании, алкоголизма, психических заболеваний, следствием которого становится детское неблагополучие.

Сегодня никого не удивишь новостью о том, что женщина-мать оставила детей без попечения. Почти каждодневно в просторах интернета мы можем наткнуться на подобные посты. Причиной всему является, в основном, алкоголизм. А следствием такого поведения взрослых становится увеличение количества детей, оставшихся без попечения родителей.

Количественные показатели на сайте Министерства просвещения показывает, что за 2021 год в России обустроены под опеку (попечительство) 23554 детей (из 46831 выявленных детей, оставшихся без попечения

родителей). А за 2022 год обустроены под опеку (попечительство) – 23381 (из 45332 выявленных детей, оставшихся без попечения родителей). Данная статистика говорит о том, что самой распространенной формой устройства детей в России является опека и попечительство. Опека – это форма устройства малолетних граждан (не достигших возраста четырнадцати лет), попечительство – форма устройства несовершеннолетних граждан в возрасте от четырнадцати до восемнадцати лет.

Деятельность института опеки и попечительства регулируется нормами семейного и гражданского права. Цели и задачи института опеки и попечительства, права и обязанности опекунов, порядок установления и прекращения опеки и попечительства регулируются гражданским кодексом. Семейный кодекс базируется на предмете регулирования института опеки и попечительства. Защита интересов детей является важнейшей задачей семейного права [7].

Одной из основных форм семейного устройства в РФ, установленных законодательством является опека (попечительство).

По итогам 2022 года общая численность детей-сирот и детей, оставшихся без попечения родителей в России составила 375699 (за 2021 г. – 390949 детей) человек, в том числе:

- 337598 человек – на воспитании в семьях;
- 34077 человек – под надзором в организациях для детей-сирот и детей, оставшихся без попечения родителей;
- в отношении 4024 человек исполнение обязанностей опекуна или попечителя возложено на органы опеки и попечительства [13].

По различным данным, около 70% таких детей находится под опекой и попечительством. Таким образом, на сегодняшний день опека и попечительство является распространенной формой защиты интересов детей.

В соответствии с законом опека устанавливается над несовершеннолетними детьми в возрасте до четырнадцати лет, а попечительство – над детьми в возрасте от четырнадцати до восемнадцати лет. Но согласно законодательству допускаются случаи установления опеки над детьми от 14 до 18 лет, если эти дети признаны судом недееспособными.

Важную роль в процедуре опеки и попечительства играет выбор опекуна и попечителя. К опекунам и попечителям предъявляются особые требования, поскольку накладывается особая ответственность (представлять интересы детей, нести ответственность, воспитывать и заботиться о них). В качестве опекуна, согласно ст. 35 Гражданского кодекса РФ, п.1 ст.146 Семейного кодекса РФ, могут назначаться только дееспособные граждане, обладающие определенными нравственными качествами. В Семейном и Гражданском

кодексе прописаны все моменты, по которым граждане не могут быть назначены опекунами и попечителями. При выборе опекуна оцениваются многие факторы (возраст, состояние здоровья, материальное положение и т.д.).

Органами опеки и попечительства являются органы исполнительной власти субъекта Российской Федерации. Органами опеки и попечительства являются также органы местного самоуправления в случае, если законом субъекта Российской Федерации они наделены полномочиями по опеке и попечительству в соответствии с федеральными [законами](#) [1,2]. Организация опеки и попечительства возложена на отделы или управления местной администрации. Такие управления обследуют условия жизни несовершеннолетних детей, подбирают опекунов, оформляют документы и оказывают помощь в осуществлении обязанностей опекунов и т.д.

Исходя из вышесказанного, можно прийти к выводу, что ведущую роль в защите прав и интересов детей играют органы опеки и попечительства. Органы опеки и попечительства играют огромную роль в защите несовершеннолетних и выполняют задачи, которые, в первую очередь направлены на улучшение качества жизни. Благодаря именно установлению опеки и попечительства над нуждающимися детьми у несовершеннолетних детей появляется возможность осуществлять свои права и нести обязанности.

Таким образом, можно сказать, что опека и попечительство – это эффективный способ защиты прав, интересов и воспитания несовершеннолетних детей, которые в этом нуждаются.

Библиографический список:

1. Гражданский кодекс Российской Федерации (часть первая)" от 30.11.1994 N 51-ФЗ (ред. от 14.04.2023) (с изм. и доп., вступ. в силу с 28.04.2023)

2. Семейный кодекс Российской Федерации от 29.12.1995 N 223-ФЗ (ред. от 31.07.2023) (с изм. и доп., вступ. в силу с 26.10.2023)

3. Федеральный закон от 21.12.1996 N 159-ФЗ (ред. от 04.08.2023) "О дополнительных гарантиях по социальной поддержке детей-сирот и детей, оставшихся без попечения родителей"

4. Постановление Правительства Российской Федерации от 18.05.2009 N 423 (ред. от 10.02.2020) «Об отдельных вопросах осуществления опеки и попечительства в отношении несовершеннолетних граждан»

5. Беспалов Ю.Ф. Гражданское право. Общая часть: учебное пособие / Ю.Ф. Беспалов, Д.В. Гордеюк. - Москва: Ось-89, 2007. - 302 с.

6. Зарецкий В. К., Дубровская М.О., Ослон В.Н., Холмогорова А.Б. Пути решения проблемы сиротства в России. М.: ООО «Вопросы психологии», 2002. 286 с.

7. Косова, О.Ю. Семейное право: учебник / О. Ю. Косова. – Изд. 2-е перераб. и доп. – Иркутск : Иркутский юридический институт (филиал) Акад. Ген. прокуратуры Рос. Федерации, 2016. – 559 с.

8. Левицкая Е.А., Пасикова Т.А. Особенности правового статуса детей, оставшихся без попечения родителей: монография. Тамбов: ООО «Консалтинговая компания Юком», 2016. 74 с.

9. Ослон В.Н. Жизнеустройство детей-сирот: профессиональная замещающая семья. М.: Генезис, 2006 г. 368 с.

10. Павленко П.Д. Технологии социальной работы в различных сферах жизнедеятельности. М.: Дашков и Ко. 2005. 236 с.

11. Семенова Г.В. Дети-сироты в России. М., 2002. 370 с.

12. Статистика: органы опеки и попечительства: сайт Министерства просвещения [Электронный ресурс]. URL: <https://edu.gov.ru/activity/statistics/guardianship>

13. Шохина Л.Н. Правовые основы государственной поддержки детей-сирот // Гражданин и право. 2002. № 1. С. 16–18.

Падусева О.Д.

студентка магистратуры

3 курс, Юридический факультет

ФГБОУ ВО «Марийский государственный университет»

Россия, Республика Марий Эл, г. Йошкар-Ола

Научный руководитель: Смирнов Н.Н., кандидат юридических наук,

доцент

доцент кафедры частного права России и зарубежных стран

ФГБОУ ВО «Марийский государственный университет»

Россия, г. Йошкар-Ола

ОПРЕДЕЛЕНИЕ ПРИМЕНИМОГО ПРАВА ПРИ ТРАНСГРАНИЧНОМ БАНКРОТСТВЕ

***Аннотация:** Статья посвящена рассмотрению проблем определения применимого права при трансграничном банкротстве (выбор статута несостоятельности). Дается понятие *lex fori concursus*. Анализируются международные подходы к вопросу и возможность их применения в России.*

***Ключевые слова:** банкротство, трансграничная несостоятельность, применимое право, кредитор, должник.*

***Annotation:** The article is devoted to the problems of determining the applicable law in cross-border bankruptcy (the choice of an insolvency statute). The concept of *lex fori concursus* is given. The international approaches to the issue and the possibility of their application in Russia are analyzed.*

***Key words:** bankruptcy, cross-border insolvency, applicable law, creditor, debtor.*

Трансграничное банкротство наступает в случае, когда процесс банкротства выходит за пределы одного государства и начинает взаимодействовать с правовыми системами двух или более государств.

Концепция основного и вторичного производства при рассмотрении дела о трансграничной несостоятельности предполагает, что основное производство может обладать экстерриториальным эффектом, в то время как территориальные вторичные производства направлены на ликвидацию и применяются только к имуществу, находящемуся на территории страны, где процедура была инициирована. Однако в российском законодательстве не установлено разграничение между основным и вторичным производством в рамках процедур банкротства, что ведет к отсутствию регулирования

вопросов международной подсудности для вторичных производств, а также отсутствию оснований для их возбуждения и механизмов взаимодействия между различными процедурами банкротства.

При рассмотрении дела о трансграничной несостоятельности, применяемое право определяется на основе принципа *lex fori concursus* – это означает, что суд, надзирающий за процедурой банкротства, применяет свое национальное банкротное право. Однако, для обеспечения стабильности предпринимательской деятельности и защиты интересов уязвимых сторон, может быть возможность применения права другого государства к определенным аспектам правоотношений, таким как трудовые отношения или права на недвижимое имущество.

Международная судебная компетенция относится к российскому институту процессуального права и руководствуется в своей деятельности принципом *lex fori*, тогда как в отношении дел о банкротстве применяется *lex fori concursus* [1, с. 54].

Определение применимого права в отношениях с иностранным элементом осуществляется через коллизионные нормы. Коллизионные нормы, связанные с банкротством, обычно состоят из двух частей - сферы (виды регулируемых отношений) и привязки (указание на применимое право).

Важно отметить, что продвинутые модели управления трансграничным банкротством включают всеобъемлющую систему урегулирования коллизий в международной процедуре банкротства.

На текущий момент наиболее общепризнанным и широко используемым коллизионным принципом для определения применимого права в случае банкротства является *lex fori concursus*, то есть право страны, в которой был открыт процесс по делу о банкротстве. Она обеспечивает единство применяемых материально- и процессуально-правовых режимов в делах о несостоятельности, обеспечивает прогнозируемость в отношении применяемого права, а также уменьшает риски установления содержания иностранного регулирования несостоятельности в суде [2, с. 124].

Регламент ЕС № 2015/848 в статье 7 подробно рассматривает область действия *lex fori concursus* и включает в нее: определение круга должников, определение состава активов должника с целью формирования общей имущественной массы, установление полномочий должника и управляющего, последствия начала производства о банкротстве для текущих контрактов должника, требования к имущественной массе должника, порядок подачи требований к должнику, распределение доходов от реализации активов, порядок удовлетворения требований кредиторов [3].

В российском законодательстве такие специальные нормы отсутствуют. Однако этот пробел может быть заполнен путем применения части 2 статьи 1186 Гражданского кодекса РФ. Таким образом, несмотря на отсутствие специализированной коллизионной нормы, в праве имеется возможность адаптировать свои положения путем интерпретации отдельных положений Гражданского кодекса РФ и применения принципа *lex fori concursus*.

В случае, когда невозможно определить применимое право, следует обратиться к законодательству страны, с которой гражданские правоотношения, содержащие элементы иностранного права, имеют наиболее тесную связь. В соответствии с правовой природой отношений несостоятельности они наиболее сильно связаны с государством, в котором было возбуждено производство, что позволяет российским судам применять *lex fori concursus*.

В российской судебной практике принцип *lex fori concursus* артикулирован в Постановлении Президиума ВАС РФ от 12.11.2013 № 10508/13 [4]. Далее он неоднократно использовался в судебной практике, хотя, как правило, в качестве обоснования для применения российских законов о банкротстве при начале производства. Ни на законодательном уровне, ни в судебных разъяснениях не существует системы исключений из принципа *lex fori concursus* [5, с. 123].

Примером ситуации, когда может быть применима такая норма, может служить дело компании «Витмет», в котором российский кредитор иностранного должника подал индивидуальный иск в российский суд о взыскании арендной платы, расторжении договора аренды и требовании от ответчика вернуть истцу государственный земельный участок. ВС РФ сформулировал позицию, в соответствии с которой суд обладал эффективной юрисдикцией для рассмотрения этого требования кредитора. В то же время суд отметил, что «при отсутствии специальных международных договоров по вопросам взаимного признания и приведения в исполнение судебных решений по делам о несостоятельности (банкротстве), стороной которых являлась бы Российская Федерация, эти требования не могут быть рассмотрены в юрисдикции иностранного государства, в том числе в рамках иностранного дела о банкротстве» (Определение Судебной коллегии по экономическим спорам Верховного Суда Российской Федерации от 08.10.2020 по делу № 310-ЭС20-3002, А83-6324/2018). В ситуации, когда доступны ограниченные инструменты для правового регулирования вопросов, связанных с трансграничной несостоятельностью, суд может обеспечить защиту интересов отечественного кредитора только путем рассмотрения его требований в рамках отдельного искового заявления.

Между тем применение *lex fori concursus* может вызвать затруднения в экономической активности, так как выбранное законодательство о несостоятельности может оказаться непрозрачным и неизвестным для кредиторов, если бизнес их партнёров имеет трансграничную природу. Тем не менее, для обеспечения стабильности предпринимательской деятельности и защиты интересов уязвимых сторон можно устанавливать исключения из ключевого принципа *lex fori concursus*.

Можно выделить несколько типов таких исключений. Одним из них является замена *lex fori concursus* на совершенно другое законодательство через специальные привязки для конкретных групп отношений («исключение замены»). Вторым случаем является применение двух (иногда трех) правовых систем к одним и тем же правоотношениям в контексте закона о несостоятельности.

Международное экспертное сообщество признает необходимость включения исключений из принципа *lex fori concursus*. Однако важно соблюдать требование, чтобы эти исключения были установлены на законодательном уровне и не были произвольными. И только в таком случае они смогут выполнять свои функции и обеспечивать предсказуемость для бизнеса при оценке правовых рисков.

Если же государство не делает исключений из принципа *lex fori concursus* и не предлагает систему коллизионного регулирования банкротств, то по Руководству ЮНСИТРАЛ следует использовать принцип функциональной заменимости. Этот принцип предусматривает, что требования кредиторов, одинаковые по содержанию и функциям (даже если они подчиняются праву разных государств), должны подчиняться одному и тому же режиму в рамках процедуры банкротства [6], чем иногда, но не без проблем [7], руководствуются российские суды.

Делая вывод, можно отметить, что в законодательстве России в настоящее время нет системного коллизионного регулирования трансграничных банкротств. Этот пробел заполняется судами при толковании общих норм международного частного права, таких как статьи 1186 и 1202 ГК РФ.

Использованные источники:

1. Ярков, В.В. Компетенция российских судов по делам о трансграничной несостоятельности / В.В. Ярков // Российский юридический журнал. - 2023. - № 1. - С. 52-64.
2. Мохова, Е.В. Трансграничный эффект банкротства: институт специального банкротного признания в зарубежном праве и международных стандартах (часть 2) / Е.В. Мохова // Закон. - 2022. - № 9. - С. 122-137.

3. Регламент ЕС от 20 мая 2015 г. № 2015/848 о производстве по делам о несостоятельности. [Электронный ресурс]. Режим доступа: КонсультантПлюс (дата обновления 30.10.2023).
4. Постановление Президиума ВАС РФ от 12.11.2013 № 10508/13 по делу № А40-108528/12-50-1134. [Электронный ресурс]. Режим доступа: КонсультантПлюс (дата обновления 30.10.2023).
5. Мохова, Е.В. Трансграничный эффект банкротства: институт специального банкротного признания в зарубежном праве и международных стандартах (часть 1) / Е.В. Мохова // Закон. - 2022. - № 8. - С. 121-136.
6. Руководство ЮНСИТРАЛ для законодательных органов по вопросам законодательства о несостоятельности. [Электронный ресурс]. Режим доступа: КонсультантПлюс (дата обновления 30.10.2023).
7. Постановление Федерального арбитражного суда Волго-Вятского округа от 11 марта 2011 г. по делу № А79-3955/2009. [Электронный ресурс]. Режим доступа: КонсультантПлюс (дата обновления 30.10.2023).

УДК 349.3

Белозерцева П.А.

студент

*3 курс, Колледж Среднерусского института управления - филиала
Российской академии народного хозяйства и государственной службы
при Президенте Российской Федерации*

Россия, г. Москва

Боева А.А.

студент

*3 курс, Колледж Среднерусского института управления - филиала
Российской академии народного хозяйства и государственной службы
при Президенте Российской Федерации*

Россия, г. Москва

Гредина А.Г.

студент

*3 курс, Колледж Среднерусского института управления - филиала
Российской академии народного хозяйства и государственной службы
при Президенте Российской Федерации*

Россия, г. Москва

ОРГАНИЗАЦИЯ РАБОТЫ ЦЕНТРОВ ЗАНЯТОСТИ НАСЕЛЕНИЯ НА ТЕРРИТОРИИ ОРЛОВСКОЙ ОБЛАСТИ

Аннотация: в работе представлены результаты исследований вопросов эффективной организации работы центров занятости населения в Орловской области.

В статье описывается текущая ситуация с занятостью населения в регионе. Основное внимание уделяется анализу деятельности центров занятости и оценке эффективности имеющихся программ поддержки трудоустройства.

Статья является актуальным исследованием в области организации работы центров занятости населения и может быть полезной для специалистов и руководителей в сфере занятости, а также для разработки государственной политики в области трудоустройства и социальной защиты.

Ключевые слова: ЦЗН, центр занятости населения, трудоустройство, социальная поддержка, рынок труда, безработица, занятость.

Annotation: the paper presents the results of a study of the issues of effective organization of the work of employment centers in the Oryol region.

The article describes the current employment situation in the region. The main focus is on analyzing the activities of employment centers and assessing the effectiveness of existing employment support programs.

The article is a relevant study in the field of organizing the work of employment centers and can be useful for specialists and managers in the field of employment, as well as for the development of public policy in the field of employment and social protection.

Key words: *central employment center, employment center, employment, social support, labor market, unemployment, employment.*

Центры занятости населения являются учреждениями, осуществляющими государственную политику в области занятости населения, пропагандирующими занятость и оказывающими поддержку гражданам в поиске работы. Организация их работы на территории Орловской области имеет долгую историю, уходящую своими корнями в советский период.

Первые центры занятости на территории области появились еще в 1930-х годах. В то время они были организованы для регулирования рабочей силы и управления трудовыми ресурсами в рамках плановой экономики. Они занимались сбором и анализом информации о трудовых ресурсах, содействием в поиске работы для безработных граждан и организацией профессиональной подготовки.

В период 1990-х годов центры занятости достаточно трудно функционировали из-за изменений в экономике страны и перехода к рыночным отношениям. Они столкнулись с большим числом безработных граждан, уровень занятости снизился, а образовательная система не справлялась с подготовкой кадров, соответствующих новым требованиям рынка труда.[1]

В последние годы центры занятости населения в Орловской области существенно продвинулись в своей деятельности. Они стали активно сотрудничать с работодателями, проводить ярмарки вакансий, консультировать безработных граждан по вопросам поиска работы и оформления документов, организовывать профессиональное обучение и переквалификацию.

Кроме того, центры занятости активно работают на предоставлении социальной поддержки малоимущим и нуждающимся гражданам. Разработаны программы для содействия трудоустройству молодежи, пенсионеров, инвалидов и других социально уязвимых групп населения.

Сегодня центры занятости населения в Орловской области являются важным звеном в системе поддержки трудоустройства и социальной защиты

населения. Они активно сотрудничают с органами социальной защиты, образовательными учреждениями и работодателями, чтобы содействовать развитию занятости граждан и справиться с задачами современного рынка труда.[2]

Организация работы центров занятости населения на территории Орловской области осуществляется в соответствии с федеральным законодательством (Законом РФ "О занятости населения в Российской Федерации" от 19.04.1991 N 1032-1) и нормативными актами субъекта Российской Федерации (Законом Орловской области от 04.04.2019 г. № 2332-ОЗ " О регулировании отдельных отношений в сфере содействия занятости населения в Орловской области").

В задачи центров занятости населения Орловской области входят следующие функции:

1. Предоставление информации и консультирование. Центры занятости населения являются общедоступными порталами, где орловцы могут получить информацию о свободных вакансиях, образовательных программах, программе поддержки самозанятых, социальных услугах и многом другом. Специалисты помогают гражданам составить резюме, подготовиться к собеседованию и получить нужные советы по повышению профессиональных навыков.

2. Проведение профориентационной работы. Центры занятости населения помогают гражданам определиться с профессией, выбрать подходящую образовательную программу или устроиться на работу, исходя из их интересов, способностей и возможностей.

3. Организация обучения и профессиональной подготовки. Центры занятости населения предоставляют информацию о доступных образовательных курсах, тренингах и лекциях, организованных совместно с учебными заведениями и организациями. Они также привлекают работодателей и предоставляют дополнительные бесплатные курсы для подготовки к конкретным вакансиям.

4. Участие в трудоустройстве. Центры занятости населения помогают безработным гражданам найти работу, организуют ярмарки вакансий и специализированные выставки трудоустройства, проводят собеседования для работодателей и соискателей, содействуют заключению договоров о найме, отслеживают обновляемость информации о вакансиях и соискателях.

5. Предоставление социальной поддержки. Центры занятости населения предоставляют социальные услуги, такие как выплата пособий по безработице, компенсация расходов на приобретение профессионального оборудования и транспорта, организация программ профилактики

безработицы, а также количество стимулирующих мер для фрилансеров, индивидуальных предпринимателей и малого бизнеса.[3]

ЦЗН Орловской области активно сотрудничают с организациями, предприятиями, образовательными учреждениями и другими участниками рынка труда для обеспечения эффективного трудоустройства и поддержки безработных граждан. Постоянно проводятся ярмарки вакансий, профильные выставки, тренинги и семинары для безработных и работодателей.

Центры занятости населения в Орловской области оперативно адаптируются к изменениям на рынке труда, внедряют новые эффективные методы работы и стремятся увеличить количество граждан, успешно устроившихся на работу или получивших подходящее образование.

ЦЗН региона также активно участвуют в реализации программ поддержки занятости, финансируемых из федерального и регионального бюджетов. Важным элементом работы центров является учет и анализ данных о безработных гражданах, что позволяет оценивать ситуацию на рынке труда и принимать меры по его регулированию.

Таким образом, организация работы центров занятости населения на территории Орловской области направлена на активную поддержку безработных граждан и обеспечение им доступа к информации и помощи в поиске работы

Библиографический список:

1. Голубева Т.Ю., Афанасьев М.А., Право социального обеспечения: учебник. – М.: НИЦ ИНФРА-М – 2023. — С.98.
2. Алешкова И.А., Адрианова Е.Д., Бедретдинова В.В., Власенко В.Н., Власова Т.В., Право социального обеспечения: учебное пособие. – М.: Российский государственный университет правосудия – 2020. — С.111.
3. Тучкова Э.Г., Право социального обеспечения: учебник. – М.: Проспект– 2016. — С.58-65.

ОСНОВАНИЯ ДЛЯ ОДНОСТОРОННЕГО ИЗМЕНЕНИЯ И РАСТОРЖЕНИЯ ДОГОВОРОВ

Аннотация: Статья посвящена проблеме классификации одностороннего изменения и расторжения договоров. В ней описываются недостатки популярных классификаций, предлагаемых в науке. Автором предлагается иная классификация, основанная на конкретных юридических фактах, установленных в законе или договоре. Также предлагается закрепление общей нормы на основе предложенной классификации в Гражданском кодексе.

Ключевые слова: договор, обязательство, отказ от договора, расторжение договора, одностороннее расторжение договора.

Annotation: The article is devoted to the problem of classification of unilateral change and termination of contracts. It describes the shortcomings of popular classifications proposed in science. The author proposes a different classification based on specific legal facts established in the law or contract. It is also proposed to fix a general rule based on the proposed classification in the Civil Code.

Key words: contract, obligation, amendment of contract, discharge of contract, termination of contract.

Развитие гражданского права привело к появлению различных классификаций оснований для изменения и расторжения договоров. Например, Соменков С.А. выделяет следующие основания для одностороннего расторжения: 1) существенное нарушение обязательств другой стороной, 2) основания, предусмотренные законом, 3) основания, установленные договором.¹⁴⁶ Учебник Гражданского права МГУ под ред. Е.А. Суханова предлагает такую классификацию: 1) Соглашение сторон, 2) существенное нарушение договора, 3) Иные обстоятельства,

¹⁴⁶ См.: Соменков С.А. Расторжение договора в гражданском обороте: теория и практика. М., 2002. С. 67–94, 97–111

предусмотренные законом и договором.¹⁴⁷ Такие классификации не являются полными. В.А. Белов отмечает: "К сожалению, все они страдают одним общим недостатком - непоследовательностью, возникшей из-за логических противоречий при объединении тем, подлежащих систематизации".¹⁴⁸ Основаниями для возникновения любых правоотношений всегда являются фактические обстоятельства - действия или события реальной жизни. Точно так же и для возникновения правоотношений по одностороннему изменению и расторжению договоров всегда будет существовать определенный юридический факт, установленный, к примеру, в законе. Приведенная Соменковым С.А. классификация отсылает нас только к базе данных, где эти юридические факты, важные для гражданского права, разбросаны. Так, к примеру, основания, установленные законом, говорят нам только о том, что законодатель может устанавливать юридические факты в законах; также термин «существенное условие», представленное в законе, не всегда является точным и определимым в тех или иных обстоятельствах.

После проведения анализа законодательства, мы можем разработать классификацию оснований для одностороннего расторжения договоров:

1. Существенное нарушение не является единственным основанием для одностороннего расторжения, однако оно играет важную роль в расторжении большинства договоров.

2. Вторым основанием для расторжения является невыполнение должником своих обязательств. Статья 328 Гражданского кодекса Российской Федерации устанавливает возможность отказа от исполнения, когда очевидно, что оно не будет произведено в установленный срок. Норма закона не упоминает о существенном нарушении, что позволяет сделать вывод о его непричастности, важно лишь то, чтобы сам отказ от исполнения соответствовал последствиям нарушения.

3. Еще одним основанием для одностороннего расторжения может быть угроза нарушения договора. Например, согласно пункту 2 статьи 715 Гражданского кодекса Российской Федерации, заказчик может отказаться от договора подряда, если подрядчик выполняет работу настолько медленно, что окончание в срок становится явно невозможным, и требовать возмещения убытков. Пункт 3 той же статьи позволяет заказчику расторгнуть или изменить договор, если становится явно, что работа не будет выполнена надлежащим образом во время выполнения.

¹⁴⁷ См.: Гражданское право: учебник: в 4 т. / отв. Ред. Е.А. Суханов. – 2-е изд., перераб. И доп. – Москва: Статут, 2020, С. 223.

¹⁴⁸ Белов В. А. Состав и система случаев-оснований возникновения права одностороннего отказа от договоров (обязательств) и их исполнения и одностороннего изменения их условий // Закон. 2019. № 8. С. 44-62.

4. Одним из распространенных случаев расторжения является просрочка исполнения должником, когда кредитор потерял интерес в предоставлении. Так, пункт 2 статьи 405 Гражданского кодекса Российской Федерации предусматривает, что кредитор, утративший интерес из-за просрочки должника, может отказаться от принятия исполнения. Отказ от принятия исполнения рассматривается как одностороннее расторжение договора.

5. Еще одним интересным случаем основания для возникновения права на одностороннее расторжение или изменение является явная обременительность условий договора при неравенстве переговорных возможностей. Частным случаем этого может быть пункт 1 статьи 731 ГК РФ, где заказчик вправе отказаться от оплаты работы или услуги, если они не были предусмотрены в договоре.

6. Еще одним основанием для расторжения или изменения договора может быть существенное изменение обстоятельств. В соответствии с абзацем 1 пункта 1 и пунктом 4 статьи 451 ГК РФ, основанием для расторжения (по общему правилу) или изменения (в исключительных случаях) договора судом по требованию одной из его сторон является существенное изменение обстоятельств, произошедшее после его заключения или в процессе его действия, из которых стороны исходили при заключении этого договора.

7. Существуют случаи, когда договор можно расторгнуть по причине правомерных действий лиц. Например, такими являются реорганизация юридического лица. Нормы п. 2–4 ст. 60, п. 5 ст. 90, абз. 2 п. 5 ст. 114 ГК РФ позволяют кредиторам юридических лиц требовать досрочного исполнения ими своих обязательств либо их прекращения и возмещения убытков при их реорганизации и уменьшении уставного капитала (фонда). Другим примером будет отсутствие лицензии или членства в саморегулируемой организации. Данный случай устанавливается статьей 450.1 ГК РФ.

8. К.С. Безик приводит интересный пример основания для возникновения права на изменение или расторжение договора. Одним из таких оснований может послужить защита публичных интересов. К примеру, согласно п. 17 ст. 14 Федерального закона «Об организации и о проведении XXII Олимпийских зимних игр и XI паралимпийских зимних игр 2014 года в городе Сочи, развитии города Сочи как горноклиматического курорта и внесении изменений в отдельные законодательные акты Российской Федерации» в случае нарушения лицом, заключившим с государственной корпорацией по строительству олимпийских объектов и развитию города Сочи как горноклиматического курорта соглашение об организации строительства олимпийских объектов федерального значения, любого условия соглашения корпорация вправе в одностороннем порядке расторгнуть такое

соглашение по истечении 10 дней со дня направления соответствующего уведомления.¹⁴⁹

9. Иные случаи, предусмотренные договорами. Стороны договора вправе установить какие-либо условия, при наступлении которых расторжение договора возможно. К примеру, стороны могут договориться о возникновении права на расторжении договора у одной из сторон под отлагательным условием.

Таким образом, можно сказать, что одним из важнейших оснований возникновения права для расторжения практически всегда будет являться нарушение. Причем существенное нарушение является только одним из оснований наряду с другими. В тех случаях, когда нарушения не выявлено, основанием для возникновения права является отпадение цели договора. Проанализировав данные основания, можно прийти к выводу, что данные основания вполне удачно сопрягаются с принципами стабильности и определенности правового положения частных лиц, юридического равенства, справедливости и других фундаментальных принципов частного права. Рассмотренные основания всегда имеют охранительный характер, потому что осуществляются в рамках защиты гражданских прав и охраняемых законом интересов. К тому же, ничьи законные и добросовестные ожидания, применяя данные основания для одностороннего расторжения или изменения, не страдают.

Введение общей нормы в ГК РФ, которая установила бы перечисленные основания для одностороннего изменения и расторжения договоров, могло бы обеспечить более четкое и систематизированное регулирование этого вопроса. Это также помогло бы установить общие принципы и условия, при которых стороны могли бы осуществлять односторонние действия в рамках договорных отношений. Создание общего учения об основаниях для одностороннего отказа от исполнения обязательств также содействовало бы более структурированному и последовательному применению этих оснований в правовой практике.

Использованные источники:

- 1) Соменков С.А. Расторжение договора в гражданском обороте: теория и практика. М., 2002. С. 67–94, 97–111
- 2) Гражданское право: учебник: в 4 т. / отв. Ред. Е.А. Суханов. – 2-е изд., перераб. И доп. – Москва: Статут, 2020. – 480 с.

¹⁴⁹ Безик К.С. Одностороннее изменение и расторжение договоров в гражданском праве Российской Федерации: дис. канд. юрид. наук. Иркутск., 2011. С. 130.

- 3) Белов В.А. Состав и система случаев-оснований возникновения права одностороннего отказа от договоров (обязательств) и их исполнения и одностороннего изменения их условий // Закон. 2019. № 8. С. 44-62.
- 4) Безик К.С. Одностороннее изменение и расторжение договоров в гражданском праве Российской Федерации: дис. канд. юрид. наук. Иркутск., 2011.

УДК 349.6

*Алферова П.А.
Магистр 3 курс,
ИГСУ РАНХиГС
Россия, г. Москва*

**ОСНОВНЫЕ МЕХАНИЗМЫ ОБЕСПЕЧЕНИЯ
ГОСУДАРСТВЕННОГО РЕЖИМА ОГРАНИЧЕНИЯ
ХОЗЯЙСТВЕННОЙ ДЕЯТЕЛЬНОСТИ НА БАЙКАЛЬСКОЙ
ПРИРОДНОЙ ТЕРРИТОРИИ: РАЗГРАНИЧЕНИЕ ПОЛНОМОЧИЙ И
ПРЕДМЕТОВ ВЕДЕНИЯ**

***Аннотация:** В статье акцентировано внимание на необходимость четкого разграничения полномочий и предметов ведения между федеральными органами государственной власти, органами государственной власти субъектов Российской Федерации и органами местного самоуправления муниципальных образований, находящихся на БПТ. Успешная реализация механизма разграничения полномочий и предметов ведения позволит, по крайней мере, снизить дельнейшее нанесение ущерба уникальной экосистеме.*

***Ключевые понятия:** Правовое регулирование, Байкальская природная территория, охрана озера Байкал, природопользование, устойчивое развитие.*

***Annotation:** The article focuses on the need for a clear delineation of powers and subjects of management between federal government bodies, ensuring state power of the constituent entities of the Russian Federation and ensuring local self-government of municipalities located on the BPT. Successful implementation of the mechanism for delimiting powers and areas of responsibility will at least reduce further damage to the unique ecosystem.*

***Keywords:** Legal regulation, the Baikal natural territory, protection of Lake Baikal, environmental management, sustainable development.*

В границах Байкальской природной территории (далее БПТ) сформирована обширная сеть особо охраняемых природных территорий (далее ООПТ), включающая различные категории ООПТ федерального и регионального значения.

Основу правового регулирования деятельности ООПТ составляет Федеральный закон от 14.03.1995 № 33-ФЗ «Об особо охраняемых природных территориях» [1], который определяет порядок создания ООПТ, установления режима их особой охраны, а также полномочия органов власти в этой сфере. В последние годы в законодательство был внесен ряд изменений, касающихся в частности создания биосферных полигонов на территории заповедников и порядка образования дендрологических парков и ботанических садов.

Деятельность ООПТ БПТ направлена на решение ключевых задач по сохранению биоразнообразия и природных ландшафтов, проведение научных исследований, развитие экологического туризма при соблюдении режима особой охраны охраняемых природных территорий [2, с. 255-268].

Управление ООПТ БПТ является многофакторной задачей, включающей целый комплекс взаимосвязанных аспектов функционирования системы государственной власти и местного самоуправления.

Во-первых, на федеральном уровне органы исполнительной власти призваны осуществлять стратегическое руководство и межведомственную координацию в сфере выработки и реализации экологической политики применительно к БПТ. Данный функционал подразумевает комплекс мер.

Во-вторых, на региональном уровне органы государственной власти субъектов РФ, в пределах которых находится БПТ, несут особую ответственность за практическую реализацию задач обеспечения экологически устойчивого социально-экономического развития данной территории.

В-третьих, значимая роль отводится органам местного самоуправления муниципальных образований, административные границы которых охватывают часть акватории озера либо его побережье. На данном уровне управления решается широкий спектр вопросов повседневного функционирования жизнеобеспечивающих систем населенных пунктов.

Одним из ключевых механизмов регулирования является четкое разграничение полномочий и предметов ведения между федеральными органами государственной власти, органами государственной власти субъектов Российской Федерации и органами местного самоуправления муниципальных образований, находящихся на БПТ.

Согласно российскому законодательству, к основным полномочиям федеральных органов власти в сфере регулирования деятельности на БПТ относятся:

- ❖ Установление общих правовых основ охраны озера Байкал;
- ❖ Определение видов деятельности, запрещенных или ограниченных в границах БПТ, а также регламентация хозяйственной деятельности в зонах с различным режимом природопользования;
- ❖ Установление лимитов и квот на изъятие природных ресурсов;
- ❖ Выдача разрешений на ведение хозяйственной деятельности в центральной экологической зоне БПТ.

Органы государственной власти субъектов РФ, в пределах своей компетенции принимают региональные законы и иные нормативные правовые акты по вопросам охраны БПТ, а также осуществляют региональный государственный экологический контроль (надзор) на данной территории [3].

Органы местного самоуправления муниципальных образований участвуют в реализации мероприятий по охране БПТ в рамках вопросов местного значения, закрепленных законодательством за муниципальными образованиями.

Кроме того, важную роль в режиме ограничения хозяйственной деятельности на БПТ играет разграничение предметов ведения и полномочий между федеральными органами исполнительной власти. К примеру, Федеральное агентство по рыболовству регулирует использование водных биологических ресурсов, Федеральное агентство водных ресурсов устанавливает режим использования водных объектов, Федеральное агентство лесного хозяйства осуществляет управление лесами и т.д., тем самым разграничение предметов ведения и полномочий между федеральными органами исполнительной власти позволяет осуществлять комплексное регулирование природопользования на всей БПТ [4].

Поэтому, следует отметить, что четкое законодательное разграничение полномочий государственных органов на всех уровнях управления является одним из ключевых механизмов контроля и надзора, позволяющих обеспечить особый режим ограничения хозяйственной и иной деятельности на БПТ с целью предотвращения ущерба для ее уникальной экосистемы. Согласованность действий органов власти различного уровня имеет принципиальное значение для результативности природоохранной деятельности на БПТ.

К безусловным достоинствам существующей модели разграничения относится прежде всего четкое определение зон ответственности между федеральным центром, субъектами РФ и муниципальными образованиями

позволяет избегать дублирования функций и пробелов в правовом регулировании, обеспечивает комплексный охват всех аспектов охраны БПТ. Кроме того, закрепление конкретных полномочий за определенными структурами усиливает их ответственность за принимаемые решения и результативность работы. Вместе с тем, имеется и ряд недостатков, ослабляющих действенность существующей системы разграничений.

В частности, границы компетенций различных федеральных органов исполнительной власти в сфере регулирования природопользования и охраны окружающей среды прописаны не вполне четко [5, с. 21-25], что создает угрозу возникновения конфликтов, несогласованности их действий.

В настоящее время объекты регионального государственного экологического надзора определяются по остаточному принципу без обязательного закрепления их перечня. При этом фактическое отнесение объекта хозяйственной и иной деятельности к определенному уровню государственного экологического надзора определяется при постановке такого объекта на государственный учет с последующей актуализацией сведений государственного учета [6, 528]. Представляется необходимым обязательное установление органами исполнительной власти субъектов Федерации списка объектов, подлежащих экологическому контролю (надзору), что позволит исключить возможность подконтрольности одного и того же объекта несколькими уровнями экологического контроля (надзора).

Кроме того, на всех уровнях управления существуют дефициты кадровых, финансовых, технических и иных ресурсов, необходимых для полноценной реализации закрепленных за соответствующими органами власти полномочий по охране БПТ и ограничивает результативность государственной политики в данном направлении.

Кадровый голод стал одной из самых острых проблем в регионах БПТ, особенно это заметно в небольших городах и сельских районах, где большая часть молодого населения стремится уехать в большие города, поскольку оставаться в родных краях неперспективно.

Для минимизации указанных рисков необходимо предоставление качественного образования, повышение уровня занятости населения путем создания благоприятных условий труда, сохранения длительной трудоспособности (снижение смертности, повышение уровня здоровья населения). Важен постоянный мониторинг практики реализации контрольных и надзорных функций на БПТ, выявление пробелов и коллизий в разграничении полномочий, их оперативное устранение путем совершенствования правового регулирования. Важно налаживание

эффективных механизмов межведомственной координации и информационного обмена между различными контролирующими органами.

Стабильное бюджетное финансирование соответствующих сфер должно рассматриваться как безусловный общегосударственный приоритет.

Таким образом, при условии постоянной целенаправленной работы по укреплению материальных и организационных основ реализации контрольно-надзорных полномочий в сфере охраны БПТ, существующая модель разграничения предметов ведения и зон ответственности между различными органами власти может стать эффективной основой обеспечения уникального природоохранного статуса БПТ.

Библиографический список:

1. Федеральный закон «Об особо охраняемых природных территориях» от 14.03.1995 N 33-ФЗ (последняя редакция). [Электронный ресурс]. URL: https://www.consultant.ru/document/cons_doc_LAW_6072/ (дата обращения:

2. Колобов Р.Ю. Байкал как объект международно-правовой охраны (по следам 42-й сессии Комитета всемирного наследия) // Вопросы российского и международного права. – 2019. – Том 9. № 1В. – С. 255-268.

3. Федеральный закон "Об охране озера Байкал" от 01.05.1999 N 94-ФЗ (последняя редакция). [Электронный ресурс]. URL: https://www.consultant.ru/document/cons_doc_LAW_22964/ (дата обращения: 18.12.2023).

4. Справочная информация: "Структура и функции федеральных органов исполнительной власти и управления" (Материал подготовлен специалистами КонсультантПлюс). [Электронный ресурс]. URL: https://www.consultant.ru/document/cons_doc_LAW_120971/ (дата обращения 20.12.2023).

5. Негодаева Е.Г. Федеральный и региональный экологический надзор на примере Ростовской области: вопросы теории и практики // Юристъ-Правоведъ. – 2021. – № 2 (97). – С. 21-25.

6. Научно-практический комментарий к Федеральному закону от 10 января 2002 г. № 7-ФЗ «Об охране окружающей среды» // отв. ред. Н.И. Хлуденева. М.: ООО «Юридическая фирма Контракт». – 2018. – 528 с.

*Полида К.Р.
студентка 2 курса магистратуры
Северо-Западного филиала
Федерального государственного бюджетного
образовательного учреждения высшего образования
Российского государственного университета Правосудия
(г. Санкт-Петербург)*

ОСНОВНЫЕ ПРОБЛЕМЫ УПРАВЛЕНИЯ ХОЛДИНГОМ

***Аннотация:** В статье рассматриваются основные проблемные аспекты, связанные с деятельностью холдингов. Устанавливается, что наибольшие сложности обуславливаются отсутствием единого регламентирующего документа. Это приводит к затруднениям в реализации полномочий наблюдательных советов и других органов правления, а также к злоупотреблениям со стороны недобросовестных лиц. В этой связи представляется важным совершенствование законодательства, регламентирующего деятельность холдингов.*

***Ключевые слова:** холдинг, управление холдингом, правовое регулирование холдинга, корпоративный контроль, акционеры, пакет акций.*

***Abstract:** The article deals with the main problematic aspects related to the activities of holdings. It is established that the greatest difficulties are caused by the lack of a single regulatory document. This leads to difficulties in exercising the powers of supervisory boards and other governing bodies, as well as to abuse by unscrupulous persons. In this regard, it seems important to improve the legislation regulating the activities of holdings.*

***Key words:** holding, holding management, legal regulation of the holding, corporate control, shareholders, block of shares.*

Современный вектор развития отечественной и зарубежной экономики характеризуется мощными интеграционными процессами, происходящими под влиянием усиливающейся конкурентной борьбы [1, с.25-29]. Нередко корпорации объединяют свои ресурсы для усиления влияния и зоны распространения не через процедуру полного слияния, а через создание холдинга. Такой подход обеспечивает сохранение статуса юридического лица и позволяет сотрудничать с другими крупными компаниями [2, 64-66].

С учетом того, что на территории Российской Федерации одной из самых распространенных форм предпринимательских объединений являются

холдинги, то в этой связи наиболее значимой проблемой видится отсутствие единого нормативного правового акта, который бы регламентировал их деятельность. На протяжении более чем 25 на рассмотрении в Государственной думе находится федеральный законопроект N 99049555-2 под названием «О холдингах», который неоднократно принимался, в него вносились необходимые изменения и правки, а потом он отклонялся.

Отдельные положения, затрагивающие деятельность холдинговых предприятий, содержатся в некоторых законодательных актах, что делает правовое регулирование крайне фрагментарным, создавая значительные трудности в применении на практике. Среди таких актов можно отметить, например:

- Гражданский Кодекс РФ, который в ст. 67.3 указывает на то, определяет, что головной компанией может быть хозяйственное общество и товарищество, дочерним предприятием не может быть хозяйственное товарищество, также в силу ГК РФ; [3]

- Федеральный закон «О банках и банковской деятельности», рассматривает только специфику деятельности банковского холдинга как одной из разновидностей холдингов; [4]

- Федеральный закон «Об акционерных обществах» в пп. 18 п.1 ст. 48 указывает на то, что решение об участии в холдинге должно приниматься на общем собрании акционеров; [5]

- Указ Президента «О мерах по реализации промышленной политики при приватизации государственных предприятий, который ввел понятия холдинговой компании или головной материнской компании [6].

Помимо приведенных законодательных норм имеется также ряд других актов, которые тоже не дают четких критериев для формирования понятия «холиновая компания», не определяют юридические и экономические цели создания холдингов, не позволяют установить рамки правового поля для их функционирования, определить особенности оперативного управления и корпоративного контроля в данных объединениях. Это все в совокупности приводит к проблемам при решении вопросов управления.

В частности, большие затруднения вызывает реализация полномочий общим собранием холдинговой компании из-за отсутствия рабочего механизма, определяющего порядок действий. Недостаток четких границ вмешательства холдинговой компании в хозяйственную деятельность корпоративных предприятий приводит к нарушению баланса интересов участников и может способствовать всевозможным злоупотреблениям со стороны недобросовестных лиц.

Как раз для пресечения подобных действий существует такая управленческая функция как корпоративный контроль. Корпоративный контроль представляет собой сложный инструмент, охватывающий весь спектр процессов (как внутренних, так и внешних) осуществления корпоративных прав и обязанностей акционеров. Он призван отслеживать отклонения от вектора развития холдинга и корректировать управленческие решения. Поскольку одним из источников внешнего корпоративного контроля является количество акций, дающих определенный объем полномочий при принятии решений, то их распределение тщательным образом отслеживается. Некоторые пакеты акций могут иметь блокирующее значение.

В этом плане представляет интерес дело № А40-93736/17 [7], в котором рассматривался вопрос о признании недействительными решений, принятых на внеочередном собрании участников. Истцы мотивировали свой иск тем, что ответчик, владеющий 21,1% в уставном капитале создал для себя более выгодные условия, изменив Устав положением о наличии у него блокирующего пакета голосов и пользовался этим в своих интересах. Рассмотрев все материалы дела, суд пришел к выводу, что истцы произвели подмену понятия «утрата корпоративного контроля», потому на самом деле никакого размывания доли вследствие злоупотреблений при увеличении уставного капитала не происходило. Следовательно, в удовлетворении исковых требований было отказано.

Важнейшим вопросом функционирования корпоративного предприятия является несение субсидиарной ответственности в случае неплатежеспособности [8, с.192-194]. Под ней понимается то, что ответственность по обязательствам несет не только должник, но и любое другое ответственное лицо (учредители, финансовый управляющий, главный бухгалтер и т.д.). Нередко субсидиарную ответственность называют личной по причине того, что по обязательствам холдинга отвечают лица, занимающиеся его управлением и контролем.

Здесь остро стоит проблема двойной ответственности, хотя на нее наложен законодательной запрет. Это подтверждается материалами по делу № А40-203647/2015, [9] согласно которым с Д. в пользу ФНС было взыскано 53 миллиона рублей за уклонение от уплаты налогов, через некоторое время его привлекли к субсидиарной ответственности по долгам общества на сумму 76,3 млн руб. Фактически с истца дважды взыскали деньги за одно и тоже правонарушение, с чем он был не согласен, но в трех инстанциях ему отказали. И только Верховный суд пришел к выводу, что по этому эпизоду нельзя привлекать к ответственности дважды. Решение частично было отменено и истцу не пришлось выплачивать деньги еще и в деле о банкротстве.

Другой проблемой, которая обращает на себя внимание в корпоративном праве, является отсутствие на собрании представителя юридического лица, имеющего права принимать решение относительно утверждения развития холдинга. Развитие стратегии подразумевает наличие различных путей ее реализации при изменении рынка под влиянием тех или иных факторов. Этот момент учитывается аналитиками холдинга, вносящих предложение об изменении стратегии (либо выбора ответвления). Для того, чтобы одобрить направление развития на следующий период, все организации, входящие в холдинг должны подтвердить свое согласие.

В том случае если один из членов холдинга не присутствовал на общем собрании (например), то есть не участвовал в обсуждении, где было принято решение, то он вправе подать апелляцию об отмене этого решения. Необходимо учитывать, что отсутствие представителя от организации должно быть обоснованным, то есть по регламенту только этот представитель имеет право подписи решения общего собрания.

Так можно обратиться к делу № А53-16776/18 [10] от 22 августа 2018 года, когда один из акционеров обратился в суд с заявлением об отмене решения общего собрания участников касательно «увеличения уставного капитала общества в связи с необходимостью докапитализации на сумму 8285230 рублей для окончания ремонтных работ». Судом было установлено, что Истец не принимал участие в голосовании и на собрании участников не присутствовал, так как не был информирован о внеочередном собрании. Как итог суд постановил признать недействительным решение, принятое на общем собрании участников общества.

Таким образом, проблема отсутствия должного правового регулирования таких предпринимательских объединений, как холдинги, порождает множественные управленческие и функциональные проблемы.

Список использованных источников и литературы:

1. Любов М.В. Понятие и сущность системы внутреннего контроля промышленного холдинга / М.В. Любов // Актуальные исследования. - 2021. - №33 (60). - С. 25-29.
2. Власовец К.А. Понятие холдинг по российскому законодательству / К.А. Власовец // Студенческий. – 2020. –№ 41-4 (127). – С. 64-66.
3. Гражданский кодекс Российской Федерации (часть первая) от 30.11.1994 № 51-ФЗ (ред. от 16.04.2022) // Собрание законодательства РФ. - 05.12.1994. - № 32. - ст. 3301.

4. Федеральный закон от 02.12.1990 № 395-1 (ред. от 27.12.2018) «О банках и банковской деятельности» (с изм. и доп. от 29.12.2022) // Собрание законодательства РФ. - 05.02.1996. - № 6. - ст. 492.
5. Федеральный закон от 26.12.1995 N 208-ФЗ (ред. от 31.07.2020) «Об акционерных обществах (с изм. и доп. от т 19 декабря 2022) // Российская газета от 29 декабря 1995 г. N 248.
6. Указ Президента РФ от 16 ноября 1992 г. N 1392 «О мерах по реализации промышленной политики при приватизации государственных предприятий» (с изм. и доп. от 30.06. 2012 // Российская газета от 20 ноября 1992 г., N 251.
7. Решение Арбитражного суда г. Москвы от 3 ноября 2017 г. по делу № А40-93736/17 // <https://sudact.ru/arbitral/doc/VTGO2rK5w9QO> (дата обращения 05.03.2023).
8. Воробьева В.О. Модель управления в холдинговых компаниях: правовой статус управляющей холдинговой компании и предприятий, входящих в состав холдинга / В.О. Воробьева. - 2018. - № 24 (210). - С. 192-194
9. Постановление Арбитражного суда Московского округа от 10 июня 2021 г. по делу № А40-203647/2015 // <https://sudact.ru/arbitral/doc/ma12qBR6MA5C> (дата обращения 05.03.2023).
10. Решение Арбитражного суда Ростовской области от 22 августа 2018 г. по делу № А53-16776/2018 // <https://sudact.ru/arbitral/doc/XbgCd3qaJBm8> (дата обращения 05.03.2023).

Нуров Р.Д.
студент
4 курс, Судебная и прокурорская деятельность
Институт прокуратуры
Саратовская государственная юридическая академия
Россия, г. Саратов

ОСОБЕННОСТИ ВОЗМЕЩЕНИЯ ВРЕДА, ПРИЧИНЕННОГО ЖИЗНИ ИЛИ ЗДОРОВЬЮ ИСТОЧНИКОМ ПОВЫШЕННОЙ ОПАСНОСТИ В РФ

***Аннотация:** Жизнь и здоровье человека являются наивысшей ценностью, что дает ему конституционное право требовать уважения к своей личности. Каждая отрасль права решает проблемы обеспечения физической безопасности человека в обществе присущими ей методами, способами и правовыми средствами. В гражданском законодательстве задача обеспечения физической безопасности решается, в первую очередь, в сфере ответственности за вред, причиненный жизни и здоровью человека. Если все же нарушаются эти важнейшие нематериальные блага, то возникает необходимость в рамках гражданско-правовой ответственности возместить причиненный вред. В данной статье рассматриваются особенности возмещения вреда, причиненного жизни или здоровью источником повышенной опасности в Российской Федерации.*

***Ключевые слова:** вред, повреждение здоровья, возмещение вреда, источник повышенной опасности.*

***Annotation:** Human life and health are the highest value, which gives him the constitutional right to demand respect for his personality. Each branch of law solves the problems of ensuring the physical security of a person in society by its inherent methods, methods and legal means. In civil legislation, the task of ensuring physical security is solved, first of all, in the sphere of responsibility for harm caused to human life and health. If, nevertheless, these most important intangible benefits are violated, then there is a need to compensate for the damage caused within the framework of civil liability. This article discusses the specifics of compensation for damage caused to life or health by a source of increased danger in the Russian Federation.*

***Key words:** harm, damage to health, compensation for harm, a source of increased danger.*

Общественный правопорядок обеспечивают различные правовые средства, одно из которых представлено мерами гражданско-правовой ответственности. Значимость в структуре гражданско-правовой ответственности представляет такая разновидность, как ответственность за вред, причиненный источником повышенной опасности. В связи с развитием науки и техники, происходит все большее использование источников повышенной опасности. Это приводит, в частности, к возникновению ситуаций, в которых причиняется вред.

Между тем, в юридической доктрине не однозначно трактуются вопросы, связанные с возникновением и реализацией гражданско-правовой ответственности за вред, причиненный источником повышенной опасности.

В частности, определенные трудности связаны с отнесением различных объектов к источникам повышенной опасности, так как перечень в гражданском законодательстве по данному вопросу является открытым, четкие критерии для определения принадлежности к данной группе в настоящее время отсутствуют и решаются на усмотрение суда.

Необходимо отметить норму, закрепленную в ст. 1079 Гражданского кодекса Российской Федерации (далее – ГК РФ), согласно которой, юридические лица и граждане, деятельность которых связана с повышенной опасностью для окружающих (использование транспортных средств, механизмов, электрической энергии высокого напряжения, атомной энергии, взрывчатых веществ, сильнодействующих ядов и пр.; осуществление строительной и иной связанной с ней деятельности и др.), обязаны возместить вред, который причинен источником повышенной опасности. Исключением выступают случаи, когда указанные субъекты смогут доказать, что возникновение вреда связано с непреодолимой силой или умыслом потерпевшего.

Прежде всего, необходимо отметить норму, закрепленную в ст. 1079 ГК РФ, согласно которой, юридические лица и граждане, деятельность которых связана с повышенной опасностью для окружающих (использование транспортных средств, механизмов, электрической энергии высокого напряжения, атомной энергии, взрывчатых веществ, сильнодействующих ядов и пр.; осуществление строительной и иной связанной с ней деятельности и др.), обязаны возместить вред, который причинен источником повышенной опасности. Исключением выступают случаи, когда указанные субъекты смогут доказать, что возникновение вреда связано с непреодолимой силой или умыслом потерпевшего.

Обязательства, возникающие после причинения вреда, относятся к системе внедоговорных обязательств. При таких условиях, в качестве сторон

деликтного обязательства выступают потерпевший и причинитель вреда либо же иное лицо, в силу закона отвечающего за причинение вреда. Итак, обязательным условием выступает наличие двух субъектов – причинителя вреда (иного замещающего лица) и потерпевшего. Д.А. Мирончук данные термины прямо связывает с понятием деликтных обязательств, которые качественно характеризуют возникшее правоотношение.

Также, в юридической науке часто выделяется необходимость использования источников повышенной опасности человеком, т.е. вред источником повышенной опасности без деятельности человека (прямой или косвенной) нанесен быть не может. По мнению Н.К. Шакуровой: «...по своей правовой природе исследуемые обязательства являются правовой формой реализации гражданско-правовой ответственности».

Среди всех благ и ценностей человека особую актуальность приобретает право на жизнь и здоровье. Здоровье – это естественное благо и ценность человека, которое охраняется законом. Данное благо относится к числу конституционно закрепленных (ст.ст. 17, 21, 41 Конституции РФ). Возмещение вреда, причиненного жизни или здоровью гражданина в связи с причинением вреда источником повышенной опасности, регламентируется нормами ст.ст. 1084-1094 ГК РФ. В соответствии со ст. 1084 ГК РФ, где закреплен объем и характер возмещения вреда, в связи с повреждением здоровья, возможно возмещение утраченного потерпевшим заработка (дохода), который он имел или же мог иметь, и дополнительно понесенные расходы в связи с полученным повреждением здоровья.

В ст. 1085 ГК РФ установлен виды, объем и характер возмещения причиненного вреда. Так, вред здоровью, включает: утраченный потерпевшим заработок; утраченный потерпевшим доход; дополнительно понесенных расходов, которые прямо связаны с вредом, причиненным здоровью. Сюда относятся затраты, понесенные в связи с лечением, приобретением лекарственных средств, особым режимом питания, протезированием, наймом сиделок, приобретением специальных средств передвижения в связи с повреждением здоровья и пр.

Все расходы должны подтверждаться документально. При этом в настоящее время отсутствует строго определенный перечень, который подлежит возмещению. Данный вопрос решается на усмотрение суда, принимаются во внимание различные экспертизы и пр. При этом к расходам относятся такие затраты, которые не предусмотрены в рамках бесплатного получения со стороны государства. Соответственно, при определении такого перечня принимаются во внимание нормы, установленные федеральным законодательством.

Следует далее рассмотреть те особенности по возмещению вреда жизни и здоровью граждан, которые существуют на сегодняшний день. Застрахованному лицу предоставляется ежемесячная страховая выплата при стойкой утрате (снижение) профессиональной трудоспособности, расчет осуществляется в процентах к среднему заработку в порядке ежемесячных платежей (п. 1 ст. 1092 ГК РФ).

Важно отметить, что при причинении морального вреда в связи с нанесением ущерба жизни и здоровью гражданина, его возмещение производится в соответствии со ст.ст. 151, 1100 ГК РФ. Также, моральный ущерб может взыскиваться и при причинении имущественных потерь.

Следует отметить, что и при взыскании морального ущерба в результате причинение вреда жизни и здоровью источником повышенной опасности, в судебной практике присутствуют определенные трудности. Так, Апелляционным определением Ульяновского областного суда отменено принятое судом первой инстанции решение и по делу принято новое решение. Потерпевшим по делу выступал П., сыну которого была причинена смерть источником повышенной опасности (на транспортном средстве в результате действий водителя ОГБУ «Центр по обеспечению пожарной безопасности»). В результате чего водитель был привлечен к уголовной ответственности. При этом заявитель жалобы по данному уголовному делу как потерпевший не привлекался, что нарушило его конституционно закрепленные права.

Отец погибшего П. с требованиями о компенсации морального вреда ни к виновнику ДТП – М., ни к владельцу источника повышенной опасности ранее не обращался. Суд первой инстанции, принимая по делу отрицательное решение, указал на то, что действия М. привели к гибели человека не во время рабочего дня. По этой причине работодатель не должен компенсировать моральный вред. Судебная коллегия с такими выводами не согласилась, указав на то, что моральный вред не зависит от тех выводов, которые учитывались при вынесении приговора М. В связи со смертью близкого человека, П. испытывал страдания и по этой причине необходимо возмещение морального вреда, хотя отец погибшего не был привлечен в рамках уголовного дела как потерпевший. Но, как известно, гражданский иск может как совмещаться с уголовным делом, так и быть заявлен позже.

Возвращаясь к теме, связанной с функциональным нарушением здоровья, следует отметить, что при ухудшении здоровья в связи с причинением вреда источником повышенной опасности, потерпевший вправе требовать увеличения размера возмещения вреда от его причинителя (при некоторых аспектах тяжелых нарушений здоровья, судом выносится решение о назначении выплаты ежемесячного пособия). При восстановлении здоровья,

возможна отмена или снижение выплат в связи с причинением вреда. Помимо этого, повлиять на размер возмещения может изменение имущественного положения потерпевшего. Как правило, предусмотрена индексация размера выплат, связанных с причинением вреда здоровью или жизни, имеется виду, иждивенцам что следует из ст.ст. 1090, 1091 ГК РФ.

Важно отметить и те основания, при которых может происходить изменение размера выплат, связанных с причинением вреда жизни или здоровью:

- $\frac{3}{4}$ рождение ребенка после смерти лица;
- $\frac{3}{4}$ при назначении или прекращении выплат лицам, которые заняты уходом за детьми и нетрудоспособными членами семьи погибшего.

В качестве ответчика, причинителя вреда может выступать как физическое, так и юридическое лицо. Например, истица (жена погибшего), выступая как законный представитель Б., рожденного после смерти отца, взыскала моральный ущерб с РЖД.

Если юридическое лицо, являющееся ответчиком, прекращает свое существование в связи с ликвидацией, происходит капитализация платежей на будущий период (п. 2 ст. 1093 ГК РФ). При этом следует отметить, что на практике, это далеко не всегда соблюдается.

Важно отметить, что согласно ст. 208 ГК РФ, требования, связанные с вредом, причиненном жизни и здоровью, не претерпевают на себе параметры, установленные для исковой давности. Данное положение говорит о повышенном внимании государства в плане охраны важнейших и неотъемлемых качеств, имеющихся у каждого человека. Но, следует учитывать, что при взыскании ущерба за длительный период, выплата подлежат только затраты, произведенные в три последних года. В качестве примера можно привести случай, когда человек получил тяжкий вред здоровью, и обращается за компенсацией через 5 лет после произошедшего. Соответственно, ответчик, при удовлетворении иска, должен будет оплатить те расходы, которые были понесены в три последних года.

Если нанесен вред здоровью несовершеннолетнему, применяются положения ст. 1087 ГК РФ, возмещению подлежат дополнительные расходы и моральный вред (при отсутствии заработка), если он имеется, то это принимается в учет. Во всех случаях, потерпевший наделяется правом требовать денежное возмещение в связи с понесенным им моральным вредом.

Помимо потерпевшего, заявлять требования о возмещении материального и морального вреда могут лица, прямо указанные в законе. В качестве примера можно привести решение Первомайского районного суда г. Пензы. В защиту интересов Б. в суд обратился пензенский транспортный

прокурор. Исковые требования о возмещении расходов в связи с погребением и компенсации морального вреда были основаны на том, что брат Б. – А. был смертельно ранен в связи со столкновением движущегося поезда с пешеходом и ударе последнего выступающими частями движущегося поезда. Уголовное дело в связи со смертью А. возбуждено не было за отсутствием состава преступления. Между тем, Б. был причинен как моральный вред, так и материальные расходы в связи с погребением А. Иск прокурора был удовлетворен.

Таким образом, заявлять компенсацию о возмещении материального и морального вреда, могут быть лица, установленные семейным законодательством как близкие и дальние родственники, иждивенцы и пр. Важно отметить, что в связи с причинением смерти кормильцу, для различных категории потерпевших установлены разные сроки по выплатам. Данное понятие более подробно раскрывается в п. 2 ст. 1088 ГК РФ. Так, несовершеннолетним выплаты осуществляются вплоть до достижения совершеннолетия, инвалидам – на период действия инвалидности и пр. Соответственно, в той ситуации, когда имеются несколько потерпевших в результате причинения смерти лицу, применяются параметры, которые установлены для расчета компенсации каждому из них (п. 1 ст. 1089 ГК РФ). На причинителя вреда возлагается обязанность по оплате расходов на погребение (ч. 1 ст. 1094 ГК РФ).

Использованные источники:

1. «Гражданский кодекс Российской Федерации (часть вторая)» от 26.01.1996 N 14-ФЗ (ред. от 24.07.2023) (с изм. и доп., вступ. в силу с 12.09.2023)// СЗ РФ. - 1996. - №5. - Ст. 410; СЗ РФ. - 2011. - №7. - Ст. 901.
2. Антимонов Б.С. Гражданская ответственность за вред, причиненный источником повышенной опасности. - М., 2008.
3. Гусев В.И. Обязательства из причинения вреда источником повышенной опасности. - М., 2007.
4. Красавчиков О.А. Возмещение вреда, причиненного источником повышенной опасности. - М., 2007.
5. Шишкин С. Источник повышенной опасности и его виды // Российская юстиция. 2009. - №15.

Бабаева Л.Р.
студент магистратуры
3 курс Института технологий предпринимательства и права
ФГАОУВО «Санкт-Петербургский государственный университет
аэрокосмического приборостроения»
Россия, г. Санкт-Петербург

ОСОБЕННОСТИ И ПРАВОВОЕ РЕГУЛИРОВАНИЕ РЕЖИМА КОНТРТЕРРОРИСТИЧЕСКОЙ ОПЕРАЦИИ В РОССИЙСКОЙ ФЕДЕРАЦИИ

Аннотация: Для обеспечения безопасности граждан и конституционного строя необходимо в какой-то мере жертвовать свободой, которая в нашей стране провозглашена Конституцией наивысшей ценностью, автор рассматривает законные способы контроля с помощью ограничений прав и свобод граждан, вводимых в условиях режима контртеррористической операции, анализируется проблема несовершенства нормативной базы, сделан вывод об исключительности режима контртеррористической операции.

Ключевые слова: человек, гражданин, ограничение прав и свобод, Российская Федерация, свобода и безопасность, режим контртеррористической операции, противодействие террористическим угрозам.

Abstract: To ensure the safety of citizens and the constitutional order, it is necessary to some extent sacrifice freedom, which in our country is declared by the Constitution to be the highest value; the author examines legal methods of control through restrictions on the rights and freedoms of citizens introduced under the conditions of the counter-terrorist operation regime; the problem of imperfection of the regulatory framework is analyzed, the conclusion was made about the exclusivity of the counter-terrorist operation regime.

Keywords: person, citizen, restriction of rights and freedoms, Russian Federation, freedom and security, counter-terrorist operation regime, countering terrorist threats.

События прошлых лет (пандемия коронавирусной инфекции COVID-19 в 2019 году, специальная военная операция в 2022 году, контртеррористическая операция в 2023 году) способствовали «сужению» прав и свобод человека и гражданина. И в условиях сложившейся ситуации во

всем мире, мы можем столкнуться с введением иных специальных правовых режимов в Российской Федерации, законодательно ограничивающих права и свободы до необходимого минимума. Главной проблемой, связанной с такого рода ограничениями, служит необходимость адекватного соблюдения установленных условий при введении специальных правовых режимов [1].

Специальные правовые режимы включают правила поведения граждан при чрезвычайных ситуациях, однако ограничительные меры должны соответствовать принципам ограничений прав и свобод человека и гражданина, а также быть соразмерны существующим и потенциальным угрозам. Сотрудники правоохранительных органов имеют расширенные права при осуществлении мер в ходе контртеррористической операции, которые могут затрагивать право на уважение частной жизни граждан (например, обыск, прослушка, наблюдение, беспрепятственное проникновение в жилые дома). Тут должен соблюдаться принцип законности и соразмерности. Ограничительные меры ни при каких обстоятельствах не должны дискриминировать отдельные категории граждан ни по национальной принадлежности, ни по признакам вероисповедания, происхождения, языка и т.п.

Контртеррористическая операция является одним из самых результативных способов противодействия террористическим угрозам. Под правовым режимом контртеррористической операции принято понимать «нормативно закрепленный и организационно обеспеченный порядок деятельности физических и юридических лиц, государственных органов и их должностных лиц на территории проведения контртеррористической операции, вводимый в целях пресечения и раскрытия преступлений террористической направленности, минимизации их последствий и защиты жизненно важных интересов личности, общества и государства, предусматривающий возможность применения специальных режимных мер и временных ограничений»[2]. Порядок режима контртеррористической операции регулируется Федеральным законом "О противодействии терроризму" от 06.03.2006 N 35-ФЗ (ст. 11) [3].

Обеспечение безопасности и защита прав и свобод человека и гражданина в условиях чрезвычайных правовых режимов могут быть результативными только при наличии правовой базы применения чрезвычайных мер с обязательным закреплением гарантий основных прав и свобод.

Законодательством Российской Федерации предусмотрены три типа особых правовых режимов (чрезвычайное положение, военное положение и режим контртеррористической операции), некоторые ученые-правоведы

исключают режим контртеррористической операции из вышеуказанного режима. Возможно это происходит в силу наличия отличительных характеристик режима контртеррористической операции: 1) Упрощенный порядок введения режима. Вводится не Президентом Российской Федерации, а главой Федеральной службы безопасности (или любым другим сотрудником по его поручению). 2) Режим контртеррористической операции вводится на неопределенный срок, пока уполномоченное лицо не примет решение о завершении режима (в Чеченской республике режим длился более 9 лет). В то время, как в статье 56 ч.1 Конституции Российской Федерации есть предписание на необходимость указание пределов и срока действия установленных ограничений.

Проанализировав особенности и условия введения режима контртеррористической операции в Российской Федерации, автор приходит к выводу, что рассматриваемый режим имеет императивный характер правового регулирования с применением методов запретов, а также носит характер исключительной ситуации.

Несогласованность и отсутствие единого содержания нормативно-правовых актов (в данном случае в условиях модификации чрезвычайных ситуаций, регулируемой данной нормой права) может привести к отрицательным последствиям. По нашему мнению, целесообразно будет принять единый нормативный акт (отдельный федеральный конституционный закон), посвященный исключительно особым правовым положениям, который смог бы унифицировать механизм их реализации, а также конкретизировал бы общий порядок, условия и особенности введения исключительного правового режима по каждому виду.

В Российской Федерации режим контртеррористической операции неоднократно вводили на Северном Кавказе, а 24 июня 2023 году впервые введён в столичном регионе [4]. Наряду с применением силовых методов, необходимо продумать и предупредительные меры борьбы с экстремизмом (изучить возможности применения дополнительных новых мер) на случай повторной угрозы военной коллизии такого рода. Принятые меры были обоснованными и целесообразными, так как были направлены исключительно на предотвращение угрозы жизни граждан и защиты конституционного строя нашей страны. По мнению автора, оперативное принятие мер государством во время контртеррористической операции является обеспечением нашего с вами права на свободу и личную неприкосновенность.

Правовая система Российской Федерации должна быть готова к жестким условиям потенциальных террористических актов, в силу того, что у законодателя уже есть опыт прошлых лет.

Использованные источники:

1. Капитонова, Е.А. Ограничения конституционных прав и свобод как средство обеспечения национальной безопасности В сборнике: Правовые средства обеспечения национальной безопасности Российской Федерации: история и современность. Материалы международной научно-практической конференции. Отв. редактор Е.М. Якимова. 2020. С. 34-40.
2. Кумышева, М.К. Ограничение прав граждан при проведении контртеррористических операций // Социально-политические науки. 2018. №1. URL: <https://cyberleninka.ru/article/n/ogranichenie-prav-grazhdan-pri-provedenii-kontrterroristicheskikh-operatsiy-1> (дата обращения: 21.12.2023).
3. Федеральный закон от 06.03.2006 N 35-ФЗ (ред. от 10.07.2023) "О противодействии терроризму" Собрание законодательства Российской Федерации ", 13.03.2006, N 11, ст. 1146.
4. Российская Газета (от 24.06.2023 12:20): [Электронный ресурс] URL: <https://rg.ru/2023/06/24/reg-cfo/kakie-ogranicheniia-podrazumevaet-rezhim-cto-vvedennyj-v-riade-regionov-rossii.html> (дата обращения: 23.12.2023).

УДК 343.535

*Карпешина Ксения Ивановна,
студент 2 курса магистратуры
юридического института
Рязанского государственного университета имени С.А. Есенина
Россия, г. Рязань*

ОСОБЕННОСТИ И СВОЙСТВА ОСНОВНЫХ СПОСОБОВ СОВЕРШЕНИЯ КРИМИНАЛЬНЫХ БАНКРОТСТВ ЮРИДИЧЕСКИХ ЛИЦ

***Аннотация:** Статья посвящена исследованию основных способов совершения криминальных банкротств юридических лиц в условиях современной правовой действительности. Выявляются особенности и свойства, присущие как отдельным способам, так и всем им в совокупности. Раскрываются этапы совершения криминальных банкротств, присущие конкретному способу его совершения.*

***Ключевые слова:** криминальные банкротства, преступления в сфере банкротства, способы криминальных банкротств, имущество, неплатежеспособность.*

***Abstract:** The article is devoted to the main ways of committing criminal bankruptcies of legal entities in the conditions of modern legal reality. The features*

and properties inherent in both individual methods and all of them are identified. The stages of criminal bankruptcies inherent in a specific method of commission are revealed.

Keywords: *criminal bankruptcies, crimes in the field of bankruptcy, methods of criminal bankruptcies, property, insolvency.*

Институт банкротства получил широкое распространение в современном мире. Это обусловлено различными социально-экономическими факторами, негативно влияющими на финансовое положение субъектов правоотношений, следствием чего является возникновение состояния неплатежеспособности, при котором исполнение имеющихся финансовых обязательств не представляется возможным. В таком положении единственным законным способом освобождения от имеющихся обязательств перед кредиторами и иными лицами является инициация процедуры банкротства, которая детально регламентирована действующим законодательством.

Как показывает практика, далеко не все субъекты, проходя процедуру банкротства, строго и неукоснительно следуют установленным правовым предписаниям, что влечёт за собой привлечение к тому или иному виду ответственности. Противоправные действия, характеризующиеся наиболее высокой степенью общественной опасности, признаются законодателем преступлениями. В уголовно-правовой доктрине подобные деяния традиционно именуется преступлениями в сфере банкротства или криминальными банкротствами.

Каждое преступление характеризуется конкретными способами и механизмами его совершения. Изучение особенностей и свойств их совершения представляет интерес, как с позиции теоретического осмысления, так и с позиции практического применения. Ввиду повсеместного развития и непрерывной модернизации общественных отношений, преступности, выступающей в качестве неотъемлемой составляющей общественных отношений, также свойственно меняться и трансформироваться. Это обуславливает повышенный интерес изучения особенностей и свойств основных способов совершения криминальных банкротств юридических лиц.

Одним из основных способов совершения таких банкротств традиционно является отчуждение имущества, принадлежащего должнику, в чужое владение [1, с. 77]. Как правило, субъект таких преступлений действует согласно заранее продуманному плану, подразумевающему реализацию преступных действий в несколько этапов.

На первом этапе руководство предприятия или организации должно завладеть максимально возможным количеством акций. Для этого используются «сторонние» организации, которые выкупают акции у рядовых сотрудников данного предприятия. Чтобы побудить сотрудников легче расставаться с акциями, субъектом (субъектами) преступления умышленно формируются задержки и невыплаты заработной платы. Это позволяет преступнику достигнуть желаемой цели первого этапа – сосредоточить в своих руках контрольный пакет акций. На втором этапе происходит регистрация нескольких новых юридических лиц, роль учредителей в которых выполняют подставные лица. С ними заключаются договоры аренды имущества с правом последующего выкупа. После истечения срока договора аренды начинается третий этап, на котором осуществляется выкуп имущества, а в качестве средства платежа используются векселя со сроком погашения 5-7 лет. Итогом реализации вышеуказанного преступного плана является появление нового юридического лица, лишённого долговых обязательств, обладающего имуществом и иными активами. При этом оплата уставного капитала старого юридического лица осуществляется векселями и неликвидным имуществом. Соответственно, кредиторы прежнего юридического лица испытывают существенные трудности с удовлетворением своих справедливых финансовых притязаний, а иногда и вовсе лишены подобной возможности, что влечёт за собой причинение крупного ущерба.

Не менее распространённым способом совершения криминального банкротства юридических лиц является умышленное создание неплатёжеспособности, имеющее различные вариации реализации с позиции практической составляющей [2, с. 41]. Сюда относится: заключение притворных сделок, направленных на сокрытие иных сделок; заключение заведомо невыгодных сделок, которые создают существенные материальные издержки, не соответствующие финансовому положению должника. Примером подобных действий могут быть продажа акций по заниженной цене, заключение договоров и соглашений по получению услуг по завышенной цене и так далее. Здесь же следует упомянуть о совершении иных иррациональных расходов, например, приобретение имущества, в котором нет необходимости, излишние траты на рекламу, маркетинг и прочее.

Однако субъектами криминального банкротства могут являться не только должники, но и кредиторы и иные лица. Их действиями формируется еще один способ совершения криминального банкротства, получивший распространение в современном мире. Речь идёт о злоупотреблениях со стороны кредиторов. Ключевое свойство данного способа состоит в том, чтобы путем различных манипуляций, маскируя преступные действия

предусмотренными правовыми механизмами, получить влияние и фактическое управление над бизнесом должника, а в дальнейшем довести его до состояния банкротства. Конечной целью злоумышленников является получение доступа к активам должника, сначала путем фактического управления и использования, а затем путем выкупа по заниженной цене в результате банкротства [3, с. 31]. Особенности рассматриваемого способа заключаются в том, что преступники, как правило, обличённые в форму коммерческой организации, узнают о наличии долгов у другого юридического лица. Далее они выкупают долги у кредиторов данного лица, становясь конкурсным кредитором, имеющим право на инициацию процедуры банкротства. После её начала арбитражный суд назначает арбитражного управляющего. Кредитор осуществляет подкуп арбитражного управляющего, причем это может произойти как до, так и после его назначения, в результате чего арбитражный управляющий начинает действовать в интересах кредитора. Удовлетворение интересов заинтересованного кредитора происходит в значительно большей степени, чем любых других лиц. Это происходит посредством незаконного формирования реестра кредиторов, распродажи имущества должника по частям и другими способами.

Продолжает оставаться популярным такой способ совершения криминального банкротства, как недружественное поглощение (рейдерство). Конечной целью данного способа является завладение имуществом поглощаемого юридического лица поглотившим его юридическим лицом [4, с. 22]. Отличительной особенностью недружественного поглощения является то, что злоумышленники действуют согласно заранее проработанному плану. Более того, нередко такие преступники приобретают свойство профессионалов в своем преступном ремесле, неоднократно применяя идентичную в своей основе преступную схему, подстраивая её под особенности той или иной «жертвы». Рейдерство включает в себя несколько последовательных этапов: сбор и анализ информации об объекте, который намереваются поглотить, а также появление заказа на данный объект; разработка и утверждение соответствующего плана по захвату; истребование нужных ресурсов (административных, кадровых, информационных и материальных); корректировка и внесение изменений в план; реализация указанного плана; реализация активов, которые были захвачены.

В рамках данного исследования нами были затронуты особенности и свойства лишь некоторых наиболее распространённых способов совершения криминального банкротства юридического лица, их круг значительно шире. Следовательно, исследовательский потенциал данной темы ещё крайне велик. Проведённое исследование позволяет установить, что основной особенностью

всех рассмотренных способов совершения криминальных банкротств является стремление преступников придать своей противоправной деятельности легальный характер, тем самым усложнив задачу по своевременному и беспрепятственному выявлению и раскрытию преступлений уполномоченными лицами. Нередко субъекты преступлений умело пользуются пробелами в законодательстве о банкротстве, реализуя свой преступный умысел. Ключевым свойством всех рассмотренных способов является то, что преступники в подавляющем большинстве случаев тщательно готовятся к совершению преступлений, стараются предусмотреть все сложные ситуации и устранить возможные проблемные аспекты, действуют не стихийно, а последовательно по заранее обдуманному плану, который ранее уже был неоднократно использован на практике.

Использованные источники:

1. Глушков Е.Л. Типология способов совершения криминальных банкротств предприятий и организаций // Вестник Белгородского юридического института МВД России имени И.Д. Путилина. – 2023. – № 1.– С. 76-82.
2. Чиненов А.В. Актуальные вопросы противодействия преступлениям, совершаемым при ликвидации юридического лица // Российский следователь. – 2013. – № 2. – С. 41-42.
3. Марьина Н.Н. Криминальные банкротства: особенности совершения // Вестник Краснодарского университета МВД России. – 2012. – № 3 (17).– С. 29-33.
4. Сычев П.Г. Хищники: теория и практика рейдерских захватов. - Москва: Альпина Паблишерз, 2011. – 178 с.

Шмаков Д.А.,
студент,
3МЗЮ курс факультет права и управления
ВЮИ ФСИН России,
Россия, г. Владимир
Научный руководитель: Шаназарова Е.В.,
кандидат юридических наук, доцент
доцент кафедры публично-
правовых дисциплин
факультета права и управления
ВЮИ ФСИН России,
Россия, г. Владимир

ОСОБЕННОСТИ ПРАВОВОЙ РЕГЛАМЕНТАЦИИ ИНСТИТУТА УГОЛОВНЫХ НАКАЗАНИЙ В УГОЛОВНОМ ПРАВЕ РОССИЙСКОЙ ФЕДЕРАЦИИ

***Аннотация:** в статье рассматриваются особенности правовой регламентации института уголовных наказаний в уголовном праве Российской Федерации. Период с 1991 г. и до настоящего времени в контексте всей истории России можно обозначать как «современный период», учитывая, что действующий Уголовный кодекс Российской Федерации в значительной степени основан на правосознании как ученых, так и законодателей начала 1990-х гг. Начало этого периода характеризовалось продолжением предшествующей активной работы по формированию нового уголовного закона, но теперь уже не для СССР, а для Российской Федерации.*

***Ключевые слова:** уголовное наказание, уголовное законодательство, лишение свободы, Уголовный кодекс, социальная справедливость, исправление осужденных.*

***Abstract:** the article examines the features of the legal regulation of the institution of criminal penalties in the criminal law of the Russian Federation. The period from 1991 to the present time in the context of the entire history of Russia can be designated as the "modern period", given that the current Criminal Code of the Russian Federation is largely based on the legal awareness of both scientists and legislators of the early 1990s. The beginning of this period was characterized by the continuation of the previous active work on the formation of a new criminal law, but now not for the USSR, but for the Russian Federation.*

Keywords: *criminal punishment, criminal legislation, imprisonment, Criminal Code, social justice, correction of convicts.*

В Основах уголовного законодательства Союза ССР и республик закрепляется следующий перечень видов уголовных наказаний (ст. 29):

- 1) штраф;
- 2) лишение права занимать определенные должности или заниматься определенной деятельностью;
- 3) исправительные работы;
- 4) ограничение свободы;
- 5) арест;
- 6) лишение свободы.

Указывалось также, что к военнослужащим могут также применяться наказания в виде ограничения по службе и направления в дисциплинарный батальон. К несовершеннолетним могут также применяться наказания в виде возложения обязанности загладить причиненный вред, привлечения к общественно полезным работам, ограничения свободы досуга.

Кроме основных наказаний к лицам, совершившим преступления, могли применяться следующие дополнительные наказания:

- 1) лишение воинского или специального звания;
- 2) конфискация имущества.

Штраф и лишение права занимать определенные должности или заниматься определенной деятельностью могли применяться в качестве не только основных, но и дополнительных наказаний.

Данные Основы уголовного законодательства Союза ССР и республик 1991 г. так и не вступили в силу по причине того, что государство, их издавшее, прекратило свое существования.

Однако, как мы отмечали, в РСФСР (РФ) работа по формированию нового уголовного закона продолжалась полным ходом, учитывая, что основы не содержали Особенной части уголовного закона, и поэтому получалось, что по Общей части наработки есть, а по Особенной части - нет.

Дополнительный импульс этому процессу дало принятие Конституции России от 12 декабря 1993 г., что потребовало внесения в еще действующий УК РСФСР 1960 г. целого блока изменений.

В литературе отмечается, что основные задачи, которыми руководствовался законодатель при разработке и принятии Уголовного кодекса Российской Федерации, сводились к следующему:

- привести российское законодательство в соответствие с современной иерархией социальных ценностей, принятых в демократическом правовом

государстве, каким провозгласила себя Россия в ст. 1 Конституции РФ. Высшей ценностью в правовом государстве являются человек, его права и свободы (ст. 2 Конституции РФ);

- привести российское уголовное законодательство в соответствие с криминологической реальностью.

Новый УК РФ был призван восполнить пробелы и обеспечить правоприменительные органы правовыми нормами, необходимыми для борьбы с современными формами и видами преступности.

Эти новеллы связаны с формулированием норм о соучастии, рецидиве, субъекте преступления, обстоятельствах, исключающих преступность деяния, и т.д.;

- обеспечить последовательную дифференциацию уголовной ответственности;

- привести российское уголовное законодательство в соответствие с общепринятыми международными нормами;

- исключить из уголовного закона идеологические штампы, исходя из того, что УК - это правовой документ, и задачи уголовного законодательства должны решаться только правовыми средствами;

- использовать мировой опыт и правовые решения, выработанные законодательством и практикой других государств.

В нескольких ведущих структурах российской власти и научного сообщества стали разрабатываться проекты нового УК РФ, что нашло отражение в более поздней литературе, преимущественно учебного характера.

О том, насколько напряженно шла работа над проектом, говорит тот факт, что в проекте УК РФ Минюста РФ содержались две альтернативные формулировки ч. 1 ст. 40 проекта УК РФ:

1) «Наказание есть мера принуждения, применяемая от имени государства по приговору суда к лицу, признанному виновным в совершении преступления, и заключающаяся в предусмотренных законом лишении и ограничении прав и свобод осужденного»;

2) «Наказание, являясь карой за совершенное преступление, есть мера принуждения...» (далее тот же текст).

Как видно, вновь камнем преткновения вновь встал вопрос о том, считать наказание как кару (элемент кары) или нет.

Дискуссии по этому и другим вопросам проекта будущего уголовного закона проходили на многих конференциях в учебных и научных заведениях, чему способствовало опубликование в средствах массовой информации всех основных проектов.

В октябре 1992 г. проект нового уголовного закона был представлен Президенту России.

Однако этот проект получил негативный отзыв Государственно-правового управления при Президенте РФ (в частности, проект оценивался как устаревший, слишком «советский», и вообще был преждевременным, поскольку ожидалось принятие новой Конституции РФ).

Но дело было не столько в сущности проекта, сколько в том, что ГПУ совместно с Комитетом по законодательству Верховного Совета РФ приступило к разработке своего проекта УК РФ.

Здесь среди разработчиков были такие известные ученые, как И.М. Гальперин, А.Н. Игнатов, С.Г. Келина, Ю.А. Красиков, Г.М. Миньковский, Э.Ф. Побегайло и др.[1].

В литературе высказывались различные точки зрения по поводу того, следует ли в уголовном законодательстве закреплять конкретные положения о характере и степени ограничений, то есть, по сути, о порядке и условиях исполнения наказания.

Так, И.Я. Козаченко и З.А. Николаева, отмечая, что "из норм уголовного права ясно только то, что лишение свободы есть лишение свободы", утверждают: "главный, определяющий элемент лишения свободы как вида наказания должен быть закреплен в уголовном, а не в уголовно-исполнительном законодательстве... в уголовном законе следует закрепить и все другие режимные требования в местах лишения свободы, ограничения в свиданиях, переписке, питании и т.д., поскольку это тоже правоограничения, причем весьма существенные и болезненные для лица, отбывающего этот вид наказания" [2].

Что же касается уголовно-исполнительного закона, то, по мнению указанных авторов, он должен регулировать лишь порядок, процедуру исполнения уголовных наказаний.

По мнению И.С. Ноя, "уголовное законодательство должно предусмотреть исчерпывающий объем кары, которой подвергаются лица, лишённые свободы, включая и соответствующие правоограничения" [3].

Такой подход вряд ли может быть приемлем, равно как нельзя было согласиться и с другой крайностью, когда, например, в УК РСФСР 1960 г. четко не определялось ни понятие наказания как одной из ключевой уголовно-правовой категории, ни понятие лишения свободы.

Прежде всего отметим, что наиболее часто в научных трудах указываются следующие цели уголовного наказания:

- исправление (моральное и юридическое) преступника;
- кара;

- ресоциализация осужденного;
- предупреждение преступлений (общее и специальное).

В последнее время активно обсуждается цель восстановления социальной справедливости, которая, как известно, нашла отражение и в действующем российском уголовном законе. Кроме того, неоднозначно трактуется и содержание указанных целей.

Использованные источники:

1. Ткачевский Ю.М. Уголовно-исполнительному кодексу РФ (УИК РФ) исполнилось 10 лет // Актуальные вопросы государства и права в Российской Федерации и в Республике Македонии: Вып. 1. М.: Статут, 2006. С. 478 - 497.
2. Козаченко И.Я., Николаева З.А. Коллизии уголовного и уголовно-исполнительного законодательства // Государство и право. 1993. № 2. С.86.
3. Ной И.С. Вопросы теории наказания в советском уголовном праве. Саратов, 1962. С.132.

УДК 34

*Христофорова Елена Игоревна,
кандидат юридических наук, доцент
Рязанский государственный университет имени С.А. Есенина
Россия, г. Рязань
Гребенской Павел Александрович,
студент
3 курс, юридический институт
РГУ имени С.А. Есенина
Россия, г. Рязань*

ОСОБЕННОСТИ РЕАЛИЗАЦИИ ПРАВА НА ОБРАЗОВАНИЕ СРЕДИ ДЕТЕЙ МИГРАНТОВ В РОССИЙСКОЙ ФЕДЕРАЦИИ

***Аннотация:** Статья посвящена актуальным проблемам осуществления права на образование детьми мигрантов; в статье анализируются мнения работников педагогических коллективов школ г. Рязани; оценивается методика обучения и адаптация детей мигрантов к российскому образовательному процессу.*

***Ключевые слова:** дети-мигранты; русский язык; образование; обучение; национальные особенности.*

Annotation: *The article is devoted to the topical issues of the right to education by migrant children; the article analyzes the opinions of the teaching staff of schools in Ryazan; evaluates the teaching methods and adaptation of migrant children to the Russian educational process.*

Keywords: *migrant children; Russian language; education; training; national characteristics.*

В последние годы мировая международная миграция стремительно возрастает. Данное явление носит сложный многоаспектный характер и является в некоторой степени испытанием для государств, принимающих мигрантов. Трудности, связанные с миграционным потоком, помимо прочего, возникают и в процессе получения образования детьми мигрантов. Конечно, миграции как социальному явлению предшествует множество различных причин, например лучшие экономические, политические, социальные и социокультурные условия в принимающих странах, более высокий уровень образования, которое «ценится» во всем мире. Последняя причина и обусловила возникновение уже укоренившегося явления – образовательной миграции, которая связана с интернационализацией образования и потребностью Российской Федерации в привлечении высококвалифицированных специалистов¹⁵⁰.

Стоит подумать над тем, как миграционные и демографические проблемы будут развиваться дальше и какие потребуются пути их решения. Но уже совершенно точно можно сказать о том, что России необходимо увеличение качества абитуриентов, которые будут решать будущее страны.

Международное сотрудничество в области образования может осуществляться по различным направлениям. Вот несколько примеров такого взаимодействия:

1. Обмен студентами: страны могут обмениваться студентами для обучения в учебных заведениях друг друга. Это может быть как обмен на короткие сроки для участия в программах обмена, так и более длительные обмены с целью обучения в другой стране.

2. Сотрудничество в разработке образовательных программ: страны могут совместно разрабатывать новые образовательные программы, учебники и учебные материалы, обмениваться опытом и знаниями в области образовательной политики и методологии.

3. Организация международных образовательных проектов: страны могут организовывать международные образовательные проекты, такие как

¹⁵⁰ Климова Т.Б. Образовательный туризм и образовательная миграция: кому интересна Россия? // Научный результат. Технологии бизнеса и сервиса. 2023. Т. 9. № 1. С. 4.

научные конференции, семинары, выставки и конкурсы для учителей и учащихся.

4. Проведение международных олимпиад и конкурсов: страны могут проводить совместные олимпиады и конкурсы для учащихся разных стран, что позволяет выявить талантливых детей и мотивировать их к дальнейшему обучению.

5. Создание международных образовательных центров: страны могут создавать совместные образовательные центры, где дети из разных стран могут обучаться по международным программам и стандартам.

6. Международные образовательные гранты и стипендии: страны могут предоставлять гранты и стипендии для иностранных студентов, которые хотят обучаться в их образовательных учреждениях.

Стоит отметить, что Россия заинтересована в том, чтобы студенты-иностранцы, получившие российское образование, продолжили на ее территории свою трудовую, либо научную деятельность, в частности, на это направлена и национальная программа «Образование», в рамках которой действует федеральный проект «Экспорт образования» и выполняется комплексный план привлечения иностранных граждан для обучения в российских образовательных учреждениях на 2021-2024 годы¹⁵¹.

Интернационализация российского образования, помимо повышения российского кадрового потенциала за счет обучения и интеграции в трудовые процессы иностранных студентов, способствует также укреплению действующих связей с бывшими союзными республиками, а также налаживанию новых международных взаимодействий, что особенно важно в современной мировой обстановке. Кроме того, квалифицированные иностранные кадры, получившие образование в Российской Федерации, представляют особую ценность для страны, поскольку наличие у них профессиональных знаний и компетенций вкупе со свободным владением русским языком и интеграцией в общество, упрощает процесс их трудоустройства и «открывает двери» во многие отечественные учреждения и организации, как для молодых специалистов¹⁵²

Положительный эффект для Российской Федерации наблюдается и в случае возвращения мигрантов после получения российского образования к себе на родину: вчерашние студенты делятся своими впечатлениями о качестве образования в России со своими близкими и друзьями, что в целом

¹⁵¹ Приказ Министерства науки и высшего образования РФ от 25 декабря 2020 г. № 1579 «О комплексном плане привлечения иностранных граждан для обучения в российских организациях, осуществляющих образовательную деятельность по образовательным программам высшего образования, с целью их последующего трудоустройства в российских и транснациональных компаниях за рубежом на 2021 - 2024 годы» // СПС «Гарант».

¹⁵² Кружилин С.Д. Образовательная миграция в России // Моя профессиональная карьера. 2020. Т. 1. № 13. С. 138-139.

является хорошей рекламой и становится отправной точкой для заинтересованных в получении российского образования сограждан иностранных выпускников. Все это будет повышать статус Российской Федерации как прогрессивного образовательного центра, и способствовать притоку новых мигрантов с целью получения качественного российского образования¹⁵³.

Позитивный опыт международного сотрудничества в сфере образования имеют страны Евросоюза. Так, образовательные программы европейских стран предполагают, помимо образовательных услуг, популяризацию этнокультурных особенностей разных народов, что помогает сохранить языковое наследие и культурные традиции различных этнических групп, а также способствует укреплению межнациональных связей¹⁵⁴. Представляется, что такой подход к языковой политике с сохранением и поддержанием языка мигрантов, их ценностей и этнических особенностей целесообразно применять в процессе обучения иностранных студентов в российских вузах. Это обеспечит еще больший приток зарубежных абитуриентов, которые по окончании обучения, получив необходимые компетенции и навыки, смогут остаться для трудовой деятельности в Российской Федерации, повышая кадровый потенциал страны.

Отдельного внимания заслуживают проблемы в сфере школьного образования, которое предоставляется детям мигрантов. Стремление Российской Федерации к сотрудничеству с другими государствами по поводу получения иностранными абитуриентами российского образования логично и понятно, и в большей степени не вызывает каких-либо проблем, однако на этапе школьного образования возникает множество трудностей, обусловленных, в первую очередь, языковым барьером, с которым сталкиваются дети мигрантов, приходя учиться в российские школы.

Именно проблема языкового и социокультурного барьера является наибольшим препятствием для свободной интеграции детей мигрантов в образовательные, культурно-досуговые и иные социальные активности, что в целом затрудняет освоение русского языка, усвоение учебного материала и понимание особенностей межличностного общения¹⁵⁵.

¹⁵³ Уставщикова С.В. Иностранцы студенты в России: образовательные мигранты или потенциальные постоянные жители? // Известия Саратовского университета. Новая серия. Серия Науки о Земле. 2020. Том 20, № 2. С. 105.

¹⁵⁴ Жерновая О.Р., Смирнова О.А. Языковая политика ведущих государств Европейского Союза и перспективы ее развития // *Via in tempore*. История. Политология. 2020. Том 47, № 2. С. 388-389.

¹⁵⁵ Деманова С.В. Проблемы реализации права на общее образование детьми из семей мигрантов в Российской Федерации / Права и свободы человека и гражданина: теоретические аспекты и юридическая практика. Материалы ежегодной Международной научной конференции памяти профессора Феликса Михайловича Рудинского. Под общей редакцией Д.А. Пашенцева. 2017. С. 221.

Однако современные исследования, направленные на изучение проблем получения детьми мигрантов в Российской Федерации школьного образования, показывают, что в последние годы проблема языкового барьера имеет тенденцию к преодолению, поскольку в ходе проведенного Санкт-Петербургской ВШЭ опроса, существенных различий по уровню успеваемости между коренными российскими школьниками и детьми иноэтнических мигрантов не выявлено, и, более того, классные руководители и завучи отмечают высокое стремление последних к учебному процессу и хорошие результаты успеваемости.

Возможно, такая тенденция обусловлена тем, что нынешнее поколение иностранных школьников уже родилось в Российской Федерации, следовательно, с младенчества было интегрировано в отечественную культуру, общество и язык, что в целом упрощает процесс получения такими детьми школьного образования в виду свободного владения русским языком и понимания особенностей межличностного общения. Так называемое «второе поколение» мигрантов, которыми и являются иностранные учащиеся, уже родившиеся в Российской Федерации, сегодня представляют собой большинство, однако 10 % иноэтнических школьников, переехавших в Россию в подростковом возрасте, составляют группу риска, поскольку сталкиваются с большими трудностями в процессе учебы из-за незнания русского языка¹⁵⁶. Решением такой проблемы представляется введение дополнительных индивидуальных или фронтальных занятий по освоению русского языка, адаптированных под детей мигрантов.

В частности, 14 ноября 2023 г. министром просвещения Сергеем Кравцовым на парламентских слушаниях было озвучено, что в российских школах добавят часы и курсы русского языка для детей мигрантов, а Валентина Матвиенко, спикер Совета Федерации, пообещала обеспечить восполнение нехватки учебных материалов по русскому языку, и призвала парламентариев к уважению и популяризации родной речи. Кроме того, по заявлению министра, до 1 сентября 2025 г. в Российской Федерации должен быть введен в образовательную программу единый федеральный государственный учебник русского языка, адаптированный, в том числе, для детей мигрантов¹⁵⁷.

Примечательно, что необходимость владеть русским языком не предполагает для мигрантов и их детей требования отказаться от родных им

¹⁵⁶ Куприна Т.В. Обучение детей мигрантов в школах России: проблемы и пути их решения // Многоязычие в образовательном пространстве. 2017. С. 67.

¹⁵⁷ Школьники из семей мигрантов получат дополнительные часы для изучения русского языка // Российская газета. Электронный источник. Режим доступа: <https://rg.ru/2023/11/14/article-1699975993268365.html?ysclid=lp1fju1gew538797374> (дата обращения: 16.11.2023).

языков, тем не менее, для комфортного проживания на территории Российской Федерации, осуществления учебной и трудовой деятельности знание русского языка обязательно.

Среди школьных педагогов в г. Рязань было проведено анкетирование, вопросы которого были направлены на выявление проблем, связанных с образовательным процессом детей мигрантов. Участниками опроса стали 15 респондентов, 96,6 % из которых составили педагоги-женщины разных возрастных групп, от 20-ти до 65-ти лет, и 3,1 % - мужской педагогический состав. Поскольку опрошенные педагоги имели педагогический стаж от 0 до 44-х лет, то практически каждый из них имел в арсенале опыт преподавания школьной программы детям мигрантов. Результаты проведенного анкетирования отражены ниже в табл. 1.

Таблица 1 – Проблемы, возникающие при обучении детей мигрантов

Проблема	Процент
Плохое знание русского языка и неусидчивость, сопровождаемая плохим поведением на уроках	
Низкий уровень подготовки и невысокие результаты в учебе	
Частые пропуски занятий без уважительной причины	
Плохие знания или их отсутствие по отдельным предметам программы	
Незнание детьми местных традиций, общепринятых правил поведения	

Если обобщить полученные в ходе анкетирования результаты, то можно увидеть, что главной проблемой реализации права на образование среди детей мигрантов является недостаточное или полное незнание русского языка, усугубляющееся плохим поведением учеников.

Также по результатам опроса было установлено, что недостаточное внимание уделено проблеме взаимодействия детей с родителями. Например, в случае свободного владения русским языком родителями иноэтнических учеников, важно дома проводить самостоятельную работу по изучению хотя бы разговорного русского языка с детьми, что в дальнейшем существенно упростит процесс получения школьных знаний. Кроме того, знание детьми мигрантов двух и более языков (би- и мультилингвальность) является отличным фундаментом для дальнейшего обучения в профессиональных и высших учебных заведениях Российской Федерации, а также в последующей

трудовой деятельности. Также по утверждениям экспертов, дети-билингвы (мультилингвы) в большинстве случаев демонстрируют высокий уровень интеллекта, гибкость ума и способность быстро решать сложные задачи¹⁵⁸.

Кроме того, представляется целесообразным совершенствование просветительской работы для преодоления языковой и социокультурной адаптации детей мигрантов, содержание которой должно заключаться в разъяснении иностранным учащимся возможностей, которые откроются перед ними в Российской Федерации со свободным знанием русского языка.

Не менее важным представляется социокультурный подход, который необходимо использовать для повышения эффективности учебного процесса детей мигрантов, что позволит интегрировать иноэтнических школьников в отечественную культуру и ценности с сохранением и уважением их национальных особенностей¹⁵⁹.

Таким образом, можно сделать вывод, что преодоление выявленных проблем, связанных с реализацией права на образование детьми мигрантов, заключается в комплексном подходе, предполагающем не только обучение основам русского языка и межкультурной коммуникации в рамках школьной программы, но и дополнительные индивидуальные и фронтальные занятия по русскому языку, а также совместную работу детей с родителями, и популяризацию исторических и культурных ценностей Российской Федерации с обязательным учетом национальных особенностей мигрантов.

Литература:

1. Деманова С.В. Проблемы реализации права на общее образование детьми из семей мигрантов в Российской Федерации / Права и свободы человека и гражданина: теоретические аспекты и юридическая практика. Материалы ежегодной Международной научной конференции памяти профессора Ф.М. Рудинского. Под общей редакцией Д.А. Пашенцева. 2017. С. 220-225.
2. Жерновая О.Р., Смирнова О.А. Языковая политика ведущих государств Европейского Союза и перспективы ее развития // *Via in tempore*. История. Политология. 2020. Том 47, № 2. С. 387-392.
3. Климова Т.Б. Образовательный туризм и образовательная миграция: кому интересна Россия? // Научный результат. Технологии бизнеса и сервиса. 2023. Т. 9. № 1. С. 4-15.

¹⁵⁸ Шишова Е.О., Мавлетдинова З.Ф. Особенности развития речемыслительной деятельности младших школьников в условиях билингвизма // Психология образования в поликультурном пространстве. 2019. № 4 (48). С. 54-55.

¹⁵⁹ Нестерова Л.В. Социокультурный подход к языковому образованию // Гуманитарное образование в экономическом ВУЗе. Материалы VI Международной научно-практической интернет-конференции. 2018. С. 67.

4. Кружилин С.Д. Образовательная миграция в России // Моя профессиональная карьера. 2020. Т. 1. № 13. С. 137-144.

5. Куприна Т.В. Обучение детей мигрантов в школах России: проблемы и пути их решения // Многоязычие в образовательном пространстве. 2017. С. 65-74.

6. Нестерова Л.В. Социокультурный подход к языковому образованию // Гуманитарное образование в экономическом ВУЗе. Материалы VI Международной научно-практической интернет-конференции. 2018. С. 64-67.

7. Приказ Министерства науки и высшего образования РФ от 25 декабря 2020 г. № 1579 «О комплексном плане привлечения иностранных граждан для обучения в российских организациях, осуществляющих образовательную деятельность по образовательным программам высшего образования, с целью их последующего трудоустройства в российских и транснациональных компаниях за рубежом на 2021 - 2024 годы» // СПС «Гарант».

8. Уставщикова С.В. Иностранные студенты в России: образовательные мигранты или потенциальные постоянные жители? // Известия Саратовского университета. Новая серия. Серия Науки о Земле. 2020. Том 20, № 2. С. 104-108.

9. Шишова Е.О., Мавлетдинова З.Ф. Особенности развития речемыслительной деятельности младших школьников в условиях билингвизма // Психология образования в поликультурном пространстве. 2019. № 4 (48). С. 47-56.

10. Школьники из семей мигрантов получают дополнительные часы для изучения русского языка // Российская газета. Электронный источник. Режим доступа: <https://rg.ru/2023/11/14/article-1699975993268365.html?ysclid=lp1fju1gew538797374> (дата обращения: 16.11.2023).

*Катальников А.В.
Магистрант
кафедры Гражданско-правовых дисциплин
Московского Финансово-юридического
университета МФЮА,
Россия, г. Москва*

ОСОБЕННОСТИ СУБЪЕКТНОГО СОСТАВА ДОГОВОРА ПОТРЕБИТЕЛЬСКОГО КРЕДИТОВАНИЯ

***Аннотация:** В работе определен субъектный состав договора потребительского кредитования, рассмотрены положения основных регулирующих данный договор нормативно-правовых актов, проанализированы ключевые научные работы по данной тематике и сделан вывод о необходимости укрепления позиций заёмщика в данных правоотношениях.*

***Ключевые слова:** потребительское кредитование, кредитор, заёмщик, субъекты договора, волеизъявление.*

***Annotation:** The paper defines the subject composition of the consumer lending agreement, examines the provisions of the main regulatory legal acts regulating this agreement, analyzes key scientific works on this topic and concludes that it is necessary to strengthen the position of the borrower in these legal relations.*

***Keywords:** consumer lending, lender, borrower, contract subjects, expression of will.*

Чтобы более точно изучить характер субъектного состава договора потребительского кредитования, следует узнать его стороны, понять разницу между похожими договорами кредитования, а так же определить процесс регулирования данного договора в нормативно-правовом поле. Советник судьи Конституционного суда Российской Федерации Демченко С.С. полагает, что сторонами договора потребительского кредитования являются банки (кредитные организации) и заемщики (физ. лица). Демченко С.С так – же считает, что в связи с не четким определением термина «физическое лицо» в законодательстве, необходимо дать определение «заемщик» и расшифровать его в законодательстве как: «заемщиком потребительского кредита является гражданин, обратившийся за получением, получающий или получивший потребительский кредит» [1, с. 31].

Основным нормативно-правовым актом, регулирующим договор потребительского кредитования, является Федеральный закон от 21.12.2013 № 353-ФЗ "О потребительском кредите (займе)". Согласно ч. 2, ст. 5 данного Федерального закона, за исключением определенных случаев, к данному виду договоров применяются положения статьи 428 Гражданского кодекса Российской Федерации [2]. Согласно данной статье, «Договором присоединения признается договор, условия которого определены одной из сторон в формулярах или иных стандартных формах и могли быть приняты другой стороной не иначе как путем присоединения к предложенному договору в целом» [3].

В. Витрянский считает, что при заключении договора потребительского кредитования, есть два варианта его оформления: первый - банк предоставляет физическому лицу – заемщику полностью подготовленный и оформленный договор, с подписью банка, для ознакомления и подписания его заемщиком; второй – банк передает физическому лицу - заемщику проект договора в виде шаблона, который заполняется физическим лицом – заемщиком. После оформления со стороны физического лица, проект договора передается обратно в банк, для дальнейшего его оформления.[4, с. 24]

Перед тем как одобрить и заключить договор с заемщиком, банк уточняет некоторые данные о заемщике. Речь идет не о его паспортных данных. Банк собирает информацию о заемщике, его доходах и т.д, а в отдельных случаях и информацию о состоянии его здоровья. Данная информация позволяет банку составить полный «портрет» заемщика, в первую очередь оценить его платежеспособность.

Полученная информация о заемщике позволяет банку спрогнозировать целесообразность сделки. Ведь если заемщик имеет малый доход или вовсе не платежеспособен, то риск невозврата заемщиком полученных средств банку слишком велик, следовательно, с таким заемщиком договор потребительского кредитования заключать не стоит. Такой сбор информации вполне оправдан для банка и является его волеизлиянием. Заемщик, в свою очередь являющийся стороной договора, может согласовывать определенные моменты договора, обговаривать его условия, может сам решать, подписывать ему договор или нет, однако волеизлияния заемщика не всегда учитываются. Изменять большинство пунктов в договоре он не может, в отличие от банка, который может предоставить договор в любой удобной для него форме, не нарушающей действующего законодательства.

Это является однозначно индикатором «слабой» позиции заёмщика в данной ситуации. Это подтверждается Постановлением Конституционного Суда РФ от 23.02.1999 № 4-П "По делу о проверке конституционности

положения части второй статьи 29 Федерального закона от 3 февраля 1996 года "О банках и банковской деятельности" в связи с жалобами граждан О.Ю. Веселяшкиной, А.Ю. Веселяшкина и Н.П. Лазаренко". [5]

Как следует из постановления, заемщик не в силах изменять договор потребительского кредитования, а значит, договор ограничен в свободе. В таком случае действует принцип соразмерности. Заемщик является стороной договора экономически слабой, следовательно, испытывает необходимость в особой защите своих прав – что ведет к ограничению договора в правовом поле и для банка.

В определении ВС РФ от 02.12.2014 № 5-КГ 14-121 четко разъяснено, что в договоре потребительского кредитования Банк является сильной стороной правоотношений, что автоматически делает заемщика слабой стороной данного договора [6].

Вывод из всего перечисленного можно сделать такой: заемщик – слабая сторона договора потребительского кредитования, не имеющая возможности повлиять на договор потребительского кредитования. Волеизъявления заемщика ограничены, в то время как банк наделен гораздо большими полномочиями. Банк волен отказать заемщику даже по причине его здоровья. Для исключения такой предвзятости, предлагается законодательно сократить полномочия банка на сбор информации о потенциальных заемщиках. Или же, как пример – определить круг лиц – заемщиков, подходящих по определенным критериям для получения потребительского кредита, и назначит квоту на обязательную выдачу таким заемщикам потребительского кредита, действующую ограниченный период времени. Главным критерием может быть доход заемщика, он должен быть пропорционален сумме займа и сроку его погашения.

Такое решение поспособствует минимизировать случаи, при которых физическое лицо, которому по каким-то причинам срочно нужны денежные средства, обращаясь в банк за потребительским кредитом, получают отказ из-за, например, плохой кредитной истории. Если данное решение покажет на рынке кредитования хороший результат, следует увеличить квоту обязательного предоставления потребительских кредитов.

Использованные источники:

1. Демченко С.С. Субъекты договора потребительского кредитования: особенности их правового статуса // Право и экономика. 2012. № 5. С. 31-38.

2. Федеральный закон "О потребительском кредите (займе)" от 21.12.2013 № 353-ФЗ // "Собрание законодательства РФ", 23.12.2013, № 51, ст. 6673.

3. Гражданский кодекс Российской Федерации (часть первая) от 30.11.1994 № 51-ФЗ (ред. от 09.03.2021) // Собрание законодательства РФ, 05.12.1994, № 32, ст. 3301.

4. В.В. Витрянский. Кредитный договор: понятие, порядок заключения и исполнения // М.: Статут, 2005 (ОАО Яросл. полигр. комб.). – 219 с.

5. Постановление Конституционного Суда РФ от 23.02.1999 № 4-П "По делу о проверке конституционности положения части второй статьи 29 Федерального закона от 3 февраля 1996 года "О банках и банковской деятельности" в связи с жалобами граждан О.Ю. Веселяшкиной, А.Ю. Веселяшкина и Н.П. Лазаренко".

6. Определение ВС РФ от 02.12.2014 № 5-КГ 14-121.

УДК 347.736

Фатихова Э.И.

студент магистратуры

3 курс, факультет «Юрист в сфере гражданского права и процесса»

Уфимский университет науки и технологий

Россия, г. Уфа

ОСОБЕННОСТИ УЧАСТИЯ ФИНАНСОВОГО УПРАВЛЯЮЩЕГО В ДЕЛЕ О БАНКРОТСТВЕ НАСЛЕДСТВЕННОЙ МАССЫ

***Аннотация:** Статья посвящена особенностям участия финансового управляющего в деле о банкротстве наследственной массы. Рассмотрены случаи привлечения финансового управляющего к административной ответственности за неисполнение своих обязанностей в деле о банкротстве наследственной массы. Проанализировано взаимодействие финансового управляющего и нотариуса в деле о банкротстве наследственной массы. Автор выявляет проблемы правового регулирования, предлагает внести некоторые изменения в законодательство по вопросам банкротства наследственной массы.*

***Ключевые слова:** банкротство наследственной массы, банкротство гражданина, финансовый управляющий, арбитражный суд, реализация имущества гражданина, смерть должника, нотариус.*

***Annotation:** The article is devoted to the peculiarities of the participation of a financial manager in a bankruptcy case of an inherited estate. Cases of bringing a financial manager to administrative liability for failure to fulfill his duties in a bankruptcy case of an inherited estate are considered. The interaction between the financial manager and the notary in the case of bankruptcy of the hereditary estate*

is analyzed. The author identifies problems of legal regulation and proposes to make some changes to the legislation on issues of bankruptcy of the inherited estate.

Key words: *bankruptcy of an inherited estate, bankruptcy of a citizen, financial manager, arbitration court, sale of a citizen's property, death of the debtor, notary.*

Немаловажную роль в деле о банкротстве умершего гражданина выполняет финансовый управляющий.

Как известно, финансовый управляющий – это арбитражный управляющий, являющийся членом саморегулируемой организации арбитражных управляющих, утвержденный арбитражным судом для участия в деле о банкротстве гражданина.

Финансовый управляющий утверждается арбитражным судом, при этом он должен соответствовать [требованиям](#), установленным Законом о банкротстве к арбитражному управляющему в целях утверждения его в деле о банкротстве гражданина.

Если гражданин умер после возбуждения дела о его банкротстве, то в таком случае суд не утверждает нового финансового управляющего, а финансовый управляющий, назначенный еще при жизни должника-банкрота, продолжает исполнять свои обязанности, но уже со спецификой параграфа 4 главы X Закона о банкротстве.

В случае если после возбуждения дела о банкротстве гражданин умер, то на финансового управляющего накладываются некоторые обязанности информационного порядка, закрепленные в ч. 5 ст. 223.1 Федерального закона от 26 октября 2002 № 127-ФЗ «О несостоятельности (банкротстве)» (далее – Закон о банкротстве).

Во-первых, финансовый управляющий заявляет в арбитражный суд, рассматривающий дело о банкротстве гражданина, ходатайство о применении в деле о банкротстве гражданина специальных правил банкротства умершего должника (параграф 4 главы X Закона о банкротстве) и переходе к реализации имущества в течение пяти рабочих дней с даты, когда ему стало известно о смерти гражданина или об объявлении его умершим.

Неисполнение данной обязанности может повлечь для финансового управляющего привлечение его к административной ответственности, предусмотренной ч. 3 ст. 14.13 Кодекса Российской Федерации об административных правонарушениях (далее – КоАП РФ) «неправомерные действия при банкротстве». Например, в деле № А70-16560/2019 Арбитражный суд Тюменской области привлек финансового управляющего к административной ответственности по ч. 3 ст. 14.13 КоАП РФ с назначением

штрафа 25 000 рублей за неподачу в суд ходатайства о применении в деле о банкротстве гражданина правил параграфа 4 «Особенности рассмотрения дела о банкротстве гражданина в случае его смерти» главы X Закона о банкротстве, в нарушение требований ч. 4 ст. 20.3 и ч. 5 ст. 223.1 Закона о банкротстве¹⁶⁰.

Во-вторых, финансовый управляющий информирует нотариуса по месту открытия наследства о смерти гражданина (или об объявлении его умершим) в течение пяти рабочих дней, как ему стало известно об этом. При этом законодательство не содержит требований к такому информационному письму.

Для более информативной передачи полных сведений можно было бы разработать унифицированную форму такого уведомления, в котором помимо граф о гражданине (фамилия, имя, отчество, дата и место рождения, место жительства, один из идентификаторов), о его дате и месте смерти, содержались бы графы с номером банкротного дела, суда, о процедуре, применяемой в деле, данных финансового управляющего. Такая форма документа позволила бы нотариусу своевременно начать осуществлять свои полномочия, не затрачивая время на поиск данных дела о банкротстве.

Нарушение срока уведомления нотариуса может привести к административной ответственности финансового управляющего. Например, Управление Федеральной службы по государственной регистрации, кадастра и картографии по Москве обратилось в Арбитражный суд города Москвы с иском к арбитражному управляющему о привлечении к административной ответственности по ч. 3 ст. 14.13 КоАП РФ за неисполнение арбитражным управляющим обязанностей, установленных законодательством о несостоятельности (банкротстве). Истец считал, что арбитражный управляющий не исполнил предусмотренную Законом о банкротстве обязанность по информированию нотариуса по месту открытия наследства о смерти должника, при этом доказательств того, что арбитражным управляющим были приняты все зависящие от него меры по соблюдению норм и правил представлено не было.

Решением Арбитражного суда города Москвы от 01 ноября 2017 года по делу № А40-128992/2017 арбитражный управляющий был привлечен к административной ответственности по ч. 3 ст. 14.13 КоАП РФ с наказанием в виде наложения административного штрафа в размере 25 000 рублей. Суд отметил, что ссылка арбитражного управляющего о том, что нотариусу было известно о наличии процедуры банкротства в отношении должника, не

¹⁶⁰ Решение Арбитражного суда Тюменской области от 26 ноября 2019 г. по делу № А70-16560/2019 // База судебных актов, судебных решений и нормативных документов «Судебные и нормативные акты РФ» [Электронный ресурс]. URL: <https://sudact.ru/arbitral/doc/jf36fn75xRHK/>.

освобождает финансового управляющего от информирования о смерти гражданина нотариуса по месту открытия наследства¹⁶¹.

В соответствии с абз. 3 ст. 63.1 Основ законодательства Российской Федерации о нотариате (далее – Основы) также на финансового управляющего накладывается обязанность уведомить нотариуса о наличии дела о банкротстве гражданина-наследодателя, возбужденного после открытия наследственного дела. Опять же законодательство не содержит требований к такому уведомлению и сроков. Условие о сроке уведомления нотариуса особенно важно, потому что с момента получения такого уведомления от финансового управляющего нотариус начинает осуществлять свои полномочия в деле о банкротстве.

До истечения срока, установленного законодательством Российской Федерации для принятия наследства, нотариус (по месту открытия наследства) должен передать финансовому управляющему информацию о наследственном имуществе, ставшую ему известной в связи с исполнением своих полномочий.

На практике может возникнуть ситуация, что предоставленных нотариусом сведений о наследственном имуществе будет недостаточно для финансового управляющего. Тогда возникает вопрос, вправе ли финансовый управляющий по запросу у нотариуса ознакомиться с материалами наследственного дела в период рассмотрения дела о банкротстве. Согласно абз. 5 ст. 5 Основ, сведения о совершенных нотариальных действиях могут выдаваться только заявителям – лицам, обратившимся за совершением этих нотариальных действий самостоятельно или через представителя, если иное не установлено Основами. Стало быть, самостоятельно получить сведения из наследственного дела у финансового управляющего не получится. Однако финансовый управляющий может получить необходимые сведения через судебный запрос, путем направления в суд ходатайства об истребовании доказательств (ч. 4 ст. 66 Арбитражного процессуального кодекса РФ, абз. 4 ст. 5 Основ).

В силу ч. 1 ст. 213.26 Закона о банкротстве, финансовый управляющий должен провести опись и оценку имущества гражданина, а после в течение одного месяца, представить в арбитражный суд положение о порядке, об условиях и о сроках реализации имущества гражданина с указанием начальной цены продажи имущества.

В соответствии с ч. 6 ст. 213.25 Закона о банкротстве на финансового управляющего распространяются такие полномочия как распоряжение от

¹⁶¹ Решение Арбитражного суда города Москвы от 01 ноября 2017 г. по делу № А40-128992/2017 // База судебных актов, судебных решений и нормативных документов «Судебные и нормативные акты РФ» [Электронный ресурс]. URL: <https://sudact.ru/arbitral/doc/aktGbpXsS0VD/>.

имени гражданина его средствами во вкладах и счетах в кредитных организациях, открытие и закрытие счетов гражданина в кредитных организациях, выполнение прав участника юридического лица и др.

В связи с этим возникает интересный вопрос – может ли финансовый управляющий открывать счета в кредитных организациях от имени умершего гражданина. Ответ на данный вопрос в законодательстве отсутствует. Между тем, в одном из дел о несостоятельности (банкротстве) умершего гражданина на финансового управляющего была подана жалоба на его действия (бездействие). Заявитель посчитал, что финансовый управляющий неправомерно разместил на своем личном банковском счете денежные средства, полученные от реализации имущества умершего гражданина-банкрота.

02 сентября 2021 года Арбитражный суд Московской области по делу № А41-40347/2018 отказал в удовлетворении заявления о признании незаконными действий (бездействие) финансового управляющего¹⁶². Данное решение устояло в суде апелляционной и кассационной инстанций. В Постановлении от 11 февраля 2022 года Арбитражный суд Московского округа указал, что статьей 223.1 Закона о банкротстве порядок открытия и закрытия счета умершего гражданина не урегулирован; в данном случае, принимая во внимание факт смерти должника, суды пришли к выводу, что действия финансового управляющего по зачислению полученных от реализации имущества должника денежных средств на свой личный счет в отсутствие доказательств их неправомерного удержания или растраты управляющим, не привели к нарушению прав и законных интересов кредиторов должника¹⁶³.

Таким образом, законодателю следовало внести изменения в законодательство относительно норм, регулирующих порядок использования финансовым управляющим счетов умершего гражданина.

Полагаю, что в нынешней ситуации до устранения пробела в законодательстве финансовым управляющим остается только лишь использовать личный банковский счет для расчета с кредиторами в рамках дела о банкротстве умершего гражданина.

Действующая редакция Гражданского кодекса РФ не предоставляет ни кредитору наследника, ни финансовому управляющему право настаивать на принятии наследства. И. В. Матвеев полагает, что «нужно прямо установить в

¹⁶² Определение Арбитражного суда Московской области от 02 сентября 2021 г. по делу № А41-40347/2018 // База судебных актов, судебных решений и нормативных документов «Судебные и нормативные акты РФ» [Электронный ресурс]. URL: <https://sudact.ru/arbitral/doc/53HZL1G0B06V/>.

¹⁶³ Постановление Арбитражного суда Московского округа от 11 февраля 2022 г. по делу № А41-40347/2018 // База судебных актов, судебных решений и нормативных документов «Судебные и нормативные акты РФ» [Электронный ресурс]. URL: <https://sudact.ru/arbitral/doc/BNajtS3MEamR/>.

Законе о банкротстве норму, по которой в случае непринятия наследства наследником в течение введенных в отношении его процедур банкротства такое право и обязанность возникают у финансового управляющего»¹⁶⁴. Например, в деле № 2-495/2020, которое рассматривал Сибайский городской суд Республики Башкортостан, требование кредитора не было удовлетворено, поскольку никто из наследников не обратился для принятия наследства и наследственное имущество не было установлено¹⁶⁵. Е. Ю. Петров полагает, что «необходимо закрепить в законодательстве полномочия финансового управляющего и на принятие наследства от имени наследника-банкрота»¹⁶⁶.

Согласно ч. 6 ст. 223.1 Закона о банкротстве до истечения срока принятия наследства финансовому управляющему запрещено привлекать лиц для обеспечения исполнения возложенных на него обязанностей в деле о банкротстве гражданина, за исключением лиц, предусмотренных [п. 2 ст. 20.7](#) Закона о банкротстве. Замысел данного положения заключается в максимальном сохранении стоимости наследственного имущества, а также недопущения чрезмерных трат наследниками из наследственной массы¹⁶⁷. Данная норма не распространяется на лиц, без деятельности которых невозможно проведение процедур банкротства – оценщики, реестродержатели, аудиторы, операторы электронной площадки (если их привлечение является обязательным в силу Закона о банкротстве).

Порядок получения финансовым управляющим вознаграждения в деле о банкротстве, а также возмещения фактически понесенных расходов остается неизменным, который закреплен в ст. 20.6 Закона о банкротстве.

Вознаграждение финансового управляющего состоит из фиксированной суммы и суммы процентов и образуется из размера выручки от реализации имущества гражданина. Фиксированная сумма вознаграждения составляет 25 000 рублей единовременно за проведение процедуры, применяемой в деле о банкротстве (ч. 3 ст. 20.6 Закона о банкротстве). Также финансовый управляющий получает семь процентов размера выручки от реализации имущества гражданина и денежных средств, поступивших в результате взыскания дебиторской задолженности, а также в результате применения

¹⁶⁴ Матвеев И. В. Проблемы включения имущества, составляющего наследственную массу, в конкурсную массу при банкротстве гражданина, в отношении которого открылось наследственное дело // Наследственное право. 2021. № 2. С. 13.

¹⁶⁵ Решение Сибайского городского суда Республики Башкортостан от 10 июля 2020 г. по делу № 2-495/2020 // База судебных актов, судебных решений и нормативных документов «Судебные и нормативные акты РФ» [Электронный ресурс]. URL: <https://sudact.ru/regular/doc/4kWoWH7Znb6B/>.

¹⁶⁶ Петров Е. Ю. Ответственность наследника по долгам наследства. Актуальные вопросы наследственного права: сборник научных трудов под ред. П. В. Крашенинникова. // М.: Статут. 2016. С. 60.

¹⁶⁷ Останина Е.А. Банкротство наследственной массы: в поисках баланса между интересами кредиторов и наследников // Судья. 2017. № 6. С. 58.

последствий недействительности сделок (абз. 2 ч. 17 ст. 20.6 Закона о банкротстве).

По мнению некоторых юристов «арбитражные управляющие недостаточно подготовлены к осуществлению своей деятельности в качестве финансовых управляющих – существуют определенные различия между деятельностью арбитражных управляющих, ведущих дела о банкротстве юридических лиц, и деятельностью финансовых управляющих, занимающихся банкротством физических лиц»¹⁶⁸.

Правила предоставления кредитов юридическим и физическим лицам могут отличаться друг от друга. Для физических лиц существуют законы и нормативы, которые дополнительно защищают права потребителей на доступ к потребительскому кредиту. Это обусловлено тем, что физическое лицо, выступая как потребитель, может быть более уязвимым и нуждающимся в защите по сравнению с юридическими лицами. При кредитовании юридических лиц используется отличный подход, где распространены различные формы обеспечения, такие как залог, поручительство и другие. Поэтому при работе с потребителями и юридическими лицами от арбитражных управляющих требуются различные навыки и углубленные знания. Более того, для арбитражных управляющих не предъявляются требования об обязательном наличии высшего юридического образования (достаточно наличие любого высшего образования) (абз. 2 п. 2 ст. 20 Закона о банкротстве).

Нынешние арбитражные управляющие, специализирующиеся на банкротстве юридических лиц, зачастую не заинтересованы в выполнении задач финансовых управляющих из-за низкого материального вознаграждения. Это может влиять на финансовые вознаграждения финансовых управляющих, которые получают гораздо меньше процентов от взысканных долгов и реализованного имущества, чем арбитражные управляющие. Чтобы решить эту проблему, возможно, потребуется изменение текущей системы вознаграждений финансовых управляющих. Это позволит уравнивать их стимулы и интересы с арбитражными управляющими и обеспечить более равные условия работы и вознаграждения для обеих категорий специалистов.

После окончания конкурсного производства финансовый управляющий должен передать нотариусу, ведущему наследственное дело, сведения об имуществе, составляющем конкурсную массу и не реализованном финансовым управляющим, при этом исполнение данной обязанности связано

¹⁶⁸ См.: Кириллова Е.А. Институт банкротства наследственной массы в российском гражданском праве: проблемы практики // Нотариус. 2018. № 2. С. 23.

с окончанием производства по делу о банкротстве гражданина до истечения срока принятия наследства (ч. 9 ст. 223.1 Закона о банкротстве). В то же время возникает вопрос целесообразности указания данного ограничительного срока, поскольку свидетельство о праве на наследство может быть выдано в любое время по истечении шести месяцев со дня открытия наследства согласно п. 1 ст. 1163 Гражданского кодекса РФ¹⁶⁹.

На основе проведенного анализа норм можно сделать вывод, что фигура финансового управляющего одна из ключевых в деле о банкротстве умершего гражданина. Финансовый управляющий приступает к работе в деле о банкротстве гражданина с момента утверждения его кандидатуры арбитражным судом, оканчивает же свою работу вместе с окончанием дела.

Закон о банкротстве накладывает на финансового управляющего обязанности информационного порядка, за невыполнение или несвоевременное выполнение которых он может быть привлечен к административной ответственности. Однако, например, в законодательстве не содержится требований к форме уведомления финансовым управляющим нотариуса о смерти гражданина. Для более информативной передачи полных сведений о можно было бы разработать унифицированную форму такого уведомления с подробных указанием сведений о банкротном деле.

Также в действующем законодательстве не содержится норм, регулирующих порядок использования финансовым управляющим счетов умершего гражданина. На основе сложившейся практики необходимо внести изменения в нормы, регулирующие банкротство гражданина в случае его смерти, положение о том, финансовые управляющие вправе использовать свои личные банковские счета для расчета с кредиторами в рамках дела о банкротстве умершего гражданина.

Использованные источники:

1. Решение Арбитражного суда Тюменской области от 26 ноября 2019 г. по делу № А70-16560/2019 // База судебных актов, судебных решений и нормативных документов «Судебные и нормативные акты РФ» [Электронный ресурс]. URL: <https://sudact.ru/arbitral/doc/jf36fn75xRHK/>.
2. Решение Арбитражного суда города Москвы от 01 ноября 2017 г. по делу № А40-128992/2017 // База судебных актов, судебных решений и нормативных документов «Судебные и нормативные акты РФ» [Электронный ресурс]. URL: <https://sudact.ru/arbitral/doc/aktGbpXsS0VD/>.

¹⁶⁹ См.: Андропова Т.В. Особенности участия нотариуса при банкротстве наследственной массы и банкротстве наследника // Нотариальный вестник. 2021. № 10. С. 19.

3. Определение Арбитражного суда Московской области от 02 сентября 2021 г. по делу № А41-40347/2018 // База судебных актов, судебных решений и нормативных документов «Судебные и нормативные акты РФ» [Электронный ресурс]. URL: <https://sudact.ru/arbitral/doc/53HZL1G0B06V/>.
4. Постановление Арбитражного суда Московского округа от 11 февраля 2022 г. по делу № А41-40347/2018 // База судебных актов, судебных решений и нормативных документов «Судебные и нормативные акты РФ» [Электронный ресурс]. URL: <https://sudact.ru/arbitral/doc/BNajtS3MEamR/>.
5. Матвеев И.В. Проблемы включения имущества, составляющего наследственную массу, в конкурсную массу при банкротстве гражданина, в отношении которого открылось наследственное дело // Наследственное право. 2021. № 2. С. 12-15.
6. Решение Сибайского городского суда Республики Башкортостан от 10 июля 2020 г. по делу № 2-495/2020 // База судебных актов, судебных решений и нормативных документов «Судебные и нормативные акты РФ» [Электронный ресурс]. URL: <https://sudact.ru/regular/doc/4kWoWH7Znb6B/>.
7. Петров Е.Ю. Ответственность наследника по долгам наследства. Актуальные вопросы наследственного права: сборник научных трудов под ред. П.В. Крашенинникова. // М.: Статут. 2016. С. 52-65.
8. Останина Е.А. Банкротство наследственной массы: в поисках баланса между интересами кредиторов и наследников // Судья. 2017. № 6. С. 58-61.
9. Кириллова Е.А. Институт банкротства наследственной массы в российском гражданском праве: проблемы практики // Нотариус. 2018. № 2. С. 23-28.
10. Андропова Т.В. Особенности участия нотариуса при банкротстве наследственной массы и банкротстве наследника // Нотариальный вестник. 2021. № 10. С. 19-29.

Петрова Т.В.
Студент
3 курс, Юридический факультет
ФГБОУ ВО «Марийский государственный университет»,
г. Йошкар-Ола

ОЦЕНКА БИЗНЕС-МОДЕЛЕЙ ВЕДЕНИЯ ХОЗЯЙСТВЕННОЙ ДЕЯТЕЛЬНОСТИ ГРУППОЙ ЛИЦ В КОНТЕКСТЕ ПОЛУЧЕНИЯ НЕОБОСНОВАННОЙ НАЛОГОВОЙ ВЫГОДЫ

Аннотация: В статье проанализирована судебная практика рассмотрения споров о получении необоснованной налоговой выгоды при ведении деятельности нескольких субъектов в интересах одного лица, рассмотрено применение выработанных ранее алгоритмов проведения оценки действий сторон в рамках статьи 54.1 НК РФ.

Ключевые слова: необоснованная налоговая выгода, злоупотребление правом, антиуклонительная норма, дробление бизнеса.

Abstract: The article analyzes the judicial practice of considering disputes about obtaining unjustified tax benefits when conducting the activities of several entities in the interests of one person, considers the use of previously developed algorithms for evaluating the actions of the parties within the framework of Article 54.1 of the Tax Code of the Russian Federation.

Keywords: unjustified tax benefit, abuse of law, anti-tax rule, business fragmentation.

Особый интерес в современной практике применения антиуклонительной нормы вызывают дела, в которых предметом рассмотрения является ведение деятельности нескольких субъектов в интересах одного лица. В письме ФНС России от 10.03.2021 в качестве примеров искажений сведений об объектах налогообложения, квалифицируемых по пункту 1 статьи 54.1 НК РФ, приведено так называемое «дробление» бизнеса между несколькими формально самостоятельными лицами в целях применения специальных налоговых режимов [1].

Ранее такая схема злоупотребления правом в налоговой сфере прямого отражения в Постановлении Пленума Высшего Арбитражного Суда РФ от 12.10.2006 № 53 «Об оценке арбитражными судами обоснованности получения налогоплательщиком налоговой выгоды» не находила. Однако примером разрешения такого спора может служить дело, в котором судами

установлено, что обществом совместно с предпринимателем, применяющим систему налогообложения в виде ЕНВД, использована схема ухода от налогообложения через заключение с последним формальных взаимных договоров поручения, условия которых позволяли перераспределять выручку между указанными субъектами путем оформления сделок купли-продажи от имени друг друга, доминирующей целью являлась налоговая минимизация, налоговая выгода признана необоснованной. К такому выводу привела оценка следующих установленных судами обстоятельств: прием платежей от покупателей обоих субъектов велся через единые кассовые линии (кассовые терминалы), с указанием в едином чеке собственника товара; на кассах, включая кассы предпринимателя, работали только сотрудники общества; совместная инкассация и учет выручки обоих субъектов предпринимательской деятельности через единое программное обеспечение кассовой техники; одни поставщики, для которых важным условием была реализация товаров через магазины общества; приобретение товаров по заявке предпринимателя и для него самого и для общества, при этом хранение, доставка, разгрузка товара обоих участников схемы осуществлялись силами общества из-за отсутствия таких ресурсов у предпринимателя; фактически единый штат сотрудников, которыми общество и предприниматель воспринимались как единый субъект предпринимательской деятельности; наличие косвенной подконтрольности предпринимателя обществу (особый характер финансово-хозяйственных отношений, в которых общество выступало единственным источником доходов и возможности осуществления деятельности предпринимателем) [2].

Верховный Суд РФ признал всю выручку предпринимателя по сделкам от реализации его товаров, оформленных обществом в качестве поверенного, доходом от реализации товаров самого общества, который подлежит налогообложению налогом на прибыль и НДС.

В делах с признаками получения необоснованной налоговой выгоды Верховным Судом РФ последовательно делал выводы, что сама по себе взаимозависимость налогоплательщика и его контрагентов в условиях самостоятельности хозяйственной деятельности субъектов, налоговых последствий не имеет, в том числе не влечет автоматического объединения их доходов и вывода об утрате права на применение упрощенной системы налогообложения данными лицами. Однако, налоговый орган может представлять доказательства, что действительной целью действий таких субъектов является обход ограничений, установленных законом для применения субъектами малого и среднего предпринимательства специальных налоговых режимов (упрощенной системы налогообложения). В

таких случаях именно на налоговом органе лежит бремя доказывания выводов о разделении, по сути, единого хозяйствующего субъекта, деятельность которого в силу значительности физических показателей не соответствует (перестала соответствовать) ограничениям, установленным пунктом 3 статьи 346.12, пунктом 4 статьи 346.13 НК РФ, в том числе по объему полученного дохода, численности работников, стоимости основных средств. В отношении группы взаимозависимых лиц оценке подлежат такие обстоятельства, как: особенности корпоративной структуры (история создания, причины их реорганизации и др.), практика принятия управленческих решений внутри группы, использование общих трудовых и производственных ресурсов, особенности гражданско-правовых отношений внутри группы [3].

При этом Верховный Суд РФ подчёркивал, что объем налоговых обязательств определяется исходя из действительного смысла осуществляемой деятельности и при обнаружении признаков схемы «дробления бизнеса» объединяются не только доходы (прибыль) участников группы лиц, но и уплаченные налоги, с задекларированных такими участниками доходов, как если бы проверяемое лицо само уплачивало налог по специальному налоговому режиму за подконтрольных ему лиц. Таким образом, определяя размер налогового бремени по общей системе налогообложения для организатора группы налоговый орган учитывает суммы налогов с доходов от искусственно разделенной деятельности, уплаченные участниками группы в рамках неправомерно применяемых специальных налоговых режимах [4, 5].

Уже на современном этапе, в рамках применения статьи 54.1 НК РФ, ссылаясь на разъяснения относительно оценки налоговых последствий финансово-хозяйственных операций, содержащиеся в пункте 77 постановления Пленума ВС РФ от 23.06.2015 № 25 «О применении судами некоторых положений раздела I части первой Гражданского кодекса Российской Федерации», а также в пунктах 3 и 7 Постановления № 53, Верховный Суд РФ пояснил, что действия, направленные в обход установленных главой 26.2 НК РФ ограничений в применении субъектами малого и среднего предпринимательства такого специального налогового режима, как УСН, могут быть квалифицированы в качестве злоупотребления правом.

Высший судебный орган поддержал ранее сделанные в судебной практике выводы, что, установив, что имело место распределение доходов от реализации товаров (работ, услуг) между несколькими лицами, которыми прикрывалась фактическая деятельность другого (одного) хозяйствующего субъекта, обладавшего необходимыми ресурсами для ее ведения, но не

отвечавшего установленным законом условиям для применения УСН (так называемое «дробление бизнеса») налоговый орган вправе консолидировать доходы для исчисления налогов по общей системе налогообложения и, в таком случае, обязан консолидировать, уплаченные группой подконтрольных лиц налоги, что вытекает из существа данного правонарушения, как связанного с искусственным разделением налогооблагаемой деятельности, в действительности осуществляемой одним лицом или совокупностью лиц.

В ином случае не будет обеспечена последовательность и полнота переквалификации совершенных налогоплательщиком операций, правильность определения их последствий, а доначисление налогов в излишнем размере (без учета уплаченных сумм), с одной стороны - приобретет характер дополнительной санкции, выходящей за пределы мер, необходимых для обеспечения всеобщности налогообложения и противодействия злоупотреблениям в этой сфере, а с другой стороны - создаст предпосылки для возврата из бюджета сумм налогов, уплаченных другими участниками схемы при том, что причиненный бюджетной системе ущерб может оставаться не возмещенным в полном объеме.

Аналогичный подход к разрешению споров о получении необоснованной налоговой выгоды за счет перевода выручки на подконтрольных (взаимозависимых) лиц ранее был отражен Судебной коллегией по экономическим спорам Верховного Суда Российской Федерации и сохраняет свою актуальность.

Видим, что введение новой статьи в Налоговый кодекс РФ качественно не изменило походы суда высшей инстанции к оценке действий налогоплательщиков и налоговых органов, даже в случаях выявления такого рода злоупотреблений как «дробление бизнеса». Применяются ранее выработанные судебной практикой основные критерии и алгоритмы проведения оценки действий сторон на соответствие требованиям закона в спорах о необоснованной налоговой выгоде.

Однако, в результате принятия статьи 54.1 НК РФ у налоговых органов появилось больше возможностей по пресечению получения необоснованной налоговой выгоды в результате дробления бизнеса. Это обусловлено тем, что статья 54.1 НК РФ позволяет усмотреть признаки дробления в большем диапазоне хозяйственных операций, чем ранее. Во-первых, наличие дробления бизнеса признается и в том случае, когда имеет место разделение производственного цикла (то есть осуществляемая деятельность формально различна, но имеет единую конечную цель), а не только экономических показателей. Во-вторых, статья 54.1 НК РФ позволяет охватить более широкий

круг налоговых правонарушений и за рамками совершения сделок исключительно в целях уклонения от уплаты налогов [6].

Использованные источники:

1. Письмо ФНС России от 10.03.2021 № БВ-4-7/3060@ «О практике применения статьи 54.1 Налогового кодекса Российской Федерации». [Электронный ресурс]. Режим доступа: КонсультантПлюс.

2. Определение Судебной коллегии по экономическим спорам Верховного Суда РФ от 27.11.2015 № 306-КГ15-7673 по делу № А12-24270/2014. [Электронный ресурс]. Режим доступа: КонсультантПлюс.

3. Пункт 4 Обзора практики рассмотрения судами дел, связанных с применением глав 26.2 и 26.5 НК РФ в отношении субъектов малого и среднего предпринимательства, утв. Президиумом ВС РФ 04.07.2018. [Электронный ресурс]. Режим доступа: КонсультантПлюс.

4. Определение Судебной коллегии по экономическим спорам Верховного Суда Российской Федерации от 23.03.2022 № 307-ЭС21-17087 по делу № А66-1193/2019. [Электронный ресурс]. Режим доступа: КонсультантПлюс.

5. Определение Судебной коллегии по экономическим спорам Верховного Суда Российской Федерации от 23.03.2022 № 307-ЭС21-17713 по делу № А66-1735/2019. [Электронный ресурс]. Режим доступа: КонсультантПлюс.

6. Налоговый кодекс Российской Федерации (часть первая) от 31.07.1998 № 146-ФЗ. (ред. от 04.08.2023). [Электронный ресурс]. Режим доступа: КонсультантПлюс.

Кузьмина Т.Ф.
студент магистратуры 1 курса,
Факультет юриспруденции,
социальных технологий и психологии
ИСОиП (филиал) ДГТУ,
Россия, г. Шахты
Научный руководитель Лунева Е.Н.
старший преподаватель
ИСОиП (филиал) ДГТУ,
Россия, г. Шахты

ПЕРСОНАЛЬНЫЕ ДАННЫЕ КАК ОБЪЕКТ ПРАВОВОГО РЕГУЛИРОВАНИЯ В ГРАЖДАНСКОМ ПРАВЕ РФ

***Аннотация:** В статье исследуется история возникновения института персональных данных как юридическая категория правоотношений граждан; особенности сбора, хранения, использования и передачи персональных данных сотрудников; ответственность за нарушение норм законодательства РФ; особенности и правовой анализ судебных разбирательств при подаче исковых заявлений по защите персональных данных граждан, возмещение морального вреда по вышеуказанным причинам.*

***Ключевые слова:** персональные данные, согласие на обработку персональных данных, оператор, сбор, хранение, использование и распространение.*

***Annotation:** The article examines the history of the emergence of the institute of personal data as a legal category of legal relations of citizens; features of the collection, storage, use and transfer of personal data of employees; responsibility for violation of the norms of the legislation of the Russian Federation; features and legal analysis of court proceedings when filing claims for the protection of personal data of citizens, compensation for moral damage for the above reasons.*

***Keywords:** personal data, consent to the processing of personal data, operator, collection, storage, use and dissemination.*

Возникновение института персональных данных как юридической категории правоотношений тесно связано с зарождением в США неприкосновенности личной жизни граждан, которая выражалась одним словом «privacy». В 1890 году известными американскими юристами Сэмюэлем Уорреном и Луисом Брандэйсом впервые было дано определение

термину «privacy» - «право быть оставленным в покое или право быть предоставленным самому себе». В 1965 году суд вывел право на «privacy» из первых пяти поправок к Конституции США, признав, что эти поправки «охраняют различные аспекты неприкосновенности частной жизни» [1, стр. 33].

В России вопрос о неприкосновенности частной жизни более широко отразился в Декларации прав и свобод человека и гражданина, однако, в последующем с развитием информационных систем и технологий, инновационных разработок Федеральным законом «Об информации, информатизации и защите информации» от 20 февраля 1995 г. № 24-ФЗ было закреплено понятие о персональных данных (утратило силу) [1, стр. 35]. В настоящее время понятие «персональные данные» широко распространено в гражданских правоотношениях.

Каждый человек в своей жизни сталкивается с вопросом сбора информации о его личной жизни, заполняя согласие на обработку персональных данных. К самым популярным причинам распространения личной информации можно отнести получение медицинской помощи, трудоустройство, оформление кредита в банке или интернет-заказа.

Частная жизнь гражданина рассматривается в гражданском законодательстве РФ с особым вниманием: «не допускаются без согласия гражданина сбор, хранение, распространение и использование любой информации о его частной жизни, в частности сведений о его происхождении, о месте его пребывания или жительства, о личной и семейной жизни» [2, ст. 152.2]. Кроме того, тот же принцип закреплен и в Федеральном законе от 27.07.2006 № 152-ФЗ «О персональных данных» (далее, Федеральный закон от 27.07.2006 № 152-ФЗ) [3].

Сбором персональных данных субъектов занимается оператор. Однако, кто относится к операторам? Организации любых организационно-правовых форм, начиная от государственных учреждений и заканчивая небольшим обществом с ограниченной ответственностью, являются операторами персональных данных, так как все они осуществляют сбор, систематизацию, хранение и уточнение сведений о своих сотрудниках в соответствии с российским законодательством [4, стр. 11]. После получения персональных данных субъекта у оператора возникает ряд обязанностей, которые закреплены на законодательном уровне.

Порядок согласия субъекта на обработку его персональных данных определен в Федеральном законе от 27.07.2006 № 152-ФЗ. При этом, обращаем внимание, что обработка персональных данных осуществляется с

согласия субъектов как на бумажном носителе, так и в электронной форме подписанного электронной подписью [3, ст.9].

Особое значение имеет защита и безопасность собранных данных, в связи с чем законодательством РФ предусмотрена возможность для некоторых структур в пределах своих полномочий принимать нормативно правовые акты, определяющие угрозу для безопасности персональных данных в информационных системах [3, ч.5 ст. 19].

Так, Постановлением Правительства РФ от 01.11.2012 №1119 «Об утверждении требований к защите персональных данных при их обработке в информационных системах персональных данных» [5] определен перечень угроз трех типов для информационной системы, против которых разработано четыре уровня защищенности персональных данных.

Кроме того, вопросу о персональных данных граждан посвящена Глава №14 «Защита персональных данных работника» Трудового кодекса РФ от 30.12.2001 № 197-ФЗ, которой определены правовые границы работодателя в хранении, использовании и передачи персональных данных сотрудников, а также ответственность за нарушение норм законодательства РФ. При обработке персональных данных сотрудников работодатель обязан руководствоваться положениями Конституции РФ, которой определено: «Сбор, хранение, использование и распространение информации о частной жизни лица без его согласия не допускаются» [6, ст.24].

Ответственность за нарушение требований по защите персональных данных предусмотрена Федеральным законом от 27.07.2006 № 152-ФЗ [3, ст. 24] и Трудовым кодексом РФ от 30.12.2001 N 197-ФЗ [7, ст.90], кроме того, субъект чьи личные неимущественные права были нарушены вправе получить компенсацию в денежном выражении за причиненный моральный вред [2, ст.151].

Законом предусмотрено пять видов юридической ответственности за незаконное распространение персональных данных: материальная ответственность, которая закреплена нормами Трудового кодекса РФ [7, п.7 ст.243]; дисциплинарная ответственность в исключительных ситуациях подразумевает под собой увольнение провинившегося, оценив при этом степень вреда и обстоятельства совершения данного правонарушения, в других же случаях, выносятся либо замечание, либо выговор; административная ответственность устанавливает размеры административного штрафа за нарушение определенных требований по защите персональных данных [8, ст.13.11]; уголовная ответственность закреплена в нормах Уголовного кодекса РФ [9, ст. 137].

Особое внимание в обработке персональных данных субъекта уделяется биометрическим персональным данным. Под биометрическими персональными данными подразумеваются сведения, которые характеризуют физиологические и биологические особенности человека, на основании которых можно установить его личность [3, ч.1 ст. 11]. К биометрическим персональным данным можно отнести: рост; группа крови; вес; отпечатки пальцев; результаты некоторых анализов и тд.

В настоящее время введение идентификаторов персональных данных вызывают беспокойство, непонимание, неприятие и протест части российского общества [10, стр. 24]. Однако, в некоторых банках России для защиты и безопасности персональных данных уже используют систему распознавания лиц, для разблокировки многих современных гаджетов необходимо идентифицировать отпечаток пальца субъекта. Кроме того, созданы целые информационные системы, обладающие персональными данными граждан, защита которых осуществляется по биометрическим данным (в случае согласия субъекта), например, портал государственных услуг РФ.

При этом следует отметить, что сбор биометрических персональных данных производится только с письменного согласия субъекта, за исключением случаев, предусмотренных Федеральным законом от 27.07.2006 № 152-ФЗ [3, ч.2 ст.11]. Однако, кроме письменного согласия субъекта оператору необходимо соблюдать особую процедуру использования материальных носителей, на которые осуществляется запись биометрических персональных данных и хранения такой информации отдельно от информационных систем. Особенности вышеуказанной процедуры отражены в Постановлении Правительства РФ от 06.07.2008 N 512 «Об утверждении требований к материальным носителям биометрических персональных данных и технологиям хранения таких данных вне информационных систем персональных данных» [11].

Однако, система сохранения персональных данных в конфиденциальной форме до сих пор не совершенна. В наш век развития информационных ресурсов большим потоком производится разглашение личной информации граждан, бесконечные телефонные звонки по продаже товаров/выполнению работ/оказанию услуг яркий тому пример.

Государственный контроль и надзор за соответствием обработки персональных данных требованиям Федерального закона от 27.07.2006 № 152-ФЗ и принятых в соответствии с ним нормативных правовых актов осуществляет Федеральная служба по надзору в сфере связи, информационных технологий и массовых коммуникаций (далее,

Роскомнадзор) [3, ст.23]. С 01 сентября 2022 года были введены изменения, согласно которым все работодатели должны уведомить Роскомнадзор об обработке личной информации своих работников, чтобы попасть в реестр операторов персональных данных (в случае отсутствия организации в реестре).

Часто права субъектов (граждан) ущемлены путем незаконного распространения сведений о их личной жизни, что прямо нарушает требования Федерального закона от 27.07.2006 № 152-ФЗ. Однако, каждый гражданин вправе защитить свои интересы в судебном порядке, при этом досудебный претензионный порядок урегулирования спора в этой категории дел - не предусмотрен. В свою очередь, зачастую будущий истец с надеждой избежать судебных разбирательств направляет будущему ответчику требование прекратить обработку персональных данных, удалить данные, а в случае неполучения ответа на подобные запросы лицо обращается за защитой своих прав в суд.

Каждое судебное разбирательство имеет свои обстоятельства и доказательства, и не редко, чтобы убедить суд в своей правоте необходимо пройти не одну судебную инстанцию. Однако, обращаясь с жалобой в Верховный суд РФ необходимо обладать весомыми аргументами для изменения вынесенного решения судом первой инстанции (апелляционной/кассационной инстанции), в противном случае, жалоба останется без удовлетворения (Постановление Верховного суда РФ от 28 июня 2018 г. №74-АД18-11).

В Постановлении Конституционного Суда РФ от 25.05.2021 №22-П «По делу о проверке конституционности пункта 8 части 1 статьи 6 Федерального закона «О персональных данных» в связи с жалобой общества с ограниченной ответственностью «МедРейтинг»» наиболее широко раскрыт конституционно-правовой смысл защиты персональных данных граждан [3, п.8 ч.1 ст.6]. В п. 2.1. вышеуказанного Постановления судом раскрыта связь между нормами Гражданского кодекса РФ, Конституции РФ и Федерального закона от 27.07.2006 № 152-ФЗ, что отражается в недопустимости без согласия гражданина сбора, хранения, распространения и использования любой информации о его частной жизни.

Итак, каждый гражданин является субъектом персональных данных, права и интересы которых защищаются на законодательном уровне. Если кто-то нарушит личное пространство субъекта, то урегулировать вопрос можно как мирным путем, проведя соответствующие переговоры с нарушителем, так и в судебном порядке, в результате чего у субъекта дополнительно возникает право получить компенсацию морального вреда. Подписывая согласие об

обработке персональных данных в письменной или электронной форме, необходимо с особой аккуратностью подходить к вопросу кто является оператором в возникших правоотношениях, для исключения ситуаций распространения информации, касающейся личности субъекта.

Использованные источники:

1. Вajorова, М.А. История возникновения и становления института персональных данных / М.А. Вajorова. — Текст: непосредственный // Государство и право: теория и практика: материалы I Междунар. науч. конф. (г. Челябинск, апрель 2011 г.). — Челябинск: Два комсомольца, 2011. — С. 33, 35. — URL: <https://moluch.ru/conf/law/archive/37/365/> (дата обращения: 05.12.2023);
2. «Гражданский кодекс Российской Федерации (часть первая)» от 30.11.1994 N 51-ФЗ //Справочная правовая система «Консультант плюс» - ст. 151, ст. 152.2;
3. Федеральный закон от 27.07.2006 №152-ФЗ «О персональных данных»//Справочная правовая система «Консультант плюс» – п.8 ч.1 ст.6, ст.9, ч.1-2 ст.11, ч.5 ст. 19, ст.23;
4. Персональные данные. Кто, что и зачем должен о нас знать / Т.А. Кухаренко. -Москва: Эксмо, 2010. - (Народный адвокат). -ISBN 978-5-699-38645-1, тираж: 2000 экз – стр. 11;
5. Постановление Правительства РФ от 01.11.2012 №1119 «Об утверждении требований к защите персональных данных при их обработке в информационных системах персональных данных» // Справочная правовая система «Консультант плюс»;
6. «Конституция Российской Федерации» (принята всенародным голосованием 12.12.1993 с изменениями, одобренными в ходе общероссийского голосования 01.07.2020) //Справочная правовая система «Консультант плюс» – ст. 24;
7. «Трудовой кодекс Российской Федерации» от 30.12.2001 №197-ФЗ//Справочная правовая система «Консультант плюс» – ст. 90, п.7 ст.243;
8. «Кодекс Российской Федерации об административных правонарушениях» от 30.12.2001 №195-ФЗ//Справочная правовая система «Консультант плюс» – ст. 13.11;
9. "Уголовный кодекс Российской Федерации" от 13.06.1996 №63-ФЗ//Справочная правовая система «Консультант плюс» – ст.137;
10. Аверченков В.И.Защита персональных данных в организации: монография/В.И. Аверченков, М.Ю. Рытов, Т.Р. Гайнулин. –Брянск: БГТУ, 2012. – (Серия «Организация и технология защиты информации») – стр.24;

11. Постановление Правительства РФ от 06.07.2008 №512 «Об утверждении требований к материальным носителям биометрических персональных данных и технологиям хранения таких данных вне информационных систем персональных данных» //Справочная правовая система «Консультант плюс».

УДК 343.593

Лушникова Арина Алексеевна
студент

*2 курс магистратуры, факультет «Институт технологий
предпринимательства и права»*

*ФГАОУ ВО «Санкт-Петербургский государственный университет
аэрокосмического приборостроения»,
г. Санкт-Петербург*

ПЕРСПЕКТИВЫ АДАПТАЦИИ ЗАРУБЕЖНОГО ОПЫТА ПРОФИЛАКТИКИ ХУЛИГАНСТВА

***Аннотация:** В статье рассматриваются перспективы адаптации зарубежного опыта профилактики хулиганства, анализируются успешные способы предупреждения хулиганства, применяемые в США, Канаде и иных государствах, рассматривается возможность использования данного опыта в России.*

***Ключевые слова:** хулиганство, профилактика, предупреждение, пресечение, противодействие, преступность, несовершеннолетний.*

***Abstract:** The article discusses the prospects for adapting foreign experience in the prevention of hooliganism, analyzes successful methods of preventing hooliganism used in the USA, Canada and other countries, and considers the possibility of using this experience in Russia.*

***Key words:** hooliganism, prevention, prevention, suppression, counteraction, crime, minor.*

Хулиганство представляет собой грубое нарушение общественного порядка, открытое выражение неуважения к устоявшимся нормам общества.

В настоящее время в России ответственность за исследуемое противоправное явление предусмотрена ст. 213 Уголовного кодекса Российской Федерации [1] (далее – УК РФ). Хулиганство может быть совершено с применением насилия к гражданам либо угрозой его применения,

по мотивам ненависти и вражды, на объектах транспорта, с применением оружия, а также взрывчатых веществ или взрывных устройств. Ответственность за указанное преступление предусмотрена ст. 213 УК РФ. Хулиганство как явление сопровождает общество на всей его истории развития, что непосредственно относится и к России, в связи с чем законодательство, регламентирующее ответственность за хулиганство, подлежит модернизации.

Более того, для противостояния данному противоправному деянию следует не только модернизировать соответствующую нормативную основу, но и использовать позитивный опыт зарубежных стран в вопросах профилактики предупреждения хулиганства и схожих преступлений. Необходимость использования опыта других государств не раз подтверждалась исследователями [3, с. 87]. В связи с этим представляется необходимым рассмотреть опыт некоторых стран по данному направлению.

В Соединенных Штатах Америки действует доктрина «нулевой терпимости» к правонарушениям. С начала с 90-х гг. XX в. в США задействовали все имеющиеся в стране инновационные ресурсы с целью повышения эффективности системы противодействия преступности. Так были осуществлены следующие мероприятия:

- усилена социально ориентированная работа с населением, которое гарантировало внедрение полиции в местные сообщества, общественную поддержку и совместную работу в предупреждении правонарушений;

- резко ужесточена карательная политика в отношении особо тяжких преступлений;

- с помощью средств массовой информации осуществлялась поддержка социальной доктрины, формирующей общественное мнение «нулевой терпимости», – «правонарушение должно быть пресечено, а совершенное преступление – наказано» [4, с. 55].

Крайне интересным, но в то же время несколько противоречивым представляется профилактическая мера, применяемая в Соединённых Штатах Америки в отношении несовершеннолетних правонарушителей. В рамках данной программы набирается группа детей в возрасте от 12 до 17 лет, склонных к противоправному поведению, проявляющемуся в совершении краж, участии в драках, употреблении наркотических средств, неуважительном отношении к родителям и окружающим и др.

На основе этой программы в США запущена телевизионная передача, именуемая «Beyond Scared Straight» (прим. пер. «За чертой страха») [6], транслируемая на федеральных каналах. Отметим, что в настоящее время аналог такой передачи отсутствует на отечественном телевидении.

Суть программы заключается в том, что группу проблемных подростков направляют в реальное исправительное учреждение (prison), где они непосредственно знакомятся с тем, что происходит «за решёткой» (behind bars). С несовершеннолетними обращаются как с настоящими преступниками (разумеется, в пределах разумного и под присмотром специалистов и персонала исправительного учреждения), дети выполняют упражнения под контролем работников тюрьмы, осуществляют определённую работу (уборка помещений, мытьё посуды) и так далее.

Наиболее интересная часть программы состоит в непосредственном общении подростков с заключёнными. Диалог проходит под пристальным наблюдением персонала тюрьмы, обладающего спецсредствами на случай непредвиденных ситуаций. Для этого отбираются заключённые, которым администрация может доверять. В процессе общения с подростками заключённые пытаются выяснить причины противоправного поведения детей, а также донести мысль о том, что стоит прекратить такое поведение, поскольку оно может привести к нахождению в том месте, в котором находится сам заключённый. Заключённые советуют подросткам найти социально полезное занятие, уважать родителей и близких, одновременно погружая подростков в нелицеприятные тонкости тяжелой жизни в исправительном учреждении, ещё раз акцентируя внимание на отсутствии необходимости в стремлении к противоправному образу жизни.

Противоречивость данной программы заключается в том, что зачастую процесс общения проходит в форме запугивания и выкриков в сторону подростков со стороны заключённых. Иными словами, происходит жёсткое психологическое давление. Это оказывает определённое влияние на ребёнка, которое может оказаться как позитивным, что проявится в нежелании ребёнка сталкиваться с такими личностями, и, как следствие, нежелании самому попасть в исправительное учреждение, но так же и негативным, поскольку это может привести к непредсказуемым последствиям в психике ребёнка, сформировав ещё более острые антисоциальные установки.

Дело в том, что зачастую данная программа реализуется в соответствии с концепцией альтернативного сдерживания. По сути, это представление о том, что человек, в данном случае юноша, будет избегать негативного поведения, испытывая то, что случилось с другими, которые проявили такое же поведение. Но это является наиболее эффективным в отношении лиц, способных думать о будущем, что далеко не всегда характерно для подростков. Чаще всего дети думают импульсивно и кратковременно.

Представляется, что ребенка, который испытывает поведенческие трудности и считается «взрывным», необходимо научить навыкам

терпимости, социальным навыком и умением управлять гневом [7]. В связи с этим возникают вопросы относительно тактики запугивания, что особенно вызывает вопросы в связи с тем, что молодые люди, характеризующиеся антисоциальным поведением, не склонны к страху. Более того, есть вероятность того, что подросток наоборот начнет готовиться к тюрьме.

Однако стоит признать, что конструктивный диалог заключённого, осознавшего неправильность своих поступков, и подростков, которые только становятся на противоправный путь, в определённых ситуациях может принести свои плоды. Возможно, аналогичная практика может позитивным образом зарекомендовать себя и в России. Однако реализация такой практики должна также проходить с тщательным отбором заключённых, выступающих против антисоциальной неформальной культуры, имеющей место в российских исправительных учреждениях. Также представляется необходимым присутствие педагога при проведении таких бесед. Возможно внедрение практики в российские школы, в рамках которой будут проводиться экскурсии в исправительные учреждения.

Всё же нужно иметь в виду, что это в определённой степени будет выступать в качестве борьбы со следствием, а не с причиной. Корни противоправной деятельности находятся гораздо глубже, в связи с чем, прежде всего, представляется необходимым принимать меры для получения детьми образования, получения перспектив в текущем обществе, формирования ориентации на важные жизненные цели, организации физической и социальной безопасности. Помимо этого, важно обращать внимание на ситуацию в семье.

В Канаде широко практикуется участие граждан в патрулировании. Действуя совместно с полицией, гражданские патрули снижают страх перед преступниками и поддерживают ощущение личной безопасности. В ряде случаев создаются так называемые контрольные посты вокруг выявленных зон повышенной криминогенности, особенно в ночное время. В Великобритании разработаны минимальные стандарты криминальной безопасности, широко используется привлечение населения к сотрудничеству с полицией (патрулирование, дежурство в наиболее криминогенных районах).

Для представителей общественности практикуется бесплатная выдача «полицейского» обмундирования (без служебной атрибутики), средств радиосвязи, дубинок, наручников и даже оружия для «боевого» патрулирования на полицейских автомашинах. Вся эта деятельность получает моральную и материальную поддержку общества и государства [5, с. 26].

Одним из наиболее востребованных является виктимологическое направление предупреждения преступлений. В практической деятельности

полиции широко пропагандируется тезис о том, что преступления совершаются чаще всего тогда, когда потенциальный преступник встречает уязвимую, неохраняемую жертву или объект. Поэтому превентивные меры должны быть направлены либо на преступника, либо на систему безопасности, либо на потенциальную жертву (индивидуальная, общая и виктимологическая профилактика). В этой триаде большое внимание уделяется охранительному предупреждению и особой работе с населением, цель которой заключается в обеспечении самозащиты общества.

В ФРГ долго считалось, что предупреждение преступлений является «побочным продуктом» полицейской работы просто потому, что само существование аппарата полиции действует как фактор охраны, сдерживающий преступность. Но начиная с 60-х гг. полиция стала широко практиковать целенаправленную работу с общественностью с ориентацией на самозащиту с помощью следующих мер: консультации, проводимые с гражданами по поводу того, как с помощью технических средств спасти от воров имущество, какие меры предпринимать для того, чтобы не стать жертвой преступления. В этот же перечень включаются такие меры, как: бесплатное распространение советов по профилактике преступлений, трансляции в СМИ передач из цикла «Уголовная полиция советует» [2, с. 96]

Вышесказанное позволяет сделать вывод о том, что современное состояние осуществления профилактических мер органами внутренних дел в России может быть модернизировано путём применения соответствующих профилактических технологий, применяемых за рубежом. Среди указанных выше зарубежных профилактических мер считаем справедливым выделить несколько основных, реализация которых возможна в России. Так, одной из мер может выступить привлечение граждан к охране общественного порядка, в том числе и на основе материального вознаграждения. По нашему мнению, наиболее значимая профилактическая мера из приведённых – тесное взаимодействие органов исполнительной власти и граждан в сфере защиты правопорядка в обществе.

Если говорить о профилактике хулиганства, совершаемого несовершеннолетними лицами, то стоит обратить внимание на зарубежную практику по организации посещения подростками исправительных учреждений, в которых они могли бы пообщаться с заключёнными на предмет недопустимости противоправного поведения. Стоит признать, что конструктивный диалог заключённого, осознавшего неправильность своих поступков, и подростков, которые только становятся на противоправный путь, в определённых ситуациях может принести свои плоды. Возможно, аналогичная практика может позитивным образом зарекомендовать себя и в

России, реализованная с учётом отечественных реалий. Однако реализация такой практики должна также проходить с тщательным отбором заключённых, выступающих против антисоциальной неформальной культуры, имеющей место в российских исправительных учреждениях. Также представляется необходимым присутствие педагога при проведении таких бесед. Возможно внедрение практики в российские школы, в рамках которой будут проводиться экскурсии в исправительные учреждения.

Всё же нужно иметь в виду, что это в определённой степени будет выступать в качестве борьбы со следствием, а не с причиной. Корни противоправной деятельности находятся гораздо глубже, в связи с чем, прежде всего, представляется необходимым принимать меры для получения детьми образования, получения перспектив в текущем обществе, формирования ориентации на важные жизненные цели, организации физической и социальной безопасности.

Использованные источники:

1. Уголовный кодекс Российской Федерации от 13 июня 1996 г. №63-ФЗ // СЗ РФ. 1996. № 25. Ст. 2954.
2. Астишина, Т.В. Предупреждение полицией преступлений несовершеннолетних / Т.В. Астишина др. // Полицейская деятельность. 2013. № 2. С. 93-96.
3. Воронин, Ю.А. Предупреждение преступлений в зарубежных странах / Ю.А. Воронин // Вестник Челябинского государственного университета. 2012. № 27 (281). С. 87-91.
4. Квашиш, В.Е. Основные тенденции преступности в США / В.Е. Квашиш // Научный портал МВД России. 2012. № 1. С. 53-57.
5. Куракин, А.В. Правовое регулирование деятельности полиции по профилактике правонарушений в зарубежных государствах / А.В. Куракин и др. // Полицейская деятельность. 2015. № 1. С. 23-30.
6. Beyond Scared Straight. URL: <https://www.aetv.com/shows/beyond-scared-straight> (дата обращения: 10.04.2023).
7. Why the «Beyond Scared Straight» Program Does Not Work. URL: <https://medium.com/> (дата обращения: 10.04.2023).

*Матюхина Алина Александровна
студентка, кафедра государственного и муниципального управления,
Южно-российский институт управления – Российская академия
народного хозяйства и государственной службы при Президенте
Российской Федерации,
г. Ростов-на-Дону*

*Рахимов Бахтоварджон Абдувахобович
преподаватель кафедры «Менеджмента», Южно-российский институт
управления – Российская академия народного хозяйства и
государственной службы при Президенте Российской,
г. Ростов-на-Дону*

ПЛАНИРОВАНИЕ И ПРОГНОЗИРОВАНИЕ В ГОСУДАРСТВЕННОМ УПРАВЛЕНИИ: ПРОБЛЕМЫ И РЕШЕНИЯ

***Аннотация:** в настоящей статье рассмотрена сущность планирования и прогнозирования в государственном управлении, представлены фазы прогнозирования в рамках планирования. Был проведен анализ, который показал существующие проблемы в действующей системе планирования и прогнозирования, а также предложены направления их решения.*

***Ключевые слова:** планирование, прогнозирование, среднесрочные прогнозы, долгосрочные прогнозы, национальные программы, проекты, методы прогнозирования.*

***Annotation:** This article examines the essence of planning and forecasting in public administration and presents the phases of forecasting within the framework of planning. An analysis was carried out that showed the existing problems in the current planning and forecasting system, and directions for solving them were proposed.*

***Keywords:** Planning, forecasting, medium-term forecasts, long-term forecasts, national programs, projects, forecasting methods.*

Планирование и прогнозирование представляют собой важнейшие виды деятельности в государственном управлении. Прогнозирование выступает в качестве системы научных исследований, которые позволяют выявлять тенденции развития той или иной системы и определять оптимальные пути достижения плановых и целевых показателей.

Планирование в свою очередь представляет собой неотъемлемый и результирующий процесс, следующий за прогнозированием. Прогноз

является действием, в результате которого формируется конкретный план по поводу той или иной цели, задачи, и т.д. Т.е. планирование наступает тогда, когда этап прогнозирования пройден и получены различные варианты развития событий при совершении тех или иных действий. В конечном итоге, прогнозирование повышает эффективность планирования и дает возможность составлять наиболее оптимальные планы в конкретной ситуации¹⁷⁰.

Особенно очевидна необходимость прогнозирования в рамках планирования в вопросе государственного планирования. Прогнозирование лежит в основе составления государственных программ развития различных отраслей. В частности, прогнозирование применяется в основе бюджетирования, ориентированного на результат, которое фактически представляет собой планирование бюджета страны на трехлетний и пятилетний период.

Таким образом, на практике уже давно признана важность и необходимость прогнозирования в рамках планирования. Для более точного понимания сущности и процесса прогнозирования, составим примерную схему, демонстрирующую этапы прогнозирования



Рисунок 1 – Фазы прогнозирования в рамках планирования

¹⁷⁰ Лукоянова, И.О. Место и роль прогнозирования и планирования в государственном управлении / И.О. Лукоянова // Молодой ученый. – 2021. – № 18(360). – С. 203-205.

Представленная на рисунке структура явно демонстрирует тот факт, что процесс прогнозирования без конкретных этапов и фаз прогнозирования невозможен. При этом как можно понять, прогнозы формируются для достижения конкретных целей и задач.

Прогнозирование выполняет ряд функций, где основными являются контроль, и корректировка. Контроль позволяет анализировать весь процесс прогнозирования и своевременно определять слабые места. В свою очередь, корректировка позволяет предпринимать своевременные меры по устранению выявленных проблем в ходе прогнозирования.



Рисунок 2 – Общая схема процесса прогнозирования

Таким образом можно сделать вывод о том, что действительно, прогнозирование является основой планирования, т.к. на основе прогнозов составляются конкретные и наиболее оптимальные планы развития и т.д. Прогнозирование имеет строгую структуру и состоит из ряда этапов. Соблюдение этапов позволяет повышать действенность и качество прогнозирования и результативность планирования.

К сожалению, действующий порядок планирования и прогнозирования в системе государственного управления имеет ряд недостатков, которые можно разделить на две группы. В первую группу входят проблемы, связанные с ограниченностью программно-целевого и сигнального подходов. Названные подходы не позволяют в полной мере формировать планы и прогнозы для экономического будущего, обладающего потенциалом неопределенности при наличии ограниченной информации и существенном изменении параметров поведения экономики в условиях серьезных кризисов и шоков¹⁷¹. Составляемые прогнозы не реализовывают свой предсказательный потенциал, а планы теряют свою конструктивную силу ввиду того, что

¹⁷¹ Шахпазова, Р.Д. Проблемы прогнозирования в системе государственного стратегического планирования Российской Федерации // Механизм реализации стратегии социально-экономического развития государства, 2022. – С. 279-284.

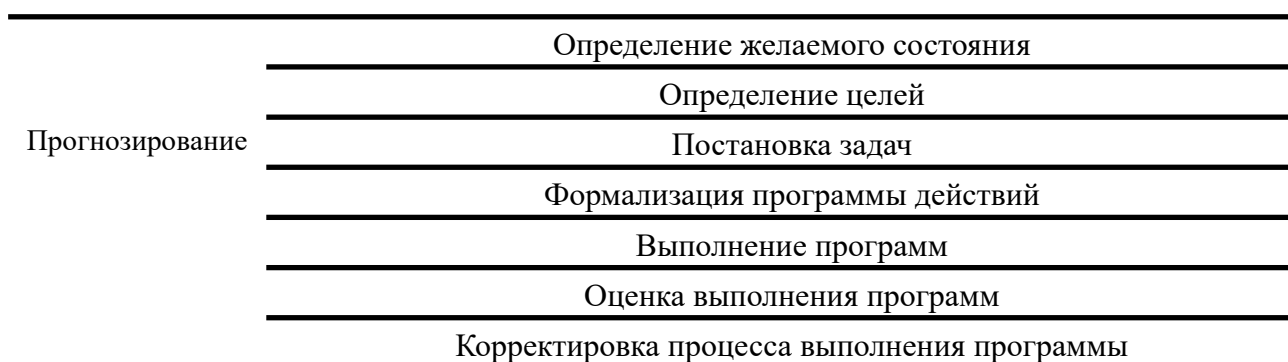
современное планирование и прогнозирование в государственном управлении не учитывает положения теорий управляемых внутренних противоречий, теорий хаоса, а также игнорирует закономерности изменения информации в сложных управляемых системах и малые изменения входных параметров, которые способны приводит к резкому и безвозвратному изменению характеристик всей системы (теории катастроф). Действующая прогнозно-плановая система привела к тому, что в сфере планирования и прогнозирования до сих пор господствует «ручное управление», в рамках которого формируются краткосрочные и среднесрочные прогнозы и планы.

Перечисленные проблемы позволяют говорить о том, что система планирования разделяется на реальное и декларируемое планирование. Рассмотрим на примере. Ежегодно, в рамках реального планирования формируется Послание Президента РФ, для реализации положений которого и постановки целей на среднесрочную перспективу издаются майские указы президента РФ, определяющие директивные цели по отношению к деятельности Правительства РФ.

Далее принимаются национальные проекты, которые направлены на реализацию принятых указов Президента РФ. Через них осуществляется прикладная реализация указов, в то время как в декларируемой части данную роль выполняют государственные программы, определенные в Федеральном законе № 172-ФЗ¹⁷². В свою очередь национальные программы утверждаются Советом при Президенте РФ по стратегическому развитию и национальным проектам, а государственная программа утверждается Правительством РФ.

В случае возникновения того или иного непредсказуемого события, в режиме ручного управления быстро трансформируются прогнозно-плановые результаты, в то время как декларируемая прогнозно-плановая система остается прежней длительное время. Например, Прогноз 2036 был принят в 2018 году, а до него действовал Прогноз 2030. При этом, в 2014-2015 годах произошли существенные изменения, которые ограничили прогнозную роль действующего прогноза. Таким образом, можно говорить о том, что принятие Прогноза -2036 имеет запоздавшее действие.

Ввиду того, что система планирования и прогнозирования в России существенно утяжелена и на федеральном уровне прослеживается дихотомия планирования, очевиден перекоп в сторону краткосрочного и среднесрочного планирования. Например, Концепция-2020 уже истекла, при этом не принята новая Стратегия долгосрочного социально-экономического развития, однако,

¹⁷² Федеральный закон от 28.06.2014 N 172-ФЗ (ред. от 17.02.2023) «О стратегическом планировании в Российской Федерации» // Российская газета, N 146, 03.07.2014,

при этом, действует «Прогноз долгосрочного социально-экономического развития Российской Федерации на период до 2030 года»¹⁷³.

Таким образом можно сделать вывод о том, что проблемы существуют и в рамках методологии планирования и прогнозирования, и в сферах экспертности. Планы и прогнозы не создаются своевременно, не корректируются в зависимости от происходящих изменений и имеют недостаточный эвристический, прогнозный и плановый потенциал.

Вторая группа проблем заключается в недостаточной согласованности планов и прогнозов, слабой связи целевых и фактических показателей. Это говорит о том, что планирование и прогнозирование на федеральном, региональном и муниципальном уровнях не скоординировано. Помимо сказанного, на одной территории одновременно может реализовываться одновременно несколько плановых и прогнозных документов, что приводит к путанице и излишне нагружает органы публичной власти.

Указанные проблемы требуют решения для повышения действенности составляемых прогнозов и планов, их прогнозного и эвристического потенциалов. Первоначально необходимо провести работу, направленную на формирование скоординированные системы стратегического планирования в РФ, которая лаконично встроит элементы различных теорий и методов, что повысит результативность всей системы. Следует ориентироваться на успешную управленческую практику долгосрочного планирования и прогнозирования. Система должна быть адаптивной к изменяющимся условиям и противоречиям в экономической среде.

Далее, необходимо совершенствовать систему риск-менеджмента и внедрить в нее проектную экспертизу, которая будет направлена на фильтрацию не эффективных проектов и выявление разногласий между проектами и прогнозами, взаимосвязанными друг с другом.

Потенциал имеет апробация технологий ИИ в сфере экспертных оценок проектов. На сегодняшний день решения, принимаемые искусственным интеллектом основаны на результатах агрегирования многих показателей, что основано на принципах аналогии¹⁷⁴. Это говорит о том, что данные технологии могут использоваться в отношении аналогичных стратегий, программ и планов при предоставлении исчерпывающего количества данных для анализа.

Таким образом, на сегодняшний день система планирования и прогнозирования в государственном управлении может быть улучшена посредством повышения уровня координации между различными прогнозами

¹⁷³ Прогноз долгосрочного социально-экономического развития Российской Федерации на период до 2030 года (разработан Минэкономразвития России) <http://www.economy.gov.ru>

¹⁷⁴ Талапина Э.В. Искусственный интеллект и правовые экспертизы в государственном управлении // Вестник СПбГУ. Серия 14. Право. 2021. №4. С. 866

и планами, посредством расширения системы планирования новым инструментарием и методиками, а также за счет внедрения технологий ИИ.

Библиографический список:

1. Федеральный закон от 28.06.2014 N 172-ФЗ (ред. от 17.02.2023) «О стратегическом планировании в Российской Федерации» // Российская газета, N 146, 03.07.2014.

2. Прогноз долгосрочного социально-экономического развития Российской Федерации на период до 2030 года (разработан Минэкономразвития России) URL: <http://www.economy.gov.ru> (дата обращения 29.11.2023).

3. Лукоянова, И.О. Место и роль прогнозирования и планирования в государственном управлении / И.О. Лукоянова // Молодой ученый. – 2021. – № 18(360). – С. 203-205.

4. Талапина Э.В. Искусственный интеллект и правовые экспертизы в государственном управлении // Вестник СПбГУ. Серия 14. Право. 2021. №4. С. 866.

5. Шахпазова, Р.Д. Проблемы прогнозирования в системе государственного стратегического планирования Российской Федерации // Механизм реализации стратегии социально-экономического развития государства, 2022. – С. 279-284.

*Алферова Дарья Александровна
Корелова Арина Владимировна
Студентки, Юридического института*

*С
«Белгородский Государственный Национальный
Исследовательский Университете
РФ, г. Белгород
Научный руководители
Бородаенко Наталья Васильевна
Старший преподаватель НИУ «БелГУ»
Россия, г. Белгород*

ПОНЯТИЕ И ВИДЫ МЕР АДМИНИСТРАТИВНОГО ПРИНУЖДЕНИЯ

***Аннотация:** в рамках представленной статьи производится анализ особенностей определения термина «меры административного принуждения» с точки зрения его доктринального толкования. Кроме того; автором произведена классификация и содержания некоторых мер административного принуждения с точки зрения доктрины административного права. На основании проведенного исследования сформулированы выводы, изложенные в заключении к статье.*

***Ключевые слова:** административное принуждение, меры административного принуждения, административное законодательство, административное право.*

***Abstract:** within the framework of the presented article, the analysis of the features of the definition of the term "administrative coercion measures" from the point of view of its doctrinal interpretation is carried out. In addition, the author investigates the specifics of determining the methods of classification and content of certain administrative coercion measures from the point of view of the doctrine of administrative law. Based on the conducted research, the conclusions set out in the conclusion to the article are formulated.*

***Keywords:** administrative coercion, measures of administrative coercion, administrative legislation, administrative law.*

Количество административных правонарушений с каждым годом неуклонно растет, в связи, с чем все актуальней становится вопрос применения уполномоченными органами мер государственного принуждения. Обратим внимание, что государственное принуждение – это один из наиболее

эффективных механизмов оказания влияния на состояние общества, особенно если вопрос касается пресечения или предотвращения совершения преступлений или правонарушений. Административное принуждение является одной из разновидностей государственного принуждения. Значимость исследования его сущности и содержания обусловлена тем, что данный вид принуждения наиболее часто применяется к членам общества (по сравнению, например, с уголовным принуждением), а также тем, что некоторые из мер в той или иной степени ограничивают основные права и свободы граждан, закрепленные в Конституции.

Относительно понятия и содержания мер административного принуждения в научной литературе существует множество подходов. Одной из наиболее значимых является точка зрения Д.Н. Бахраха, который говорит о необходимости дифференцировать «меры административно-правового принуждения» и «принудительные меры, установленные нормами административного права» [2, с. 144]. Свою позицию ученый объясняет тем, что далеко не все меры, упомянутые в тексте КоАП РФ, носят именно административный характер, а встречаются и меры дисциплинарного и общественно-правового характера. Не согласиться с этим достаточно сложно, и мы поддерживаем позицию исследователя.

Итак, если сформулировать определение административных мер принуждения, то его можно представить следующим образом: это инструмент государственного управления, который основывается на принципах и нормах административного права, представляющий собой совокупность мер воздействия на субъект применения в установленном законом порядке в целях обеспечения общественного порядка и безопасности. Как мы видим, определение административного принуждения во многом схоже с общим определением государственного принуждения, и разница заключается только в конкретизации норм отрасли, которой это принуждение регулируется.

Вопрос о классификации мер административного принуждения на сегодняшний день остается открытым, к примеру, Г.М. Мусаева предлагает следующую классификацию:

1. Административно-предупредительные меры;
2. Меры административного пресечения;
3. Меры административной ответственности. [3, с. 75]

И.С. Трегубов предлагает классификацию на:

1. Административно-процессуальные;
2. Административно-правовые санкции;
3. Административно-предупредительные. [4, с. 10]

Кроме перечисленных существует еще множество точек зрения, предлагающих свою, «оригинальную» классификацию. Однако, в данной курсовой работы, описание системы и содержания мер административного принуждения будет производиться на основании классификации, которую предлагает К.В. Щербакова.

Стоит начать с **административно-предупредительных мер**. Из самого названия следует, что данные меры направлены на предупреждения совершения лицом противоправных деяний. Под предупреждением в юридической науке принято понимать – предотвращение возможных событий и действий, которые несут в себе общественную или государственную опасность. Реализация данной возможности имеет очень большое значение для сохранения порядка в обществе и государстве, а также для снижения уровня преступности в стране и обеспечения законности. Иначе говоря, описываемые меры носят профилактический характер.

Следующим видом являются **меры административного пресечения**. В отличии от предыдущей группы административных мер, для пресечения характерно использование уполномоченным лицом методов и действий, которые направлены на прекращение уже совершаемого противоправного или преступного деяния.

Наличие в законодательной системе и должная реализация указанной группы мер административного принуждения, имеет очень важное значение, так как в процессе их применения пресекается совершение одного из самых распространенных видов нарушений законодательных норм – административных правонарушений. Кроме этого, данные меры можно назвать эффективным способом борьбы не только с правонарушениями, но и с преступностью. Сотрудники исполнительной власти имеют право применять меры административного пресечения вне зависимости от того, какой характер носит деяние лица, преступный или правонарушительный.

Для того чтобы меры административного пресечения были эффективными, необходимо обеспечить своевременное их исполнение. Чем быстрее последует ответная реакция со стороны органов исполнительной власти, тем ниже уровень нанесенного общественного ущерба.

Меры административного пресечения можно разделить следующим образом:

1. Меры пресечения, которые применяются непосредственно в отношении конкретного лица, совершающего преступление или противоправное деяние;

2. Меры пресечения, направленные на имущество. К примеру, в случаях, когда у лица изымают огнестрельное ружье, предназначенное для охоты;

3. Меры пресечения, которые носят имущественный характер. Примером таких мер может послужить запрет на использование транспортного средства, которое является непригодным для эксплуатации. В данном случае меры пресечения применяются по той причине, что управление транспортом, находящимся в таком состоянии, несет в себе высокий уровень опасности и угрозы жизни для окружающих. На практике бывали случаи, когда в результате эксплуатации подобных транспортных средств, происходили ДТП, понесшие тяжкий вред здоровья или смерть как самого лица, которое управляло транспортным средством, так и пешеходов или других водителей;

4. Меры пресечения, которые носят финансовый характер. Примером применения подобных мер может послужить ситуация, в которой у лица отзывают лицензию на осуществление определенной деятельности;

5. Меры пресечения, которые носят медико-санитарный характер. В качестве примера можно привести ситуацию, когда от работы отстраняется лицо, имеющее инфекционное заболевание. Подобная ситуация является выразительным примером важности своевременного применения мер административного пресечения. Каждый день, а то и час промедления, влечет за собой риски распространения заболевания, а следственно, увеличения общественной опасности;

6. Связанные с осуществлением лицензионно-разрешительной системы (аннулирование разрешения, например, вида на жительство иностранного гражданина, приостановление действия лицензии);

7. Меры пресечения специального или исключительного назначения. Примером этих мер может послужить возможность представителями органов исполнительной власти, для разгона толпы использовать водометы.

Следующей группой являются **меры административной ответственности**. Специфической особенностью данной группы мер является то, что они выражаются в применении административного наказания.

Меры административной ответственности имеют следующие особенности:

1. Наличие собственной законодательной базы, так как регулирование мер административной ответственности устанавливается исключительно ФЗ и законами субъектов Российской Федерации;

2. Субъекты, по отношению к которым могут применяться меры административной ответственности, тоже являются отличительной чертой. В отличие от уголовной ответственности, которая применима только по отношению к физическим лицам, административная может осуществляться также по отношению к юридическим;

3. Меры административной ответственности не могут предполагать назначение дисциплинарного и уголовного наказания, только административного;

4. административные наказания применяется широким кругом уполномоченных органов и должностных лиц: судами (судьями), органами исполнительной власти, органами местного самоуправления, их должностными лицами (гл. 23 КоАП РФ) [1];

5. В отличие от дисциплинарного наказания, административное может применяться уполномоченными органами, по отношению к лицам, которые не находятся у них в непосредственном подчинении;

6. В отличие от уголовной ответственности, административное наказание не влечет за собой судимости;

7. Применение мер административной ответственности регулируется КоАП РФ.

Административная ответственность может наступать только для лиц, которые достигли 16-ти летнего возраста, в некоторых, определенных законодательствам случаях для лиц, возраст которых находится в промежутке от 16-18, меры административной ответственности применены быть не могут.

Исходя из изложенного материала, можно прийти к следующим утверждениям:

1. Меры административного принуждения – это инструмент государственного управления, который основывается на принципах и нормах административного права, представляющий собой совокупность мер воздействия на субъект применения в установленном законом порядке в целях обеспечения общественного порядка и безопасности.

2. Большинство ученых сходятся во мнении что меры административного принуждения необходимо подразделять на 3 вида: административно-предупредительные меры, меры административного пресечения, меры административной ответственности. Каждый из видов имеет свою специфику и направленность. Административно-предупредительные меры применяются в случаях, когда ввиду каких-либо обстоятельств, появляется прогноз на возможность происшествия общественно опасных событий. Целью этих мер является предупреждение совершения правонарушений, а также предупреждение происхождения общественно опасных событий. Меры административного пресечения применяются для прекращения совершения лицом противоправных или преступных деяний. При применении мер административного пресечения огромное значение имеет своевременность осуществления указанных

действий. Чем быстрее поступает реакция со стороны представителей органов исполнительной власти, тем ниже уровень общественно опасных последствий.

Литература:

1. Кодекс Российской Федерации об административных правонарушениях от 30.12.2001 № 195-ФЗ (ред. от 12.12.2023) // Собрание законодательства РФ. – 2002. – № 1. – Ст. 1.

2. Бахрах, Д.Н. Административная ответственность граждан / Д.Н. Бахрах – Москва: Статут, 2019. – 521 с.

3. Мусаева, Г.М. Административное принуждение: дискуссионные вопросы / Г.М. Мусаева // Юридический вестник Дагестанского государственного университета. – 2023. – № 2. – С. 73-77.

4. Трегубов, И.С. Меры административно-процессуального принуждения / И.С. Трегубов // Полицейская и следственная деятельность. – 2022. – № 4. – С. 1-12.

УДК 343

Чепурнов Дмитрий Евгеньевич

студент 3 курса, факультет права и управления Владимирского юридического института Федеральной службы исполнения наказаний.

Россия, г. Владимир

Научный руководитель: Савин Андрей Александрович

старший преподаватель кафедры публично-правовых дисциплин факультета права и управления Владимирского юридического

института Федеральной службы исполнения наказаний.

Россия, г. Владимир

ПОНЯТИЕ И ВИДЫ ОБЩЕСТВЕННО ОПАСНЫХ ПОСЛЕДСТВИЙ В УГОЛОВНОМ ПРАВЕ

Аннотация. Для наступления уголовной ответственности, необходимо наличие всех признаков в действиях подозреваемого лица, которые формируют состав преступления. Состав преступления охватывает в себе следующие элементы, без которых невозможно признать поступок преступлением. Объективная сторона преступления является одним из главных элементов при квалификации преступных действий лица, подозреваемого в совершении преступления. Благодаря объективной стороне преступления определяется размер наказания виновного лица. Объективная

сторона преступления способствует установлению объекта, субъекта и субъективной стороны преступления.

Ключевые слова: состав преступления, признаки, содержание.

Annotation. For criminal liability to occur, it is necessary to have all the signs in the actions of the suspect that form the corpus delicti. The composition of the crime includes the following elements, without which it is impossible to recognize the act as a crime. The objective side of the crime is one of the main elements in the qualification of criminal acts of a person suspected of committing a crime. Due to the objective side of the crime, the amount of punishment of the guilty person is determined. The objective side of the crime contributes to the establishment of the object, subject and subjective side of the crime.

Keywords: the composition of the crime, signs, content.

Общественно опасные последствия, как известно, наступают в ходе совершения общественно опасных действий, что так же выступает основным признаком объективной стороны.

Итак, в своё содержание объективная сторона преступления включает ряд признаков: например, таких, как общественно-опасное деяние (действие или бездействие), общественно опасные последствия, вред или ущерб от преступления, предусмотренный УК и другие признаки.

В уголовном праве принято делить составы преступлений на материальные и формальные. Это зависит от того, как законодатель сконструировал в статьях УК объективную сторону конкретного состава преступления. Следовательно, при совершении преступления с материальным составом орган правосудия обязан установить и доказать факт наступления указанных в законе последствий. В преступлениях с формальным составом доказываемого подлежит сам факт совершения уголовного противоправного действия (бездействия)¹⁷⁵.

Если иметь в виду преступление как социальную реальность, то оно всегда материально. Особенное значение имеет правильность установления характера, степени тяжести и размера, фактически наступивших вредных последствий. Так, например, вред здоровью различается по степени тяжести: тяжкий, средней тяжести и лёгкий. В ряде случаев преступление влечёт за собой нематериальные последствия, размер которых нельзя оценить в денежном эквиваленте, не может быть конкретно установлен, подсчитан и точно зафиксирован.

¹⁷⁵ Объективная сторона состава преступления: учебное пособие / А.Н. Попов, Л.А. Зимирева, П.В. Федышина — Санкт-Петербург: Санкт-Петербургский юридический институт (филиал) Академии Генеральной прокуратуры Российской Федерации, 2015.

К такого рода ущербу могут быть отнесены последствия в морально - этической сфере (честь, достоинство личности), в области деятельности органов государственной власти и местного самоуправления, порядка несения военной службы, функционирования торговли, коммерческих структур и иных организаций. В юридической литературе словосочетания "общественно опасные последствия" и "преступный результат" понимаются как однозначные. Между тем эти понятия не всегда совпадают. Применительно к преступлениям, которые влекут за собой материальные последствия, а последние необходимо отличать от преступного результата¹⁷⁶.

Антисоциальные последствия, которые всегда есть коррозия общественных отношений, - сугубо социальная субстанция, не поддающаяся чувственному восприятию. В этом смысле эти последствия могут быть установлены лишь посредством сложного мыслительного процесса. Иное дело преступный результат, который представляет, собой материальное образование, имеющее натуральные, физико-химические (например, отравление земли) и тому подобные измеримые параметры.

Преступный результат является материальной формой выражения вовне социальных общественно опасных последствий. То есть общественно опасные последствия соотносятся с преступным результатом как антисоциальное содержание и его материализованная форма. Между социальным и биологическим неизмеримо более сложное соотношение. Пример: хищение чужого имущества. Ясно, что последствия хищений состоят в нарушении отношений собственности. Создание преступлением препятствий, затрудняющих реализацию собственниками социальной возможности экономически владеть, пользоваться и распоряжаться собственностью, либо создание таких условий, при которых она вообще не может быть реализована, и составляет сущностное содержание общественно опасных последствий любой формы хищения.

В теории уголовного права и в практике применения его норм различают основные и дополнительные общественно опасные последствия преступления. Основное последствие наступает всегда, и именно ради его предотвращения законодатель устанавливает соответствующий уголовно - правовой запрет. Дополнительные последствия, имея для данного преступления факультативный характер, наступают не во всех случаях его совершения¹⁷⁷.

¹⁷⁶ Шаназарова Е.В., Ивонтьева К.С. Объективная сторона преступления и ее значение в квалификации преступления // StudNet. 2022. №6.

¹⁷⁷ Объективная сторона состава преступления: учебное пособие / А.Н. Попов, Л.А. Зимирева, П.В. Федышина — Санкт-Петербург: Санкт-Петербургский юридический институт (филиал) Академии Генеральной прокуратуры Российской Федерации.

Это разновидность последствий характеризуется двумя чертами: они охватываются диспозицией уголовно правовой нормы, если не являются более опасными, чем совершённое преступление (например, в процессе нападения банды здоровью потерпевшего причинён лёгкий вред) и если дополнительные последствия рассматриваются законом как более опасное деяние, то они требуют квалификации по совокупности совершённых преступлений (идеальная совокупность).

Например, бандиты напали на квартиру антиквара, её хозяин был умышленно убит с целью завладения ценностями. Умышленное лишение жизни другого человека с корыстной целью является более опасным деянием, чем бандитизм, поэтому действия виновных (рядовых членов банды) надлежит квалифицировать по п. "з" ч. 2 ст. 105 и ч. 2 ст. 209 УК РФ).

Нередко законодатель в рамках объективной стороны одного и того же состава может предусматривать наступление определенных общественно опасных последствий либо же угрозу их наступления.

Следовательно, под общественно опасными последствиями можно понять тот вред, который причиняется деянием общественным отношениям, которые охраняются законом. Последствия могут иметь два вида характера такие как: материальный и нематериальный, а признаком объективной стороны преступления будет лишь последствия материальные, предусмотренные конкретной статьёй Особенной части УК РФ.

Как видим, общественно опасные последствия выполняют различные уголовно-правовые функции.

Во-первых, они выступают в качестве одного из основных, обязательных признаков объективной стороны всех материальных составов преступлений. Во-вторых, определённые последствия могут указываться в законе в качестве квалифицированного признака, например, умышленное причинение тяжкого вреда здоровью, повлекшее по неосторожности смерть потерпевшего (ч. 4 ст. 111), или разглашение государственной тайны, если оно повлекло тяжкие последствия (ч. 2 ст. 283 УК РФ). В-третьих, наличие или отсутствие вредных последствий, не являющихся ни основным, ни квалифицирующим признаком состава, должно учитываться судом при назначении подсудимому меры наказания в качестве смягчающих или отягчающих обстоятельств¹⁷⁸.

Существует устоявшееся мнение, что "Общим масштабом оценки социальной опасности правонарушения является степень его несоответствия основным закономерностям общественной эволюции. Кроме того,

¹⁷⁸ Шаназарова Е.В., Ивонтьева К.С. Объективная сторона преступления и ее значение в квалификации преступления // StudNet. 2022. №6.

социологический критерий общественного вреда учитывает важность общественного отношения, служащего объектом посягательства того или иного субъекта"¹⁷⁹.

С позиции социологии, наибольшую общественную опасность для общественного строя составляют покушения на его политические институты, ибо именно через них общество обеспечивает охрану условий своего существования. Экономические отношения занимают второе место на шкале общественной опасности. Существенным моментом, влияющим на степень опасности деяний, является их распространённость. Однако условия быта, уровень культуры и образования, другие моменты таковы, что правосознание населения исключает возможность применения уголовной кары за злоупотребление спиртными напитками, сквернословия и т. п.¹⁸⁰.

Таким образом, необходимо отметить следующее - общественно опасные последствия это своего рода итог, наступивший вследствие совершения общественно опасных действий. Общественно опасные последствия формируют основной признак объективной стороны преступления. Общественно опасные последствия могут быть как материальными, это физический вред причиненный кому либо или чему, либо, так и не материальными, это моральный вред причиненный потерпевшему лицу, включающий нравственные, моральные, духовные, политические страдания.

Подводя итог, отметим, что под объективной стороной преступления понимается комплекс действий или обстоятельств, которые в своей совокупности определяют процесс общественно опасного посягательства на охраняемые нормативными актами интересы, с дальнейшим развитием процесса событий или явлений, начинающихся с преступного действия или бездействия субъекта и завершающихся преступным последствием.

Объективная сторона преступления является главным элементом формирования состава преступления, без которой не может быть сформирован полноценный и объективный состав.

Использованные источники:

1. Объективная сторона состава преступления: учебное пособие / А.Н. Попов, Л.А. Зимирева, П.В. Федышина — Санкт-Петербург: Санкт-Петербургский юридический институт (филиал) Академии Генеральной прокуратуры Российской Федерации, 2015.

¹⁷⁹ Объективная сторона состава преступления: учебное пособие / А.Н. Попов, Л.А. Зимирева, П.В. Федышина — Санкт-Петербург: Санкт-Петербургский юридический институт (филиал) Академии Генеральной прокуратуры Российской Федерации, 2015.

¹⁸⁰ Уголовное право Российской Федерации. Общая часть: Учебник / МГЮА; Под ред. Л.В. Иногамовой-Хегай, А.И. Рарога, А.И. Чучаева. – Изд. испр. и доп. – М.: ИНФРА-М: КОНТРАКТ, 2018.

2. Шаназарова Е.В., Ивонтьева К.С. Объективная сторона преступления и ее значение в квалификации преступления // StudNet. 2022. №6.

3. Уголовное право Российской Федерации. Общая часть: Учебник / МГЮА; Под ред. Л.В. Иногамовой–Хегай, А.И. Рарога, А.И. Чучаева. – Изд. испр. и доп. – М.: ИНФРА–М: КОНТРАКТ, 2018.

УДК 347.633

Атоян А.Ш.
студент

3 курс, факультет «Частно-правовой (цивилистический)»
Забайкальский государственный университет
Россия, г. Чита

ПОНЯТИЕ И ЗНАЧЕНИЕ УСЫНОВЛЕНИЯ

Аннотация: *Статья посвящена исследованию понятия и значения усыновления как формы устройства детей-сирот и детей, лишенных родительской опеки, в семейном законодательстве Российской Федерации. Рассмотрены основные теоретические подходы к понятию усыновления.*

Ключевые слова: *усыновление (удочерение), усыновитель, воспитание, органы опеки и попечительства.*

Annotation: *The article is devoted to the study of the concept and meaning of adoption as a form of placement of orphans and children deprived of parental care in the family legislation of the Russian Federation. The main theoretical approaches to the concept of adoption are considered.*

Key words: *adoption, adoptive parent, upbringing, guardianship and guardianship authorities.*

Отечественное семейное право состоит из семейно-правовых институтов, которые направлены на защиту семейных прав граждан. Особая защита предусмотрена для наиболее уязвимой категории – несовершеннолетних. Задача по обеспечению защиты детей возлагается на родителей. Но при их отсутствии данную функцию принимает на себя государство. В целях обеспечения интересов несовершеннолетних, которые по каким-либо причинам остались без родительского попечения, предусмотрены разные формы их устройства. Подобный подход законодателя соответствует международным нормам в сфере защиты детей (ст. 20 Конвенции ООН о правах ребёнка [2]).

Среди всех существующих форм устройства несовершеннолетних приоритет отдаётся семейным формам, таким как устройство под опеку, установление попечительства, передача в приёмную семью, усыновление/удочерение (п. 3 ст. 1, ст. 123 Семейного кодекса Российской Федерации [2], далее – СК РФ).

Усыновление/удочерение считается наиболее приоритетной и желательной формой устройства детей, так как жизнь в условиях семьи, пусть и замещающей, положительно сказывается на личностном развитии детей, их развитии и социализации.

В настоящее время проблема с устройством несовершеннолетних, которые в силу разных причин лишены родительского попечения, является одной из актуальнейших, несмотря на то, что социальную обстановку в стране нельзя назвать критической. Такие дети нуждаются в особом внимании со стороны государства. Прежде всего, государство обязано позаботиться об их устройстве.

Институт усыновления существует в нашей стране довольно давно. Однако законодательное его определение до сих пор не сформулировано. Согласно наиболее распространённому подходу, усыновление – это форма устройства и воспитания детей, которые остались без родительского попечения (ст. 124 СК РФ).

Отечественными учёными неоднократно предпринимались попытки сформулировать такое определение рассматриваемой формы семейного устройства, которое могло бы стать универсальным. Если обобщить существующие подходы, то можно вывести несколько определений, претендующих на статус универсального:

– усыновление – форма семейного устройства несовершеннолетних, оставшихся без родительского попечения, предполагающая правовую ассимиляцию ребёнка в замещающей семье с учётом духовной, психологической и семейно-бытовой близости, устанавливаемой при принятии ребёнка в семью [3, С.73];

– усыновление – вид правовых отношений, приводящих к возникновению между усыновителями и усыновляемым правовой связи, отличающейся от той, что присутствует в детско-родительских отношениях, регулируемых семейно-правовыми нормами [5, С. 12];

– усыновление – это юридический акт, следствием которого становится возникновение между усыновителями и усыновляемым обязанностей и прав, аналогичных тем, которые существуют в биологической семье [6, С. 39];

– усыновление – сложная система правовых отношений, обладающих разной правовой природой, в рамках которой усыновители и усыновляемый состоят в правоотношениях друг с другом и третьими лицами [7, С. 29];

– усыновление – это комплексный сложный правовой институт, включающий нормы разных отраслей права, регулирующие отношения по усыновлению, а также отношения, складывающиеся между усыновителями и усыновляемым, а также между ними и третьими лицами [8, С. 33].

Учитывая вышеприведённые определения, сформулированные разными авторами, к толкованию понятия «усыновление» можно подходить с двух точек зрения, а именно:

1. Во-первых, усыновление может рассматриваться в качестве одной из форм семейного устройства несовершеннолетних, которые в силу разных обстоятельств остались без родительского попечения. С этой точки зрения усыновление является способом устройства ребёнка в замещающую семью и определения его дальнейшей юридической судьбы. В деятельности по усыновлению активное участие принимают органы опеки, органы власти, суд.

2. Во-вторых, усыновление – это форма воспитания ребёнка в замещающей семье, при которой предполагается создание усыновлённому несовершеннолетнему таких условий жизни и воспитания, которые существуют в биологической семье. При таком подходе к пониманию усыновления акцент делается на итоговой цели, заключающейся в создании для усыновлённого таких условий жизни в замещающей семье (бытовых, психологических и иных), которые максимально близки к условиям, существующим в родных семьях [4, С. 73].

В контексте рассматриваемого вопроса целесообразно обратить внимание на социальное назначение усыновления, как самостоятельного института. Оно заключается в максимально полном соблюдении законных интересов и прав интересов детей, а также в обеспечении усыновителям возможности реализовать родительские чувства. Соответственно, социальное назначение усыновления является двойственным.

Служебная роль исследуемого семейно-правового института состоит в создании максимально благоприятных условий для гармоничного развития детей, оставшихся без родительского попечения. Данное обстоятельство свидетельствует о сходстве понятий усыновления, как формы устройства несовершеннолетних и правового института. Оба подхода к пониманию усыновления соотносятся между собой.

В научной литературе усыновление рассматривается в качестве юридического факта, устанавливаемого судом, выступающего основанием для возникновения между усыновителями и усыновлённым детско-родительских

правоотношений. Усыновителями могут выступать совершеннолетние граждане, являющиеся полностью дееспособными, выразившие желание принять ребёнка в семью. Также законом установлены определённые требования к усыновителям (отсутствие фактов отмены усыновления по вине усыновителей, отсутствие социально значимых заболеваний и др.) [7, С. 88].

Таким образом, институт усыновления определяется в семейно-правовой доктрине и как юридический факт, приводящий к возникновению между усыновителями и усыновляемым детско-родительских отношений, и как форма устройства/воспитания несовершеннолетних в условиях замещающей семьи, и как вид правовых отношений между усыновителями и усыновлённым ребёнком.

В завершение следует особо отметить, что значение семейно-правового института усыновления заключается в обеспечении условий, которые способствуют полноценному развитию, социализации, адаптации несовершеннолетних в условиях замещающей семьи. Задача семьи, принявшей ребёнка на воспитание путём его усыновления, состоит в том, чтобы обеспечить его полноценное воспитание, социализацию, развитие, защиту его прав, создание условий для получения образования.

Список литературы:

1. О правах ребенка: конвенция: одобрена Генеральной Ассамблеей ООН 20 ноября 1989 г.: ратифицирована Постановлением ВС СССР: ВС СССР [от 13 июня 1990 г. № 1559-1] // Сборник международных договоров СССР. – Выпуск XLVI. – 1993.
2. Семейный кодекс Российской Федерации: федер. закон [от 29 декабря 1995 г. № 223-ФЗ (с посл. изм. и доп.)] // Собр. законодательства Рос. Федерации. – 1996. – № 1. – Ст. 16.
3. Арутюнян Г.В. Правовое регулирование форм устройства детей, оставшихся без попечения родителей: учебно-методическое пособие / Г.В. Арутюнян. Моск. гос. ин-т междунар. отношений (ун-т) МИД России. – Москва: МГИМО-Университет, 2009. – 212 с.
4. Беспалов Ю.Ф. Защита гражданских и семейных прав ребенка в Российской Федерации. – Москва: Ось-89, 2004. – 154 с.
5. Летова Н.В. Усыновление как приоритетная форма устройства и воспитания детей, оставшихся без попечения родителей: автореф. дисс. ... канд. юрид. наук: 12.00.03 / Н.В. Летова. – Томск, 2003. – 58 с.
6. Михеева Л.Ю. Проблемы систематизации форм устройства детей, оставшихся без попечения родителей // Защита прав ребенка в современной России / Отв. ред. А.М. Нечаевой. – Москва, 2004. – 318 с.

7. Мурзин Р.Л. Формы устройства детей, оставшихся без попечения родителей: семейно-правовой аспект: дис. ... канд. юрид. наук: 12.00.03 / Р.Л. Мурзин. – Москва, 2006. – 203 с.

8. Степанян А.С. Правовое регулирование опеки и попечительства над несовершеннолетними в Российской Федерации: автореф. дис. ... канд. юрид. наук: 12.00.03 / А.С. Степанян. – Москва: РГБ, 2007. – 49 с.

УДК 342

Ларионов К.И.
магистр 2 курса юридического факультета,
Московский университет им. С.Ю. Витте
г. Москва

ПОНЯТИЕ И ОСНОВНЫЕ ЭЛЕМЕНТЫ КОНСТИТУЦИОННО-ПРАВОВОЙ ОТВЕТСТВЕННОСТИ

***Аннотация.** Данная научная статья посвящена всестороннему анализу конституционно-правовой ответственности в контексте юридической ответственности. В статье рассматриваются ключевые аспекты и характеристики конституционно-правовой ответственности, её роль в защите Конституции и влияние на общественно-политические процессы. Основное внимание уделяется как позитивным, так и негативным (ретроспективным) аспектам этой ответственности, их взаимосвязи и влиянию на формирование правопорядка и защиту прав граждан.*

***Ключевые слова:** конституционно-правовая ответственность, юридическая ответственность, конституционное право, общественно-политические процессы, позитивная ответственность, негативная ответственность, правонарушение, санкции, субъективная сторона деликта, политическая ответственность.*

***Annotation.** This scientific article is devoted to a comprehensive analysis of constitutional and legal responsibility in the context of legal responsibility. The article examines the key aspects and characteristics of constitutional and legal responsibility, its role in protecting the Constitution and its impact on socio-political processes. The main attention is paid to both positive and negative (retrospective) aspects of this responsibility, their interrelation and influence on the formation of law and order and the protection of citizens' rights.*

***Keywords:** constitutional and legal responsibility, legal responsibility, constitutional law, socio-political processes, positive responsibility, negative*

responsibility, offense, sanctions, the subjective side of the tort, political responsibility.

Конституционно-правовая ответственность, рассматриваемая в рамках юридической ответственности, ключевой элемент защиты Конституции и повышения влияния конституционного права на общественно-политические процессы. Этот вид ответственности служит инструментом поддержания правопорядка и обеспечения защиты прав граждан, способствуя тем самым укреплению демократических основ общества.

Характерные признаки конституционно-правовой ответственности включают:

- Принудительность и применение государственного принуждения;
- Наличие правонарушения как основания для применения ответственности;
- Наложение на правонарушителя серии негативных последствий, включая личные и имущественные.

Исследования в области правовых наук, как в России, так и за рубежом, представляют множество взглядов на сущность конституционно-правовой ответственности, подчеркивая наличие у неё как позитивных, так и негативных (ретроспективных) аспектов, которые тесно взаимосвязаны.

Для реализации позитивной ответственности требуется юридически значимый факт, выступающий в качестве основания. Она возникает в рамках специфических конституционных правоотношений, а не общерегулятивных. Основания для её наступления зависят от субъекта ответственности: органов и должностных лиц публичной власти, граждан, а также других физических и юридических лиц.

Важное значение придается позитивной конституционной ответственности органов публичной власти и её особенностям. Так, Т.Д. Зражевская в советский период отмечала, что для позитивной формы государственно-правовой ответственности основанием является факт вступления в должность, сопряженный с приобретением специфического статуса и функций. Подобный подход также применим в контексте моральной ответственности¹⁸¹.

В рамках конституционного права, в отличие от других правовых сфер, позитивная конституционная ответственность рассматривается как особая форма юридической естественности. Такая ответственность не только

¹⁸¹ Зражевская Т.Д., Боброва Н.А. Ответственность в системе гарантий конституционных норм. Государственно-правовые аспекты/Воронеж: Изд-во Воронеж. ун-та, 1985.

стимулирует соблюдение конституционных норм, но и вместе с негативной ответственностью, которая предусматривает пресечение и наказание нарушений, способствует восстановлению конституционного порядка.

Д.А. Липинский в своих исследованиях утверждает, что добровольная ответственность превосходит понятия обязанности, законного поведения и поощрения, а также не полностью совпадает с правоотношением, поскольку последнее обладает уникальными характеристиками¹⁸². В своих работах Д.А. Липинский опровергает мнения И.Н. Тихоненко¹⁸³, И.С. Самощенко в соавторстве с М.Х. Фарукшиным¹⁸⁴ и особенно Н.П. Колдаевой¹⁸⁵, высказывающих критическое отношение к позитивной ответственности. Как полагает Д.А. Липинский, вышеуказанные авторы продолжают приводить отрицающие эту концепцию доводы (или вообще не утруждаются их приводить, а ограничиваются «голословными утверждениями»), которые были известны ранее и на которые сторонники юридического характера позитивной ответственности давно нашли ответы.

Тем не менее, в исследовании прихожу к выводу, что позитивная юридическая ответственность сливается с общесоциальной ответственностью и не отличается от неё. Б.Т. Базылев определяет сущность позитивной юридической ответственности как обязанность соблюдать правовые нормы и реализовать их в поведении. Однако такой подход подвергается критике в юридической литературе, где утверждается, что в этом понятии преобладают нравственные и психологические аспекты, а не юридические. Юридическая ответственность регулируется правом, в то время как позитивная ответственность остаётся в сфере правосознания и культуры личности. Исходя из этого, считаем, что юридическая ответственность в позитивном смысле не является правовой категорией. Н.А. Пьянов указывает на то, что позитивная и негативная юридическая ответственности являются противоположными явлениями¹⁸⁶.

В контексте конституционно-правовой ответственности, негативная ответственность наступает в связи с деяниями, противоречащими законодательству, и ориентирована на корректировку уже произошедших нарушений. Отметим, что негативная ответственность представляет собой ключевую проблематику в области конституционно-правовой

¹⁸² Липинский Д.А. Позитивная юридическая ответственность: за и против // Право и политика. М.: «NotaBene», 2005. № 11-12.

¹⁸³ Тихоненко И.Н. Основания освобождения от юридической ответственности: Автореф. дис. ... канд. юрид. наук. - М., 1995.

¹⁸⁴ Самощенко И.С., Фарукшин М.Х. Ответственность по советскому законодательству. - М.: Юрид. лит., 1971.

¹⁸⁵ Колдаева Н.П. Об ответственности в законотворчестве. В кн.: Концепции стабильности закона / Под ред. В.П. Казимирчука. - М.: Проспект, 2000.

¹⁸⁶ Пьянов Н.А. Консультации по теории государства и права: учеб. Пособие. Иркутск. 2018.

ответственности. Рассматривая негативную ответственность как следствие несоответствующего поведения, возникает вопрос: что же тогда считать должным поведением? На первый взгляд, это соответствие действий правовым нормам, но реальность сложнее. В деятельности участников конституционно-правовых отношений, помимо правовых, часто учитываются и политические критерии и оценки. Например, правительство, демонстрирующее неэффективность в течение определенного времени, может быть отправлено в отставку, даже если не нарушило ни одной законодательной нормы. Эту идею отлично иллюстрирует цитата С.А. Авакьяна: «Важно стремиться к применению мер конституционно-правовой ответственности за нарушения правовых норм, но иногда приходится учитывать политические и моральные критерии»¹⁸⁷.

Если принять подход большинства исследователей, связывающих конституционно-правовую ответственность исключительно с соблюдением норм Конституции, возникает необходимость включения мер обеспечения этой ответственности (например, санкций) в сам текст Конституции. Однако, учитывая, что многие конституционные нормы являются общими и базовыми, детализация их в последующих законодательных актах, включая не только конституционное право, но и другие отрасли, является неизбежной. Также под применением мер ответственности подразумеваются процессуальные аспекты. В связи с этим, включение всех этих норм в Конституцию кажется нерациональным, и в исследовании прихожу к выводу о необходимости разделения этих понятий.

Другой важный аспект — разграничение конституционно-правовой и политической ответственности. Если рассмотреть конституционно-правовую ответственность в контексте деятельности субъектов публичной власти и выделить ее главную цель — эффективность системы публичной власти, то возникает задача обеспечения сбалансированности между полномочиями и обязанностями руководителей и их ответственностью. Следовательно, если конституционное право включает в себя политические отношения, то конституционно-правовая ответственность также имеет политическую природу.

Важно учитывать, что одна и та же мера может иметь разное содержание в зависимости от контекста: в одной ситуации она может выступать как санкция, в другой — как организационная процедура. Это приводит к выводу, аналогичному мнению В.О. Лучина, который утверждает, что конституционно-правовая ответственность является формой политической

¹⁸⁷ Авакьян, С.А. Актуальные проблемы конституционно-правовой ответственности /С.А. Авакьян. // Конституционно-правовая ответственность. - М.: Изд-во Московского университета, 2001.

ответственности, приобретающей конституционные формы¹⁸⁸.

Таким образом, конституционно-правовая ответственность представляет собой обязанность субъекта соблюдать законодательные предписания и нести ответственность за их нарушение, подкрепленную возможностью государственного воздействия со стороны уполномоченных органов.

Конституционно-правовая ответственность выполняет ряд важных функций, среди которых можно выделить следующие:

1. Карательная функция: государство через эту функцию реагирует на неправомерные действия участников конституционно-правовых отношений, осуществляя наказание.

2. Профилактическая функция: ориентирована на предупреждение нарушений в будущем, действуя как средство предотвращения деликтов.

3. Воспитательная функция: направлена на формирование общественного сознания о важности и неизбежности правопорядка через своевременное наказание правонарушителей.

4. Регулятивная функция: поддерживает равновесие между защитой прав и свобод человека и поддержанием превосходства закона и Конституции.

5. Корректирующая функция: направлена на изменение поведения субъектов конституционных правоотношений в соответствии с законом.

6. Стимулирующая функция: мотивирует участников конституционно-правовых отношений к законопослушному поведению¹⁸⁹.

Отсутствие хотя бы одной из этих функций делает конституционно-правовую ответственность неполной.

Как было установлено в данном исследовании, в Российской Федерации конституционно-правовая ответственность основывается на нормах Конституции РФ и федеральных конституционных законов, а также дополняется другими нормативными актами, включая федеральные законы, законодательство субъектов Федерации и подзаконные акты¹⁹⁰.

Участники конституционно-правовых отношений обладают конституционной деликтоспособностью, то есть способностью нести ответственность за нарушения конституционных норм¹⁹¹.

Субъекты конституционно-правовой ответственности подразделяются на две категории: коллективные (государственные органы, за исключением индивидуальных лиц в их составе; избирательные комиссии; разнообразные негосударственные организации, включая общественные и религиозные

¹⁸⁸ Лучин В.О. Ответственность в механизме реализации Конституции // Право и жизнь. 1992. N 1.

¹⁸⁹ Лучин В.О., Конституционные деликты // Государство и право. 2000. № 1.

¹⁹⁰ Кутафин О.Е. Предмет конституционного права. М., 2001.

¹⁹¹ Дзидзоев, Р.М. Конституционно-правовая ответственность: учебник. - Краснодар: Кубанский гос. ун-т, 2011.

объединения, а также органы местного самоуправления) и индивидуальные (должностные лица, члены, участники и представители этих организаций, находящиеся в юридических отношениях с коллективными субъектами)¹⁹².

Центральным аспектом в обсуждении конституционно-правовой ответственности является её основание. В этом контексте ключевым является понятие конституционного деликта, определяемого как любое действие или бездействие, нарушающее установленные конституционным правом нормы и обязанности, ведущее к применению соответствующих мер ответственности.

Конституционные деликты могут быть классифицированы по следующим критериям:

1. Нарушения, касающиеся основ конституционного строя.
2. Нарушения, затрагивающие права и свободы человека и гражданина.
3. Деликты в области федеративного устройства.
4. Деяния, нарушающие правила институциональной организации и работы государственной власти.
5. Деликты в сфере местного самоуправления.
6. Действия, связанные с внесением изменений в Конституцию РФ.

Конституционный деликт также включает в себя нарушения общепризнанных норм и принципов международного права, которые интегрированы в правовую систему Российской Федерации.

Каждый конституционный деликт характеризуется четырьмя основными элементами: объектом (сфера общественных отношений, регулируемых конституционным правом), объективной стороной (внешнее проявление деликта), субъектом (участник конституционно-правовых отношений, обладающий обязанностями, предусмотренными конституционным правом) и субъективной стороной (вина, мотивы и цели, лежащие в основе деликта).

Субъекты конституционного деликта охватывают широкий спектр лиц, включая граждан, иностранных граждан, апатридов, государственные и муниципальные органы, общественные объединения и должностных лиц. Уникальной особенностью является то, что в качестве субъекта ответственности может выступать государство, как это предусмотрено в Конституции РФ, которая гарантирует право на возмещение вреда, причиненного незаконными действиями государственных органов или должностных лиц.

Конституционная деликтоспособность представляет собой способность

¹⁹² Кравченко И. Политика и познание // Вопросы философии. 2006. №11.

субъектов конституционного права нести ответственность за свои действия. Однако, такие субъекты, как народ или нация, не обладают деликтоспособностью, так как они не несут конституционных обязанностей.

Кроме того, важно отметить, что субъекты конституционно-правовой ответственности могут быть как индивидуальными, так и коллективными, что отличает их, например, от субъектов уголовной ответственности. Примером коллективного субъекта может служить парламент, на который может быть возложена ответственность в форме его роспуска.

Наконец, субъективная сторона конституционного деликта включает в себя психологическое отношение к совершенному действию, включая умысел и неосторожность, которые могут быть четко определены в зависимости от характера деликта. Например, законодательный орган может выразить недоверие высшему должностному лицу в случае его грубого нарушения Конституции, установленного судом.

В результате совершения институционно-правового деликта, субъекту, нарушившему конституционно-правовые нормы, налагается соответствующая санкция, определенная в рамках конституционного права. Эти санкции представляют собой государственные меры реагирования на нарушения и включают в себя оценку действий нарушителя.

Хотя принудительные меры не являются основным инструментом воздействия в рамках конституционного права, конституционно-правовые санкции остаются важной его частью. В рамках данного исследования не претендуем на всестороннее изучение всех возможных санкций, но рассмотрим их в достаточной мере, чтобы обеспечить понимание темы, особенно в отношении высших должностных лиц субъектов РФ.

Конституционно-правовые санкции, применяемые к высшим должностным лицам, включают:

1. Признание действий физического или должностного лица, органа, общественного объединения незаконными или противоконституционными.
2. Объявление выборов депутатов и выборных должностных лиц недействительными.
3. Роспуск или прекращение полномочий органов или должностных лиц.
4. Упразднение или приостановление деятельности органа.
5. Переформирование состава органа.
6. Отмена решений одним органом другим.
7. Аннулирование решений государственных органов или органов местного самоуправления судами.
8. Вотум недоверия парламентом правительству.

9. Отставка правительства или его отдельных членов.
10. Отзыв депутатов или выборных должностных лиц избирателями.
11. Прекращение полномочий депутата или выборного должностного лица на основании судебного приговора.
12. Процессуальные санкции, связанные с деятельностью представительных органов.
13. Лишение депутатского вознаграждения.

В контексте этого исследования также важно обсудить концепцию вины в контексте конституционно-правовой ответственности. Вина может присутствовать как в форме умысла, так и в отсутствии такового, когда, например, депутат не может эффективно выполнять свои обязанности. В таких случаях правовая вина отсутствует, и большинство исследователей сходятся во мнении, что применение санкций нецелесообразно.

Следует также рассмотреть случаи, когда санкции применяются в ситуациях правомерного поведения, например, роспуск Государственной Думы за неоднократный отказ в согласии на кандидатуру Председателя Правительства. Здесь встает вопрос о соотношении политической и правовой ответственности и проблема применения юридических мер за политические действия, что остается малоизученным в современной юридической науке.

Таким образом, конституционно-правовая ответственность выступает как фундаментальный инструмент обеспечения правопорядка и защиты прав граждан, способствуя укреплению демократических основ общества. Эта ответственность характеризуется как принудительная мера, основанная на наличии правонарушений и влекущая за собой негативные последствия для правонарушителя.

Использованные источники:

1. Авакьян. С.А. Актуальные проблемы конституционно-правовой ответственности. - Изд-во Московского университета, 2001.
2. Авакьян С.А. Конституционно-правовая ответственность. - Изд-во Московского университета, 2001.
3. Дзидзоев, Р.М. Конституционно-правовая ответственность: учебник. - Краснодар: Кубанский гос. ун-т, 2011.
4. Зражевская Т.Д., Боброва Н.А. Ответственность в системе гарантий конституционных норм. Государственно-правовые аспекты / Воронеж: Изд-во Воронеж. ун-та, 1985.
5. Колдаева Н.П. Об ответственности в законотворчестве. В кн.: Концепции стабильности закона / Под ред. В.П. Казимирчука. - М.: Проспект, 2000.

6. Кравченко И. Политика и познание / Вопросы философии. 2006. №11.
7. Кутафин О.Е. Предмет конституционного права. М., 2001.
8. Липинский Д.А. Позитивная юридическая ответственность: за и против / Право и политика. М.: «NotaVene », 2005. № 11-12.
9. Лучин В.О. Ответственность в механизме реализации Конституции / Право и жизнь. 1992. N 1.
10. Лучин В.О., Конституционные деликты / Государство и право. 2000. № 1.
11. Попова Л.Е. Признаки конституционно-правовой ответственности / Научно-методический электронный журнал «Концепт». – 2016 г.
12. Пьянов Н.А. Консультации по теории государства и права: учеб. Пособие. Иркутск. 2018.
13. Самощенко И.С., Фарукшин М.Х. Ответственность по советскому законодательству. - М.: Юрид. лит., 1971.
14. Тихоненко И.Н. Основания освобождения от юридической ответственности: Автореф. дис. канд. юрид. наук. - М., 1995.
15. Трофимова Г.А. Понятие конституционно-правовой ответственности как отраслевого вида юридической ответственности / Конституционное и муниципальное право – Изд. «Юрист», Москва – 2016 г. – №7 – С. 3-8
16. Щербакова О.В. Конституционно-правовая ответственность и конституционно-правовые санкции в избирательном процессе в субъекте Российской Федерации / Общество: политика, экономика, право – 2016 г.

Петрова Т.В.
Студент
3 курс, Юридический факультет
ФГБОУ ВО «Марийский государственный университет»,
г. Йошкар-Ола

ПОНЯТИЕ И ЭТАПЫ ФОРМИРОВАНИЯ ИНСТИТУТА НЕОБОСНОВАННОЙ НАЛОГОВОЙ ВЫГОДЫ

***Аннотация:** Статья посвящена этапам формирования института необоснованной налоговой выгоды, рассмотрены теоретические аспекты, характеризующие его правовую природу, проведен анализ общей антиуклонительной нормы в НК РФ.*

***Ключевые слова:** добросовестность, необоснованная налоговая выгода, злоупотребление правом, пределы осуществления прав по исчислению суммы налога.*

***Abstract:** The article is devoted to the stages of formation of the institution of unjustified tax benefit, the theoretical aspects characterizing its legal nature are considered, and the general anti-evasion norm in the Tax Code of the Russian Federation is analyzed.*

***Key words:** good faith, unjustified tax benefit, abuse of right, limits of exercise of rights to calculate the amount of tax.*

В настоящее время наблюдается кризис публичных финансов, рост бюджетных расходов, повышение фискальной нагрузки на экономику в условиях антироссийских экономических санкций, что приводит к кардинальному изменению отношения государства к налоговому планированию.

Общественные интересы состоят, в частности, в обеспечении финансовой стабильности системы налогообложения, ключевыми элементами поддержания которой следует признать полное и своевременное исполнение всеми налогоплательщиками обязанностей по представлению отчетности и уплате налога и в конечном счете предотвращение любых видов злоупотреблений в исполнении налоговых обязанностей. В связи с этим Европейского суда по правам человека (далее — ЕСПЧ) и Конституционный Суд РФ признали, что попытки злоупотребления системой налогообложения должны пресекаться, а в национальном законодательстве необходимо

предусмотреть требование особой осмотрительности лиц, являющихся налогоплательщиками, с целью предотвращения таких злоупотреблений [1].

Следуя необходимости защиты публичных интересов от злоупотреблений налогоплательщиков, различные государства вводят в структуру своего внутреннего налогового законодательства антиуклонительные правила различной направленности, как препятствующие налогоплательщикам использовать гражданско-правовые сделки и финансовые операции для уклонения от налогообложения.

Таким инструментом противодействия незаконному снижению налогового бремени в российском законодательстве, прежде всего, выступает статья 54.1 Налогового кодекса Российской Федерации. Кроме непосредственно внутринациональных норм налогового законодательства антиуклонительного характера, существуют также судебные доктрины о необоснованности налоговой выгоды, о деловой цели финансовых операций, о приоритете существа над формой, об игнорировании правосубъектности организации и др.

Длительное время вопросы противодействия злоупотреблению правом не имели прямого правового регулирования в законодательстве о налогах и сборах Российской Федерации. В условиях существования большого количества неурегулированных нормой права вопросов основная часть правовых основ налогообложения еще до их возведения в ранг закона была сформулирована Конституционным Судом РФ в процессе истолкования базовых конституционных идей (ценностей). Антиуклонительная национальная концепция начала развиваться в России в связи с разработкой Конституционным Судом РФ правовой позиции, согласно которой налогоплательщик должен придерживаться добросовестности при исполнении обязанности по уплате налога [2, 3].

Она получила развитие в Определениях Конституционного Суда РФ, в которых декларируется налоговое правоприменение указанной правовой категории, в частности, что в сфере налоговых отношений действует презумпция добросовестности налогоплательщиков [4, 5].

Исходя из позиции Конституционного Суда РФ, о недобросовестности налогоплательщиков может свидетельствовать ситуация, когда с помощью инструментов, используемых в гражданско-правовых отношениях, создаются схемы незаконного обогащения за счет бюджетных средств, что может привести к нарушению публичных интересов в сфере налогообложения и нарушению конституционных прав и свобод других налогоплательщиков. Оценка добросовестности налогоплательщика предполагает оценку заключенных им сделок, их действительности, особенно в тех случаях, когда

они не имеют разумной деловой цели. Заключенные сделки должны не только формально соответствовать законодательству, но и не вступать в противоречие с общим запретом недобросовестного осуществления прав налогоплательщиком. Недобросовестным считается тот налогоплательщик, который с помощью инструментов, используемых в гражданско-правовых отношениях, создает схему незаконного обогащения за счет бюджетных средств [6].

Однако, понятие, введенное в оборот Конституционным Судом РФ, имеет большую долю субъективности, поскольку не определены конкретные критерии оценки добросовестности плательщика налогов, вместо этого в тексте нормативно-правового акта указаны только ориентировочные обстоятельства, на основе которых, можно сделать вывод о правомерности действий налогоплательщиков по снижению налоговой нагрузки [7, с. 22].

Стремление разграничить злоупотребления в сфере налогообложения от оптимизации налоговых обязательств в рамках предусмотренных законом способов и средств привело к появлению категории «необоснованная налоговая выгода» вместо категории «недобросовестный налогоплательщик», используемой в судебной практике, чья неопределенность вызывала критику.

Следующим этапом формирования российского «судебного налогового права» явилось принятие Постановления Пленума Высшего Арбитражного Суда РФ от 12 октября 2006 года № 53 «Об оценке арбитражными судами обоснованности получения налогоплательщиком налоговой выгоды» (далее – Постановление № 53), ставшего фундаментальным для формирования доктрины необоснованной налоговой выгоды. Термин «недобросовестность» сдал свои позиции перейдя в плоскость критерия характеризующего статус налогоплательщика в рамках выявления злоупотреблений (активность его действий), что дало налогоплательщику возможность обосновать правомерность собственных действий, руководствуясь заданными в Постановлении № 53 ориентирами, а налоговым органам обозначило критерии при доказывании полученной налогоплательщиком необоснованности налоговой выгоды.

Понятие налоговой выгоды, содержащееся в Постановлении № 53, описывает процесс ее получения и возможные способы, без раскрытия сущности явления, в чем и заключается его недостаток.

По результатам анализа Постановления № 53 можно выделить ряд элементов доктрины «необоснованной налоговой выгоды»: презумпция добросовестности налогоплательщика, реальность экономической деятельности, деловая цель, должная осмотрительность и осторожность [8].

В пункте 1 Постановления № 53 презюмируется добросовестность налогоплательщика и иных участников правоотношений в сфере экономики, что предполагает заведомую разумность и экономическую оправданность действий налогоплательщика (презумпция экономической целесообразности), достоверность сведений, содержащихся в налоговой и бухгалтерской отчетности (презумпция обоснованности расходов). Важно отметить, что данные презумпции не освобождают суды от необходимости оценивать действия налогоплательщика с точки зрения добросовестности (пункт 2 Постановления № 53). При этом бремя доказывания опровержения указанных презумпций возлагается на сильную сторону правоотношений.

Реальность хозяйственных операций является системообразующим элементом доктрины. Налоговая выгода не может быть признана обоснованной, если получена налогоплательщиком вне связи с осуществлением реальной предпринимательской или иной экономической деятельности (пункт 4 Постановления № 53).

Анализ первичной документации, учет сопутствующих расходов, документы о последующих операциях с имуществом, запросы и письма от контрольно-надзорных органов, а также свидетельства третьих лиц служат основой для определения реальности экономической деятельности.

Не допускается извлечение налоговой выгоды из потерь казны налогоплательщиками, использующими формальный документооборот с участием организаций, не ведущих реальной экономической деятельности и не исполняющих налоговые обязательства в связи со сделками, оформляемыми от их имени.

Однако, указанное положение содержит важную оговорку, что возможность достижения того же экономического результата с меньшей налоговой выгодой, полученной налогоплательщиком путем совершения других предусмотренных или не запрещенных законом операций, не является основанием для признания налоговой выгоды необоснованной.

Установление деловой цели осуществляется с учетом оценки обстоятельств, свидетельствующих о его намерениях получить экономический эффект в результате реальной предпринимательской или иной экономической деятельности.

Одним из оснований для признания налоговой выгоды необоснованной является ситуация, когда для целей налогообложения учтены операции не в соответствии с их действительным экономическим смыслом или учтены операции, не обусловленные разумными экономическими или иными причинами (целями делового характера). При этом, если такое обстоятельство установлено судом, то суд определяет объем прав и обязанностей

налогоплательщика, исходя из подлинного экономического содержания соответствующей операции (пункты 3, 7 Постановления № 53).

Пунктом 10 Постановления № 53 в отношении налоговых споров введено в оборот понятие должной осмотрительности и осторожности, следующего элемента доктрины необоснованной налоговой выгоды.

Под должной осмотрительностью и осторожностью подразумевается, что налогоплательщик должен проявлять разумную осмотрительность при выборе контрагента, установив его правоспособность и добросовестность с точки зрения уплаты налогов [9, с.120].

Однако ВАС РФ в своем Постановлении не упомянул никаких методов, которыми налогоплательщик может доказать, что его действия в рамках хозяйственного оборота были совершены с надлежащей осмотрительностью и осторожностью. Более того, в самом законе отсутствует такая правовая категория.

Таким образом, Постановление № 53 аккумулировало судебную практику, чем обеспечило единообразие правоприменения. Положительной особенностью Постановления № 53 является перечень обстоятельств, которые в отдельности не являются основанием для признания налоговой выгоды необоснованной, однако в совокупности и взаимосвязи с иными обстоятельствами могут быть признаны обстоятельствами, свидетельствующими о получении необоснованной налоговой выгоды.

Однако, Постановление № 53 отличается не самым высоким качеством юридической техники, изложение отдельных элементов доктрины отличается казуистичностью, что свидетельствует о низком уровне абстрактности формулировок. Сама концепция недостаточно проработана, а применяемые оценочные категории весьма субъективны, что привело к нарушению единообразия её толкования и применения.

В 2017 г. в российское налоговое законодательство была введена ст. 54.1 НК РФ, закрепившая основные антиуклонительные правила в сфере налогообложения. При этом, ФНС России прямо указала, что новая статья не является кодификацией правил, сформулированных в Постановлении № 53, а представляет собой новый подход к проблеме злоупотребления налогоплательщиками своими правами.

В статье отсутствуют такие термины налоговая выгода, необоснованная (обоснованная) налоговая выгода, недобросовестный (добросовестный) налогоплательщик, но вводится термин искажение сведений. Статья вводит пределы осуществления права по исчислению налоговой базы и содержит три требования, одновременное соблюдение которых позволяет считать налоговую выгоду обоснованной:

- сведения о фактах хозяйственной жизни, об объектах налогообложения должны отвечать признакам достоверности: отсутствие искажений - тест реальности и документальной подтвержденности хозяйственной операции (пункт 1 статьи 54.1 НК РФ);

- основная цель совершения сделки – экономическая, а не уменьшение налога - тест деловой цели сделки (подпункт 1 пункта 2 статьи 54.1 НК РФ);

- наличие договорных связей с контрагентом, исполнившим обязательство по сделке (операции) или лицом, которому оно передано в силу закона или договора - тест исполнения обязательств надлежащим контрагентом (подпункт 2 пункта 2 статьи 54.1 НК РФ)[10].

Поскольку статья содержит требование об одновременном соблюдении правил, нарушение хотя бы одного из них является основанием для признания полученной в результате совершенной операции налоговой выгоды необоснованной.

Норма пункта 2 статьи 54.1 НК РФ говорит о том, что при отсутствии обстоятельств, предусмотренных пунктом 1 статьи 54.1 НК РФ, по имевшим место сделкам (операциям) налогоплательщик вправе уменьшить налоговую базу и (или) сумму подлежащего уплате налога в соответствии с правилами соответствующей главы части второй НК РФ при соблюдении одновременно условий, предусмотренных подпунктами 1 и 2.

Положения подпункта 1 пункта 2 статьи 54.1 НК РФ, то оно фактически воспроизводит положения пункта 9 Постановления N 53 о том, что налоговая выгода не может рассматриваться в качестве самостоятельной деловой цели, поэтому, констатируем, что «революции» в этом нововведении не случилось.

В подпункте 2 пункта 2 статьи 54.1 НК РФ акцент сделан, на реальном исполнении обязательств именно контрагентом проверяемого лица - стороной договора и (или) лицом, которому обязательство по исполнению сделки (операции) передано по договору или закону. То есть по совершенным сделкам (операциям) указанное положение запрещает налогоплательщикам уменьшить налоговую базу и (или) сумму подлежащего уплате налога, если обязательство по сделке (операции) исполнено неустановленным или неуполномоченным лицом (в том числе, например, лицом, не имеющим правового отношения к этой сделке (операции)).

Пункт 3 статьи 54.1 НК РФ посвящен обстоятельствам, которые не могут рассматриваться в качестве самостоятельного основания для признания уменьшения налогоплательщиком налоговой базы и (или) суммы подлежащего уплате налога неправомерным.

Включение в НК РФ отдельных положений, касающихся противодействия злоупотреблению правом — это шаг в развитии налогового

права. Однако глобальным сдвигом такой шаг можно было бы считать, если бы при этом закреплялся принцип добросовестности. Данный принцип мог бы работать как в отношении налогоплательщика, так и налоговых органов, что позволило бы оценивать действия обеих сторон, причем с точки зрения не только формальных требований, а именно содержания. Принцип добросовестности позволяет уйти от излишней формализации и оценивать действия по существу. Безусловно, это возможно определить наверняка лишь с помощью оценки фактических обстоятельств дела, и в этой связи Постановление № 53 продолжит существовать как некое руководство для оценки доказательств и используется судами.

Использованные источники:

1. Определение Конституционного Суда РФ от 04.07.2017 № 1440-О «Об отказе в принятии к рассмотрению жалобы гражданина Бунеева Сергея Петровича на нарушение его конституционных прав положениями статей 146, 153, 154, 247 - 249 и 274 Налогового кодекса Российской Федерации». [Электронный ресурс]. Режим доступа: КонсультантПлюс.

2. Постановление Конституционного Суда РФ от 12.10.1998 № 24-П «По делу о проверке конституционности пункта 3 статьи 11 Закона Российской Федерации от 27 декабря 1991 года «Об основах налоговой системы в Российской Федерации». [Электронный ресурс]. Режим доступа: КонсультантПлюс.

3. Определение Конституционного Суда РФ от 25.07.2001 № 138-О «По ходатайству Министерства Российской Федерации по налогам и сборам о разъяснении Постановления КС РФ от 12 октября 1998 года по делу о проверке конституционности пункта 3 статьи 11 Закона Российской Федерации «Об основах налоговой системы в Российской Федерации». [Электронный ресурс]. Режим доступа: КонсультантПлюс.

4. Определение Конституционного Суда РФ от 25.07.2001 № 138-О «По ходатайству Министерства Российской Федерации по налогам и сборам о разъяснении Постановления КС РФ от 12 октября 1998 года по делу о проверке конституционности пункта 3 статьи 11 Закона Российской Федерации «Об основах налоговой системы в Российской Федерации». [Электронный ресурс]. Режим доступа: КонсультантПлюс.

5. Определение Конституционного Суда РФ от 16.10.2003 № 329-О «Об отказе в принятии к рассмотрению жалобы общества с ограниченной ответственностью «Экспорт-Сервис» на нарушение конституционных прав и свобод положениями абзаца первого пункта 4 статьи 176 НК РФ». [Электронный ресурс]. Режим доступа: КонсультантПлюс.

6. Определение Конституционного Суда РФ от 08.04.2004 № 168-О «Об отказе в принятии к рассмотрению жалобы гражданина Чуфарова Андрея Сергеевича на нарушение его конституционных прав положениями абзацев второго и третьего пункта 2 статьи 7 Закона Российской Федерации «О налоге на добавленную стоимость» и абзаца первого пункта 2 статьи 172 Налогового кодекса Российской Федерации». [Электронный ресурс]. Режим доступа: КонсультантПлюс.

7. Бельтюкова А.А. Доктрина деловой цели в налоговом праве России: от средства доказывания в спорах о недобросовестности налогоплательщика до середины оценки обоснованности получения налоговой выгоды /А.А. Бельтюкова // Финансовое право. - 2013. - № 1.-С.19–28.

8. Постановление Пленума Высшего Арбитражного Суда РФ от 12.10.2006 № 53 «Об оценке арбитражными судами обоснованности получения налогоплательщиком налоговой выгоды». [Электронный ресурс]. Режим доступа: КонсультантПлюс.

9. Табаков А.Н. Концепция налоговой выгоды и должна осмотрительность в прогнозировании налоговых рисков субъектами малого предпринимательства / А.Н. Табаков, Н.В. Выборных: сборник материалов XLVII Международной научно-практической конференции. – 2017. – С. 119–124.

10. Налоговый кодекс Российской Федерации (часть первая) от 31.07.1998 № 146-ФЗ. (ред. от 04.08.2023). [Электронный ресурс]. Режим доступа: КонсультантПлюс.

*Литвин К.С.,
студент 3МЗЮ курса факультета права и управления
Владимирского юридического института
Федеральной службы исполнения наказаний
Россия, г. Владимир*

*Научный руководитель: Семенов С.А., доцент кафедры
публично-правовых дисциплин факультета права и управления
Владимирского юридического института Федеральной службы
исполнения наказаний
Россия, г. Владимир*

ПОНЯТИЕ НЕЗАКОННОГО ОБОРОТА ОРУЖИЯ В УГОЛОВНОМ ПРАВЕ

***Аннотация:** В настоящей статье автор раскрывает понятие незаконного оборота оружия по уголовному праву России. Изучим мнения ведущих специалистов в указанной проблеме, автор предлагает собственное понятие незаконного оборота оружия.*

***Ключевые слова:** оружие, незаконный оборот оружия, уголовный закон, уголовная ответственность.*

***Abstract:** In this article, the author reveals the concept of illegal arms trafficking under Russian criminal law. Let's study the opinions of leading experts in this problem, the author suggests his own concept of illegal arms trafficking.*

***Keywords:** weapons, illegal arms trafficking, criminal law, criminal liability.*

С самых древних времен наши предки в своей жизнедеятельности использовали оружие, и на тот момент, оно выступало средством, для снабжения себя и своих близких пищей, для защиты своего крова от угроз со стороны людей и животных.

На протяжении многих лет, проходя различные исторические этапы, оружие развивалось и совершенствовалось, при этом, не меняя субъекта своего управления, и правила его использования, если сказать точнее, то порядок его оборота менялся, под приходящие жизненные реалии.

К преступлениям, связанные с незаконным оборотом оружия, обычно относят ст. 222-226.1 УК РФ. При изучении данных статей, можно заметить употребление определенных понятий, для разъяснения которых необходимо обращение к базисным категориям, таким как: оружие, оборот оружия, как легальный, так и нелегальный и т.п.

В настоящее время, в нашей стране понятие оборота оружия регламентируется Федеральным законом от 13.12.1996 № 150-ФЗ «Об оружии» (далее – ФЗ «Об оружии»). Оно раскрывается как «производство оружия, торговля оружием, продажа, передача, приобретение, коллекционирование, экспонирование, учет, хранение, ношение, перевозка, транспортирование, использование, изъятие, уничтожение, ввоз оружия в нашу страну и вывоз его из страны» [7] и все эти действия, производимые с оружием является законными, лишь при соблюдении требований, установленных законодательством об оружии.

В свою очередь оружие – это обобщенное понятие устройств и предметов, которые разработаны для поражения живой или иной цели, а также для подачи сигналов. Данное определение законодатель положил в основу всех нормативно-правовых актов, регулирующих оборот оружия, как законный, так и незаконный на территории Российской Федерации.

Поэтому понятию оружия присущи определенные признаки:

- во-первых, это устройство или предмет материального мира;
- во-вторых, оно является результатом лишь деятельности человека;
- в-третьих, его главной задачей выступает поражение живой или иной цели, или подача сигнала.

Из этого мы можем выделить, основные признаки оружия, у него есть целевое назначение, которым, например, выступает человек, животное, спортивный снаряд, оно обладает поражающей способностью, значит, оно может постоянно или временно, лишит объект его функционирования или целостности, и чтобы эти два признака, могли быть объединены, оно должно иметь в себе определенные конструктивные особенности.

Рассмотрев данные понятия, можно четко проследить момент того, что существует легальный оборот оружия, который как раз и отвечает требованиям, закрепленным в законе об оружии, а есть нелегальный оборот, который регламентируется нормами как административного, так и уголовного права. Нас интересует понятие незаконного оборота оружия, с уголовно-правовой точки зрения.

Сам по себе этот термин, в юридическом смысле, появился относительно не так давно, все началось с приходом ФЗ «Об оружии» в 1993 году и Правилами оборота гражданского и служебного оружия и патронов к нему на территории РФ, которые были утверждены Постановлением Правительства РФ от 21.07.1998 № 814 [6].

Понятие «незаконного оборота оружия» достаточно широкое, по сравнению с этим же понятием в уголовно-правовом смысле. Дело в том, что такой оборот выступает «как чисто криминальное движение оружия, так и

существенные нарушения правил законного оборота, которые приводят к выходу его из-под контроля, и вовлечению в криминальную сферу [9]».

Так как в уголовно законодательстве нет точного определения данного термина, и это вызывает значительную проблему в понимании данного явления, поэтому необходимо провести анализ определений, которые дают различные ученые и юристы, чтобы сделать вывод, чем же является данное деяние в уголовно-правовом смысле.

Ряд авторов, ученых, юристов, которые занимались исследованием феномен незаконного оборота оружия, в уголовном праве, предлагали свои определения данного термина.

Григорянц С.А. видел это явление, как «криминальное движение предметов незаконного оборота оружия в совокупности с отклонениями в сфере законного оборота оружия» [2].

Невский С.А. считал, что это «обусловленный конкретными социальными условиями процесс поступления, распространения, применения и использования оружия в обществе, происходящий с нарушением установленных законодательством правил обращения с оружием и проявляющийся в совершении действий, запрещенных законом» [5].

Загайнова Ю.В. рассматривала это понятие, как «обусловленный конкретными социальными условиями процесс применения, использования, и распространения оружия в обществе, происходящий с нарушением установленных законодательством правил обращения с оружием и другими предметами, описанными в ст. 222 УК РФ и проявляющийся в совершении действий, запрещенных законом» [3].

Башилов В.В. просто сказал, что незаконный оборот оружия – это «действия, предусмотренные ст. 222,223,226 УК РФ» [1]. В свою очередь, большинство ученых, к данной категории преступлений, относят ст. 222-226.1 УК РФ, что коррелируется с мнением Пленума Верховного суда РФ.

Корецкий Д.А. и Солоницкая А.В. полагали, что это незаконны оборот оружия – это «производство и процесс дальнейшего движения оружия к потребителю, а также его использование и уничтожение, осуществляемые с нарушением закона» [4].

Ситько Н.Г. отмечал, что нелегальный оборот, это с одной стороны, следствие конкретных преступлений (хищение, изготовление, сбыт и т.д.), а с другой, источник иных, не относящихся к уголовным посягательствам на общественную безопасность, деяний криминального характера (убийство, грабеж и др.) [8].

Многие другие авторы, видят незаконный оборот оружия, как движение объектов оборота данных предметов в совокупности с отклонениями в сфере

законного оборота данных предметов. А кто-то вообще не анализирует это определения, считая, что оно достаточно общеизвестное, чтобы его рассматривать.

Можно заметить, что одинакового подхода к определению этого понятия нет, сколько авторов столько и мнений получается, именно поэтому в результате анализирования чужих точек зрения, а также законодательства, мы сможем прийти к своему пониманию данного термина.

Исходя из норм уголовного права, и исследования мнения различных авторов, мы можем определить незаконный оборот оружия, как криминальный или нелегальный процесс, применения, использования и распространения оружия, боеприпасов к нему, а также взрывных устройств и взрывчатых веществ, отраженных в уголовном кодексе, законе об оружии, и пояснениях Пленума Верховного суда, в обществе, нарушающий состояние социальной безопасности, а также установленные нормы обращения с общепасными предметами, прописанный в уголовном законодательстве, и отражающий действия, которые закреплены в статьях 222-226.1 УК РФ.

Используемые источники:

1. Башилов В.В. Борьба с организованными формами преступного оборота огнестрельного оружия, его основных частей, боеприпасов, взрывчатых веществ и взрывных устройств: Уголовно-правовой и криминологический аспекты: автореф. дис... канд. юрид. наук. Москва, 2000. С. 10.

2. Григорянц С.А. Незаконный оборот оружия, боеприпасов, взрывчатых веществ и взрывных устройств как объект криминологического исследования: автореферат дис. ... канд. юрид. наук. Ростов-на-Дону, 2011. С. 37.

3. Загайнова Ю.В. К вопросу о понятии незаконного оборота оружия. // Вестник Восточно-Сибирского института МВД России. 2012. № 3 (62). С. 41.

4. Корецкий Д.А. Оружие и его незаконный оборот: криминологическая характеристика и предупреждение. Москва: Высшая школа, 2019. С. 92.

5. Невский С.А. Противодействие незаконному обороту оружия, боеприпасов и взрывчатых веществ: (история, криминология и уголовно-правовые аспекты). М.: Юрлитинформ, 2008. С. 211.

6. О мерах по регулированию оборота гражданского и служебного оружия и патронов к нему на территории Российской Федерации (вместе с "Правилами оборота гражданского и служебного оружия и патронов к нему на территории Российской Федерации", "Положением о ведении и издании Государственного кадастра гражданского и служебного оружия и патронов к

нему"): Постановление Правительства Российской Федерации от 21.07.1998 г. № 814. // Собрание законодательства Российской Федерации. 1998. № 32, ст. 3878.

7. Об оружии: федер. закон от 13.12.1996 г. № 150-ФЗ // Собрание законодательства Российской Федерации. 1996. № 51, ст. 5681.

8. Ситько Н.Г. К вопросу о понятии незаконного оборота оружия. // Научный журнал успехи современной науки и образования. 2016. № 8. С. 90.

9. Солоницкая Э.В. Криминальная характеристика незаконного оборота оружия и меры борьбы с ним: автореф. дис... канд. юрид. наук. Ростов-на-Дону, 2004. С. 8.

ТЕХНИКА И ОБЩЕСТВО В XXI ВЕКЕ

УДК 621.642.39.03

Яковлева Е.В.

Студент

3 курс, кафедра «Транспорт углеводородных ресурсов»

Институт транспорта, Тюменский индустриальный университет

Россия, г. Тюмень

ВЛИЯНИЕ ВЫБОРА СИСТЕМЫ СЛИВО-НАЛИВНЫХ ОПЕРАЦИЙ НА БЕЗОПАСНОСТЬ РОЗЛИВА СУГ В БАЛЛОНЫ

Аннотация: Энергетическая безопасность очень важна в современном мире. Сжиженный нефтяной газ (СНГ) является одним из важных источников энергии. LPG может быть получен в результате переработки природного газа, а также сырой нефти. В настоящее время СУГ выпускается в баллонах различных размеров. Система розлива СУГ в баллоны является основной темой обсуждения в данной статье. Требования безопасности при работе с баллонами также описаны в этой научной статье. Баллон LPG может быть заправлен как автоматически, так и вручную. Автоматическая система заправки является более безопасной и эффективной.

Ключевые слова: сжиженный нефтяной газ (LPG), процесс розлива, опасность, безопасность.

Abstract: Energy security is very important in the current world. Liquefied Petroleum Gas (LPG) is one of the significant energy sources. LPG can be produced from natural gas processing as well as crude oil refining. Now LPG is available in different sizes of cylinder. The bottling system of LPG in the cylinder is the main discussion topic of this paper. Safety requirement during bottling work is also explained in this research article. LPG cylinder can be filled in both automatically and manually. The automatic filling system is more secure and effective.

Keywords: Liquefied Petroleum Gas (LPG), Bottling Process, Hazards, Safety.

Сжиженный нефтяной газ (LPG или LP Gas) представляет собой смесь газообразных углеводородных соединений, в основном пропана и бутана.

Легковоспламеняющийся сжиженный нефтяной газ представляет собой вещество без запаха и цвета. Нетоксичный газ тяжелее воздуха. СУГ получают в процессе переработки природного газа и нефтепереработки. СУГ отделяют от непереработанного природного газа с помощью охлаждения.

LPG извлекается из нагретой сырой нефти с помощью дистилляционной колонны. Этот СУГ может быть разделен на три основные части: пропан, бутан и изобутен. LPG является чистым и эффективным топливом, которое выделяет на 20% меньше углекислого газа (CO_2), чем мазут, на 50% меньше CO_2 , чем уголь, и на 70% меньше CO_2 , чем древесина.

LPG используется для приготовления пищи, отопления и выработки электроэнергии в экологически чистом процессе. Спрос на СУГ растет с каждым годом во всем мире. Самыми крупными импортерами СУГ являются США, ЕС, а также страны северо-восточной Азии, такие как Китай, Япония, Южная Корея. С другой стороны, крупнейшими экспортерами являются Ближний Восток, Западная Африка и Норвегия. В 2014 году Китай импортировал 7,1 млн тонн СУГ (пропан, бутан и смешанный), а в 2013 году - 4,2 млн тонн. США экспортировали около 14 миллионов тонн СУГ в 2014 году. Регион Персидского залива экспортировал наибольший процент СУГ в 2013 году.

Работа была проведена по изучению процесса наполнения баллонов сжиженным газом и безопасности во время наполнения. Сжиженный газ заправляется в баллоны различных размеров. Большинство баллонов для сжиженного газа изготавливаются из стали. Пластик и алюминий становятся популярной альтернативой стали, когда вес является проблемой. Композитные баллоны LPG также являются интересной альтернативой стали. Емкость баллонов LPG варьируется от менее 1 кг до 50 кг LPG.

LPG, обладая высокой горючестью, имеет опасность пожара и взрыва от производства, распределения, транспортировки до использования и утилизации. Взрыв кипящей жидкости с расширяющимся паром (BLEVE) - это наиболее разрушительная опасность взрыва, связанная с СУГ, которая может привести к взрывной волне высокой разрушительной силы. Утечка СУГ может происходить в виде газа или жидкости. При утечке в жидком виде он расширяется до пара в 200 раз. Поскольку пары СУГ тяжелее воздуха, они будут оседать в замкнутых пространствах и на низменных участках.

Накопление паров СУГ может привести к созданию атмосферы с недостатком кислорода, что несет риск удушья. При встрече газа с источником воспламенения он может загореться или взорваться. Другие опасности включают отсутствие адекватной вентиляции, угарный газ, образующийся при

сгорании, может привести к наркотическим эффектам, а при контакте с кожей СУГ вызывает холодные ожоги.

Плохой контроль качества в процессах переработки и производства СУГ может привести к нарушению безопасности и, следовательно, к возникновению опасностей при распределении и использовании. Таким образом, необходимо регулировать и контролировать этапы процесса розлива, чтобы минимизировать потенциальные риски во время транспортировки, распределения и, наконец, использования потребителями, поскольку небрежность на любом этапе может привести к опасности. Более того, меры безопасности для работников, занятых в производстве, имеют решающее значение.

Безопасность наиболее важна для любой отрасли. Для обеспечения безопасности во время работы используются средства индивидуальной защиты (СИЗ). В среднем, опасными факторами могут быть утечка, травмы рук и ног, звуковое загрязнение. Утечка СУГ из баллона может произойти во время заправки в карусели. Утечка СУГ может произойти и при откручивании/закручивании.

Для предотвращения опасности или получения травм во время наполнения баллонов СУГ необходимо использовать СИЗ. Существуют различные виды СИЗ, такие как защитная обувь, каска, защитные очки и перчатки, светоотражающая куртка, воздушная муфта, защитные очки и т.д. Защитная обувь и перчатки всегда используются для предотвращения травм ног и рук. Звуковое загрязнение можно свести к минимуму с помощью воздушного муфты. Во время работы необходимо использовать защитную маску. Огнетушители должны быть всегда наготове для борьбы с любыми видами пожара. Первоначальная проверка баллона необходима для того, чтобы убедиться, что он пригоден для заполнения. Вентиль баллона является наиболее важным.

Обычно он используется для двух целей - для заправки и подачи газа потребителю. Заправка большого количества баллонов за один раз очень рискованна, поэтому безопаснее заправлять баллоны автоматически.

Заправочная карусель (рис. 1) – это современная машина, предназначенная для заправки баллонов с газом в больших группах. Она содержит раму с ходовыми колесами, рельсы, центральную колонну и приводной механизм вокруг центральной колонны. Принцип работы карусели заключается в использовании заправочных головок, расположенных по кругу, где пустой баллон входит в карусель, наполняется по мере вращения, а затем выходит из карусели наполненным в той точке, где он вошел. Карусель может

иметь как меньшее количество головок (например, восемь), так и большее (например, семьдесят две).

Детектор утечек – это устройство, которое используется в различных отраслях промышленности для обнаружения утечки из объекта. В промышленности сжиженного газа он используется для обнаружения утечки в баллоне для заправки сжиженным газом. Утечка может быть различных типов, например, утечка головки баллона, утечка дна, утечка клапана и т.д.

Как правило, почти все предприятия по заправке СУГ используют автоматические детекторы утечек для проверки герметичности клапана и корпуса баллона. Течь корпуса проверяется мыльной водой, в основном, вручную.



Рис. 1. Карусель для наполнения баллонов СУГ

Предохранительный колпачок – это защитный колпачок, который используется на вентиле баллона. Он используется для большей безопасности при утечке газа. После обнаружения утечки предохранительный колпачок фиксируется на вентиле баллона LPG. Предохранительный колпачок может быть закреплен вручную в режиме реального времени или может быть использован автоматический фиксатор колпачков в режиме реального времени. После укупорки, на оборудовании в режиме реального времени обжимается алюминиевое уплотнение колпачка/термовтулка вокруг вентиля баллона, что является заключительной операцией и завершает процесс безопасного наполнения баллона LPG.

После завершения всех вышеперечисленных процессов наполненный LPG баллон хранится на складе для последующего распределения по потребителям.

Использование сжиженного нефтяного газа безопасно и дешево. Использование LPG становится популярным с каждым днем. Теперь LPG

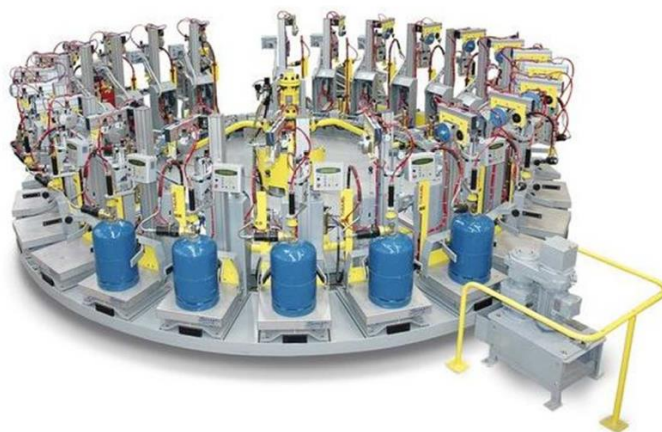
можно найти в баллонах различных размеров, что обусловлено спросом потребителей. LPG заправляется в различные типы баллонов, такие как стальные, композитные и пластиковые баллоны. Заправка может производиться как автоматически, так и вручную. Автоматический процесс наполнения более эффективен и позволяет наполнить большее количество баллонов за короткое время. Для обеспечения безопасности необходимо использовать средства индивидуальной защиты в течение всего рабочего периода.

Для более эффективной работы и безопасности в процессе розлива следует соблюдать следующие рекомендации:

1. Всегда использовать необходимые средства индивидуальной защиты (СИЗ) при работе в цехе розлива.
2. Не курить в цехе розлива.
3. Использовать защитную обувь и перчатки.
4. Проверять каждый инструмент перед использованием. Никогда не использовать неисправный баллон.
5. Необходимо предварительно проверять, пригоден ли баллон для заправки.
6. Не допускать посторонних лиц в рабочую зону.
7. При включении sireны-извещателя необходимо срочно уйти в безопасное место.

Список литературы:

1. Ebenezer Adom, Sheikh Zahidul Islam, Xianda Ji: Modelling of Boil-Off Gas in LNG Tanks: A Case Study, International Journal of Engineering and Technology Vol.2 (4), pp. 292-296, 2010.
2. Haroum, M.A., and Housner, W.G., 1981, Seismic design of liquid storage tanks, ASCE, Proceedings J. of Technical Councils, Vol. 107, No TC1, 191-345.
3. Łaciak M.: Liquefied natural gas storage of variable composition, Archives of Mining Sciences, Poland, vol. 60, is. 1, pp. 225–238, 2015.
4. Migliore C., Tubilleja C., Vesovic V.: Weathering prediction model of stored Liquefied Natural Gas (LNG). Journal of Natural Gas Science and Engineering, Vol. 26, pp. 570-580, 2015.

ВЛИЯНИЕ ИЗМЕНЧИВОСТИ СОСТАВА СПГ НА БЕЗОПАСНОСТЬ ПРОЦЕССА ЕГО ХРАНЕНИЯ

Аннотация: сжиженный природный газ (СПГ) транспортируется с судов по наземным изолированным технологическим трубопроводам и хранится в резервуарах. Сверхнизкие температуры продукта создают проблемы безопасности при передаче и хранении СПГ. Вследствие теплопередачи от окружающего воздуха к технологическим трубопроводам и резервуарам часть СПГ может испаряться, что приводит к чрезмерному образованию отходящего газа (Boil Off Gas – BOG) и повышению давления в резервуаре. Испарение приводит к изменению качества и состава СПГ в процессе хранения.

При неблагоприятных условиях изменения в составе СПГ могут вызвать явление перемешивания («ролл-овер») и угрозу безопасности процесса хранения. Влияние изменчивости состава сжиженного природного газа на безопасность процесса его хранения в различных условиях и анализ изменения основных параметров в резервуаре представлены в данной статье.

Ключевые слова: сжиженный природный газ, СПГ, ролл-овер.

Abstract: Liquefied natural gas (LNG) is transported from the ships by above-ground insulated unloading pipelines and stored in tanks. The cryogenic temperature associated with LNG processing creates safety issues for LNG transfer and storage. Due to heat transfer from ambient air to unloading pipelines and storage tanks a part of the LNG can evaporate resulting in excessive Boil Off Gas (BOG) generation and pressure build up in the storage tank. Boil off gas in the LNG supply chain is one of the most important factors for LNG storage terminal safety or technical and economic assessment of unloading process.

Under unfavourable conditions changes in the composition of LNG may cause roll-over phenomenon and threatening the safety of the storage process. Influence of variability of liquefied natural gas composition on safety of its storage process in different conditions and analysis of basic parameters changes in storage tank are shown in this paper.

Keywords: Liquefied Natural Gas, LNG, LNG storage, Roll-over.

Диверсификация источников поставок СПГ является результатом роста числа производств по сжижению газа в мире. Как показывают прогнозы, в ближайшие годы участие СПГ на мировом рынке природного газа будет расти. Большое количество источников СПГ потенциально означает большую изменчивость его состава. Приемные терминалы должны быть готовы к широкому спектру качественно разнообразных поставок СПГ из различных источников. СПГ из различных источников потенциально может иметь различный состав и, следовательно, различные термодинамические свойства. Несмотря на различный состав, сжиженный природный газ в основном состоит из метана, этана, пропана и небольшого количества бутанов и азота. Хранящийся сжиженный природный газ может отличаться по составу от нового поступления СПГ, также могут отличаться температуры нового поступления и уже хранящегося СПГ. Это может привести к расслоению хранимой жидкости в резервуаре и, как следствие, к явлению перемешивания («ролл-овера»). Это связано с быстрым испарением жидкости, вызванным неблагоприятным профилем плотности. В этом случае верхний слой жидкости имеет более высокую плотность, чем нижний. Внезапное испарение вызывает быстрое повышение давления в резервуаре и может привести к опасной ситуации. Данная работа посвящена анализу аспектов безопасности процессов хранения СПГ, связанных с изменчивостью состава. Также показаны отдельные аспекты моделирования поведения сжиженного природного газа различного состава в резервуаре для хранения.

Физические свойства определяют сжиженный природный газ как нестабильную жидкость. Температурные изменения оказывают наиболее существенное влияние на его свойства и косвенно могут влиять на стабильность процесса хранения.

Прямыми причинами нестабильности процесса хранения являются: а) длительное хранение СПГ, которое может вызвать процесс "выветривания" или "старения" СПГ, заключающийся в изменении основных параметров СПГ вследствие процесса испарения; б) циклические процессы опорожнения и заполнения резервуара СПГ; в) высокая молярная доля азота в СПГ, которая вызывает понижение температуры точки пузырька и временное ускорение изменения его плотности.

Каждый из этих факторов может привести к расслоению СПГ в резервуаре хранения и, как следствие, к явлению ролл-овера. Аспекты безопасности процессов хранения связаны с изменчивостью состава СПГ.

Особенно опасные ситуации могут возникнуть, во-первых, при заполнении резервуара хранения СПГ с разным составом и, соответственно,

разными свойствами, если в резервуаре до закачки хранился старый, выветрившийся СПГ, а во-вторых, если хранящийся СПГ имеет высокое содержание азота. Риск перевертывания резко возрастает, когда происходит расслоение жидкости в резервуаре. В такой ситуации в резервуаре-хранилище имеются два отдельных слоя с разной плотностью. Верхний слой становится плотнее из-за испарения, а нижний слой становится легче из-за невозможности испарения.

Нижний слой начинает циркулировать, и температура СПГ в этом слое повышается. Это может привести к достижению температуры точки пузырька в нижнем слое и вызвать его быстрое испарение, в результате чего плотность обоих слоев может стать одинаковой. Тепло, захваченное в нижнем слое, высвобождается во время внезапного и быстрого процесса смешивания, образуя огромное количество пара, которое может превысить возможности вентиляции резервуара хранения. Это может привести к повышению давления и возникновению опасной ситуации в резервуаре.



Рис. 1. Стратификация слоев при закачке продукта в резервуар
 $q_{1н}$ – тепловой поток через стенку к нижнему слою; $q_{1в}$ – тепловой поток через стенку к верхнему слою; q_2 – тепловой поток через покрытие к парогазовой фазе; q_3 – тепловой поток через днище; $q_{п}$ – тепловой поток через стенку к парогазовой фазе; $q_{п1}$ – тепловой поток от парогазовой фазы к жидкости; $M_{вх}$ – скорость закачки продукта, кг/с; $M_{вых}$ – скорость отбора паров СПГ из резервуара, кг/с

Из-за теплопередачи в резервуар для хранения часть СПГ испаряется. По мере испарения СПГ молярная доля легких или летучих компонентов, таких как метан или азот, уменьшается. Азот и метан испаряются в первую очередь из-за более низкой температуры точки пузырька. Оставшийся СПГ становится тяжелее за счет более тяжелых компонентов, таких как этан или пропан, которые испаряются при более высоких температурах. Процесс длительного хранения СПГ приводит к изменению термодинамических свойств, например, температуры точки кипения, скрытой теплоты парообразования или теплотворной способности. Этот процесс известен в индустрии СПГ как "процесс выветривания" и вызван утечкой тепла в резервуар. Прогнозирование этого процесса является одной из наиболее важных задач в индустрии СПГ. Расчетный подход процесса выветривания для представленных составов СПГ и предположений о резервуарах для хранения основан на простой динамической модели, в которой изменения основных параметров СПГ представлены как функция времени хранения.

В большинстве случаев плотность хранимого СПГ увеличивается с началом процесса испарения метана. Исключением является высокая молярная доля азота. Азот, имеющий более низкую температуру точки кипения, испаряется первым. Азот также тяжелее метана, поэтому плотность хранимого СПГ временно снижается из-за испарения азота. Высокая молярная доля азота приводит к временному увеличению скорости выкипания СПГ.

Опасен процесс "выветривания" СПГ, когда верхний слой СПГ испаряется и становится более плотным, что может привести к эффекту перемешивания – «ролл-оверу».

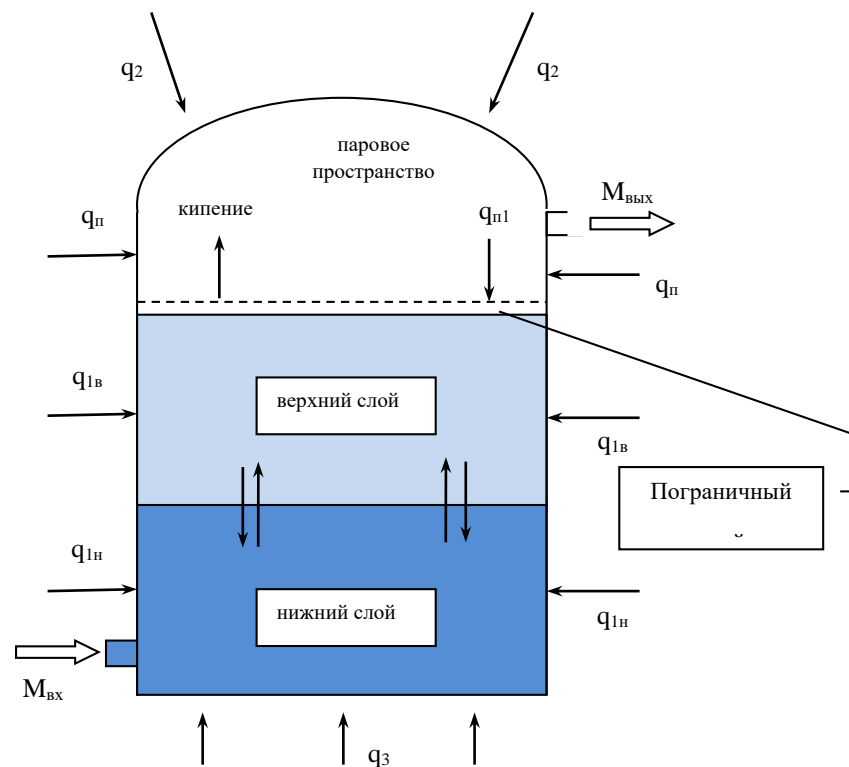
Если СПГ содержит значительное количество азота, может произойти автостратификация, что может привести к "переворачиванию, вызванному азотом". Азот с более низкой температурой кипения и более высокой молярной массой выкипает при более низкой температуре. Поэтому по мере выкипания азота плотность оставшегося СПГ будет уменьшаться, в отличие от СПГ без азота, плотность которого будет увеличиваться по мере выветривания. Высокая молярная доля азота в СПГ (более 1%) может привести к образованию слоя жидкости низкой плотности, который может возникнуть на поверхности. Этот легкий слой может вызвать расслоение и смешивание с нижним слоем, что приведет к опрокидыванию.

Хранение СПГ различного состава представляет собой сложную проблему. Процессы, происходящие при хранении СПГ, приводят к изменению его параметров. Изменчивость параметров хранимого СПГ может привести к возникновению опасных ситуаций в процессе хранения.

Существует три основные причины возникновения опасных ситуаций, связанных с изменчивостью состава СПГ: выветривание СПГ, заполнение резервуара новой партией СПГ или высокая молярная доля азота в хранимом СПГ. Все эти причины могут привести к расслоению СПГ в резервуаре и, как следствие, к неустойчивости при опрокидывании. Предотвращение этих явлений должно основываться на постоянном мониторинге профиля плотности в резервуаре, состава, хранимого СПГ, давления в резервуаре и мониторинге скорости выкипания.

Список литературы:

- 1) Ebenezer Adom, Sheikh Zahidul Islam, Xianda Ji: Modelling of Boil-Off Gas in LNG Tanks: A Case Study, International Journal of Engineering and Technology Vol.2 (4), pp. 292-296, 2010.
- 2) Haroum, M.A., and Housner, W.G., 1981, Seismic design of liquid storage tanks, ASCE, Proceedings J. of Technical Councils, Vol. 107, No TC1, 191-345.
- 3) Łaciak M.: Liquefied natural gas storage of variable composition, Archives of Mining Sciences, Poland, vol. 60, is. 1, pp. 225–238, 2015.
- 4) Migliore C., Tubilleja C., Vesovic V.: Weathering prediction model of stored Liquefied Natural Gas (LNG). Journal of Natural Gas Science and Engineering, Vol. 26, pp. 570-580, 2015.

*Юнусова Г.Х.,
студент магистратуры
2 курс, Институт исторического, правового
и социально-гуманитарного образования
ФГБОУ ВО «Башкирский государственный педагогический
университет им. М.Акмуллы»
Россия, г. Уфа*

ВЛИЯНИЕ ИСЛАМСКОГО ФАКТОРА НА РЕЛИГИОЗНЫЕ КОНФЛИКТЫ В СОВРЕМЕННОЙ РОССИИ

***Аннотация:** В статье рассматриваются особенности влияния ислама на религиозные конфликты в российском обществе. Автор рассматривает специфику исламского фактора, демонстрирует причины возникновения религиозных конфликтов в современных условиях, а также составляющие «исламского» фундаментализма и экстремизма в России.*

***Ключевые слова:** исламский фактор, религиозные конфликты, мусульманские организации.*

***Annotation:** The article examines the peculiarities of the influence of Islam on religious conflicts in Russian society. The author examines the specifics of the Islamic factor, demonstrates the causes of religious conflicts in modern conditions, as well as the components of "Islamic" fundamentalism and extremism in Russia.*

***Key words:** islamic factor, religious conflicts, muslim organizations.*

В современных условиях заметно усилился интерес представителей различных наук к проблеме религиозных конфликтов. Решение конфликтов, основанных на религиозных противоречиях, является сложным и долговременным процессом. Возникновение религиозных конфликтов внутри определенного государства могут приводить к дестабилизации общества.

Религия проникла во многие сферы социальной жизни, тем самым при возникновении религиозного конфликта, она влияет на характер отношений, в первую очередь - политических, экономических и межнациональных. Следует отметить, что религия имеет возможность, как разрешения конфликтных ситуаций, так и налаживания межнациональных отношений, а также приведения к психологической интенсивности социума и к дестабилизации общественно-политической жизни страны [1, с. 94].

Практика последних лет свидетельствует, что количество публикаций, теле- и радиопередач на религиозную тему значительно увеличилось, что, в

случае некорректного обращения к религиозной тематике, может послужить основанием возникновения религиозных конфликтов.

Этнические и религиозные конфликты в современной России возникают вследствие различий в социальных, культурных и религиозных позициях, нежелании воспринимать возможность существования других традиций и образа жизни. На фоне этого в России существуют радикальные националистические организации, которые не приемлют мирного решения конфликта. Они пропагандируют нацистские лозунги и насилие.

Радикальные организации возникают как ответвления от совершенно разных религий. В рамках нашего исследования мы особое внимание заострим на радикальных организациях в исламской среде. Потому что в этой среде наибольшим образом в последние годы проявляется религиозный радикализм.

Ислам – третья по величине (после православных и безрелигиозных) конфессия в России, которая давно превратилась в серьезный фактор обретения национальной идентичности российскими мусульманами [2, с.138].

Согласно статистическим данным, по состоянию на 2023 год, в России проживает более 20 миллионов мусульман, что составляет около 14 % от общей численности населения. Условно, Российский ислам, можно разделить на три ареала: Северный Кавказ, Поволжье и остальная территория России. Большее число мусульман живет на Северном Кавказе, где ислам является традиционной религией.

Первая появившаяся на территории России радикальная религиозная организация «Конгресс народов Ичкерии и Дагестана» была создана в 1989 г. Ш. Басаевым и М. Удуговым при поддержке арабских наемников в Чечне. Основная цель данной организации – создание «Исламского халифата на Кавказе». Организация взяла на себя ответственность за ряд террористических актов на территории России, а также причастна к захвату и казням заложников, фальшивомонетничеству, бандитизму и другим особо тяжким преступлениям. Организация ответственна за захват театра на Дубровке в 2002 году и школы в Беслане в 2004 году. В данный момент фактически организация не существует.

Многие зарубежные радикальные религиозные организации предоставляли помощь террористическим организациям, которые базировались на территории РФ. Так, например, «Аль-Каида» создана в 1988 г. Усамой бен Ладеном, поставляла террористов, участвовавших в боевых действиях на территории Северо-Кавказа. Представители «Исламской группы» проводят в субъектах РФ с компактным проживанием лиц, исповедующих ислам (Татарстан, Башкортостан, Дагестан, Чечня и др.),

организационно-пропагандистскую работу, направленную на разжигание сепаратизма.

Из более современных организаций, действующих на территории РФ, можно отметить «Кавказский Эмират», которое было создано в октябре 2007 г. на территории ряда субъектов РФ. Исламское (шариатское) государство «Имарат Кавказ» представляет собой организационную структуру сепаратистского исламистского подполья. В основе идеологии данной организации лежат идеи ваххабизма и джихада. Признана террористической организацией и запрещена в России, США, Великобритании, Канаде и ОАЭ. В 2017 году в связи с расколом группы и началом конфронтации «Имарата Кавказа» все боевики были ликвидированы.

Необходимо отметить международную организацию, имеющую в своих рядах достаточное количество русских, известную под названием «Исламское Государство Ирака и Леванта» (ИГИЛ). Она образована в 2006 г. в результате слияния радикальных исламистских группировок, которые отпочковались от международной террористической организации «Аль-Каида». Данная организация также запрещена на территории РФ.

За последние два года в Едином федеральном списке организаций, признанных судами РФ террористическими, появились еще три радикальные организации исламистской направленности, которых также обвиняли в пропаганде деятельности ИГИЛ через сеть интернет.

По статистике Росстата количество террористических актов в нашей стране за последние 5 лет возрастает и совершены они были религиозными экстремистскими организациями [4]. Одним из последних терактов на территории РФ является стрельба в Кизляре 18 февраля 2018 года. 22-летний Халил Халилов, уроженец села Рассвет, устроил стрельбу из ружья возле храма по прихожанам. Погибли 5 человек, 4 пострадали, стрелок ликвидирован. Нападавший был членом спящей ячейки «Исламского государства», взявшего на себя ответственность за атаку.

Согласно данным МВД России, за первое полугодие 2023 года в стране было зафиксировано около 1200 преступлений террористического характера, что меньше по сравнению с аналогичным периодом 2022 года, в котором было зафиксировано 1332 преступления. Преступления террористического характера включают в себя факты подготовки терактов, публичные призывы к терроризму и захват заложников.

В соответствии с Глобальным индексом террористической активности, опубликованным в марте 2022 года, Россия занимает 44 место в рейтинге из 93 стран и имеет индекс 4,219 из 10 [3].

Основная идея радикальных исламистов: разжигание религиозной и иной ненависти к другим религиям. Эти идеи отражены в литературе, которая запрещена в нашей стране и признана экстремистской. Перечень запрещенной экстремистской литературы опубликован на сайте Минюста РФ.

Проанализировав деятельность исламских религиозных организаций, можно сделать вывод о том, что активность мусульманских политических партий и общественных объединений радикального толка являются дестабилизирующим фактором политического процесса в стране, поскольку предлагают тотальную и моментальную трансформацию существующего политического порядка насильственными методами. Деятельность их отличается крайней оппозиционностью, что является поводом к устранению их с политической арены посредством создания лояльной властям мусульманской организации.

Использованные источники:

1. Воронцов С.А. Исламский радикализм как угроза национальной безопасности современной России/ С.А. Воронцов. - Философия права. - 2008. - №2. - С. 94 – 115.
2. Зинченко, М.С. Проблема политизации ислама в современном мире: вопросы теории и практики / М.С. Зинченко // Правовая политика и правовая жизнь: Академический и вузовский юридический научный журнал. – Саратов. - 2010. - № 1 (38). - С. 138-144.
3. Глобальный индекс террористической активности [Электронный ресурс]. URL: <https://www.visionofhumanity.org/> (дата обращения 24.11.2023)
4. Статистика: численность терактов в России [Электронный ресурс]. URL: <https://ruxpert.ru/> (дата обращения: 24.11.2023).

Вахидова В.П., Дернова А.С.
Студентки 3 курса,
кафедра «Экономика»
ФГБОУ ВО «Технологический университет»
Россия, г. Королев

ВЛИЯНИЕ ЦИФРОВИЗАЦИИ НА РЫНОК ТРУДА

Аннотация: В статье рассматривается влияние цифровых технологий на организацию деятельности компании. Описываются как вызовы, так и возможности, которые открывает цифровая экономика, такие как удаленная работа, создание собственного бизнеса в сфере цифровых технологий. Необходимо отметить, что успех людей зависит от их способности адаптироваться к изменяющимся условиям и использовать новые возможности, предоставляемые цифровой экономикой.

Ключевые слова: цифровые технологии, рынок труда, цифровая экономика, удалённая работа.

Abstract: The article examines the impact of digital technologies on the organization of the company's activities. It describes both the challenges and opportunities that the digital economy opens up, such as remote work, creating your own business in the field of digital technologies. It should be noted that people's success depends on their ability to adapt to changing conditions and take advantage of new opportunities provided by the digital economy.

Keywords: digital technologies, labor market, digital economy, remote work.

В современных условиях развития экономики наблюдается тенденция к внедрению цифровых технологий во все сферы деятельности [1]. Это обусловлено тем, что за счет них можно сократить время выполнения рутинных задач, повысить производительность труда, уменьшить количество ошибок и, соответственно, увеличить прибыль и конкурентоспособность фирмы на рынке. Стоит отметить, что «цифровые технологии – это технологии, которые используют компьютер или другую современную технику для записи кодовых импульсов и сигналов в определенной последовательности и с определенной частотой» [2]. Основные цифровые технологии приведены на рисунке 1.



Рисунок 1 – Основные «сквозные» цифровые технологии

Необходимо отметить, что данные технологии позволяют получить больший эффект от их внедрения, если использовать их в дополнении друг с другом [3]. Например, если компания внедрила в свою деятельность интернет вещей и анализ больших данных, то она может организовать работу над созданием цифрового двойника, который позволит строить долгосрочные прогнозы развития организации в текущем периоде и в будущем, анализировать эффективность внедрения других технологий в деятельность фирмы и так далее, так как цифровой двойник представляет собой цифровую копию всего предприятия. Или, например, можно в роботов установить камеры с элементами искусственного интеллекта. Это позволит роботам самообучаться, совершенствоваться, распознавать пространство и, таким образом, заниматься такими профессиями, как курьер, администратор и так далее. А это, в свою очередь, откроет перед людьми возможность для освоения более творческих и интересных профессий.

Так, в последнем примере явно прослеживается самый большой недостаток, который возникает при цифровизации предприятия – потеря людьми рабочих мест. [1] Безусловно это компенсируется созданием новых рабочих мест за счет того, что, например, роботов необходимо обслуживать и создавать, однако это требует от людей наличия дополнительной квалификации, для получения которой требуется определенное количество времени. Стоит обратить внимание на то, что с развитием цифровизации у людей появляется возможность переквалифицироваться, не выходя из дома, для этого достаточно найти подходящие онлайн курсы или онлайн школу [4].

Стоит отметить, что форма занятости так же подвергается цифровой трансформации. Возрастает количество людей, работающих на фрилансе и на удаленной работе. [4] Это обусловлено тем, что мамы, которые сидят дома с детьми, люди с ограниченными возможностями, молодёжь и так далее, могут получать доход, не выходя из дома, выстраивать для себя гибкий график работы, экономить время, которое затрачивалось на дорогу до работы и обратно. Безусловно дистанционный формат работы имеет ряд преимуществ не только для работников, но и для работодателей, так как они могут сэкономить на аренде крупного помещения и на обслуживании рабочих мест. [5] Так же, необходимо отметить, что удаленная работа позволяет привлекать людей из других регионов к работе, а это, в свою очередь, позволяет расширить штат и экономить на обеспечении людей жильем [5].

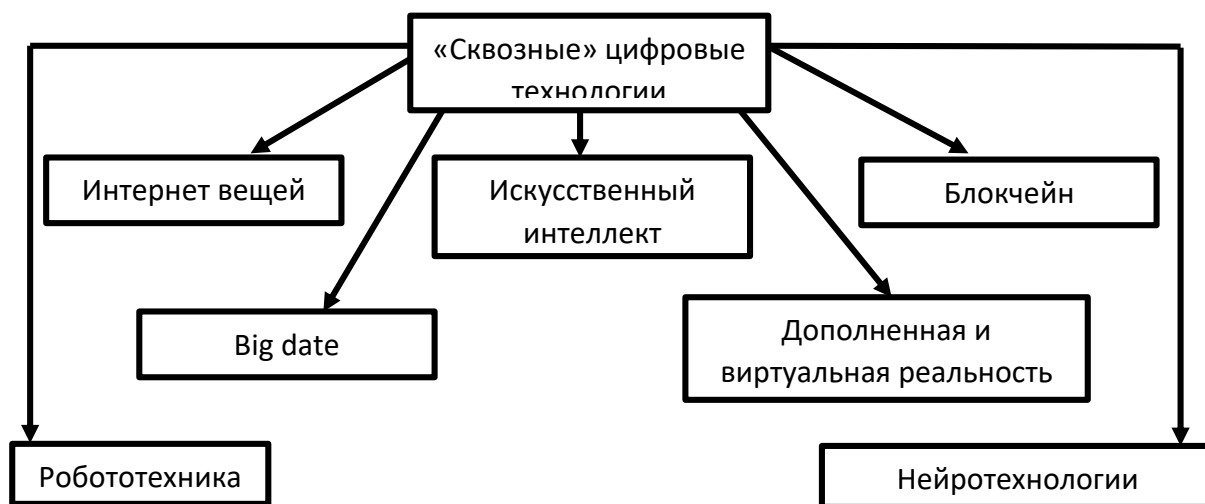
Так, положительные и отрицательные стороны цифровизации, оказывающие влияние на рынок труда, представлены на рисунке 2.



Рисунок 2 - Влияние цифровизации на рынок труда

Таким образом, можно сделать вывод, что рынок труда является наиболее чувствительным индикатором изменений, который происходят в экономике, и подвергается существенной трансформации под влиянием цифровизации. Однако, стоит отметить, что результаты этой трансформации носят неоднозначные последствия. Так, люди под воздействием цифровых технологий на рынок труда сталкиваются с новыми вызовами, которые требуют от людей адаптации к новым условиям труда. И если человек не сможет приспособиться под эти изменения, то у него есть риск остаться в числе безработных, поскольку с развитием цифровизации повышается требование к уровню квалификации персонала и меняется значимость некоторых профессий.

Список литературы:

1. А.Б. Кознов Влияние цифровизации на рынок труда // Международный журнал гуманитарных и естественных наук. 2019. №4-2. URL: <https://cyberleninka.ru/article/n/vliyanie-tsifrovizatsii-na-rynok-truda> (дата обращения: 03.07.2023).
2. Машевская О.В. Цифровые технологии как основа цифровой трансформации современного общества // Вестник Полесского государственного университета. Серия общественных и гуманитарных наук. 2020. №1. URL: <https://cyberleninka.ru/article/n/tsifrovye-tehnologii-kak-osnova-tsifrovoy-transformatsii-sovremennogo-obschestva> (дата обращения: 03.07.2023).

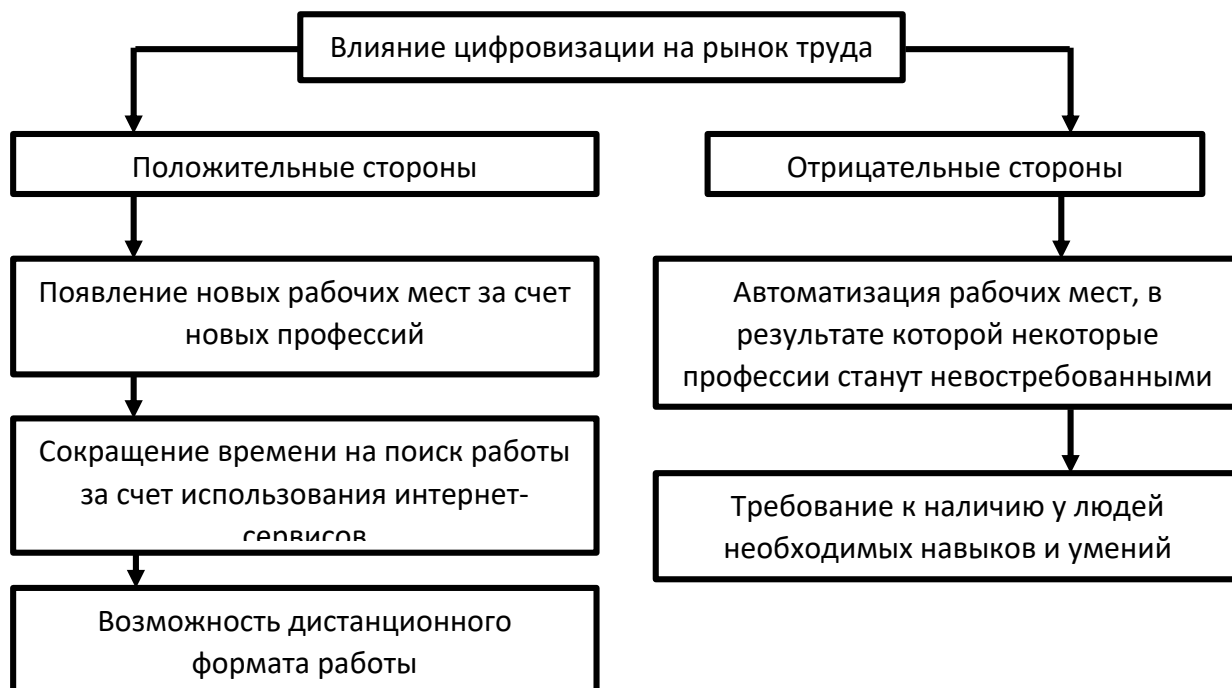
3. И.А. Филипова влияние цифровых технологий на труд: ориентиры для трудового права// Монография. 2021. URL: <https://law.unn.ru/wp-content/uploads/sites/18/2021/06/kniga-trud.pdf> (дата обращения: 06.07.2023)

4. Хойна М.Н. Рынок труда в условиях цифровой трансформации экономики. 2020. URL: https://elar.urfu.ru/bitstream/10995/103624/1/978-5-8295-0768-8_2021_70.pdf (дата обращения: 10.07.2023).

5. А.В. Ботвина дистанционная работа в России: современные реалии// Международный журнал гуманитарных и естественных наук. 2022. №3-1. URL:<https://cyberleninka.ru/article/n/distantcionnaya-rabota-v-rossii-sovremennye-realii> (дата обращения: 11.07.2023).

УДК 67.03

Сорокин А.М.

Главный технолог АО НПО “Магнетон”

Россия, г. Владимир,

Кутенов А.В.

Главный специалист АО НПО “Магнетон”

Россия, г. Владимир

ИССЛЕДОВАНИЕ ВОЗМОЖНОСТИ ПРИМЕНЕНИЯ ТЕХНОЛОГИИ ВОДОРОДНОГО ОХРУПЧИВАНИЯ ПРИ ПРОИЗВОДСТВЕ ПОСТОЯННЫХ МАГНИТОВ НА ОСНОВЕ СПЛАВА PR-FE-B

Аннотация: В настоящей статье приведены результаты исследований возможности применения технологии водородного охрупчивания при производстве постоянных магнитов на основе сплава Pr–Fe–B. Установлено, что применение водородного охрупчивания позволяет не только снизить продолжительность операции измельчения более чем в 1,5 раза, но и уменьшить содержание оксидов Pr в порошках почти в 2,5 раза и, как следствие, повысить магнитные параметры изготавливаемых магнитов на 8-10%.

Ключевые слова: Постоянные магниты, сплав Pr-Fe-B, гидрирование, дегидрирование, магнитные параметры.

Annotation: This article presents the results of research on the possibility of using hydrogen embrittlement technology in the production of permanent magnets based on the Pr-Fe-B alloy. It has been found that the use of hydrogen embrittlement allows not only to reduce the duration of the grinding operation by more than 1.5 times, but also to reduce the content of Rh oxides in powders by almost 2.5 times

and, as a result, to increase the magnetic parameters of manufactured magnets by 8–10%.

Key words: Permanent magnets, Pr-Fe-B alloy, hydrogenation, dehydrogenation, magnetic parameters.

В настоящее время магнитные материалы на основе сплава Pr–Fe–B являются наиболее перспективными для изготовления постоянных магнитов для криогенных систем, работающих при сверхнизких температурах (до минус 180°C) [1]. При этом магниты из сплава Pr–Fe–B, как и магниты из сплава Nd–Fe–B, изготавливают по технологии порошковой металлургии, включающей получение мелкодисперсных порошков магнитного материала, прессование и спекание полученных заготовок [2].

Для получения порошков из материала Nd-Fe-B в последнее время стала использоваться технология водородного охрупчивания [3], основанная на том, что одна из содержащихся в нем фаз (Nd_2Fe) способна взаимодействовать с водородом с образованием гидридов Nd_2FeH_x (где $x = 2 \dots 6$). В результате объем фазы увеличивается, в материале возникают внутренние механические напряжения, и он легко измельчается.

Кроме того, наличие остатков водорода в магнитном материале после водородного охрупчивания приводит к снижению содержания оксидов редкоземельных металлов (РЗМ), и как следствие, к увеличению магнитных характеристик магнитов [4], поскольку каждый грамм кислорода в редкоземельных постоянных магнитах приводит к распаду от 8 до 17 г основной магнитной фазы $\text{РЗМ}_2\text{Fe}_{14}\text{B}$.

Если учесть, что фазовый состав магнитных материалов Nd-Fe-B и Pr-Fe-B практически идентичен – это зерна основной магнитной фазы $\text{РЗМ}_2\text{Fe}_{14}\text{B}$, ограниченные прослойками фазы $\text{РЗМ}_2\text{Fe}$, то представляет интерес исследование возможности применения технологии водородного охрупчивания при производстве постоянных магнитов на основе сплавов Pr-Fe-B. В настоящей статье приведены результаты данных исследований.

В качестве исследуемого был выбран сплав, химический состав которого соответствует формуле $\text{Pr}_{15}\text{B}_{7,2}\text{Fe}_{\text{ост}}$. Выплавку сплава проводили в вакуумной индукционной печи ИСВ-0,4 с использованием тигля из нитрида бора. Гидрирование магнитного сплава проводили на установке СГН-2.4.2/13 (рисунок 1). Установка состоит из двух камер. Одна камера является реакционной, в нее помещается специальная емкость, содержащая 0,1 кг сплава. Во второй камере размещается емкость, содержащая 15 кг титановой губки.



Рисунок 1. Схема установки СГН-2.4.2/13:

1 – камера с исследуемым сплавом; 2 – камера с титановой губкой;
3 – нагреватели.

Титановая губка перед проведением экспериментов насыщалась водородом. Известно, что поглощение водорода титаном наблюдается при температуре 300–500°C, а выделение водорода начинается при температурах более 700°C [5].

Первоначально в процессе исследований был определен интервал температур гидрирования и дегидрирования исследуемого сплава. Для этого установка вакуумировалась до остаточного давления 0,015–0,02 Па, затем отключалась от вакуумных насосов. Камеру 2 постепенно нагревали до температуры 700°C. После достижения давления 0,1 МПа в камере 2 ее соединили с камерой 1. После достижения давления 0,1 МПа в камере 1 ее также начали нагревать. При температуре около 130°C началось интенсивное поглощение водорода магнитным сплавом. Процесс поглощения водорода, который фиксировался по падению давления в камере 1, наблюдался до температуры 272°C.

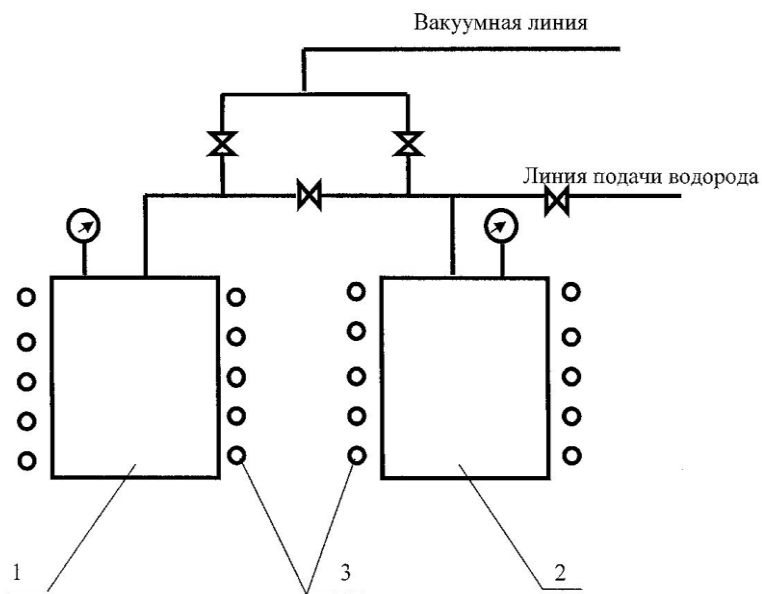
При температуре выше 280°C становился заметным обратный процесс – выделение водорода сплавом, который так же отслеживался по изменению давления (оно начинало расти). После охлаждения камеры 1 до комнатной температуры и продувки ее аргоном обработанные куски сплава были извлечены. При этом было достаточно приложения небольшого усилия, чтобы они рассыпались в порошок.

Для изготовления экспериментальных образцов магнитов были изменены параметры процесса гидрирования. В ходе этого эксперимента навеску сплава в количестве 1 кг выдерживали в камере с водородом по двум различным режимам, выбранным по результатам предварительных экспериментов:

- “горячее” гидрирование при давлении 0,2 МПа и температуре 270°С;
- “холодное” гидрирование при давлении 0,2 МПа и температуре 130°С.

Продолжительность гидрирования для обоих режимов изменяли от 1 до 7 часов. Слиток сплава был предварительно раздроблен на куски массой не более 100 г.

На рисунке 2 приведена полученная зависимость относительного изменения E_m массы образца сплава от времени выдержки в среде водорода (t). Относительное изменения массы E_m образца определяли по формуле:

$$E_m = ((M_1 - M_0) / M_1) \times 100\%,$$

где M_1 - масса образца до гидрирования, г,
 M_0 - масса образца после гидрирования, г.



Рисунок 2. Относительное изменение (E_m) массы образцов сплава от времени выдержки в водороде (t):
1 – “горячее” гидрирование; 2 – “холодное” гидрирование.

Как видно из результатов, приведенных на рисунке 2, гидрирование сплава $\text{Pr}_{15}\text{V}_{7,2}\text{Fe}_{\text{ост}}$ протекает достаточно медленно и практически заканчивается через 3 - 6 часов в зависимости от температуры процесса.

Полученные в результате холодного гидрирования порошки визуально не отличались от порошков, полученных при горячем гидрировании. При этом величина относительного изменения массы навески $E_m=0,55$ соответствовала продолжительности горячего гидрирования 3 часа и холодного гидрирования 6 часов. При дальнейшем увеличении продолжительности процесса начинался распад основной магнитной фазы $\text{Pr}_2\text{Fe}_{14}\text{V}$. На дифрактограммах образцов появлялись пики, характерные для боридов железа (Fe_2B , FeB). Полученные результаты соответствуют результатам, полученным для сплавов Nd-Fe-B, гидрированных длительнее оптимального режима [3].

Ситовой анализ показал, что 99,3% массы полученных порошков имеет размер частиц от 63 мкм до 400 мкм и эту фракцию можно использовать на операции тонкого измельчения в технологической цепочке изготовления постоянных магнитов Pr-Fe-B. Остальные 0,7% массы порошка имели размер частиц менее 63 мкм. Из гидрированных порошков магнитного сплава, полученных двумя способами и соответствующим относительному изменением массы навески $E_m=0,55$ по стандартной технологии изготовления магнитов Pr-Fe-B были изготовлены образцы постоянных магнитов.

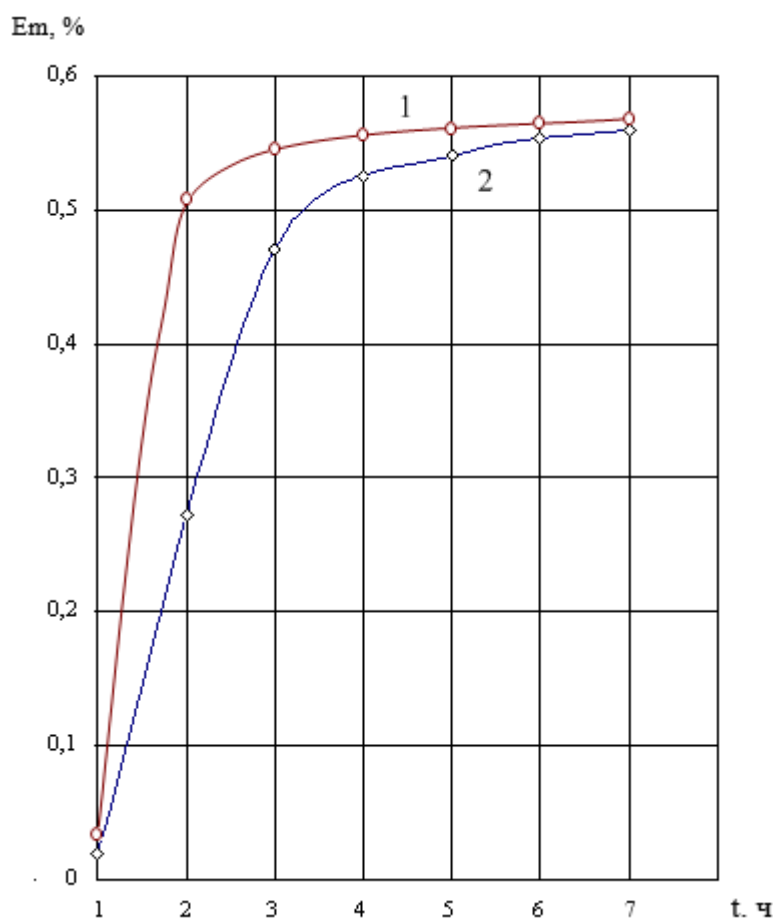
Для этого окончательное измельчение полученных порошков проводили в шаровой вибрационной мельнице УБ-208 в среде изопропилового спирта. На измельченных порошках определялся средний размер частиц и суммарное содержание оксидов редкоземельных металлов ($\text{PrO}+\text{Pr}_2\text{O}_3$). Для определения фазового состава порошков использовали дифрактометр ДНР-403 "Дифрей". Определение среднего размера частиц порошков проводили на лазерном анализаторе частиц "Микросайзер 201".

Прессование порошков проводили в среде аргона на установке сухого прессования в инертной среде ЕАЖИ.55.175.00.000 в ориентирующем магнитном поле с напряженностью не менее 1200 кА/м. Спрессованные заготовки спекались в вакуумной печи СНВЭ-1.3.1 при остаточном давлении не более 0,1 Па и температуре 1120°C в течении 40 минут.

После спекания на спеченном образце на весах ВЛКТ-500М методом гидростатического взвешивания по ГОСТ 18898-89 контролировалась плотность. Если измеренная плотность образца составляет менее 7,45 г/см³, то спекание образцов повторяли при увеличенной на 5°C температуре.

Далее проводили термообработку образцов в вакуумной печи СНВЭ-1.3.1 при остаточном давлении не более 0,1 Па при температуре 560°C в течении 1 часа. Термообработанные образцы шлифовали на плоско-

шлифовальных станках 3E711 для придания габаритных размеров: высота 11 мм, межполюсное расстояние 10 мм, ширина 10 мм.

Определение магнитных параметров (остаточной магнитной индукции B_r и коэрцитивной силы по индукции H_{cb}) изготовленных образцов проводилось на гистерезисграфе “Permagraph C-300”.

В таблице 1 приведены результаты проведенных исследований, там же приведены результаты, полученные на образцах, изготовленных из негидрированного сплава $Pr_{15}B_{7,2}Fe_{ост}$.

Таблица 1.

Результаты исследований образцов постоянных магнитов

Способ изготовления	Продолжительность измельчения, мин	Средний размер частиц, мкм	Содержание оксидов Pr, % масс.	Магнитные параметры	
				B_r , Тл	H_{cb} , кА/м
Без гидрирования	180	3,5	0,35	1,21	780
“Горячее” гидрирование 3 часа	90	5,1	0,12	0,98	756
	105	3,6	0,14	1,31	872
	120	3,5	0,15	1,27	824
“Холодное” гидрирование 6 часов	90	5,3	0,13	0,97	744
	105	3,7	0,14	1,31	886
	120	3,5	0,16	1,26	828

Как видно, из результатов, приведенных в таблице 1, применение водородного охрупчивания позволяет не только снизить продолжительность операции измельчения более чем в 1,5 раза, но и уменьшить содержание оксидов Pr в порошках почти в 2,5 раза и, как следствие, повысить магнитные параметры изготавливаемых магнитов на 8–10%.

В качестве оптимального режима водородного охрупчивания рекомендуется режим “холодного” гидрирования: выдержка в сплава в водороде при избыточном давлении 0,2 МПа и температуре 130°C в течение 6 часов. Данное решение обуславливается тем, что, несмотря на более высокую производительность процесса “горячего” гидрирования, “холодное” гидрирование позволяет использовать в качестве источников нагрева не пожароопасные электрические нагреватели, а горячий пар.

Работа выполнена в рамках Соглашения между Министерством науки и высшего образования Российской Федерации и АО НПО «Магнетон» (г. Владимир, Россия) №02.G25.31.0137 от 01.12.2015 г., реализуемого при финансовой поддержке по постановлению Правительства РФ № 218 от 09.04.2010 г.

Список литературы:

1. Kolchugina, N. (Pr, Ho)-Fe-B magnets for low-temperature applications / N. Kolchugina, K. Skotnicova, A. Lukin, G. Burkhanov, D. Zivotsky, M. Kursa, N. Dormidontov, P. Prokofev, Y. Koshkid'ko, T.Čegan, T. Kaminskaya, B. Ginzburg // AIP Advances. – 2019. – V. 9. – P.125025.
2. Matsuura, Y. Recent development of Nd-Fe-B sintered magnets and their applications / Matsuura Y.// Journal of Magnetism and Magnetic Materials. – 2006 – V. 303. – Iss.2.– P. 344–347.
3. Kinetics of Hydrogen-induced Phase Transformations in Nd₂Fe₁₄B Type Hard Magnetic Alloy for Permanent Magnets / S. Rybalka, O. Shishkina, I. Machikhina, N. Ponomaryova, A. Demidov // AIP Conference Proceedings. –2021. –V. 2402. –P. 020018 –020027.
4. Kaihong, D. Nd-Fe-B magnets by Low Oxygen Process / D. Kaihong, X. Hogzhu // Proceeding of the 21st International workshop on Rare-Earth magnets and Their Applications. –Bled, 2010. –P.295–297.
5. Goltsov, V. Progress in hydrogen treatment of materials / V. Goltsov // International Journal of Hydrogen Energy.–2002. –V. 27. –P. 845–852.

*Бабина Владилена Игоревна
студент*

Казанский государственный энергетический университет

Россия, г. Казань

Ломакин Игорь Владимирович, доцент

доцент кафедры «Контроль готовности и пуска ракет»

Россия, г. Казань

КОНСТРУИРОВАНИЕ И АНАЛИЗ РАБОТЫ ПРОСТЕЙШЕГО АЛКОТЕСТЕРА

***Аннотация:** В этой статье автором выставляется задача конструирования алктоестера на базе Arduino. Основные задачи это рассмотрение функциональной и принципиальной структуры прибора, оценивание надежности, а также погрешности измерения.*

***Ключевые слова:** функциональная структура прибора, структурная схема прибора, погрешность измерения.*

***Annotation:** In this article, the author presents the task of designing an Arduino-based alktoester. The main tasks are to consider the functional and fundamental structure of the device, to assess reliability, as well as measurement errors.*

***Key words:** functional structure of the device, block diagram of the device, measurement error.*

Основная функция прибора это вывод информации о количестве алкоголя с помощью световой индикации, а также на монитор порта – данные по умолчанию выводятся с максимальной погрешностью 3%. Назначением этого прибора является измерение концентрации алкоголя в выдыхаемом человеком воздухе, а также световая индикация, показывающая примерное количество содержащегося в человеке алкоголя. С учетом характера этих отношений выделяют три категории сопряжений прибора и окружающей среды, оказывающих решающее влияние на его структуру[2].

Функции преобразования прибора. Прибор предназначен для выполнения и стимуляции определенных технических операций или участия в них. В общем случае это реализуется посредством преобразования прибором количества входных величин E_i , в результате чего на его выходе появляются величины A_i .

Входные величины: E_i - Концентрация спирта в выдыхаемом воздухе – это значение определяется наличием этилового спирта в выдыхаемом воздухе после его прохождения через легкие.

Выходные величины: A_i - Индикация, которая отображает концентрацию спирта в выдыхаемом воздухе.

Функции коммуникации прибора описывают обмен информацией между прибором и человеком или другими техническими изделиями. Обмен осуществляется с помощью коммуникационных входных величин E_k , предназначенных для осуществления функции преобразования или управления ею, и коммуникационных выходных величин A_k , предназначенных для обратной связи или контроля выполнения этой функции

Коммуникационные входные величины: E_k - Напряжение питания, после нажатия человеком кнопки.

Коммуникационные выходные величины: A_k - Сигнал, поступающий на микроконтроллер, преобразующийся в световую индикацию.

Функции надежности. На уровне возмущений учитываются все не относящиеся к функции прибора и воздействующие на него в качестве независимых переменных входные и выходные величины, чаще всего нежелательно влияющие на прибор в виде возмущающих величин E_z и на окружающую среду в виде возмущающих величин A_z .

Возмущающие входные величины: E_z - Повышенная влажность.

Возмущающие выходные величины: A_z - Перегрев корпуса.



Рисунок 1. Функциональная структура прибора

С помощью относительно абстрактного функционального описания прибора можно выявить основные взаимосвязи и закономерности его структуры и представить их в обобщенном виде. Обобщенная функциональная модель прибора позволяет построить его принципиальную полную модель, которая дает возможность получить системное описание

структуры прибора с учетом его функций, геометрии и элементов. С учетом всех составляющих смоделировали обобщенную принципиальную модель прибора.

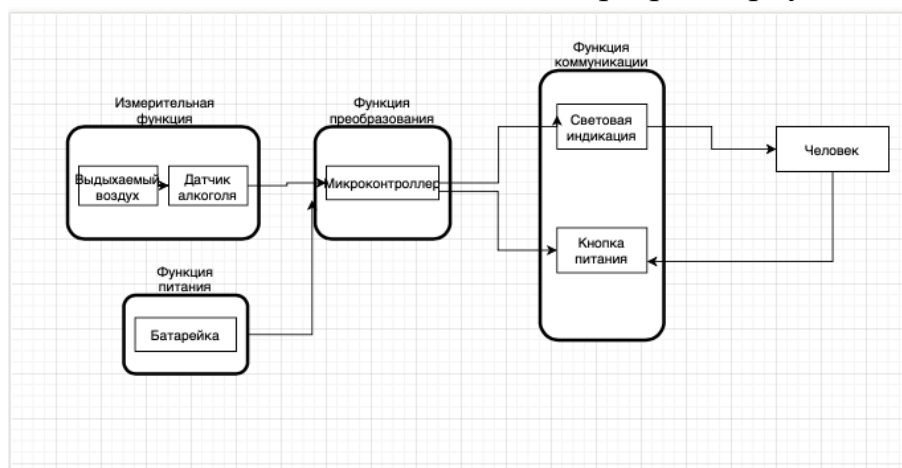

Рисунок 2. Структурная схема прибора

Используя электронные средства обработки информации, организуем программное обеспечение прибора, необходимое для соединения и работы с внешним оборудованием, в том числе с компьютером. В процессе написания ПО определим также схему подключения нашего устройства.

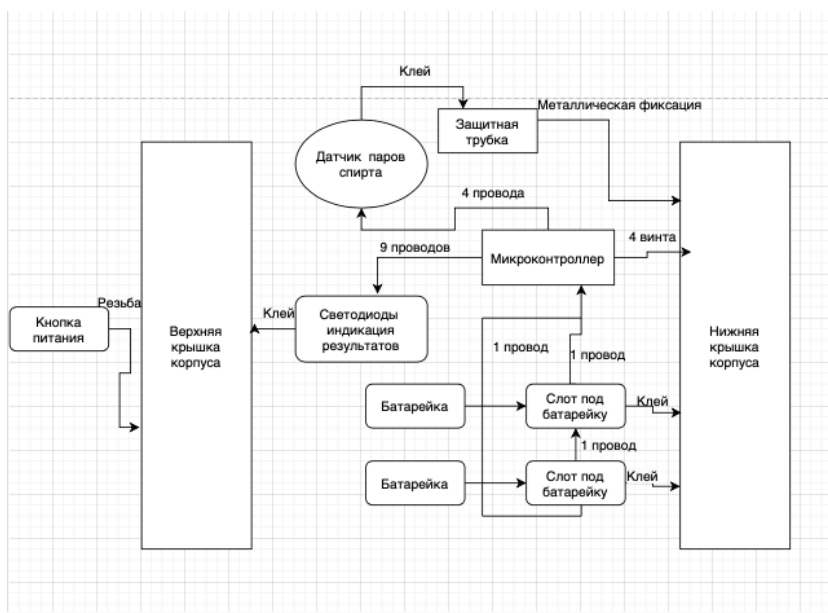

Рисунок 3. Схема подключения

В ходе оценки погрешностей измерений мы проводили 20 испытаний и определили класс точности прибора равный 0.5. Измерения не могут быть выполнены абсолютно точно. Всегда имеется некоторая неопределенность в значении измеряемой величины. Эта неопределенность характеризуется погрешностью - отклонением измеренного значения величины от ее истинного значения[3].

Литература:

1. Краузе В. Конструирование приборов. В 2-х кн. / Под ред. В. Краузе; Пер. с нем. В.Н. Пальянова: Под ред. О.В. Тищенко. – Кн. 1 – М.: Машиностроение, 1987. – 384 с. ил.
2. Алкотестер своими руками на основе Arduino и датчика MQ-3. [Электронный ресурс]. URL: http://digitrode.ru/computing-devices/mcu_cpu/1064-alkotester-svoimi-rukami-na-osnove-arduino-i-datchika-mq-3.html (дата обращения 01.12.23)
3. Кравченко Н.С. Методы обработки результатов измерений и оценки погрешностей в учебном лабораторном практикуме: учебное пособие /Н.С. Кравченко, О.Г. Ревинская; Национальный исследовательский Томский политехнический университет. – Томск: Изд-во Томского политехнического университета, 2011 – 88 с.

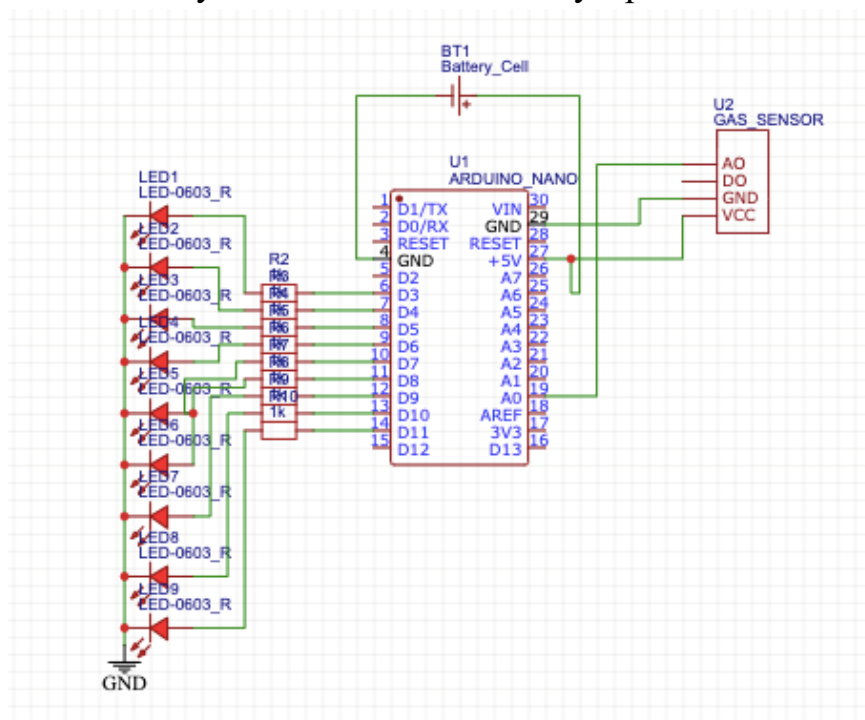
Терехина О.В.,
кандидат психологических наук, доцент кафедры психотерапии и
психологического консультирования, Томский государственный
университет
Россия, г. Томск

РОЛЬ РАННИХ ДЕЗАДАПТИВНЫХ СХЕМ В ОЦЕНКЕ ПСИХОЛОГИЧЕСКОЙ БЕЗОПАСНОСТИ СТУДЕНТОВ

***Аннотация.** Статья посвящена выявлению роли ранних дезадаптивных схем в субъективной оценке психологической безопасности в юношеском возрасте (на примере студентов университета). В отношении ранних дезадаптивных схем было выявлено, что наиболее выраженной у студентов является схема жестких стандартов. Оценка показателей психологической безопасности у студентов университета показала, что большинство студентов оценивают положительно условия образовательной среды. В отношении базисных убеждений о собственной безопасности преобладающим является убеждение о степени самоконтроля. Выявлена роль ранних дезадаптивных схем в оценке психологической безопасности студентов через определение факторной структуры взаимосвязи ранних дезадаптивных схем и показателей психологической безопасности, которые должны стать предметом оказания психолого-педагогической помощи студентам в процессе обучения (психологическими службами, клиниками и пр.) для превенции снижения психологической безопасности и роста случаев отклоняющегося поведения в ВУЗе.*

***Ключевые слова:** образовательная среда, студенты, юношеский возраст, психологическая безопасность среды, психологическая безопасность личности, ранние дезадаптивные схемы*

***Abstract.** The purpose of this study is to identify the role of early maladaptive schemes in the subjective assessment of psychological safety in adolescence (using the example of university students). With regard to early maladaptive schemes, it was revealed that the most pronounced scheme among students is the scheme of strict standards. The assessment of psychological safety indicators among university students showed that the majority of students positively assess the conditions of the educational environment. With regard to basic beliefs about one's own safety, the prevailing belief is about the degree of self-control. The role of early maladaptive schemes in assessing the psychological safety of students is revealed through the determination of the factor structure of the relationship between early maladaptive*

schemes and indicators of psychological safety, which should be the subject of psychological and pedagogical assistance to students in the learning process (psychological services, clinics, etc.) to prevent a decrease in psychological safety and an increase in cases of deviant behavior at the university.

Keywords: *educational environment, students, adolescence, psychological safety of the environment, psychological safety of the individual, early maladaptive schemes.*

Финансирование: Исследование выполнено при финансовой поддержке гранта Президента Российской Федерации, номер проекта МК-2932.2022.2 «Психологические предикторы качества жизни и психологической безопасности студентов в разных образовательных средах».

В сохранении и развитии культуры, целостности и устойчивости любого государства образование выполняют важную стратегическую роль [1]. Одним из важнейших феноменов, которые сейчас изучаются в науке и на которые направлено психологическое сопровождение в процессе образования, является психологическая безопасность. В первую очередь, она касается устранения страха в человеческих взаимодействиях, чтобы все субъекты образовательного процесса чувствовали себя включенными и защищенными, могли без страха учиться, вносить свой вклад и бросать вызов текущему состоянию [2, 3]. В современной научной литературе сообщается, что, когда студенты чувствуют себя психологически небезопасно, они склонны воздерживаться от действий или слов, которые могут указывать на некомпетентность [4]. Небезопасная психологическая среда также может повысить тревожность во время обучения, студентам может быть сложно ясно мыслить, запоминать информацию и применять получаемые навыки [5, 6].

Перед наукой стоит следующий вопрос – что помогает обеспечить психологическую безопасность, или что приводит к оцениванию студентами образовательной среды как небезопасной? В качестве значимого фактора и предиктора могут выступать ранние дезадаптивные схемы. Ранние неадаптивные схемы представляют собой жестко удерживаемые когнитивные и поведенческие модели, которые определяют, как люди кодируют стимулы в окружающей среде и реагируют на них [7]. Эти схемы выступают как саморазрушительные эмоциональные и когнитивные паттерны, которые начинаются в раннем детстве и повторяются на протяжении всей жизни [8]. Таким образом, они могут детерминировать чувство безопасности и защищенности субъектов образовательного процесса.

Цель данного исследования заключается в выявлении роли ранних дезадаптивных схем в субъективной оценке психологической безопасности в

юношеском возрасте (на примере студентов университета). Выборку составили 380 человек в возрасте от 18 до 23 лет (180 юношей и 200 девушек) – студенты Национального исследовательского Томского государственного университета, г. Томск. Психодиагностические методики: Опросник Ранних дезадаптивных схем Дж. Янга (РДС); для оценки показателей психологической безопасности (ПБ) использовались 2 методики (Анкета «Психологическая безопасность образовательной среды» (Баева И.А.) для оценки образовательной среды, Шкала базисных убеждений (Янов-Бульман) для оценки психологической безопасности личности). Внутренняя согласованность (альфа-Кронбаха) всех шкал составляла от 0,80 до 0,90. Статистический анализ: методы описательной статистики, сравнительный (критерий Манна-Уитни), факторный анализ (вращение Варимакс, метод главных компонент). Внутренняя согласованность всех шкал α -Кронбаха варьировалась от 0,81 до 0,91.

Результаты исследования. В отношении ранних дезадаптивных схем было выявлено, что наиболее выраженной у студентов является схема жестких стандартов, что характеризует большинство студентов следующими особенностями: стремление почти все сделать безукоризненно, выглядеть идеально большую часть времени, выполнять все свои обязательства, всегда быть Номер Один (рисунок 1). Для 12 дезадаптивных схем (заброшенность (недостаток любви), недоверие другим людям, социальная изоляция, убеждение о собственной несостоятельности, отсутствии талантов, ущербности и непривлекательности, альтруизм (стремление ставить подробности других выше собственных), подавление и сверхконтроль собственных эмоций, убеждение о собственной избранности и исключительности, недостаточная самодисциплина, потребность в одобрении со стороны других людей, пессимизм и негативизм, пунитивность), средняя выраженность которых у студентов превышает 8 баллов, можно говорить об акцентуации области данной схемы у многих респондентов.



Рисунок 1. Выраженность РДС у студентов

Оценка показателей психологической безопасности у студентов университета показала, что большинство студентов оценивают положительно свое пребывание в образовательном учреждении, настроение у них чаще всего хорошее, в основном чувствуют защищенность от оскорблений, высмеиваний и угроз в ВУЗе, большую часть времени могут свободно высказать свою точку зрения, в средней или большой степени чувствуют уважительное отношение к себе со стороны других субъектов образовательного процесса (преподавателей, одногруппников), отмечают, что в ВУЗе в средней степени учитываются их личные проблемы и затруднения (рисунок 2). В отношении базисных убеждений о собственной безопасности преобладающим является убеждение о степени самоконтроля, что говорит о том, что большинство студентов в сильной степени уверены в собственной возможности контролировать свои психологические состояния и свое поведение.

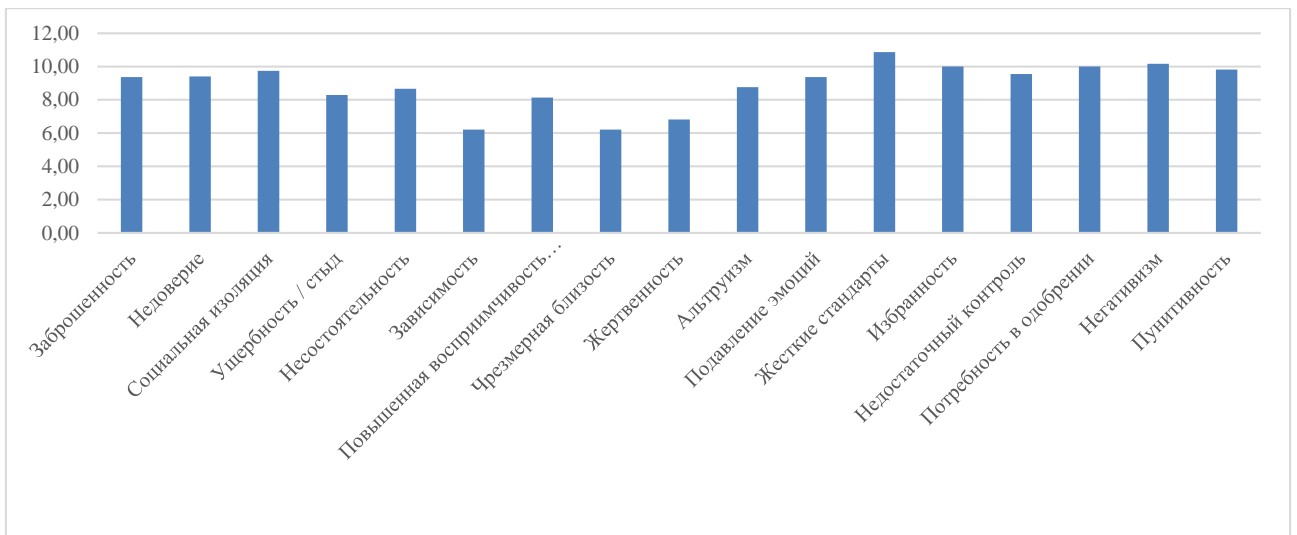

Рисунок 2. Выраженность показателей ПБ у студентов

Для определения роли ранних дезадаптивных схем на оценку психологической безопасности студентов университета проводился факторный анализ, который показал факторную структуру взаимосвязи изучаемых показателей и позволил определить, какие схемы являются значимыми в оценке показателей психологической безопасности (таблица 1). Фактор 1 показал, что к снижению уверенности студентов в собственной ценности для других людей как показателя психологической безопасности личности приводят следующие ригидные схемы мышления: социальная изоляция (убеждение об изолированности и непохожести на других людей, отсутствие понимание со стороны других людей), заброшенность (недостаток любви, заботы, внимания, поддержки и понимания от окружающих), тотальное недоверие людям (ожидание плохо от людей), зависимость от других людей и собственная некомпетентность, общий пессимизм, убеждение собственной ущербности, несостоятельности, недостойности любви и внимания, постоянная необходимость подавления собственных эмоций и их жесткий контроль, чувство, что может случиться что-то плохое (смерть, болезнь и пр.), чрезмерный альтруизм.

Таблица 1.

Результаты факторного анализа связей ранних дезадаптивных схем и оценок психологической безопасности у студентов (кумулятивная дисперсия 79,80%)

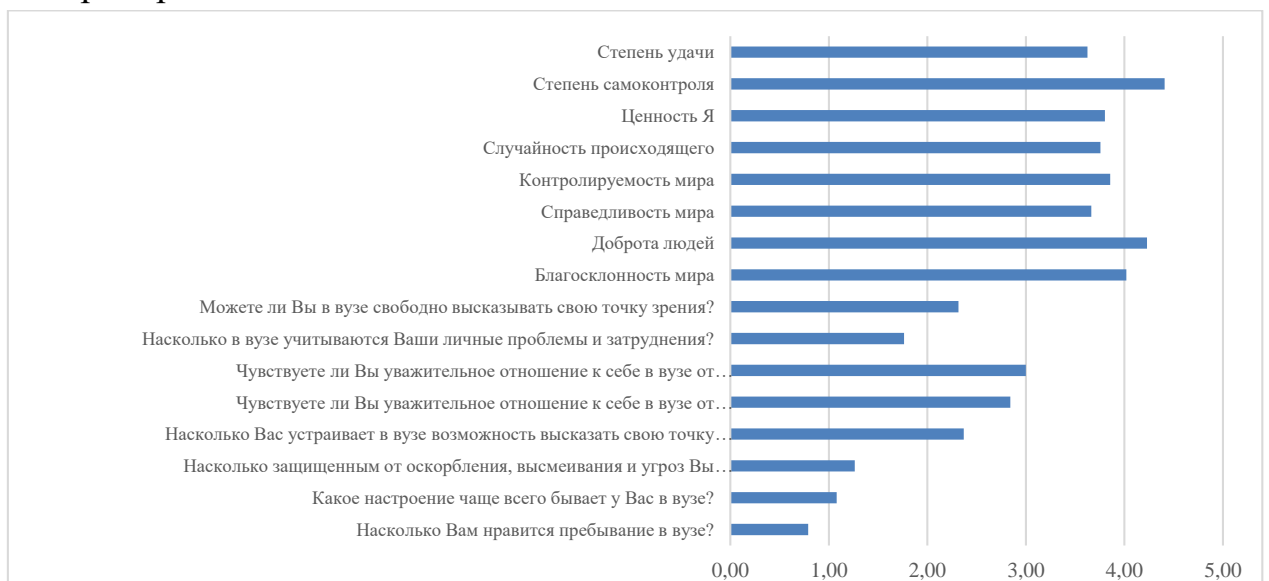
Факторы (% дисперсии)	Показатели факторов (нагрузки, методика)
Фактор 1	Социальная изоляция (0,856, РДС), Заброшенность (0,839, РДС), Недоверие (0,722, РДС), Зависимость (0,690, РДС), Негативизм (0,674, РДС), Ущербность / стыд (0,669, РДС), Подавление эмоций (0,655, РДС), Ценность Я (-0,644, ПБ), Повышенная восприимчивость ущерба (0,486, РДС), Альтруизм (0,483, РДС), Несостоятельность (0,474, РДС)
Фактор 2	Справедливость мира (0,909, ПБ), Контролируемость мира (0,816, ПБ), Благосклонность мира (0,744, ПБ), Доброта людей (0,661, ПБ), Степень удачи (0,523, ПБ), Насколько в вузе учитываются Ваши личные проблемы и затруднения? (0,456, ПБ)
Фактор 3	Потребность в одобрении (0,793, РДС), Чрезмерная близость (0,640, РДС), Жертвенность (0,583, РДС),
Фактор 4	Чувствуете ли Вы уважительное отношение к себе в вузе от преподавателей? (0,906, ПБ), Насколько защищенным от

	оскорбления, высмеивания и угроз Вы чувствуете себя в вузе? (0,744, ПБ), Чувствуете ли Вы уважительное отношение к себе в вузе от одногруппников? (0,583, ПБ),
Фактор 5	Какое настроение чаще всего бывает у Вас в вузе? (0,825, ПБ), Насколько Вам нравится пребывание в вузе? (0,797, ПБ),
Фактор 6	Избранность (0,801, РДС), Степень самоконтроля (0,671, ПБ)
Фактор 7	Недостаточный самоконтроль / дисциплина (-0,849, РДС), Жесткие стандарты (0,627, РДС)
Фактор 8	Пунитивность (0,689, РДС), Насколько Вас устраивает в вузе возможность высказать свою точку зрения? (-0,651, ПБ)
Фактор 9	Случайность происходящего (0,860, ПБ)

Фактор 2, Фактор 4, Фактор 5 и Фактор 9 представлены только показателями ПБ, что говорит о том, что на эти показатели в меньшей степени влияют ранние дезадаптивные схемы. Фактор 3 и Фактор 7 наполнены только показателями ранних дезадаптивных схем, не связанных с оценками студентов психологической безопасности образовательной среды и личности. Согласно данным фактора 6, степень самоконтроля, которая наиболее выражены у студентов среди всех остальных показателей психологической безопасности личности, положительно связана со схемой избранности, что может говорить о том, что именно благодаря стойкому убеждению о собственной избранности, исключительности (такие студенты ставят свои потребности выше других, не терпят, когда им говорят нет, не следуют общим правилам и нормам), студенты высоко оценивают свою способность контролировать свои эмоции и поведение, что вероятно обусловлено возрастными особенностями юношеского возраста. Фактор 8 включает отрицательную связь удовлетворенности высказывать свою точку зрения в образовательном учреждении (показатель психологической безопасности образовательной среды) и схемы пунитивности (убеждения о необходимости наказания тех людей, которые не справляются со своими обязанностями, не принятия оправданий от других людей), т.е. неудовлетворены возможностью высказывать свою точку зрения и мнение именно те студенты, которые твердо ожидают наказания и расплаты за ошибку или глупость во мнении.

Вывод. Выявленные в исследовании различия взаимосвязи ранних дезадаптивных схем и показателей психологической безопасности должны стать предметом оказания психолого-педагогической помощи студентам в процессе обучения (психологическими службами, клиниками и пр.) для

превенции снижения психологической безопасности и роста случаев отклоняющегося поведения в ВУЗе.

Использованные источники:

1. Гроздилов, С.В. Безопасность в образовательном учреждении как социальная и научная проблемы современного общества // Лучшая научно-исследовательская работа 2021: сборник статей XXXIII Международного научно-исследовательского конкурса, Пенза, 15 ноября 2021 года. – Пенза: Наука и Просвещение, 2021. – С. 54-59.

2. Clark, T.R. The 4 Stages of Psychological Safety: Defining the Path to Inclusion and Innovation // Oakland, CA: Berrett-Koehler Publishers, 2020. 286 p.

3. Tu, X. The Role of Classroom Culture and Psychological Safety in EFL Students' Engagement // Front. Psychol. 2021. Vol. 12:760903. DOI: 10.3389/fpsyg.2021.760903.

4. Lyman, B., Mendon, C.R. Pre-licensure nursing students' experiences of psychological safety: A qualitative descriptive study // Nurse Educ Today. 2021. Vol. 1(105). DOI: 10.1016/j.nedt.2021.105026.

5. Aloufi, M.A., Jarden, R.J., Gerdtz, M.F., Kapp, S. Reducing stress, anxiety and depression in undergraduate nursing students: Systematic review // Nurse Educ Today. 2021. Vol. 1(102). DOI: 10.1016/j.nedt.2021.104877.

6. Han, J.H., Roh, Y.S. Teamwork, psychological safety, and patient safety competency among emergency nurses // Int Emerg Nurs. 2020. Vol. 1(51). DOI: 10.1016/j.ienj.2020.100892.

7. Young, J.E. Cognitive therapy for personality disorders: A schema focused approach // Sarasota, FL: Professional Resource Exchange; 1994. 500 p.

8. Pauwels, E., Dierckx, E., Smits, D., Janssen, R., Claes, L. Validation of the Young Schema Questionnaire-Short Form in a Flemish Community Sample // Psychol Belg. 2018. Vol.58(1). P. 34-50. DOI: 10.5334/pb.406.

СОВРЕМЕННЫЕ НАПРАВЛЕНИЯ ОБРАЗОВАНИЯ И ПЕДАГОГИКИ

УДК 371.11

*Морозова Анастасия Даниловна,
студентка НИУ «БелГУ»/учитель географии МБОУ «Ржевская СОШ
Шебекинского района Белгородской области»*

АНАЛИЗ РЕЗУЛЬТАТОВ КОНСТАТИРУЮЩЕГО ЭТАПА ЭКСПЕРИМЕНТА ПО ТЕМЕ «УПРАВЛЕНЧЕСКАЯ КУЛЬТУРА РУКОВОДИТЕЛЯ ОБРАЗОВАТЕЛЬНОЙ ОРГАНИЗАЦИИ»

Аннотация. В данной статье представлены результаты констатирующего этапа эксперимента, в результате которого актуализируется задача разработки системы повышения управленческих умений руководителей образовательных учреждений, целью которой является развитие управленческой культуры как условия эффективного руководства образовательным учреждением.

Ключевые слова: управленческая культура, директор школы, заместитель директора, стиль руководства, стаж управленческой деятельности.

Annotation. This article presents the results of the ascertaining stage of the experiment, as a result of which the task of developing a system for improving the management skills of heads of educational institutions is updated, the goal of which is the development of management culture as a condition for the effective management of an educational institution.

Key words: managerial culture, school director, deputy director, leadership style, management experience.

Во все времена управление имело особую ценность. С ростом технических знаний человека и общества, с развитием науки, технологий, особенно информационных, дальнейшим наступлением на человека цивилизации происходит потеря человеком, обществом и государством духовного и нравственного неповторимого качества, которое может находиться только в сфере культуры. Роль культуры как фактора, определяющего решение современных проблем управления образовательной организацией, в настоящее время неуклонно возрастает.

Общество стоит сегодня перед острейшей проблемой, обусловленной нарастающим противоречием: с одной стороны, происходит накопление интеллектуального потенциала, растут возможности его использования в управленческой деятельности, с другой – заметно снижение уровня управления руководителя образовательной организации. В этой связи следует всесторонне осмыслить феномен управленческой культуры руководителя образовательной организации дать оценку её состояния. Современный руководитель образовательной организации может эффективно решать педагогические задачи, если обладает достаточным уровнем научных знаний по управлению, обоснованно планирует, организует, мотивирует и контролирует работу педагогического коллектива.

Для изучения управленческой культуры руководителей в констатирующем этапе эксперимента приняли участие: директор школы – М. (стаж в должности – 5 лет), заместитель директора по учебной работе – Э. (стаж в должности – 4 года), заместитель директора по воспитательной работе – Г. (стаж в должности – 22 года).

Цель данного исследования - выявление актуального уровня развития управленческой культуры руководителей образовательной организации.

Задачами исследования являются:

- изучить личностные характеристики руководителей учреждений образования, влияющих на эффективность управленческой деятельности;
- проанализировать общий уровень рефлексии руководителей;
- изучить уровень развития способностей управления (компетенции управленца);
- определить особенности стилей руководства трудовым коллективом;
- провести интерпретацию результатов исследования;
- провести сравнительный анализ полученных результатов и сделать соответствующие выводы по экспериментальной части работы.

Предмет экспериментальной части исследования – методы развития управленческой культуры руководителей учреждений образования.

Объект – уровень развития управленческой культуры.

Изучение уровня развития управленческой культуры руководителей осуществлялось следующими методиками:

- многофакторный личностный опросник Кеттела 16 PF [1];
- методика диагностики уровня развития рефлексивности (А.В. Карпов) [2];
- опросник компетенций менеджера (К. Вилсон) [3];

- методика определения стиля руководства трудовым коллективом (В.П. Захарова и А.Л. Журавлева) [4].

Анализируя данные, полученные в результате обработки опросника Кеттела, можно сказать, что:

1) Директор школы М. легка в общении, готова к сотрудничеству, внимательна к людям, мягкосердечна, добра, приспособляема. Она щедра в личных отношениях, не боится критики. Хорошо запоминает события, фамилии, имена и отчества. Этот человек, утверждает себя, своё «Я». Она самоуверенна, независимо мыслящая, склонна к аскетизму, руководствуется собственными правилами поведения, но при этом достаточно враждебна и авторитарна, командует другими, не признает авторитетов, так же общительная, смелая; спонтанная и живая в эмоциональной сфере. Её «толстокожесть» позволяет с лёгкостью переносить жалобы и слезы, трудности в общении с людьми в эмоционально напряжённых ситуациях. Может небрежно относиться к деталям, не реагировать на сигналы об опасности.

М. - человек недоверчивый, сомневающийся, часто погружена в своё «Я», упрямая, заинтересована во внутренней психической жизни. Предпочитает работать и принимать решения вместе с другими людьми, любит общение и восхищение, зависит от них, склонена идти с группой.

2) Заместитель директора по учебной работе Э. склонна медленнее понимать материал при обучении. Предпочитает конкретную, буквальную интерпретацию. Утверждающая себя, своё «Я», самоуверенная, независимо мыслящая. Э. склонна к аскетизму, руководствуется собственными правилами поведения, враждебная и авторитарная, командует другими, не признает авторитетов.

Э. – человек осторожный, серьёзный, молчаливый; общительная, смелая; спонтанная и живая в эмоциональной сфере. Её «толстокожесть» позволяет ей переносить жалобы и слезы, трудности в общении с людьми в эмоционально напряжённых ситуациях. Может небрежно относиться к деталям, не реагировать на сигналы об опасности, недоверчивая, сомневающаяся, часто погружена в своё «Я», упрямая, заинтересована во внутренней психической жизни. Она осмотрительна в действиях, мало заботится о других людях, плохо работает в группе. Этот фактор необязательно свидетельствует о паранойе.

Человек с развитым воображением, погруженный во внутренние потребности, заботится о практических вопросах, богемный, безмятежный, со спокойным настроением, его трудно вывести из себя, невозмутимый, уверенный в себе и своих способностях, гибкий. Э. не чувствует угрозы,

иногда до такой степени, что не чувствительна к тому, что группа идёт другим путём, и что она может вызвать неприязнь.

Она поглощена интеллектуальными проблемами, имеет сомнения по различным фундаментальным вопросам, скептически и старается вникнуть в сущность идей старых и новых.

3) Заместитель директора по воспитательной работе Г. относится к типу людей, склонных к добродушию, лёгкости в общении, эмоциональному выражению; готова к сотрудничеству, внимательна к людям, мягкосердечна, добра, приспособляема. Она предпочитает ту деятельность, где есть занятия с людьми (педагогика), ситуации с социальным значением. Этот человек легко включается в активные группы. Она щедра в личных отношениях, не боится критики. Хорошо запоминает события, фамилии, имена и отчества.

Г. эмоционально устойчива, трезво оценивает действительность, активная, зрелая, требовательна к себе, руководствуется чувством долга, настойчива, берет на себя ответственность, добросовестна, склонна к морализированию, предпочитает работающих людей. Г. имеет тенденцию к сильному контролю своих эмоций и общего поведения, также внимательна; проявляет то, что обычно называют «самоуважением», и заботу о социальной репутации, иногда, однако, склонна к упрямству.

По результатам исследования Карпова А.В. [1], 116 баллов получила заместитель директора по воспитательной работе Г. – она относится к 4 ступени.

До 99 баллов у заместителя директора по учебной работе М. и директора школы М., что говорит, что у них низкий уровень развития рефлексивности.

Двое руководителей не имеют чётко выраженного стиля принятия управленческих решений; одному руководителю (Г.) свойственен реализаторский стиль принятия управленческих решений, характеризующийся способностью выработки решения, но не контролем за его исполнением, что в итоге приводит к бесполезности усилий, затрачиваемых на анализ и генерирование решений.

В равных долях представлены ситуационный и попустительский стили принятия решений. При ситуационном стиле руководитель хоть и не идёт на эскалацию проблемных ситуаций, но в то же время не прячется от принятия решений, предпочитая по возможности предвосхитить или элиминировать принятие решений с привлечением к процессу решения группы. При авторитарном стиле принятия решений руководитель характеризуется высокой когнитивно-поисковой активностью, генерирует идеи и формулирует их как производственные задачи, при этом контролируя их исполнение. Руководитель, предпочитающий маргинальный стиль принятия решений (Э.), эффективна в осуществлении контроля за исполнением решений, хотя и

предпочитает избегать самостоятельности в процессе выработки решений. Наименее представленным является попустительский стиль (за него все из опрошенных отдали меньший балл), характеристиками которого являются неумение организовать группу на реализацию решения даже при спущенных сверху указаний.

Таким образом, для руководителей со стажем управленческой деятельности до 5 лет характерны общительность, открытость новым контактам, но с некоторой долей предубежденности и расчётливости, высокий уровень абстрактного мышления, средний и высокий уровень выраженности доминантности, осторожность, сдержанность и озабоченность своим будущим, но вместе с тем стрессовая устойчивость, смелость и решительность, чувствительность и мягкость, независимость и привязанность к мнению группы, отсутствие ярко выраженной стилевой направленности в процессе принятия управленческих решений [1].

Руководителем с управленческим стажем свыше 10 лет – высокий интеллект, средний и высокий уровень выраженности эмоциональной зрелости, контроля над своими эмоциями, организованности, стремление к доминантности, осторожность и сдержанность, выраженность восприимчивости к стрессу, предубежденность, завышенная самооценка, зрелость, уравновешенность, тенденция к консервативности и ригидности [1].

Таким образом, ни один из исследуемых руководителей образовательной организации, представленных в выборке, не обладает даже средним уровнем развития рефлексивности. Они тщательно планируют значимые для будущей деятельности детали, часто беспокоятся о будущем, не в полной мере при разработке программы деятельности анализируют существующие ресурсы и слишком детально размышляют над причинами и следствиями принимаемых решений, что, в итоге приводит либо к формальному исполнению поставленной задачи, либо к отказу от деятельности ввиду упущенных временных, либо иных возможностей.

Анализируя полученные результаты опросника К. Вилсона, можно отметить, что руководителям в среднем присущи высокие и средние значения по исследуемым показателям. При этом необходимо отметить, что ни один из респондентов не оценил свои менеджерские качества как низкие и высокие [2].

В случае, если измерения по шкалам Н, I, Т невысоки, то умения считаются высокими при условии, когда все оценки по шкалам от А до Р (индивидуальные или групповые) являются средними или выше средних или, если только одна оценка - ниже средней и нет ни одной низкой. Менеджерские умения считаются низкими, если более чем одна оценка по шести первым шкалам, ниже средней или хотя бы одна оценка является низкой [2]. Следует

подчеркнуть, что последнему условию удовлетворяют один руководитель учреждения общего среднего образования, причём двое руководителей имеют стаж управления до 5 (М. и Э.), и один – свыше 20 лет (Г.).

Необходимо отметить, что Э. со стажем работы до 5 лет в основном свойственна средняя оценка своих управленческих качеств, за исключением шкалы «Взаимоотношения с подчинёнными».

Таким образом, руководители со стажем работы до 5 лет оценивают себя как управленцев среднего уровня, способных дать подчиненным почувствовать значимость задания и чётко объяснить его цель, спланировать и организовать работу с учётом возможных рисков, оказывающих коллективу поддержку в виде обучения, указаний, инструкций и обеспечения необходимыми ресурсами, способных отслеживать детали работы без чрезмерной властности, поощрять за хорошо выполненную работу. При этом они отмечают у себя высокий уровень ориентированности на людей и умение так спланировать рабочий процесс, чтобы уложиться в намеченные сроки [2].

Руководитель со стажем управленческой деятельности свыше 10 лет в основном диагностируют у себя средние управленческие компетенции, за исключением высоких показателей по шкале «Контроль времени» и «Поощрение за хорошо выполненную работу» [2].

С целью определения степени удовлетворённости руководителей учреждений образования существующей системой повышения квалификации и определения потенциальных точек развития этой системы нами была разработана анкета, диагностирующая как часто используемые формы повышения квалификации, так и наиболее предпочтительные.

Итак, по результатам анкетирования мы видим, что умения низшего уровня для руководителя сводятся к администраторским умениям: составление и передача заданий, стратегическое планирование и предвидение будущего, поддержание рабочей обстановки, анализ сложных моментов и ситуаций (заместитель директора по учебной работе Э.) [3].

Следующий уровень представлен лидерскими умениями – способности предвидеть и воздействовать на подчинённых. Менеджерские умения связаны с реализацией целей управления в образовательной сфере, что обеспечивает планирование, ясность целей, разрешение проблем, обучение, обратную связь, контроль выполнения работ и т. п. (директор школы М.) [3].

Умение управлять рабочей группой характеризуется удовлетворённостью от членства в группе, улучшением функционирования и повышением групповой сплочённости (заместитель директора по воспитательной работе Г.) [3].

В ходе проведения методики определения стиля руководства трудовым коллективом были получены следующие данные:

Директор школы М. показала такой результат: ориентация на собственное мнение и оценки, стремление к власти, уверенность в себе, склонность к жёсткой формальной дисциплине, большая дистанция с подчинёнными, нежелание признавать свои ошибки, игнорирование инициативы, творческой активности людей, единоличное принятие решений, контроль за действиями подчинённых – это директивный компонент «Д» [4].

Заместитель директора по учебной работе Э. за попустительский компонент (пассивного невмешательства) - «П». Здесь выражены снисходительность к работникам, отсутствие требовательности и строгой дисциплины, контроля, либеральность, панибратство с подчинёнными, склонность перекладывать ответственность в принятии решений [4].

Коллегиальный компонент - «К» был выявлен у самой опытной участницы эксперимента – заместителя директора по воспитательной работе К. Она требовательна и инициативна к творческим подходам к выполняемой работе и сознательным соблюдением дисциплины, стремиться делегировать полномочия и разделить ответственность, демократичность в принятии решения [4].

Таким образом, в процессе экспериментального исследования на констатирующем этапе работы было установлено следующее:

- для руководителей со стажем управленческой деятельности до 5 лет характерны общительность, открытость новым контактам, но с некоторой долей предубеждённости и расчётливости, высокий уровень абстрактного мышления, средний и высокий уровень выраженности доминантности, осторожность, сдержанность и озабоченность своим будущим, но вместе с тем стрессовая устойчивость, смелость и решительность, чувствительность и мягкость, привязанность к мнению группы, отсутствие ярко выраженной стилевой направленности в процессе принятия управленческих решений.

- руководителю с управленческим стажем свыше 10 лет присущ высокий интеллект, средний и высокий уровень выраженности эмоциональной зрелости, контроля над своими эмоциями, организованности, стремление к доминантности, осторожность и сдержанность, выраженность восприимчивости к стрессу, предубеждённость, завышенная самооценка, зрелость, уравновешенность, тенденция к консервативности и ригидности.

- у большинства руководителей учреждений общего среднего образования наблюдается средний уровень выраженности рефлексии.

- наиболее значимой для руководителей является перспективная рефлексия, которая соотносится с функцией анализа предстоящей

деятельности и поведения, планирования и представления о целях и будущих результатах, а также выбором наиболее эффективных способов её выполнения и прогнозированием вероятного исхода деятельности.

- большинство руководителей, представленных в выборке, тщательно планируют значимые для будущей деятельности детали, часто беспокоятся о будущем, не в полной мере при разработке программы деятельности анализируют существующие ресурсы и слишком тщательно размышляют над причинами и следствиями принимаемых решений, что, в итоге приводит либо к формальному исполнению поставленной задачи, либо к отказу от деятельности ввиду упущенных временных либо иных возможностей.

- низкими управленческими умениями обладают большинство руководителей учреждений образования.

- балльная выраженность управленческих умений руководителей образовательной организации в целом по выборке свидетельствует о среднем и выше среднего уровне развития.

Таким образом, с учётом имеющегося опыта актуализируется задача разработки системы повышения управленческих умений руководителей образовательных учреждений целью, которой является развитие управленческой культуры как условия эффективного руководства образовательным учреждением.

Библиографический список:

1. Капустина А.Н. Многофакторная личностная методика Р. Кеттелла. СПб., 2001. С. 55-81, 96-97.
2. А.В. Карпов. Рефлексивность как психическое свойство и методика ее диагностики // Психологический журнал, 2003. №5
3. Чикер В.А. Психологическая диагностика организации и персонала. СПб.: Речь, 2003.
4. А.Л. Журавлев. Индивидуальный стиль руководства производственным коллективом. М.: ИУНХ, 1976

Волошко Е.А.,
студентка
2 курс, факультет «Менеджмента и маркетинга»
Институт экономики и управления,
Россия, г. Белгород
Научный руководитель: Ильин А.В

ВЛИЯНИЕ ФИЗИЧЕСКОЙ АКТИВНОСТИ НА ПСИХИЧЕСКОЕ ЗДОРОВЬЕ

***Аннотация:** Статья рассматривает влияние физической активности на психическое здоровье, освещая последние исследования в этой области. Авторы анализируют взаимосвязь между регулярными физическими упражнениями и снижением риска психических расстройств. Статья также обсуждает возможные механизмы, через которые физическая активность оказывает положительное воздействие на психическое благополучие. Также, рассматривает возможные социокультурные аспекты, влияющие на вовлеченность в физическую активность.*

***Ключевые слова:** физическая культура, психология, психическое здоровье, здоровье, человек, химические процессы.*

***Annotation:** The article examines the impact of physical activity on mental health, highlighting the latest research in this area. The authors analyze the relationship between regular physical exercise and reducing the risk of mental disorders. The article also discusses possible mechanisms through which physical activity has a positive effect on mental well-being. It also considers possible socio-cultural aspects that affect physical activity involvement.*

***Key words:** physical education, psychology, mental health, human health, chemical processes.*

Физическая культура оказывает большое влияние на психическое здоровье. Существует множество сторон, с которых мы можем рассмотреть данный вопрос.

1. Физическая активность и стрессовая реакция:

Начнем с рассмотрения влияния регулярной физической активности на снижение уровня стресса. Физическая активность является эффективным инструментом в борьбе с депрессией и тревожностью. «Анализ последних клинических исследований подтверждает, что регулярные тренировки способствуют выработке эндорфинов, снижая уровень страха и беспокойства»

[2, с.106]. Это важно для профилактики и смягчения симптомов психических заболеваний. Долгосрочные исследования свидетельствуют о том, что интеграция физической активности в режим жизни может снизить риск возникновения психических проблем в пожилом возрасте.

2. Когнитивные функции:

«Физическая активность оказывает воздействие на психическое здоровье через разнообразные механизмы» [1, с. 93.] Один из них – улучшение циркуляции крови и обеспечение оптимального поступления кислорода в мозг. Этот процесс способствует стимуляции активности нейронов и, таким образом, улучшению когнитивных функций. Аэробные тренировки, в частности, демонстрируют способность улучшать когнитивные способности, такие как концентрация, память и решение проблем, что является существенным фактором для общей психической производительности.

3. Профилактика психических расстройств:

Следует уделить внимание роли физической активности в предотвращении психических расстройств. Исследования свидетельствуют, что регулярные тренировки могут снижать риск развития депрессии, тревожности и других психических заболеваний. «Активный образ жизни может служить эффективным средством профилактики и дополнительной терапии» [5, с. 67].

4. Механизмы действия:

Анализируя механизмы воздействия, мы обращаем внимание на изменения серотонина и норадреналина, которые играют ключевую роль в регуляции настроения. «Нейробиологические изменения, вызванные тренировками, включают повышение уровней серотонина, что в свою очередь благоприятно влияет на психическое состояние» [3, с. 59]. Физическая активность также может способствовать росту нейрогенеза, что имеет положительный эффект на структуру и функцию мозга.

5. Разнообразие видов физической активности:

Важно рассмотреть различные формы физической активности, такие как аэробные упражнения, силовые тренировки и практика йоги. Каждый вид может оказывать уникальное воздействие на психическое здоровье, и включение разнообразия в тренировочный режим может усилить позитивные результаты. Элементы медитации и осознанности во время физических тренировок могут усилить их эффект в снижении уровня анксиолитических и депрессивных симптомов, а тренировки, направленные на улучшение гибкости и равновесия, могут не только поддерживать физическое здоровье, но также содействовать стабильности эмоционального состояния.

6. Социокультурные аспекты и проблемы:

P
A
G
E

Также, стоит проанализировать социокультурные факторы, влияющие на восприятие и вовлеченность в физическую активность. Разработка образовательных программ и поддержка общественных инициатив становятся ключевыми аспектами в повышении осведомленности и создании благоприятной среды для поддержки здорового образа жизни. Социокультурные факторы, такие как доступность спортивных объектов и образовательные программы, имеют значение для повышения вовлеченности в физическую активность. Создание общественной поддержки и формирование благоприятной среды для занятий спортом становятся важными шагами в профилактике психических заболеваний в обществе.

Предлагаем рассмотреть роль физической активности в предотвращении депрессивных состояний. Есть конкретные механизмы, по которым физическая активность помогает предотвращать депрессивные состояния. Уровни серотонина, повышаются в результате физической активности, что оказывает антидепрессивный эффект. Регулярные тренировки или даже минимум физических нагрузок, таких как ходьба, разминки и т.д., также способствуют нормализации циркадных ритмов, играя ключевую роль в стабилизации эмоционального фона. Также, учтём связь между физической активностью и качеством сна, учитывая, что нарушения сна могут существенно влиять на психическое здоровье, – регулярные тренировки способствуют улучшению сна, что важно для стабильности эмоционального состояния и профилактики психических расстройств. Взаимосвязь между качеством сна и физической активностью подчеркивает важность регулярных тренировок для улучшения сна и поддержания эмоционального благополучия.

Обратим внимание на использование физической активности в качестве дополнительной терапии для людей, страдающих психическими расстройствами. Комбинированный подход, включающий медикаментозное лечение и физическую активность, показывает более высокие результаты, чем каждый метод по отдельности. Это может иметь важное значение для создания комплексных программ лечения и профилактики. «Взаимосвязь физической активности и профилактики психических заболеваний особенно важна в условиях современного образа жизни, характеризующегося высоким уровнем стресса и сидячим образом жизни» [2, с. 54]. Эффективность физической активности в профилактике психических заболеваний подчеркивается ее способностью уменьшать уровень восприимчивости к негативным воздействиям окружающей среды.

Все эти аспекты образуют комплексное понимание влияния физической активности на психическое здоровье, что подчеркивает необходимость интеграции физической активности в повседневную жизнь для обеспечения не

только физического, но и психического благополучия. Важно осознавать, что даже умеренная физическая активность может оказать положительное воздействие, и начинать с небольших изменений в образе жизни может быть первым шагом к поддержанию психического здоровья.

В заключение, исследования подтверждают положительное воздействие физической активности на психическое здоровье, подчеркивая не только физиологические, но и психосоциальные выгоды. Регулярные тренировки способствуют снижению стресса, улучшению настроения и снижению риска развития психических расстройств. Внедрение физической активности в повседневную жизнь может стать ключевым элементом поддержания и укрепления психического благополучия. Более того, физическая активность играет важную роль в снижении симптомов депрессии и тревожности. Установлено, что занятия спортом способны повысить самооценку, улучшить когнитивные функции и даже смягчить проявления некоторых психических расстройств. В свете этих фактов важно поощрять образ жизни, включающий регулярную физическую активность, как один из ключевых компонентов комплексного подхода к укреплению здоровья в целом.

Литература:

1. Батюшин, В.В., Симоненко, В.П. Роль физической активности в профилактике и лечении психических расстройств. / В.В. Батюшкин// Медицинский альманах. — 2019. — 162 с.
2. Герасимов, И.Г., Багрова, Л.В. Оценка влияния физической активности на психическое здоровье студентов в условиях современного университета. / Герасимов, И.Г., Багрова, Л.В.// Научные исследования: от теории к практике. — 2020. — 203 с.
3. Мирзаева, О.А. Влияние регулярной физической активности на психическое здоровье: обзор современных исследований. / Мирзаева, О.А.// Вестник физической культуры и спорта. — 2021. — 193 с.
4. Пронин, И.А., Волосникова, Л.А. Физическая активность как фактор укрепления психического здоровья. / Пронин, И.А., Волосникова, Л.А.// Сибирский медицинский журнал. — 2020. — 167 с.
5. Соколова, Е.В., Максимов, А.Ю. (2017). Физическая активность как средство профилактики и коррекции депрессивных состояний у подростков. / Соколова, Е.В., Максимов, А.Ю.// Вестник Казанского технологического университета. — 2017. — 189 с.

ВЛИЯНИЕ ОСОЗНАННОЙ САМОРЕГУЛЯЦИИ НА КОПИНГ-СТРАТЕГИИ ПОВЕДЕНИЯ ПОДРОСТКОВ

Аннотация: Статья посвящена вопросу влияния осознанной саморегуляции на копинг-стратегии поведения подростков. Рассмотрены факторы, влияющие на выбор подростками способов преодоления стрессовых ситуаций. Описана важность изучения осознанной регуляции у школьников среднего звена. В статье отражена связь уровня саморегуляции и применение конструктивных копинг-стратегий у подростков.

Ключевые слова: копинг-стратегии, адаптация, стресс, тревога, саморегуляция.

Annotation: The article is devoted to the influence of conscious self-regulation on coping strategies of adolescent behavior. The factors influencing the choice of ways for teenagers to overcome stressful situations are considered. The importance of studying conscious regulation in middle school students is described. The article reflects the relationship between the level of self-regulation and the use of constructive coping strategies in adolescents.

Key words: coping strategies, adaptation, stress, anxiety, self-regulation.

Система школьного образования должна обеспечивать условия для формирования субъектности человека как полноценного, самостоятельного и самостоятельного члена общества, как состоявшейся личности, обладающей необходимым потенциалом дальнейшего саморазвития. Субъекты образовательного процесса постоянно сталкиваются с различными ситуациями, в том числе и конфликтными. Адекватное разрешение данных ситуаций, посредством определенных копинг-стратегий, позволяет накопить необходимый жизненный опыт, а также сохранить психическое и психологическое здоровье личности.

К числу условий, обеспечивающих выбор подростками копинг-стратегий поведения относят осознанную саморегуляцию поведения. Разработка проблемы саморегуляции поведения и деятельности активно ведется как в отечественной, так и в западной психологических школах.

Стержневыми характеристиками психической саморегуляции выступает целесообразная активность, что неизменно подчеркивают исследователи этого

явления. Под психической саморегуляцией мы понимаем целесообразную активность по организации и управлению поведением, деятельностью, психическими состояниями и процессами. Значение термина «саморегуляция» в отличие от регуляции подразумевает в первую очередь, что человек сам регулирует свою активность в соответствии со своей потребностно-мотивационной и смысловой сферой [1].

Саморегуляция – это заранее осознанное и системно организованное воздействие индивида на свою психику с целью изменения ее характеристик в желаемом направлении [2],[3]. Саморегуляция представляет собой процессы инициации и выдвижения субъектом целей активности, а также управление достижением этих целей. Процессы саморегуляции это внутренняя целенаправленная активность человека, которая реализуется за счет системного участия самых разных процессов, явлений и уровней психики. Предметом психологии саморегуляции являются интегративные психические явления и процессы, обеспечивающие самоорганизацию различных видов психической активности человека, целостность его индивидуальности и личности. Анализ механизмов саморегуляции производится в рамках проблематики индивидуальных стилей регуляции, реализации разных форм произвольной активности и деятельности, регуляции психических состояний, возрастных аспектов ее становления [4].

В рамках мотивационного уровня саморегуляции можно выделить две ее формы - саморегуляция как волевое поведение, протекающая в условиях мотивационного конфликта и саморегуляция, направленная на гармонизацию мотивационной сферы, устранение внутренних конфликтов и противоречий на основе сознательной перестройки и порождения новых смыслов [5].

Вторая форма саморегуляции эффективна в критических ситуациях, когда достижение целей и осуществление жизненно важных для личности целей и мотивов в силу объективных причин становится невозможным, и является составляющей деятельности переживания. Процесс переживания – особая внутренняя деятельность по смыслопорождению, актуализирующаяся в критических ситуациях [6].

Основными механизмами личностно-мотивационного уровня саморегуляции, эффективной в критической ситуации, являются рефлексия и смысловое связывание. Рефлексия позволяет человеку взглянуть на себя объективно, проанализировать и сопоставить различные события собственной жизни, направлена на осознание смысла своей жизни, поскольку она фиксирует процесс деятельности, отчуждает и объективирует его, делает возможным осознанное воздействие на этот процесс. Благодаря рефлексии возможно

посмотреть на себя «со стороны», изменить отношение к чему-либо, перестроить свой внутренний мир, приспособиться к меняющейся действительности. В отличие от неосознаваемых форм саморегуляции (психологических защит), рефлексия является способом саморазвития личности.

Смысловое связывание – это механизм саморегуляции, при участии которого происходит формирование нового смысла через его эмоциональное насыщение путем связывания нейтрального содержания с мотивационно-смысловой сферой личности [5].

А.К. Осницкий также разделяет личностную и деятельностную саморегуляцию, под личностной саморегуляцией им понимается преимущественно определение и коррекция своих позиций, придание деятельности определенного смысла, деятельностная саморегуляция представляет из себя предметные преобразования и преобразования прилагаемых усилий [7].

Саморегуляция – поддержание устойчивости психики как целостной системы по отношению к деструктивным внешним воздействиям, а также подчинение содержания и структуры деятельности принятым личностью целям. Саморегуляция имеет сложную иерархическую структуру, включающую сознательно-волевой уровень регуляции и в разной степени автоматизированные ситуативные уровни.

В зависимости от вида осуществляемой активности, ведущими параметрами саморегуляции могут быть как психодинамические (эмоциональная устойчивость, противодействие стрессовым воздействиям), так и содержательно-смысловые (противодействие ситуативным средовым влияниям или импульсивным влечениям, способность отстаивать свои убеждения и т. д.), волевые и др.

Структура саморегуляции характеризуется также наличием регуляционного контура, включающего в себя установки целевого типа, ключевые критерии, параметры, показатели эффективности реализации программы саморегуляции с психическими механизмами обратной связи и информации, носителями которой могут быть различные формы как чувственные, так и понятийные. Возможности саморегуляции ограничиваются, с одной стороны, сверхзначимыми для данной личности воздействиями социальной и предметной действительности, приводящими к отказу от ранее принятой цели и программы, а с другой – возможностями деятельностной мобилизации при реализации принятой цели и программы. В связи с этим общий потенциал саморегуляции складывается из содержательно-смысловой устойчивости личности и ее деятельностных возможностей [9].

Функциональные компоненты системы саморегуляции реализуются одним из частных регуляторных процессов. Эти процессы взаимосвязаны

между собой, имеют сложную архитектуру и могут осуществляться как последовательно, так и параллельно [8].

Особенности саморегуляции начинают формироваться в подростковом возрасте, но эти особенности еще слишком противоречивы. В подростковом возрасте наблюдается рассогласованность развития умений осознанной саморегуляции.

В подростковом возрасте сформирована потребность выделять значимые условия достижения целей в зависимости от развитости и адекватности оценки результатов своей деятельности и поведения, а также от способности перестраивать, вносить коррективы в систему саморегуляции при изменении внешних и внутренних условий. Подростки полагают, что большинство событий их жизни являются результатом случая или действия других людей, не считают себя ответственным за свое здоровье, но ответственны в построение межличностных отношений с окружающими. Они предпочитают действовать импульсивно, не могут самостоятельно сформировать программу действий, часто сталкиваются с неадекватностью полученных результатов целям деятельности и при этом не вносят изменений в программу действий, действуют путем проб и ошибок.

В подростковом возрасте, чем больше сформирована потребность в осознанном планировании деятельности, тем больше потребность продумывать способы своих действий и поведения для достижения намеченных целей, но при этом отличительной чертой подростков является неадекватность оценки значимых внутренних условий и внешних обстоятельств, они не всегда замечают изменения ситуации и в зависимости от этого считают себя менее ответственными за построение межличностных отношений с окружающими.

Чем более выражена у подростков потребность продумывать способы своих действий и поведения для достижения намеченных целей, тем они более зависимы от ситуации и мнения окружающих людей, а также склонны приписывать важное значение внешним обстоятельствам, в зависимости от выраженности потребности в способности самостоятельно планировать деятельность и поведение. Подростки, которые характеризуются пластичностью регуляторных процессов, склонностью обвинять самого себя в разнообразных неприятностях и считать, что большинство важных событий в их жизни, это результат их собственных действий, считают во многом себя ответственными за своё здоровье [10].

Становление осознанной личностной саморегуляции наиболее актуально для подросткового возраста. Это связано с жизненными задачами, которые встают в этот период.

Во-первых, впервые осуществляется проектирование своего будущего.

Во-вторых, это период рождения личностной рефлексии, обращение на внутренние основания своих действий и поступков, подросток старается понять себя, осознать свои переживания.

В-третьих, происходит становление осознания соотношения реального и возможного. Подросток наполнен идеальными представлениями о себе и об окружающих, растет независимость в суждениях и поступках, с другой стороны он пробует собственные возможности. Именно в этот период создается образ собственного действия и ход его осуществления.

В то же время существуют особенности возрастного периода, затрудняющие формирование осознанных форм саморегуляции. К ним относятся размытость границ реального и возможного, цели не всегда обоснованы реальными возможностями; недостаточная самостоятельность и неготовность к реализации своих жизненных планов, неадекватность представлений о достоинствах и недостатках, неразвитость личностной ответственности за свой выбор и решения.

В подростковом возрасте становление и развитие индивидуального стиля личностной саморегуляции способствует выработке гармоничного поведения, на его основе развивается умения управлять собой сообразно поставленной цели и направлять свое поведение в соответствии с требованиями жизни и профессиональными или учебными задачами.

Становление саморегуляции в подростковом возрасте условно можно представить в виде следующих этапов:

- выбор и осознание цели, формирование личностной ответственности;
- адекватная оценка своих возможностей;
- формирование представлений о последовательности своих действий;
- выработка собственных норм и критериев оценки своих действий;
- составление программ для достижения цели [11], [12].

Современная школа призвана обеспечить не только усвоение знаний и умений, но и помощь учащимся в процессе обучения.

Степень сформированности индивидуальной саморегуляции является значимым предиктором продуктивности выполнения различных видов профессиональной деятельности, в том числе учебной деятельности в средней школе.

Становление осознанной саморегуляции наиболее актуально для подросткового возраста. Это связано с жизненными задачами, которые впервые встают в этот период. Средняя школа - это время подготовки к ряду важных перемен в жизни подростков. Именно в этот период учащиеся переживают успехи и неудачи своей школьной жизни, удовлетворенность отношениями, которые складываются с одноклассниками и учителями.

Знание индивидуального профиля саморегуляции дает ценную информацию для решения задач профориентации, а также дает информацию о возможностях адаптации учащихся к изменяющимся условиям обучения, о выраженности темперамента и характера в картине поведения школьника.

В подростковом возрасте становление и развитие индивидуального стиля саморегуляции способствует выработке гармоничного поведения, на его основе развивается умение управлять собой сообразно поставленной цели и направлять свое поведение в соответствии с требованиями жизни и учебными задачами. Осознанная саморегуляция способствует формированию поведения не только в обыденных условиях, но и в ситуациях стресса. И чем выше уровень осознанной саморегуляции, тем легче подросток справляется с ситуациями стресса и увереннее себя чувствует в незнакомых ситуациях [11],[13].

Способы совладания (проблемно-ориентированные и эмоционально-ориентированные) являются средствами саморегуляции. Умение личности регулировать свое состояние, управлять поведением в различных ситуациях является важным показателем ее зрелости, от чего во многом зависит успешность самой личности в процессе ее жизнедеятельности [14].

Стиль совладающего поведения является устойчивой личностной характеристикой, активное становление которой приходится на подростковый возраст. [15] Стиль совладания в подростковом возрасте является одним из механизмов саморегуляции, вписанного в единую более широкую структуру регулятивного поведения, наряду с контролем поведения и психологической защитой [16, 17] Копинг-поведение – осознаваемое, целенаправленное поведение, направленное на преодоление стрессовых состояний.

Становление стилей совладающего поведения приходится на подростковый возраст, когда контроль поведения – конструкт, выделенный как основа в становлении саморегуляции человека, сформирован в большей степени, чем стили совладающего поведения [18].

Таким образом, для школьников, которые обладают высоким уровнем развития саморегуляции, а также применяют конструктивные копинг-стратегии, такие как ориентация на решение задачи, характерна более эффективная адаптация к условиям стресса, адекватный уровень оценочной тревоги, высокий уровень активности, самочувствия и настроения.

В целях коррективы выбора подростками стратегий поведения в стрессовых ситуациях необходимо развивать личностную саморегуляцию, а именно особое внимание уделять тем компонентам саморегуляции, которые являются недостаточно развитыми. Таким образом, развитие специально со-

зданными методами компонентов личностной саморегуляции приводит к позитивным изменениям в индивидуальном профиле саморегуляции, а чем выше уровень развития саморегуляции, тем легче подросток овладевает новыми видами активности, увереннее чувствует себя в незнакомых ситуациях, тем стабильнее его успехи в привычных видах деятельности.

Активность человека характеризуется способностью к самостоятельности, саморегуляции и самоорганизации. Отсюда, проблема регуляции человеком своей активности занимает одно из центральных мест в общем контексте субъектного подхода к изучению психики человека. Индивидуальная саморегуляция служит «инструментарием», позволяющим человеку мобилизовать индивидуальные ресурсы не только для достижения своих целей, но и для эффективного совладания со стрессовыми ситуациями, с которыми в том числе также встречаются ученики средней школы.

Осознанная саморегуляция характеризуется сознательным построением планов и программ поведения в соответствии со своей потребностно-мотивационной и смысловой сферой. Она помогает подросткам при формировании стратегий поведения в стрессовых ситуациях.

В подростковом возрасте под действием личностных, характерологических особенностей подросток вырабатывает индивидуальный стиль саморегуляции, способствующий более эффективной деятельности и выработке оптимальных способов достижения успешности, но не все молодые люди способны овладевать этими навыками.

Осознанная саморегуляция поведения – является одним из условий, обеспечивающих выбор подростками копинг-стратегий поведения. Понятие копинг-стратегии объединяет в себе разносторонние стратегии, направленные на то, чтобы преодолеть стрессовые ситуации. На выбор копинг-стратегии подростками влияют особенности ситуации и воспринимаемый контроль над ней, а также особенности личности, в том числе уровень развития саморегуляции и ее компонентов.

Для школьников среднего звена, обладающих высоким уровнем развития осознанной саморегуляции, а также применяющих конструктивные копинг-стратегии, такие как ориентация на решение задачи, характерна более эффективная адаптация к условиям стресса и адекватный уровень оценочной тревоги.

Использованные источники:

1. Моросанова В.И. Саморегуляция и индивидуальность человека / В.И. Моросанова. – М.: Наука, 2010. – 519 с.
2. Петренко А.Н. Проблема формирования личностных компетенций в системе современного образования: теоретико-методологический аспект /

А.Н. Петренко // Международный журнал экспериментального образования. – 2013. – № 4 – Стр. 226-228.

3. Зеер Э.Ф. Психология личностно ориентированного профессионального образования / Э.Ф. Зеер. – Екатеринбург: Изд-во Урал. гос. проф.-пед. ун-та, 2000. – 258 с.

4. Моросанова В.И. Самосознание и саморегуляция поведения / В.И. Моросанова, Е.А. Аронова. – М.: Изд-во «Институт психологии РАН», 2007.

5. Величковский Б.Б. Многомерная оценка индивидуальной устойчивости к стрессу / Б.Б. Величковский. – М., 2007.

6. Ветрова И.И. Развитие регуляции поведения в подростковом возрасте: соотношение стратегий совладания, контроля поведения и психологических защит / И.И. Ветрова // Вестник томского государственного университета: психология и педагогика. – 2010. – № 339.

7. Ветрова И.И. Соотношение и взаимосвязь контроля поведения и стратегий совладания развивающейся личности / И.И. Ветрова, Е.А. Сергиенко // Научный поиск: Сб. науч. работ студентов, аспирантов и преподавателей. Ярославль: Ярослав. гос. ун-т. – 2004. – Вып. 5.

8. Водопьянова Н.Е. Психодиагностика стресса / Н.Е. Водопьянова. – СПб.: Питер, 2009. – 336 с.: ил. – (Серия «Практикум»).

9. Жуйкова М.В. Совладающее поведение и механизмы психологической защиты как основные способы адаптации в трудных, стрессовых ситуациях жизнедеятельности / М.В. Жуйкова. – Казань, 2011.

10. Зейгарник Б.В. Саморегуляция поведения в норме и патологии / Б.В. Зейгарник, А.Б. Холмогорова, Е.С. Мазур // Психол. Журн. – 1989. – Т. 10. – № 2.

11. Абульханова-Славская, К.А. О путях построения типологии личности / К.А. Абульханова-Славская // Психологический журнал. – 1983. – Т. 4. – № 1. – С. 14–28.

12. Конопкин О.А. Психическая саморегуляция произвольной активности человека (структурно-функциональный аспект) / О.А. Конопкин // Вопросы психологии. – 1995. – № 1.

13. Попова Т.В. Саморегуляция функциональных состояний / Т.В. Попова. – Челябинск: Издательство ЮУрГУ, 2007. – 164 с.

14. Психотерапевтическая энциклопедия / Б.Д. Карвасарский. – СПб.: Питер, 2000.

15. Совладающее поведение: современное состояние и перспективы / Под ред. А.Л. Журавлева, Т.Л. Крюковой, Е.А. Сергиенко. – М.: Институт психологии РАН, 2008.

16. Соловьева А.В. «Психологическая защита в подростковом возрасте: сущность, содержание, причины: монография / А.В. Соловьева. — М.: «Флинта», 2013.

17. Субъект и личность в психологии саморегуляции: Сборник научных трудов // под ред. В. И. Моросановой. М. — Ставрополь: Издательство ПИ РАО, СевКавГТУ, 2007.

18. Хазова С.А. Совладающее поведение одаренных старшеклассников / С.А. Хазова // Психологический журнал. — 2004. — № 5. — Т. 25. — С. 59–69.

УДК 796/799

Урунов А.Т.

**2 курс Белгородский государственный национальный
исследовательский университет, направление
подготовки «прикладное программирование», г. Белгород**

Ильина А.С.

Тренер-преподаватель,

МБОУ СШ «Турист», г. Белгород

Научный руководитель: Ильин А.В.

Старший преподаватель кафедры

физического воспитания,

Белгородский государственный национальный

исследовательский университет, г. Белгород

ВЛИЯНИЕ СПОРТА НА ЭКОЛОГИЮ

Аннотация. Статья представляет важное исследование о роли спорта не только в физическом и психическом благополучии человека, но и его влиянии на окружающую среду. Она обсуждает меры, которые спортивные деятельности могут предпринять для поддержания экологического равновесия. Авторы подчеркивают, что спорт способствует снижению выбросов парниковых газов через уменьшение энергопотребления и зависимости от автомобильного транспорта. Освещается также важность спортивных объектов в развитии зеленых зон и использование экологически чистых материалов при их строительстве. Кроме того, статья обращает внимание на формирование экологического сознания через практику спорта и просвещение людей о воздействии их действий на окружающую среду. В заключение, подчеркивается необходимость использования экологически чистой одежды и обуви в спорте как важного

фактора в снижении воздействия на природу и поддержания устойчивого экосистемного баланса.

Ключевые слова: спорт, экологическое воздействие спортивных мероприятий, снижение выбросов, зеленые зоны, экологически чистые материалы в спорте, экологическая осознанность, образовательные мероприятия по экологии.

Abstract. *The article presents an important study on the role of sport not only in the physical and mental well-being of a person, but also its impact on the environment. She discusses the measures that sports activities can take to maintain ecological balance. The authors emphasize that sport contributes to reducing greenhouse gas emissions by reducing energy consumption and dependence on motor transport. The importance of sports facilities in the development of green areas and the use of environmentally friendly materials in their construction is also highlighted. In addition, the article draws attention to the formation of environmental awareness through the practice of sports and educating people about the impact of their actions on the environment. In conclusion, the need to use environmentally friendly clothing and shoes in sports is emphasized as an important factor in reducing the impact on nature and maintaining a sustainable ecosystem balance.*

Keywords: *sports, environmental impact of sports events, emission reduction, green areas, environmentally friendly materials in sports, environmental awareness, educational activities on ecology.*

Спорт, помимо своего важного воздействия на физическое и психическое здоровье человека, является также ключевым фактором, способствующим устойчивости окружающей среды. В данной статье рассмотрим несколько аспектов, в которых спорт может стать инструментом для сохранения экологически чистой среды.

Одним из ключевых преимуществ занятий спортом является способность снижать выбросы парниковых газов за счет снижения нагрузки на окружающую среду. Физическая активность требует большого количества энергии и времени, поэтому часто люди для решения проблемы передвижения предпочитают использовать такие транспортные средства как общественный транспорт, личный автомобиль и т. д.[1] И в нынешнее время значительная часть энергии, необходимой для работы транспортных, является источником парниковых газов, таких, как например углеводородные топлива. Поэтому предпочтение физической активности, такой как бег, велопрогулки и просто ходьба вместо использования моторизированных средств передвижения,

способствует снижению потребления энергии, и, как следствие, уменьшению выбросов углекислого газа в атмосферу.

Также, физическая активность в окружении зеленых зон, таких как парки или спортивные площадки, способствует поддержанию экосистем и содействует общей устойчивости окружающей среды. Здесь важен не только сам факт занятий спортом, но и процесс созерцания и восприятия окружающей природы, что может послужить дополнительным стимулом к заботе об окружающей среде.[2]

Так, одной из интересных инициатив в области экологически устойчивых мероприятий является «ЭкоМарафон», внедренный в Московском регионе с 2011 года. Цель этого мероприятия заключается в сокращении объема производимых отходов, применении экологически чистых материалов и внедрении электромобилей для транспортировки участников и необходимого оборудования. Кроме того, в рамках «ЭкоМарафона» активно устанавливаются контейнеры для сбора отходов, которые подвергаются последующей переработке.

Еще одним примером является «Байкальский ЭкоМарафон», проводимый в живописной Иркутской области. Соревнования проходят в заповедной зоне, и организаторы прикладывают усилия для сохранения уникальных экосистем Байкальского озера. Участники марафона проходят обучение по правилам экологической безопасности и активно участвуют в сборе мусора, содействуя таким образом поддержанию невоспроизводимой природной красоты этого региона.

Важным вкладом в сохранение окружающей среды является использование экологически чистых материалов при строительстве спортивных объектов и организации спортивных мероприятий.[3] Следующие методы показывают высокую эффективность в решении этой проблемы:

1. Солнечные панели и ветрогенераторы:

Солнечные панели и ветрогенераторы являются возобновляемыми источниками энергии, которые преобразуют солнечный свет и кинетическую энергию ветра в электричество. Эти источники имеют ряд преимуществ по сравнению с традиционными энергетическими источниками, основанными на сжигании ископаемых топлив, таких как уголь, нефть или газ. Это позволяет снизить зависимость от традиционных энергетических источников, основанных на использовании ископаемых топлив, и уменьшить выбросы в атмосферу. Среди этих преимуществ можно выделить:

– экологичность: солнечные панели и ветрогенераторы не выделяют вредных веществ в атмосферу, не загрязняют почву и воду, не создают шума

и не нарушают природный ландшафт. Таким образом, они способствуют сохранению окружающей среды и здоровья людей;

– экономичность: солнечные панели и ветрогенераторы не требуют затрат на покупку и доставку топлива, а также на его хранение и обработку. Кроме того, они имеют длительный срок службы и низкие расходы на обслуживание. Таким образом, они позволяют снизить энергетические расходы и повысить энергетическую независимость;

– гибкость: солнечные панели и ветрогенераторы могут быть установлены в любом месте, где есть доступ к солнечному свету и ветру, а также могут быть подключены к центральной сети или работать в автономном режиме. Таким образом, они позволяют обеспечить энергоснабжение в удаленных и труднодоступных районах, а также в случае аварий или катастроф.

Солнечные панели и ветрогенераторы могут быть использованы на спортивных объектах для различных целей, таких как:

– освещение: солнечные панели и ветрогенераторы могут обеспечить электричество для освещения спортивных площадок, стадионов, залов, бассейнов и других объектов. Это позволяет сэкономить на электроэнергии, а также создать комфортные условия для занятий спортом в любое время суток;

– отопление и кондиционирование: солнечные панели и ветрогенераторы могут обеспечить электричество для работы систем отопления и кондиционирования воздуха на спортивных объектах. Это позволяет поддерживать оптимальную температуру и влажность воздуха, а также снизить выбросы парниковых газов;

– водоснабжение и водоочистка: солнечные панели и ветрогенераторы могут обеспечить электричество для работы систем водоснабжения и водоочистки на спортивных объектах. Это позволяет продолжить использование воды более рационально и экономно, а также снизить загрязнение водных ресурсов. Например, на стадионе «Маракана» в Рио-де-Жанейро, где проходили матчи Чемпионата мира по футболу 2014 года, была установлена система сбора дождевой воды, которая используется для полива поля и санитарных нужд. Также на стадионе были установлены солнечные панели, которые обеспечивают 20% потребности в электричестве;

– освещение и отопление: солнечные панели и ветрогенераторы могут также обеспечить электричество для работы систем освещения и отопления на спортивных объектах. Это позволяет создать комфортные

условия для занятий спортом и просмотра соревнований, а также снизить расходы на энергию.

2. Экологически чистые стройматериалы:

Выбор стройматериалов, соответствующих экологическим стандартам, играет важную роль в уменьшении негативного воздействия на окружающую среду. Экологически чистые стройматериалы – это материалы, которые не содержат вредных для здоровья и окружающей среды веществ, а также имеют низкое потребление энергии и ресурсов при производстве, использовании и утилизации. Экологически чистые стройматериалы способствуют созданию комфортного и безопасного жилья, а также снижают негативное воздействие на климат и биосферу. Основные виды материалов:

- материалы с низким уровнем углеродного следа: использование стройматериалов с низким уровнем углеродного следа – это ключевой аспект экологической устойчивости. Такие материалы в процессе производства и эксплуатации вырабатывают минимальное количество парниковых газов, способствуя снижению воздействия на климат. Примерами могут служить стройматериалы, включающие в себя переработанные отходы или произведенные с использованием энергии из возобновляемых источников;

- перерабатываемые материалы: использование материалов, подлежащих переработке, способствует сокращению объема отходов и уменьшению негативного воздействия на окружающую среду. Это могут быть, например, стройматериалы из переработанного стекла, металла, пластика или дерева. Переработка материалов содействует экономии природных ресурсов и снижению воздействия на природные экосистемы;

- безопасные для окружающей среды материалы: экологически чистые стройматериалы также включают в себя те, которые не содержат опасных химических веществ и материалов. Использование безопасных для окружающей среды стройматериалов важно для обеспечения здоровья человека и сбережения биоразнообразия. К примеру, предпочтение безвредным краскам, клеям и изоляционным материалам способствует созданию более здорового внутреннего пространства в зданиях.

Существует множество примеров экологически чистых стройматериалов, которые можно использовать для строительства дома. Например, грунтоблоки, геокар, керпен, глиняный кирпич, розовый туф, дерево, соломит и камышит. Эти материалы обладают различными преимуществами, такими как:

- грунтоблоки — это блоки из смеси торфа, хвои, золы, цемента и опилок. Они имеют хорошую теплоизоляцию, огнеупорность и низкую

стоимость. Дома из грунтоблоков выглядят натурально и не нуждаются в дополнительной облицовке;

- геокар — это блоки из соломы, опилок, стружки и торфяной пасты. Они дорогие, но очень прочные, долговечные и защищают от радиации, влаги и шума. Торф также регулирует температуру внутри дома, делая его теплым зимой и прохладным летом;

- керпен — это материал, похожий на стекло, но с пористой структурой. Он состоит из природного сырья и отходов производства. Керпен устойчив к морозу, влаге и атмосферным воздействиям. Он также легко обрабатывается и используется для строительства, облицовки и утепления;

- глиняный кирпич — это кирпич из обожженной глины. Он дорогой, но очень популярный и качественный материал. Глиняный кирпич не пропускает влагу, не подвержен грибку и сохраняет тепло. Он также огнеупорный и имеет высокую теплоемкость;

- розовый туф — это материал из вулканического камня розового цвета. Он прочный, долговечный и морозостойкий, но подходит только для одноэтажных домов. Розовый туф легко обрабатывается и придает дому необычный вид;

- дерево — это самый распространенный и экологически чистый материал для строительства дома. Дерево дешевое, легкое, прочное и долговечное. Деревянные дома имеют хорошую тепло- и звукоизоляцию, а также создают уютную и природную атмосферу;

- соломит и камышит — это материалы из соломы и камыша соответственно. Они дешевые, легкие и устойчивые к пожарам. Соломит и камышит также обладают хорошей теплоизоляцией и влагостойкостью. Дома из этих материалов выглядят оригинально и экзотично.

3. Эффективное управление отходами:

Спортивные объекты также могут стать примером для эффективного управления отходами. Способы управления отходами могут быть разделены на три основные категории: утилизация, переработка и предотвращение.

- утилизация отходов подразумевает их захоронение или сжигание, что является самым распространенным методом во многих странах. Однако, этот способ имеет много недостатков, таких как загрязнение почвы, воды и атмосферы, выделение парниковых газов, занятие большой площади земли и потеря ценных ресурсов;

- переработка отходов подразумевает их преобразование в новые материалы или продукты, которые могут быть повторно использованы. Этот способ способствует снижению потребления природных ресурсов, экономии

энергии, сокращению объемов отходов и улучшению качества окружающей среды. Переработка может быть механической, химической, биологической или термической в зависимости от типа отходов и желаемого результата;

– предотвращение накопления отходов подразумевает снижение их количества и опасности на всех этапах жизненного цикла продуктов и услуг. Этот способ включает в себя такие меры, как проектирование экологичных продуктов, использование менее вредных материалов, уменьшение упаковки, продление срока службы товаров, повышение эффективности потребления и производства, соблюдение норм и стандартов, образование и информирование потребителей и производителей. Например, устанавливаются специальные контейнеры для отдельных видов материалов, таких как бумага, пластик, стекло и металл, которые позволяют провести дальнейшую переработку и повторное использование, соответственно проводится обучение посетителей и участников соревнований правилам раздельного сбора.

4. Системы водосбережения:

Важным аспектом экологической устойчивости спортивных сооружений является внедрение систем водосбережения. Системы водоснабжения — это комплекс инженерных сооружений, предназначенных для забора, очистки, хранения и подачи воды потребителям в необходимых количествах, требуемого качества и под требуемым напором. Системы водоснабжения состоят из следующих элементов:

– источник водоснабжения: это место, откуда берется вода для водопровода. Источники водоснабжения могут быть поверхностными (реки, озера, водохранилища) или подземными (скважины, колодцы, родники);

– водоприемное сооружение: это устройство, которое служит для отбора воды из источника и ее подачи на очистные станции или в резервуары. Водоприемные сооружения могут быть различных типов в зависимости от характеристик источника водоснабжения и требований к качеству воды;

– очистные станции: это комплекс технологических процессов, направленных на улучшение качества воды, удаляющих из нее механические, биологические, химические и радиоактивные примеси. Очистные станции могут включать в себя такие операции, как отстаивание, фильтрация, коагуляция, осветление, дезинфекция, обезжелезивание, обессоливание и другое;

– резервуары: это емкости, предназначенные для хранения очищенной воды и выравнивания колебаний ее расхода. Резервуары могут быть наземными или подземными, открытыми или закрытыми, статическими

или динамическими. Резервуары обеспечивают надежность водоснабжения и создают запас воды на случай аварий или пожаров;

- насосные станции: это сооружения, оборудованные насосами, которые служат для подъема воды на необходимый уровень или для перекачивания воды по трубопроводам. Насосные станции могут быть расположены на разных этапах системы водоснабжения: на водоприемных сооружениях, на очистных станциях, на резервуарах или на водоразборных узлах;

- трубопроводы: это трубы, по которым течет вода от источника водоснабжения до потребителей. Трубопроводы могут быть магистральными или распределительными, напорными или безнапорными, одно- или многолинейными, одно- или многоступенчатыми. Трубопроводы должны обеспечивать необходимый расход и давление воды, а также защищать воду от загрязнения и потерь;

- водоразборные узлы: это места, где вода из трубопроводов поступает к потребителям. Водоразборные узлы могут быть общественными (гидранты, фонтаны, колонки) или индивидуальными (краны, смесители, души, ванны). Водоразборные узлы должны обеспечивать удобство и безопасность использования воды, а также контроль ее расхода и качества.

Системы водосбережения — это меры, направленные на снижение потребления воды и повышение ее рационального использования. Системы водосбережения могут включать в себя следующие элементы:

- сбор и повторное использование дождевой воды: это процесс, при котором дождевая вода собирается с крыш, площадок, дорог и других поверхностей и используется для полива растений, мытья автомобилей, смыва унитазов и других целей, не требующих питьевой воды;

- технологии фильтрации и рециркуляции воды в бассейнах: это процесс, при котором вода в бассейнах очищается от загрязнений и возвращается обратно в бассейн, тем самым сокращая потребность в добавлении свежей воды;

- полив зеленых насаждений: это процесс, при котором вода подается к растениям для поддержания их роста и развития. Полив зеленых насаждений может быть оптимизирован с помощью таких методов, как капельный полив, мульчирование, выбор устойчивых к засухе растений, регулировка времени и частоты полива в зависимости от погодных условий и потребностей растений.

5. Повышение осведомленности:

Строительство спортивных объектов с использованием экологически устойчивых практик также служит для повышения экологической осведомленности общества. Эти объекты становятся символами заботы о окружающей среде, мотивируя людей к принятию подобных практик в своей повседневной жизни. Также спорт также играет важную роль в формировании экологического сознания у людей. Участие в спортивных мероприятиях и занятиях физической активностью способствует осознанию влияния человека на окружающую среду и мотивирует к более ответственному отношению к природе. Активный образ жизни, связанный с регулярной физической активностью, часто пересматривает отношение людей к своему потреблению ресурсов. Здоровый образ жизни подразумевает умеренное и разумное использование энергии, питательных веществ и других ресурсов, что способствует экологической осознанности.[5]

Также, различные спортивные организации и мероприятия имеют потенциал для проведения образовательной деятельности и пропаганды по вопросам окружающей среды. Одним из примеров такой деятельности может быть кампания по сбору отходов на спортивных мероприятиях. Это означает, что организаторы и участники спортивных событий обязуются собирать и сортировать свои отходы, а также использовать перерабатываемые или биоразлагаемые материалы. Целью такой кампании является снижение объема и влияния отходов на окружающую среду, а также повышение экологической осведомленности и ответственности у людей. Например, в 2022 году на Олимпийских играх в Пекине была проведена кампания «Зеленая Олимпиада», в рамках которой было собрано и переработано более 3,8 тысяч тонн отходов.

Другим примером может быть использование экологически чистых материалов в спортивной экипировке и атрибутике. Это означает, что спортсмены и зрители используют одежду, обувь, аксессуары и сувениры, изготовленные из натуральных, органических или переработанных материалов, которые не содержат вредных веществ и не загрязняют окружающую среду. Целью такого использования является сокращение потребления необновляемых ресурсов, а также поддержка экологически дружелюбных производителей и брендов. Например, в 2020 году на Олимпийских играх в Токио были использованы медали, изготовленные из переработанных мобильных телефонов и других электронных устройств.[4]

Еще одним примером может быть обучение охране природы на спортивных мероприятиях. Это означает, что спортсмены и зрители получают информацию и знания о том, как они могут защищать и улучшать окружающую среду, а также как они могут влиять на принятие экологических

решений на разных уровнях. Целью такого обучения является формирование экологического сознания и поведения у людей, а также стимулирование их к действиям в пользу природы. Например, в 2019 году на чемпионате мира по футболу в Катаре была проведена образовательная программа «Generation Amazing», в рамках которой дети и молодежь из разных стран учились о том, как спорт может способствовать устойчивому развитию и социальному включению.

Успехи в спорте и популярность спортсменов часто привлекают общественное внимание. Спортсмены, которые достигли высоких результатов в своей дисциплине, обычно имеют большую популярность и влияние в обществе. Они могут быть ролевыми моделями, лидерами мнений, послами доброй воли или партнерами различных организаций. Это дает им возможность не только заниматься своим любимым делом, но и вносить свой вклад в решение глобальных проблем, таких как изменение климата, загрязнение, вымирание видов, недостаток воды и других.

Один из самых известных экологически активных спортсменов – это бывший хоккеист и двукратный олимпийский чемпион Вячеслав Фетисов. Он является председателем Всероссийского общества охраны и природы (ВООП), послом доброй воли ООН, первым заместителем председателя комитета по экологии, природным ресурсам и охране окружающей среды ГД РФ.

Другой пример — это теннисистка Мария Шарапова, которая является посланником доброй воли ЮНЕСКО и поддерживает различные инициативы по образованию, здоровью и экологии. Она, например, участвовала в посадке деревьев в рамках проекта «Миллион деревьев для Чернобыля», который направлен на восстановление экосистемы, пострадавшей от радиоактивного загрязнения.

Еще один пример — это футболист Криштиану Роналду, который является послом доброй воли Программы развития ООН и активно занимается пропагандой здорового образа жизни и экологической ответственности. Он, например, участвовал в кампании «Живи зелено», которая призывает людей экономить воду, электричество и топливо, а также сортировать мусор и использовать возобновляемые источники энергии.

Наконец, спортивные организации и события всё чаще внедряют экологические принципы в свою деятельность. Это может быть организация «зеленых» мероприятий, повышение эффективности использования ресурсов на стадионах и создание программ по устойчивому развитию.

В заключение, спорт является важным инструментом для сохранения окружающей среды и улучшения качества жизни. Принятие мер по снижению выбросов парниковых газов, развитию зеленых зон и использованию

экологически чистых материалов может помочь нам сохранить нашу планету для будущих поколений.

Ещё одним способом сохранения окружающей среды является использование экологичной одежды и обуви для занятий спортом. Использование материалов, которые легко разлагаются и не наносят вреда окружающей среде, может существенно снизить воздействие на природу.

Также стоит отметить важность просвещения в области экологии. Проведение образовательных мероприятий, направленных на информирование людей о влиянии их действий на окружающую среду, может помочь сформировать у них экологическое сознание и привлечь к активному участию в сохранении природы.

Использованные источники:

1. Бротон, С. Зеленый спорт: экологические проблемы в спорте / Бротон, С, Эллауэй, А // Рутледж. – 2013. - № 13. – С. 10-13.
2. Каспари, С. Спорт, устойчивость и окружающая среда / Каспари, С // Мейер и Мейер Спорт (ММС). – 2008. - №21. – С. 24-28.
3. Дьюар, Р. Влияние спорта на окружающую среду: обзор литературы / Дьюар, Р, Киган, Р // Журнал экологической психологии – 2009. - № 29(3). – С. 350-362.
4. Экинс, П. Новый взгляд на оценку окружающей среды: вклад Питера Сенге, Бакминстера Фуллера и Гаррета Хардина / Экинс, П, Саймон, С // Экологическая экономика – 1998. - № 25(2). – С. 175-194.
5. Козиол, К. Роль спорта и физической активности в укреплении здоровья окружающей среды / Козиол, К, Бредемайер, Б // Спортивная медицина – 2020. - № 50(1). – С. 1-11.

Ильин А.В.
Старший преподаватель кафедры
«Физического воспитания»,
Белгородский государственный национальный
исследовательский университет, Россия, г. Белгород
Чунихина В.А.
студент
2 курс, факультет «Менеджмента и маркетинга»
Институт экономики и управления
Белгородский государственный национальный
исследовательский университет
Россия, г. Белгород

ВЛИЯНИЕ ФИЗИЧЕСКОГО ВОСПИТАНИЯ НА КОГНИТИВНОЕ РАЗВИТИЕ ДЕТЕЙ

***Аннотация.** В данной научной статье исследуется влияние физического воспитания на когнитивное развитие детей. Я провела обзор существующих исследований, чтобы выяснить, как физическая активность и тренировки могут повлиять на улучшение когнитивных функций и умственных способностей у детей. Результаты исследования показывают значительное положительное влияние физической активности на когнитивное развитие детей, включая улучшение памяти, внимания, решения проблем и креативных способностей. Эта статья имеет значение для родителей, педагогов и исследователей, которые интересуются влиянием физической активности на развитие детей и может служить основой для последующих исследований в данной области.*

***Ключевые слова:** физическое воспитание, когнитивное развитие, дети, влияние, упражнения, здоровье, обучение, умственное развитие, школьники, улучшение когнитивных функций.*

***Abstract.** This scientific article examines the impact of physical education on the cognitive development of children. I conducted a review of existing research to find out how physical activity and exercise can affect the improvement of cognitive functions and mental abilities in children. The results of the study show a significant positive effect of physical activity on children's cognitive development, including improved memory, attention, problem solving and creative abilities. This article is important for parents, educators and researchers who are interested in the impact*

of physical activity on children's development and can serve as a basis for further research in this area

Keywords: *physical education, cognitive development, children, influence, exercise, health, learning, mental development, schoolchildren, improvement of cognitive functions.*

Значение физической культуры в школьной жизни человека сводится к формированию основ для всестороннего физического развития, укрепления здоровья и приобретения различных двигательных навыков. Это создает благоприятные условия для гармоничного развития личности. Физическая культура является частью общей культуры человека и общества, она направлена на укрепление здоровья и развитие физических возможностей. Ключевыми показателями состояния физической культуры в обществе являются уровень здоровья и физического развития учащихся, роль физической культуры в воспитании и образовании, в производственной деятельности, быту и организации свободного времени. [2]

Также важны характер системы физического воспитания, развитие массового спорта, успехи в высшем спорте и другие показатели. Физическое воспитание – это система физкультурных и спортивных занятий, которые планомерно и организовано проводятся с детьми. Она включает в себя различные формы занятий, способствующих гармоничному развитию тела ребенка в сочетании с умственным, эмоциональным и нравственным развитием. Основная цель физического воспитания – достижение гармонии в процессе развития личности благодаря занятиям и физическим нагрузкам. Проблема развития внимания у младших школьников актуальна, поскольку успех учебной деятельности зависит от этого. [1]

Развитие внимания требует учета необходимости изменения мотивов и потребностей учащихся, а также взаимосвязей между потребностью в знаниях и внешними впечатлениями. Гармоничное развитие человека возможно только при позитивном взаимодействии всех аспектов его личности, включая умственное, психическое, духовное и физическое воспитание. При составлении расписания занятий необходимо учитывать влияние физических нагрузок на когнитивные способности детей и подростков. В целом, физическая культура является неотъемлемой частью полноценного развития человека в школьные годы и способствует преодолению различных противоречий и заболеваний. [3]

При изучении функциональных состояний следует учитывать две стороны - субъективную и объективную.

Специалисты обращают внимание, на то что это разделение обусловлено 2 функциями внутри образования: мотивационной (или целенаправленной) и регуляторной. Субъективная часть функционального состояния связана с психическими явлениями, которые показывают личностные особенности. Именно черты личности во многом определяют характер функционального состояния и играют важную роль в адаптационном процессе организма к условиям окружающей среды. В современном мире широко признается принцип личностной регуляции состояний и деятельности. Это означает, что формирование состояний во многом зависит от отношения человека к себе, к окружающей действительности и к своей деятельности. [6]

Кроме того, физическое воспитание способствует развитию исполнительских функций, таких как планирование, контроль и регуляция поведения. Дети, занимающиеся физическими упражнениями, развивают навыки саморегуляции, которые могут быть применены и в других сферах их жизни, включая учебу. Также стоит отметить, что физическое воспитание способствует социальному взаимодействию и развитию социальных навыков у детей. Участие в командных спортивных играх, например, способствует развитию таких навыков, как сотрудничество, коммуникация и лидерство. В целом, физическое воспитание играет важную роль в когнитивном развитии детей. Оно способствует улучшению кровообращения и поступлению кислорода в мозг, стимулирует работу мозговых клеток, повышает уровень концентрации и внимания, улучшает настроение, развивает навыки саморегуляции и социальные навыки. Поэтому физическое воспитание следует включать в режим дня детей, чтобы обеспечить оптимальное когнитивное развитие. [5]

Функциональное состояние - это совокупность взаимодействующих элементарных структур и процессов, объединенных в цельное решение основной задачи, которое невозможно выполнить только одним из его компонентов. Любое состояние человека возникает в процессе деятельности. Взаимодействие различных элементарных структур проявляется в изменении определенных количественных показателей и закономерных тенденциях в их динамике. Например, с развитием утомления наблюдается уменьшение силы сердечных сокращений и систолического объема крови. Для выполнения определенной деятельности параметры скорости и объема кровотока поддерживаются путем увеличения частоты сердечных сокращений и изменения сосудистого тонуса. Таким образом, для оценки развития утомления необходимо анализировать соотношение и направление изменений таких показателей, а не их абсолютные значения, такие как учащение пульса, изменение объема крови или повышение артериального давления. [4]

С учетом вышеизложенного, функциональное состояние можно определить, как комплексную оценку состояния человека, которая позволяет судить о возможной эффективности и физиологических затратах предполагаемой деятельности. Подход, основанный на этом определении, предполагает, что снижение результативности деятельности и увеличение энергозатрат являются признаками ухудшения функционального состояния.

Список литературы:

1. Вайдакова А.В., Жукова Л.Ю., Минькова Л.И. Влияние занятий физической культурой на психофизическое развитие дошкольников. // Учитель. 2014. №3.
2. Лебедева И.Г., Краснопольская Е.И., Кривцов А.И. Влияние физической активности на когнитивные функции школьников: исследование на примере инновационной модели учебных пауз. // Вопросы психологии. 2017. №2.
3. Фомина Ю.В. Физическое воспитание и его влияние на психофизиологическое развитие детей. // Вестник Томского государственного университета. 2016. №4. С. 141-146.
4. Мовчан Ю.В., Бондаренко В.И., Черкашина Е.В. Оценка влияния физической нагрузки на интеллектуальное развитие детей школьного возраста. // Вестник Пермского университета. Серия: Педагогика. 2019. №1. С. 114-123.
5. Акулич К.В., Смирнов С.А., Новикова М.В. Влияние занятий спортом на когнитивные функции и академическую успеваемость школьников. // Педагогика. 2015. №6. С. 19-28.
6. Анисимова О.С. Влияние физической активности на когнитивные функции детей младшего школьного возраста. // Современная педагогика. 2018. №2.

*Оспицев В.П., старший преподаватель
кафедры физического воспитания
Белгородский Государственный Национальный
Исследовательский Университет
Россия, г. Белгород
Склярова Е.И.
студент
2 курс, факультет психологии
Педагогический университет
Россия, г. Белгород*

ВЛИЯНИЕ ФИЗИЧЕСКОЙ КУЛЬТУРЫ НА ЭФФЕКТИВНОСТЬ УЧЕБНОЙ ДЕЯТЕЛЬНОСТИ

***Аннотация:** Статья посвящена связи занятий физической культурой с эффективностью учебной деятельности. Рассмотрены факторы влияния спорта на усвоение информации, концентрацию внимания, а также на успешность результата деятельности. Целью исследования было выяснить, как регулярные занятия физической культурой могут оказывать положительное влияние на учебные результаты студентов. Путем анализа существующей литературы были выявлены основные механизмы и факторы, связанные с влиянием физической активности на учебную эффективность.*

***Ключевые слова:** физическая культура, спорт, эффективность деятельности, усвоение информации, переключаемость внимания, учебная деятельность.*

***Annotation:** The article is devoted to the connection of physical education with the effectiveness of educational activities. The factors of the influence of sports on the assimilation of information, concentration of attention, as well as on the success of the result of activity are considered. The aim of the study was to find out how regular physical education classes can have a positive impact on students' academic results. By analyzing the existing literature, the main mechanisms and factors associated with the influence of physical activity on educational effectiveness were identified.*

***Key words:** physical education, sports, activity efficiency, information assimilation, attention switching, educational activities.*

В настоящее время стремительно набирает популярность концепция здорового образа жизни, включающая в себя целый комплекс понятий, таких

как оптимальный режим сна, разнообразное правильное питание, отслеживание состояния функциональных систем организма, а также выработка полезных привычек, к которым в первую очередь относятся занятия физической культурой. Роль спорта в жизни человека довольно велика. Было бы ошибочным заявление о том, что спорт является лишь составляющей здорового образа жизни или только фактором формирования полезных привычек. Значение физической культуры намного обширнее, чем кажется на первый взгляд, и ее влияние отражается практически на всех сторонах человеческой личности. Не является исключением и познавательная деятельность человека, как и любая другая деятельность.

В целом, для успешного выполнения любой деятельности необходимо осуществлять переключение внимания, то есть важна регулярная смена вида деятельности. Долгое занятие учебной деятельностью постепенно будет снижать её эффективность, концентрация внимания будет значительно снижаться. В таком случае, для повышения продуктивности выполняемой деятельности стоит переключить фокус внимания на определенное время, а затем вернуться к работе с информацией. [5]

Физическая активность влияет на формирование характера личности, в большей степени на волевые черты. Занимаясь спортом, человек развивает в себе целеустремленность, решительность, выдержку, дисциплинированность. Все из вышеперечисленных черт являются незаменимыми факторами успешного выполнения учебных задач, что еще раз доказывает влияние физической активности на эффективность познавательной деятельности. [2, с. 127]

Способ выполнения любой деятельности будет различаться в зависимости от психологических особенностей человека, выполняющего ее, этот феномен объясняется смыслом понятия индивидуального стиля деятельности. Под индивидуальным стилем деятельности обычно понимают устойчивую индивидуально-специфическую систему психологических средств, приемов, навыков, методов, способов выполнения какой-либо деятельности. То есть, для любой деятельности необходимо формирование индивидуального стиля ее выполнения, которое будет соответствовать психологическим и физиологическим особенностям конкретного человека, в том числе и для учебной. Занятия физической культурой способствуют разработке индивидуальной, уникальной тактики, которая является оптимальной и влияет на успешность результата труда определенной личности. То есть, в физической активности формируется индивидуальный стиль деятельности, который помогает человеку осознавать свои сильные и слабые стороны, а также выбирать наиболее подходящую для себя тактику

достижения результата. Следовательно, в занятиях спортом личность лучше осознает наиболее эффективные механизмы выполнения деятельности, которые потом может применять в учебе, предопределяя тем самым успешность результата. [1, с. 34]

Нельзя не отметить важность состояния здоровья в выполнении интеллектуальной деятельности, ведь проблемы с физическим состоянием, как правило, влекут за собой нарушения протекания процессов памяти, внимания и восприятия. Люди, не занимающиеся физической активностью, чаще страдают от бессонницы, головных болей. [4, с. 140]

Проблему влияния занятий физической культурой на формирование необходимых для учебной деятельности качеств изучал Е.И. Теплухин. Он выделил три качества студента, развивающихся в физической активности, к которым относятся: внимание, находчивость и быстрота соображения, а также мышление. Последнее развивается при участии в спортивных соревнованиях, а именно в анализе причин собственной неудачи. [3, с. 23]

Также, человек, на постоянной основе занимающийся физической культурой, имеет лучшее восприятие времени, чем человек, который недостаточно часто занимается спортом, это обуславливается необходимостью планировать своё время таким образом, чтобы совмещать физическую и учебную деятельности.

В некоторых случаях физическая активность напрямую определяет успешность выполнения работы, требующей интеллектуального усилия. Например, в таком виде спорта, как плавание, нагрузка распределяется на все группы мышц, что положительно сказывается на развитии мозга.

Подводя итоги, можно отметить, что занятие физической культурой несомненно оказывает благоприятное развитие на формирование индивидуального стиля деятельности и правильного распределения внимания, а также на развитие внимания, памяти, мышления, работоспособности, целеустремленности, восприятия времени, что повышает эффективность учебной деятельности.

Использованные источники:

1. Кондрашихина, О.А. Дифференциальная психология: Учеб. Пос. / О.А. Кондрашихина // - К.: Центр учебной литературы, 2009. – 232 с.
2. Маклаков, А.Г. Общая психология: учебник для вузов / А. Г. Маклаков // - СПб.: Питер, 2012. – 583 с.
3. Теплухин, Е.И. Взаимосвязь между физическим и умственным воспитанием студентов / Е.И. Теплухин // - Интерэкспо Гео-Сибирь, 2014. – 113 с.

4. Челнокова, Е.А. Влияние двигательной активности, занятий физической культурой или спортом на умственную деятельность студента и его успеваемость / Е.А. Челнокова, К.В. Слюзнева, Н.Ф. Агаев // - Проблемы современного педагогического образования. 2019. №62-2. – С. 239-242.
5. Реппель М.А., Черкашенко П.А. Влияние физической культуры на умственную деятельность // Гуманитарные научные исследования. 2023. № 5 [Электронный ресурс]. URL: <https://human.snauka.ru/2023/05/55419> (дата обращения: 07.11.2023).

УДК 37.013

Шамина В.П.
студент
5 курс, Педагогический институт
Иркутский государственный университет
Россия, г. Иркутск

ГРУППОВАЯ РАБОТА КАК РЕСУРС ПРАКТИКО-ОРИЕНТИРОВАННОГО ФОРМИРОВАНИЯ И РАЗВИТИЯ КОММУНИКАТИВНОЙ КУЛЬТУРЫ ШКОЛЬНИКОВ

Аннотация: В статье рассмотрены особенности групповой работы, которая является важной частью формирования и развития коммуникативной культуры в процессе обучения. Была раскрыта структура организации работы малых групп и выделены этапы организации групповой работы в образовательной среде (диагностика, коллективное целеполагание, коллективное планирование, проведение коллективной работы и коллективный анализ), а также определены некоторые методы работы в группе (работа в парах, групповой опрос, метод «Снежного кома», «Брейнрайтинг» и программно-ролевой метод генерирования идей).

Ключевые слова: коммуникативная культура, групповая работа, методы обучения, технология коллективного обучения, коммуникативные качества личности, коллективная деятельность.

Annotation: The article discusses the features of group work, which is an important part of the formation and development of a communicative culture in the learning process. The structure of the organization of work of small groups was revealed and the stages of organizing group work in the educational environment were highlighted (diagnostics, collective goal setting, collective planning, teamwork and collective analysis), as well as some methods of working in a group (working in

pairs, group survey, Snowball method, Brainwriting and software-a role-based method of generating ideas).

Key words: *communicative culture, group work, teaching methods, technology of collective learning, communicative qualities of personality, collective activity.*

В современном образовании большое место занимает *технология коллективного обучения*, основным методом работы которой является групповая работа. Чем старше ученики, тем меньший упор во время урока должен направляться на фронтальную работу. Групповая форма работы более эффективна и предполагает отсутствие директивного вмешательства учителя в процесс обучения, а также в комфортные условия нахождения ребенка в группе сверстников [2, с. 154].

А.Г. Асмолов, Г.В. Бурменская, И.А. Володарская и другие исследователи считают, что коммуникативное умение эффективно формируется в процессе групповой (коллективной) деятельности, например, коммуникативно-речевые действия и рефлексия. Совместная деятельность создает подходящую среду для совершенствования коммуникативных способностей [1, с. 15].

Историю возникновения и дальнейшего развития данной технологии связывают с именем знаменитого педагога А.С. Макаренко, который впервые выделил групповую работу как одно из самых результативных средств формирования школьного коллектива [3, с. 207].

Групповые формы работы являются эффективным средством развития коммуникативных качеств личности: активизируют у детей интерес, познавательную деятельность, способствует умению общаться, создают условия для самореализации личности [4]. Например, ситуации совместного поиска проблемных действий, где педагог помогает детям раскрепоститься, быть инициативными в парном общении и в малых группах [6].

Цель групповой работы заключается в активном участии каждого школьника в процессе совместной деятельности.

Рассмотрим структуру организации работы малых групп в учебном процессе, которую определил С. Д. Поляков:

1) *Первый этап – диагностика.* На данном этапе важным становится выявление интересов и ценностных установок школьников. Главными методами этого этапа являются личная беседа с учащимися, анкеты, опросы, эссе и т.д.

2) *Второй этап – коллективное целеполагание.* На этом этапе школьники формулируют цель и планируют итоговый результат своей

совместной деятельности; окончательно формируется коллектив, определяются лидеры. Основным методом этапа – стартовая беседа участников группы.

3) *Третий этап – коллективное планирование.* На данном этапе идет распределение ролей и задач между членами коллектива, намечается план работы и сроки выполнения задания. Коллективное планирование позволит каждому участнику почувствовать ответственность за общее дело.

4) *Четвертый этап – проведение коллективной работы,* выполнение задания. Самый интересный этап, который основан на активной работе каждого ученика. Здесь школьники выполняют все задания, которые им были предложены, каждый участник исполняет свою роль в группе, но результат всегда является продуктом коллективной работы.

5) *Пятый этап – коллективный анализ.* Последний этап включает в себя анализ и оценку групповой деятельности, выявление положительных моментов и недостатков, а также проведение рефлексии, в ходе которой обучающиеся должны ответить на ряд вопросов: «Правильно ли была организована групповая работа?», «Чему я научился?», «Что у нас не получилось реализовать?», «Какова была моя роль в процессе групповой деятельности?» и т.д. [5]. Идет обсуждение индивидуальных результатов работы в группе и общего задания группы (замечания, дополнения).

Современная педагогика предлагает большое количество методов и приемов коллективной работы (метод дискуссии, метод «Мозгового штурма», творческая мастерская, кейс-стади и др.), однако помимо указанных, выделяют еще несколько методов групповой работы:

1. *Работа в парах* – один из самых распространенных методов обучения, признанный учителями общеобразовательных школ как самый удобный вид групповой работы. Реализация данного метода может проходить как в статичной паре (обучающиеся сидящие за одной партой), так и в динамичной (группа из четырех человек – это дети, занимающие две парты, расположенных рядом). Работая в парах, дети усваивают учебный материал быстрее и качественнее, а также у них повышается интерес к учебным занятиям.

2. *Групповой опрос.* Данный метод используется учителями для повторения и закрепления пройденного материала, зачастую после завершения определённого блока. В ходе опроса ответы школьников комментируются, дополняются и корректируются. Среди плюсов данного метода можно выделить высокую интенсивность и возможность выявить знания абсолютно каждого ученика. Эта форма организации деятельности

способствует воспитанию у учеников чувства взаимной требовательности и ответственности.

3. *Метод «Снежного кома»* направлен на формирование и развитие навыков совместного решения проблемных вопросов. Этот метод эффективен в работе с обучающимися у которых слабо развита коммуникативная культура. Школьники делятся на пары и пытаются найти решение проблемы, затем группа из двух человек увеличивается до четырёх, затем до восьми и т.д. пока в решении проблемы не будет участвовать весь класс, при этом важна позиция каждого участника. Завершающим этапом становится принятие общего решения, его обсуждение и обоснование.

4. *«Брейнрайтинг»*. Данный метод, созданный немецкими учеными, основан на технике «Мозгового штурма» или «Мозговой атаки». Отличие «Брейнрайтинга» от его прототипа заключается в том, что члены группы не высказывают вслух свои предложения и идеи, а записывают их на листе бумаги и передают его по кругу, при этом каждая предыдущая идея может дополняться и развиваться в следующей. Особенностью данного метода является то, что выдвинутые идеи не должны подвергаться критике до окончания занятия, а наоборот, в каждой должны быть найдены положительные стороны.

5. *Программно-ролевой метод генерирования идей*. Данный метод предполагает наделение участников группы определенными ролями: «генератор идей», «эрудит», «консультант по специальным вопросам», «эксперт», и «лидер». Учителю в данном случае отводится роль модератора, иными словами, сопровождающего. Результативность данного метода зависит от психологического климата в группе и личностных особенностей каждого обучающегося.

Итак, мы определили, что групповая работа является важной частью формирования и развития коммуникативной культуры в процессе обучения. Нами были выделены пять этапов организации групповой работы в образовательной среде (диагностика, коллективное целеполагание, коллективное планирование, проведение коллективной работы и коллективный анализ), а также определены некоторые методы работы в группе (работа в парах, групповой опрос, метод «Снежного кома», «Брейнрайтинг» и программно-ролевой метод генерирования идей). На основе вышеизложенного мы приходим к выводу, что в условиях реализации ФГОС технология коллективного обучения становится необходимостью, т.к. работа в группах создает благоприятные условия для формирования и развития коммуникативных навыков обучающихся.

Использованные источники:

1. Епишина Л.В. Педагогические аспекты развития коммуникативных свойств личности / Л.В. Епишина // Начальная школа. 2009. № 11. С. 12-17.
2. Кривченко Т.А. Коммуникативная культура человека как объект формирования (психолого-педагогический аспект) / Т.А. Кривченко // Стратегия воспитания в образовательной системе России: подходы и проблемы / Под ред. проф. И.А. Зимней. Изд. 2-е, доп. и переработанное. М.: «Агентство издательский сервис», 2014. 310 с.
3. Макаренко А.С. Методика организации воспитательного процесса / А. С. Макаренко. М.: Педагогика, 1983. 368 с.
4. Осипова О.А. Формирование коммуникативных навыков у подростков / О.А. Осипова // Материалы V Международной студенческой научной конференции «Студенческий научный форум». URL: <https://scienceforum.ru/2013/article/2013007791> (дата обращения: 10.11.2022)
5. Поляков С.Д. Коллективное творческое дело / С.Д. Поляков // Воспитательная работа в школе. М., 2004. №1. С. 80-97.
6. Сахарова Е.Н. Развитие коммуникативной культуры у младших школьников на уроках литературного чтения / Е.Н. Сахарова, Н.А. Кварталова // Материалы X Международной студенческой научной конференции «Студенческий научный форум». URL: <https://scienceforum.ru/2018/article/2018006949> (дата обращения: 23.11.2022).

УДК 378
ГРНТИ 14.23.07

Приседская Анастасия Викторовна
магистрант кафедры педагогики
ФГБОУ ВО «Тихоокеанский государственный университет»
Россия, г. Хабаровск
Елисеева Елена Викторовна
к.п.н., доцент кафедры педагогики
Россия, г. Хабаровск
ФГБОУ ВО «Тихоокеанский государственный университет»

ДИДАКТИЧЕСКАЯ ИГРА КАК СРЕДСТВО РАЗВИТИЯ ДЕТЕЙ ДОШКОЛЬНОГО ВОЗРАСТА

Аннотация: В статье рассматривается понятие дидактической игры, её роль в развитии ребёнка дошкольного возраста. Автором представлены виды дидактических игр, даны рекомендации их использования. Статья содержит материал, который может послужить основанием разработки методических рекомендаций для педагогов-практиков.

Ключевые слова: дидактическая игра, дошкольный возраст, словесная игра, настольно-печатная игра, игра с предметами, познавательные процессы, развитие навыков.

Annotation: The article discusses the concept of a didactic game, its role in the development of a preschool child. The author presents the types of didactic games and gives recommendations for their use. The article contains material that can serve as the basis for the development of methodological recommendations for practicing teachers.

Key words: didactic game, preschool age, word game, board and printed game, game with objects, cognitive processes, skill development.

Значение игры для ребенка определяется как некий путь в духовный мир, который оказывает благотворное влияние на его формирование и развитие.

Выдающийся педагог XX века В.А. Сухомлинский отмечал в своих трудах, что игра является некой искрой, которая разжигает целый огонь любознательности, интереса и познавательности у ребёнка.

В течение довольно длительного времени игра рассматривалась в основном или как средство занятости и выхода энергии ребенка, или как инструмент передачи религиозного и культурного опыта. Лишь на рубеже XIX

и XX веков психология начала осознавать развивающие возможности игр [1, с. 66].

В современных условиях в образовательном процессе игра используется как средство развития познавательных способностей дошкольников в виде разнообразных игровых программ, специальных игровых упражнений, заданий и т.д.

С помощью игровой деятельности ребёнок в дошкольном возрасте учится преодолевать определённые трудности, получает необходимые навыки, развивает коммуникацию. Ему предоставляются практически неограниченные возможности для самовыражения и самореализации в продуктах творчества, что способствует утверждению и познанию своего «Я», стимулирует проявление и развитие его познавательных способностей

Дидактическая игра, обладая определенной структурой, требует от ее участников четкого выполнения правил. Особенности строения структуры игры с правилами определяет и ее влияние на развитие детей – стимулирует становление взаимной нормативной регуляции поведения, контроль за выполнением правил (что является важной составляющей морально-нравственного развития ребенка), способствует развитию стремления к достижению успеха, сопоставлению своих результатов действия с результатами партнеров, развитию самооценки.

Советский ученый-психолог Николай Фёдорович Добрынин (1890-1981) в своих работах писал о том, что во время дидактической игры ребёнок дошкольного возраста должен обязательно замечать, какие действия он использует, к чему это приводит, анализировать ситуацию, благодаря чему у него будет формироваться и развиваться сознательность [2, с.134].

Соблюдение правил игры обеспечивает реализацию игрового содержания, а также делают игру демократичной. Их наполнение и направленность обусловлена познавательным смыслом, игровыми задачами и игровыми действиями.

Важное значение правил в процессе дидактической игры отмечает отечественный педагог Сорокина А. И., по ее мнению наличие предигровых (заданных) условий помогает педагогу управлять игрой, а также влияет и на решение дидактической задачи - незаметно ограничивают действия детей, направляя их внимание на выполнение конкретной задачи, т.е. они определяют, что и как необходимо делать ребенку в игре и указывают путь к достижению дидактической задачи [3, с.77].

Принципы игры выполняют следующие функции:

- обучающая, которая заключается в том, что правила помогают раскрывать перед детьми, что и как нужно делать; соотносятся с игровыми

действиями, усиливают их роль, уточняют способ выполнения. Игровые правила организуют познавательную деятельность детей: что-то рассмотреть, подумать, сравнить, найти способ решения поставленной игрой задачи. Обучающие игры можно планировать на прогулке, в утренние и вечерние часы, в ходе занятий, до и после занятий, все зависит от дидактической задачи игр.

- организующая, она определяет порядок, последовательность и взаимоотношения детей в игре.

- дисциплинирующая, где оговаривается, что именно нужно делать, чего и почему нельзя делать. В некоторых играх имеются условия, запрещающие какие-либо действия и предусматривается наказание за неисполнение (например, пропуск хода) [4, с. 12-13].

Дидактическая игра относится к одному из видов игровой деятельности, который активно используется в дошкольном возрасте. Это связано с тем, что во время использования дидактической игры у ребёнка происходит не только формирование определённых навыков, но и их развитие и закрепление.

В дошкольном возрасте дидактическая игра выступает в роли ведущей деятельности ребёнка. С помощью игры дошкольник не только познаёт мир, но ещё и развивается. На данный момент в современном мире существует очень большое количество различных дидактических игр:

- двигательные;
- интеллектуальные;
- сенсорные [5, с.44].

Дидактическая игра подразумевает постановку и решение определённых задач, которые требуют от ребёнка:

- пристального внимания;
- сосредоточенность;
- соблюдение чёткой последовательности;
- осмысление и понимание правил и многое другое.

С помощью использования в деятельности детей дошкольного возраста дидактических игр у них происходит развитие их познавательных процессов, что является очень важным в развитии любого ребёнка. Дидактические игры рекомендуется проводить не только в детском саду, но и родителям дома с детьми, в различных лагерях и конечно же школах в дальнейшем.

Эффективность от использования дидактических игр с детьми дошкольного возраста может зависеть от многих важных факторов: соответствие игры и возраста, чёткость и понятность правил, правильное использование игры: уместное использование и в том месте занятия, где это необходимо.

Дидактическая игра должна быть направлена на одно или несколько обязательных направлений: развитие познавательных процессов и познавательной активности, принятие решений при определённой задаче или ситуации, проявление самостоятельности и инициативности.

Изучив программы дошкольных организаций, а также опыт педагогов-практиков, мы пришли к выводу, что дидактические игры используются на разных этапах занятий и включены во все возможные виды мероприятий. Педагоги в свою очередь отмечают, что дидактические игры действительно помогают детям развиваться, а детям дошкольного возраста тем более полезно работать с дидактическими играми, это одна из форм подготовки детей к обучению в школе [6, с. 33].

Большинство исследователей педагогов и психологов выделяют в дидактической игре следующие структурные компоненты:

- дидактическая задача(цель), состоящая из игровой и обучающей;
- содержание игры
- игровые правила;
- игровые действия;
- окончание игры, подведение итогов.

Дидактическая игра заключается в решении определённых умственных задач. Данные задачи отличаются от задач на уроках в школе. Они могут выступать как в роли задач по математике, так и в роли жизненных задач, которые ребёнку необходимо решить с помощью своих способностей. Такие задачи во время дидактической игры подаются ребёнку в игровой форме, с помощью чего происходит развитие умственной и познавательной активности [7, с.8].

Дидактическая игра имеет три вида:

- предметные игры;
- настольно-печатные игры;
- словесные игры.

Каждый из данных видов игры эффективен по-своему, соответственно и все три вида имеют разную направленность.

Предметные игры для детей дошкольного возраста являются самыми доступными из всех видов дидактических игр. Данные игры начинают использоваться ещё с самого рождения. С помощью игр с предметами дети стремятся посредством предметов показать какое-то действие, соответственно и активно развивается восприятие ребёнка. Данные игры подходят с рождения и на весь период жизни человека [8, с. 112].

Следующий вид игр это настольно-печатные игры. Этот вид игры также как и предыдущий основывается на принципе наглядности. Если сравнивать

игры с предметами и настольно-печатные игры, то разница в том, что в настольно-печатных играх как стимульный материал выдаётся изображение, а вот в играх с предметами непосредственно сами предметы.

Настольно-печатных игр существует очень большое количество. Они могут быть направлены на изучение и развитие:

- знакомство с овощами и фруктами;
- знакомство и изучение животных;
- изучение времён года и дней недели;
- знакомство детей с определёнными свойствами и качествами этих предметов и многое другое.

Третий вид дидактических игр является самым сложным видом. Это связано прежде всего с тем, что дети должны активно использовать представления для того чтобы описать предмет или действие с помощью слов [9, с. 54].

Но, несмотря на то, что данный вид дидактических игр является довольно таки сложным для использования в работе с детьми дошкольного возраста он гораздо лучше и эффективнее развивает у детей дошкольного возраста мышление.

Словесные игры также направлены на обучение и развитие таких важных навыков у детей как:

- построение высказываний;
- составление предложений;
- описание своих мыслей;
- отработка навыков выполнять умозаключения;
- не обращать внимание на других детей, а отстаивать свою точку зрения и своё видение ситуации;
- находить ошибки у других и конечно же у себя и т.д.

В группах дошкольного обучения как раз таким в основном педагоги стараются использовать именно словесный вид дидактической игры, тем самым происходит подготовка ребёнка к школьному обучению, он учится правильно говорить и отстаивать своё мнение и многое другое, что обязательно пригодится ему в школе и в целом в дальнейшей жизни [10, с. 31].

С помощью использования дидактической игры в работе с детьми дошкольного возраста происходит активное развитие познавательных процессов. Также дидактическая игра может быть направлена на:

1. Развитие познавательных способностей:

- получение новых знаний их обобщению и закреплению;
- в процессе игры усваивают общественно выработанные средства и способы умственной деятельности;

- в процессе дидактических игр многие сложные явления (в том числе, явления природы) расчлняются на простые и наоборот, единичные обобщаются;

- следовательно, осуществляется аналитическая и синтетическая деятельность.

2. Развитию речи детей:

- пополняется и активизируется словарь, развивается связная речь;

- ряд игр с успехом используется для развития фонематической стороны языка.

3. Социально-нравственному развитию ребенка-дошкольника:

- в такой игре происходит познание взаимоотношений между детьми, взрослыми, объектами живой и неживой природы;

- в ней ребенок проявляет чуткое отношение к товариществу;

- учится быть справедливым;

- уступать в случае необходимости;

- помогать в беде;

учится сочувствовать и т.д.

4. Художественно-эстетическому воспитанию:

- совершая действие, ребенок думает, насколько оно красиво, элегантно, насколько правильно оно и вообще уместно ли оно в конкретной ситуации;

- следит за выразительностью своей речи и речи окружающих речи;

- происходит развитие творческой фантазии при яркой проникновенной передаче художественного образа [11, с. 77-78].

Дидактические игры так же можно классифицировать по числу участников в них:

- Коллективные игры организуются со всей группой.

- Групповые - с подгруппой детей.

- Индивидуальные с 1-3 детьми.

Подводя итог всему вышесказанному, можно сделать вывод, что дидактическая игра действительно является очень эффективным и продуктивным видом деятельности с детьми дошкольного возраста, направленным на развитие их познавательных процессов, а также психологического и физического развития.

С помощью правильно подобранного вида дидактической игры и если правильно её использовать то таким образом, ребёнок дошкольного возраста не просто получает всестороннее развитие, но ещё и подготавливается к обучению в школе.

Список литературы:

1. Ляудис, В.Я. Память в процессе развития / В.Я. Ляудис. – М.: Издательство Московского университета, 1976. – 253 с.
2. Добрынин, Н.Ф. Психология / Н. Ф. Добрынин. – М.: Педагогика, 1950. – 215 с.
3. Сорокина, А.И. Дидактические игры в детском саду / А.И. Сорокина. - Москва: Просвещение 1982. - 176 с.
4. Игра и дошкольник. Развитие детей старшего дошкольного возраста в игровой деятельности: сборник / под ред. Т.И. Бабаевой, З.А. Михайловой. СПб.: «ДЕТСТВО-ПРЕСС», 2017. – 192 с.
5. Абраухова, В.В. Дошкольная педагогика. Воспитание и развитие детей в ДОО: учебное пособие / В.В. Абраухова. - Москва; Берлин: Директ-Медиа, 2020. - 116 с.
6. Аванесова, В.Н. Дидактическая игра как форма организации обучения в детском саду / В.Н. Аванесова. – Москва: Просвещение, 2013. – 176 с.
7. Усова, А.П. Роль игры в воспитании детей: [сб. статей] / под ред. А.В. Запорожца; [сост. Н.Я. Михайленко]. – М.: Просвещение, 1976. – 94 с.
8. Бабаева Т.И. Игра и дошкольник. Развитие детей старшего дошкольного возраста в игровой деятельности: сбор. / под ред. Т.И. Бабаевой, З.А. Михайловой. – СПб.: Детство-Пресс, 2007. – 192 с.
9. Степанова, О.А. Игровая школа мышления: методическое пособие / О.А. Степанова. - М.: Сфера, 2003. - 128с
10. Беккер, О.В. Дидактические игры: пособие для воспитателей детского сада / О.В. Беккер. – М.: Просвещение, 1987. – 74 с.
11. Тигунцева Т.С. Дидактическая игра как средство всестороннего развития детей дошкольного возраста: сборник трудов конференции. // Дошкольное образование: опыт, проблемы, перспективы развития: материалы IX Междунар. науч.-практ. конф. (Чебоксары, 30 сент. 2016 г.) / редкол.: О.Н. Широков [и др.] – Чебоксары: Центр научного сотрудничества «Интерактив плюс», 2016. – С. 77-79.

Ильин А.В.
Старший преподаватель кафедры
«Физического воспитания»,
Белгородский государственный национальный
исследовательский университет, Россия, г. Белгород
Чунихина В.А.
студент
2 курс, факультет «Менеджмента и маркетинга»
Институт экономики и управления
Белгородский государственный национальный
исследовательский университет
Россия, г. Белгород

ИЗУЧЕНИЕ СВЯЗИ МЕЖДУ ФИЗИЧЕСКОЙ АКТИВНОСТЬЮ И АКАДЕМИЧЕСКОЙ УСПЕВАЕМОСТЬЮ

***Аннотация.** В данной научной статье исследуется влияние физического воспитания на когнитивное развитие детей. Я провела обзор существующих исследований, чтобы выяснить, как физическая активность и тренировки могут повлиять на улучшение когнитивных функций и умственных способностей у детей. Результаты исследования показывают значительное положительное влияние физической активности на когнитивное развитие детей, включая улучшение памяти, внимания, решения проблем и креативных способностей. Эта статья имеет значение для родителей, педагогов и исследователей, которые интересуются влиянием физической активности на развитие детей и может служить основой для последующих исследований в данной области.*

***Ключевые слова:** физическое воспитание, когнитивное развитие, дети, влияние, упражнения, здоровье, обучение, умственное развитие, школьники, улучшение когнитивных функций.*

***Abstract.** This scientific article examines the impact of physical education on the cognitive development of children. I conducted a review of existing research to find out how physical activity and exercise can affect the improvement of cognitive functions and mental abilities in children. The results of the study show a significant positive effect of physical activity on children's cognitive development, including improved memory, attention, problem solving and creative abilities. This article is important for parents, educators and researchers who are interested in the impact*

of physical activity on children's development and can serve as a basis for further research in this area.

Keywords: *physical education, cognitive development, children, influence, exercise, health, learning, mental development, schoolchildren, improvement of cognitive functions.*

Оптимальная физическая активность является одним из ключевых факторов, оказывающих положительное влияние на успехи в академической сфере. Множество исследований подтверждают, что регулярные физические нагрузки способствуют развитию когнитивных функций, улучшают внимание, память и успеваемость студентов. Физически активные обучающиеся демонстрируют более высокие результаты на когнитивных тестах и имеют более высокие оценки успеваемости по сравнению со сверстниками, которые ведут пассивный образ жизни.

Кроме того, научно доказано, что физическая активность способствует снижению стресса, повышению настроения и уменьшению симптомов тревоги и депрессии у подростков, что также благотворно сказывается на успеваемости.

Физическое развитие также способствует улучшению сна, что играет важную роль в общем здоровье и успехах в учебе. Высыпавшись, студенты становятся более бодрыми и энергичными и могут нацелиться на учебу. Кроме того, физическая активность увеличивает приток крови к мозгу, что способствует доставке кислорода и питательных веществ, которые, в свою очередь, улучшают когнитивные функции.

В дополнение к когнитивным преимуществам, спортивные занятия также способствуют развитию важных жизненных навыков, таких как работа в команде, лидерство и общение. Эти навыки несомненно имеют значение для успеха как в учебе, так и в будущей карьере и личной жизни. [2]

Помимо этого, занятия спортом могут помочь повысить самооценку, уверенность и устойчивость. Когда студенты достигают своих целей в физической активности, они начинают верить в себя и свои способности. Эта уверенность в себе и умение справляться с трудностями помогут успешно преодолеть трудности в учебе, что приведет к повышению успеваемости. Преимущества занятий спортом очевидны: они улучшают память и концентрацию, развивают самооценку и жизненные навыки. Поэтому важно, чтобы студенты находили время для физической активности и выбирали виды спорта, которые соответствуют их интересам и возможностям.

Физическая активность может помочь студентам сосредоточиться и лучше усваивать информацию. Во время физических упражнений

вырабатываются эндорфины, улучшающие настроение и способствующие снижению стресса. Это позволяет студентам чувствовать себя более расслабленными и сконцентрированными при выполнении учебных заданий или подготовке к экзаменам. [5]

Исследования показали, что физически активные студенты, как правило, обладают лучшими когнитивными функциями, памятью, концентрацией и высоким уровнем мотивации. Благодаря увеличению кровоснабжения и поступлению кислорода в мозг, также происходит рост новых клеток и развитие нейронных связей.

Однако стоит отметить, что польза от физической активности зависит от частоты, интенсивности и продолжительности занятий. Рекомендуется регулярная физическая активность с умеренной до высокой интенсивности для достижения максимальных результатов. Это может быть достигается за счет участия в организованных видах спорта, структурированных программах упражнений или просто путем включения физической активности в повседневную жизнь, например, подъема по лестнице вместо лифта или прогулок во время перерывов.

Физическое воспитание как учебная дисциплина предоставляет студентам возможности для развития физической формы и двигательных навыков, а также для приобретения полезных привычек и предотвращения травм. Занятия спортом помогают студентам развить ключевые жизненные навыки, такие как командная работа, коммуникация, лидерство и тайм-менеджмент, которые имеют решающее значение для успеха во многих аспектах жизни. [4]

Кроме того, занятия спортом могут улучшить физическое здоровье, повысить самооценку, уверенность, чувство выполненного долга и целеустремленность. Кроме того, участие в спортивных соревнованиях может принести пользу в учебе. Студенты, которые занимаются спортом, часто обладают лучшими навыками управления временем и с большей вероятностью расставляют приоритеты в своей академической работе, поскольку они понимают важность баланса между спортом и занятиями спортом имеют важное значение в образовании учащихся. Они помогают установить отношения и создать чувство общности. Благодаря спорту учащиеся могут укрепить связи со своими товарищами по команде, тренерами и другими участниками, а также почувствовать себя частью коллектива.

Университеты должны предоставлять учащимся доступ к различным спортивным программам и мероприятиям, чтобы все студенты имели возможность участвовать и получать пользу от спортивной активности. При

этом особое внимание следует уделять безопасности и обучению, чтобы снизить риск травм. [3]

Влияние спорта на студентов может быть преобразующим, поэтому важно подходить к занятиям спортом таким образом, чтобы способствовать успеху и благополучию учащихся во всех сферах жизни.

Преподавателям доступны несколько способов привлечения студентов к занятиям спортом:

1. Поощрение участия в спортивных программах и поддержка спортивных интересов студентов.

2. Предоставление информации о местных спортивных программах и соревнованиях, а также о возможностях участия в спортивно-массовой работе университета.

3. Установление связей с тренерами и обсуждение вариантов реализации спортивных интересов студентов.

4. Пропаганда ЗОЖ и преимуществ занятий спортом, обращение внимания на здоровый баланс между учебой и спортом.

При выборе лучшего вида спорта для студентов нет универсального ответа. Лучший вид спорта зависит от интересов, способностей и целей каждого студента. Однако командные виды спорта, такие как баскетбол, футбол или волейбол, и индивидуальные виды спорта, такие как бег, плавание или боевые искусства, имеют множество преимуществ для физического и умственного развития студентов.

Независимо от выбранного вида спорта, его участие должно способствовать физическому, умственному и социальному благополучию студентов. Спорт играет важную роль в их образовании, способствуя их физическому и психическому развитию, а также предоставляя возможности для развития ценных навыков и знаний, которые способствуют их успехам в образовании и жизни. [1]

Таким образом, занятия спортом имеют долгосрочное влияние на студентов. Благодаря физическим, умственным, социальным и академическим преимуществам, спорт становится мощным инструментом, способствующим успеху и благополучию студентов. Он поддерживает физическое, психическое и социальное здоровье и развитие студентов, а также дает возможности для развития важных навыков и знаний, которые способствуют их успехам в образовании и личной жизни

Список литературы:

1 Двойнин М.Л. Пантюхова Е.А. Струкова Л.Г. – Воспитательный контекст физической активности студентов [Электронный ресурс] / Двойнин М.Л. Пантюхова Е.А. Струкова Л.Г. //– инт.-изд. –Листкова М.Л. –

Самостоятельные занятия студентов физической культурой в структуре физического воспитания вуза [Электронный ресурс] / Листкова М.Л. //– инт.-изд.

2 Шутьева Е.Ю. Зайцева Т.В. – Влияние спорта на жизнь и здоровье человека [Электронный ресурс] / Шутьева Е.Ю. Зайцева Т.В. //– инт.-изд.

3 Верхошанская Е.Ф., Лопенков А.А. Влияние физической активности на психоэмоциональное состояние студентов и академическую успеваемость // Вестник Московского университета. Серия 14. Психология. - 2019. - № 4. - С. 41-57.

4 Голубева Т.Ф. Физическая активность и ее влияние на академическую успеваемость учащихся // Педагогика. - 2016. - № 3. - С. 54-63.

5 Карасева И.А. Связь физической активности с интеллектуальными способностями и успеваемостью у студентов // Теоретическая и прикладная оценка образования. - 2018. - Т. 18, № 4. - С. 168-175.

УДК 796.062.4

**Волошко Е.А.,
студентка**

2 курс, факультет «Менеджмента и маркетинга»

БелГУ

Институт экономики и управления,

Россия, г. Белгород

Научный руководитель: Ильин А.В.

ИННОВАЦИИ В МЕТОДИКАХ ОБУЧЕНИЯ ФИЗИЧЕСКОЙ КУЛЬТУРЕ

Аннотация: *Статья рассматривает последние тенденции и изменения в образовательном процессе в области физической культуры. Мы исследуем влияние современных технологий, виртуальных тренировок и персонализированных методик на эффективность обучения и формирование здорового образа жизни. Статья также анализирует роль инноваций в мотивации студентов и улучшении физической активности, предоставляя обзор ключевых изменений в педагогической практике и их влияние на современное образование в области физической культуры.*

Ключевые слова: *физическая культура, инновации, здоровый образ жизни, здоровье, студенты.*

Annotation: *The article examines the latest trends and changes in the educational process in the field of physical culture. We explore the impact of modern*

technologies, virtual training and personalized techniques on the effectiveness of training and the formation of a healthy lifestyle. The article also analyzes the role of innovation in motivating students and improving physical activity, providing an overview of key changes in teaching practice and their impact on modern physical education.

Key words: *physical education, innovation, healthy lifestyle, health, students.*

Рассматривая данную тему, мы можем отметить 3 основных направления, которые наиболее глубоко рассматривают данный вопрос [1, с. 34].

1. Технологические средства в обучении:

Современные технологии проникают в сферу физической культуры, предлагая инновационные методы обучения. Виртуальные тренировки, веб-приложения для мониторинга физической активности и использование умных устройств для анализа физиологических показателей студентов открывают новые горизонты в учебном процессе, а также вызывает интерес и мотивацию заниматься спортом [2, с. 28].

2. Персонализация обучения:

С фокусом на уникальных потребностях каждого ученика, персонализированные методики становятся эффективным средством обучения [2, с. 29]. Адаптивные программы, учитывающие физическую подготовку и цели студентов, способствуют более эффективному усвоению материала.

3. Фокус на ментальном здоровье:

Инновации также охватывают аспекты психологического и эмоционального благополучия. Внедрение методов медитации, элементов психологической поддержки и тренировок для укрепления психического здоровья обогащает образовательный опыт и способствует уравновешенному развитию личности [3, с. 98].

Данные направления показывают нам одни из тех инноваций, которые помогут нашему современному обществу взглянуть под другим углом на спорт и др. физическую активность.

Преимущества инноваций в методиках обучения физической культуре:

1. Повышение эффективности обучения:

Использование современных технологий и инновационных методик способствует более эффективному усвоению материала. Виртуальные тренировки и мобильные приложения обеспечивают интерактивное обучение, улучшая технику выполнения упражнений. Современные технологии, внедренные в методику обучения физической культуре, демонстрируют

значительное повышение эффективности учебного процесса. Они предоставят студентам возможность погружаться в интерактивные сценарии, эмулируя реальные условия тренировок [4, с. 34]. Это не только улучшит технику выполнения упражнений, но и поспособствует формированию более глубокого понимания принципов физической активности.

2. Мотивация студентов:

Элементы игры, соревновательные аспекты и персонализированные программы поддерживают высокий уровень мотивации учащихся. Интеграция этих элементов в методику обучения придает процессу учебы дополнительный стимул. Персонализированные программы обучения, адаптированные под конкретные интересы и цели студентов, также играют важную роль в формировании мотивации. Поддерживая индивидуальные предпочтения, методика обучения становится более востребованной и поддерживает разнообразие видов физической активности.

3. Индивидуализированный подход:

Инновации позволяют учитывать уникальные особенности каждого студента. Адаптивные программы и тренировочные планы учитывают физическую подготовку, цели и предпочтения каждого ученика, что повышает их стремление к занятию спортом [5, с. 48].

4. Использование данных для оптимизации тренировок:

Сбор и анализ данных о физической активности позволяют создавать более точные и адаптированные программы обучения, оптимизируя тренировочные процессы [4, с. 38].

Недостатки инноваций в методиках обучения физической культуре:

1. Технологическая зависимость:

Интенсивное использование технологий может создать зависимость, а также исключить из процесса обучения студентов, не имеющих доступа к современным техническим средствам [4, с. 59].

2. Отсутствие физического взаимодействия:

Виртуальные тренировки и онлайн-методы могут уменьшить уровень физического взаимодействия между студентами, что может отрицательно сказаться на формировании коммуникативных навыков [4, с. 59].

3. Неполное покрытие:

Не все ученики могут одинаково эффективно воспринимать и взаимодействовать с инновационными методиками из-за различий в личных предпочтениях и уровнях комфорта.

4. Необходимость обновления и обслуживания:

Технологии требуют регулярного обновления и технического обслуживания, что может стать финансовой и организационной нагрузкой для образовательных учреждений [4, с. 63].

5. Риск утраты традиционных ценностей:

Интенсивное внедрение инноваций может привести к утрате традиционных методов обучения, которые также имеют свою ценность в формировании образовательного опыта [4, с. 71].

С учетом данных преимуществ и недостатков, балансировка между инновациями и традиционными методами обучения физической культуре становится важным аспектом современного образования. Важно отметить, что перспективы развития методик обучения физической культуре направлены на постоянное внедрение инноваций, исходя из динамичных изменений в образовательной среде и технологическом прогрессе. Несмотря на вызовы, стоящие перед применением новых методов, и важность сохранения баланса между традициями и инновациями, прогрессивные изменения в физическом образовании играют ключевую роль в подготовке студентов к активной и здоровой жизни [4, с. 85].

В заключении статьи оказывается очевидным, что инновации в методиках обучения физической культуре играют ключевую роль в формировании современного образовательного опыта. Несмотря на некоторые недостатки, перечисленные ранее, преимущества инноваций, такие как повышение эффективности, мотивация и индивидуализация обучения, говорят в пользу их важности и актуальности.

Тем не менее, важно сохранять баланс между использованием новаторских подходов и традиционными методами обучения, учитывая разнообразие потребностей и предпочтений студентов. Это поможет обеспечить инклюзивность и равные возможности для всех обучающихся.

Литература:

1. Гордеев, В.С. "Инновационные подходы к организации занятий физической культурой в образовательных учреждениях."// Гордеев, В.С. // Теория и практика физической культуры. — 2018. — 67 с.
2. Глебов, А.М. "Инновационные подходы в обучении физической культуре и спорту"// Глебов, А.М.// Теория и практика физической культуры. — 2017. — 165 с.
3. Иванов И.Н. (ред.) "Инновационные подходы в обучении физической культуре и спорту."// Иванов И.Н. // М.: ТЕИС. — 2018. — 134 с.
4. Романов, П.В. "Цифровые технологии в физическом образовании: вызовы и возможности"//Романов, П.В.//Физическая культура и спорт. — 2020. — 113 с.
5. Тихомиров, О.Н. "Современные педагогические технологии в физическом воспитании и спорте"// Тихомиров, О.Н.// — 2015. — 82 с.

*Селиванова Ю.А.,
студентка 2 курса магистерского направления
«Психолого-педагогическое сопровождение в образовании»
ТГУ им. Г.Р. Державина,
г. Тамбов*

КОГНИТИВНЫЕ НАРУШЕНИЯ У ДЕТЕЙ В НАЧАЛЬНОЙ ШКОЛЕ

***Аннотация:** Статья посвящена одной из самых популярных проблем в работе педагога-психолога с детьми. Когнитивные нарушения все чаще и чаще встречаются у дошкольников и школьников. Когнитивные функции представляют вершину способностей человека. Их нужно развивать на всех этапах обучения в начальной школе.*

***Ключевые слова:** когнитивные нарушения, когнитивные функции, мышление, восприятие, память, внимание*

***Annotation:** The article is devoted to one of the most popular problems in the work of a teacher-psychologist with children. Cognitive impairment is becoming more and more common in preschoolers and schoolchildren. Cognitive functions represent the pinnacle of human abilities. They need to be developed at all stages of primary school education.*

***Key words:** cognitive impairment, cognitive functions, thinking, perception, memory, attention.*

В настоящее время уже не оставляет сомнения тот факт, что детей с нарушениями когнитивной сферы становится все больше (что подтверждается растущей с каждым годом статистикой). Различные по происхождению заболевания, протекающие в детском возрасте, оказывают транзисторное или стойкое негативное воздействие на развитие познавательной (когнитивной) сферы ребенка.

Когнитивные расстройства личности можно рассматривать как своеобразные нарушения, происходящие в познавательной сфере человека и подразумевающие неблагоприятные проявления психики в виде ухудшение различных видов памяти, снижение интеллектуальной работоспособности, а также искаженном развитии других когнитивных процессов мозга в сравнении с персонально -исходным уровнем каждого индивидуума.

Когнитивные функции, как их определил Л.С. Выготский, представляют собой вершину умственных способностей человека. Они включают в себя способность воспринимать, обрабатывать, оценивать и сохранять

разнообразную информацию. С помощью таких механизмов, как восприятие, внимание, память, логическое мышление, практика и язык, индивид развивает осознанное и логичное понимание своего окружения и своих взаимодействий в нем. Следовательно, когнитивные расстройства личности представляют собой отчетливые нарушения в когнитивной сфере индивида. Эти расстройства характеризуются пагубными психологическими последствиями, которые проявляются в снижении различных типов памяти, снижении интеллектуальных способностей и отклоняющемся прогрессировании других когнитивных процессов головного мозга по сравнению с фундаментальным когнитивным уровнем каждого человека.

В области когнитивной науки выделяются две основные категории когнитивных расстройств, часто наблюдаемых при заболеваниях, связанных с мозгом: органические и функциональные. Органические когнитивные расстройства возникают в результате физического повреждения мозга, вызванного различными заболеваниями. И наоборот, функциональные когнитивные расстройства возникают без какого-либо прямого физического повреждения мозга. Исследования показывают, что примерно у 20% детей проявляются признаки когнитивных расстройств, влияющих на различные области их когнитивных способностей. Эта статистика подчеркивает важность этого предмета в современных исследованиях. Развитие когнитивных способностей ребенка рассматривается как часть более широкого спектра развития когнитивных процессов. Эти когнитивные психические процессы включают умственную деятельность, связанную с поглощением и обработкой информации. Как правило, развитие этих когнитивных процессов протекает нелинейно. На ранних стадиях преимущественно развиваются процессы, которые позволяют взаимодействовать с внешней средой с помощью визуальных средств. На протяжении всего периода обучения в начальной школе ключевые когнитивные процессы, включая восприятие, внимание, воображение, память, мышление и речь, не только становятся более устойчивыми, но и продолжают развиваться. Когнитивные процессы состоят из ряда этапов, которые преобразуют сенсорные данные, начиная с первоначального восприятия сенсорными рецепторами и заканчивая созданием реакции, основанной на знаниях. Когнитивное развитие предполагает постепенное формирование различных мыслительных процессов по мере взросления ребенка. Ожидается, что к концу начальной школы эти процессы перерастут в сложные психические функции, особенно те, которые связаны с речью, сознательной регуляцией и символическим представлением. Это развитие поддерживается основными видами деятельности в раннем школьном возрасте, такими как игры, обучение,

социальные взаимодействия и задания. Когнитивная сфера в психологии охватывает область, касающуюся когнитивных процессов и сознания индивида. Эта сфера включает в себя понимание индивидом мира и самосознания, помогая в обработке (преобразовании, хранении и поиске) поступающей информации.

В сфере образовательной поддержки учащихся, испытывающих когнитивные проблемы, крайне важно использовать методы, основанные на результатах диагностических оценок и последовательных оценках. Это требует целостной методологии, которая охватывает как психологическую, так и образовательную тактику, опираясь на опыт опытных профессионалов, таких как логопеды, педагогические психологи и терапевты. Эти эксперты должны обладать надежной теоретической базой в сочетании с обширным практическим опытом. Внедрение подходящих методик, учебных пособий и стратегий коррекции, а также развития имеет решающее значение. Кроме того, установление прочных и продуктивных партнерских отношений с семьей учащегося жизненно важно для достижения наилучших возможных результатов. Основная цель современных образовательных систем, в соответствии с Федеральными государственными стандартами начального образования, состоит в том, чтобы гарантировать каждому учащемуся, особенно тем, кто сталкивается с образовательными трудностями, доступ к индивидуальным возможностям развития. Частым фактором, способствующим возникновению у учащихся проблем с обучением, является недостаточное развитие когнитивных функций. Это может проявляться в виде недостатков когнитивных процессов или расстройств. Признание того, что когнитивные функции, включающие память, внимание, психомоторную координацию, речь, гнозис, практику, навыки счета, мышление, ориентацию и высшую регуляцию умственной деятельности, являются сложными функциями мозга, необходимыми для эффективного понимания окружающей среды и взаимодействия с ней, имеет решающее значение.

Как показывает практика, что дети младшего школьного возраста обычно сталкиваются с такими проблемами, как неразвитость вербального и логического мышления, снижение концентрации внимания, неадекватное восприятие и память. Эти недостатки могут привести к задержкам в обучении, проявляющимся в трудностях с построением предложений, формулировкой вопросов, подробными ответами, пересказом текста, составлением истории, выявлением ключевых моментов, обобщением, анализом и поддержанием концентрации. Стратегия исправления должна в первую очередь касаться этих выявленных слабых мест, используя относительно более сильные когнитивные аспекты ребенка для содействия улучшению

Список используемой литературы:

1. Возрастная и педагогическая психология: Учебник для студентов / В.В. Давыдов, Т.В. Драгунова, Л.Б. Ительсон и др.; Под ред. А.В. Петровского. – 2-е изд., испр. и доп. – М.: Просвещение, 1979. – 288 с.
2. Мухина В.С. Возрастная психология: Феноменология развития, детство, отрочество: Учебник для студ. вузов / В.С. Мухина. - 4-е изд., стереотип. – М.: Издательский центр «Академия», 1999. – 456 с.
3. Эльконин, Д.Б. Детская психология: учебное пособие для студентов вузов/ Эльконин Даниил Борисович; ред.– сост. Б.Д. Эльконин. – 2 изд., стереотип. – М.: Академия, 2005. – 384 с.

УДК 377.5:008

*Азербаета А.А.,
Стерлитамакский филиал Уфимского университета
науки и технологий, студент
Богданова А.А.
Стерлитамакский филиал Уфимского университета науки
и технологий, кандидат педагогических наук, доцент*

КУЛЬТУРОЛОГИЧЕСКАЯ ИНТЕГРАЦИЯ В СИСТЕМЕ ИСТОРИЧЕСКОГО ОБРАЗОВАНИЯ

***Аннотация:** В статье выявлена специфика интегративного изучения социально-гуманитарных дисциплин в среднем профессиональном образовательном учреждении. Автор обосновал использование культурологического подхода в качестве системообразующего фактора интеграции, объединяющего разнокачественное содержание социально-гуманитарных дисциплин и способствующего целостному развитию личности обучаемого. В статье определены педагогические условия интеграции социально-гуманитарных дисциплин в системе среднего профессионального образования, разработана методология и методика интегративного изучения социально-гуманитарных дисциплин в контексте культурологического подхода.*

***Ключевые слова:** интеграция, культурологический, методология, методика, социально-гуманитарные дисциплины, системообразующий фактор интеграции.*

***Abstract:** The article reveals the specifics of the integrative study of social and humanitarian disciplines in a secondary vocational educational institution. The author justified the use of the cultural approach as a system-forming factor of*

integration, combining the diverse content of social and humanitarian disciplines and contributing to the holistic development of the student's personality. The article defines the pedagogical conditions for the integration of social and humanitarian disciplines in the system of secondary vocational education, develops a methodology and methodology for the integrative study of social and humanitarian disciplines in the context of a cultural approach.

Keywords: *integration, cultural studies, methodology, methodology, social and humanitarian disciplines, system-forming factor of integration.*

Гуманизация и гуманитаризация обучения, личностно ориентированный подход в обучении, провозглашенные в последние десятилетия приоритетными, вызвали к жизни появление и внедрение в учебный процесс современных технологий, основой которых является интеграция, призванная формировать у обучаемых гибкие, мобильные, многофункциональные знания.

Данное положение является принципиально важным для средних профессиональных образовательных учреждений, где учебный процесс совмещает общеобразовательную и профессиональную подготовку. Училища, техникумы, колледжи, лицеи ведут подготовку не просто специалиста в какой-то узкой сфере производства и управления, а широко образованной творческой личности, осознанно принимающей решения не только в профессиональной и узко специальной сфере, но и по мировоззренческим, нравственным, эстетическим и другим вопросам.

Не вызывает сомнений, что в этом многогранном процессе определяющая роль должна принадлежать продуманному социально-гуманитарному образованию. Формирование новой структуры обществоведческого образования предполагает становление целостной системы знаний о человеке, культуре, обществе на всех этапах обучения студентов, что невозможно без осуществления интеграции в обучении.

Простая сумма различных обособленных гуманитарных наук отражает лишь отдельные стороны рассматриваемых объектов, предметов, состояний, не охватывая их целостности со всеми сложностями, взаимосвязями, противоречиями. И, напротив, интеграция, синтез, взаимодействие полидисциплинарного комплекса наук, поиск объединяющего эти науки начала дают возможность представить определённый социальный объект целостно, всесторонне и тем самым обеспечить воспроизводство новых знаний.

Под таким началом мы понимаем «системообразующий фактор интеграции», под которым подразумеваются идеи, явления, понятия, подходы,

способные не только объединить в целостное единство компоненты системы, но и обеспечить её саморазвитие.

Общая тенденция гуманизации и гуманитаризации образования, наблюдения, экспериментальная работа, личный опыт позволили выделить в качестве системообразующего фактора содержания социально-гуманитарного образования культурологический подход.

Действительно, современная стадия научного мышления всё более характеризуется стремлением рассматривать не отдельные, изолированные явления жизни, а целостные единства. В XX веке гуманитарные исследования характеризуются системностью и взаимообусловленностью. Виднейший исследователь русской культуры Ю.М. Лотман предупреждал, что утрата разнонаправленности научных поисков в гуманитаристике XX века может привести к глобальному уничтожению научных школ. Исследования ученого характеризуют синтезирующий подход к вопросам литературы и истории, объединяющим полем для которых является культура. Поэтому данный подход мы можем назвать культурологическим.

Аналогичный синтетический подход к вопросам истории, культуры, антропологии, географии, этнографии характерен и для концепции этногенеза Л.Н. Гумилёва. В его теории этнос представлен как особая система приспособления сообществ людей к среде своего проживания: рельефу, климатическим, почвенным, растительным и другим условиям, которые и детерминируют психологическое и речевое своеобразие, стереотипы поведения, «создаёт собственный ментальный мир, именуемый культурой» [1, с. 86].

Исследования О. Шпенглера («Закат Европы») и А. Тойнби («Постижение истории») – классические примеры культурологического подхода к гуманитарным наукам. Шпенглер охватил широкую проблематику вопросов по истории, философии, культурологии. Отрицая линейный ход истории, автор представил её как равноправное существование восьми культур. Каждая из них уникальна и не может быть осуждена с позиций другой культуры. Теория Тойнби, которую можно представить как «вызов и ответ», - движущая сила в развитии культуры», представляет собой сложные и путаные отношения философии истории с социологией, культурологией, антропологией. Строгой грани между философией истории и множеством других областей научно-гуманитарного творчества в его исследованиях не обозначено.

Таким образом, культурологический подход является доминирующим при построении научных гуманитарных систем XX века. Это относится и ко всей образовательной системе в целом, и к социально-гуманитарному

образованию, в частности. Рассмотрение проблем обществоведческих наук с позиций культурологического подхода способно раскрыть взаимоотношения человека с другими людьми, природой и обществом, сферами общественной жизни, социальными ролями индивидов, составляющими основу гражданской культуры (правовой, политической, духовно-нравственной и т.д.), насущными проблемами российского общества и мирового сообщества, взаимосвязью и альтернативностью их развития [2, с. 182]. Подобный подход способствует формированию единой социально-гуманитарной картины мира, складыванию культуросообразного образовательного пространства, охватывающего все дисциплины этого блока и способствующего целостному развитию личности обучаемого.

Как было сказано выше, содержание социально-гуманитарного образования представлено различными дисциплинами, в число которых входят история, философия, социология, политология, эстетика, экономическая теория, право, культурология и другие. Анализ программ и действующих учебных планов позволил выявить наличие основополагающих понятий в дисциплинах социально-гуманитарного блока. Таковыми являются культура, цивилизация, общество, государство, религия, право, ценность и другие. Выбранный культурологический подход к структурированию содержания социально-гуманитарного образования позволяет объединить и систематизировать разнопредметное содержание названных выше наук. Результатом преломления через призму культурологического подхода содержания специальных социально-гуманитарных дисциплин является формирование у студентов основных элементов политической, правовой, экономической, духовно-нравственной культур, культуры и межконфессиональных отношений. На уровне культурологического знания существенно меняется сам предмет социально-гуманитарного образования (соответственно и характер социально-гуманитарного мышления, формируемый в процессе этого обучения): им становится не отдельная сторона культурного процесса, а культура как единый и неделимый феномен. А в силу универсальности понятия «культура», его целостности и непрерывности этот способ мышления является системным, интегративным. Сущностью образовательного процесса при этом становится целенаправленная трансформация социального опыта в опыт личный, приобщающий студентов ко всему богатству человеческой культуры.

Следующее обстоятельство, позволившее отнести культурологический подход к системообразующему фактору интеграции социально-гуманитарного образования, является и то, что культура, по словам Ю.М. Лотмана, понятие коллективное. Отдельный человек может быть носителем

культуры, может активно участвовать в её развитии, тем не менее культура по своей природе - явление общественное. Говоря о «вековом здании культуры», Ю.М. Лотман справедливо считает, что культура не есть феномен, принадлежащий строго определённой исторической эпохе, какому-либо поколению. «Культура всегда подразумевает сохранение предшествующего опыта... Потому она всегда связана с историей, всегда подразумевает непрерывность нравственной, интеллектуальной, духовной жизни человека, общества и человечества. И потому, когда мы говорим «нашей», «современной», мы, может быть, сами того не подозревая, говорим и об огромном пути, который эта культура прошла» [3, с. 8].

И ещё одним условием, позволившим выделить культурологический подход в качестве интегратора социально-гуманитарного знания, является факт существования бытия культуры как смыслового мира человека, его менталитета. Менталитет является совокупностью символов, формирующихся в данной культурно-исторической эпохе и закрепляющихся в сознании людей. Эти символы и смыслы, мироощущение и мировосприятие людей данного общества, их верования, идеалы, значимые для них ценности в каждую эпоху взаимно связаны, образуют некоторую целостность. Иными словами знакомство с цивилизациями прошлого невозможно без установления своеобразного диалога с людьми той эпохи, которые имели собственные представления о самих себе, об окружающем мире, о своём месте в нём. При этом менталитет отражается, прежде всего, в культуре, языке, психологии.

Таким образом, менталитет, как квинтэссенция культуры, выступает в качестве фундамента, необходимой составляющей духовного единения, общения и одновременного бытия людей прошлого, настоящего и будущего. По сути, менталитет - это реально существующее мировоззрение, а формирование менталитета студентов как квинтэссенции культуры, по справедливому утверждению Б.С. Гершунского, является высшей ценностью образования [4, с. 65].

Итак, выделение культурологического подхода в качестве системообразующего фактора интеграции позволяет разработать методiku и внедрить в образовательный процесс модель интегративного изучения социально-гуманитарных дисциплин.

Суть и содержание социально-гуманитарных дисциплин дает благоприятный материал для их интегративного изучения. Основными дидактическими единицами данного блока предметов являются политика, экономика, право, философия, религия, культура и др. При культурологическом подходе философия рассматривается как школа мысли, как своеобразная культура ума, а религия как механизм выработки ценностей

и норм, на которых основывается общечеловеческая мораль. Политика призвана представить элементы политической системы как компромисс между различными общественными группами, поиск путей и достижений гражданского согласия, право как нравственную силу и идею справедливости, форму поддержания социального порядка. Экономика требует, чтобы в экономическом воспитании студентов отрабатывались элементы, развивающие систему нравственных ценностей, навыки взаимодействия с людьми, уважение экономических традиций и культуры, сложившихся в других системах. Как видим, культурологический подход при рассмотрении ведущих обществоведческих проблем призван осмыслить уникальный исторический опыт как диалог культур, представить современность как результат культурно-исторического развития человечества.

Таким образом, описанная система изучения социально-гуманитарных дисциплин на основе культурологического подхода способствует формированию нового интегративного способа мышления, выражающегося в складывании единой гуманитарной картины мира, охватывающей все обществоведческие дисциплины и способствующей целостному пониманию общества и человека, становления толерантной этики, новых правил социально-политического и экономического поведения студентов.

Литература:

1. Гумилёв Л.Н. От Руси до России. Очерки этнической истории. М.:ДИ-ДИК, 1995. 560 с.
2. Богданова А.А. Гуманизация исторического образования в контексте культурологического подхода // Историческая наука и историческое образование как факторы гуманизации общества. Екатеринбург: Изд-во Урал. Ун-та, 2012. Часть.1. С.180 – 186.
3. Лотман Ю.М. Беседы о русской культуре. Быт и традиции русского дворянства (XVIII – нач. XIX в.). СПб.: Искусство СПб., 1999. 415 с.
4. Гершунский Б.С. Философия образования. М.: Издательство Флинта, 1998. 432 с.

Колгинова Ксения Георгиевна
Студент, юридический институт
Специальность: 40.03.01 Юриспруденция
ФГАОУ ВО «Белгородский государственный национальный
исследовательский университет»
РФ, г. Белгород
Научный руководитель: Гончарук Ярослав Алексеевич
Доцент кафедры физического воспитания
ФГАОУ ВО «Белгородский государственный национальный
исследовательский университет»
РФ, г. Белгород

МАССОВЫЙ И СТУДЕНЧЕСКИЙ СПОРТ В ВЫСШИХ УЧЕБНЫХ ЗАВЕДЕНИЯХ: ПРОБЛЕМЫ И ПЕРСПЕКТИВЫ

***Аннотация:** в данной статье рассматриваются ключевые аспекты, связанные с перспективами развития студенческого спорта. Подробно описываются сложности, с которыми сталкивается данный вид спорта в России, и предлагаются пути их решения.*

***Ключевые слова:** студенты, спорт, перспективы развития, студенческий спорт, влияние, здоровье, массовый спорт, физическая культура*

***Annotation:** this article discusses the key aspects related to the prospects for the development of student sports. The difficulties faced by this sport in Russia are described in detail, and ways to solve them are proposed.*

***Keywords:** students, sports, development prospects, student sports, influence, health, mass sports, physical culture.*

В Российской Федерации сфера спорта в вузах сталкивается с новыми вызовами. Одной из ключевых задач в высшем образовании является развитие физической подготовки студентов. Это включает не только развитие их физических способностей, но и стимулирование интереса к спорту и физической культуре. Важно отметить, что основное внимание в студенческом спорте уделяется формированию понятий и ценностей, связанных с здоровым образом жизни и противодействием негативным явлениям, распространенным среди молодежи. Аналогично детско-юношескому спорту, студенческий спорт играет важную роль в достижении основной цели системы физического воспитания в России.

Развитие спорта среди студентов играет важную роль в формировании здоровой нации и является одной из основных задач государства. Улучшение физического и духовного состояния человека является неотъемлемой частью его гармоничного развития. С самого детства родители должны воспитывать у своих детей любовь и уважение к спорту, чтобы помочь им успешно адаптироваться во взрослой жизни. На сегодняшний день существует множество программ и проектов, направленных на развитие массового спорта. Среди них можно выделить такие программы, как "Спорт – норма жизни", "Развитие физической культуры и спорта", "Россия – страна массового спорта" и "Мы делаем спорт интереснее". Однако, одной из главных задач является популяризация спорта и его реклама в медиа пространстве, особенно среди студентов и молодежи. Для достижения этой цели необходимо уделять особое внимание финансированию спорта из федерального бюджета и эффективному использованию средств, выделенных в рамках национального проекта "физкультура и спорт" [1]. Кроме того, важно активно привлекать частные компании в качестве меценатов, чтобы решить существующие социально-экономические вопросы развития.

Спорт должен проникать во все сферы образования и культуры, становясь всемирным явлением. Физическое воспитание в ВУЗе должно быть приравнено к академическому обучению и занимать особое место. Особое внимание следует уделить массовому студенческому спорту и его комплексному подходу к развитию. Для этого необходимо активное взаимодействие и интерес со стороны государства, ВУЗов и студентов в реформировании системы физического развития. Прежде всего, необходимо улучшить материально-техническую базу образовательных учреждений, обеспечив их спортивным инвентарем и оборудованием. Кроме того, следует обеспечить доступность спортивных и туристических услуг, чтобы максимально популяризировать здоровый образ жизни среди студентов [2].

При анализе оптимизации студенческого спорта следует отметить, что существует значительное количество студентов (приблизительно 50-60%), которые не обладают достаточной физической и психологической подготовкой. Это приводит к конфликтам в спортивной среде. К сожалению, они вынуждены балансировать между учебой и графиком тренировок, что создает дополнительные препятствия. Недостаточный интерес к физической активности, большое количество времени, проводимого перед экранами гаджетов, ограничения, связанные с карантинными мерами, и переход на дистанционное обучение - все эти факторы способствуют ослаблению иммунитета и увеличению заболеваемости [3].

Многие первокурсники испытывают страх перед тем, что они не смогут выполнить контрольные нормы из-за недостаточной физической подготовки. Однако требования к нормам не должны быть приоритетнее физической активности. Чтобы помочь студентам, важно индивидуально подходить к ним, учитывая их уникальные черты, отношение к физической культуре, предпочтения и интересы, а также психологические и физиологические особенности. Также необходимо организовывать различные секции, которые заинтересуют студентов. Привлечение их внимания к занятиям физкультурой может вдохновить их на самостоятельное желание заниматься, что является важным фактором для укрепления их здоровья и выбора здорового образа жизни.

Вместе с проблемами студенческого спорта можно обнаружить и ряд положительных тенденций. В Российской Федерации наблюдается положительная динамика развития студенческого спорта, особенно в организации следующих мероприятий:

Во-первых, в Стратегии развития физической культуры и спорта до 2020 года есть отдельный раздел, посвященный программе укрепления студенческого спорта. Кроме того, Правительство Российской Федерации разработало комплексную программу развития студенческого спорта, которая является ключевой составляющей стратегии, определяющей политику молодежи в нашей стране.

В-третьих, Минспорттуризм России и Минобрнауки России сотрудничают в вопросах мониторинга физической подготовленности российских студентов. Ежегодное тестирование проводится для проверки соответствия уровня физической подготовки студентов установленным государством нормам.

В-четвертых, в вузах ведется организационная работа по созданию спортивных клубов. Эти клубы активно сотрудничают с администрацией вузов, кафедрами физической культуры, а также с организациями студентов и профсоюзами. Кроме того, создание Российского студенческого спортивного союза способствовало формированию эффективной организационной структуры, объединяющей различные региональные силы с общей целью - развитие студенческого спорта в России, а также многое другое [4].

Распространение студенческого спорта среди молодежи играет важную роль в повышении значимости этой активности и способствует преодолению проблемы недостаточного интереса у большинства молодых людей к регулярным физическим упражнениям. Кроме того, такие меры помогают предотвратить появление негативных социальных явлений, таких как алкоголизм, наркомания и привлечение к экстремистским группам, среди

молодежи. Научные исследования, проведенные отечественными и международными учеными, подтверждают, что использование спорта и физической культуры эффективно в предотвращении негативных социальных явлений среди молодежи [5].

В рамках инициативы по популяризации спортивной культуры среди студентов были осуществлены следующие мероприятия:

1. Министерство спорта и туризма Российской Федерации приняло решение включить всероссийские и международные спортивные соревнования для студентов в общий календарный план проведения спортивных мероприятий. Это даст возможность студентам принимать участие в официальных соревнованиях и продвигать свои спортивные достижения.

2. Выдача спортивных разрядов и званий будет признаваться действительной для тех спортсменов, которые достигли высоких результатов на этих соревнованиях. Таким образом, студенты смогут получить официальное признание своих спортивных навыков и достижений.

3. Разработана концепция, которая затрагивает вопросы обеспечения информационной поддержки в области студенческого спорта. Важно обеспечить студентам доступ к актуальной информации о спортивных событиях, тренировках, соревнованиях и других спортивных мероприятиях. Это поможет им быть в курсе всех событий и принимать активное участие в спортивной жизни университета. Все эти меры направлены на развитие спортивной культуры среди студентов и создание благоприятных условий для их спортивного роста и достижений.

Во время занятий физической культурой важно внедрять элементы тактической медицины и первой помощи, чтобы учащиеся могли оказать срочную помощь в случае необходимости, пока не обратятся к врачу. Этот навык способен спасти жизни в критических ситуациях. Индивидуализация спортивных занятий является ключевым аспектом, связанным с личными предпочтениями. Однако создание благоприятной атмосферы для физической активности и обеспечение необходимых условий являются важными факторами, которые могут сделать спорт источником удовольствия и привычкой, способствующей формированию здорового образа жизни. Спорт обладает удивительной способностью преобразовывать личность, преодолевать депрессию, повышать настроение и развивать самодисциплину. Кроме того, он способен продлить жизнь. При занятиях спортом важно всегда слушать свое тело, поддерживать баланс и получать удовольствие от физической активности. Спорт должен быть доступен каждому нашему потомку для успешного будущего нации.

Список использованной литературы:

1. Жужукин Н.В. и др. Массовый студенческий спорт и ассоциация студенческих спортивных клубов России//EurasiaScience. – 2020. – С. 124-125.
2. Ильинича В.И. Физическая культура студента. – 2018.
3. Панарин А.И., Герей Л.В., Богданова О.А. Студенческий спорт как важнейшее средство формирования профессионального самоопределения студентов//Актуальные проблемы физической культуры и спорта в современных социально-экономических условиях. – 2020. – С. 177-181.
4. Вяльцева Е.Д. Основы менеджмента и теории физической культуры: учебное пособие / Е.Д. Вяльцева, А.В. Ежова. — Воронеж: Ритм, 2017. — 72 с.
5. Ежова А.В. Педагогическое обеспечение эффективности процесса физического воспитания в вузе / А.В. Ежова, С.С. Артемьева, О.Н. Крюкова // Вестник Воронежского государственного университета. Серия: Проблемы высшего образования. — 2017. — № 3. — С. 37–39.

УДК 309

Байрамгулова Анна Анатольевна

студент

3 курс, факультет «Управление проектами и программами в образовании»

Федеральное государственное бюджетное образовательное учреждение высшего образования «Вятский государственный университет».

Россия, г. Киров

МЕТОДИЧЕСКАЯ ПОДДЕРЖКА РАЗВИТИЯ ИНДИВИДУАЛЬНОГО СТИЛЯ МОЛОДОГО ПЕДАГОГА

Аннотация: В статье рассматриваются условия, необходимые для развития индивидуального стиля молодого педагога. Любой образовательной организации нужны опытные и современные педагоги. Но школьная практика показывает, что знаний, полученных в ВУЗе, не достаточно и молодым учителям не хватает педагогического опыта. Цель методической поддержки для молодого педагога должна включать создание условий для актуализации и реализации способности педагога к осознанному и проектируемому профессиональному и личностному саморазвитию, готовности к инновациям, созданию индивидуальных педагогической, воспитательной, дидактической систем.

Ключевые слова: методическая поддержка, индивидуальный стиль, молодой педагог, развитие, педагогическая деятельность.

Annotation: *The article examines the conditions necessary for the development of the individual style of a young teacher. Any educational organization needs experienced and modern teachers. But school practice shows that the knowledge gained at the university is not enough and young teachers lack pedagogical experience. The purpose of methodological support for a young teacher should include creating conditions for updating and realizing the teacher's ability to consciously and projected professional and personal self-development, readiness for innovation, and the creation of individual pedagogical, educational, and didactic systems.*

Key words: *methodological support, individual style, young teacher, development, pedagogical activity.*

Любой, кто только начинает профессиональную деятельность, нуждается в поддержке опытных коллег по работе. А молодой педагог, как никто другой, в этой поддержке нуждается ещё больше, потому что начало педагогической деятельности отличается напряженностью, важностью для его личностного и профессионального развития. От того, как он пройдет, зависит, состоится ли новоявленный педагог как профессионал, останется ли он в сфере образования или найдет себя в другой сфере деятельности. Педагог современной школы – это не только человек, который обеспечивает передачу знаний учащимся, но и содействует развитию личности своих учеников, его социализации. Молодой учитель, начинающий свою педагогическую деятельность в школе, нередко теряется. Знаний, полученных в вузе, достаточно, но школьная практика показывает, что молодым учителям не хватает педагогического опыта.

В качестве основных элементов адаптации молодого специалиста можно выделить следующие: овладение системой профессиональных компетенций, профессиональной ролью; выполнение требований трудовой дисциплины; самостоятельность при выполнении должностных функций; удовлетворенность выполняемой работой; интерес к работе, возможность реализации своего потенциала; стремление к совершенствованию в рамках профессии; информированность по важнейшим вопросам профессиональной деятельности; установление хороших взаимоотношений с коллегами; ощущение психологического комфорта; чувство справедливого вознаграждения за труд; взаимопонимание с руководителем.

Методическая поддержка — это специально организованное планомерное, систематическое взаимодействие, направленное на оказание помощи молодому специалисту в выборе решения задач и типовых проблем,

возникающих в педагогической деятельности, с учетом его профессионального и жизненного опыта [2, с.44].

В основную часть методического обеспечения педагога необходимо включить две идеи:

– методическая поддержка педагога в период профессионального становления;

– создание эффективной среды профессионального развития.

Первая идея должна делать акцент на создании среды, которая позволяет молодому специалисту иметь четкие примеры профессиональной компетентности, определенную среду, способствующую постоянному развитию работы на более высоком уровне сложности. Самое первое, с чего начинается работа с молодыми педагогами — это знакомство с традициями учебного заведения, особенностями учебного процесса, Уставом школы, правами и обязанностями и т. д. Администрация школы, особенно на начальном этапе, должна ежедневно давать советы начинающему специалисту.

Вторая идея в работе с начинающим специалистом — это этап обучения учителя в процессе его работы. В этот период администрация учебного заведения, наставники посещают занятия и внеклассные мероприятия молодого специалиста. Сначала анализируется один урок, а затем их система, и на основе текущего понимания работы начинающего учителя для него разрабатываются специальные рекомендации, корректирующие его профессиональную деятельность. Таким образом, осуществляется обеспечение индивидуального роста учителя с учетом его личностных качеств, уровня развития, педагогических данных [3, с. 56].

Первый год работы школы является особенно важным этапом в профессиональном развитии молодых педагогов. Самый важный экзамен, который выполняет учитель в этот период, может укрепить его веру в свои силы и сформировать чувство удовлетворения, без которого не может быть полноценного развития профессии, но может также стать очень сложным периодом выгорания, разочарования и неверия в себя и свои силы. Много, конечно, зависит от самого учителя. Но, можно с точностью сказать, что особое влияние оказывает и сама администрация школы, весь педагогический коллектив, ученики и родители за то, как сложится профессиональная судьба начинающего учителя.

В этот период необходимо оказывать методическую поддержку молодому педагогу в проведении уроков, в построении общения с учениками и их родителями. Когда молодой педагог приходит впервые проводить урок, дисциплину он по неопытности не может удержать, и чаще всего проведенный

первый урок не приносит должного удовлетворения. Первые уроки зависят не только от удачно разработанного конспекта, а также от того насколько молодой педагог владеет собой перед классом (мимика, жесты, речь и т. д.). Конечно, такой опыт приходит не сразу, но от этого в большей степени зависит усвоение учебного материала.

Цель методической поддержки для молодого педагога должна включать создание условий для актуализации и реализации способности педагога к осознанному и проектируемому профессиональному и личностному саморазвитию, готовности к инновациям, созданию индивидуальных педагогической, воспитательной, дидактической систем.

С начинающим специалистом, собирается портфолио. Данное портфолио собирается, пополняется и структурируется следующими материалами: собственные разработки уроков и дидактических материалов; дипломы и сертификаты участия в различных конкурсах и мероприятиях; собственная копилка разработанных программ дополнительного образования; свидетельства о прохождении разнообразных педагогических курсов. Портфолио для начинающего специалиста соответствует структуре заключения для аттестации педагога на первую квалификационную категорию, которую можно проходить через 3 года [4, с.14].

Чтобы начинающий учитель в условиях современной школы чувствовал себя комфортно, имел желание учить детей, необходимо создавать благоприятные условия: практическое обучение и методическое консультирование более опытными педагогами, передача педагогического опыта от поколения к поколению учителями — мастерами; оказание психологической поддержки представителями администрации, проведение мастер — классов, назначение наставника, мотивирование к участию в семинарах, конференциях, профессиональных конкурсах. Именно они ускоряют процесс вхождения начинающего учителя в образовательную, педагогическую среду.

Таким образом, методическая поддержка оказывает важную роль в самосовершенствовании начинающего педагога, способствует его профессиональному становлению. Эффективность методического сопровождения позволит руководителям образовательных учреждений, педагогам-наставникам быстро и качественно решать задачи профессионального становления молодых учителей, повышать их профессиональную компетентность.

Список используемой литературы:

1. Балагурова, М.С. Методическое сопровождение педагога как условие его профессионального становления / М.С. Балагурова. — Текст: непосредственный // Молодой ученый. — 2018. — № 25 (211). — С. 288-291. — URL: <https://moluch.ru/archive/211/51535/>.
2. Пляцковский М.М. Активные методы обучения в методической работе.-М.,2013.-С.44.
3. Шадрина Т.В. Отношение молодых учителей к своей профессиональной деятельности. — М., 2014. — С. 54–56.
4. Щебенькова М.В. Методическая работа учителей начальных классов. — М.: Просвещение, 2014. — С. 11–15.

УДК 379.831

Савирко И.В.
студентка

*3 курс магистратуры, кафедра психологии и педагогики детства,
институт психолого-педагогического образования,
Красноярский государственный педагогический университет
им. В.П. Астафьева*

ОБ АЛГОРИТМЕ НАПИСАНИЯ ДОПОЛНИТЕЛЬНОЙ ОБЩЕРАЗВИВАЮЩЕЙ ПРОГРАММЫ

***Аннотация:** при разработке дополнительной общеразвивающей программы у педагогов часто возникает вопрос о том, с чего нужно начать написание программы. В данной статье кратко описан алгоритм разработки дополнительной общеразвивающей программы. Алгоритм изложен на основе структуры программы, которая соответствует нормативно-правовой базе в области образования.*

***Ключевые слова:** дополнительное образование, дополнительные общеразвивающие программы, нормативно-правовое основание, технологии, методы обучения.*

***Abstract:** when developing an additional general educational program, teachers often have a question about where to start writing a program. This article briefly describes the algorithm for developing an additional general development program. The algorithm is based on the structure of the program, which corresponds to the regulatory framework in the field of education.*

***Keywords:** additional education, additional general development programs, regulatory framework, technologies, teaching methods.*

В современном образовательном процессе все больше внимания уделяется не только основным предметам, но и дополнительным программам, способствующим развитию личности ребенка. Одной из таких программ является дополнительная общеразвивающая программа, которая имеет свои особенности и требует определенного подхода при ее написании [1].

В данной статье мы рассмотрим основные этапы алгоритма написания дополнительной общеобразовательной общеразвивающей программы. Рассмотрим шаги по выбору тематических блоков, составлению плана занятий, подбору учебных материалов и организации работы с детьми. Также мы обсудим важность оценки результативности программы и ее корректировку в процессе реализации.

Основная цель дополнительной общеразвивающей программы - создание условий для всестороннего развития личности. Она направлена на развитие интеллектуальных, эмоциональных и социальных навыков участников. Программа способствует формированию критического мышления, коммуникативных и творческих способностей [2].

Для достижения поставленных целей дополнительная общеобразовательная общеразвивающая программа предлагает широкий спектр активностей: от занятий по музыке, изобразительному искусству до уроков физической культуры и ролевых игр. Участники получают возможность проявить свои интересы и таланты в различных сферах.

Основные принципы и цели дополнительной общеобразовательной общеразвивающей программы являются ключевыми аспектами в разработке эффективного учебного плана. Программа строится на базе комплексного подхода, объединяющего различные области знаний и навыков, таких как гуманитарные, естественнонаучные и технические дисциплины [2].

Программа также направлена на формирование у детей компетенций, необходимых для успешного функционирования в современном обществе. В числе таких компетенций можно выделить критическое мышление, коммуникативные навыки, творческое мышление, умение работать в коллективе и принимать решения.

Для разработки алгоритма дополнительной общеобразовательной общеразвивающей программы необходимо использовать определенные методы и инструменты. Первым шагом является проведение анализа потребностей и требований участников программы, что позволит определить основные направления развития и цели программы. Далее следует выбор подходящих методик обучения, таких как проблемно-ориентированное или проектное обучение, которые способствуют активному включению участников в процесс обучения.

При разработке алгоритма можно использовать такие инструменты, как матрица компетенций, которая поможет определить необходимые знания и навыки для достижения поставленных целей. Также полезным инструментом может быть SWOT-анализ, который позволит выявить сильные и слабые стороны программы, а также возможности и угрозы для ее реализации [1].

Важным этапом является выбор содержательного наполнения программы, который должен соответствовать возрасту и интересам участников. Для этого можно использовать различные ресурсы – учебники, онлайн-курсы, интерактивные задания и прочее.

При разработке алгоритма также необходимо учесть возможность оценки достижения поставленных целей. Для этого можно использовать различные методы – тестирование, практические задания, проекты и т.д.

Структура и содержание дополнительной общеразвивающей программы играют ключевую роль в ее эффективности. Она включает в себя [3, с. 15]:

Титульный лист.

I. Комплекс основных характеристик дополнительной общеобразовательной общеразвивающей программы:

1. Пояснительная записка.
2. Учебный план.
3. Содержание учебного плана
4. Формы аттестации планируемых результатов
5. Календарный учебный график.

II. Комплекс организационно-педагогических условий:

1. Методическое обеспечение программы.
2. Условия реализации
3. Оценочные материалы
4. Список литературы.

Первоначально, необходимо определить цели и задачи программы. Они должны быть четкими и конкретными, чтобы позволить достичь желаемых результатов. Такие цели могут включать развитие критического мышления, творческих навыков, коммуникативных умений и многих других аспектов личностного развития.

Далее следует составление учебного плана с указанием предметов или тематических блоков, которые будут изучаться. Важно учитывать возрастные особенности детей и подбирать материалы соответствующие их уровню развития.

Одним из ключевых элементов программы является методика обучения. Здесь можно использовать различные активные формы работы: игры, проекты, дискуссии и т.д., чтобы стимулировать интерес к учебному процессу.

Также необходимо предусмотреть систему оценивания успехов детей. Она может включать в себя различные формы контроля знаний и навыков, оценку активности участия в занятиях и выполнение домашних заданий.

Наконец, программа должна быть гибкой и адаптированной к потребностям каждого ребенка

Важно учитывать эффективность программы. Для оценки эффективности программы можно использовать различные методы, такие как наблюдение за участниками программы, анализ результатов тестирования или опросов, сравнение достигнутых результатов с предварительно поставленными целями и задачами.

На основании полученных данных можно выявить преимущества и недостатки программы, а также определить ее влияние на развитие участников. Важно учитывать мнение самых разных сторон – педагогов, родителей, а также самих обучающихся.

Рекомендации по внедрению программы могут быть связаны с необходимостью проведения дополнительного обучения для педагогического персонала, созданием специальных материалов и методических указаний для работы с детьми. Также может потребоваться формирование групп или классов соответствующего возраста и уровня подготовки участников.

Подводя итог можно выделить следующие выводы:

последовательность в разработке программы позволяет логически структурировать процесс обучения и развития. Каждый этап программы строится на основе предыдущего, что создает плавный переход от легких к более сложным навыкам и умениям. Это помогает учащимся постепенно осваивать новые материалы и успешно усваивать знания;

следование последовательности в разработке общеразвивающей программы обеспечивает систематичность и последовательность обучения. Отсутствие структуры и последовательности может привести к пропуску важных этапов обучения или неправильному усвоению материала. Правильно спланированная последовательность позволяет обеспечить полноценное и эффективное обучение, включая повторение и закрепление ранее изученного материала.

Таким образом, соблюдение последовательности в разработке дополнительной общеразвивающей программы является важным для

логической структурированности, систематичности и эффективности обучения, а также развития навыков планирования и организации.

Использованные источники:

1. Понятие, правовая природа и структура образовательной программы [Электронный ресурс]. URL: <http://www.lexed.ru/obrazovatelnoe-pravo/knigi/yagofarov2005/521.php>

2. Федеральный закон об образовании в Российской Федерации от 29 декабря 2012 года N 273-ФЗ. [Электронный ресурс]. URL: http://www.consultant.ru/document/cons_doc_LAW_173649/

3. Буйлова Л.Н. Дополнительная общеразвивающая программа: практическое руководство по проектированию и дизайну / Л.Н. Буйлова. – М., 2023. –163 с.

4. Учебно-методический комплект для руководителей и заместителей руководителей образовательных организаций дополнительного образования//Информационный портал по внедрению эффективных организационно-управленческих и финансово-экономических механизмов, структурных и нормативных изменений, новаций [Электронный ресурс]. URL: 273-фз.рф/obuchenie/moduli/moduli/dopolnitelnoeobrazovanie/7-01.

5. Буйлова Л.Н. Современные подходы к разработке дополнительных общеобразовательных общеразвивающих программ / Л.Н. Буйлова // Молодой ученый. – 2015. – №15. - С. 567–572.

ИНФОРМАЦИОННЫЕ И КОММУНИКАТИВНЫЕ ТЕХНОЛОГИИ

УДК 34.4414

*Скороходова Мария Петровна
институт магистратуры и заочного обучения
ФГБОУ ВО «Саратовская государственная
юридическая академия»
Россия, г. Саратов*

LEGAL DESIGN И BUSINESS AWARENESS В РАБОТЕ ЮРИСТА КАК МЕХАНИЗМЫ ЦИФРОВИЗАЦИИ ПРИ ПРАВОВОМ СОПРОВОЖДЕНИИ БИЗНЕСА

***Аннотация:** В статье рассматриваются определения Legal Design и Business Awareness как навыки, которыми должен обладать современный юрист в цифровой экономике. Вынесены отдельные составляющие вышеуказанных инструментов. Освещены минусы и плюсы. Рассматриваются отношение судебной системы к указанными механизмам. Описаны инструменты использования их на практике.*

***Ключевые слова:** цифровизация бизнеса, правовое сопровождение бизнеса, Legal Design, юридический дизайн, Business Awareness, язык бизнеса.*

***Annotation:** The article discusses the definitions of Legal Design and Business Awareness as skills that a modern lawyer should have in the digital economy. The individual components of the above tools are highlighted. The pros and cons are highlighted. The attitude of the judicial system to these mechanisms is considered. The tools for using them in practice are described.*

***Key words:** digitalization of business, legal support for business, Legal Design, legal design, Business Awareness, business language.*

Legal design как навык в юридической профессии может помочь юристу переводить мысли и правовые заключения с «канцелярского юридического на человеческий» язык. Если юрист умеет доносить информацию легко и доступно – это выделяет его на фоне остальных специалистов.

Legal design – это современный подход к подготовке документов, при котором информация подается не только текстом, но также версткой и визуализацией данных. Основная цель этого подхода заключается в том, что адресат должен максимально легко понять смысл документа. Для этого документ должен сочетать в себе три ключевых момента:

- Legal Expertise – знание законов и умение применять их на практике;
- Legal Writing – умение изложить аргументы понятным языком;
- Legal Design – навыки визуальной подачи информации в документе.

Правовые документы должны быть функциональными, а не просто красивыми. Если внутри документа плохой текст, то никакими приемами legal design его не улучшить. Хорошо оформленный текст всегда работает эффективней, чем сплошные абзацы без видимой структуры с большим количеством бессмысленных выделений полужирным и подчеркиванием. Юристы должны уметь делать свои документы понятными не просто так, а для того, чтобы убедить потенциального контрагента принять то решение, которое нужно автору документа.

Рассмотрим применение инструмента legal design на правовом заключении. В начале необходимо дать читателю прямой ответ. Главное должно быть в начале. Затем идут все дополнения и пояснения. Ответ юриста в правовом заключении должен быть таким, чтобы из него можно было однозначно понять, как действовать бизнесу. Хорошее правовое заключение может быть изложено в следующей этапности: а) прямой ответ на вопрос; б) условия и пояснение, как действовать бизнесу, при соблюдении которых ответ будет актуален; в) на чем основаны выводы (нормы и пример судебной практики); г) все остальное (оставшиеся рассуждения). Также правовое заключение может быть формальным и неформальным. Формальное готовится более тщательно, а неформальное может быть в виде краткого и точно ответа, направленного через мессенджеры адресату или электронные средства связи.

Визуализация часто используется при составлении документов. Она используется для удобства навигации по правовому заключению. Например, можно использовать иконки, большие кавычки для цитат, таймлайны, таблицы, графики, акценты и т.д.

Иконки помогают избавиться от монолитного текста без структуры и в результате создают четкую структуру с интуитивно понятными якорями и улучшенной навигацией. Схемы и таблица помогают наглядно описать обстоятельства, хронологию, например, сроки и порядок приемки товара по договору подряда.

В случае представления юристом интересов организации в суде legal design решает следующие задачи, которые можно разделить на пять блоков:

- 1) Провести стройную последовательную мысль, доказать тезис убедить;
- 2) Описать последовательность фактов, восстановить хронологию событий;
- 3) Показать соотношения, разницу в числовых показателях;
- 4) Разобраться в структуре: показать субординацию и связи между сотрудниками;
- 5) Привлечь внимание, обеспечить конкурентное преимущество.

Как правило, в иске юристам часто нужно привести несколько доводов и тщательно обосновать каждый из них. Чтобы доводы не затерялись в большом объеме сплошного текста, нужно использовать приемы визуализации: наглядно выделять довод одним шрифтом и более темный цветом, а затем другим шрифтом и более тусклым цветом приводится его обоснование. В целом, фактические обстоятельства дела трудно воспринимаются в виде текста. Например, расчет сроков, хронология сложной и длинной цепочки событий. Все это можно показать с помощью таймлайна. Соотношение сумм через диаграммы. Внутренние структуры организация через блок-схемы. Через визуализацию можно показать нарушение логики нижестоящей инстанции при оспаривании в вышестоящей. Все это делается через Microsoft Word и Google Docs.

Однако мнение судей по вопросу Legal design неоднозначно. Дизайн нужно применять только для того, чтобы донести нужный смысл адресатам. Зачастую документы с применением дизайна могут быть перегружены. Большинство правоприменительных документов используется единожды: решили вопрос и забыл. Так, рассмотрим мнение судей насчет этого механизма.

Анджела Валерьевна Потеева, председатель Четырнадцатого ААС: «Впечатление: автор документа с Legal Design имеет низкое мнение о квалификации судьи».

Валерий Сергеевич Пейганович, заместитель председателя АС Брянской области: «За годы работы выработалась привычка воспринимать документы без допэлементов».

Александр Иванович Поротиков, председатель судебного состава Девятнадцатого ААС, к. ю. н.: «Броской формой прикрывают недостатки содержания»¹⁹³.

Однако часть судей выступила за использование таймлайнов и различных схем, понятных диаграмм. Эти элементы помогают быстрее

¹⁹³ Официальный сайт журнала акцион Юрист [Электронный ресурс] URL: <https://e.law.ru/1047385> (дата обращения 12.11.2023)

разобраться в обстоятельствах дела и в хронологии событий, которые касаются непосредственно дела и имеют для решающее значение. Еще одобрили судьи указание номера и общего количества страниц в документе, даты и времени заседания, номера дела, а также текстуальное выделение ключевых доводов. Таким образом, Legal Design именно в процессуальных документах стоит использовать минимально.

Business awareness (язык бизнеса) - это умение понимать бизнес и говорить на языке бизнеса. Помимо правовых знаний, юрист должен понимать бизнес, который он сопровождает. Важно понимать, в чем на самом деле заключается запрос руководства, и уметь перевести этот запрос в правовую плоскость. Этот навык тесно связан с умением задавать много уточняющих вопросов.¹⁹⁴ Например, клиент просит дать правовое заключение на вопрос: как оформить продажу программы, которую создала компания? Чтобы юрист смог отработать данный вопрос, нужно задать следующие уточняющие вопросы: Вы хотите полностью передавать права клиенту? На какой срок хотите передавать права? Хотите ли, чтобы у клиента было право разрешать другим компаниям пользоваться компанией, которую он купил?

К Soft skills также относятся: понимание технологий, управление командами, коммуникации, нетворк, выстраивание отношений, умение решать проблемы, работа над своими ошибками, навыки публичных выступлений, гибкий ум.

Таким образом, цифровая компетентность юристов в эпоху цифровизации является одним из условий успешного правового сопровождения бизнеса. Такую цифровую компетентность можно определить, как владение общими и специальными знаниями, навыками и умениями как в области юриспруденции, так и в области программирования, позволяющими юристу составлять электронные договоры, обеспечивать эффективное управление ими.

Использованные источники:

1. Официальный сайт журнала акцион Юрист [Электронный ресурс] URL: <https://e.law.ru/1047385> (дата обращения 12.11.2023)
2. Палехова Е.А. Понятие информации и цифровой экономики: правовые аспекты // Предпринимательское право. Приложение. 2019. № 2. С. 46-49.

¹⁹⁴ Палехова Е.А. Понятие информации и цифровой экономики: правовые аспекты // Предпринимательское право. Приложение. 2019. № 2. С. 46-49.

ИНФЛЮЕНСЕРЫ, КАК МЕТОД ПРОДВИЖЕНИЯ ТОВАРОВ И УСЛУГ

***Аннотация:** В современном мире социальных медиа инфлюенсеры стали неотъемлемой частью маркетинговых стратегий компаний. Они обладают уникальной способностью влиять на мнения и предпочтения своей аудитории, что делает их мощным инструментом продвижения товаров и услуг. В данной статье мы рассмотрим, почему использование инфлюенсеров становится всё более популярным методом в мире бизнеса.*

***Ключевые слова:** блогинг, инфлюенс-маркетинг, инфлюенсер, блог, блогинг, реклама, социальные сети, продвижение, лидеры мнений, товары, услуги.*

***Annotation:** In the modern world of social media, influencers have become an integral part of companies' marketing strategies. They have a unique ability to influence the opinions and preferences of their audience, which makes them a powerful tool for promoting goods and services. In this article, we will look at why the use of influencers is becoming an increasingly popular method in the business world.*

***Key words:** blogging, influencer marketing, influencer, blog, blogging, advertising, social networks, promotion, opinion leaders, goods, services.*

Актуальность темы обусловлена тем, что в эпоху цифровизации, большого количества предложений от брендов и баннерной слепоты, компании вынуждены выстраивать новые стратегии продвижения не менее 2-3 раз в год.

Инфлюенсеры стали неотъемлемой частью современного маркетинга, предоставляя брендам уникальные возможности для продвижения товаров и услуг. Эффективное использование их влияния требует не только стратегического партнерства, но и понимания особенностей контента и аудитории каждого блогера.

Инфлюенсеры, или лидеры мнений, представляют собой известных и популярных пользователей соцмедиа, способных воздействовать на обширную аудиторию своими рекомендациями через публикацию контента в своем блоге.[5]

Сегодня многие компании сместили свой фокус и рекламные бюджеты на инфлюенс-маркетинг. Что выделяет лидеров мнений, среди прочих инструментов маркетинга?

Рассмотрим несколько критериев, которые влияют на эффективность показателей применения метода инфлюенс-маркетинга и выделяют его среди остальных инструментов маркетинга:

1. Сила личного бренда. Инфлюенсеры строят собственные личные бренды в социальных медиа, показывая путь героя, а их аудитория следит за их жизнью и развивается вместе с ними. Поддерживая отношения с инфлюенсерами, бренды могут воспользоваться их влиянием и медийностью, чтобы достичь большего внимания к своим продуктам и услугам.

2. Доверие аудитории. Инфлюенсеры часто находятся в тесном контакте со своей аудиторией и осознанно нарабатывают доверие через различные форматы контента. Когда они рекомендуют продукт или услугу, их подписчики склонны воспринимать это как совет от близкого друга, что значительно увеличивает вероятность покупки. Аутентичность блогеров – ключевой фактор, делающий их рекомендации более убедительными. Подписчики ценят их честность и непредвзятость, что повышает доверие к продуктам и услугам, рекламируемым блогерами.[3]

3. Многоканальный маркетинг. Инфлюенсеры работают в различных социальных сетях, что позволяет брендам использовать многоканальный маркетинг. Разнообразие контента и подходов к аудитории повышает шансы на успешное привлечение внимания и удержание клиентов.

4. Сегментирование аудитории. Многие лидеры мнений охватывают разные целевые группы. Это позволяет брендам точно определять, у какого блогера находится их целевая аудитория и использовать инфлюенсеров, наиболее подходящих для их товаров или услуг.

5. Творческий подход. Инфлюенсеры известны своим творческим подходом к созданию контента. Использование их талантов, харизмы и идей позволяет брендам выделяться в потоке информации и привлекать внимание даже самых требовательных пользователей.

6. Мгновенная обратная связь. Социальные сети позволяют блогерам получать мгновенную обратную связь от своей аудитории. Это не только помогает им адаптировать контент под интересы подписчиков, но и брендам – оперативно реагировать на запросы и предложения потребителей.

7. Измерение результатов. В отличие от некоторых традиционных методов маркетинга, эффективность кампаний с инфлюенсерами легко измеряется. Бренды могут отслеживать уровень вовлеченности, количество подписчиков и даже прямые продажи, что позволяет более точно оценивать возврат на инвестиции.

Лидеры мнений отличаются тем, что они интегрируют рекламные сообщения в свою повседневную жизнь. Вместо того чтобы просто рекламировать товары, они показывают, как эти продукты становятся частью их собственного образа жизни. Это создает ощущение естественности и подлинности в рекламных кампаниях. [3]

Сегодня основным показателем классификации инфлюенсеров считается – количество подписчиков. Выделяют следующие группы блогеров:

1) Первый тип представляют мегаинфлюенсеры с аудиторией более 1 млн. человек. Обычно к такому типу относятся суперзнаменитости – актеры, спортсмены, певцы бизнесмены или же политики. Стоимость рекламы у данных персон высока. Мегаинфлюенсеры имеют наивысший охват, но, как правило, самое низкое взаимодействие, поскольку их аудитория довольно-таки разнородная и поэтому реклама не всегда эффективна для достижения конкретной целевой аудитории.

2) Макроинфлюенсеры — от 100 тысяч до 1 млн подписчиков. Это те, кто набрал популярность, как раз таки, благодаря ведению собственного блога. Они вовлекают от 5% до 25% аудитории на каждое сообщение. Такой тип наиболее релевантен для продвижения по узким категориям — как «лайфстайл», модный бизнес и тому подобное. У них более понятная аудитория, и они еще лучше знают, как им следует преподнести контент, который заинтересует их подписчика, да и стоит это будет гораздо меньше, чем у мегаинфлюенсеров.[8]

3) Микроинфлюенсеры представляют собой лидеров мнений с 10-100 тысяч подписчиков. По данным некоторых исследований, аудитория этой группы более лояльная и больше доверяет мнению лидера, чем аудитория крупных блогеров. Именно поэтому их начали называть «будущим маркетинга», что отразилось на аллокации SMM-бюджетов мелких и крупных брендов.

4) Еще один вид – наноинфлюенсеры, имеющие до 10 тысяч подписчиков. Связь с аудиторией у этого типа очень тесная. Зачастую даже подписчик лично знаком с авторитетным лицом. Стоимость рекламы у таких лидеров вполне низкая, однако эффективность рекламы намного выше, чем у вышеперечисленных лиц. Такие лидеры вовлекают на публикацию порядка

25-50% аудитории. Такое деление очень помогает брендам выбрать необходимую нишу.

Прежде чем начать поиск инфлюенсеров для рекламной интеграции необходимо определиться, с какими аудиториями и бюджетами будет работать компания. Можно заказать рекламу у крупных блогеров с несколькими миллионами подписчиков, но не факт, что вложения окупятся или что услуги бизнеса будут релевантны их аудитории. Также существуют инфлюенсеры со средними охватами и количеством подписчиков. Бизнес часто недооценивает их как канал рекламы, но именно у таких блогеров зачастую самые лояльные и вовлечённые подписчики.[9]

До 2023 года лишь немногие бренды активно взаимодействовали с блогерами. Однако в этот период инфлюенс-маркетинг продемонстрировал значительный рост, окончательно утвердив себя как самостоятельное направление в маркетинговых бюджетах. Это уже не просто краткосрочные интеграции, а целенаправленные стратегии долгосрочного сотрудничества с инфлюенсерами. Интересно, что блогеры также проявляют живой интерес к подобным партнерствам.

В первом полугодии 2023 года количество публикаций выросло на полтора раза, и прогнозируется увеличение общей выручки на уровне до 35% по сравнению с предыдущим годом.

Мы можем сделать вывод, что привлечение лидеров мнений к развитию компаний в сфере услуг, оказывает влияние на имидж, повышение охватов и осведомленности об услугах. Данные партнерства позволяют привлечь уже знакомых широкой публике людей, с которыми заинтересованные заказчики хотели бы сотрудничать. Ключевое значение в работе с лидерами мнений имеют отношения с известными личностями, которые помогают повысить ценность коммуникаций аудитории и компании.

В 2024 году прогнозируется значительный рост вложений в рынок influence-маркетинга, который может достигнуть 20-30 миллиардов долларов ежегодно. Будут заключаться длительные сотрудничества и расширение базы партнеров того или иного бренда, через лидеров влияния.

Рекламодатели должны иметь опыт и инструменты для реализации всех этапов стратегии «живой работы» с клиентами, которая будет объединять «лидеров мнения» разных категорий, а также входить в состав других хорошо зарекомендовавших себя SMM-стратегий. Такие многоступенчатые стратегии маркетинговых коммуникаций станут основой для разработки эффективных рекламных кампаний.

Использованные источники:

1. Авдокушин Е.Ф. О некоторых особенностях инновационных маркетинговых инструментов // Фундаментальные и прикладные исследования кооперативного сектора экономики. 2020.
2. Гурьяшкина Т.А., Каюмова Ю.М. Способы продвижения товаров и услуг на современном рынке // Молодежный научный форум: Общественные и экономические науки: электр. сб. ст. по мат. XLIII междунар. студ. науч.-практ. конф. № 3
3. Игнатьева Т.А., Александрова А.И. Особенности развития рынка информационных услуг в России // Вопросы современной экономики: Теоретический и практический аспекты: сб. ст. Международной научно-практической конф., Пенза, 2021. –139с. С. 57–61.
4. Колезев. Д.Е. Журналистика и блоггинг: взаимодействие и взаимовлияние // Известия Уральского федерального университета. 2020. №1. С. 31–40.
5. Леонова П.В. Совершенствование технологий продвижения товаров на основе событийного маркетинга // Молодой ученый. – 2020. – №45. – С. 85-87.
6. Трифонова Д.А., Кадочникова В.П. Методы продвижения товаров и услуг в условиях современной экономики // Поколение будущего: взгляд молодых ученых: сборник научных статей 4-й международной молодежной научной конференции: в 3 томах. – 2021. – С. 382-386.
7. Филатова О.Г. Блоги и СМИ, гражданская и традиционная журналистика: соотношение понятий // Вестник Санкт-Петербургского университета. 2020. № 4. С.281–287.
8. Influence marketing: как составить стратегию по работе с инфлюенсерами и успешно запустить кампанию? / [Электронный ресурс] // : [сайт]. — URL: <https://topfacemedia.com/blog/influence-marketing-kak-sostavit-strategiyu-zapustit-kampaniyu> (дата обращения 12.06.2023).
9. Influence Marketing в России: рассказывают эксперты / [Электронный ресурс] // : [сайт]. — URL: https://geekbrains.ru/posts/Influence_marketing_howto (дата обращения 25.05.2023).
10. Influence Marketing: что это и как работает? / [Электронный ресурс] // : [сайт]. — URL: https://www.marketing.spb.ru/lib-comm/Influence_Marketing.shtml (дата обращения 26.05.2023).

*Корнишин А.А.,
студент
ФГБОУ ВО «Тольяттинский государственный университет»
Россия, г. Тольятти*

ОБЗОР АЛГОРИТМОВ МАШИННОГО ОБУЧЕНИЯ ДЛЯ ОБРАБОТКИ ЗАПРОСОВ В HELPDESK

***Аннотация:** статья представляет собой комплексное исследование современных методов применения машинного обучения в области обслуживания клиентов и поддержки пользователей через helpdesk. Рассматриваются разнообразные алгоритмы машинного обучения, такие как методы классификации и кластеризации, применяемые для эффективной обработки запросов и улучшения процессов поддержки.*

***Ключевые слова:** автоматизация, машинное обучение, служба технической поддержки, обработка входящих запросов, методы классификации.*

***Annotation:** the article represents a comprehensive study of contemporary methods for applying machine learning in the field of customer service and user support through helpdesk. Various machine learning algorithms, such as classification and clustering methods, are examined for efficient handling of requests and improvement of support processes.*

***Keywords:** automation, machine learning, technical support service, processing of incoming requests, classification methods.*

В условиях постоянного роста клиентской базы и объема данных в сфере информационных технологий, эффективная обработка запросов в helpdesk подразделениях становится жизненно важной для обеспечения качественного обслуживания клиентов. Методом оптимизации этого бизнес-процесса может стать автоматизация с использованием машинного обучения.

В целях улучшения эффективности процесса обработки и распределения входящих запросов в helpdesk необходимо провести анализ существующих моделей обработки данных и выявить наилучший метод. Этот анализ может включать в себя оценку параметров, таких как скорость обработки, использование ресурсов и точность результатов. После выделения оптимальной модели требуется реализовать программное обеспечение, основанное на данной модели, и провести экспериментальное подтверждение повышения эффективности в реальных условиях функционирования системы

обработки запросов. Полученные результаты будут служить основой для принятия обоснованных решений по улучшению общей производительности системы.

В работах авторов таких, как Батура Т.В. («Методы автоматической классификации текстов») [1], Комарова А.В. («Метод автоматизированного извлечения адресов из неструктурированных текстов») [2], Кашницкий Ю.С. («Ансамблевый метод машинного обучения, основанный на рекомендации классификаторов») [3], Кузнецов И.А. («Методы и алгоритмы машинного обучения для предобработки и классификации слабоструктурированных текстовых данных в научных рекомендательных системах») [4], осуществляется анализ разнообразных подходов к автоматической обработке и классификации текстов. Внимание уделяется детальному изучению особенностей алгоритмов машинного обучения, применяемых для классификации текстовых документов и данных. Особый фокус направлен на рассмотрение ансамблевых методов машинного обучения, представляющих собой стратегию объединения нескольких базовых моделей с целью достижения более высокой точности и стабильности в процессе классификации текстов. Однако, в данных исследованиях не проводился подробный анализ применения упомянутых методов и алгоритмов в контексте обработки входящих запросов в подразделениях helpdesk.

В области машинного обучения традиционно выделяются три широкие категории методологических подходов:



Рисунок 1. Методы машинного обучения

1. Обучение под присмотром (с учителем): В данной парадигме предоставляются компьютеру примеры входных данных, снабженные соответствующими желаемыми результатами, поставляемыми "учителем".

Задача заключается в формировании общего правила, которое абстрагирует связь между предоставленными входными данными и соответствующими выходными результатами.

2. Обучение без учителя: В этом контексте алгоритму обучения не предоставляются метки, и ему требуется самостоятельно выявлять структуру во входных данных. Обучение без учителя может служить самоцелью, когда целью является выявление скрытых закономерностей в данных, либо использоваться в качестве средства достижения определенных целей, таких как обучение функций.

3. Обучение с подкреплением: В этом подходе компьютерная программа взаимодействует с динамическим окружением, в котором ей предстоит достичь конкретной цели, например, такой как управление транспортным средством или игра против оппонента. По мере передвижения по пространству задачи программа получает обратную связь, аналогичную вознаграждению, стремясь максимизировать получаемую положительную реакцию.

Рассмотрим в таблице 1 плюсы и минусы этих подходов:

Таблица 1

Подход	Плюсы	Минусы
Обучение под присмотром (с учителем)	<p>Точность (при наличии размеченных данных этот подход обеспечивает высокую точность классификации запросов)</p> <p>Стабильность (хорошо работает в случаях, когда имеется набор четко определенных классов запросов)</p> <p>Интерпретируемость (легче интерпретировать и понять результаты модели, так как она обучается на основе предоставленных примеров)</p>	<p>Требование к размеченным данным (требует большого объема размеченных данных для эффективного обучения)</p> <p>Зависимость от качества данных (результаты сильно зависят от качества и представительности обучающих данных)</p>
Обучение без учителя	<p>Способность обнаруживать скрытые закономерности (подходит для обработки запросов с неизвестной структурой, позволяет выявлять скрытые закономерности)</p> <p>Без необходимости в размеченных данных (может обрабатывать данные без предварительной разметки, что особенно полезно в случаях, когда доступ к размеченным данным ограничен)</p>	<p>Неопределенность в результатах (модель может выдавать менее точные результаты из-за отсутствия конкретных меток классов)</p> <p>Трудность интерпретации (сложнее интерпретировать внутреннюю структуру модели и ее выводы)</p>
Обучение с подкреплением	<p>Адаптивность к изменениям (модель обучается на основе обратной связи,</p>	<p>Трудность определения подходящей целевой</p>

	<p>что позволяет ей адаптироваться к изменяющимся требованиям и характеру запросов)</p> <p>Применимость к динамическим сценариям (эффективен в обработке запросов, изменяющихся во времени, например, при обслуживании клиентов)</p>	<p>функции (выбор целевой функции может быть нетривиальным, что затрудняет оптимизацию модели)</p> <p>Высокие требования к вычислительным ресурсам (обучение с подкреплением может требовать значительных вычислительных мощностей)</p>
--	---	---

Хотя каждый алгоритм имеет свои преимущества и ограничения, ни один алгоритм не является универсальным, подходящим для любой задачи.

Наиболее подходящими алгоритмы для решения задач исследования, выявлены следующие:

1. Классификация может быть эффективным методом, если задача состоит в определении типа заявки (например, вопросы, проблемы, запросы на информацию).
2. Кластеризация, если необходимо группировать похожие заявки для их эффективной обработки. Кластеризация может быть полезна для выявления общих тем или проблем.
3. Обучение с учителем в условиях несбалансированных данных в случае, когда классы заявок представлены неравномерно, и необходимо учесть дисбаланс для более точного обучения модели.
4. Обучение с подкреплением, при возможности сформулировать процесс принятия решений в службе поддержки в виде задачи обучения с подкреплением. Например, если важно обучить систему принимать определенные действия на основе опыта.
5. Нейронные сети и глубокое обучение, когда имеется доступ к большому объему данных и задача требует обработки сложных структур или текстовой информации.
6. Метод ближайших соседей (KNN) и метод опорных векторов (SVM). В случае небольших объемов данных, где эти методы могут работать достаточно хорошо, и нет необходимости в использовании сложных моделей.
7. Ансамблевые методы: Ансамблевые методы, такие как случайные леса или градиентный бустинг, могут быть эффективными, когда нужно комбинировать предсказания нескольких моделей для улучшения общей производительности.

8. Формирование признаков. Если важно автоматически извлекать и выделять важные характеристики из данных, особенно при работе с неструктурированным текстом.

Выбор метода машинного обучения для обработки входящих заявок в службу поддержки зависит от множества факторов, включая характер данных, объем информации, доступность размеченных данных, требования к интерпретируемости модели и степень сложности задачи. В некоторых случаях может быть полезно использовать несколько методов в комбинации для достижения лучших результатов.

Использованные источники:

1. Батура Т.В. Методы автоматической классификации текстов // Программные продукты и системы. – Т. 30, № 1, 2017.
2. Комарова А.В., Менщиков А.А., Полев А.В., Гатчин Ю.А. Метод автоматизированного извлечения адресов из неструктурированных текстов // International Journal of Open Information Technologies. – Т.5, № 11, 2017.
3. Кашницкий Ю.С., Игнатов Д.И. Ансамблевый метод машинного обучения, основанный на рекомендации классификаторов // Интеллектуальные системы. Теория и приложения. – Т.19, № 4, 2015.
4. Кузнецов И.А. Методы и алгоритмы машинного обучения для предобработки и классификации слабоструктурированных текстовых данных в научных рекомендательных системах // АВТОРЕФЕРАТ диссертации на соискание ученой степени к.т.н. – Москва – 2019.

Шайкова А.А., студент, 3 курс, кафедра прикладной информатики и информационных технологий, Белгородский государственный национальный исследовательский университет, РФ, г. Белгород

Научный руководитель: Резниченко Олег Сергеевич ст. преподаватель кафедры прикладной информатики и информационных технологий, Белгородский государственный национальный исследовательский университет, РФ, г. Белгород

ОБЗОР ИНСТРУМЕНТАРИЯ ЗАЩИТЫ ОТ СБОЕВ И ВОССТАНОВЛЕНИЯ ОС СЕМЕЙСТВА LINUX

Аннотация: *Считается что ОС семейства Linux одни из самых защищенных, но даже при работе с ними могут возникать ошибки и сбои. В данной статье рассматриваются средства, помогающие свести шанс их появления к минимуму.*

Ключевые слова: *Linux, сбои, восстановление, защита, данные.*

Annotation: *It is believed that the Linux OS family is one of the most secure, but even when working with them, errors and failures can occur. This article discusses means that help reduce the chance of their occurrence to a minimum.*

Keywords: *Linux, failures, recovery, protection, data.*

Основные особенности защиты Linux заключаются в: многоуровневой архитектуре безопасности; системе прав доступа и разрешений; постоянном обновлении безопасности с помощью активного сообщества разработчиков, инструментах, позволяющих администратору отслеживать системные процессы и многих других.

Особое внимание стоит уделить обширной системе разграничения прав доступа, основанной на принципе наименьших привилегий, то есть предоставлении пользователю или процессу лишь тех прав, которые необходимы для осуществления предполагаемых действий. За соблюдением этого принципа в ОС следит SELinux – система принудительного контроля доступа, реализованная на уровне ядра, когда применение контроля производится администраторами и системой. Ее компонентами являются: Policy Enforcement Server – механизм организации контроля доступа; БД политик безопасности; Взаимодействие с перехватчиком событий LSM и др. Она может работать в одном из трех режимов: Enforcing – строгое соблюдение

политик безопасности; Permissive – допускается нарушение ограничений; Disabled – политики безопасности не действуют.

Контролировать нарушение политик безопасности и преодоление ограничений помогает Pluggable Authentication Modules – модульная система аутентификации, которая используется везде, где требуется аутентификация пользователя или проверка его прав, в том числе при превышении привилегий через команду `sudo` [1]. Также в Linux относительно недавно появилась система реализующая разграничение прав доступа к файлам на основе их атрибутов – POSIX ACL [2]. Если до ее появления права доступа Linux предоставляли очень мало возможностей и настроить их было сложно, то теперь данная система позволяет точно указать права конкретных пользователей и групп.

Кроме всего вышперечисленного существует также AppArmor – система упреждающей защиты, основанная на политиках безопасности (профилях). Данная система использует LSM–модуль ядра, который при запуске приложения проверяет наличие его профиля, и если профиль существует, то ограничивает выполнение системных вызовов в соответствии с ним [3].

Таким образом ОС семейства Linux обладают множеством функций и возможностей, которые делают их надежными и безопасными. Однако, безопасность зависит не только от операционной системы, но и от правильной настройки, управления и использования системы. К средствам и методам обеспечения безопасности и минимизации сбоев и ошибок можно отнести следующие [4]:

1. Своевременное обновление безопасности и установка стабильных версий системы. Так как код систем Linux является открытым, над его улучшением работает не только компания, но и активное сообщество разработчиков. Такие обновления часто помогают исправить сбои и уязвимости. Для обновления ОС достаточно зайти в настройки системы или ввести соответствующую конкретной ОС команду в терминал: для Ubuntu и Debian: «`sudo apt– get update`» и «`sudo apt– get upgrade`», для Fedora и Centos: «`yum update`».

2. Ограничение доступа к внешним сервисам. Для этого достаточно отредактировать файлы `/etc/hosts.allow` и `/etc/hosts.deny`.

3. Подключение к серверам от имени пользователя с ограниченными правами. Чтобы создать такого пользователя нужно ввести в терминале команду: для Ubuntu и Debian: «`adduser`», для CentOS и Fedora «`useradd && passwd`», и внести запрашиваемую системой информацию. Далее необходимо добавить пользователя в его группу.

4. Настройки прав доступа для пользователей. В Linux можно устанавливать права доступа на файлы и директории, обычно это права на запуск, чтение и изменение файла. В Linux типы такого доступа помечаются с помощью двух видов нотаций: алфавитной и восьмеричной. В алфавитной нотации разрешения отмечены буквами: r – чтение, w – изменение, x – запуск. В восьмеричной системе счисления уровень доступа к файлам определяется числами от 0 до 7, где 0 означает отсутствие доступа, а 7 означает полный доступ на изменение, чтение и выполнение: 4 – чтение, 2 – изменение, 1 – запуск. Для этого можно использовать команду «chmod».

5. Ограничение терминалов. Для защиты консоли можно ограничить права администратора на использование определенных терминалов, указав используемые в /etc/securetty.

6. Изменение пароля. Пароль пользователя системой, а особенно администратора должен быть надежным и периодически изменяться. Для изменения пароля можно использовать команды: для Ubuntu и Debian: «passwd». Кроме того, можно установить период устаревания пароля: «chage – M ... – m ... – W ... ИмяПользователя».

7. Оповещения при использовании команды «sudo». Администратор может запретить пользователям использовать команды администратора или поставить дополнительную защиту в виде уведомлений на почту во время использования «sudo». Для этого в конец файла конфигурации «sudo» нужно добавить две строки вида: «mailto: yourname@yourdomain.com mail_always on».

8. Мониторинг файловой системы. Для отслеживания изменений файлов в системе можно использовать как встроенные средства, например, утилиту strace или сторонние инструменты такие как Tripwire [5].

9. Использование антивируса. Хотя количество вредоносных программ, нацеленных на Linux, меньше, они все равно существуют. Антивирусы, предназначенные для семейства Linux, могут помочь защитить систему от вредоносных угроз и, кроме того, могут быть полезны для предотвращения распространения вредоносного кода при работе в среде смешанной системы [6]. Так отечественными антивирусными ПО для Linux являются Dr.Web и Kaspersky Endpoint Security. А к наиболее популярному бесплатно распространяемому ПО можно отнести ClamTK.

В системах семейства Linux есть средства и дополнительные утилиты восстановления информации в случаях если все же произошел сбой или некорректное действие со стороны пользователя, приведшие к потере информации или повреждению системы.

Для начала стоит рассмотреть режим восстановления – особый режим загрузки операционной системы Linux, который предназначен для решения

проблем с загрузкой и работой системы в штатном режиме. При запуске данного режима загружается и работает минимум необходимых сервисов, и вся работа происходит в консольном режиме. Войти в него можно через меню Grub, выбрав «Дополнительные параметры для...» и в представленном списке нажав на строку, которая содержит надпись "(recovery mode)" [7].

К встроенным средствам восстановления можно отнести инструмент командной строки dd, который входит в установленную ОС. К минусам можно отнести избыточность копирования и необходимость отдельного физического устройства, но она весьма удобна для полного копирования дисков и создания загрузочных накопителей. Вызвать ее можно командой «sudo dd if=раздел диска of=файл копии bs=Размер», где if – имя входного файла. Если оно пропущено, то считается как стандартный ввод. Of – имя выходного файла. Bs – размер блока.

Также, существует инструмент командной строки tar, который в основном применяется для копирования данных в пределах одного компьютера. Например, для копирования полного дерева файловых объектов можно ввести в командную строку команду «sudo tar --xattrs --acls -czf название_архива \ --exclude=/название_исключенного_из_архива_файла \ /». С помощью этого инструмента можно заранее архивировать всю систему, а затем восстановить ее при повреждении. Также, очень часто для восстановления пользовательских файлов используют такие дополнительные утилиты как testdisk, photorec и многие другие [8].

Для восстановления системных файлов пользователь может применить служебную программу командной строки fsck, которая позволяет проверять целостность системных файлов и восстанавливать их. Синтаксис утилиты выглядит следующим образом: «\$ fsck [опции] [опции_файловой_системы] [раздел_диска]».

Для создания точек восстановления и резервных копий системы можно использовать различные утилиты и приложения, одним из популярных вариантов является Systemback. Для этого достаточно открыть приложение и воспользоваться его интерфейсом. Также популярностью пользуются программы TimeShift, TestDisk и SystemRescue CD.

Таким образом помимо встроенных систем защиты в ОС Linux, существуют различные средства и утилиты для предотвращения сбоев и восстановления. К ним относятся: средства профилактики – система обновлений и антивирусное ПО, системы ограничения и разделения прав пользователя, а также утилиты восстановления утерянных данных, как пользовательских файлов, так и всей системы в целом.

Использованные источники:

1. Механизмы безопасности в Linux: краткий ликбез [Электронный ресурс]. URL: <https://otus.ru/nest/post/823/>
2. POSIX ACL [Электронный ресурс]. URL: <https://www.kryukov.biz/soderzhanie/sistema-bezopasnosti/posix-acl/>
3. Как обезопасить Linux-систему: 10 советов [Электронный ресурс]. URL: <https://habr.com/ru/companies/1cloud/articles/309696/>
4. Базовая безопасность в Linux [Электронный ресурс]. URL: <https://serverspace.ru/support/help/bazovaya-bezopasnost-linux/>
5. Базовая настройка безопасности Linux-систем [Электронный ресурс]. URL: https://1cloud.ru/help/linux/linux_security_basics
6. Антивирус для Linux: необходимость или избыточность? [Электронный ресурс]. URL: <https://uchet-jkh.ru/i/antivirus-dlya-linux-neobxodimost-ili-izbytochnost>
7. Linux: Как зайти в Recovery Mode (Режим восстановления) [Электронный ресурс]. URL: <https://pc.ru/articles/linux-kak-zajti-v-recovery-mode-rezhim-vosstanovleniya>
8. 12 инструментов для восстановления Linux [Электронный ресурс]. URL: <https://blog.sedicomm.com/2017/03/23/12-instrumentov-dlya-vosstanovleniya-linux/>

Блинов А.В.,
заместитель заведующего кафедрой «Техника и технологии»
Южно-Уральский технологический университет

Россия, г. Челябинск

Шахвалеева С.Т.

студент

1 курс, кафедра «Техника и технологии»
Информационные системы и технологии
Россия, г. Челябинск

РАЗРАБОТКА МАТЕМАТИЧЕСКОЙ МОДЕЛИ ИННОВАЦИОННОЙ ДЕЯТЕЛЬНОСТИ В РОССИЙСКОЙ ФЕДЕРАЦИИ

Аннотация: необходимость контроля за прогрессирующими отраслями и новаторской деятельностью, развитие системы показателей, оценивающих инновационную активность организаций Российской Федерации, ставит в приоритет решение актуальной задачи в виде разработки математической модели развития инновационной деятельности в стране.

Ключевые слова: инновация, математическая модель, математическое моделирование, корреляционный анализ, регрессионный анализ.

Annotation: the need to monitor progressive industries and innovative activities, the development of a system of indicators evaluating the innovative activity of organizations in the Russian Federation, prioritizes the solution of an urgent task in the form of developing a mathematical model for the development of innovative activities in the country.

Key words: innovation, mathematical model, mathematical modeling, correlation analysis, regression analysis.

В представленной работе для построения математической модели инновационной деятельности был использован метод корреляционно-регрессионного анализа для установления связей между переменными и отражения соответствующих причинно-следственных отношений.

На рисунке 1 приведены входные статистические данные для проведения корреляционно-регрессионного анализа, взятые из официальных источников государственной статистики «Росстат» и «Госкомстат России».

	X1	X2	X3 (млрд)	X4 (млн)	Y (млрд)
1994	3968	1106250	4	5146,1	39,8
1995	4059	1061044	9	12149,5	39,8
1996	4122	990743	11,1	19393,9	35,3
1997	4137	934637	18	24449,7	55
1998	4019	855190	10,5	250082,1	45,8
1999	4089	872400	24	480050,5	84,4
2000	4099	887729	17,4	76697,1	154,7
2001	4037	885568	23,7	105260,7	181,9
2002	3906	870878	31,1	135004,5	206,3
2003	3797	858470	41,6	169862,4	312,7
2004	3656	839338	47,5	196039,9	435,1
2005	3566	813207	76,9	230785,2	545,6
2006	3622	807066	97,4	288805,2	777,4
2007	3957	801135	132,7	371080,3	959
2008	3666	761252	162,1	431073,2	1103,3
2009	3536	742433	219,1	485834,3	934,6
2010	3492	736540	237,6	523377,2	1243,7
2011	3682	735273	313,9	610426,7	2106,7
2012	3566	726318	355,9	699869,8	2872,9
2013	3605	727029	425,3	749797,6	3507,9
2014	3604	732274	437,3	847527	3580
2015	4175	738857	439,4	914669,1	3843,4
2016	4032	722291	402,7	943815,2	4364,3
2017	3944	707900	377,9	1019152,5	4167
2018	3950	682580	420,5	1028247,7	4516,2
2019	4051	682456	489,1	1134786,7	4863,4
2020	4175	679333	549,6	1174534,3	5189,1
2021	4175	662702	626,6	1301490,9	6003,3

Рисунок.1. Исходная таблица данных

Зависимой переменной (Y) был взят объем инновационных товаров, работ и услуг, в качестве независимых переменных взяты: организации, выполнявшие исследования и разработки (X1); персонал, занятый исследованиями и разработками (X2); финансирование науки из средств федерального бюджета (X3); внутренние затраты на исследования и разработки (X4).

С помощью внутренних функций программы для работы с электронными таблицами Microsoft Excel, были построены точечные диаграммы для каждой факторной переменной X.

По построению точечных диаграмм факторных переменных, можно заметить некоторые точки данных, которые значительно отличаются от среднего диапазона в статистической выборке – выбросы. После фильтрации, в таблице остаются соответствующие данные указанные на рисунке 2.

	X1	X2	X3 (млрд)	X4 (млн)	Y (млрд)
1994	3968	1106250	4	5146,1	39,8
1995	4059	1061044	9	12149,5	39,8
1996	4122	990743	11,1	19393,9	35,3
1997	4137	934637	18	24449,7	55
2000	4099	887729	17,4	76697,1	154,7
2001	4037	885568	23,7	105260,7	181,9
2002	3906	870878	31,1	135004,5	206,3
2003	3797	858470	41,6	169862,4	312,7
2004	3656	839338	47,5	196039,9	435,1
2005	3566	813207	76,9	230785,2	545,6
2006	3622	807066	97,4	288805,2	777,4
2008	3666	761252	162,1	431073,2	1103,3
2009	3536	742433	219,1	485834,3	934,6
2010	3492	736540	237,6	523377,2	1243,7
2011	3682	735273	313,9	610426,7	2106,7
2012	3566	726318	355,9	699869,8	2872,9
2013	3605	727029	425,3	749797,6	3507,9
2014	3604	732274	437,3	847527	3580
2017	3944	707900	377,9	1019152,5	4167
2018	3950	682580	420,5	1028247,7	4516,2
2019	4051	682456	489,1	1134786,7	4863,4
2020	4175	679333	549,6	1174534,3	5189,1
2021	4175	662702	626,6	1301490,9	6003,3

Рисунок.2. Таблица данных по удалению выбросов

После редактирования исходных данных из получившейся таблицы построены новые точечные диаграммы, на которых теперь отсутствуют явно видимые выбросы.

Посредством построенных диаграмм определяется положительная линейная корреляция на графиках X3 и X4, X2 имеет отрицательную линейную корреляцию, на графике X1 прослеживается явная нелинейная корреляция.

С помощью функции анализ данных в Microsoft Excel проведён корреляционный анализ, результаты которого показаны на рисунке 3.

	X1	X2	X3 (млрд)	X4 (млн)	Y (млрд)
X1	1	0,300250111	0,003510514	0,030477109	0,1484142
X2	0,300250111	1	-0,835826323	-0,861996387	-0,785542484
X3 (млрд)	0,003510514	-0,835826323	1	0,983305921	0,976701689
X4 (млн)	0,030477109	-0,861996387	0,983305921	1	0,983557798
Y (млрд)	0,1484142	-0,785542484	0,976701689	0,983557798	1

Рисунок.3. Результаты корреляционного анализа

Линейное уравнение регрессии в данном случае имеет следующий вид:

$$Y = a_0 + a_1X_1 + a_2X_2 + a_3X_3 + a_4X_4 \quad (1)$$

где Y – объем инновационных товаров, работ и услуг, эндогенная переменная;

X1 – организации, выполнявшие исследования и разработки, экзогенная переменная;

X2 – персонал, занятый исследованиями и разработками, экзогенная переменная;

X3 – финансирование науки из средств федерального бюджета, экзогенная переменная;

X4 – внутренние затраты на исследования и разработки, экзогенная переменная;

a_0 – свободная переменная;

a_1, a_2, a_3, a_4 – коэффициенты модели при факторных переменных.

Корреляционная связь определяется коэффициентом корреляции – это показатель, величина которого варьируется в пределах от -1 до $+1$. Если показатель близок к -1 , то переменные имеют сильную отрицательную связь, когда показатель близок к 0 , можно сказать, что обе переменные независимы друг от друга, если же показатель корреляции стремится к $+1$, то связь переменных является сильной положительной.

Исходя из результатов корреляционного анализа можно сделать следующие выводы:

1) факторная переменная X1 слабо влияет на результирующую переменную Y, так как коэффициент корреляции равен $0,1484142$, потому её можно исключить из расчётов;

2) факторная переменная X2 имеет сильную отрицательную корреляцию в отношении результирующей переменной, она равна $-0,785542484$, это значит, что у обоих показателей есть обратная зависимость. Связь переменной X2 с другими факторными переменными является мультиколлинеарной и также имеет сильную отрицательную корреляцию.

3) факторная переменная X3 и зависимая переменная Y имеют очень высокую положительную корреляцию равную $0,976701689$, что свидетельствует о значительном влиянии переменной X3 на результирующую. Так же X3 имеет мультиколлинеарность с переменными X2 и X4, как и в предыдущем случае, переменную можно исключить из модели, оставив в расчётах лишь одну факторную переменную – X4, так как она имеет наибольший коэффициент корреляции, который равен $0,983557798$.

	X4 (млн)	Y (млрд)
X4 (млн)	1	0,983557798
Y (млрд)	0,983557798	1

Рисунок.4. Корреляционная матрица, после исключения из модели мультиколлинеарности

Исключив из корреляционной матрицы соответствующие факторные переменные, линейное уравнение регрессии выглядит следующим образом:

$$Y = a_0 + a_4 X_4 \quad (2)$$

По значимым переменным, определённым с помощью корреляционного анализа, происходит расчёт регрессионной статистики и дисперсионный анализ (табл. 1,2,3).

Таблица 1

Результат регрессионного анализа

Множественный R	0,983557798
R-квадрат	0,967385941
Нормированный R-квадрат	0,965832891
Стандартная ошибка	368,0319849
Наблюдения	23

Таблица 2

Результат дисперсионного анализа

	df	SS	MS	F	Значимость F
Регрессия	1	84369474,15	84369474,1	622,894096	4,29515E-17
Остаток	21	2844398,38	135447,542		
Итого	22	87213872,53			

Таблица 3

Дисперсионный анализ данных

	Коэффициенты	Стандартная ошибка	t-статистика	P-Значение
Y-пересечение	-382,392321	118,2804805	-3,2329284	0,003987
X4 (млн)	0,004584565	0,000183692	24,9578464	4,3E-17

По результатам регрессионной статистики и дисперсионного анализа можно сделать следующие выводы:

1. показатель R-квадрат = 0,967385941. R-квадрат является коэффициентом линейной детерминации. Данный показатель является одной из наиболее эффективных оценок адекватности регрессионной модели. В данном случае показатель равен 96,7, следовательно это может утверждать о высокой точности;

2. значимость F – достоверность модели по уровню значимости критерия Фишера. Для положительной оценки значимости, показатель не должен превышать значение 0,05. В проведённом дисперсионном анализе результат равен 4,29515E-17, из чего следует, что показатель удовлетворяет критерию Фишера и является значимым;

3. Р-значение является значением вероятности, эта статистическая величина выражается числом от 0 до 1, используемое для проверки достоверности гипотезы. Уровень значимости, для положительного результата не должен превышать 5% или 0,05. Результатом дисперсионного анализа стал результат Р равный 0,003987, что соответственно меньше 0,05 и является показателем достоверности гипотезы.

Исходя из данных таблицы 3 и рассчитанных в ней коэффициентов представляется возможным составить уравнение многомерной линейной регрессии для определения факторных переменных:

$$Y = 0,046X - 382,39 \quad (3)$$

На основании проведенного исследования, можно сделать следующие выводы:

1. три из четырёх факторных переменных, а именно: X2 – персонал, занятый исследованиями и разработками, X3 – финансирование науки из средств федерального бюджета, X4 – внутренние затраты на исследования и разработки, в значительной мере влияют на результирующую переменную Y – объем инновационных товаров, корреляционная связь каждой переменной с Y составила более 0,78 (учитывая сильную отрицательную корреляцию X2, составляющую -0,78);

2. между тремя факторными переменными: X2 - персонал, занятый исследованиями и разработками, X3 - финансирование науки из средств федерального бюджета, X4 - внутренние затраты на исследования и разработки, отобранными для корреляционно-регрессионного анализа присутствовала мультиколлинеарность, которая свидетельствует о тесной корреляционной зависимости переменных друг от друга, что значительно ухудшает качество разрабатываемой модели. Наличие мультиколлинеарность представляло бы матрицу слабо обусловленной, потому из трёх имеющихся факторов, тесно связанных друг с другом, были удалены два, наименее влияющих на результирующую переменную. В связи с этим, повторный корреляционный и регрессионный анализ проводился на основе одной факторной переменной;

3. по результатам регрессионного анализа показатель R-квадрат равен 0,967385941, что свидетельствует о высокой точности построенной модели.

Таким образом, построенная математическая модель инновационной деятельности в виде линейного уравнения регрессии позволяет производить расчёты факторной переменной, не прибегнув к повторному анализу статистических данных.

Перспективы дальнейшего исследования проблемы видятся в более детальном построении математической модели, посредством расширения

числа факторных переменных и исследования развития инновационной деятельности иными видами регрессионного анализа.

Использованные источники:

1. Денис Соловьев, Станислав Кузора. Применение математического моделирования в инновационной деятельности. [Электронный ресурс]. URL: https://www.researchgate.net/publication/333625431_Primerenie_matematicheskogo_modelirovaniya_v_innovacionnoj_deyatelnosti (дата обращения: 10.12.2022).

2. Корреляционный анализ. [Электронный ресурс]. URL: https://e.vyatsu.ru/pluginfile.php/462616/mod_resource/content/3/Теоретический%20материал_корреляционный%20анализ.pdf (дата обращения: 19.11.2022).

3. Назимова И.Р. Экономико-математическое моделирование инновационного развития Российской Федерации методом главных компонент. [Электронный ресурс]. URL: <https://cyberleninka.ru/article/n/ekonomiko-matematicheskoe-modelirovanie-innovatsionnogo-razvitiya-rf-metodom-glavnyh-komponent/viewer> (дата обращения: 20.12.2022).

4. Основы анализа данных. Регрессионный анализ. [Электронный ресурс]. URL: <https://intuit.ru/studies/courses/6/6/lecture/172?page=4> (дата обращения: 1.12.2022).

5. С.В. Звонарев. Основы математического моделирования. [Электронный ресурс]. URL: https://elar.urfu.ru/bitstream/10995/68494/1/978-5-7996-2576-4_2019.pdf (дата обращения: 1.12.2022).

6. Статистическое исследование инновационной деятельности в экономике. [Электронный ресурс]. URL: https://conference.osu.ru/assets/files/conf_info/conf5/37.pdf (дата обращения: 31.12.2022).

УДК 004.422

*Рабданова В.В., кандидат экономических наук, доцент
доцент кафедры «Программная инженерия и искусственный интеллект»
Восточно-Сибирский государственный университет технологий и*

*управления
Россия, г. Улан-Удэ*

Зайцев М.А.

студент

*4 курс, факультет Компьютерных наук и технологий
Восточно-Сибирский государственный университет технологий и*

*управления
Россия, г. Улан-Удэ*

РАЗРАБОТКА МОБИЛЬНОГО ПРИЛОЖЕНИЯ «МАШИНА ТЬЮРИНГА»

***Аннотация:** В данной статье рассматривается разработка мобильного приложения «машина Тьюринга». Основными этапами в ходе исследования являются: определение машины Тьюринга и описание ее работы; определение интерфейса мобильного приложения; реализация работы алгоритма машины Тьюринга на высокоуровневом языке программирования Kotlin.*

***Ключевые слова:** мобильное приложение, машина Тьюринга, математическая логика, теория алгоритмов.*

***Annotation:** This article discusses the development of a Turing machine mobile application. The main stages in the course of the research are: defining the Turing machine and describing its operation; defining the mobile application interface; implementation of the Turing machine algorithm in the high-level programming language Kotlin.*

***Key words:** mobile application, Turing machine, mathematical logic, theory of algorithms.*

Машина Тьюринга (сокр. МТ) является теоретическим компьютером и широко используется при исследовании алгоритмов, знакомстве с процессами вычислений на самом низком, «механическом» уровне [2, с. 129]. Была предложена Аланом Тьюрингом в 1936 году для формализации понятия алгоритма. МТ представляет собой вычислительную машину с бесконечной лентой, разделенной на ячейки, и управляемую конечным набором правил. МТ может считывать и записывать символы на ленте, совершать переходы между

состояниями и выполнять вычисления, решая различные математические и алгоритмические задачи.

В ходе обучения дисциплине «Математическая логика и теория алгоритмов» возникла потребность в разработке мобильного приложения для реализации машины Тьюринга. Для разработки приложения была выбрана среда программирования Android Studio. Преимуществом системы Android Studio является ее доступность и бесплатность. Эмулятор андроид доступен на любом устройстве, а языки программирования Java, Kotlin используются не только в мобильной разработке.

Работа машины Тьюринга заключается в постоянной обработке головкой какого-либо элемента в строке. В зависимости от заданных правил в строке состояния с изначально заданной строкой происходят различные манипуляции.

Интерфейс пользователя состоит из начальной строки, ячеек алфавита, ячеек состояния и кнопок редактирования ячеек и запуска машины Тьюринга. Все ячейки алфавита динамические, их можно удалить/добавить, сохраняя предыдущие значения, а количество ячеек алфавита всегда равно количеству ячеек состояний. Основной частью машины Тьюринга является программа, или другими словами, алгоритм [1, с.334]. При запуске программы создаются 4 ячейки алфавита и 4 состояния:



Рисунок 1. Начальный запуск приложения

```

if (firstLoad.value) {
    for (i in 0 ≤ until < 4) {
        turingAlphabet.add(remember { mutableStateOf( value: "" ) })
        countOfAlphabetCells.value++
    }
    turingStates["q1"] = (arrayListOf(remember { mutableStateOf( value: "" ) },
        remember { mutableStateOf( value: "" ) },
        remember { mutableStateOf( value: "" ) },
        remember { mutableStateOf( value: "" ) }))
    firstLoad.value = false
}

```

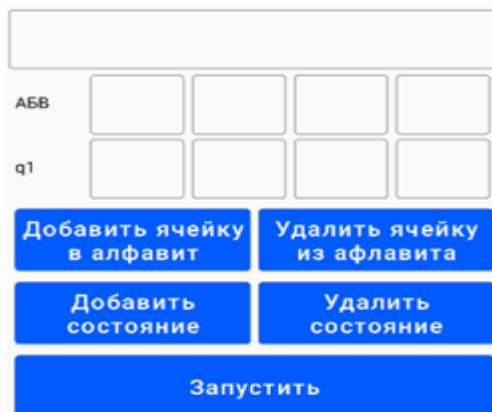
Рисунок 2. Код, отвечающий за первоначальную загрузку при запуске

При нажатии кнопки «Запустить» происходит создание машины Тьюринга с заданными переменными:

```

if (toProcess.value) {
    var temp = turingLine.value.toString()
    val alphabet = mutableListOf<String>()
    for (word in turingAlphabet) {
        alphabet.add(word.value)
    }
    var index = 0
    var keyState = "q1"
    var yacheyka = ""
    var operation = ' '
    var move = ' '
    var i = 0
    var head = 0
}

```

Рисунок 3. Код создания машины Тьюринга

В память приложения поступают символы, введенные пользователем, считываются ячейки алфавита. Также задается позиция головки (0-й индекс или 1 элемент в начальной строке) и переменные, необходимые для работы программы.

Далее следует перебор строки. Из-за особенностей машины Тьюринга, количество итераций по строке, которое проделает машина зависит от начальной строки. Поэтому для обработки строки используется цикл while.

Для оптимизации процесса обработки в первую очередь проверяется ячейка состояния. Если её длина равна 1, это означает, что в ячейке состояний одна из директив: передвижение влево (L), передвижение вправо (R) либо брейкпоинт (!). Далее, если это условие не выполняется, проверяется ячейка состояния. Ячейка состояния содержит в себе 3 директивы: символ замены, который необходимо вставить вместо символа из алфавита, к которому принадлежит эта ячейка состояния, переход головки (L/R), переход на новое состояние. Например, в ячейке алфавита b, содержится ячейка состояния

P
A
G
E

«aRq1». Это означает, что, когда в головке оказывается символ «b», символ меняется на «a», головка сдвигается на один элемент вправо, с переходом на состояние q1.

В результате работы было получено мобильное приложение «Машина Тьюринга». Данное приложение было протестировано на следующей задаче: заменить все символы «b» в начальной строке на +, а символы «a» удалить.

	aaabbbabab		
АБВ	a	b	
q1	-Rq1	+Rq1	!
	Добавить ячейку в алфавит	Удалить ячейку из алфавита	
	Добавить состояние	Удалить состояние	
	Запустить		

Рисунок 4. Введенные данные для работы приложения

	+++++		
АБВ	a	b	
q1	-Rq1	+Rq1	!
	Добавить ячейку в алфавит	Удалить ячейку из алфавита	
	Добавить состояние	Удалить состояние	
	Запустить		

Рисунок 5. Состояние приложения после нажатия кнопки «Запустить»

Разработанное приложение может быть использовано для обучения студентов дисциплинам: «Математическая логика и теория алгоритмов», «Программирование для мобильных устройств». Мобильное приложение, реализующее Машину Тьюринга, становится инструментом, способствующим

более широкому пониманию теории алгоритмов и объектно-ориентированного программирования в целом.

Использованные источники:

1. Даутова И.С., Нагорская Е.М., Целина Д.С. Исследование работы алгоритма интерпретатора машины Тьюринга //Сборник научных статей XIII Международной научно-практической конференции. Краснодар, 2023. URL: <https://www.elibrary.ru/item.asp?id=50453011> (дата обращения: 19.12.2023)
2. Штанюк А.А. Объектно-ориентированный симулятор машины Тьюринга // Объектные системы. 2015. №10. URL: <https://cyberleninka.ru/article/n/obektno-orientirovannuu-simulyator-mashiny-tyuringa> (дата обращения: 19.12.2023)
3. «Машина Тьюринга» // Википедия, свободная энциклопедия [онлайн]. 19.12.2023. URL: http://ru.wikipedia.org/wiki/Машина_Тьюринга

УДК 004.422

*Рабданова В.В., кандидат экономических наук, доцент
доцент кафедры «Программная инженерия и искусственный интеллект»*

*Восточно-Сибирский государственный университет технологий и
управления*

Россия, г. Улан-Удэ

*Дугаров В.А.,
студент*

*4 курс, факультет Компьютерных наук и технологий
Восточно-Сибирский государственный университет технологий и*

управления

Россия, г. Улан-Удэ

РАЗРАБОТКА МОБИЛЬНОГО ПРИЛОЖЕНИЯ «СИМУЛЯТОР ЛОГИЧЕСКИХ СХЕМ»

***Аннотация:** В данной статье рассматривается разработка мобильного приложения «Симулятор логических схем». Основными этапами в ходе исследования являются: определение логической схемы; определение интерфейса мобильного приложения; реализация работы симулятора логических схем на высокоуровневом языке программирования Kotlin.*

***Ключевые слова:** мобильное приложение, симулятор, логическая схема, математическая логика, теория алгоритмов.*

***Annotation:** This article discusses the development of a mobile application "Logic Circuit Simulator". The main stages in the course of the study are: definition*

of a logical circuit; definition of the interface of a mobile application; implementation of the operation of a logic circuit simulator in the high-level Kotlin programming language.

Key words: *mobile application, simulator, logic circuit, mathematical logic, theory of algorithms.*

В ходе обучения дисциплине «Математическая логика и теория алгоритмов» возникла потребность в разработке мобильного приложения для построения логических схем. Данное приложение – симулятор логических схем - было разработано для облегчения изучения основ алгебры логики. Симулятор обладает средствами визуализации и интуитивно понятным интерфейсом для пользователя. Именно поэтому этот логический симулятор был выбран для подготовки серии практических работ по дисциплине.

Логической схемой называется совокупность логических электронных элементов, соединенных между собой таким образом, чтобы выполнялся заданный закон функционирования схемы, иначе говоря, — выполнялась заданная логическая функция [1]. Она широко используется в электронике, телекоммуникациях и других сферах для построения вычислительных устройств и систем.

Известно, что всякую булеву функцию от n аргументов можно выразить через элементы: конъюнкцию, дизъюнкцию и отрицание, которые составляют так называемый основной базис с технологической точки зрения [2, с.155]. Эти элементы формируют основу для создания сложных цифровых устройств.

Программа реализована на языке Kotlin под платформу Android. Для реализации интерфейса был использован Jetpack Compose. В нем используется декларативный способ задания интерфейса, то есть построение интерфейса происходит непосредственно в коде программы.

Одной из ключевых особенностей программы является возможность виртуального моделирования. Пользователи могут создавать логические схемы в виртуальной среде. В данной работе рассмотрено, как это взаимодействие происходит внутри программы.

Отрисовка логических элементов будет проходить в компоненте Canvas. Также для реализации соединения элементов было решено добавить на входы и выход элемента кнопки, которые будут отвечать за соединение элементов.

Для хранения информации о типах элементов было создано перечисление «COMPONENT_TYPE_CLASS»

Данное перечисление включает такие компоненты как AND, OR, INV, NAND и NOR. Код данного перечисления изображен на рисунке 1.

```
enum class COMPONENT_TYPE_CLASS {
    AND,
    OR,
    INV,
    NAND,
    NOR
}
```

Рисунок 2. Перечисление типов элементов

Для удобства создания элементов и линий между ними были реализованы следующие интерфейсы и классы.

Интерфейс IComponent содержит в себе информацию о логическом элементе, координаты элемента на форме, информацию о кнопках элемента, и тип элемента. Код интерфейса изображен на рисунке 2.

```
interface IComponent {
    val layout_x: MutableState<Float>;
    val layout_y: MutableState<Float>;
    val enter1_button: ButtonPoint
    val enter2_button: ButtonPoint
    val exit_button: ButtonPoint
    val component_type: COMPONENT_TYPE_CLASS
}
```

Рисунок 3. Интерфейс IComponent

Реализацией данного интерфейса является класс MyComponent. Код данного класса изображен на рисунке 3.

```
data class MyComponent(
    override val layout_x: MutableState<Float>,
    override val layout_y: MutableState<Float>,
    override val enter1_button: ButtonPoint,
    override val enter2_button: ButtonPoint,
    override val exit_button: ButtonPoint,
    override val component_type: COMPONENT_TYPE_CLASS
) : IComponent
```

Рисунок 4. Реализация интерфейса IComponent

Таким же образом были реализованы другие элементы. На форме были размещены кнопки для добавления элементов. Для хранения элементов был использован список componentList, а для хранения линий между элементами - список lineList. При добавлении элемента в componentList добавляется новый компонент, и переменная elementCount увеличивается на 1. При изменении переменной elementCount вызывается функция DrawElement(), которая создает элемент на форме.

Для реализации соединения двух элементов линией были использованы две переменные activePoint1 и activePoint2 (рисунок 4). В них записывается

нажатый вход/выход и если были нажаты две кнопки, то в `lineList` добавляются эти кнопки, и переменная `lineCount` увеличивается на 1 и между ними рисуется линия. Реализация отрисовки линии изображена на рисунках 5, 6.

```
activePoint1: MutableState<ButtonPoint?>,
activePoint2: MutableState<ButtonPoint?>
```

Рисунок 4. Переменные для отрисовки линии

```
onClick = {
    if (activePoint1.value == null) {
        activePoint1.value = component.enter1_button
    } else if (activePoint2.value == null) {
        activePoint2.value = component.enter1_button
    }
    if (activePoint1.value != null && activePoint2.value != null) {
        lineList.add(LineBetweenComponent(activePoint1.value!!, activePoint2.value!!))
        lineCount.value++
    }
},
```

Рисунок 5. Код добавление элементов в `lineList`

```
repeat(lineCount.value) { index ->
    drawLine(
        color = Color.Black,
        start = Offset(
            x: lineList[index].start_button.layout_x.value + 7.dp.toPx(),
            y: lineList[index].start_button.layout_y.value + 7.dp.toPx(),
        ),
        end = Offset(
            x: lineList[index].end_button.layout_x.value + 7.dp.toPx(),
            y: lineList[index].end_button.layout_y.value + 7.dp.toPx(),
        ),
        strokeWidth = 2.dp.toPx(),
        cap = StrokeCap.Round
    )
    activePoint1.value = null
    activePoint2.value = null
}
```

Рисунок 6. Код отрисовки линий между элементами

Элементы можно перемещать, используя `drag-and-drop`. Данная функция была реализована с помощью `pointerInput` и `detectDragGestures`. Код представлен на рисунке 7.

```

.pointerInput(Unit) { this: PointerInputScope
    detectDragGestures { change, dragAmount ->
        change.consume()
        component.layout_x.value += dragAmount.x
        component.layout_y.value += dragAmount.y
        component.enter1_button.layout_x.value += dragAmount.x
        component.enter1_button.layout_y.value += dragAmount.y
        if (component.component_type.name != "INV") {
            component.enter2_button.layout_x.value += dragAmount.x
            component.enter2_button.layout_y.value += dragAmount.y
        }
        component.exit_button.layout_x.value += dragAmount.x
        component.exit_button.layout_y.value += dragAmount.y
    }
}
}

```

Рисунок 7. Код реализации drag-and-drop

Пример построенной схемы в приложении изображен на рисунке 8.



Рисунок 8. Пример работы приложения

Разработанное приложение может быть использовано для обучения студентов дисциплинам: «Математическая логика и теория алгоритмов», «Программирование для мобильных устройств». Мобильное приложение «Симулятор логических схем» становится инструментом, способствующим более широкому пониманию теории алгоритмов и объектно-ориентированного программирования в целом.

Использованные источники:

1. Самостоятельное изучение схмотехники. Основные понятия. Часть 1. URL: (дата обращения: 19.12.2023)
2. Оленев А.А., Киричек К.А., Потехина Е.В. Математическая логика: построение логических схем из логических элементов в Maple // Вест. КРАУНЦ. Физ.-мат. науки. 2021. №3. URL: <https://cyberleninka.ru/article/n/matematicheskaya-logika-postroenie-logicheskikh-schem-iz-logicheskikh-elementov-v-maple> (дата обращения: 19.12.2023).
3. «Android Studio» // Википедия, свободная энциклопедия [онлайн]. 19.12.2023. URL: [http://ru.wikipedia.org/wiki/Android Studio](http://ru.wikipedia.org/wiki/Android_Studio)

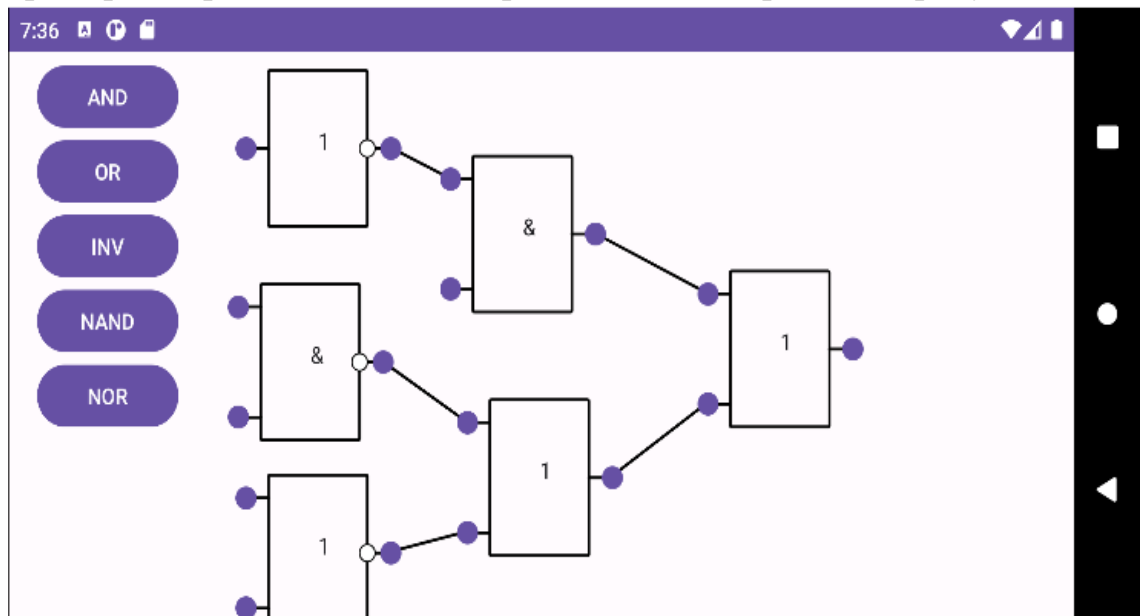
ОГЛАВЛЕНИЕ	
ОСНОВНОЙ РАЗДЕЛ: СОВРЕМЕННАЯ НАУКА И ЕЕ РАЗВИТИЕ	
Ермолаева М.А., Матвеева А.А. АВТОНОМНЫЕ МОДУЛИ МАЛОЭТАЖНОГО ЖИЛОГО НАЗНАЧЕНИЯ В ОСОБО ХОЛОДНЫХ УСЛОВИЯХ ЯКУТИИ	
Асланова А.К., Лапшина Д.А. АКНЕ У НОВОРОЖДЕННЫХ	
Садовина А.А. АКТУАЛЬНЫЕ ВОПРОСЫ УГОЛОВНОЙ ОТВЕТСТВЕННОСТИ ЗА ПРЕСТУПЛЕНИЯ В СФЕРЕ НАЛОГООБЛОЖЕНИЯ	
Власова С.С., Мисякова Е.С. АНАЛИЗ ДЕФИЦИТА ФЕДЕРАЛЬНОГО БЮДЖЕТА РФ И ИСТОЧНИКИ ЕГО ПОКРЫТИЯ	
Мисякова Е.С., Власова С.С., Лаур А.Д. АНАЛИЗ ДИНАМИКИ ИНФЛЯЦИИ В РОССИИ ЗА 2000-2023 ГГ.	
Шевчук Р.О. АНАЛИЗ ПРОЧНОСТИ ТРУБОПРОВОДА В МЕСТЕ ДЕФЕКТА ТИПА ЗАДИР ПО НАПРАВЛЯЮЩЕЙ ТРУБОПРОВОДА С ПОТЕРЕЙ МЕТАЛЛА	
Алаеддин Т. АНКИЛОСТОМОЗ: КЛИНИЧЕСКИЙ СЛУЧАЙ И ОБЗОР ЛИТЕРАТУРЫ	
Мануйлова Н.И., Конаныхин В.А., Тюрькина Ю.А., Шумский И.В. АПУДОМА	
Коробов Кирилл Андреевич, Аракелян Айк Артемович, Каринский Артур Газиевич АСПЕКТЫ ТРАВМАТИЗМА	
Надоров В.В., Силенко А.А., Иваненко К.А. АУДИТ НЕФИНАНСОВОЙ ОТЧЕТНОСТИ	
Галина Диана Халитовна, Крылов Владимир Михайлович БАШКИРСКИЕ НАЦИОНАЛЬНЫЕ ИГРЫ НА УРОКАХ ФИЗИЧЕСКОЙ КУЛЬТУРЫ В НАЧАЛЬНОЙ ШКОЛЕ	
Зайцева Н.В., Федосеев С.А., Лукоянов Р.А. БОГИ, ЦАРИ И ГЕРОИ В ЭПОСЕ ДРЕВНЕЙ ИНДИИ	
Умарова Д.А. ВЕДЕНИЕ БОЛЬНЫХ САХАРНЫМ ДИАБЕТОМ 2 ТИПА С АРТЕРИАЛЬНОЙ ГИПЕРТЕНЗИЕЙ	

<p>Зайцева Наталья Валентиновна, Штопина Юлия Андреевна, Нефедова София Андреевна ВЕЧНЫЕ ВОПРОСЫ: ЖИЗНЬ, СМЕРТЬ И БЕССМЕРТИЕ В ДУХОВНОМ ОПЫТЕ ЧЕЛОВЕЧЕСТВА</p>	
<p>Садовина А.А. ВЗАИМОДЕЙСТВИЕ НАЛОГОВЫХ И СЛЕДСТВЕННЫХ ОРГАНОВ ПРИ РАССЛЕДОВАНИИ НАЛОГОВЫХ ПРЕСТУПЛЕНИЙ</p>	
<p>Ибрагимова Х.Ш., Джамалутдинова М.И. ВЗАИМОСВЯЗЬ ДУХОВНО-НРАВСТВЕННЫХ ЦЕННОСТЕЙ И ЖИЗНЕСТОЙКОСТИ У СТУДЕНТОВ-ПСИХОЛОГОВ</p>	
<p>Баширова А.Р., Чердовских А.М., Ракаева Л.И. ВЗАИМОСВЯЗЬ ИНФЛЯЦИИ И ЭКОНОМИЧЕСКОГО РОСТА В ЭКОНОМИКЕ РОССИИ</p>	
<p>Кузнецова А.С., Хусаинова Э.Э., Шибанова Д.А. ВИДЫ И ФОРМЫ РАСЧЕТОВ С ПОКУПАТЕЛЯМИ И ЗАКАЗЧИКАМИ</p>	
<p>Сурина А.А. ВИДЫ РИСКОВ ПРИ БЕЗНАЛИЧНОМ РАСЧЕТЕ</p>	
<p>Гончарук С.В., Гончарук Я.А., Косенок И.Д. ВЛИЯНИЕ ЗАНЯТИЙ ВОЛЕЙБОЛОМ НА ЗДОРОВЬЕ ЧЕЛОВЕКА</p>	
<p>Панова Алина Александровна ВЛИЯНИЕ ЗИМНИХ ВИДОВ СПОРТА НА ЗДОРОВЬЕ И ВОСПИТАНИЕ ДЕТЕЙ</p>	
<p>Терновенко Анна Петровна, Гончарук Ярослав Алексеевич ВЛИЯНИЕ СПОРТИВНОГО ПЛАВАНИЯ НА ЗДОРОВЬЕ И ФИЗИЧЕСКУЮ ПОДГОТОВКУ СТУДЕНТА</p>	
<p>Киселев Е.С. ВЛИЯНИЕ ТЕХНИКИ ДЫХАНИЯ НА ПЛАВАТЕЛЬНУЮ ЭФФЕКТИВНОСТЬ</p>	
<p>Зайцева Н.В., Митрофанов И.А. ВЛИЯНИЕ ТЕХНОЛОГИЧЕСКИХ ИННОВАЦИЙ НА ОБЩЕСТВО</p>	
<p>Летина Дарья Артемовна, Гончарук Ярослав Алексеевич ВЛИЯНИЕ ТУРИЗМА И СПОРТА НА ЗДОРОВЬЕ МОЛОДОГО ПОКОЛЕНИЯ</p>	
<p>Калимуллин Р.Р. ВНЕДРЕНИЕ СИСТЕМЫ КОНТРОЛЯ РАСХОДА ЭНЕРГОРЕСУРСОВ В ПРОИЗВОДСТВЕ СТЕКЛОВОЛОКНА НА БАЗЕ ПРОГРАММИРУЕМОГО КОМПЛЕКСА TRACEMODE 6</p>	

Васюк Е.В., Рабуш Т.В. ВСЕШУТЕЙШИЙ, ВСЕПЬЯНЕЙШИЙ, СУМАСБРОДНЕЙШИЙ СОБОР ПЕТРА ПЕРВОГО	
Кармильцына А.М., Петрова Т.В., Султанова А.Э., Горюн Ю.С. ГИПОПИТУИТАРИЗМ: ОСОБЕННОСТИ ДИАГНОСТИКИ И ЛЕЧЕНИЯ	
Баишева Екатерина Владимировна, Иванов Виталий Владиславович, Панюков Владимир Дмитриевич ГЛОБАЛЬНОСТЬ ПРОТИВОРЕЧИЙ МЕЖДУ ОБЩЕСТВОМ, ЧЕЛОВЕКОМ И ПРИРОДОЙ В СОВРЕМЕННУЮ ЭПОХУ	
Поршнева Анастасия Кирилловна ГОСУДАРСТВО В ЭКОНОМИКЕ РАЗВИТЫХ СТРАН НА ПРОТЯЖЕНИИ ВЕКОВ	
Асланова А.К., Лапшина Д.А. ДЕВСТВЕННАЯ ПЛЕВА И ДЕВСТВЕННОСТЬ: ЧТО ДОЛЖЕН ЗНАТЬ КАЖДЫЙ ПЕДИАТР	
Асланова А.К., Лапшина Д.А. ДИАГНОСТИКА И ЛЕЧЕНИЕ ОСТРОГО НЕОСЛОЖНЕННОГО ЦИСТИТА	
Панасенко Е.Е., Ленченко Е.М. ДИАГНОСТИКА И ПРОФИЛАКТИКА УРОЛИТИАЗА ЖИВОТНЫХ	
Лапшина Д.А., Асланова А.К. ДИСГАФИЯ И АГРАФИЯ	
Власова С.С., Мисякова Е.С., Лаур А.Д. ДОХОДНЫЕ ИСТОЧНИКИ ФОРМИРОВАНИЯ ФЕДЕРАЛЬНОГО БЮДЖЕТА РФ, ИХ СОСТАВ И ВИДЫ	
Самикова А.Р., Асфандиарова Р.А. ЗАДАЧИ И МЕТОДИКА АНАЛИЗА ФИНАНСОВОГО СОСТОЯНИЯ ПРЕДПРИЯТИЯ НА ОСНОВЕ БУХГАЛТЕРСКОЙ ОТЧЕТНОСТИ	
Сергеева Яна Владимировна ЗНАЧЕНИЕ ФИЗИЧЕСКОЙ КУЛЬТУРЫ В ЗДОРОВОМ ОБРАЗЕ ЖИЗНИ	
Шонгина А.И. ИННОВАЦИОННЫЕ ПРАКТИКИ В ЭКСКУРСИОННОЙ ДЕЯТЕЛЬНОСТИ САНКТ-ПЕТЕРБУРГА	
Гончарук С.В., Яценко А.О. ИННОВАЦИОННЫЕ ТЕХНОЛОГИИ В СФЕРЕ ФИЗИЧЕСКОЙ КУЛЬТУРЫ И СПОРТА	

Малая Ю.В. ИНСТИТУТ ДОЗНАНИЯ В СОВРЕМЕННОМ УПК: СУЩНОСТЬ, ПРОБЛЕМЫ И ПУТИ ИХ РЕШЕНИЯ	
Ракаева Л.И., Баширова А.Р., Чердовских А.М. ИНСТИТУТ ОБВИНЯЕМОГО В УГОЛОВНОМ ПРОЦЕССЕ РОССИИ: ИСТОРИЧЕСКИЙ ОБЗОР	
Родионова Т.Г. ИНСТИТУЦИОНАЛЬНЫЕ ЛОВУШКИ КАК КЛЮЧЕВОЙ ФАКТОР СДЕРЖИВАНИЯ ЭКОНОМИЧЕСКОГО РОСТА	
Тюрькина Ю.А., Конаныхин В.А., Мануйлова Н.И., Шумский И.В. ИНФЕКЦИОННЫЙ МОНОНУКЛЕОЗ	
Тюличкина Дарья Дмитриевна, Шарыпова Вера Алексеевна ИНФОРМАЦИОННАЯ БЕЗОПАСНОСТЬ	
Зайцева Наталья Валентиновна, Столыпин Кирилл Александрович, Милохова Анна Сергеевна ИСКУССТВЕННЫЙ ИНТЕЛЛЕКТ: НАДЕЖДЫ И ВОЗМОЖНОСТИ РЕАЛИЗАЦИИ	
Силантьев А.О. ИСПОЛЬЗОВАНИЕ БАЙЕСОВСКИХ МЕТОДОВ В ПРОЦЕДУРАХ ОЦЕНКИ РИСКА ИНФОРМАЦИОННОЙ БЕЗОПАСНОСТИ	
Шевчук Р.О. ИССЛЕДОВАНИЕ ДЕФОРМАЦИОННЫХ ПРОЦЕССОВ В МЕСТЕ ДЕФЕКТА ТИПА ЗАДИР ПО НАПРАВЛЯЮЩЕЙ ТРУБОПРОВОДА С ПОТЕРЕЙ МЕТАЛЛА	
Уточкин Ю.А., Мальцева Е.А., Молоканова А.В. К 100-ЛЕТИЮ СО ДНЯ РОЖДЕНИЯ ЗАВЕДУЮЩЕГО КАФЕДРОЙ ПСИХИАТРИИ ПЕРМСКОГО МЕДИЦИНСКОГО ИНСТИТУТА ВИКТОРА СТЕПАНОВИЧА ГУСЬКОВА	
Бондаренко Анастасия Денисовна К ВОПРОСУ О РАЗГРАНИЧЕНИИ ПОНЯТИЙ «НЕСОСТОЯТЕЛЬНОСТЬ» И «БАНКРОТСТВО»	
Власова С.С., Мисякова Е.С. КЕЙНСИАНСКИЙ И КЛАССИЧЕСКИЙ ПОДХОДЫ К БЕЗРАБОТИЦЕ	
Конаныхин В.А., Мануйлова Н.И., Тюрькина Ю.А., Шумский И.В. КИНЕЗИОТЕЙПИРОВАНИЕ ПРИ МИОФАСЦИАЛЬНЫХ БОЛЯХ	
Власова С.С., Мисякова Е.С. КЛАССИФИКАЦИЯ, ЭКОНОМИЧЕСКОЕ СОДЕРЖАНИЕ И НАПРАВЛЕНИЯ РАСХОДОВ ФЕДЕРАЛЬНОГО БЮДЖЕТА РФ	

Гармс С.А., Гончаров К.В. КЛЮЧЕВЫЕ НАПРАВЛЕНИЯ РАЗВИТИЯ ИНДУСТРИИ 4.0	
Рубан Наталия Алексеевна КОЛЛЕКЦИЯ Н.П. ДОЛБИЛКИНА В ГРОДЕКОВСКОМ МУЗЕЕ (К 100-ЛЕТИЮ СО ДНЯ РОЖДЕНИЯ ХУДОЖНИКА)	
Скороходова Мария Петровна КОМПЕТЕНЦИЯ ЮРИСТА ПРИ СОПРОВОЖДЕНИИ БИЗНЕСА В ИТ-СФЕРЕ	
Черкашина Е.В. КОНТРАКТ О ПРОХОЖДЕНИИ СЛУЖБЫ В ОРГАНАХ ВНУТРЕННИХ ДЕЛ: ТЕОРЕТИЧЕСКИЙ АСПЕКТ	
Баширова А.Р., Чердовских А.М., Ракаева Л.И. КОРРУПЦИЯ КАК УГРОЗА ЭКОНОМИЧЕСКОЙ БЕЗОПАСНОСТИ	
Шелокова Юлия Дмитриевна ЛИЗИНГ КАК ФОРМА ЗАЁМНОГО ФИНАНСИРОВАНИЯ В УСЛОВИЯХ САНКЦИЙ: ПРОБЛЕМЫ И ПЕРСПЕКТИВЫ РАЗВИТИЯ	
Баширова А.Р., Чердовских А.М., Ракаева Л.И. МЕТОДИКА АНАЛИЗА МАТЕРИАЛЬНЫХ ЗАТРАТ НА ПРЕДПРИЯТИИ	
Фартушина В.В. МЕТОДИКА ОЦЕНКИ РАЗВИТИЯ ЭКСКУРСИОННОЙ ДЕЯТЕЛЬНОСТИ НА РЕГИОНАЛЬНОМ УРОВНЕ	
Шумский И.В., Конаныхин В.А., Мануйлова Н.И., Тюрькина Ю.А. МИЗОФОНΙΑ	
Алаеддин Т МИКРОСКОПИЧЕСКИЙ КОЛИТ: КЛИНИЧЕСКИЙ СЛУЧАЙ И ОБЗОР ЛИТЕРАТУРЫ	
Зайцева Н.В., Шарадышев К.Ю., Сергеев А.В. МИФОЛОГИЯ И КОСМОГОНИЯ ДРЕВНИХ СЛАВЯН	
Золотарева Е.Г. МОДЕЛИРОВАНИЕ РАСПРОСТРАНЕНИЯ ОПАСНЫХ ФАКТОРОВ ПОЖАРА В МАГАЗИНЕ, РАСПОЛОЖЕННОМ В ПОДВАЛЬНОМ ЭТАЖЕ	
Гармс С.А., Мартынова Е.В. НАЛОГООБЛОЖЕНИЕ МАЛОГО БИЗНЕСА: ПРОБЛЕМЫ И ПУТИ ИХ РЕШЕНИЯ	

Ильин А.В., Шиббаева Ю.В. НЕГАТИВНОЕ ВЛИЯНИЕ СТЕРОИДОВ НА ОРГАНИЗМ И ПОЧЕМУ ИХ НЕЛЬЗЯ ИСПОЛЬЗОВАТЬ ПРИ НАБОРЕ МЫШЕЧНОЙ МАССЫ	
Ракаева Л.И., Баширова А.Р., Чердовских А.М. ПОНЯТИЕ ОБВИНЯЕМОГО И ЕГО МЕСТО В УГОЛОВНОМ ПРОЦЕССЕ	
Баширова А.Р., Чердовских А.М., Ракаева Л.И. ПРОБЛЕМЫ ОЦЕНКИ УРОВНЯ ЭКОНОМИЧЕСКОЙ БЕЗОПАСНОСТИ ПРЕДПРИЯТИЯ	
Амалаева Н.Р. СЛУЖЕБНЫЙ КОНТРАКТ: ПОНЯТИЕ И ОСОБЕННОСТИ	
Ракаева Л.И., Баширова А.Р., Чердовских А.М. СУЩНОСТЬ ТАЙМ-МЕНЕДЖМЕНТА В КАДРОВОЙ БЕЗОПАСНОСТИ	
Баширова А.Р., Чердовских А.М., Ракаева Л.И. СУЩНОСТЬ ТЕХНОЛОГИЧЕСКОЙ МОДЕРНИЗАЦИИ ЭКОНОМИКИ	
Ракаева Л.И., Баширова А.Р., Чердовских А.М. ТЕОРЕТИЧЕСКИЕ АСПЕКТЫ КАДРОВОЙ БЕЗОПАСНОСТИ: СУЩНОСТЬ И СОДЕРЖАНИЕ	
Баширова А.Р., Чердовских А.М., Ракаева Л.И. ТЕОРЕТИЧЕСКИЕ И МЕТОДИЧЕСКИЕ ОСНОВЫ УПРАВЛЕНИЯ ЭКОНОМИЧЕСКОЙ БЕЗОПАСНОСТЬЮ ОРГАНИЗАЦИИ	
Баширова А.Р., Чердовских А.М., Ракаева Л.И. ЭКОНОМИЧЕСКАЯ ПРЕСТУПНОСТЬ И ЕЕ ВЛИЯНИЕ НА ЭКОНОМИЧЕСКУЮ БЕЗОПАСНОСТЬ	
Баширова А.Р., Чердовских А.М., Ракаева Л.И. ЭФФЕКТИВНОСТЬ ИСПОЛЬЗОВАНИЯ СРЕДСТВ ГОСУДАРСТВЕННОЙ ПОДДЕРЖКИ В СЕЛЬСКОХОЗЯЙСТВЕННЫХ ОРГАНИЗАЦИЯХ	
Петрова Т.В., Кармильцына А.М., Горюн Ю.С., Султанова А.Э. CHARGE-СИНДРОМ: ОБЗОР ЛИТЕРАТУРЫ	
СОВРЕМЕННЫЕ ТЕХНОЛОГИИ УПРАВЛЕНИЯ ОРГАНИЗАЦИЕЙ	
Ходырева А.М. АНАЛИЗ КАДРОВОЙ ПОЛИТИКИ И КАДРОВОГО ПОТЕНЦИАЛА ПРЕДПРИЯТИЯ	

Хрусталева В.О. ВЗАИМОСВЯЗЬ ОЦЕНКИ ВЕРОЯТНОСТИ БАНКРОТСТВА ПРЕДПРИЯТИЯ И ВЫБОРА АНТИКРИЗИСНОЙ СТРАТЕГИИ	
Хрусталева В.О. ВЗАИМОСВЯЗЬ ПЛАТЕЖЕСПОСОБНОСТИ И БАНКРОТСТВА ПРЕДПРИЯТИЯ	
Антонов В.Е. ВЗАИМОСВЯЗЬ ЭФФЕКТИВНОСТИ ИСПОЛЬЗОВАНИЯ ОСНОВНЫХ СРЕДСТВ И ИСТОЧНИКОВ ИХ ФОРМИРОВАНИЯ	
Едигарева Елена Сергеевна КАДРОВАЯ ПОЛИТИКА В СИСТЕМЕ ОБРАЗОВАНИЯ: ПРОБЛЕМЫ И ВАРИАНТЫ РЕШЕНИЯ	
Гусакова Л.Н. МЕТОДЫ УПРАВЛЕНИЯ ФИНАНСОВЫМИ РИСКАМИ	
Антонов В.Е. ОСНОВНЫЕ СРЕДСТВА ПРЕДПРИЯТИЯ: ПОНЯТИЕ И СУЩНОСТЬ	
Янченко И.В. ПАТЕРНАЛИЗМ КАК «МЯГКАЯ СИЛА» В УПРАВЛЕНИИ КОРПОРАЦИИ	
АКТУАЛЬНЫЕ ВОПРОСЫ ПОЛИТИКИ И ПРАВА	
Мартиросян Л.А. АДВОКАТ КАК УЧАСТНИК УГОЛОВНОГО СУДОПРОИЗВОДСТВА	
Лушниковая Арина Алексеевна АКТУАЛЬНЫЕ ВОПРОСЫ РАЗГРАНИЧЕНИЯ ХУЛИГАНСТВА С НЕКОТОРЫМИ ИНЫМИ ПРОТИВОПРАВНЫМИ ДЕЯНИЯМИ	
Волошина Кристина Константиновна АКТУАЛЬНЫЕ ПРОБЛЕМЫ НОРМАТИВНО-ПРАВОВОГО РЕГУЛИРОВАНИЯ ГОСУДАРСТВЕННО-ЧАСТНОГО ПАРТНЕРСТВА В РОССИИ	
Земляченко Я.В., Ананьев В.А. АКТУАЛЬНЫЕ ПРОБЛЕМЫ ОБЯЗАТЕЛЬНОСТИ ДОСУДЕБНОГО УРЕГУЛИРОВАНИЯ СПОРА	
Балякина Е.Б., Ефремова К.Ю. АКТУАЛЬНЫЕ ПРОБЛЕМЫ ПРАВОВОГО ПОЛОЖЕНИЯ ЕДИНОГО НЕДВИЖИМОГО КОМПЛЕКСА	

Ковырзина А.К. ВЛИЯНИЕ ТЕРАКТА 11 СЕНТЯБРЯ 2001Г. НА РАЗВИТИЕ АМЕРИКАНСКОЙ ДОКТРИНЫ «СМЕНЫ РЕЖИМОВ»	
Маишева Т.К. ВНЕСУДЕБНАЯ (УПРОЩЕННАЯ) ПРОЦЕДУРА БАНКРОТСТВА И ОСОБЕННОСТИ ЕЕ ПРИМЕНЕНИЯ В РОССИЙСКОЙ ФЕДЕРАЦИИ	
Мельников А.А. ВОВЛЕЧЕНИЕ НЕСОВЕРШЕННОЛЕТНЕГО В ДЕЙСТВИЯ, ПРЕДСТАВЛЯЮЩИЕ ОПАСНОСТЬ ДЛЯ ЕГО ЖИЗНИ	
Волгин Г.А. ВСТУПЛЕНИЕ В НАСЛЕДСТВО ПО ИСТЕЧЕНИИ СРОКА ПРИНЯТИЯ НАСЛЕДСТВА	
Хайбуллин А.Р., Насртдинова Р.Р. ГОСУДАРСТВЕННЫЙ КОНТРОЛЬ И НАДЗОР В СЕТИ «ИНТЕРНЕТ» В РОССИЙСКОЙ ФЕДЕРАЦИИ	
Смоленский М.Б., Сотникова Е.М. ГРАЖДАНСКО-ПРАВОВАЯ ОТВЕТСТВЕННОСТЬ ЗА ВРЕД, ПРИЧИНЕННЫЙ НЕЗАКОННЫМИ ДЕЙСТВИЯМИ ОРГАНОВ ДОЗНАНИЯ, ПРЕДВАРИТЕЛЬНОГО СЛЕДСТВИЯ, ПРОКУРАТУРЫ И СУДА	
Мельникова Т.Л., Сюрюют А.А. ДЕНЬГИ КАК ОБЪЕКТ ГРАЖДАНСКОГО ПРАВА	
Теселкина А.А. ДИНАМИКА ВЛИЯНИЯ РОССИИ НА ПОСТСОВЕТСКОМ ПРОСТРАНСТВЕ ЗА ПОСЛЕДНИЕ 10 ЛЕТ	
Кильдяшева Э.А. ДОВЕРИТЕЛЬНОЕ УПРАВЛЕНИЕ НАСЛЕДОВАННОЙ ДОЛЕЙ В УСТАВНОМ КАПИТАЛЕ ОБЩЕСТВА С ОГРАНИЧЕННОЙ ОТВЕТСТВЕННОСТЬЮ: ВОПРОСЫ ТЕОРИИ И ПРАКТИКИ	
Шумова В.Д. ИНСТИТУТ ПОМИЛОВАНИЯ В УГОЛОВНОМ ПРАВЕ	
Филимонов А.Д. ИСТОРИЧЕСКАЯ ПОЛИТИКА НА ПРИМЕРЕ ИСПОЛЬЗОВАНИЯ СИМВОЛОВ, ОБРАЗОВ И НАРРАТИВОВ ДОСОВЕТСКОГО ПЕРИОДА	
Лебедков С.В. К ВОПРОСУ О ПРАВОВОЙ ПРИРОДЕ ПЛАТЫ ЗА ОТКАЗ ОТ ДОГОВОРА	

<p>Белявский Д.С., Писакова Е.А. К ВОПРОСУ О ПРАВОВЫХ ОСНОВАХ ФУНКЦИЙ И ПОЛНОМОЧИЯХ КОМИТЕТА ТРУДА И СОЦИАЛЬНОЙ ЗАЩИТЫ НАСЕЛЕНИЯ АДМИНИСТРАЦИИ ГОРОДА СТАВРОПОЛЯ</p>	
<p>Лукинова С.А., Олейникова Е.А. К ВОПРОСУ О СОВРЕМЕННЫХ ПРОБЛЕМАХ СОЦИАЛЬНОГО ОБЕСПЕЧЕНИЯ СУДЕЙ</p>	
<p>Белявский Д.С., Писакова Е.А. К ВОПРОСУ ОБ ИСТОРИИ СОЗДАНИЯ И ДЕЯТЕЛЬНОСТИ КОМИТЕТА ТРУДА И СОЦИАЛЬНОЙ ЗАЩИТЫ НАСЕЛЕНИЯ АДМИНИСТРАЦИИ ГОРОДА СТАВРОПОЛЯ</p>	
<p>Минаев М.О. КАТЕГОРИЯ «ЛИЧНОСТЬ» И ЕЁ ЗНАЧЕНИЕ ДЛЯ ГРАЖДАНСКИХ ПРАВООТНОШЕНИЙ</p>	
<p>Гребеньков А.А., Строева М.Ю. КИБЕРБУЛЛИНГ КАК СФЕРА НОВЫХ ПРЕСТУПЛЕНИЙ</p>	
<p>Малиновский О.Н., Нерсесян А.В. КИЛИКСКОЕ АРМЯНСКОЕ ГОСУДАРСТВО И РЕСПУБЛИКА АРМЕНИЯ: СРАВНИТЕЛЬНО-ПРАВОВОЙ АНАЛИЗ И АКТУАЛЬНЫЕ ПРОБЛЕМЫ СОБЛЮДЕНИЯ ПРАВ И СВОБОД ЧЕЛОВЕКА И ГРАЖДАНИНА В РЕСПУБЛИКЕ АРМЕНИЯ</p>	
<p>Хажеев И.Д. КЛАССИФИКАЦИЯ ОГРАНИЧЕНИЙ ПРАВ НА ЗЕМЕЛЬНЫЕ УЧАСТКИ</p>	
<p>Смазнова М.А. КЛАССИФИКАЦИЯ СЛОЖНЫХ ЕДИНИЧНЫХ ПРЕСТУПЛЕНИЙ ПО ЗАРУБЕЖНОМУ ЗАКОНОДАТЕЛЬСТВУ</p>	
<p>Шоп Д.Г. КОНСЕРВАТИВНО-ПРАВОВОЙ ПРОЕКТ, КАК ОСНОВА КОНСТИТУЦИОННО-ПРАВОВОГО СТРОИТЕЛЬСТВА СОВЕРЕМЕННОЙ РОССИИ</p>	
<p>Хлебосолова М.И. КОНСТИТУЦИОННО-ПРАВОВОЙ АНАЛИЗ ПОЗИЦИЙ КОНСТИТУЦИОННОГО СУДА РОССИЙСКОЙ ФЕДЕРАЦИИ ПО ВОПРОСАМ ЗАЩИТЫ ПРАВА НА СВОБОДУ И ЛИЧНУЮ НЕПРИКОСНОВЕННОСТЬ</p>	

Синенко И.А. КОНСТРУИРОВАНИЕ ИМИДЖА ПОЛИТИЧЕСКОЙ ПАРТИИ НА ПРИМЕРЕ ПАРТИИ «НОВЫЕ ЛЮДИ»	
Фролов А.Н., Харенков И.Е. КРИМИНАЛИСТИЧЕСКИЕ АСПЕКТЫ РАСПРОСТРАНЕНИЯ НАРКОТИКОВ ЧЕРЕЗ ИНТЕРНЕТ-РЫНКИ В ДАРКНЕТЕ	
Соломеина А.Б., Ларионова Е.С. МЕЖДУНАРОДНЫЕ ПЕРЕВОЗКИ ПРЕДМЕТОВ ДВОЙНОГО НАЗНАЧЕНИЯ В УСЛОВИЯХ ОГРАНИЧЕНИЙ	
Падусева О.Д. МОДЕЛИ ПРАВОВОГО РЕГУЛИРОВАНИЯ В УСЛОВИЯХ ТРАНСГРАНИЧНОЙ НЕСОСТОЯТЕЛЬНОСТИ	
Сулейманова А.А. НАСЛЕДОВАНИЕ ДОЛЕЙ В УСТАВНОМ КАПИТАЛЕ ОБЩЕСТВ С ОГРАНИЧЕННОЙ ОТВЕТСТВЕННОСТЬЮ	
Меняйлов И.В. НЕКОТОРЫЕ ПРОБЛЕМЫ ОСУЩЕСТВЛЕНИЯ ФУНКЦИИ ПРОКУРОРСКОГО НАДЗОРА В ДОСУДЕБНЫХ СТАДИЯХ УГОЛОВНОГО ПРОЦЕССА	
Иванова Регина Ивановна НОРМАТИВНО-ПРАВОВАЯ ОСНОВА ПРОВЕДЕНИЯ ПРАВОВЫХ ЭКСПЕРИМЕНТОВ В РОССИЙСКОЙ ФЕДЕРАЦИИ: ПРОБЛЕМНЫЕ АСПЕКТЫ	
Хабурская Лилия Игоревна НОРМАТИВНО-ПРАВОВОЕ РЕГУЛИРОВАНИЕ АДВОКАТСКОЙ ДЕЯТЕЛЬНОСТИ	
Кравченко Д.С. О НЕКОТОРЫХ ВОПРОСАХ КОДИФИКАЦИИ ПЕНСИОННОГО ЗАКОНОДАТЕЛЬСТВА В РОССИЙСКОЙ ФЕДЕРАЦИИ	
Аникеева Дарья Евгеньевна ОБРАЩЕНИЕ ВЗЫСКАНИЯ НА ЗАЛОЖЕННОЕ ИМУЩЕСТВО: НОРМАТИВНАЯ ОСНОВА И ПОРЯДОК	
Балякина Е.Б., Ефремова К.Ю. ОГРАНИЧЕНИЯ И ПРЕДЕЛЫ ОСУЩЕСТВЛЕНИЯ ПРАВА СОБСТВЕННОСТИ НА ЖИЛЫЕ ПОМЕЩЕНИЯ	
Чежин Федор Владимирович ОГРАНИЧЕННЫЕ ВЕЩНЫЕ ПРАВА НА ЗЕМЕЛЬНЫЕ УЧАСТКИ	

Куулар Айджана Леонидовна ОПЕКА И ПОПЕЧИТЕЛЬСТВО КАК ИНСТРУМЕНТ ЗАЩИТЫ ПРАВ НЕСОВЕРШЕННОЛЕТНИХ	
Падусева О.Д. ОПРЕДЕЛЕНИЕ ПРИМЕНИМОГО ПРАВА ПРИ ТРАНСГРАНИЧНОМ БАНКРОТСТВЕ	
Белозерцева П.А., Боева А.А., Гредина А.Г. ОРГАНИЗАЦИЯ РАБОТЫ ЦЕНТРОВ ЗАНЯТОСТИ НАСЕЛЕНИЯ НА ТЕРРИТОРИИ ОРЛОВСКОЙ ОБЛАСТИ	
Краснов Д.А. ОСНОВАНИЯ ДЛЯ ОДНОСТОРОННЕГО ИЗМЕНЕНИЯ И РАСТОРЖЕНИЯ ДОГОВОРОВ	
Алферова П.А. ОСНОВНЫЕ МЕХАНИЗМЫ ОБЕСПЕЧЕНИЯ ГОСУДАРСТВЕННОГО РЕЖИМА ОГРАНИЧЕНИЯ ХОЗЯЙСТВЕННОЙ ДЕЯТЕЛЬНОСТИ НА БАЙКАЛЬСКОЙ ПРИРОДНОЙ ТЕРРИТОРИИ: РАЗГРАНИЧЕНИЕ ПОЛНОМОЧИЙ И ПРЕДМЕТОВ ВЕДЕНИЯ	
Полида К.Р. ОСНОВНЫЕ ПРОБЛЕМЫ УПРАВЛЕНИЯ ХОЛДИНГОМ	
Нуров Р.Д. ОСОБЕННОСТИ ВОЗМЕЩЕНИЯ ВРЕДА, ПРИЧИНЕННОГО ЖИЗНИ ИЛИ ЗДОРОВЬЮ ИСТОЧНИКОМ ПОВЫШЕННОЙ ОПАСНОСТИ В РФ	
Бабаева Л.Р. ОСОБЕННОСТИ И ПРАВОВОЕ РЕГУЛИРОВАНИЕ РЕЖИМА КОНТРТЕРРОРИСТИЧЕСКОЙ ОПЕРАЦИИ В РОССИЙСКОЙ ФЕДЕРАЦИИ	
Карпешина Ксения Ивановна ОСОБЕННОСТИ И СВОЙСТВА ОСНОВНЫХ СПОСОБОВ СОВЕРШЕНИЯ КРИМИНАЛЬНЫХ БАНКРОТСТВ ЮРИДИЧЕСКИХ ЛИЦ	
Шмаков Д.А. ОСОБЕННОСТИ ПРАВОВОЙ РЕГЛАМЕНТАЦИИ ИНСТИТУТА УГОЛОВНЫХ НАКАЗАНИЙ В УГОЛОВНОМ ПРАВЕ РОССИЙСКОЙ ФЕДЕРАЦИИ	
Христофорова Елена Игоревна, Гребенской Павел Александрович ОСОБЕННОСТИ РЕАЛИЗАЦИИ ПРАВА НА ОБРАЗОВАНИЕ СРЕДИ ДЕТЕЙ МИГРАНТОВ В РОССИЙСКОЙ ФЕДЕРАЦИИ	

Катальников А.В. ОСОБЕННОСТИ СУБЪЕКТНОГО СОСТАВА ДОГОВОРА ПОТРЕБИТЕЛЬСКОГО КРЕДИТОВАНИЯ	
Фатихова Э.И. ОСОБЕННОСТИ УЧАСТИЯ ФИНАНСОВОГО УПРАВЛЯЮЩЕГО В ДЕЛЕ О БАНКРОТСТВЕ НАСЛЕДСТВЕННОЙ МАССЫ	
Петрова Т.В. ОЦЕНКА БИЗНЕС-МОДЕЛЕЙ ВЕДЕНИЯ ХОЗЯЙСТВЕННОЙ ДЕЯТЕЛЬНОСТИ ГРУППОЙ ЛИЦ В КОНТЕКСТЕ ПОЛУЧЕНИЯ НЕОБОСНОВАННОЙ НАЛОГОВОЙ ВЫГОДЫ	
Кузьмина Т.Ф. ПЕРСОНАЛЬНЫЕ ДАННЫЕ КАК ОБЪЕКТ ПРАВОВОГО РЕГУЛИРОВАНИЯ В ГРАЖДАНСКОМ ПРАВЕ РФ	
Лушникова Арина Алексеевна ПЕРСПЕКТИВЫ АДАПТАЦИИ ЗАРУБЕЖНОГО ОПЫТА ПРОФИЛАКТИКИ ХУЛИГАНСТВА	
Матюхина Алина Александровна, Рахимов Бахтоварджон Абдувахобович ПЛАНИРОВАНИЕ И ПРОГНОЗИРОВАНИЕ В ГОСУДАРСТВЕННОМ УПРАВЛЕНИИ: ПРОБЛЕМЫ И РЕШЕНИЯ	
Алферова Дарья Александровна, Корелова Арина Владимировна ПОНЯТИЕ И ВИДЫ МЕР АДМИНИСТРАТИВНОГО ПРИНУЖДЕНИЯ	
Чепурнов Дмитрий Евгеньевич ПОНЯТИЕ И ВИДЫ ОБЩЕСТВЕННО ОПАСНЫХ ПОСЛЕДСТВИЙ В УГОЛОВНОМ ПРАВЕ	
Атоян А.Ш. ПОНЯТИЕ И ЗНАЧЕНИЕ УСЫНОВЛЕНИЯ	
Ларионов К.И. ПОНЯТИЕ И ОСНОВНЫЕ ЭЛЕМЕНТЫ КОНСТИТУЦИОННО- ПРАВОВОЙ ОТВЕТСТВЕННОСТИ	
Петрова Т.В. ПОНЯТИЕ И ЭТАПЫ ФОРМИРОВАНИЯ ИНСТИТУТА НЕОБОСНОВАННОЙ НАЛОГОВОЙ ВЫГОДЫ	
Литвин К.С. ПОНЯТИЕ НЕЗАКОННОГО ОБОРОТА ОРУЖИЯ В УГОЛОВНОМ ПРАВЕ	

ТЕХНИКА И ОБЩЕСТВО В XXI ВЕКЕ	
Яковлева Е.В. ВЛИЯНИЕ ВЫБОРА СИСТЕМЫ СЛИВО-НАЛИВНЫХ ОПЕРАЦИЙ НА БЕЗОПАСНОСТЬ РОЗЛИВА СУГ В БАЛЛОНЫ	
Яковлева Е.В. ВЛИЯНИЕ ИЗМЕНЧИВОСТИ СОСТАВА СПГ НА БЕЗОПАСНОСТЬ ПРОЦЕССА ЕГО ХРАНЕНИЯ	
Юнусова Г.Х. ВЛИЯНИЕ ИСЛАМСКОГО ФАКТОРА НА РЕЛИГИОЗНЫЕ КОНФЛИКТЫ В СОВРЕМЕННОЙ РОССИИ	
Вахидова В.П., Дернова А.С. ВЛИЯНИЕ ЦИФРОВИЗАЦИИ НА РЫНОК ТРУДА	
Сорокин А.М., Кутепов А.В. ИССЛЕДОВАНИЕ ВОЗМОЖНОСТИ ПРИМЕНЕНИЯ ТЕХНОЛОГИИ ВОДОРОДНОГО ОХРУПЧИВАНИЯ ПРИ ПРОИЗВОДСТВЕ ПОСТОЯННЫХ МАГНИТОВ НА ОСНОВЕ СПЛАВА PR-FE-B	
Бабина Владилена Игоревна, Ломакин Игорь Владимирович КОНСТРУИРОВАНИЕ И АНАЛИЗ РАБОТЫ ПРОСТЕЙШЕГО АЛКОТЕСТЕРА	
Терехина О.В. РОЛЬ РАННИХ ДЕЗАДАПТИВНЫХ СХЕМ В ОЦЕНКЕ ПСИХОЛОГИЧЕСКОЙ БЕЗОПАСНОСТИ СТУДЕНТОВ	
СОВРЕМЕННЫЕ НАПРАВЛЕНИЯ ОБРАЗОВАНИЯ И ПЕДАГОГИКИ	
Морозова Анастасия Даниловна АНАЛИЗ РЕЗУЛЬТАТОВ КОНСТАТИРУЮЩЕГО ЭТАПА ЭКСПЕРИМЕНТА ПО ТЕМЕ «УПРАВЛЕНЧЕСКАЯ КУЛЬТУРА РУКОВОДИТЕЛЯ ОБРАЗОВАТЕЛЬНОЙ ОРГАНИЗАЦИИ»	
Волошко Е.А. ВЛИЯНИЕ ФИЗИЧЕСКОЙ АКТИВНОСТИ НА ПСИХИЧЕСКОЕ ЗДОРОВЬЕ	
Гриц Г.Н. ВЛИЯНИЕ ОСОЗНАННОЙ САМОРЕГУЛЯЦИИ НА КОПИНГ-СТРАТЕГИИ ПОВЕДЕНИЯ ПОДРОСТКОВ	
Урунов А.Т., Ильина А.С. ВЛИЯНИЕ СПОРТА НА ЭКОЛОГИЮ	

Ильин А.В., Чунихина В.А. ВЛИЯНИЕ ФИЗИЧЕСКОГО ВОСПИТАНИЯ НА КОГНИТИВНОЕ РАЗВИТИЕ ДЕТЕЙ	
Оспищев В.П., Складорова Е.И. ВЛИЯНИЕ ФИЗИЧЕСКОЙ КУЛЬТУРЫ НА ЭФФЕКТИВНОСТЬ УЧЕБНОЙ ДЕЯТЕЛЬНОСТИ	
Шамина В.П. ГРУППОВАЯ РАБОТА КАК РЕСУРС ПРАКТИКО-ОРИЕНТИРОВАННОГО ФОРМИРОВАНИЯ И РАЗВИТИЯ КОММУНИКАТИВНОЙ КУЛЬТУРЫ ШКОЛЬНИКОВ	
Приседская Анастасия Викторовна, Елисеева Елена Викторовна ДИДАКТИЧЕСКАЯ ИГРА КАК СРЕДСТВО РАЗВИТИЯ ДЕТЕЙ ДОШКОЛЬНОГО ВОЗРАСТА	
Ильин А.В., Чунихина В.А. ИЗУЧЕНИЕ СВЯЗИ МЕЖДУ ФИЗИЧЕСКОЙ АКТИВНОСТЬЮ И АКАДЕМИЧЕСКОЙ УСПЕВАЕМОСТЬЮ	
Волошко Е.А. ИННОВАЦИИ В МЕТОДИКАХ ОБУЧЕНИЯ ФИЗИЧЕСКОЙ КУЛЬТУРЕ	
Селиванова Ю.А. КОГНИТИВНЫЕ НАРУШЕНИЯ У ДЕТЕЙ В НАЧАЛЬНОЙ ШКОЛЕ	
Азербаетова А.А., Богданова А.А. КУЛЬТУРОЛОГИЧЕСКАЯ ИНТЕГРАЦИЯ В СИСТЕМЕ ИСТОРИЧЕСКОГО ОБРАЗОВАНИЯ	
Колгинова Ксения Георгиевна МАССОВЫЙ И СТУДЕНЧЕСКИЙ СПОРТ В ВЫСШИХ УЧЕБНЫХ ЗАВЕДЕНИЯХ: ПРОБЛЕМЫ И ПЕРСПЕКТИВЫ	
Байрамгулова Анна Анатольевна МЕТОДИЧЕСКАЯ ПОДДЕРЖКА РАЗВИТИЯ ИНДИВИДУАЛЬНОГО СТИЛЯ МОЛОДОГО ПЕДАГОГА	
Савирко И.В. ОБ АЛГОРИТМЕ НАПИСАНИЯ ДОПОЛНИТЕЛЬНОЙ ОБЩЕРАЗВИВАЮЩЕЙ ПРОГРАММЫ	
ИНФОРМАЦИОННЫЕ И КОММУНИКАТИВНЫЕ ТЕХНОЛОГИИ	
Скороходова Мария Петровна LEGAL DESIGN И BUSINESS AWARENESS В РАБОТЕ ЮРИСТА КАК МЕХАНИЗМЫ ЦИФРОВИЗАЦИИ ПРИ ПРАВОВОМ СОПРОВОЖДЕНИИ БИЗНЕСА	

Рогова Арина Андреевна ИНФЛЮЕНСЕРЫ, КАК МЕТОД ПРОДВИЖЕНИЯ ТОВАРОВ И УСЛУГ	
Корнишин А.А. ОБЗОР АЛГОРИТМОВ МАШИННОГО ОБУЧЕНИЯ ДЛЯ ОБРАБОТКИ ЗАПРОСОВ В HELPDESK	
Шайкова А.А. ОБЗОР ИНСТРУМЕНТАРИЯ ЗАЩИТЫ ОТ СБОЕВ И ВОССТАНОВЛЕНИЯ ОС СЕМЕЙСТВА LINUX	
Блинов А.В., Шахвалеева С.Т. РАЗРАБОТКА МАТЕМАТИЧЕСКОЙ МОДЕЛИ ИННОВАЦИОННОЙ ДЕЯТЕЛЬНОСТИ В РОССИЙСКОЙ ФЕДЕРАЦИИ	
Рабданова В.В., Зайцев М.А. РАЗРАБОТКА МОБИЛЬНОГО ПРИЛОЖЕНИЯ «МАШИНА ТЬЮРИНГА»	
Рабданова В.В., Дугаров В.А. РАЗРАБОТКА МОБИЛЬНОГО ПРИЛОЖЕНИЯ «СИМУЛЯТОР ЛОГИЧЕСКИХ СХЕМ»	