

ISSN 2587-6244

# АЛЛЕЯ НАУКИ

№11(86), 1 том, Ноябрь, 2023

НАУЧНО-ПРАКТИЧЕСКИЙ ЭЛЕКТРОННЫЙ ЖУРНАЛ

НАУЧНО-ПРАКТИЧЕСКИЙ ЭЛЕКТРОННЫЙ  
ЖУРНАЛ

# «Аллея Науки»

<http://alley-science.ru>

ISSN 2587-6244

УДК 004.03:004.6:003.7

ББК 73+66.8+61.4

*Редакционный совет:*

Чернов А.В., доктор филологических наук, профессор

Селевич Т.С., кандидат экономических наук, доцент

Древаль А.Н., кандидат технических наук, доцент

Бекарев И.С., доктор социологических наук, профессор

Рахимов Т.Р., кандидат экономических наук, доцент

Епифанов А.С., доктор экономических наук, профессор

Буртовая Н.Б., кандидат психологических наук, доцент

Новиков В.С., доктор экономических наук, профессор

*Отв. ред. Д.А. Шелистов*

**Выпуск №11(86), 1 том, Ноябрь, 2023**

Сайт: <http://alley-science.ru>



# ОСНОВНОЙ РАЗДЕЛ: СОВРЕМЕННАЯ НАУКА И ЕЕ РАЗВИТИЕ

*УДК 629.7.051*

*Соколов Олег Аркадьевич  
заведующий кафедрой «Систем автоматизированного  
управления»  
ФГБОУ ВО «Санкт-Петербургский государственный  
Университет гражданской авиации»  
им. А.А. Новикова  
Россия, г. Санкт-Петербург  
Бирюк Александр Андреевич,  
студент 3 курса факультет «Летной эксплуатации» ЛЭГВС  
«Летная эксплуатация гражданских  
воздушных судов»  
ФГБОУ ВО «Санкт-Петербургский государственный  
Университет гражданской авиации»  
им. А.А. Новикова  
Россия, г. Санкт-Петербург*

## **АВТОМАТИЗИРОВАННОЕ СЧИСЛЕНИЕ ПУТИ В АВИАЦИИ**

***Аннотация:** В данной статье рассмотрены основные принципы автоматизированного счисления пути в авиации, системы координат, используемые для данного метода определения координат.*

***Ключевые слова:** Счисление пути, система координат, аэронавигация.*

***Annotation:** This article discusses the basic principles of automated dead reckoning in aviation, the coordinate systems used for this method of determining coordinates.*

***Key words:** dead reckoning, coordinate system, aeronavigation.*

### **Введение**

Авиационная индустрия постоянно стремится к совершенствованию процессов и повышению безопасности. Одним из важных аспектов является оптимизация пути следования воздушных судов. Автоматизированное

счисление пути позволяет оптимизировать маршруты полетов, с учетом различных факторов, таких как погода, трафик воздушных судов и ограничения пространства. Это позволяет сократить время полетов и уменьшить затраты на топливо. Счисление пути – методы определения координат места самолета, основанные на информации о начальном месте самолета и информации о навигационных элементах движения. Поэтому основной частью любой автоматизированной системы счисления пути является навигационный вычислитель. Он может быть аналогового типа, то есть основанный на электромеханических устройствах, или цифрового. Счисленное место самолета характеризуется его координатами, следовательно, должна быть выбрана система координат. В системах счисления пути, основанных на использовании измеренных скоростей ВС, обычно используются ортодромические системы координат. Наиболее часто – частноортодромическая, связанная с ЛЗП участка маршрута. Однако в системах счисления пути они принимаются за обычные плоские декартовы системы координат. Тот факт, что Земля при счислении принимается за плоскость, не вносит существенной погрешности в рассчитанные координаты, если удаление ВС от осей системы координат не превышает нескольких сотен километров.



Рис. 1 Прямоугольная система координат

Ориентация осей обеспечивается путем ввода в навигационный вычислитель угла карты.

### **Основные принципы автоматизированного счисления пути**

Автоматизированное счисление пути в авиации основывается на использовании специализированных систем и алгоритмов. В зависимости от конкретной задачи и требований, могут применяться различные типы систем.

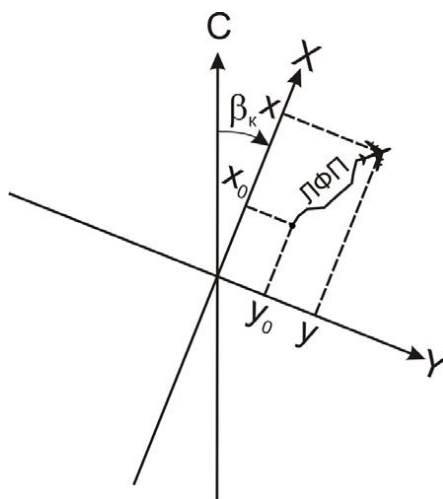

Однако, в целом, основные принципы автоматизированного счисления пути включают:

1. Сбор и анализ данных о рейсе, включая информацию о погоде, ограничениях пространства и требованиях воздушного пространства.
2. Разработка оптимального маршрута, учитывающего все ограничения и требования.
3. Расчет времени, необходимого для полета по данному маршруту.
4. Построение графического представления маршрута для пилота.

### **Типы систем автоматизированного счисления пути**

Существует несколько типов систем автоматизированного счисления пути, которые используются в авиации. Одни из наиболее распространенных типов систем включают:

1. Системы управления воздушным движением (СУВД). Эти системы используются для направления движения воздушных судов на предварительно определенные маршруты с использованием автоматических систем навигации.
2. Автоматизированные системы слежения. Эти системы отслеживают положение воздушных судов в реальном времени с помощью радиосвязи или спутниковых систем.
3. Системы автоматического управления полетом. Эти системы обеспечивают навигацию и управление воздушным судном на всем пути полета, включая вертикальный и горизонтальный контроль.

### **Преимущества автоматизированного счисления пути**

Использование автоматизированного счисления пути в авиации предоставляет ряд преимуществ. Некоторые из них включают:

1. Увеличение безопасности полетов. Автоматизированные системы позволяют учитывать все факторы, связанные с безопасностью, такие как погода, трафик воздушных судов и ограничения пространства. Это помогает предотвратить возможные столкновения и сократить риски.
2. Сокращение времени полетов. Автоматизированное счисление пути позволяет выбирать оптимальные маршруты, что способствует сокращению времени полетов и улучшению пунктуальности.
3. Оптимизация затрат на топливо. Автоматизированное счисление пути дает возможность минимизировать затраты на топливо путем выбора оптимального маршрута и учета экономичных режимов полета.

## **Проблемы и направления развития**

Необходимо отметить, что автоматизированное счисление пути в авиации не является безупречным и существуют некоторые проблемы, связанные с его реализацией и эксплуатацией. Одна из ключевых проблем состоит в обеспечении надежности систем автоматизированного счисления пути, чтобы избежать ситуаций с ошибками или сбоями в работе. Кроме того, такие системы требуют высоких инвестиций и поддержки в области обучения и обновления.

В будущем, автоматизированное счисление пути в авиации будет продолжать развиваться. Это включает внедрение новых технологий, таких как системы искусственного интеллекта и машинного обучения, а также улучшение существующих алгоритмов и систем. Одна из направлений развития – использование более точных данных о погоде и их интеграция в системы автоматизированного счисления пути для более точного прогнозирования и анализа.

## **Заключение**

В настоящей статье была рассмотрена проблема автоматизированного счисления пути в авиации. Были рассмотрены основные принципы, типы систем и алгоритмы, а также преимущества и проблемы автоматизированного счисления пути. Важно отметить, что автоматизированное счисление пути играет важную роль в оптимизации пути следования воздушных судов, улучшении безопасности полетов, сокращении времени полетов и оптимизации затрат на топливо. С развитием новых технологий и появлением более точных данных о погоде, эта область будет продолжать прогрессировать и улучшать работу авиации.

## **Список литературы:**

- 1) Аэронавигация. Ч. II. Радионавигация в полете по маршруту: Учебное пособие [Книга] / авт. Сарайский Ю.Н. Липин А.В., Либерман Ю.И. - Санкт-Петербург: Санкт-Петербургский государственный университет гражданской авиации имени Главного маршала авиации А.А. Новикова, 2021. — 130-134 с.
- 2) Самолетовождение [Книга] / авт. Иткинов Х.Г.. - Москва: Воениздат, 1981. — 80-83 с.

*Лучников Игорь Владимирович  
старший преподаватель кафедры «Систем автоматизированного  
управления»*

*ФГБОУ ВО «Санкт-Петербургский государственный  
Университет гражданской авиации»  
им. А.А. Новикова*

*Россия, г. Санкт-Петербург*

*Рукавицын Владислав Геннадьевич,*

*студент 3 курса факультет «Летной эксплуатации» ЛЭГВС*

*«Летная эксплуатация гражданских воздушных судов»*

*ФГБОУ ВО «Санкт-Петербургский государственный  
Университет гражданской авиации»*

*им. А.А. Новикова*

*Россия, г. Санкт-Петербург*

## **АВТОМАТИЧЕСКИЙ РАДИОКОМПАС И ПРИНЦИПЫ ЕГО РАБОТЫ**

***Аннотация:** Радиокompас – это важное устройство для навигации в воздухе и в море. Он позволяет пилотам и капитанам ориентироваться по магнитным направлениям, обеспечивая безопасное и точное перемещение. С развитием технологий навигации были разработаны и совершенствованы автоматические радиокompасы, которые облегчают и улучшают процесс определения направления. В этой статье мы разберем принцип работы АРК.*

***Ключевые слова:** авиация, компасы, самолет, радиоволны, радиомаяк, безопасность, навигация.*

***Annotation:** A radio compass is an important device for navigation in the air and at sea. It allows pilots and captains to navigate in magnetic directions, ensuring safe and accurate movement. With the development of navigation technologies, automatic radio compasses have been developed and improved, which facilitate and improve the process of determining the direction. In this article we will analyze the principle of ARC operation.*

***Key words:** aviation, compasses, aircraft, radio waves, radio beacon, security, navigation.*

### **Введение**

Радиокompас – это устройство, предназначенное для определения магнитного азимута (направления) на радиостанции или навигационном сигнале. Он работает на принципе приема сигналов, наземными



радиоориентирами или спутниками, и определения угла между магнитным севером и направлением на сигнал.

Автоматический радиокompас – это современная версия классического радиокompаса, оборудованная электроникой, которая позволяет автоматизировать процесс определения направления. В отличие от старых аналоговых радиокompасов, автоматические обычно имеют цифровые дисплеи и компьютеры, способные обрабатывать данные и предоставлять навигационную информацию с высокой точностью.

Автоматические радиокompасы широко применяются в авиации и морской навигации. В авиации они используются для определения направления во время полета, взлета и посадки. В морской навигации они помогают капитанам и экипажам в ориентации в открытом море, в условиях ограниченной видимости или при приближении к порту.

Кроме того, автоматические радиокompасы могут быть установлены на различных видах транспортных средств, таких как грузовые суда, пассажирские лайнеры, танкеры, и даже подводные лодки. Они также находят применение для судовождения и управления движением.

### 1. История создания

Автоматический радиокompас был разработан в начале 20-го века, чтобы обеспечить надежное определение направления полета воздушных судов. Несколько инженеров и ученых внесли вклад в создание и развитие этого устройства.

Важным этапом в развитии радиокompаса была работа двух американских инженеров – Лоренса Эйлвуда и Чарльза Г.Шульца в начале 20-х годов. Они разработали первый радиокompас, который использовал радиосигналы для определения направления. Сперри внедрил свой компас на борту самолета.

В дальнейшем, различные технологические усовершенствования были внесены для улучшения точности и эффективности радиокompаса. Во время Второй мировой войны радиокompасы стали неотъемлемой частью самолета.

Применение радиокompаса расширилось на гражданские авиаперевозки в послевоенное время, и с тех пор он стал стандартным оборудованием на борту большинства воздушных судов, обеспечивая точную навигацию и безопасность полета. В дальнейшем произошли значительные технологические улучшения, что и привело к созданию автоматического радиокompаса, который стал вытеснять своего предшественника.

### 2. Принцип действия АРК.

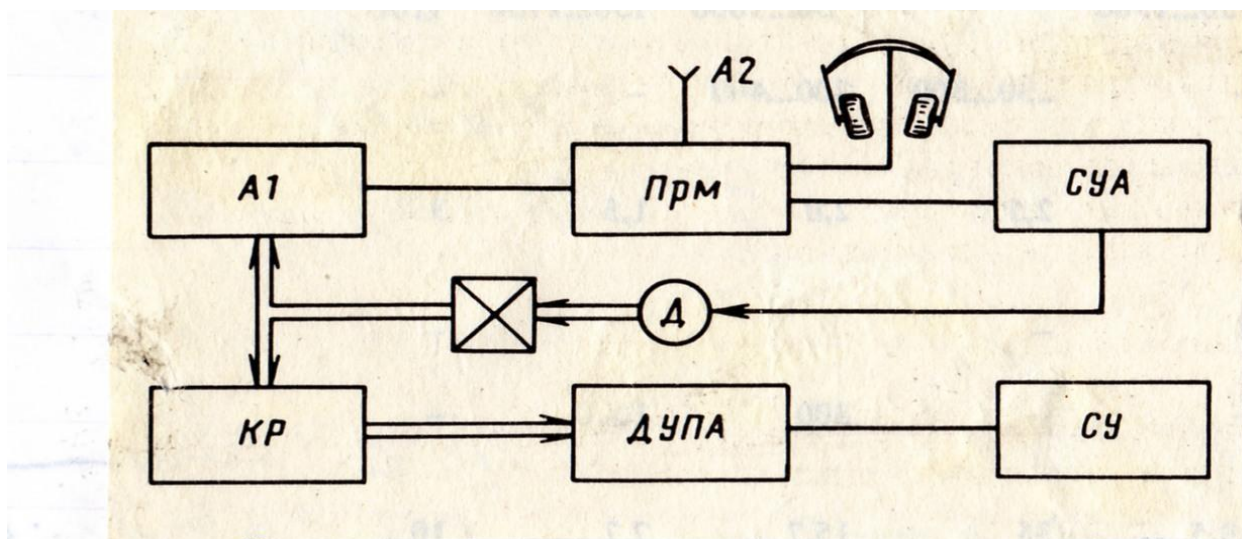

**Рисунок 1. Состав радиокompаса**

В состав радиокompаса (рис.1) входят: направленная антенна А1, ненаправленная антенна А2, приемник Прм, схема управления направленной антенной СУА, двигатель Д с редуктором, компенсатор радиодeviации КР, датчик углового положения антенны ДУПА и стрелочные указатели СУ. В общем, радиокompас представляет собой систему автоматического управления антенной, обеспечивающую установку ее конструктивных осей в направлении на пеленгуемую РС. Сигналы с выхода антенны усиливаются радиоприемником, преобразуются и на выходе с их помощью формируется управляющее напряжение, воздействующее на двигатель, Двигатель поворачивает антенну до тех пор, пока она не установится в направлении на РС. Угловое положение оси антенны отображается с помощью стрелочных указателей на приборных досках пилотов и штурмана, Телефоны, включенные на выходе приемника, позволяют прослушивать позывные сигналы приводной РС, а в случае отказа связных РС могут использоваться для приема сообщений с земли. Компенсатор радиодeviации позволяет вводить поправку на систематические погрешности, обусловленные переотражением сигналов элементами конструкции ВС.

Таким образом, радиокompас представляет собой систему автоматического управления, чувствительным элементом которой является направленная антенна. В качестве направленных антенн в радиокompасах используются рамочные (рис.2) и гониометрические антенные устройства.

### 3.Режимы работы АРК

Независимо от типа радиокompаса у него обязательно должна обеспечиваться работа в следующих режимах: "Антенна" и "Компас". В некоторых АРК более ранних выпусков (АРК-11, АРК-9) имелся также режим "Рамка"

В режиме “Антенна” прием сигналов осуществляется только на направленную антенну, системы автоматического слежения (компасная часть) отключена и АРК представляет собой обычный радиоприемник супергетеродинного типа.

Режим “Компас” является основным режимом работы АРК, т.е. режимом автоматического однозначного пеленгование радиостанций.

При этом прием сигналов осуществляется на не направленную и направленную антенны одновременно. И следующая система автоматического управления положением рамочной антенны и передачи ее углового положения стрелкой указателей позволяет непрерывно и однозначно отсчитывает значение КУР.

Режим “Рамка” предусмотрен на случай отказа автоматической части компаса и является режимом ручного пеленгования радиостанции.

В этом режиме АРК работает как обычный радиоприемник, но прием осуществляется на направленную антенну, которую можно вращать в горизонтальной плоскости вручную дистанционно.

Вследствие направленных свойств антенны уровень сигнала на выходе приемника зависит от ее положения относительно направления на пеленгующую радиостанцию. В момент, когда нормаль к плоскости витков рамочной антенны совпадает с направлением на радиостанцию это сигнал минимальным и равен нулю. Но при таком методе пеленгования КУР определяется двухзначно т.к. диаграммы направленности рамочной антенны (см. рис.3) имеет два минимума, отличных на  $180^\circ$ . Для исключения возможной ошибки определения пеленга, необходимо знать ориентировочное направление на пеленгуемую радиостанцию.

4.Преимущества автоматических радиокомпасов.

1.Высокая точность: автоматические радиокомпасы предоставляют точные данные о направлении и угле отклонения от желаемого курса.

2.Цифровой дисплей: информация отображается на цифровом дисплее, что упрощает понимание и чтение данных

3.Автоматизация: многие автоматические радиокомпасы могут быть связаны с автопилотом и другими системами управления, что обеспечивает более точное управление курсом.

4.Удобство: операторам не нужно ручное настройка устройства, оно автоматически синхронизируется с радиоориентирами или спутниками.

5.Множество функций: автоматические радиокомпасы могут быть интегрированы с другими навигационными системами, такие как GPS, что обеспечивает большую надежность и устойчивость в различных условиях.



5.Эксплуатационные технические характеристики (ЭТХ) автоматических радиоконпасов ГА.

В гражданской авиации находят применение АРК следующих типов: АРК-15,-22,-25,-85, работающие в диапазоне ГМК и КМВ, и АРК-У2, работающий в диапазоне МВ. В таблице 1. представлены основные ЭТХ АРК ГА.

Таблица 1. Характеристики некоторых АРК

ХАРАКТЕРИСТИКА	АРК-85	АРК-15	АРК-22	АРК-У2
Диапазон частот, кГц	150...1750	150...1800	150...1750	(100...150)10 <sup>3</sup>
Дальность действия по приводу, км.	250...500	200...400	-	120...230
Точность измерения КУР, град.	2,5	2,0	1,5	3
Время перестройки, с	2	2...4	-	-
Среднее время наработки на отказ, ч	-	300	1000	-
Масса, кг	-	15,7	7,7	10

Как видно из таблицы 1, погрешность определения КУР лежит в пределах 1,5°...3°.

Дальность действия АРК зависит от мощности пеленгуемой радиостанции, частоты настройки, характера подстилающей поверхности по трассе полета, уровня атмосферных помех и времени суток.

Различают дальность действия АРК по пеленгу и приводу.

Дальность действия по пеленгу - это расстояние, в пределах которого обеспечивается определение угловых координат пеленгуемой радиостанции, с точностью, указанной в табл.1. Эта точность определяется в основном методическими погрешностями.

Дальность действия по приводу - расстояние, в пределах которого осуществляется уверенный прием сигналов ПРС и возможен вывод на ПРС.

Заключение.

Автоматический радиоконпас – это надежное и точное устройство, которое играет важную роль в навигации в воздухе и на море. Он облегчает процесс определения направления и обеспечивает безопасное перемещение

транспортных средств. С развитием технологий он становится все более усовершенствованным, что делает навигацию более удобной и эффективной.

#### **Используемые источники:**

1. Бортовое радионавигационное оборудование [Электронный ресурс] получено из: <https://studfile.net/preview/6152942/page:5/>
2. Радиокompасы [Электронный ресурс] получено из: <https://ru.wikipedia.org/wiki/Радиокompас>
3. АРК (ADF) – принцип работы [Электронный ресурс] получено из: <https://saon.ru/forum/viewtopic.php?t=1211>

**УДК: 796.015.3**

*Усенко А.И., кандидат педагогических наук, доцент  
доцент кафедры физвоспитания  
ФГБОУ ВО «Кубанский государственный аграрный университет  
им. И.Т. Трубилина»  
Россия, г. Краснодар  
Муратов П.Н.  
студент  
3 курс, факультет «Архитектурно-строительный»  
ФГБОУ ВО «Кубанский государственный аграрный университет  
им. И.Т. Трубилина»  
Россия, г. Краснодар*

### **АДАПТАЦИЯ ЦЕНТРАЛЬНОЙ НЕРВНОЙ СИСТЕМЫ К ТЯЖЕЛЫМ ФИЗИЧЕСКИМ НАГРУЗКАМ**

**Аннотация:** *Физическая нагрузка является неотъемлемой частью общего здоровья, оказывая влияние на все процессы организма, в том числе и на центральную нервную систему (ЦНС). В данной статье рассматривается взаимосвязь между тяжелой физической деятельностью и адаптацией ЦНС. Показаны механизмы, лежащие в основе адаптации ЦНС, потенциальные недостатки перегрузок и предлагаются альтернативы, позволяющие сбалансировать пользу от физической активности и избежать вреда.*

**Ключевые слова:** *физическая нагрузка, центральная нервная система, адаптация, мобильность, нейромедиаторы.*

**Annotation:** *Physical activity is an integral part of overall health, affecting all body processes, including the central nervous system (CNS). This article examines the relationship between heavy physical activity and CNS adaptation. The*

*mechanisms underlying CNS adaptation, the potential disadvantages of overload, and alternatives to balance the benefits of physical activity and avoid harm are shown.*

**Key words:** *physical activity, central nervous system, adaptation, mobility, neurotransmitters.*

Начиная рассматривать вопрос адаптации, следует выделить ряд терминов, которые будут использоваться: адаптация – способность организма устойчиво перестраиваться к выполнению нагрузок; центральная нервная система (ЦНС) – главная нервная система человека, состоящая из нескольких отделов по функциональному назначению; тяжелые физические нагрузки – те нагрузки, которые требуют интенсивной (выше нормы) работы мышц и силовых качеств.

Адаптационные возможности человека циклически изменяются: в молодом возрасте они постоянно растут, в зрелом они стабильны и постоянны, в пожилом возрасте уменьшаются. Также, адаптация классифицируется на срочную и долговременную, в первой функциональность энергообеспечения происходит в процессе физической нагрузки, во втором случае в периоды восстановления между тренировочными процессами. [1, с. 3] Каждая из них имеет определенные физиологические особенности. Так, например, при срочной адаптации в митохондриях клеток ткани расщепляется гликоген, который является источником энергии, окисляются жирные кислоты и синтезируются белки. При долговременной адаптации повышается гормональная регуляция организма, приводящая к поддержанию в крови высокого уровня гормонов, или же повышается сопротивление к различным формам атрофии мышечных сокращений, к которым относится молочная кислота (лактат).

Человек является существом с биологически активным образом жизни и постоянно испытывает физическую нагрузку. ЦНС управляет функциями организма во время физической активности, и изучение особенностей реагирования ЦНС включает нейропластичность, высвобождение нейромедиаторов и изменения в нейронных связях. Эти показатели характеризуют и оптимизируют двигательные навыки, производительность и общие физические возможности. Стоит выделить, что центральная нервная система является первым «оповещателем», с которым взаимодействует мозг, поэтому через сеть нервных узлов и окончаний качество ЦНС будет учитываться в работе моторно-зрительных органов и пространственной ориентации. Однако, ЦНС активно и неразрывно связана с работой сердечно-сосудистой системы, поэтому её развитие приводит к развитию работы сердца.



Так, при тяжелых физических нагрузках адаптация сердца приводит к гипертрофированному изменению миокарда, увеличивается пропускная способность капилляров. Правильность развития функций прямо влияет на конечный результат. Сохранение здоровья, включающее практическое увеличение мощности, динамичности, подвижности организма будет первостепенной задачей развития ЦНС в процессе адаптации. [2, с. 190]

Существует и обратная сторона, содержащая нестабильность и дисбаланс. Несмотря на положительные адаптационные эффекты, чрезмерные физические нагрузки могут привести к пагубному воздействию на ЦНС. Синдром перетренированности, повышенный риск травматизма, повышение уровня кортизола и хроническая усталость – вот первые признаки неверного подхода к тренировкам и нагрузкам. Переносящие предельные физические нагрузки спортсмены подвержены заболеваниям, что объясняется нарушениями клеточного и гуморального иммунитета, а также гормональными нарушениями. Принцип постепенного истощения первичных структур, отвечающих за адаптацию, будет подтягивать резервные структуры, функционально не участвующих в ней. Объясняется это тем, что нарушаемый гомеостаз приводит к сдвигам мышечных волокон вегетативной системы, тканей каждого органа, снижению биосинтеза белка и энергообеспечения клеток. Поэтому важно сохранить баланс между нагрузками и восстановительным этапом, отдыхом. [3, с. 95]

### **Заключение**

Любая нагрузка сопровождается реакцией организма, и стрессоустойчивость к более тяжелым видам говорит о приспособленности адаптироваться под создаваемую среду. Тяжелые нагрузки при неправильном функциональном распределении приведут к травмам, истощению, психологическому расстройству и усталости. [4, с. 191] Нельзя исключать из этого процесса циркадные ритмы, соблюдения норм режима сна и питания. Понимание нейробиологических механизмов, лежащих в основе адаптации ЦНС, позволяет оптимизировать пользу от физических нагрузок и снизить риски вышеперечисленного вреда. Сбалансированные тренировки, индивидуальный подход и психологическое благополучие – всё это необходимо для максимальной адаптации ЦНС и общего здоровья.

### **Список литературы:**

1. Костюнина Л.И. Особенности адаптации спортсменов к тренировочным нагрузкам // Педагогико-психологические и медико-биологические проблемы физической культуры и спорта. 2011. №4 (21). URL:

<https://cyberleninka.ru/article/n/osobennosti-adaptatsii-sportsmenov-k-trenirovochnym-nagruzkam>

2. Соболев, Ю.В. Влияние физической культуры на когнитивные способности студентов / Ю.В. Соболев, С.А. Покало // Вызовы глобализации и развитие цифрового общества в условиях новой реальности: Сборник материалов VII Международной научно-практической конференции, Москва, 24 апреля 2023 года. – Москва: Общество с ограниченной ответственностью "Издательство АЛЕФ", 2023. – С. 189-192. – EDN DNCZWL.

3. Соболев, Ю.В. Современный инновационный подход к занятиям физической культурой / Ю.В. Соболев, А.Э. Акоюн // Наука и образование: традиции, опыт, проблемы и перспективы: материалы всероссийской научно-практической конференции, посвященной памяти отличника физической культуры РФ, выдающегося тренера-преподавателя Веры Ивановны Пантюх, Благовещенск, 29 марта 2023 года. Том 1. – Благовещенск: Дальневосточный государственный аграрный университет, 2023. – С. 91-97. – DOI 10.22450/9785964205166\_1\_92. – EDN EXJTHB.

4. Васильева, Д.С. Физическая культура в системе повседневной жизни современного человека: вызовы и перспективы / Д. С. Васильева, Ю. В. Соболев // Современные наука и образование: достижения и перспективы развития: Сборник материалов XXX международной очно-заочной научно-практической конференции, Москва, 07 июня 2023 года. Том 2. – Москва: Научно-издательский центр "Империя", 2023. – С. 190-192. – EDN HBAGPH.

*Сорокина Елена Владимировна,  
кандидат политических наук, доцент,  
БГТУ «ВОЕНМЕХ» им. Д.Ф. Устинова,  
Россия, г. Санкт-Петербург  
Ермилова Кристина Валерьевна,  
Магистрант, 2 курс,  
БГТУ «ВОЕНМЕХ» им. Д.Ф. Устинова,  
Россия, г. Санкт-Петербург*

## **АДРЕСНОСТЬ КАК ОДИН ИЗ СПОСОБОВ ПОВЫШЕНИЯ ЭФФЕКТИВНОСТИ РЕАЛИЗАЦИИ МЕР СОЦИАЛЬНОЙ ЗАЩИТЫ НАСЕЛЕНИЯ**

***Аннотация:** Статья посвящена проблеме оказания адресной социальной помощи. Поднимается вопрос совершенствования системы социальной защиты населения, более четкого выявления нуждающихся групп населения. Рассматривается одна из мер государственной поддержки граждан, оказавшихся в сложной жизненной ситуации, - социальный контракт. Проанализированы статистические данные по эффективности проводимой адресной социальной политики. Выделены положительные и отрицательные аспекты адресной социальной поддержки населения государством.*

***Ключевые слова:** социальная политика, адресность, социальная поддержка, бедность, социальный контракт.*

***Abstract:** The article is devoted to the problem of providing targeted social assistance. The issue of improving the system of social protection of the population, more clearly identifying the needy groups of the population is raised. One of the measures of state support for citizens who find themselves in a difficult life situation is considered - a social contract. Statistical data on the effectiveness of targeted social policy are analyzed. The positive and negative aspects of targeted social support of the population by the state are highlighted.*

***Keywords:** social policy, targeting, social assistance, poverty, social contract.*

Прошло почти 100 лет со дня первого упоминания термина «социальная защита» в широких кругах. Его впервые использовали в законе о социальной защите США в 1935 г. Именно с это времени он стал употребляться во многих странах мира и отражал сущность проблем реализации мер социальной

защиты в отношении нетрудоспособного населения и лиц пенсионного возраста.

Качество жизни зависит от многих факторов – экономики, образования, здравоохранения, культуры, спорта, экологии. И соответственно для достижения требуемого уровня жизни населения государством должна проводиться постоянная и комплексная работа по повышению эффективности социальной поддержки населения. Отечественной системе социальной защиты, как и любой другой системе, необходимо постоянно развиваться и оперативно реагировать на происходящие вокруг изменения. В этой ситуации уже не обойтись без совершенствования существующих технологий и внедрения новых, которые будут учитывать опыт более развитых стран в вопросах повышения благосостояния населения.

В последнее время среди методов оказания социальной поддержки малообеспеченным слоям общества ученые стали выделять адресный подход. Несмотря на то, что первые попытки его внедрения были еще в 1990-х гг., до идеала его так и не довели. Главным риском при реализации социальных программ остается включение в программы не нуждающихся людей, а как следствие нецелевое расходование средств федерального бюджета страны. Адресный подход подразумевает получение помощи определенным кругом лиц, не зависимо от их профессиональной или категориальной принадлежности (безработные, малоимущие семьи и т. д.), т. е. тем, кто действительно в ней нуждается. Распределение средств с адресным подходом происходит более рационально, чем с категориальным.

Вопрос адресности социальной политики освещали в своих работах многие исследователи, например, Т.Н. Степанова, Е.А. Коваленко, Л.М. Прокофьева, К. Линдерт, Дж.Л. Галлагер. Одной из первых адресный подход к оказанию социальной помощи населению исследовала в своих работах М.И. Либоракина. Она была уверена в том, что внедрение адресности оказываемых социальных услуг безусловно повысит эффективность социальной политики государства. По ее мнению, социальная поддержка представляет собой временные меры адресной поддержки в кризисной ситуации (услуги, пособия) для тех, кто в ней действительно нуждается. Они могут предоставляться в разных формах:

- пособия в денежной форме;
- помощь в натуральной форме;
- льготы – выгоды (скидки) при получении услуги;
- субсидии – целевое предоставление средств для оплаты услуги;
- компенсации – возмещение расходов на получение услуги или другого блага [1].

На данный момент приоритетным направлением социальной политики государства стало своевременное принятие мер социальной поддержки населения страны. Сейчас социальная сфера адаптируется к новым цифровым реалиям. Распоряжением Правительства Российской Федерации от 20 февраля 2021 г. № 431-р утверждена Концепция цифровой и функциональной трансформации социальной сферы, относящейся к сфере деятельности Министерства труда и социальной защиты Российской Федерации, на период до 2025 года. Первоочередные цели этой Концепции заключаются в повышении адресности и эффективности предоставления мер социальной поддержки гражданам на федеральном, региональном и муниципальном уровнях, а также повышение эффективности использования средств бюджетов бюджетной системы Российской Федерации, направляемых на реализацию указанных мер [2].

Таким образом, в Российской Федерации осуществляется комплекс мероприятий по созданию единой системы мер социальной поддержки граждан с учетом широкого использования информационных технологий. С 27 сентября 2021 г. вступил в силу Федеральный закон от 30 декабря 2020 г. № 491-ФЗ «О приобретении отдельных видов товаров, работ, услуг с использованием электронного сертификата» [3]. По состоянию на 25 мая 2022 г. Фондом социального страхования Российской Федерации сформировано более 10,6 тыс. электронных сертификатов, за счет которых приобретено свыше 24,2 тыс. технических средств реабилитации инвалидов на сумму более 67,3 млн руб.

В 2023 г. на Петербургском международном экономическом форуме Министр труда и социальной защиты Российской Федерации А.О. Котяков подчеркнул, что необходимо активно пропагандировать и дальше развивать адресный подход. Он отметил, что государственные органы стараются подстроить меры поддержки под индивидуальные жизненные ситуации людей и ориентируются не только на доход. В качестве примеров такого подхода министр назвал социальные контракты.

Социальный контракт – соглашение между государством и людьми, нуждающимися в помощи. Это своеобразный способ поддержки населения в трудных жизненных ситуациях (потеря работы, открытие своего бизнеса). Параллельно с заключением контракта для человека разрабатывают индивидуальную программу социальной адаптации. Цель социальных контрактов – помочь бедным семьям стать самостоятельными и понять, что их личные качества могут помочь им изменить свою жизнь.

Этот контракт дает возможность нуждающимся проявить инициативу на пути к улучшению своего уровня жизни. Он направлен на тех людей, кто

способен отойти от черты бедности за счет реализации своего трудового потенциала. Направления, по которым можно заключить контракт, и их востребованность у населения приведены на Рисунке 1.

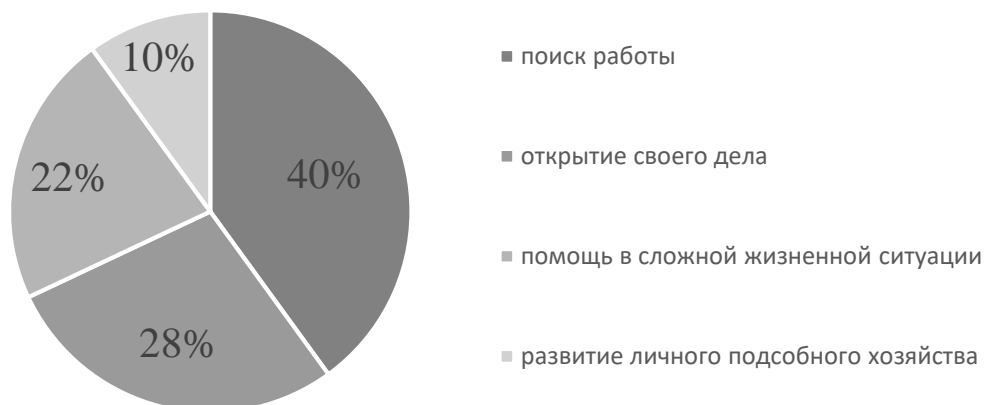

**Рисунок 1. Виды социальных контрактов и их востребованность у населения [4]**

Сумма, предусмотренная в федеральном бюджете для реализации социальных контрактов на 2023 г. – 35 млрд руб., что значительно превышает цифру предыдущего года, ведь по оценке аудиторов этот метод борьбы с бедностью весьма эффективен. Цели госпрограммы, запланированные на 2024 г., уже были достигнуты в 2022 г. На данном этапе государство выплачивает до 350 тыс. руб. на открытие своего бизнеса, до 200 тыс. руб. на развитие личного подсобного хозяйства, а для людей, оказавшихся в сложной жизненной ситуации выплата может быть одноразовой или ежемесячной и рассчитывается индивидуально в зависимости от конкретных условий.

По данным Счетной палаты в 2021 и 2022 гг. в нашей стране социальными контрактами были охвачены около 1,8 млн чел. (с учетом всех членов семьи участников программы). Для оценки эффективности применения этой государственной программы используют такие показатели как преодоление черты бедности и снижение общего уровня бедности по региону. По статистике у 59% участников этого вида государственной поддержки фиксируется планомерное увеличение доходов, а у 24% доход превысил границы бедности. Притом, что на адресные меры расходуется лишь 12% от всех бюджетных средств на меры социальной поддержки, их вклад в снижение численности бедных – 25% (1,09 млн чел. в целом по России оказываются небедными в результате предоставления таких мер) [5].



Ниже в таблице представлены данные по уровню бедности в России за последние пять лет по данным Росстата (Таблица 1).

*Таблица 1.*

**Уровень бедности в РФ в процентах от общей численности населения [6]**

Год	2018	2019	2020	2021	2022	II квартал 2023
Значение, %	12,6	12,3	12,1	11,0	10,5	10,8

Основываясь на этих данных, скачок результатов в 2021 г. предположительно можно связать с активным внедрением адресных мер (ведь с 2021 г. социальный контракт действует на территории всей страны). Также свою роль определенно сыграло повышение размеров социальных выплат, увеличение мер поддержки семей с детьми и т. п.

Конечно, процесс внедрения социальных контрактов в жизнь нуждающихся людей проходит не так гладко, как хотелось бы. Например, по результатам мониторинга видно, что у людей, желающих развить свой бизнес иногда возникают трудности с составлением бизнес-плана, а работники социальных служб не обладают достаточной компетентностью для решения этих вопросов. При заключении социальных контрактов с людьми, которые попали в трудную жизненную ситуацию, чаще всего удается лишь решить бытовые проблемы, не мотивируя при этом людей к самореализации и самостоятельному заработку. А социальные контракты на развитие личного подсобного хозяйства часто сталкиваются с неготовностью людей на долгосрочное участие.

Можно предположить, что выявленные на данном этапе сложности помогут системе социальной защиты адаптироваться и усовершенствовать процедуру оказания помощи людям. Также нужно учитывать, что социальный контракт является лишь вспомогательной мерой в условиях стабильной экономики, который нужно рассматривать в симбиозе с другими мерами социальной поддержки.

Адресный подход несомненно оказывает положительное влияние на развитие социальной политики государства и приносит положительные результаты в борьбе с бедностью населения страны. Основная цель всех реализуемых направлений социальной защиты – это сокращение уровня бедности, помощь наиболее уязвимым слоям общества и, как следствие, повышение общего уровня жизни населения.

На пути к достижению поставленных целей нужно учитывать, что борьба с бедностью – это не просто финансовая помощь малоимущим, а развитие, использование и масштабирование технологий, которые могут

помочь бедным навсегда повысить свой доход. Главное, нельзя забывать, что эти технологии постоянно нужно контролировать, проверять их эффективность и, в случае необходимости, совершенствовать. Повышение расходов на адресную помощь гражданам также безусловно окажет положительное влияние на сокращение уровня бедности, ведь уже сейчас благодаря этим мерам снижение составляет 25%. Таким образом, при реализации адресных мер социальной защиты населения государственным органам нужно усовершенствовать систему информирования граждан о проводимой поддержке, увеличивать доступность этих мер, переходя к беззаявительному порядку оказания услуг, и оперативно реагировать на обращения.

### **Библиографический список:**

1. Либоракина М.И. Адресная социальная поддержка населения: уровень местного самоуправления. – М.: Фонд «Институт экономики города», 1998. – 104 с.
2. Распоряжение Правительства РФ № 431-р от 20.02.2021 «Об утверждении Концепции цифровой и функциональной трансформации социальной сферы, относящейся к сфере деятельности Министерства труда и социальной защиты Российской Федерации, на период до 2025 года» (ред. от 08.05.2023). [Электронный ресурс] – URL: [https://www.consultant.ru/document/cons\\_doc\\_LAW\\_378135/f62ee45faefd8e2a11d6d88941ac66824f848bc2/](https://www.consultant.ru/document/cons_doc_LAW_378135/f62ee45faefd8e2a11d6d88941ac66824f848bc2/) (дата обращения 11.11.2023).
3. Федеральный закон № 491-ФЗ от 30.12.2020 «О приобретении отдельных видов товаров, работ, услуг с использованием электронного сертификата». [Электронный ресурс] – URL: [https://www.consultant.ru/document/cons\\_doc\\_LAW\\_372676/](https://www.consultant.ru/document/cons_doc_LAW_372676/) (дата обращения 11.11.2023).
4. Счетная палата оценила влияние социального контракта на доходы и бедность. [Электронный ресурс] – URL: <https://www.rbc.ru/economics/30/05/2023/647474289a794764221a7a32> (дата обращения 11.11.2023).
5. Совершенствование системы социальной поддержки в Российской Федерации: Проект Министерства Финансов РФ и Всемирного банка. [Электронный ресурс] – URL: [https://www.nifi.ru/images/FILES/NEWS/2019/Seminar3031/Minfin\\_World\\_Bank.pdf](https://www.nifi.ru/images/FILES/NEWS/2019/Seminar3031/Minfin_World_Bank.pdf) (дата обращения 12.11.2023).
6. Федеральная служба государственной статистики. Население. Уровень жизни. [Электронный ресурс] – URL: <https://rosstat.gov.ru/folder/13397> (дата обращения 12.11.2023).

*Ширяев С.С.*

*магистрант*

*2 курс, агробиологический факультет*

*ФГБОУ ВО «Астраханский государственный университет*

*им. В.Н. Татищева»*

*Россия, г. Астрахань*

*Дубин Р.И.,*

*кандидат сельскохозяйственных наук,*

*доцент, и.о. заведующего кафедрой «Агротехнологий и*

*ветеринарной медицины»*

*ФГБОУ ВО «Астраханский государственный университет*

*им. В.Н. Татищева»*

*Россия, г. Астрахань*

## **АКТУАЛЬНЫЕ ВОПРОСЫ РЕСУРСОСБЕРЕЖЕНИЯ В ЗЕМЛЕДЕЛИИ И ИХ СВЯЗЬ С ЗАЩИТОЙ ПОЧВ ОТ ЭРОЗИИ**

***Аннотация:** В статье показаны основные составляющие технологий возделывания сельскохозяйственных культур, способствующих ресурсосбережению и их влияние на защиту почв от водной эрозии.*

***Ключевые слова:** агротехнологии, защита почв от эрозии, обработка почв, ресурсосбережение, севооборот.*

***Annotation:** The main components of crop cultivation technologies contributing to resource conservation and their impact on soil protection from water erosion are shown.*

***Key words:** agrotechnologies, soil protection from erosion, soil treatment, resource conservation, crop rotation.*

Уровень урожайности сельскохозяйственных культур в настоящий момент намного превышает величины, которые были на предприятиях в XX веке, что, безусловно, является следствием использования современных технологий возделывания культур, которые основываются на использовании передовой техники отечественного и европейского образца, новых сортов растений и подходов в ведении земледелия.

Ресурсосбережение - это одно из условий эффективной стратегии ведения земледелия в рамках технологий возделывания сельскохозяйственных культур. Правильное варьирование типами технологий – главное условие ресурсосбережения.

Самые высокие результаты (зерновые 50-60 ц/га, кукуруза 80-100 ц/га, сахарная свекла 500-600 ц/га, картофель 400-500 ц/га, 800-1000 ц/га) обычно получают в крупных хозяйствах, которые выращивают культуры по интенсивным технологиям. Действительно ли является такое ведение земледелия ресурсосберегающим? Это вопрос рождает следующие подвопросы:

1. Насколько возделывание культур по базовым технологиям является менее рентабельным, чем по интенсивным технологиям.

2. Отвечает ли возделывание культур по интенсивным технологиям экологическим требованиям, потому как непонятны последствия влияния данных технологий на растения, почву, воду.

С экономических и экологических позиций целесообразно использование для выращивания зерновых, однолетних трав, крупяных культур базовых технологии их возделывания, направленные на 50% использование биологического потенциала сортов, применение минимальных способов обработки почвы, оптимальных норм удобрений и средств защиты растений от сорняков, болезней, тесно увязанных с порогами вредоносности. Базовые технологии могут обеспечивать в среднем 45 ц/га зерновых единиц продуктивности севооборотов. Нельзя отказываться и от экологически экстенсивных технологий возделывания зерновых культур, так как на плодородных почвах при тщательной и своевременной обработке почвы, после удобренных пропашных культур, они способны обеспечивать 20-30 ц/га зерновых с хорошими показателями рентабельности. Здесь мы не должны забывать про эффект последствия минеральных удобрений, и в то же время нецелесообразность применения этих технологий, когда такие условия отсутствуют.

Важным фактором ресурсосбережения и повышения урожайности культур является способ обработки почвы, который должен быть оптимальным. Значение его велико, противоречиво и сильно зависит от самой культуры, её удобренности и уровня применения гербицидов. Удобрениями и гербицидами можно свести к минимуму значение обработки почвы, что в настоящее время наблюдается повсеместно.

Обоснованными способами основной обработки почвы в данных условиях являются:

- глубокая отвальная обработка почвы оборотными плугами под сахарную свеклу;

- глубокая или средняя обработка дисковыми глубокорыхлителями под кукурузу и подсолнечник;

- мелкие и поверхностные безотвальные обработки под яровые зерновые;

- поверхностная обработка дисковыми боронами или комбинированными агрегатами под озимую пшеницу. Переход на такой способ обработки позволяет в значительной степени сократить затраты энергии на обработку, исключить фактор времени при подготовке почвы, что сильно увеличило урожайность озимой пшеницы.

Каким образом наиболее целесообразно использовать указанные способы обработки почвы в севооборотах?

На основании результатов, полученных в результате длительных многофакторных полевых опытов считается, что лучшей системой обработки почвы в зерно(паро)пропашных севооборотах является комбинированная, отвальные, безотвальные, поверхностные и даже нулевые способы обработки почвы. Кроме того, для таких севооборотов поверхностные и нулевые системы обработки не могут применяться, а могут использоваться только как способы в рамках иных систем.

Использовать рекомендуется нулевую обработку почвы. Исследования на полях хозяйств в Курской области на посевах озимой пшеницы и ячменя, преимуществ перед другими способами не подтвердили.

Использоваться она может только как способ при соблюдении ряда условий:

- в зерновых и зернопаропропашных севооборотах с короткой ротацией;
- не более одного года подряд;
- при обязательном применении гербицидов и удобрений;
- преимущественно под зерновые культуры и однолетние травы;
- при наличии специальной техники.

Негативный опыт применения нулевой обработки почвы проявился во многих областях РФ.

Для основной и предпосевной подготовки почвы в настоящее время создан большой ряд комбинированных агрегатов типа АПК, БДМ, КБМ, КППШ-6 и т.п., под разные культуры, позволяющие в одном агрегате качественно разделять почву, что, несомненно, и является ресурсосбережением, но не в плане стоимости, а в части ограничения количества приемов, которые составляют технологию. Выбрать лучший из них нельзя, хотя в научной литературе приводятся лучшие характеристики в сравнении с европейскими аналогами, но крупные агрофирмы, агрохолдинги предпочитают покупать импортные образцы. Проблема ограничения количества техники налицо, но при этом наблюдается улучшение её надежности.

Если оценивать с позиций существовавших ранее ряда машин, борон БЗТС, БЗСС, дисковых луцильников ЛДГ-10, культиваторов КПС-4, КПЭ-3,8, КРН-5,6, УСМК-5,4, плоскорезов КППГ-2-150, КППГ-250, КПШ-9, катков ККШ и ККН следует признать сильно устаревшими и совершенно не способствующими ресурсосбережению.

Сокращение объемов вспашки в Центрально-Черноземном регионе, увеличение площадей обрабатываемых поверхностным способом под озимые и яровые зерновые, применение безотвальных способов под кукурузу, подсолнечник, осуществляемых дисковыми глубокорыхлителями дало возможность сильно сократить потери почвы в результате водной эрозии. В результате применения способов, осуществляющих сосредоточение пожнивных остатков на поверхности почвы и принятой стратегии измельчения и разбрасывания по полю побочной растительной продукции. Данная стратегия способствовала также исключению необходимости скирдования соломы.

Следует отметить, что в некоторых хозяйствах научно-обоснованное чередование культур в севооборотах принесено в жертву рыночным отношениям. На денежной составляющей мелких крестьянских хозяйств без пропашных культур и животноводства это существенно не скажется. Но для других случаев следует опираться на:

- 1) соблюдение принципов дифференцированного использования пашни;
- 2) повышение уровня биологизированности севооборотов.

Нарушение научно-обоснованного чередования культур негативно скажется свекловичных севооборотах при отсутствии в них занятых или чистых паров. Наиболее пригоден в таких случаях сидеральный пар, который увеличивает сбор корнеплодов более чем на 10%, продуктивность пашни на 9% при некотором уменьшении затрат. В хозяйствах зерно-свекло-скотоводческой специализации, наличие сидерального пара увеличивает сбор зерна от 12% до 15%, общей продуктивности пашни от 5% до 17%, при снижении затрат на 10-15%.

Получение положительной тенденции в части сохранения органического вещества в почве за счет сидеральных культур, измельчения и разбрасывания по полю побочной продукции, одно из главных условий ресурсосбережения, так как компенсация отсутствия севооборотов, за счет применения больших доз удобрений и гербицидов не является путем к ресурсосбережению.

Какими будут являться пути ресурсосбережения за счет применения минеральных удобрений? Их несколько: первый - применение минеральных удобрений под пропашные культуры в оптимальных дозах. Второй – это



подкормка озимых культур азотными удобрениями. Третий - поверхностное компостирование побочной продукции, за счет добавления к каждой тонне измельченных растительных остатков порядка 8-10 кг азотных удобрений и перемешивание их с почвой путем дискования и выдерживание в таком состоянии поля в течение 2-3 недель.

Ресурсосбережение должно быть обосновано, потому как исключение основной обработки почвы с одной стороны подразумевает ресурсосбережение, а с другой - ведет к увеличению необходимости затрат на удобрения и разного рода пестициды, к снижению урожайности культур, что никак не способствует ресурсосбережению.

Решение вопросов ресурсосбережения находится в обосновании применения оптимизированных технологий возделывания культур. А так как в состав технологий входит большое количество составляющих звеньев - размещение культур, способов основной и предпосевной обработки почвы, дозы и сроки внесения удобрений, средства защиты растений от сорняков, болезней и вредителей, способы уборки культур и утилизации побочной продукции, наличие нужной техники, неизбежно множество вариантов из них, которые в конечном итоге могут обеспечить один и тот же конечный результат. Решение указанного вопроса наиболее эффективно в хозяйствах, которые имеют высококвалифицированные кадры.

#### **Использованные источники:**

1. Дериглазова Г.М., Пыхтин И.Г. Влияние технологий разного уровня интенсивности на урожайность ячменя // Земледелие. - 2012. - №7. - С.31-33.
2. Пыхтин И.Г., Гостев А.В. Потенциал отдельных технологий возделывания зерновых культур на черноземах ЦЧЗ [Текст] // Достижения науки и техники АПК. - 2007. - №4. - С.40-42.
3. Пыхтин И.Г., Гостев А.В. Продуктивность зерновых культур в зависимости от интенсивности технологий // Земледелие. - 2012. - №8. - С.21-23.
4. Пыхтин И.Г. Соображения о системах земледелия и современных агротехнологиях // Вестник Курской государственной сельскохозяйственной академии. - 2013. - №5. - С.62-64.

*Абдуллин Наиль Ахиярович*

*кандидат технических наук*

*ФГБОУ ВО «Уфимский институт науки и технологий» и*

*Уфимский государственный нефтяной технический университет*

*Россия, г. Уфа*

*Ахметзянов Ринат Рустамович*

*студент 3 курса магистратуры,*

*специальность «Технологические машины и оборудование»*

*ФГБОУ ВО «Уфимский институт науки и технологий»*

*Россия, г. Уфа*

## **АНАЛИЗ МЕТОДИК ПРОЦЕССА РЕМОНТА БУРОВОГО НАСОСА**

***Аннотация:** На буровых и нефтедобывающих предприятиях насосные установки являются одним из основных видов оборудования, надежная работа которого обеспечивает непрерывность технологического процесса. На предприятиях уделяется большое внимание совершенствованию эксплуатации и ремонта насосного оборудования. Целью данной статьи является анализ методик процесса ремонта бурового насоса.*

***Ключевые слова:** буровой насос, детали, оборудование, ремонт, пружинные клапана, эффективность, быстро изнашиваемые детали.*

***Annotation:** At drilling and oil producing enterprises pumping units are one of the main types of equipment, the reliable operation of which ensures the continuity of the technological process. The enterprises pay great attention to the improvement of operation and repair of pumping equipment. The purpose of this article is to analyze the techniques of the repair process of the drilling pump.*

***Key words:** drilling pump, parts, equipment, repair, spring valves, efficiency, quick wear parts.*

Насосное оборудование используют для перекачки жидкостей с разными физико-химическими свойствами (кислот, щелочей в широком диапазоне концентраций, органических продуктов, сжиженных газов и тому подобное) при различных температурах.

Перекачиваемые жидкости характеризуются различной температурой и кристаллизацией, взрывоопасностью, токсичностью, склонностью к полимеризации и налипанию, содержанием растворимых газов и так далее.

Практически все насосное оборудование ремонтируют силами предприятий, которые к тому же изготавливают весь требуемый объем запасных частей. Поэтому эксплуатационная надежность насосов в значительной степени зависит от квалификации ремонтного персонала и качества ремонтных работ.

На предприятиях уделяется большое внимание совершенствованию эксплуатации и ремонта насосного оборудования. Однако, практические достижения в этом еще недостаточны, и за редким исключением технический и организационный уровень ремонта ниже уровня производства соответствующих машин.

Во многих случаях низкое качество ремонта обуславливается отсутствием ремонтно-технологической документации и недостатком запасных частей. Вследствие этого снижается эффективность использования насосного оборудования.

Исходя из назначения и условий эксплуатации, к буровым насосам предъявляют следующие требования:

- подача насоса должна быть регулируемой в пределах, обеспечивающих эффективную промывку скважины;
- мощность насоса должна быть достаточной для промывки скважины и привода забойных гидравлических двигателей;
- скорость промывочной жидкости на выходе из насоса должна быть равномерной для устранения инерционных нагрузок и пульсаций давления, вызывающих осложнения в бурении, дополнительные энергетические затраты и усталостные разрушения;
- насосы должны быть приспособлены для работы с абразивно- и маслосодержащими коррозионно-активными промывочными растворами различной плотности;
- узлы и детали, контактирующие с промывочным раствором, должны обладать достаточной долговечностью и быть приспособленными к удобной и быстрой замене при выходе из строя;
- крупногабаритные узлы и детали должны быть снабжены устройствами для надежного захвата и перемещения при ремонте и техническом обслуживании;
- насосы должны быть приспособлены к транспортировке в собранном виде на далекие и близкие расстояния и перемещению волоком в пределах буровой;
- конструкция насосов должна допускать правое и левое расположение двигателей насосного агрегата;

- надежность и долговечность насосов должна сочетаться с их экономичностью и безопасностью эксплуатации. [1, с. 501]

С ростом глубины бурения значительно увеличивается мощность буровых насосов. Освоены и намечаются к производству новые модели буровых насосов, отвечающие возросшим требованиям к бурению. На основе накопленного опыта, научно-исследовательских и опытно-конструкторских работ, а также новейших достижений в насосостроении и смежных областях науки и техники буровые насосы непрерывно совершенствуются: повышаются их надежность и долговечность; снижается масса и сокращаются материальные и трудовые затраты на их изготовление, эксплуатацию и ремонт. Это обусловило широкую номенклатуру моделей и модификаций буровых насосов, используемых в отечественной и зарубежной промышленности.

Рабочие органы буровых насосов преимущественно выполняются в виде поршней. Наиболее распространены двухпоршневые насосы двухстороннего действия, на смены которым приходят трехпоршневые насосы одностороннего действия. В насосах двухстороннего действия жидкость перемещается в поршневой и штоковой полостях и за один двойной ход поршня совершаются два цикла всасывания и нагнетания. При одностороннем действии жидкость перемещается в поршневой полости и за один двойной ход совершается один цикл всасывания и нагнетания. [2, с. 400]

В буровых насосах используются самодействующие пружинные клапаны тарельчатой конструкции. Всасывающие и нагнетательные клапаны взаимозаменяемые. Оси поршней параллельны и располагаются в горизонтальной плоскости по одну сторону от привода насоса. Ведущее звено буровых насосов, сообщающее движение поршням выполняется в виде вращающегося эксцентрикового, кривошипного, пальцевого либо коленчатого вала. Прямодействующие насосы, ведущее звено которых имеет возвратно-поступательное движение, в современных отечественных насосах не используются.

Ведущий вал приводится от трансмиссионного вала насоса посредством цилиндрической зубчатой пары. Подача насоса изменяется с помощью сменных цилиндрических втулок либо изменением числа ходов насоса. Пульсации давления, вызываемые неравномерной скоростью поршней, снижаются до практически приемлимого уровня при помощи пневмокомпенсаторов. [3, с. 184]

Насос буровой двухпоршневой УНБ-600, в дальнейшем насос, предназначен для подачи промывочной жидкости в скважину в процессе бурения скважин глубиной до 5000 метров. При роторном бурении насос

производит подачу промывочной жидкости через колонну бурильных труб на забой скважины для охлаждения и выноса разрушенной долотом породы, а также для передачи энергии потока промывочной жидкости турбобуру.

В качестве промывочной жидкости могут быть применены вода или глинистый раствор с наличием нефти, соды и других компонентов.

При бурении, для обеспечения надежной работы узлов и деталей насоса, необходимо обеспечивать высокую степень очистки промывочной жидкости от разрушенной породы.

В буровом насосе можно выделить быстро изнашиваемые детали, такие как клапаны, поршни, штоки, цилиндрические втулки, которые уже при незначительном износе требуют замены на новую деталь. Остальные детали в той или иной степени подвергаются реставрации, требуют либо частичной замены, либо подвергаются ремонту или восстановлению. Это такие детали как валы, которые могут быть восстановлены путем наплавки, металлизации, напылением, хромированием, введением дополнительной детали, могут быть выправлены (валы, потерявшие прямолинейную форму) и так далее. Это такие детали как различные подшипники, шкивы, крейцкопфы, крышки гидравлической коробки, станины, клапанные коробки, корпус, крышки и так далее. [4, с. 200]

Каждый выход из строя какой-либо детали требует к себе отдельного подхода, отдельного рассмотрения и только после этого вынесения решения о ее ремонтпригодности: о замене, ремонте или восстановлении данной детали.

Для обслуживания, эксплуатации и ремонта насоса предусмотрены комплекты инструментов и принадлежностей.

В инструмент насоса входят все необходимые для эксплуатации ключи.

В комплект принадлежностей входят:

- съемник седел клапанов, предназначен для извлечения изношенных седел из гидравлической коробки;

- съемник для извлечения цилиндрических втулок;

- приспособления для на прессовки и рас прессовки поршней, предназначено для на прессовки поршней перед установкой поршня в насос с целью надежного крепления его на конусной части штока, а также для снятия изношенного уплотнений штока;

- приспособление для извлечения уплотнений штока;

- приспособление для запрессовки седел клапанов, позволяет запрессовать седло клапана в коническую расточку гидравлической коробки усилием, развиваемым винтом, поднимающим крышку клапана;

- приспособление для установки цилиндрической втулки. [5, с. 452]

Требования, предъявляемые к отремонтированному насосу

1 Конические поверхности седел клапанов, штоков и поршней должны прилегать к сопрягающимся с ними деталями не менее чем на 70% своей опорной поверхностью и равномерно соприкасаться по всей окружности.

2. Поверхности направляющих и крейцкопфа должны быть гладкими и не иметь выработки. Зазор между направляющими и крейцкопфом должен быть 0.2 – 0.5 мм.

3. После сборки шатуна с крейцкопфом зазор между торцом малой головки шатуна и корпусом крейцкопфа должен быть с обеих сторон не менее 1 мм.

4. Шестерни и шкив должны плотно сидеть на валах с затянутыми шпонками. Максимально допустимое биение шкива насоса как торцевой, так и окружности обода допускается 2 – 3 мм.

5. Пятно касания зубьев шестерни должно быть не менее 50% по длине и не менее 60% по высоте зуба.

6. В расточках клапанных коробок под седла клапанов и цилиндрических втулок не должно быть забоин, неровностей и других дефектов.

7. У запрессованных седел торцев седла должны выступать над верхней точкой литья от 6 до 12 мм.

8. Все детали, работающие под давлением, должны пройти гидравлические испытания под давлением, полутора кратному максимально допустимому рабочему давлению, в течение 10 минут.

9. Окончательно отрегулированные подшипники должны быть заправлены консистентной смазкой, после обработки насос нужно прокрутить вручную за маховик.

Перед отправкой насоса на буровую его необходимо обкатать на заводе или в мастерской в соответствии с техническими условиями на ремонт.

Во многих случаях низкое качество ремонта обуславливается отсутствием ремонтно-технологической документации и недостатком запасных частей. Вследствие этого снижается эффективность использования насосного оборудования. [6, с. 191]

#### **Список литературы:**

1. Баграмов Р.А. Буровые машины и комплексы: Учебник для вузов. – М.: Недра, 1988. – 501 с.
2. Аваков В.А. Расчеты бурового оборудования. – М.: Недра, 1973. – 400 с.
3. Бабаев С.Г. Надежность и долговечность бурового оборудования. – М.: Недра, 1974 – 184 с.



4. Бубнов А.А. Ремонт бурового оборудования в конторе бурения. – М.: Недра, 1964. – 200 с.
5. Ильский А.Л. и др. Расчет и конструирование бурового оборудования: Учебное пособие для вузов. – М.: Недра, 1985. – 452 с.
6. Литвинов В.М. Повышение надежности нефтепромысловых насосов. М.: Недра, 1978. – 191 с.

**УДК 62-1/-9**

*Орлова Г.М., кандидат технических наук,  
доцент кафедры «Трубопроводный транспорт»,  
самарский государственный технический университет  
Россия, г. Самара  
Мартемьянов Е.Е.,  
студент магистратуры,  
самарский государственный технический университет  
Россия, Самара*

## **АНАЛИЗ МЕТОДОВ ТЕХНОЛОГИЧЕСКОГО ПРОЦЕССА СОПРОВОЖДЕНИЯ ВНУТРИТРУБНЫХ СНАРЯДОВ В ЛИНЕЙНОЙ ЧАСТИ МАГИСТРАЛЬНЫХ НЕФТЕПРОВОДОВ**

***Аннотация:** В настоящей статье представлен анализ методов технологического процесса сопровождения внутритрубных снарядов в линейной части магистральных нефтепроводов.*

***Ключевые слова:** Надежность, сопровождение, внутритрубный объект, датчик прохождения скребка, передатчик для скребка, низкочастотный локатор, линейная часть магистральных нефтепроводов.*

***Annotation:** This article presents an analysis of the methods of the technological process of tracking pig oil in the linear part of oil trunk pipelines.*

***Key words:** Reliability, tracking, pig oil, passage sensor pig oil, transmitter for pig oil, low frequency locator, linear part of oil trunk pipelines.*

На практике, транспортировка нефти от объектов промысла до нефтеперерабатывающих предприятий и конечных потребителей осуществляется посредством системы магистральных нефтепроводов (МН), включающей в себя: линейную часть магистральных нефтепроводов (ЛЧ МН) с регулирующей запорной арматурой (ЗА); нефтеперекачивающие станции (НПС); резервуарные парки (РП). Актуальность проблем обеспечения надежности ЛЧ МН в процессе эксплуатации, определяется наличием

достаточно высокой заинтересованности научного сообщества к их решению. Для обеспечения надежной эксплуатации ЛЧ МН, осуществляется периодическая очистка внутренней полости трубопровода от асфальтосмолопарафиновых отложений (АСПО) с помощью очистных устройств (ОУ), а так же контроль и диагностирование состояния стенки трубопровода с помощью внутритрубных инспекционных приборов (ВИП). Процессы очистки и диагностирования ЛЧ МН, всегда включают в себя контроль прохождения ВТО в ЛЧ МН. Данные процессы сопровождаются определенными рисками, которые могут привести к различным внештатным ситуациям, связанным с пуском, приёмом, пропуском, а так же сопровождением ВТО в ЛЧ МН. Основная проблема, связанная с использованием ВТО – непрерывное определение местоположения при движении в ЛЧ МН в реальном времени. Знать положение ВТО необходимо также в случае его остановки или застревания, чтобы целенаправленно и с наименьшими затратами организовать его извлечение либо проталкивание.

Внедрение в отрасль различных систем ВТО вызвало необходимость создания специальных устройств их поиска и обнаружения при остановке или застревании в подземных трубопроводах. На сегодняшний день используются различные методы сопровождения ВТО в ЛЧ МН, представленные на рисунке 1:

- методы, основанные на установке сигнализаторов на нефтепровод;
- методы, основанные на использовании радиоактивного излучения;
- методы, основанные на использовании волнового излучения различных типов.

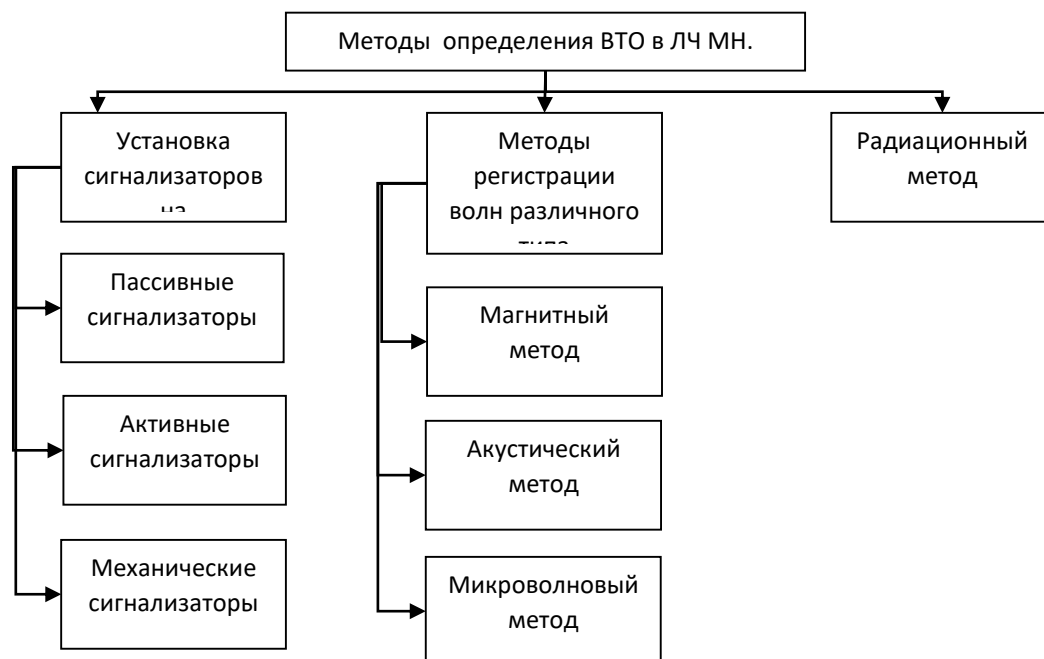

*Рисунок 1. Классификация методов определения ВТО в ЛЧ МН.*

К первой группе методов можно отнести все датчики и сигнализаторы, устанавливаемые непосредственно на нефтепровод. В зависимости от принципа определения ВТО в ЛЧ МН, их можно разделить на:

- пассивные сигнализаторы (без излучателя, устанавливаемого на ВТО);
- активные сигнализаторы (с излучателем, устанавливаемым на ВТО);

К пассивным относятся сигнализаторы, которые могут определять прохождение ОУ и ВИП не имеющих установленного излучателя, в том числе и механические сигнализаторы. Данный тип датчиков практически не используется, так как на данный момент запрещается запасовка ВТО в камеру пуска средств очистки и диагностики, без установленного на нём передатчика.

К активным относятся сигнализаторы, которые определяют прохождение ВТО с установленным на них излучателем. Данный тип датчиков имеют ряд недостатков. На практике, регистрация прохождения ОУ и ВИП может быть считана неверно, из-за высокой скорости ВТО.

Механические сигнализаторы, установленные на нефтепровод, имеют разную конструкцию, но одинаковый принцип действия. Снаряд, во время прохождения, задевает клапан или рычаг, приводящий в действие механизм сигнализатора. Данные сигнализаторы имеют высокую точность срабатывания, однако редко встречаются из-за опасности нарушения целостности трубопровода при их монтаже и дальнейшей эксплуатации.

Ко второй группе методов, относятся методы, основанные на использовании радиоактивного гамма излучения. На внутритрубный объект закрепляют радиоактивный элемент, а поиск и сопровождение осуществляют с помощью газоразрядных приборов для автоматического подсчёта числа попавших в него ионизирующих частиц. Основным недостатком указанного способа является опасность радиоактивного облучения, так как радиоактивный изотоп должен обладать значительной интенсивностью, особенно при работе на подземных трубопроводах.

К отдельной группе можно отнести методы, основанные на регистрации волн:

- магнитные (электромагнитные);
- акустические;
- микроволновые.

Магнитные методы заключаются в следующем: Датчик, устанавливаемый на ВТО, создает низкочастотное электромагнитное поле, сигналы которого проходят через стенку трубопровода и грунт, и принимаются антенной приемника.

Акустическое прослушивание нефтепровода предполагает контроль над шумами, создаваемыми в трубопроводе движущимися ВТО. Шумы возникают вследствие перепада давления до и после ОУ и ВИП, при прохождении поперечных сварных стыков, задвижек, вантузов, тройников, а так же при перепуске нефти через манжеты ВТО. Определение происходит на слух или с помощью сигнализаторов, фиксирующих акустические волны.

Микроволновый метод является одним из новейших в данной группе. Принцип действия данного метода схож с магнитным методом: датчик, устанавливаемый на ВТО, создает микроволновое излучение, сигналы которого проходят через стенку трубопровода и грунт и принимаются антенной приемника. Преимуществом этого метода является большой радиус действия, в сравнении с другими способами определения данной группы.

В настоящее время, организациями системы ПАО «Транснефть» используется следующее оборудование пуска, сопровождения и приёма ВТО:

- передатчики для скребков ПДС.00 и ПДС.01;
- низкочастотный локатор НЧЛ.01;
- акустический локатор АКЛ;
- наземная маркерная система НМС;
- датчик прохождения очистного устройства ДПС - 7В.

Данное оборудование обеспечивает надёжное определение сигналов их прохождения по трубопроводу.

Для обеспечения регистрации прохождения внутритрубным объектом определённой точки нефтепровода, на любые типы снарядов, в обязательном порядке, устанавливаются передатчики ПДС.00 и ПДС.01, генерирующие низкочастотные электромагнитные колебания частотой 22Гц.

Датчики прохождения ДПС – 7В, принимающие электромагнитное излучение, устанавливаются на всей протяжённости нефтепровода в местах начала и конца технологических участков. Чаще всего, датчики размещаются после запорной арматуры, для регистрации прохождения ВТО. Сигнал с датчика, после регистрации, передаётся в диспетчерские пункты с помощью микропроцессорной системы автоматики (МПСА).

Для увеличения надёжности технологического процесса, бригада сопровождения ВТО дублирует их прохождение с помощью низкочастотного локатора НЧЛ.01, принимающего низкочастотные электромагнитные сигналы передатчика, установленного на ВТО, и прослушивает прохождение с помощью акустического локатора АКЛ, в местах установки датчиков прохождения, а так же в определённых точках нефтепровода, установленных наземной маркерной системой НМС.

Наличие широкой номенклатуры методов сопровождения ВТО по ЛЧ МН, на практике наибольшую эффективность подтверждает комплексный характер их применения, так как дублирование вышеперечисленных методов, обеспечивает надёжность процесса сопровождения ВТО по ЛЧ МН. Выбор оптимальных методов сопровождения ВТО должен производиться с учетом принципа рационального проектирования, технической, экономической целесообразности и потенциальных рисков.

#### **Список источников информации:**

1. Калиниченко, А.Н. Регистрация прохождения внутритрубных объектов по трубопроводу акустическим методом. – Томск: Вестник науки Сибири. 2013г.
2. Оборудование сопровождения. АО «Транснефть – Диаскан» [Электронный ресурс]. Режим доступа: <https://diascan.transneft.ru/klientam/prodykciya/oborydovanie-soprovjdeniya/>.
3. ОР – 75.180.00 – КТН – 018 – 10. Очистка магистральных нефтепроводов от асфальтосмолопарафиновых веществ (АСПВ). 2009г.
4. ОР – 75.180.00 – КТН – 194 – 17. Магистральный трубопроводный транспорт нефти и нефтепродуктов. Порядок очистки трубопроводов от асфальтосмолопарафиновых веществ. 2017 г.

5. ОР – 19.100.00 – КТН – 010 – 18\_ч.1. Магистральный трубопроводный транспорт нефти и нефтепродуктов. Внутритрубное диагностирование магистральных трубопроводов. 2017 г.

6. Патент США на изобретение US20090085582A1, F16L55/48. Microwave determination of location and speed of an object inside a pipe. Dipen N. Sinha.

**УДК 171**

**Пащенко П.П.,  
студент**

**2 курс, факультет кибербезопасности и управления  
ФГБОУ ВО, Поволжский Государственный Университет  
Телекоммуникаций и Информатики  
Россия, г. Самара.**

**Чурашов А.М.,  
студент**

**2 курс, факультет кибербезопасности и управления  
ФГБОУ ВО, Поволжский Государственный Университет  
Телекоммуникаций и Информатики  
Россия, г. Самара.**

**Научный руководитель: Зайцева Н.В.**

## **АСКЕТИЗМ-ГАРМОНИЯ В МЕЛОДИИ ЖИЗНИ**

**Аннотация:** Статья "Аскетизм-гармония в мелодии жизни" исследует сущность философского аскетизма в современном мире, где потребительство и технологии господствуют. Авторы подчеркивают аскетизм как баланс между самоограничением и духовным развитием, аналогичный гармонии музыкальных аккордов.

В статье рассматриваются аспекты аскетизма, включая духовное совершенствование, экологическую устойчивость, улучшение физического здоровья и сосредоточенность. Также выделяются проблемные стороны аскетического образа жизни, такие как социальное недопонимание, эмоциональная неустойчивость, конфликты ценностей и другие трудности.

**Ключевые слова:** аскетизм, гармония, технологический бум, поиски, сомнения, интеграция, социальное принятие, потребительство, духовное совершенствование, музыка жизни.

**Annotation:** The article "Asceticism - Harmony in the Melody of Life" explores the essence of philosophical asceticism in the contemporary world where



*consumerism and technology dominate. The authors emphasize asceticism as a balance between self-restraint and spiritual development, similar to the harmony of musical chords.*

*The article discusses various aspects of asceticism, including spiritual advancement, ecological sustainability, physical health improvement, and concentration. It also highlights the challenges of an ascetic lifestyle, such as social misunderstanding, emotional instability, conflicts of values, and other difficulties.*

**Keywords:** *asceticism, harmony, technological boom, quests, doubts, integration, social acceptance, consumerism, spiritual growth, music of life.*

**Аскетизм** в современном мире представляет собой настоящее философское приключение в мире, окутанном потребительством и технологическим бумом. Буд-то урок гармонии в музыке на фоне шумного города. Аскетизм — это выбор пути отказа от материального изобилия в пользу внутреннего богатства и духовного роста. Однако, как и вся философия, аскетизм имеет свои тайны и загадки. Давайте раскроем его главные тайны и преимущества, но и не забудем взглянуть на его проблемные стороны.

Аскетизм представляет собой тонкий баланс между самоограничением и стремлением к духовному развитию. Наподобие гармонии аккордов в музыке, где каждая нота имеет свое место и значение. Самоограничение в удовлетворении физических и материальных потребностей создает гармонию внутри нас. Как будто создание мелодии, где каждая нота важна.

И одной из главных нот аскетизма является духовное совершенствование. Где совершенствование не просто аккорд, а главная мелодия. Медитация и рефлексия помогают обрести внутреннюю гармонию и покой, они словно звуки, которые создают неповторимую атмосферу музыки нашей жизни.

И в этой музыке аскетизма есть своё соло. Экологическая устойчивость — одно из важнейших соло. Сей звук природы, который мы должны слушать внимательно. Сокращение потребления материалов и бережное отношение к природе — та самая гармония, в которой каждый шорох имеет значение.

Но и в этой гармонии есть свои дополнительные аккорды — улучшение физического здоровья. Умеренное и здоровое питание, характерное для аскетического образа жизни, словно тщательно подобранные ноты, создающие прекрасную мелодию нашего здоровья.

И, конечно, в этой музыке есть темпо. Сосредоточенность и производительность — именно тот темп, который определяет ритм нашей жизни. Отказ от избыточных материальных удовольствий позволяет

сосредоточиться на важных задачах и целях. Словно тот самый барабан, который несет ритм этой философской музыки.

Однако даже в этой гармонии есть ноты невров. Социальное принятие — нота, которая не всегда звучит в такт. Аскетический образ жизни может вызвать недопонимание и конфликты с потребительским обществом. Наподобие диссонансу в музыке, который требует особого внимания и исправления аккордов.

Представим некоторые ноты невров:

Эмоциональная неустойчивость - переменчивость звучания. Практика аскетизма, особенно при соблюдении строгих режимов и отказе от привычных удовольствий, создает эмоциональные колебания, как изменение тональности музыкального произведения, затрудняя поддержание внутренней гармонии и психологического равновесия.

Конфликты ценностей - диссонанс в гармонии. Аскетизм может вызвать внутренние конфликты между ценностями духовного развития и материальными аспектами жизни, как диссонанс в гармонии музыки, требуя внимательного обдумывания и усилий для примирения.

Физические трудности - аккорды заботы о здоровье. Аскетический образ жизни, включая ограниченное питание и физические практики, представляет собой сложный аккорд заботы о своем здоровье, как тщательно подобранные ноты, требующие внимания и усилий для правильного исполнения.

Сложности в интеграции - диссонанс в социальном хоре. Практика аскетизма может создавать трудности в интеграции с обществом, словно нота, не вписывающаяся в общественный аккорд. Это может вызвать недопонимание, конфликты и чувство отчуждения, аналогичные диссонансу в музыке.

Сомнения и поиски - внутренний диалог музыкальной души. Путь аскетизма сопровождается внутренними сомнениями и философскими поисками, словно сложные ноты внутреннего диалога. Искание смысла жизни, понимание своих убеждений и принципов требует глубокого внутреннего исследования, подобно сложной гармонии музыкального произведения.

Интересно, как нам найти правильные аккорды в этой музыке аскетизма? Одним из ответов является нахождение баланса между духовным и материальным. Наподобие идеального хора, где каждый участник имеет свое место и важность. Стремление к духовности не должно исключать ответственность перед семьей, обществом и собой в плане материальных нужд и обязанностей. Воистину словно гармония голосов в музыке.

Для наглядного примера рассмотрим несколько философов и духовных лидеров, их потери и достижения благодаря аскетизму.



Рис.1. Диоген

*Диоген из Синопа* проповедовал цинизм и философию, призывавшую к простоте и независимости. Он обрел свободу от материальных благ и общественных норм придерживаясь аскетизма, но в результате потерял комфорт и социальное признание, живя в бочке и ведя аскетический образ жизни.



Рис.2. Святой Франциск

*Святой Франциск Ассизский* основал орден францисканцев и служил бедным и больным, подчеркивая духовное богатство простоты и милосердия, но в следствии он отрекся от материального богатства своей семьи и обрел бедность как жизненное призвание.



Рис.3. Далай

*Далай Лама* считается защитником культуры и традиций Тибета. Его лидерство помогло сохранить богатое наследие Тибета и привлечь внимание мира к угнетению тибетского народа. В 1989 году Далай Лама был удостоен Нобелевской премии мира за свои усилия в поиске мирного решения тибетского вопроса и за его приверженность ненасильственному пути. Эта награда подчеркнула его роль как лидера, использующего аскетические принципы для достижения мира и справедливости. Однако для поддержания аскетизма он живет в строгом монастыре, воздерживаясь от многих материальных благ и комфорта современного мира.

Таким образом, аскетизм представляет собой неповторимую музыку нашей жизни. Важно находить в ней свои аккорды, создавать гармонию и искать тот ритм, который будет идеально соответствовать нашему внутреннему музыкальному вкусу. Это настоящее искусство жить в мире, насыщенном звуками и мелодиями. Аскетизм — музыка для тех, кто умеет слушать и понимать глубокие аккорды.

### Список литературы

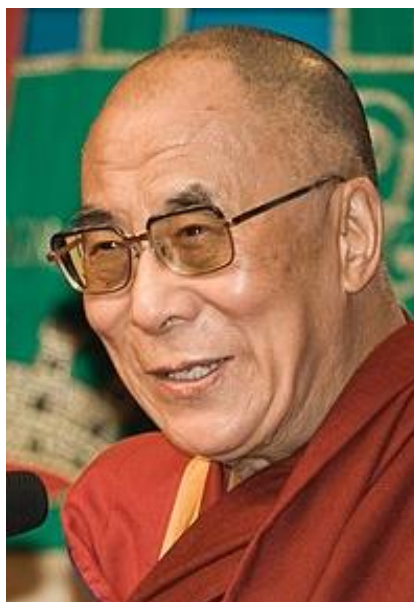
1. "Искусство счастья" Далай Ламы - книга о духовном развитии и гармонии. [Электронный ресурс] URL: <https://www.rulit.me/books/iskusstvo-byt-schastlivym-rukovodstvo-dlya-zhizni-read-175255> (дата обращения 08.10.2023).
2. Литература о современной культуре потребительства и ее влиянии. [Электронный ресурс] URL: <https://cyberleninka.ru/article/n/kultura-potrebleniya-kak-sotsiologicheskaya-kategoriya> (дата обращения 09.10.2023).

3. Литература по экологической устойчивости и устойчивому образу жизни. URL: <https://www.un.org/sustainabledevelopment/ru/sdgbookclub-12archive/> (дата обращения 09.10.2023).

4. Марк Аврелий А. Размышления.-ЭСМО, 2009. [Электронный ресурс] URL: <https://libcat.ru/knigi/nauka-i-obrazovanie/filosofiya/314949-mark-avrelij-razmyshleniya> (дата обращения 08.10.2023).

5.Сенека Л.Нравственные письма к Луцилию.-ЭКСМО,2009. [Электронный ресурс] URL: <https://eksmo.ru/book/seneka-nravstvennye-pisma-k-lutsiliyu-u-n--ITD1297147/> (дата обращения 10.10.2023).

6. Сочинения философов, таких как Диоген из Синоп, Марк Аврелий и Эпиктет, о простоте жизни и аскетизме. URL: <https://iphlib.ru/library/collection/newphilenc/document/HASH01b0ec7136a8c5cb33f681b0> (дата обращения 12.10.2023).

**УДК 796.032.2**

*Савченко С.В.,*

*кандидат педагогических наук, доцент*

*Стерлитамакский филиал уфимского университета науки и  
технологии*

*Россия, г. Стерлитамак*

*Филатова А.Ю.,*

*студент*

*Стерлитамакский филиал уфимского университета науки и  
технологии*

*Россия, г. Стерлитамак*

## **БАШКИРСКИЕ СПОРТСМЕНЫ – УЧАСТНИКИ ОЛИМПИЙСКИХ ИГР**

***Аннотация:** Статья посвящена башкирским спортсменам, которые участвовали в Олимпийских и паралимпийских играх. В статье рассматривается история олимпийского движения, башкирские олимпийцы и паралимпийцы и их достижения.*

***Ключевые слова:** олимпийские игры, паралимпийские игры, башкирские спортсмены, соревнования, призёр.*

***Annotation:** The article is devoted to Bashkir athletes who participated in the Olympic and Paralympic Games. The article discusses the history of the Olympic movement, Bashkir Olympians and Paralympians and their achievements.*

*Key words: Olympic games, Paralympic games, Bashkir sportsman, competitions, medalist.*

Олимпийские игры во все времена не оставляли человечество равнодушным и в каком бы месте они не проводились, люди, затаив дыхание, следят за успехами и провалами спортсменов.

Как принято считать, первые олимпийские игры были проведены в 776 году до нашей эры и были организованы в честь Зевса, божества, в святилище Олимпия, очень почитаемом греками.

Возвращением Олимпийских игр мы обязаны французам. А именно - Пьеру де Кубертену. Именно благодаря его усилиям краткая история олимпийских игр продолжилась и уже в 1984 году был создан Международный олимпийский комитет (МОК).

Олимпийские игры становятся главным спортивным событием международного масштаба. Они проходят в различных городах мира.

В наши дни проводятся олимпийские и паралимпийские игры. В каждой стране есть спортсмены, которые приезжают на олимпиаду показать себя и представить именно свою страну.

В данной статье хочу рассказать о спортсменах и участниках олимпийских и паралимпийских играх из Республики Башкортостан.

Спорт в Башкортостане начинает развиваться в XIX веке.

В 1923 году при Башкирском центральном исполнительном комитете создается Высший совет физкультуры, в том же году была проведена I Всебашкирская олимпиада. В программе олимпиады были легкая атлетика, футбол, баскетбол, теннис, гимнастика, плавание, велогонки и татаро-башкирские национальные игры.

Первая Всебашкирская Спартакиада состоялась в 1924 году в Уфе. В 20-е годы Спартакиады проходили под лозунгом «От сабантуя к Спартакиаде, от Спартакиады к поголовному вовлечению трудящихся деревни в физическую культуру» и сыграли огромную роль в развитии массового спорта в республике.

В 60-80 годы были популярны «Олимпийские надежды Башкирии». В 1956—1991 годы спортсмены республики регулярно участвовали в Спартакиадах народов СССР и завоевывали высокие награды.

Ренарт Сулейманов - первый спортсмен из Башкирии, ставший призером Олимпийских игр. Старший тренер сборной России по пулевой стрельбе из пистолета, заслуженный мастер спорта СССР, заслуженный тренер СССР, бронзовый призёр Олимпийских Игр в Мехико.

За свою спортивную карьеру Ренарт Сулейманов завоевал множество медалей на самых престижных соревнованиях. Удивительно, но параллельно со спортом Ренарт Вафич успевал вести еще и научную работу.

Так же в Башкирии популярен лыжный спорт. В Сочи на олимпийском комплексе трамплинов «Русские Горки» с 12 по 15 октября проходил летний Чемпионат России по прыжкам на лыжах с трамплина среди мужчин и женщин. Соревнования проходили на самом большом трамплине комплекса мощностью К-125. На старт вышли члены сборной команды страны и лучшие представители регионов России. Среди них находился спортсмен из Башкирии Дмитрий Васильев.

Чемпионский титул по итогам выступлений получил воспитанник СДЮШОР № 33 г. Уфы, мастер спорта международного класса Дмитрий Васильев, представляющий Республику Башкортостан

Всего в активе Васильева девять личных и три командные награды с этапов Кубка мира, но победить ему пока, ни разу не удавалось. Одним из самых памятных моментов в карьере Дмитрия является его выступление на Олимпийских играх 2006 года в Турине. В соревнованиях на трамплине К-90 уральский спортсмен лидировал после первой попытки, но неудачно выполнил второй прыжок и в итоге стал десятым [3].

Так же Башкирия славится спортсменами шорт-трека.

История башкирского шорт-трека полна успехов. Как вершина – победа Руслана Захарова и Семена Елистратова на Олимпиаде в Сочи в эстафете, потом бронза Семена на Играх в Пхенчхане. А в прошлом году Елистратов успел стать чемпионом Европы.

В 23 года Семен - мастер спорта международного класса. Еще в 2006 году юный спортсмен вошел в состав сборной России, а в 2007 году стал победителем зимней спартакиады в Новосибирске на дистанциях 500, 800, 1000 и 1500 метров, а также в эстафете[2].

В 2010 году он в составе олимпийской сборной России участвовал в Играх в Ванкувере, но тогда остался без награды. В 2020 году Елистратов завоевал бронзу и серебро на этапах Кубка мира, проходивших в Монреале (1500 метров) и в Сочи (1000 метров). Кроме этого, он стал двукратным бронзовым призером чемпионата Европы в Мальме на дистанциях 1000 и 3000 метров.

Паралимпийский спорт в Башкирии один из самых развитых в стране. Наши легкоатлеты участвовали в самых первых паралимпиадах, начиная с Римы Баталовой, сейчас уже выросло новое поколение спортсменов. Позже к ним присоединились пловцы, теннисисты, а теперь и фехтовальщики. Республика Башкортостан является одним из центров паралимпийского



спорта в России. В Мишкинском районе в 2016 году был открыт Центр паралимпийского спорта «Триумф». Также ведется строительство Паралимпийского центра в Уфе.

Один из самых популярных паралимпийских спортсменов — Ирек Зарипов. Лыжник и биатлонист из Республики Башкортостан. Заслуженный мастер спорта России, четырёхкратный чемпион зимних Паралимпийских игр 2010 года в Ванкувере.

В 2004 году его включили в сборную Республики Башкортостан по лёгкой атлетике; на чемпионате России он познакомился со старшим тренером по лыжным гонкам и биатлону Ириной Громовой, которая предложила ему обратиться к известному в Башкортостане тренеру Салавату Гумерову. Гумеров стал готовить Ирека к участию в соревнованиях по лыжным гонкам. Также тренировался под руководством Амира Гумерова.

С 2005 года Ирек Зарипов выступает за Школу высшего спортивного мастерства Республики Башкортостан. В том же году он был включён в сборную паралимпийской команды России. В следующем году участвовал в зимних Паралимпийских играх 2006 года в Турине, где в биатлоне на дистанции 7,5 км занял 4-е место.

Подлинный триумф ожидал Ирека Зарипова на зимних Паралимпийских играх 2010 года в Ванкувере, где он получил 4 золотые медали: по биатлону на дистанциях 2,4 км (гонка преследования) и 12,5 км и в лыжных гонках на дистанциях 15 км и 10 км; в лыжных же гонках на дистанции 1 км он получил серебряную медаль. После окончания спортивной карьеры, Ирек участвует в общественной жизни Республики, является депутатом Курултая РБ.

Так же можем отметить спортсмена паралимпийца-колясочника из с. Миловка Ивана Андреева, который защитил титул Чемпиона России по фехтованию. Башкирский паралимпиец-колясочник после лечения решил переквалифицироваться, основным видом спорта стал большой теннис. Звание трехкратного бронзового призера чемпионата России является хорошим стартом для развития в этой области. С 13 по 17 октября 2021 в Москве проходил международный турнир по теннису на инвалидных колясках "Икар 2021" по итогу которого Иван Андреев занял второе место в одиночном и парном разряде [1].

Можно отметить достаточное количество спортсменов из Башкирии, которые уже достигли многого и им не стоит останавливаться на достигнутом. Они являются гордостью Республики Башкортостан. Хочется верить, что Республика дальше будет славиться олимпийскими и паралимпийскими спортсменами, а они будут занимать призовые места.



### **Использованные источники:**

1. Аюпов Р.А. Олимпийское движение в Башкортостане. Уфа, 1994. 117 с.
2. Аюпов Р.А. От сабантуя до Олимпийских игр (о развитии в Башкортостане национальных видов спорта и конноспортивных игр). Уфа: Слово, 1995.- 48 с.
3. Башкирия спортивная. / Сост. В.И. Трушков. Уфа, 1971. 175 с.

**УДК 004.738.5**

**Леонов А.Д.**  
**студент**

**2 курс, факультет «машиностроения, металлургии и транспорта»  
Самарский государственный технический университет  
Россия, г. Самара**

**Лимов А.С.**  
**студент**

**2 курс, факультет «машиностроения, металлургии и транспорта»  
Самарский государственный технический университет  
Россия, г. Самара**

### **ВЕЧНЫЙ РЕЦИДИВ НИЦШЕ: МЕТАФИЗИЧЕСКОЕ ИССЛЕДОВАНИЕ СМЫСЛА И ЦЕЛИ ЖИЗНИ**

**Аннотация:** В данной статье исследуется "Вечный круговорот" Фридриха Ницше, рассматриваются его метафизические, экзистенциальные и этические аспекты. От оспаривания традиционных представлений о времени до изучения глубокого значения жизни в рамках вечного цикла - такова многогранная природа этой концепции. Подчеркивая ее роль как философского противоядия нигилизму, в работе рассматриваются этические последствия, индивидуальная и коллективная ответственность, а также ее резонанс в культуре.

**Ключевые слова:** вечный повтор ницше, метафизический поиск, смысл и цель жизни, преодоление нигилизма, индивидуальная и коллективная ответственность, влияние культуры.

**Annotation:** This article explores Friedrich Nietzsche's The Eternal Cycle, examining its metaphysical, existential and ethical aspects. From challenging traditional conceptions of time to exploring the profound meaning of life within the eternal cycle, such is the multifaceted nature of this concept. Emphasising its role

*as a philosophical antidote to nihilism, the paper considers its ethical implications, individual and collective responsibility, and its resonance in culture.*

**Key words:** *nietzsche's eternal recurrence, metaphysical inquiry, life's meaning and purpose, overcoming nihilism, individual and collective responsibility, cultural influence.*

### **Введение**

Концепция вечного повторения Фридриха Ницше представляет собой метафизическую загадку, выходящую за рамки традиционных представлений о временности и причинности. Эта концепция, уходящая корнями в более широкие философские рамки, бросает вызов традиционным взглядам на смысл и цель жизни. В данном исследовании мы рассмотрим метафизические последствия "Вечного повторения" и его глубокое влияние на экзистенциальное мировоззрение Ницше.

В интеллектуальном творчестве Ницше, отличающемся нюансированностью и зачастую парадоксальностью, концепция вечного повторения предстает как радикальный отход от линейных представлений о времени. В рамках этой метафизической концепции Вселенная разворачивается в вечном цикле, бесконечно повторяя идентичные события. Этот отход от линейного понимания времени поднимает фундаментальные вопросы о природе существования и о том, как это влияет на смысл жизни.

### **Метафизическое исследование**

Исследование "Вечного повторения" Ницше требует тщательного изучения его метафизических основ, в которых ткань реальности переплетается в вечный цикл повторения. Отход Ницше от традиционных временных рамок ставит под сомнение саму суть метафизического мышления, побуждая к тщательному исследованию последствий вечного повторения Вселенной [1, с. 186].

Центральное место в этом метафизическом исследовании занимает внимательный анализ трудов Ницше, в которых он раскрывает тонкости вечного повторения. В рамках вечного ритма повторяемости концепция представляет реальность, в которой каждое событие, каждый момент обречены повторяться до бесконечности. Этот отход от линейного времени создает сложную взаимосвязь между детерминизмом и свободой воли, где вечное возвращение становится космической неизбежностью.

Расшифровывая метафизические последствия, мы обращаемся к фундаментальной природе причинности в рамках "Вечного повторения". Традиционные причинно-следственные связи пересматриваются в рамках

этого вечного цикла, бросая вызов предвзятым представлениям о линейном развитии событий. Цикличность времени, не имеющая определенного начала или конца, нарушает привычное понимание причинно-следственных связей, заставляя пересмотреть саму ткань реальности.

Более того, эта концепция вводит парадоксальное взаимодействие между судьбой и властью. Вечная повторяемость предполагает предопределенную последовательность событий, но одновременно требует активного и сознательного взаимодействия с настоящим. Этот парадокс поднимает глубокие вопросы о природе человеческой власти в космических ограничениях бесконечно повторяющейся Вселенной.

### **Смысл и цель жизни**

В сложном гобелене философии Ницше концепция вечного повторения предстает как глубокая линза, через которую можно исследовать смысл и цель жизни. Отход Ницше от традиционных представлений о временности и причинности создает основу для тонкого исследования существования в рамках вечного цикла повторяемости. Ницше утверждает, что вечное повторение жизненных событий требует фундаментальной переоценки отношения человека ко времени и значения, придаваемого отдельным моментам. В этом разделе мы рассмотрим взгляд Ницше на смысл жизни, как вечное повторение формирует уникальную экзистенциальную парадигму [2, с. 265].

Цикличность времени, как утверждает "Вечное повторение", требует повышенного внимания к текущему моменту. Каждый опыт, каждое решение приобретают вечную значимость в рамках вечного возвращения, заставляя человека извлекать глубокий смысл из непосредственной реальности. Ницше призывает отказаться от традиционной телеологической перспективы, когда конечная цель находится в далеком будущем, и вместо этого выступает за вовлеченность в настоящее как место экзистенциальной значимости.

Более того, вечная повторяемость побуждает к радикальной переоценке стремления к смыслу перед лицом неизбежных жизненных проблем и трудностей. Ницше утверждает, что принятие вечного возвращения предполагает глубокое утверждение жизни во всех ее проявлениях, включая страдания и невзгоды. Эта позиция утверждения становится краеугольным камнем для извлечения смысла из существования, преодоления дихотомии радости и страдания, чтобы охватить всю полноту человеческого опыта.

Концепция вечного повторения также противостоит традиционным представлениям о линейном прогрессе и достижениях. В реальности, обреченной на повторение, стремление к традиционным представлениям об

успехе и достижениях приобретает иной оттенок. Ницше призывает человека искать смысл не в линейной траектории прогресса, а в постоянном взаимодействии с цикличностью жизни.

### **Индивидуальная и коллективная ответственность**

Метафизический и экзистенциальный ландшафт "Вечного возвращения" Ницше распространяет свое влияние на сферу этики, формируя рамки индивидуальной и коллективной ответственности, выходящие за рамки традиционных моральных парадигм. В этом разделе мы тщательно исследуем этические последствия, заложенные в вечном возвращении, изучая, как оно требует повышенного чувства ответственности и способствует трансформации этического сознания [3, с. 825].

Видение Ницше индивидуальной ответственности в контексте вечного возвращения вытекает из настойчивого стремления этой концепции к активному взаимодействию с настоящим. Вечный цикл подчеркивает значимость каждого действия, каждого выбора, поскольку они отражаются в космическом повторении. Следовательно, человек вынужден осознавать последствия своих решений, понимая, что его действия вечно отдаются эхом в сложной ткани бытия.

Такое обостренное этическое сознание, вызванное вечным повторением, бросает вызов традиционным моральным устоям. Оно требует отказа от внешних, предписывающих моральных кодексов и побуждает человека к определению своих собственных ценностей в контексте вечного возвращения. Ответственность, по мнению Ницше, заключается не в следовании заранее заданным моральным стандартам, а в подлинном созидании своей моральной идентичности - непрерывном процессе самопреодоления и самоутверждения.

Кроме того, этические аспекты "Вечного повторения" выходят за рамки индивидуальной и охватывают коллективную ответственность. Ницше представляет себе общество, в котором индивиды, осознавая вечные последствия своих действий, активно способствуют коллективному благополучию. Цикличность времени способствует развитию чувства взаимосвязанности, заставляя человека осознавать влияние своего выбора на весь гобелен человеческого существования.

Вечная повторяемость также ставит под сомнение дихотомию добра и зла, подчеркивая преобразующий потенциал каждого человека. Вместо того чтобы поддаваться фиксированной моральной бинарности, человеку предлагается рассматривать этические аспекты как динамичные и развивающиеся. Вечное возвращение приглашает к непрерывному процессу переоценки и совершенствования морали, способствуя формированию

коллективного этического сознания, выходящего за рамки жестких моральных категорий.

### **Этические основы и принципы**

Концепция вечного повторения Ницше выходит за рамки академического дискурса, оставляя неизгладимый след в культурном и творческом гобелене человеческой экспрессии. В этом разделе мы рассмотрим, как отголоски вечного повторения звучат в литературе, искусстве и популярной культуре, формируя повествования, образы и философские течения.

Влияние "Вечного повторения" на литературу очень велико, оно пронизывает произведения мыслителей, поэтов и романистов. Такие авторы, как Томас Манн и Хорхе Луис Борхес, обращаются к этой концепции, создавая повествования, в которых осмысливаются последствия вечного возвращения. Роман Манна "Волшебная гора" и роман Борхеса "Сад развилки" — это литературные размышления о цикличности времени, демонстрирующие, как идеи Ницше наполняют вымышленные миры новыми слоями смысла.

Визуальные художники также черпали вдохновение в философии Ницше. Концепция вечного повторения находит свое выражение в работах живописцев и скульпторов, исследующих цикличность бытия [4, с. 574]. Повторение тем и мотивов в мире искусства отражает не только эстетическую заинтересованность, но и более глубокое осмысление последствий вечного возвращения для человеческого опыта и восприятия.

Культурное влияние "Вечного повторения" распространяется и на философский дискурс, где мыслители разных направлений обращаются к идеям Ницше. В частности, философы-экзистенциалисты находят отклик в концепции, бросающей вызов традиционным представлениям о смысле и цели [5, с 53]. Экзистенциальное исследование индивидуальной ответственности и создания собственных ценностей перекликается с ницшеанской тематикой, формируя более широкий философский ландшафт.

### **Заключение**

В заключение следует отметить, что культурное влияние "Вечного возвращения" Ницше многогранно, оно проникает в литературу, искусство, популярную культуру и философские исследования. Изучая его отголоски в различных проявлениях человеческого творчества, мы получаем представление о непреходящей актуальности идей Ницше за пределами абстрактного философского дискурса. Культурологическое исследование создает основу для всестороннего заключения, в котором мы обобщаем

основные выводы и размышляем о непреходящем значении "Вечного повторения" в современной философской мысли.

#### **Использованные источники:**

1. Гизатуллина, Н.Р. Роль Ф. Ницше в формировании концепции философии жизни / Н.Р. Гизатуллина, С.А. Бадретдинова // Тенденции развития науки и образования. – 2023. – № 94-2. – С. 186-187. – DOI 10.18411/trnio-02-2023-105. – EDN EIDEGT.

2. Бобинец, Д.М. Проблема нигилизма в философии Ницше / Д.М. Бобинец // Россия и мир в исторической ретроспективе: материалы XXIX международной научной конференции, к 320-летию основания Санкт-Петербурга. В 3 т., Санкт-Петербург, 07 апреля 2023 года. Том 2. – Санкт-Петербург: Санкт-Петербургский государственный университет промышленных технологий и дизайна, 2023. – С. 263-267. – EDN UIWVNO.

3. Капров, А.Н. Философия Ф.Ницше и её влияние на массовое сознание и культуру / А.Н. Капров // Россия и мир в исторической ретроспективе: материалы XXIX международной научной конференции, к 320-летию основания Санкт-Петербурга. В 3 т., Санкт-Петербург, 07 апреля 2023 года. Том 2. – Санкт-Петербург: Санкт-Петербургский государственный университет промышленных технологий и дизайна, 2023. – С. 824-828. – EDN DKHCYJ.

4. Ригина, Т.В. Концепция свободы в трудах Ф. Ницше / Т.В. Ригина // Россия и мир в исторической ретроспективе: Материалы XXIX международной научной конференции, к 320-летию основания Санкт-Петербурга, Санкт-Петербург, 07 апреля 2023 года. Том 3. – Санкт-Петербург: Санкт-Петербургский государственный университет промышленных технологий и дизайна, 2023. – С. 572-575. – EDN UDBWDL.

5. Кузнецов, В.В. Антропология власти и топосы меритократии / В.В. Кузнецов // Вестник Ленинградского государственного университета им. А.С. Пушкина. – 2023. – № 1. – С. 49-68. – DOI 10.35231/18186653\_2023\_1\_49. – EDN PPLXAR.

*Баширов Т.А., кандидат философских наук, доцент  
доцент кафедры всеобщей истории и философских наук  
Стерлитамакский филиал Уфимского университета науки и  
технологий*

*Россия, г. Стерлитамак*

*Камалетдинова Л.Ф.*

*студент*

*2 курс, естественнонаучный факультет*

*Стерлитамакский филиал Уфимского университета науки и  
технологий*

*Россия, г. Стерлитамак*

*Сергеева Ю.Г.*

*студент*

*Стерлитамакский филиал Уфимского университета науки и те  
ехнологий*

*Россия, г. Стерлитамак*

## **ВЛАСТЬ КАК ПРЕДМЕТ ФИЛОСОФСКОГО АНАЛИЗА**

***Аннотация:** В данной статье предложен философский анализ понятия «власть», его роль в обществе и разнообразные философские подходы к пониманию феномена власти. Рассматриваются различные дилеммы и этические конфликты, связанные с властью. Делается вывод о необходимости использования технологии власти, которая должна служить общественному благу.*

***Ключевые слова:** власть, философия, конфликт, технология власти, социальный контракт, либерализм.*

***Annotation:** This article offers a philosophical analysis of the concept of "power", its role in society and various philosophical approaches to understanding the phenomenon of power. Various dilemmas and ethical conflicts related to power are considered. The conclusion is made about the need to use the technology of power, which should serve the public good.*

***Rey words:** power, philosophy, conflict, technology of power, social contract, liberalism.*

Власть – это социальное отношение, в рамках которого одна группа или индивид оказывает влияние на поведение, решения и действия другой группы или индивида с использованием различных средств и ресурсов, включая

физическую, экономическую, политическую, идеологическую или культурную силу. Власть в обществе может проявляться как формальная (например, государственная власть), так и неформальная (например, социальное влияние) [1].

Исторические корни понятия власти уходят в глубокую древность. Власть была важной частью организации обществ уже в первобытных сообществах, где она основывалась на физической силе и статусе вождя. В древних цивилизациях, таких как Египет, Месопотамия и Китай, власть часто ассоциировалась с монархией и божественным правом царей. В Древней Греции и Риме власть развивалась в форме демократии и республики, а философы, включая Платона и Аристотеля, изучали и анализировали концепции власти [2].

Средневековье и Ренессанс в Европе видели развитие абсолютных монархий и теорий власти, таких как «Договор о социальном контракте» Ж.-Ж. Руссо. В эпоху просвещения философы, такие как Вольтер и Монтескье, внесли вклад в понимание власти и прав человека.

Исследование роли власти в обществе и ее воздействия на человека позволяет философам и социологам понимать сложные взаимодействия между индивидами, группами и институтами в современном мире и формулировать этические и политические рекомендации для создания более справедливых и устойчивых обществ.

Философские школы и теории, связанные с властью, представляют широкий спектр идей и концепций, отражающих различные подходы к пониманию власти и ее роли в обществе. Например, Платон считал, что лучшая форма правления – это «философское царство», в котором философы-правители обладают знанием и мудростью, что делает их способными управлять наилучшим образом. По мнению Аристотеля идеальная форма правления – «полития», сбалансированная комбинация монархии, аристократии и демократии. Теория социального контракта (Т. Хоббс, Д. Локк, Ж.Ж. Руссо) предполагает, что люди сознательно соглашаются подчиниться центральной власти ради общего блага и безопасности.

Представители марксизма Карл Маркс и Фридрих Энгельс утверждали, что власть тесно связана с экономическими отношениями. Они подчеркивали, что буржуазная власть служит интересам эксплуатируемых классов.

Либеральные теории (Дж. Локк, Ж.-Ж. Руссо, Дж. Стюарт Милль) акцентируют внимание на индивидуальных правах и свободах человека, а также на ограниченной роли правительства для защиты этих прав. Постмодернисты (М. Фуко, Ж. Делёз, Ж. Деррида) критиковали традиционные представления о власти и подчеркивали разнообразие и сложность ее



проявлений. Изучение этих философских школ и теорий позволяет лучше понимать различные точки зрения на природу власти, ее возникновение и воздействие на общество, что важно для построения устойчивых и справедливых политических систем [3].

Поэтому важное значение имеет рассмотрение этических аспектов власти. Этика власти касается вопросов о том, как власть использовать морально, справедливо и отвечая интересам гражданского общества. К этическим аспектам относятся легитимность, ограничения, справедливость и равенство, гуманизм и защита прав. Исследование дилемм и этических конфликтов, связанных с властью, является важной частью философского и социологического анализа. Например, распространённой является дилемма между властью и свободой. Эта дилемма касается того, как правительство может упражнять власть для обеспечения безопасности и порядка, не нарушая гражданские свободы. Это поднимает этические вопросы о балансе между коллективной безопасностью и индивидуальной свободой. Также часто встречается дилемма легитимности власти. Эта дилемма касается вопросов о правомерности и обоснованности власти. Граждане ожидают, что власть будет обладать легитимностью, но как она достигается и поддерживается этически.

Власть часто вынуждена принимать решения, которые могут иметь этические последствия, такие как военные действия, экономические реформы или вопросы окружающей среды. Оценка этих решений с этической точки зрения является сложным процессом.

Что касается этических аспектов внешней политики, то власть на мировой арене может столкнуться с этическими вопросами, такими как интервенция, гуманитарная помощь, санкции и дипломатия. Проблема коррупции связана с недобросовестным использованием власти для личной выгоды. Это этически недопустимо и подрывает доверие к правительству. Исследование рассмотренных дилемм и конфликтов помогает лучше понять сложности, с которыми сталкиваются правительства и институты власти, и разрабатывать этически обоснованные решения для создания более справедливых и устойчивых обществ. Речь идет о необходимости технологии власти [4].

Понятие «технологии власти» предложено философом Мишелем Фуко в его работе «Надзирать и наказывать» и относится к способам и инструментам, которые используются для упражнения власти и контроля над гражданами. Технологии власти включают в себя различные методы и средства, которые используются для наблюдения, манипуляции и регулирования поведения людей в обществе. Они могут включать такие инструменты, как законы, нормы, институты, технологии видеонаблюдения, массовые коммуникации и

т.д. Воздействие технологий власти на человека может быть многогранным. С одной стороны, они способствуют установлению порядка, справедливости и защите прав и свобод граждан. Технологии власти могут помогать в предотвращении преступлений, контроле дорожного движения, обеспечении безопасности и т.д. Однако, технологии власти также могут иметь отрицательное воздействие на человека. Во-первых, они могут ограничивать индивидуальную свободу и автономию, создавая системы наблюдения и контроля, которые проникают в частную сферу жизни людей. Это может вызывать чувство недоверия, беспокойства и ограничения личной свободы. Во-вторых, технологии власти могут способствовать массовой манипуляции и контролю информации. К примеру, массовые коммуникации могут использоваться для внушения определенных идей и манипуляции общественным мнением. Это может создавать иллюзию свободы выбора и мешать критическому мышлению. Наконец, технологии власти могут усиливать социальные неравенства и дискриминацию. Некоторые группы людей могут стать объектом систематического контроля и подавления, основанного на расовой, половой или социальной принадлежности. В целом, технологии власти представляют собой важный аспект функционирования общества, однако необходимо балансировать их использование с защитой прав и свобод индивидуума. Важно обеспечить, чтобы технологии власти служили общественному благу [5].

#### **Использованные источники:**

1. Власть – Энциклопедия – Фонд знаний «Ломоносов». [Электронный курс]. URL: <http://www.lomonosov-fund.ru/enc/ru/encyclopedia> (дата обращения: 23.10.2023).
2. Исторические корни власти. [Электронный курс]. URL: [https://studopedia.su/15\\_8717\\_istoricheskie-korni-vlasti.html](https://studopedia.su/15_8717_istoricheskie-korni-vlasti.html) (дата обращения: 23.10.2023).
3. Шуталева, А.В., Савцова, Н.И. Философия.— 2017. - С. 35–109.
4. Осмысленное исследование моральных дилемм и этических вопросов [Электронный курс]. URL: <https://ru.anyquestion.info/a/osmyslennoe-issledovanie-moralnyh-dilemm-i-eticheskikh-voprosov> (дата обращения 22.10.2023)
5. Фуко Мишель. Интеллектуалы и власть / Б.М. Скуратов, В.П. Большаков // Избранные политические статьи, выступления и интервью.— 2006. - С. 27–43.

*Безуглая Г.В.,  
старший преподаватель кафедры “История и философия”  
Камчатский государственный технический университет  
Россия, г. Петропавловск-Камчатский*

*Калинкин Д.А.  
Студент*

*1 курс, факультет “информационных технологий, экономики и  
управления”*

*Камчатский государственный технический университет  
Россия, г. Петропавловск-Камчатский*

*Жиленков С.С.  
Студент*

*1 курс, факультет “информационных технологий, экономики и  
управления”*

*Камчатский государственный технический университет  
Россия, г. Петропавловск-Камчатский*

## **ВЛИЯНИЕ ВОЛОНТЕРСТВА НА ЛИЧНОЕ РАЗВИТИЕ И ПРОФЕССИОНАЛЬНУЮ КАРЬЕРУ**

***Аннотация:** В данной статье мы определим как волонтерство влияет на личное развитие и профессиональную карьеру, а также рассмотрим вызовы и препятствия, с которыми могут столкнуться волонтеры.*

***Ключевые слова:** Волонтерство, карьера, помощь, влияние, развитие.*

***Annotation:** In this article, we will determine how volunteering affects personal development and professional career, as well as consider the challenges and obstacles that volunteers may face.*

***Keywords:** Volunteering, career, assistance, influence, development.*

Волонтерство – это выдающийся способ внести доброту и человечность в мир, оставив отпечаток в жизни как тех, кто оказывает помощь, так и тех, кто её получает. Но, волонтерство — это не только акт сострадания, но и мощный источник личного развития и профессионального роста. Наша статья посвящена исследованию влияния волонтерства на индивидуальное развитие и возможности карьерного роста.

Цель нашей статьи заключается в исследовании важного вопроса: как волонтерство может стать ключом к развитию навыков и обогащению профессиональной карьеры. Мы стремимся доказать важность волонтерского

опыта и его потенциал как инструмента для личного развития, а также формирования основы для карьерного роста.

Для достижения этой цели мы ставим следующие задачи:

- Оценка методов волонтерской деятельности: Проанализировать различные методы и сферы волонтерства.
- Исследование вызовов и препятствий: Рассмотреть вызовы и препятствия, с которыми могут столкнуться волонтеры в процессе своей деятельности.

### **Методы волонтерской деятельности:**

Волонтерство представляет собой разностороннее и многогранное явление, которое охватывает широкий спектр деятельности и возможностей для участия. Волонтеры могут выбирать разные методы волонтерства в зависимости от своих интересов, навыков и ресурсов. Вот некоторые из наиболее распространенных методов волонтерства:

**Локальное волонтерство:** Волонтеры участвуют в деятельности, направленной на помощь своим соседям и другим группам людей. Это может включать в себя работу в приютах, помощь пожилым людям, участие в благоустройстве местности и многое другое.

**Благотворительные организации:** Волонтеры работают в некоммерческих организациях и фондах, поддерживая различные социальные и гуманитарные программы. Они могут заниматься сбором средств, организацией.

**Экологическое волонтерство:** Волонтеры участвуют в проектах, направленных на сохранение природы и экологическую устойчивость. Это может включать в себя участие в акциях по очистке прибрежных районов, посадке деревьев и участие в научных исследованиях.

**Волонтерство в образовании:** Волонтеры помогают учащимся в школах, библиотеках и детских центрах. Они могут быть наставниками или проводить образовательные мероприятия.

**Волонтерство в спорте и развлечениях:** Волонтеры могут устраивать спортивные мероприятия, концерты, обеспечивая безопасность и удовольствие участников.

**Молодежное волонтерство:** Молодежные организации и программы предоставляют возможности для молодежи участвовать в разных волонтерских проектах, развивая навыки и лидерство.

**Онлайн-волонтерство:** Волонтеры могут работать из дома или через интернет, помогая в виртуальной среде, например, помогая в веб-разработке, переводе текстов или обучая онлайн [1].

Эти методы волонтерства предоставляют широкий спектр возможностей для участия и влияния на общество. Выбор метода волонтерства зависит от интересов и целей каждого волонтера. В целом, волонтерство в различных сферах и методах может оказывать положительное воздействие на личное развитие, набираясь навыками, знаниями и опытом, который может быть использован в профессиональной карьере [2].

Волонтерская деятельность приносит много радости и удовлетворения, но она также может включать в себя ряд вызовов и препятствий. Для того чтобы максимально эффективно использовать волонтерский опыт, важно понимать и уметь преодолевать следующие вызовы:

**Отсутствие времени:** Многие люди борются с ограничением времени из-за работы, семьи и других обязательств. Волонтерство может быть дополнительной нагрузкой.

**Эмоциональное выгорание:** Поддержание баланса между волонтерской деятельностью и собственным благополучием может быть сложным и привести к эмоциональному выгоранию.

**Финансовые ограничения:** Некоторые виды волонтерства могут потребовать финансовых вложений, например.

**Сложности в коммуникации и конфликты:** Работа в группах или командах может привести к коммуникативным проблемам и конфликтам.

**Отсутствие удовлетворения:** Иногда волонтеры могут чувствовать, что их усилия не приносят ожидаемых результатов.

**Психологические вызовы:** Некоторые виды волонтерства могут столкнуть вас с психологическими вызовами, например, при работе с тяжелыми случаями или кризисными ситуациями.

**Долгосрочные обязательства:** Некоторые проекты требуют долгосрочного участия, что может быть вызовом для тех, у кого нет стабильного графика или планов на будущее [3].

Изучение и понимание этих вызовов и препятствий позволяет волонтерам находить решения, которые позволяют им максимально эффективно использовать свой волонтерский опыт и преодолевать сложности на пути к достижению своих целей. Волонтерство – это не просто деятельность, ориентированная на оказание помощи обществу, но и сильный толчок для личного развития и карьерных перспектив. В нашей статье мы исследовали разные методы волонтерства и выявили вызовы, с которыми могут столкнуться волонтеры, а также методы и стратегии их преодоления.

Мы убедились в том, что волонтерство в местных сообществах, благотворительных организациях, экологических проектах, образовании, здравоохранении, спорте и развлечениях, молодежном секторе и даже онлайн-

волонтерстве предоставляет уникальные возможности для обретения навыков, знаний и качеств, которые могут быть весьма ценными в профессиональной жизни. Но, как и всякая другая деятельность, волонтерство не лишено вызовов. От отсутствия времени и финансовых ограничений до эмоционального выгорания и конфликтов в команде, эти вызовы могут стать препятствием на пути волонтеров. Но главным моментом является то, что справиться с этими проблемами возможно. Решение этих проблем требует планирования, организации, управления временем, улучшения навыков коммуникации, разрешения конфликтов, поддержки со стороны сообщества и общения с другими волонтерами. Это также может потребовать смелости и готовности принимать новые вызовы [4].

В заключении, волонтерство – это путь, на котором мы приобретаем множество навыков и переживаем много эмоций. Это путь, который может изменить наши жизни и мир вокруг нас. Поэтому, пусть вызовы волонтерства не будут помехой, а стимулом к росту и развитию. В конечном итоге, волонтерство – это не только дарить, но и получать, и это приводит к вдохновению, росту и благополучию.

#### **Список источников:**

1. Тишина Т.А. Формы и методы работы с активом [Электронный ресурс] / infourok. - URL: <https://infourok.ru/doklad-dobrovolcheskoe-dvizhenie-formi-raboti-3576099.html>
2. Бородаева Г.Г., Руднева И.А. Волонтерская деятельность как фактор формирования личности студента [Электронный ресурс] / science-education. - URL: <https://science-education.ru/ru/article/view?id=14037>
3. Новиков А.С., Трещев А.Н. Проблемы волонтерского движения в современной России [Электронный ресурс] / research-journal. URL: <https://research-journal.org/archive/6-5-2012-october/problemy-volonterskogo-dvizheniya-v-sovremennoj-rossii>
4. Даниэлян Н.А. Профилактика эмоционального выгорания у волонтеров [Электронный ресурс] / URL - [www.b17.ru](http://www.b17.ru). <https://www.b17.ru/article/316628/>

*Серебрякова Екатерина Дмитриевна,  
Щипанова Анастасия Илшатовна,  
студенты,  
2 курс, факультет «Экономики и управления»  
Уральский государственный университет путей сообщения  
Россия, г. Екатеринбург  
Научный руководитель: Грибанова Александра Валерьевна,  
ассистент кафедры «Экономика транспорта»  
Уральский государственный университет путей сообщения  
Россия, г. Екатеринбург*

## **ВЛИЯНИЕ КОВИДНЫХ ОГРАНИЧЕНИЙ НА СОЦИАЛЬНО- ЭКОНОМИЧЕСКИЕ ПОКАЗАТЕЛИ СВЕРДЛОВСКОЙ ОБЛАСТИ**

***Аннотация:** Статья посвящена теме влияния коронавируса на экономическую ситуацию в Свердловской области. Было рассмотрено изменение статистических данных экономики малого и среднего бизнеса в пандемию.*

***Ключевые слова:** Свердловская область, предпринимательство, экономика, пандемия, малый и средний бизнес.*

***Annotation:** The article is devoted to the influence of coronavirus on the economic situation in the Sverdlovsk region. The change in statistical data of the economy of small and medium-sized businesses in the pandemic was considered.*

***Key words:** Sverdlovsk region, entrepreneurship, economy, pandemic, small and medium business.*

Уже 3 года словосочетание «коронавирусная инфекция» заставляет нервничать каждого из нас. Пройдя все стадии принятия, мы адаптировались к реальности в мире, где теперь властвует вирус. Самое первое упоминание о новой вирусной инфекции было зафиксировано 31 декабря 2019 года в китайской провинции Хубэй, в городе Ухань.

Изначально вирус затрагивал только животных и, по мнению ученых, перешел на человека путем употребления в пищу зараженного мяса. Первая вспышка заражений была зафиксирована недалеко от уличного рынка морепродуктов, что подтверждает данную теорию.

Исследователи предположили, что в человеческий организм вирус попал вследствие употребления в пищу летучей мыши (многие известные вирусы передавались именно через нее).

Всемирная организация здравоохранения (ВОЗ) в начале поддержала идею животного происхождения вируса, но потом сделала уточнение, что не исключен вариант передачи вируса контактным путем от человека к человеку, ведь источник covid инфекции среди животных так и не был найден.

Уже с начала января 2020 года Россия приступила к активной подготовке к встрече с вирусом. Мгновенно были разработаны и запущены первые системы по обнаружению вируса, а также создан штаб для борьбы с COVID инфекцией.

Начиная с 28 января 2020 года в России официально запрещен въезд туристических групп из Китая, а также были отменены и ограничены все чартерные рейсы между Россией и КНР. Несколько позже, с 31 января 2020 года, в связи с быстрым распространением вируса, была полностью закрыта русско-китайская граница.

Первые два случая заражения были зарегистрированы в нашей стране 31 января 2020 года, оба больных являлись гражданами КНР и только недавно вернулись в Россию из заграничных поездок. Оба заболевших человека имели легкую форму заболевания и достаточно быстро выздоровели.

Но вирус постоянно мутирует, вследствие чего в мире все время происходят новые вспышки заболевания.

Пандемия коронавирусной инфекции на территории Российской Федерации распространилась в период с 2019 по 2020 год. Пиком уровня заболеваемости можно считать 2020 год, когда Владимир Владимирович Путин объявил режимы нерабочих дней и самоизоляции. В дальнейшем, в связи с разработанными вакцинами от новой коронавирусной инфекции и реализации программ по вакцинации населения, уровень заболеваемости удалось существенно снизить, а позднее стабилизировать. В 2023 году ВОЗ официально объявила о завершении пандемии КОВИД-19.

Пандемия COVID-19 стала серьезной проверкой на прочность как для мировой экономики в целом, так и для России и Свердловской области, в частности.

Российская экономика в прошлом году потерпела сокрушительный удар. Остановка деловой активности ради борьбы с новой коронавирусной инфекцией, падение спроса на экспортные поставки и падение цен на нефть не прошли бесследно. Всё это привело к:

- падению российского ВВП;
- существенному сокращению доходов населения;
- безработице;
- замедлению потребления и инвестиций;
- большому дефициту бюджета.



По статистике Росстата, ВВП страны снизился на 3,1% по сравнению с прошлым годом. Доходы населения уменьшились на 3,5%. С января по август с 2020 г. уровень безработицы в РФ вырос с 4,7% до 6,4% – это максимум за последние 8 лет. В декабре значение опустилось до 5,9%, а в апреле 2021 г. составило 5,2%. [1]

Современная экономика еще не сталкивалась с кризисом такого масштаба, и, наверно, никогда еще ранее за свою историю экономика современной России не сталкивалась с таким стремительным ростом безработицы, в том числе скрытой, как в этот период.

Представители Уральской торгово-промышленной палаты (УТПП) рассказали, как коронавирус повлиял на бизнес региона. По словам руководителя управления внешнеэкономических и межрегиональных связей УТПП Михаила Козлова, Свердловская область плотно интегрирована в международные связи, и все мировые процессы напрямую оказывают влияние на ее внутреннюю экономику, объем импорта/экспорта и товарооборот в целом.

Также, согласно опросам УТПП области в 2020 году более 70 % предпринимателей Свердловской области заметили стремительное ухудшение ситуации в связи с пандемией. 72 % опрошенных – это собственники и учредители бизнеса. Вот несколько выводов из исследования:

- малый и средний бизнес пострадал первым, количество падающих отраслей растет.

- более 70 % опрошенных отмечают ухудшение положения.

- 85 % опрошенных увольняют/срезают зарплату сотрудников. Каждый четвертый уже уволил часть персонала. 6 % хотят уволить весь персонал и закрыть бизнес.

- 87 % опрошенных не понимают предлагаемые меры государственной поддержки и не знают, кто и как может ими воспользоваться. Принятые меры не достигают цели сохранения бизнеса. [2]

По словам президента Уральской ТПП, опрос лишь фактически подтверждает положение дел и пессимистичные прогнозы. И так представители МСБ региона столкнулись, с одной стороны, с невозможностью выполнять свои трудовые обязательства, и как следствие с необходимостью сокращать производственные мощности и численность штата сотрудников,

24 апреля 2020 г. Правительство России разработало и опубликовало «План

преодоления экономических последствий распространения коронавирусной инфекции». В документе установлено, что поддержка

оказывается бизнесу, в том числе малому и среднему, регионам и гражданам. Был определен список отраслей, наиболее пострадавших от пандемии: авиаперевозки, воздушный транспорт, туризм, гостиницы, сфера развлечений и досуга, общественное питание, культура и спорт, стоматологические услуги. Для них были определены следующие меры поддержки:

- выделение беспроцентных кредитов на выплату заработной платы, а также софинансирование зарплат на сумму минимального размера оплаты труда (МРОТ) – 12 130 рублей. При этом государственные банки гарантировали покрытие двух третей стоимости процентов по новым кредитам.

- выделение грантов на выплату зарплат, что должно было сохранить оплату труда для 3,3 миллиона сотрудников. Основное условие получения гранта – компания должна сохранить в штате не менее 90 % работников.

- отсрочка на шесть месяцев по всем налогам, кроме НДС для предпринимателей, занятых в наиболее пострадавших от коронавируса отраслях.

- шестимесячная отсрочка по страховым взносам. Ей смогут воспользоваться

3,3 миллиона человек.

- доступ к льготным кредитам под 8,5 % годовых. [2]

Подводя итоги, следует отметить, что принятые меры по поддержке малого и среднего бизнеса позволили удержать экономику всей страны в целом и Свердловской области, в частности от краха.

#### **Использованные источники:**

1. Федеральная служба государственной статистики: [Электронный ресурс], URL: <https://rosstat.gov.ru/> (Дата обращения: 11.11.2023).

2. Каталог промышленных предприятий России, СНГ и ближнего зарубежья: [Электронный ресурс], URL: <https://manufacturers.ru/> (Дата обращения: 11.11.2023).

## ВЛИЯНИЕ НАРКОТИКОВ НА КРИМИНАЛЬНУЮ АКТИВНОСТЬ НЕСОВЕРШЕННОЛЕТНИХ

*Аннотация.* Статья посвящена рассмотрению проблемы влияния наркотиков на криминальную активность несовершеннолетних. Был получен вывод о том, что особой криминогенностью отличается наркомания, проявляемая в раннем возрасте. Подростковый период благоприятен для укрепления таких антисоциальных привычек, как влечение к наркотикам, которые с достижением более старшего возраста делают человека упорным наркоманом. Укрепившееся с раннего возраста влечение к наркотикам, сохранившееся на годы, служит молодой личности ориентиром для последующего антиобщественного преступного поведения. С другой стороны, это - показатель необходимости принятия наиболее энергичных превентивных мер на стадии раннего предупреждения.

**Ключевые слова:** несовершеннолетние, криминальность, наркотики.

*Annotation.* The article is devoted to the consideration of the problem of the influence of drugs on the criminal activity of minors. It was concluded that drug addiction, manifested at an early age, is particularly criminogenic. The teenage period is favorable for strengthening such antisocial habits as drug addiction, which, with the achievement of an older age, make a person a persistent drug addict. The attraction to drugs, which has been strengthened from an early age and has been preserved for years, serves as a guide for the young person for subsequent antisocial criminal behavior. On the other hand, it is an indicator of the need to take the most vigorous preventive measures at the early warning stage.

**Keywords:** minors, criminality, drugs.

В последние годы криминальная ситуация в России осложнилась. Сейчас в стране не только растет преступность, но и меняется ее характер. На этом фоне большую тревогу вызывает преступность на фоне употребления наркотиков среди несовершеннолетних. Это является сложной проблемой. Ни для кого не секрет, что распространение наркомании среди

несовершеннолетних угрожает безопасности страны и здоровью подрастающего поколения. Средний возраст наркозависимых в нашей стране составляет 18-25 лет, а среди несовершеннолетних - 14 лет.

В настоящей статье под наркотиками рассматриваются наркотические средства и психотропные вещества, их прекурсоры и аналоги, а также растения, содержащие наркотические средства или психотропные вещества, и их части, содержащие наркотические средства или психотропные вещества может стать причиной заражения такими смертельно-опасными заболеваниями, как ВИЧ-инфекция, гепатиты В, С. Ведь зачастую употребление наркотиков среди молодежи осуществляется коллективно, поэтому пользование одноразовым инструментом многократно – явление распространенное. Инфекционные заболевания передаются половым путем, что среди употребляющих – не редкость<sup>1</sup>.

Значительная часть подростковой преступности, совершаемой в результате наркозависимости, рассматривается окружающими как проявление возрастной незрелости и инфантилизма. Фактически значительная часть преступлений несовершеннолетних так или иначе связана с наркоманией и должна быть отнесена к категории насильственных действий при отягчающих обстоятельствах. Преступления, которые совершаются под действием наркотических веществ, отличаются особой жестокостью, поскольку некоторые подростки в силу психической неуравновешенности и в силу этого внутренней неуживчивости испытывают «неудобство» в условиях нормальной, спокойной жизни, в результате совершают преступления. Им импонируют острые ситуации, страдания людей и так далее. Они используют любой повод для конфликтной ситуации. Когда подросток находится под влиянием наркотических средств, он не понимает реальность и может совершить тяжкое преступление не осознавая этого (например, они могут подумать, что перед ним враги)<sup>2</sup>.

Зачастую это насильственные, заранее спланированные преступления. Хотя и преступникам не исполнилось 18 лет, они часто являются опасными преступниками.

У детей и подростков, которые начинают употреблять наркотики регулярно, их введение в организм некоторое время может сопровождаться ложным ощущением здоровья, хорошего настроения, ощущением полной независимости от родителей и учителей.

---

<sup>1</sup> Дроздов, В.Ю. Криминология и предупреждение преступлений : Учебник для СПО / В.Ю. Дроздов, Н.Б. Хлыстова. – Саратов: Профобразование; Ай Пи Эр Медиа, 2020. – 133 с. – ISBN 9785448804885,9785448605833. – EDN ISZIKK.

<sup>2</sup> Иконникова, И.А. Вовлечение несовершеннолетних в незаконный оборот наркотических и психотропных веществ / И.А. Иконникова // Юридическая наука. – 2021. – № 5. – С. 170-172. – EDN EXERLA.

Окружающее воспринимается индифферентно, исчезает чувство близости к учителям и другим взрослым, пропадает чувство ответственности перед семьей и друзьями. Кроме того, у некоторых детей и подростков такое состояние возникает после первого применения наркотического средства<sup>3</sup>.

Стойкое токсическое воздействие больших доз интоксикантов на организм приводит к нарушениям в интеллектуальной, мотивационной и волевых сферах - в частности, к раздражительности, жестокости, цинизму, неконтролируемой агрессии, снижению критичности, аморальному поведению, упрощенному мышлению, сексуальным расстройствам, деформации понимания иерархии потребностей и средств их удовлетворения.



Рис.1 – Влияние наркотиков на организм

По статистике заболеваемости несовершеннолетних в возрасте от 15 до 17 лет, у которых впервые в России диагностирована наркотическая зависимость и которые состоят на профилактическом учете за употребление наркотиков: в 2020 году - 3 тыс., в 2021 году. - 2,2 тыс., в 2022 году – 2 тыс<sup>4</sup>.

Согласно отчету об осужденных несовершеннолетнего возраста, совершивших преступления в состоянии наркотического опьянения, осуждено (по всем элементам УК РФ): в 2020 году - 99, в 2021 году – 59, 2022 – 44.

В настоящее время МВД России разработало проект антинаркотической стратегии до 2030 года.

Стратегия является документом стратегического планирования в сфере обеспечения национальной безопасности Российской Федерации (далее -

<sup>3</sup> Прянишников, А.А. Наркомания как угроза здоровью населения, безопасности государства и общества / А.А. Прянишников // Взаимодействие науки и общества: проблемы и перспективы: Сборник статей Международной научно-практической конференции. В 2-х частях, Таганрог, 17 декабря 2020 года. Том Часть 2. – Таганрог: Общество с ограниченной ответственностью "ОМЕГА САЙНС", 2020. – С. 180-185. – EDN NPHWRM.

<sup>4</sup> Число преступлений, совершенных несовершеннолетними // Росстат URL: [https://rosstat.gov.ru/bgd/regl/b03\\_64/IssWWW.exe/Stg/d010/i0100r.htm](https://rosstat.gov.ru/bgd/regl/b03_64/IssWWW.exe/Stg/d010/i0100r.htm)

национальная безопасность) и направлена на реализацию государственной антинаркотической политики Российской Федерации (далее - антинаркотическая политика).

К 2025 году планируется достижение следующих значений показателей состояния наркоситуации в Российской Федерации:

- а) вовлеченность населения в незаконный оборот наркотиков - 125,9 случая;
- б) криминогенность наркомании - 114,2 случая;
- в) количество случаев отравления наркотиками - 10,1 случая;
- г) количество случаев смерти в результате потребления наркотиков - 2,7 случая;
- д) общая оценка наркоситуации в Российской Федерации - напряженная.

Ожидаемыми результатами реализации настоящей Стратегии к 2030 году (по сравнению с 2019 годом) являются:

- а) снижение уровня вовлеченности населения в незаконный оборот наркотиков со 143,1 до 113,1 случая;
- б) снижение уровня криминогенности наркомании со 115,8 до 102,3 случая;
- в) сокращение количества случаев отравления наркотиками с 12,4 случая до 9 случаев, в том числе среди несовершеннолетних - с 12,4 случая до 10 случаев;
- г) уменьшение количества случаев смерти в результате потребления наркотиков с 3 случаев до 2,4 случая;
- д) общая оценка наркоситуации в Российской Федерации - нейтральная.

В Уголовном кодексе предусмотрены статьи 228–233, действие которых направлено на пресечение незаконного производства и оборота наркотических средств, а также ст. 72.1 и ст. 73, согласно которым суд может назначить осужденному лечение от наркозависимости. По данным судебной статистики, лечение от наркозависимости было назначено: в 2017 году - 58, в 2018 году - 31, в 2019 году - 15.

Такое заболевание как наркомания – особенно опасно для несовершеннолетних.

Течение этого заболевания у несовершеннолетних характеризуется быстрым возникновением психопатологических нарушений, грубыми личностными изменениями, которые препятствуют последующей адаптации к взрослой жизни и негативное влияние на все органы и системы, что в свою очередь, замедляет рост и интеллектуальное развитие, что в конечном итоге

может привести к смертельному исходу. Инъекционное употребление наркотиков<sup>5</sup>.

Таким образом, преступления, совершаемые несовершеннолетними на почве наркомании, - особый тип криминального поведения, тесно связанной с отношениями «преступник - жертва». У юного наркомана в силу его физического и психического состояния всегда больший риск стать жертвой преступления. Такое состояние приводит к повышенной притягательности для преступников. Это - состояние повышенной виктимности, в котором наркоман уже сам по себе жертва. Отсюда одной из задач предупреждения наркотической преступности несовершеннолетних становится разработка методов обращения с жертвами преступлений из числа юных наркоманов, создание для них соответствующих центров помощи.

Молодой наркоман нуждается в ресоциализации не в меньшей мере, чем посягающий на него преступник. Отсюда актуализируется роль виктимологической профилактики, которая неразрывно связана с предупреждением молодежной наркомании. Цель предупреждения наркотической преступности несовершеннолетних достигается единством: профилактики наркомании, профилактики виктимного поведения, профилактики преступлений.

#### **Список использованной литературы:**

1. Дроздов, В.Ю. Криминология и предупреждение преступлений: Учебник для СПО / В.Ю. Дроздов, Н.Б. Хлыстова. – Саратов: Профобразование; Ай Пи Эр Медиа, 2020. – 133 с. – ISBN 9785448804885, 9785448605833. – EDN ISZIKK.
2. Иконникова, И.А. Вовлечение несовершеннолетних в незаконный оборот наркотических и психотропных веществ / И.А. Иконникова // Юридическая наука. – 2021. – № 5. – С. 170-172. – EDN EXERLA.
3. Прянишников, А.А. Наркомания как угроза здоровью населения, безопасности государства и общества / А.А. Прянишников // Взаимодействие науки и общества: проблемы и перспективы: Сборник статей Международной научно-практической конференции. В 2-х частях, Таганрог, 17 декабря 2020 года. Том Часть 2. – Таганрог: Общество с ограниченной ответственностью "ОМЕГА САЙНС", 2020. – С. 180-185. – EDN NPHWRM.
4. Тамбовцева, Г.М. Преступность как одна из угроз национальной безопасности России / Г.М. Тамбовцева // Аграрное и земельное право. – 2019. – № 6(174). – С. 137-140. – EDN XBOLQH.
5. Число преступлений, совершенных несовершеннолетними // Росстат URL: [https://rosstat.gov.ru/bgd/regl/b03\\_64/IssWWW.exe/Stg/d010/i0100r.htm](https://rosstat.gov.ru/bgd/regl/b03_64/IssWWW.exe/Stg/d010/i0100r.htm)

---

<sup>5</sup> Тамбовцева, Г.М. Преступность как одна из угроз национальной безопасности России / Г.М. Тамбовцева // Аграрное и земельное право. – 2019. – № 6(174). – С. 137-140. – EDN XBOLQH.

*Оплетаев Виктор Федорович*  
*невролог, мануальный терапевт, к.м.н., «Клиника Лечения Боли»*  
*на базе «Клиника Эксперт Пермь»,*  
*Карпун Николай Алексеевич*  
*Главный врач, «Клиника Лечения Боли»*  
*на базе «Клиника Эксперт Калининград»,*  
*Богданова Юлия Альбертовна*  
*Главный врач, к.м.н., «Клиника Лечения Боли»*  
*на базе «Клиника Эксперт Уфа».*

## **ВЛИЯНИЕ ТРАКЦИОННОЙ ТЕРАПИИ НА ИННОВАЦИОННОМ АППАРАТЕ ROBOSPINE НА КАЧЕСТВО ЖИЗНИ ПАЦИЕНТОВ С БОЛЬЮ В НИЖНЕЙ ЧАСТИ СПИНЫ**

***Аннотация:** Боли в нижней части спины являются серьезной проблемой для качества жизни пациента. Целью является провести исследование аппаратного вытяжения позвоночника, также известное как спинальная тракция, на качество жизни пациентов с люмбалгией. Методы: проводилось исследование опросниками SF-36 на качество жизни до и после проведения курса вытяжения позвоночника на аппарате Robospine. По полученным результатам на фоне терапии значительно улучшается качество жизни пациентов с указанной патологией, установлено, что происходит улучшение качества жизни пациентов во всех выборках. Рекомендовано использование данной методики для лечения пациентов с болями в нижней части спины.*

***Ключевые слова:** боль в нижней части спины, тракционная терапия, вытяжение позвоночника Robospine, качество жизни, опросник SF-36, физиотерапия.*

***Annotation:** Pain in the lower back is a serious problem for the patient's quality of life. The aim is to conduct a study of hardware spinal traction, also known as spinal traction, on the quality of life of patients with lumbalgia. Methods: the SF-36 questionnaire was studied on the quality of life before and after the spinal traction course on the Robospine device. According to the results obtained against the background of therapy, the quality of life of patients with this pathology significantly improves, it is established that the quality of life of patients in all samples improves. It is recommended to use this technique for the treatment of patients with pain in the lower back.*



**Keywords:** *lower back pain, traction therapy, Spinal traction Robospine, quality of life, SF-36 questionnaire, physiotherapy.*

### **Введение и цель**

Многие люди сталкиваются с проблемами позвоночника, такими как боли в спине, сколиоз или грыжа межпозвоночного диска. Они затрагивают около 60-70% взрослого населения в развитых странах и около 80% людей в возрасте старше 30 лет в развивающихся странах [1]. Боли в нижней части спины также являются наиболее частой причиной обращения к врачу и отсутствия на работе [2], что значительно влияет на качество жизни. Почему вытяжение позвоночника имеет такое большое значение? Во-первых, это может снять боль и напряжение в области спины, что существенно улучшает качество жизни пациентов. Болевые ощущения могут быть сильно ограничивающим фактором, мешающим нормальной физической активности и повседневным делам. Вытяжение позвоночника позволяет снизить эту боль, что способствует активной и здоровой жизни. Во-вторых, вытяжение позвоночника улучшает подвижность и гибкость позвоночника. При проблемах с позвоночником могут возникать ограничения в движениях, что сказывается на общей физической активности [3]. Благодаря вытяжению позвоночника пациенты могут вернуть себе свободу движений и восстановить обычное функционирование позвоночника. В-третьих, вытяжение позвоночника способствует улучшению кровоснабжения и регенерации тканей в области позвоночника. Целью работы является оценка влияния тракционной терапии на качество жизни пациентов с болью в нижней части спины. Анализ качества жизни проводился с использованием руссифицированной валидизированной версии опросника "SF-36 Health Status Survey".

### **Материалы и методы исследования**

На данный момент в исследовании 56 человек. Средний возраст составил 48,3 ( $\pm 9,8$ ) года. Профиль пациента для выборки: болевой синдром умеренной интенсивности; возраст от 18 до 65 лет с люмбалгией/люмбоишалгией в анамнезе; мышечно-тонический синдром в поясничном отделе позвоночника; умеренный болевой синдром, не ограничивающий перемещение пациента; грыжи/протрузии по результатам методов визуализации до бмм. без стеноза СМК.

Назначение дополнительных методов диагностики являлось обязательным для включения в исследование. Обязательный минимум обследования перед процедурой (критерий включения – отсутствие выявленной патологии): лабораторная диагностика: ОАК, ОАМ, БхАК (СРБ,

фибриноген, креатинин, мочевина, СКФ); ЭНМГ. Противопоказания для проведения исследований (исключение из исследования): выраженный болевой синдром, ограничивающий перемещение пациента; грыжи более 6мм.; наличие признаков радикулопатии; секвестрация грыжи; спондилит поясничного отдела позвоночника; онкологическое/ишемическое поражение спинного мозга; возраст до 18 лет и после 65 лет; нарушения обмена кальция (остеопороз в анамнезе); стеноз ПА (гемодинамически значимый); кифоз/сколиоз 3-4ст.

Относительные противопоказания также являлись исключаяющим фактором: наличие психических расстройств (вне обострения); злокачественные новообразования (не в зоне процедуры); сахарный диабет (декомпенсация); нестабильное артериальное давление; инфекционные процессы в организме; операция на позвоночнике в анамнезе; тяжелые соматические заболевания в стадии декомпенсации [4]. Общее обеспечение и улучшение качества жизни пациентов является важной целью медицины и здравоохранения, и оценка играет важную роль в достижении этой цели.

### **Результаты**

Основной инструмент для оценки качества жизни был принят опросник SF-36. Sf-36 (Short Form-36) - широко используемый опросник, предназначенный для измерения качества жизни человека. Он включает в себя 36 вопросов, оценивающих различные аспекты здоровья и благополучия. Ответы на эти вопросы помогают оценить физическое и психическое состояние человека, а также его способность выполнять различные повседневные задачи. Опросник Sf-36 включает в себя вопросы, связанные с физической активностью, болевыми ощущениями, эмоциональным состоянием, социальными взаимоотношениями и другими аспектами жизни. Результаты опроса позволяют оценить общее здоровье человека и определить его потребности в медицинской помощи или реабилитации. Sf-36 широко используется в медицинских исследованиях, а также в клинической практике для оценки эффективности лечения и качества жизни пациентов.

Первый показатель - физическое функционирование, отражающее степень, в которой физическое состояние ограничивает выполнение физических нагрузок. До применения Robospine в общей группе данный показатель составил  $65,7 \pm 12,1$ , у мужчин он оказался несколько выше –  $73,3 \pm 7,6$ , а у женщин, напротив, несколько ниже –  $60,0 \pm 12,0$ . После применения Robospine данный показатель улучшился во всех исследуемых группах: в общей группе – до  $78,6 \pm 6,9$  ( $p < 0,05$ ), среди мужчин – до  $80,0 \pm 5,0$ , а среди женщин – до  $77,5 \pm 9,6$  ( $p < 0,05$ ). Таким образом, физическое

функционирование значительно улучшается в общей группе после тракционной терапии, преимущество в улучшении состояния у женщин.

Ролевое функционирование до применения вытяжения позвоночника: в общей группе данный показатель составлял  $50,0 \pm 20,4$ , у мужчин он оказался несколько выше общей группы –  $58,3 \pm 14,4$ , а у женщин, напротив, ниже –  $43,8 \pm 23,9$ . После применения Robospine уровень ролевого функционирования увеличился во всех исследуемых группах: в общей группе – до  $60,7 \pm 28,3$ , у мужчин – до  $66,7 \pm 28,9$ , а у женщин – до  $56,3 \pm 31,5$ .

Также оценивалась интенсивность боли. До применения Robospine в общей группе он достигал значения  $46,4 \pm 14,1$ , среди мужчин –  $56,0 \pm 5,3$ , а среди женщин –  $39,3 \pm 14,7$ . После применения процедур значения показателя в общей группе и группе мужчин увеличились до  $55,3 \pm 14,1$  и  $62,7 \pm 9,0$  ( $p < 0,05$ ) соответственно. В группе женщин показатель составил  $49,8 \pm 15,8$ . Следовательно, интенсивность боли значительно уменьшилась у мужчин, против общей группы и женщин.

В общей группе до лечения общее состояние здоровья в выборке  $57,6 \pm 9,7$ , мужчины –  $57,3 \pm 13,7$ , как и у женщин –  $57,8 \pm 8,1$ . Таким образом, в общей выборке и выборке по полу общее состояние пациенты оценивали почти одинаково. После применения Robospine данный показатель составил в общей группе  $64,4 \pm 12,7$ , у мужчин – до  $70,7 \pm 16,0$  ( $p < 0,1$ ), а среди женщин незначимо возрос – до  $59,8 \pm 9,2$ . Таким образом, можно сделать вывод, что влияние на общее состояние здоровья тракционной терапии у мужчин выше, чем у женщин.

Данные шкалы (физическое функционирование, ролевое функционирование, интенсивность боли, общее состояние здоровья) составляют физический компонент здоровья. До применения Robospine физический компонент здоровья в общей группе исследуемых составлял  $54,9 \pm 6,5$ , у мужчин он оказался несколько выше –  $61,3 \pm 1,3$ , а у женщин, напротив, ниже –  $50,2 \pm 3,8$  ( $p < 0,05$ ). Следовательно, физический компонент здоровья у женщин на старте исследования был ниже. После применения Robospine данный показатель возрос во всех исследуемых группах: в общей группе – до  $64,8 \pm 7,7$ , у мужчин – до  $70,0 \pm 6,6$ , у женщин – до  $60,8 \pm 6,5$ . Таким образом, у мужчин более высокий уровень физического компонента здоровья до и после применения Robospine, чем в общей группе и у женщин. При этом, во всех группах установлено значимое улучшение физического компонента здоровья по SF-36 ( $p < 0,05$ ), с преобладанием улучшения у мужчин, чем у женщин.

Жизненная активность подразумевает ощущение себя полным сил и энергии или, напротив, обессиленным. До применения Robospine этот

показатель в общей группе исследуемых составлял  $61,4 \pm 11,1$ , в группе мужчин он был несколько выше –  $63,3 \pm 18,9$ , а у женщин, напротив, был несколько ниже и составлял  $60,0 \pm 5,0$ . Таким образом, до применения Robospine все пациенты выборки чувствовали себя одинаково. После применения Robospine данный показатель незначительно возрос в общей группе ( $63,6 \pm 11,1$ ) и группе женщин ( $62,5 \pm 5,0$ ) и мужчин ( $65,0 \pm 18,0$ ). Следовательно, проведение тракционной терапии влияет незначимо на жизненную активность пациентов.

Следующая шкала – социальное функционирование, которая определяется степенью в которой физическое или эмоциональное состояние ограничивает социальную активность (общение). До применения Robospine уровень социального функционирования в общей группе составил  $62,5 \pm 14,4$ , в группе мужчин он оказался несколько выше –  $70,8 \pm 14,4$ , а среди женщин, напротив, несколько ниже –  $56,3 \pm 12,5$ . После применения Robospine данный показатель возрос во всех исследуемых группах и составил  $64,3 \pm 19,7$  в общей группе,  $75,0 \pm 12,5$  среди мужчин и  $56,3 \pm 21,7$  среди женщин. При статистической обработке мы видим большой разброс стандартного отклонения. Значимо не менялось социальное функционирование ни в одной выборке, при этом в частных клинических случаях установлены значимые улучшения социального функционирования при первичном низком уровне показателя.

При оценке ролевого функционирования выявлено, что в общей группе он составлял  $66,7 \pm 19,2$ , среди мужчин ниже –  $55,6 \pm 19,2$ , а среди женщин –  $75,0 \pm 16,7$ . После применения Robospine этот показатель в общей группе возрос до  $90,5 \pm 16,3$ , в группе женщин увеличился до  $91,7 \pm 16,7$ , а среди мужчин –  $88,9 \pm 19,2$ . Во всех трех выборках произошло значимое улучшение ролевого функционирования ( $p < 0,05$ ), при этом на входе в исследование у мужчин достоверно хуже ролевое функционирование, также и в группе мужчин более выражено улучшение этого показателя.

Шкала психическое здоровье: до использования тракционного лечения данный показатель в общей группе исследуемых составлял  $58,3 \pm 11,0$ , в группе мужчин он был несколько выше –  $60,0 \pm 17,4$ , а в группе женщин, напротив, несколько ниже –  $57,0 \pm 6,0$ . После применения Robospine уровень психического здоровья возрос в общей группе исследуемых до  $62,3 \pm 14,2$ , в группе мужчин до  $66,7 \pm 20,5$ , а в группе женщин практически не изменился –  $59,0 \pm 9,5$ . Таким образом, после применения Robospine не происходит значимое изменение уровня психического здоровья.

Данные шкалы формируют психологический компонент здоровья. До применения Robospine уровень психологического компонента здоровья в

общей группе составлял  $62,2 \pm 8,7$ , среди мужчин он оказался  $62,4 \pm 14,5$ , а среди женщин –  $62,1 \pm 2,9$ . После применения Robospine данный показатель возрос в общей группе исследуемых до  $70,2 \pm 10,7$ , среди женщин он увеличился до  $67,4 \pm 10,1$ . В группе мужчин уровень психологического компонента после применения Robospine увеличился до  $73,9 \pm 12,4$ . Таким образом, наиболее высокий уровень психологического компонента здоровья после применения Robospine наблюдается в группе мужчин, несмотря на примерно равный изначальный уровень.

При оценке общего состояния качества жизни пациентов до применения Robospine уровень в общей группе составлял  $58,6 \pm 5,8$ , среди мужчин он оказался  $61,8 \pm 7,9$ , а среди женщин –  $56,1 \pm 2,8$ . Таким образом, изначально ухудшение качества жизни пациентов с дорсопатией преобладает у женщин. После применения терапии данный показатель возрос в общей группе исследуемых до  $67,5 \pm 7,7$  ( $p < 0,05$ ), среди женщин он увеличился до  $64,1 \pm 6,0$  ( $p < 0,05$ ). В группе мужчин после применения Robospine увеличился до  $71,9 \pm 8,3$  ( $p < 0,05$ ). Таким образом, высокий уровень улучшения качества жизни после применения вытяжения позвоночника наблюдается во всех трех группах выборки.

### **Обсуждение**

Вытяжение позвоночника как метод улучшения качества жизни пациентов доказывает свою эффективность и полезность. Благодаря этой процедуре люди могут избавиться от боли, улучшить подвижность позвоночника. При проведении исследования установлено, что происходит улучшение качества жизни пациентов во всех выборках. Также следует отметить, что во всех трех выборках произошло значимое улучшение ролевого функционирования, при этом на входе в исследование у мужчин достоверно хуже ролевое функционирование, также и в группе мужчин более выражено улучшение этого показателя. Физический компонент здоровья у женщин на старте исследования был ниже. Таким образом, у мужчин более высокий уровень физического компонента здоровья до и после применения Robospine, чем в общей группе и у женщин. При этом, во всех группах установлено значимое улучшение физического компонента здоровья по SF-36, с преобладанием улучшения у мужчин, чем у женщин. По результатам анализа можно сделать вывод, что влияние на общее состояние здоровья тракционной терапии у мужчин выше, чем у женщин. Также, интенсивность боли значимо уменьшилась у мужчин, против общей группы и женщин. А физическое функционирование значимо улучшается в общей группе после лечения, преимущество в улучшении состояния у женщин.

## **Заключение**

Важной пользой вытяжения позвоночника является улучшение позитивного психологического состояния пациентов и улучшение качества жизни пациентов. Часто боли в спине или ограничения в движении вызывают стресс, депрессию и снижение общего настроения [5]. Это в свою очередь благотворно влияет на их общее самочувствие и качество жизни. Вытяжение позвоночника представляет собой эффективный метод улучшения качества жизни пациентов с проблемами позвоночника. Он способен снять боль, улучшить подвижность, стимулировать кровоснабжение и восстановление тканей.

Исходя из проведенного исследования, можно заключить, что проведение вытяжения позвоночника может быть эффективной методикой для улучшения состояния пациентов, страдающих болями в нижней части спины. Вытяжение позвоночника, также известное как тракционная терапия, может способствовать уменьшению боли, улучшению подвижности спины и уменьшению симптомов, а следовательно – сокращение расходов по лечению и упущенной выгоде от временной нетрудоспособности [6].

При проведении исследования установлено, что происходит улучшение качества жизни пациентов во всех выборках. Влияние боли в нижней части спины оказывает большее влияние на ролевое функционирование у мужчин, также и в группе мужчин более выражено улучшение этого показателя. Физический компонент здоровья у женщин на старте исследования был ниже, что говорит о более значимом влиянии боли в нижней части спины на физическую активность женщин. Во всех группах установлено значимое улучшение физического компонента здоровья по SF-36, с преобладанием улучшения у мужчин, чем у женщин. По результатам анализа можно сделать вывод, что влияние на общее состояние здоровья тракционной терапии у мужчин выше, чем у женщин. Также, интенсивность боли значимо уменьшилась у мужчин, против общей группы и женщин. А физическое функционирование значимо улучшается в общей группе после лечения, преимущество в улучшении состояния у женщин.

Эффективность этой методики может варьировать в зависимости от индивидуальных характеристик пациента. Правильный отбор пациентов на проведение тракционной терапии обеспечит безопасное и эффективное лечение для каждого пациента.

### **Список литературы:**

1. Хой Д., Бэйн С., Уильямс Г., и др. Систематический обзор глобальной распространенности боли в нижней части спины // Артрит и Ревматизм. 2012. №64(6). С. 2028-2037.

2. Национальный институт неврологических расстройств и инсульта. Фактическая информация о боли в нижней части спины. [Электронный ресурс] // Режим доступа: URL: <https://www.ninds.nih.gov/Disorders/Patient-CaregiverEducation/Fact-Sheets/Low-Back-Pain-Fact-Sheet> (дата обращения: 10.10.2023 г.).
3. Сури П., Рэйнвилль Дж., Катц Дж.Н., и др. Влияние боли в нижней части спины на повседневные активности: исследование Spine Patient Outcomes Research Trial (SPORT) // Спине (Филадельфия Па 1976). 2010. № 35(22). С. 1057-1065.
4. Гатчел Р.Дж., Пэнг Й.Б., Петерс М.Л., Фукс П.Н., Терк Д.К. Биопсихосоциальный подход к хронической боли: научные достижения и будущие направления // Психологический бюллетень. 2007. № 133(4). С. 581-624.
5. Дейо Р.А., Мирза С.К., Тернер Дж.А., Мартин Б.И. Переоценка хронической боли в спине: время отступить? // Журнал Американской семейной медицины. 2009. № 22(1). С. 62-68.
6. Дагене С., Каро Дж., Халдеман С. Систематический обзор исследований затрат на лечение боли в нижней части спины в США и за рубежом // Журнал спинного мозга. 2008. № 8(1). С. 8-20.

**Сафиуллова Ю.В.**

*студент*

*2 курс, Филологический факультет*

*Уфимский университет науки и технологий,*

*Стерлитамакский филиал*

*Россия, г. Стерлитамак*

**Крылов В.М.**

*кандидат педагогических наук, доцент*

*Уфимский университет науки и технологий,*

*Стерлитамакский филиал*

*Россия, г. Стерлитамак*

## **ВЛИЯНИЕ ФИЗИЧЕСКИХ УПРАЖНЕНИЙ НА ПСИХИЧЕСКОЕ ЗДОРОВЬЕ СТУДЕНТОВ**

***Аннотация:** Данная статья анализирует влияние физической активности студентов высших учебных заведений на их психологическое здоровье. Умеренные физические нагрузки рассматриваются как один из ключевых факторов для снижения уровня тревоги и стресса. Показана взаимосвязь между физическим и эмоциональным состоянием студентов и положительный эффект занятий спортом на их здоровье. В статье также упоминается полезность физических упражнений для улучшения учебной деятельности студентов.*

***Ключевые слова:** физическая культура, психологическое здоровье, тревога, учебная деятельность.*

***Annotation:** This article analyzes the influence of physical activity of students of higher educational institutions on their psychological health. Moderate physical activity is considered as one of the key factors for reducing anxiety and stress. The relationship between the physical and emotional state of students and the positive effect of sports on their health is shown. The article also mentions the usefulness of physical exercises to improve students' learning activities.*

***Key words:** physical education, psychological health, anxiety, educational activity.*

Физическая культура - неотъемлемая часть жизни каждого человека, особенно студентов. Ведь именно на этом этапе формируются основы здорового образа жизни и привычки, которые будут сопровождать их на протяжении всей жизни. Однако мало кто задумывается о том, что физическое



здоровье имеет прямое влияние на психологическое состояние студентов. В данной статье будет рассмотрено, как физическая активность может повлиять на уровень стресса, эмоциональное состояние и концентрацию учебной деятельности у студентов.

Исследования показывают, что во время физической активности происходит увеличение кровотока и поступление кислорода в мозг, что способствует его лучшему функционированию. Также при выполнении физических упражнений организм вырабатывает эндорфин - гормон счастья, который повышает настроение и снижает стресс. Кроме того, регулярные тренировки способствуют нормализации уровня серотонина - вещества, ответственного за эмоциональное состояние человека [1]. В результате физических нагрузок человек становится более энергичным, концентрированным и способным к лучшей работе мозга, что приводит к повышению настроения и созданию ощущения приятного расслабления после тренировки. Это помогает справиться со стрессом, а также улучшает самооценку и повышает уверенность в себе. Поэтому физические упражнения являются не только отличной профилактикой различных психологических расстройств, но и помогают поддерживать психическое здоровье в хорошей форме.

Этот процесс помогает справиться со стрессом и улучшить эмоциональный фон. Более того, физическая активность способна повысить самооценку и самодисциплину студента, что положительно отражается на его успеваемости.

Одновременно с этим, физическая активность способствует улучшению кровообращения и обмена веществ, что способствует лучшему питанию мозга и повышению его работоспособности. Занятие спортом также способствует улучшению когнитивных функций студентов [2]. Это может привести к улучшению памяти, концентрации и решения проблем. Благодаря этому студенты, занимающиеся физической культурой, лучше сосредотачиваются на учебных заданиях и имеют большую выносливость при выполнении интеллектуальных задач. Однако, необходимо отметить, что физическая активность не является единственным фактором успеха в учебе. Важно также правильное питание, хороший сон и общая здоровье сберегающая жизненная позиция.

Психологическое здоровье играет важную роль в жизни студентов, так как оно напрямую связано с их общим благополучием и успехом. Физическая культура может значительно повлиять на психологическое состояние студентов, способствуя его улучшению. Регулярные физические нагрузки

помогают улучшить настроение, снять стресс и тревожность, а также повысить уровень энергии и самооценки.

Кроме того, физическая культура может помочь студентам развить самодисциплину и целеустремленность. Систематические тренировки или занятия спортом требуют от них постоянного контроля над своими действиями и стремления к достижению поставленных целей. Студенты, которые регулярно занимаются спортом, часто испытывают чувство достижения и успеха, что помогает им поверить в свои возможности и преодолевать трудности не только на поле, но и в учебной деятельности. Такие навыки переносятся на другие аспекты жизни студента, помогая ему более эффективно управлять временем, правильно его распределять, принимать ответственность за свои действия и преодолевать трудности.

Также физическая культура способствует улучшению социальной адаптации студентов. Занимаясь спортом или участвуя в командных играх, они получают возможность общаться с другими людьми, работать в команде и развивать навыки лидерства. Это помогает им лучше интегрироваться в учебную среду и общество в целом.

Более того, занятия спортом способствуют развитию таких качеств как целеустремленность, выносливость и командный дух. В процессе тренировок студентам приходится работать в команде или соперничать друг с другом. Это помогает развить навыки работы в коллективе, адаптивности к новым условиям и лучше понимать значимость сотрудничества.

Существует множество упражнений, которые помогают снять стресс, улучшить настроение и снять тревожность.

Научные исследования и практика во многих странах мира убедительно доказали первенствующее оздоровительное влияние медленного бега на здоровье людей всех возрастов. Доказано, что бег улучшает кровоток во всех внутренних органах, включая мозг, что особенно ценно, так как обеспечивает энергетическую базу для совершенствования мозговой регуляции и психической деятельности. У любителей оздоровительного бега происходит значительное улучшение обменных процессов за счет повышения микроциркуляции - кровотока в сосудах малого диаметра.

После систематических беговых занятий в состоянии нервной системы наблюдаются заметные положительные изменения. Улучшаются зрение и слух, преобладает положительное эмоциональное состояние, увеличивается объем легких, значительно повышаются мыслительные возможности и лучше запоминается полученная информация. Практически исчезают головные боли, улучшается сон, увеличивается умственная и физическая работоспособность. Все это обусловлено возрастанием в тканях мозга особых веществ —

нейропептидов, составляющих биохимическую основу психической деятельности.

Один из самых эффективных способов поддержания психического здоровья – это кардиотренировки. Бег, ходьба быстрым темпом, плавание или езда на велосипеде активизируют работу сердца и легких, что способствует выработке эндорфинов. Также полезными для психического здоровья являются упражнения на гибкость и растяжку. Пилатес, йога или простые растяжки помогают расслабить мышцы и улучшить приток кислорода к мозгу, что влияет на повышение концентрации и снижение уровня тревожности. Для достижения положительных результатов достаточно уделять таким упражнениям 20-30 минут несколько раз в неделю. [3]

Таким образом, занятия физической культурой и спортом являются полезными для психологического здоровья студентов. Они помогают справиться со стрессом, повысить настроение и самооценку, а также улучшить когнитивные функции.

#### **Использованные источники:**

1. Бальсевич, В.К. Физическая подготовка в системе воспитания культуры здорового образа жизни человека (методологические, экологические и организационные аспекты) // Теория и практика физической культуры. – М.: Физкультура и спорт. – 1990. – №1. – С. 22–26.
2. Ильин, Е.П. Психология физического воспитания. – М.: Просвещение, 1987. – 654 с.
3. Кирпиченков А.А. Оздоровительно-развивающие занятия на основе комплексного применения физических упражнений. - Смоленск, 2012. - 21 с.

УДК 615.825

*Шокурова М.П.*

*студент*

*3 курс, факультет «Педиатрия»*

*ФГБОУ ВО Башкирский государственный медицинский университет*

*Россия, г. Уфа*

*Зайнышева К.Р.*

*студент*

*3 курс, факультет «Педиатрия»*

*ФГБОУ ВО Башкирский государственный медицинский университет*

*Россия, г. Уфа*

*Поленок Л.Д.*

*студент*

*3 курс, факультет «Педиатрия»*

*ФГБОУ ВО Башкирский государственный медицинский университет*

*Россия, г. Уфа*

*Хусанов Д.З.*

*доцент кафедры «Физическая культура»*

*ФГБОУ ВО Башкирский государственный медицинский университет*

*Россия, г. Уфа*

## **ВЛИЯНИЕ ФИЗИЧЕСКОЙ КУЛЬТУРЫ НА ВОЗНИКНОВЕНИЕ, ПРОЦЕСС РАЗВИТИЯ И ЛЕЧЕНИЕ МЕЖПОЗВОНОЧНЫХ ГРЫЖ**

*Аннотация:* В данной работе рассматриваются основные причины развития межпозвоночных грыж, особое внимание уделяется травмам и занятиям тяжелыми видами спорта, выявляется процент людей, использующих в качестве лечения ЛФК при данной патологии, оценивается эффективность подобных физических занятий и отдельных видов спорта, как метода терапии.

*Ключевые слова:* ЛФК, спорт, межпозвоночные грыжи, лечение, травмы, позвоночный столб.

*Abstract:* In this paper, the main causes of the development of intervertebral hernias are considered, special attention is paid to injuries and heavy sports, the percentage of people using exercise therapy as treatment for this pathology is identified, the effectiveness of such physical activities and individual sports as a method of therapy is evaluated.

*Keywords:* physical therapy, sports, intervertebral hernias, treatment, injuries, spinal column.

**Актуальность:** Грыжи межпозвоночных дисков в большинстве случаев выявляются у трудоспособного населения и могут сопровождаться развитием патологий неврологического характера, появляющихся в следствие прямого сдавления спинномозговых корешков и являющихся результатом дегенеративно-дистрофических изменений в позвоночном столбе.

Цель работы — определить роль физической культуры в развитии межпозвоночных грыж.

Задачи исследования:

1) Определить основные причины развития межпозвоночных грыж, связанные с физической активностью, либо пассивностью человека.

2) Выявить какой процент людей с межпозвоночными грыжами применяет ЛФК, как средство для лечения и послеоперационной реабилитации.

3) Оценить эффективность использования ЛФК при межпозвоночных грыжах.

4) Выяснить какой вид спорта наиболее способствует появлению данного заболевания.

Предмет исследования — лечение и причины развития межпозвоночных грыж.

Объект исследования — влияние физической культуры на межпозвоночные грыжи.

**Материалы и методы.** Для проведения исследования были выбраны люди с межпозвоночными грыжами, локализованными в различных отделах позвоночника в половом соотношении 1:1 в количестве 15 человек, им предлагалось пройти анкетирование по исследуемой проблеме. Анкеты были созданы в облачном редакторе «Google Формы». Также проводился анализ научной литературы по выбранной теме.

**Результаты и обсуждения.** Межпозвоночные грыжи — это патологии костно-мышечного аппарата, которые связаны со смещением пульпозного ядра и разрывом фиброзного кольца. При этом происходит компенсаторная перестройка хрящевого составляющего в качестве. В патологический процесс вовлекаются и суставные поверхности вместе со связочным аппаратом позвонков [1, с. 1]. Крупные грыжи закупоривают просвет канала и сдавливают спинномозговые корешки, артериальные и венозные сосуды, что проявляется соответствующими симптомами. Сосуды же микроциркуляторного русла, как показывают некоторые исследования, на основе измерения абсолютных величин максимальной систолической объемной скорости кровотока, не коррелируются с размерами грыжевого образования, так как до и после декомпрессии остаются одинаковыми [2, с.

По данным литературы около 70% людей в мире ощущают острые боли в спине в совокупности с другими составляющими клинической картины, предполагающие наличие описанной патологии [3, с. 362]. Но иногда из-за анатомических особенностей человека и определенной позиции межпозвоночной грыжи, даже её значительное разрастание может симптоматически не проявляться до критической стадии.

Именно поэтому следует уделять особое внимание разным отделам позвоночника при осмотре и обследовании пациента.

Проведенное нами анкетирование выявило следующие закономерности:

Межпозвоночные грыжи чаще всего развиваются у людей после 30 лет, это может быть связано со снижением функционального составляющего опорно-двигательной системы и развитием длительных дегенеративных изменений в позвоночном столбе.

Перовпричинами появления грыж были по мнению респондентов в большинстве случаев комплексы негативных факторов, включающих: поднятие тяжестей-61,5%, длительную сидячую работу- 46,2% (врачи 40%, инженеры 40%, бахгалтера 6,6, студенты 6,6, водители 6,6%), травмы в быту - 30,8%, чрезмерные спортивные нагрузки — 38,5%, наследственный фактор -

В 73,3% выявляются грыжи поясничного и крестцового отделов, в 13,3% - грудного, в 6% - шейного. При локализации в нижних отделах позвоночного столба клиническая картина может включать в себя жалобы на парестезии, тянущие боли в пояснице, сухость кожи, нарушение функций мочеполовой системы [4, с.31] . При нахождении грыжи в грудном отделе симптоматика в основном включает в себя опоясывающие боли в грудной клетке, усиливающиеся при наклонах туловища и глубоком дыхании. В шейном отделе данное заболевание ОДА проявляется тупой или в редких случаях острой болью в области шеи, а также лопаток. Симптомы часто ошибочно относят к патологиям сердечно-сосудистой и дыхательной системы, что влечет за собой безрезультатное лечение и ухудшение состояние пациента.

Также межпозвоночные грыжи могут быть осложнением остеохондроза и при этом возникают сильные и резкие поясничные боли. [5, с. 716]

Выяснилось, что 60% респондентов до развития межпозвоночных грыж занимались спортом, при этом тяжелыми видами, такими как хоккей, бокс, дзюдо, айкидо увлекались 40% опрошенных.

Из них после развития патологии продолжали заниматься прежним видом спорта 83,3%. Следует отметить, что при наличии любых тяжелых и хронических заболеваний рекомендовано строгая дозированность физических

нагрузок, что невозможно в условиях продолжения занятий в активном режиме. [6, с. 25] Следует также подчеркнуть, что большая часть людей из данной группы не применяла в лечении ЛФК, и в ряде случаев это приводило к рецидивам межпозвоночных грыж, даже после их удаления.

Пациентам с 1 и 2 степенями межпозвоночных поясничных грыж предлагаются в большинстве случаев преимущественно консервативные методы терапии, однако при более высоких стадиях требуется оперативное вмешательство и серьезная послеоперационная реабилитация. [7, с. 593]

На сегодняшний день, количество видов консервативной терапии около двадцати, самыми известными из которых являются мануальная терапия и ЛФК. [8, с. 337] Также активное применение электротерапии и массажа способны понизить болевой синдром.

Операции по удалению межпозвоночных грыж перенесли 53,3% респондентов, а ЛФК в целом использовали только 7 из 15 человек, т.е. 46,6%, и занимались долгосрочно (более месяца только) 42,86%.

Хотя известно, что умеренные физические нагрузки благотворно влияют на скелетную мускулатуру спины, улучшает осанку, и предотвращает дальнейшие деструктивные изменения в позвонках. [9, с. 41] Однако исследования показывают, что нет определенной и отчетливой корреляции увеличения силы определенной группы мышц бедра или туловища с образованием грыж позвоночника, поэтому рекомендуется тренировать общую функциональную активность, а не определенные мышечные группы. [10, с. 4]

Также следует отметить, что из выбранной группы люди занимались плаванием, фитнесом, но никто не использовал показанный при данном заболевании бильярд. [11, с.3]

Наиболее эффективными методами ЛФК для снятия негативной симптоматики являются: аэробная активность, упражнения на гибкость, включая йогу и растяжку мышц, проприоцепция, общие укрепляющие упражнения и занятия на контроль моторики МСЕ [12, с. 6]. Доказана также и эффективность упражнений на подвесной системе и упражнения с движениями в нескольких плоскостях [13, с. 197]. Данные типы физических нагрузок являются одновременно и способом лечения, и методами профилактики заболеваний позвоночного столба.

При применениях ЛФК для реабилитации межпозвоночных грыжах, применяются правила, без которых физические нагрузки могут навредить пациентам и включают обязательный разогрев мышц перед регулярными тренировками, использование на начальных этапах реабилитации корсеты для поддержания позвоночника, исключения упражнений с нагрузкой на осевой

скелет и немедленное прекращение занятий при появлении болей [ 14, с. 341 ]. При этом ЛФК применяется не чаще трёх раз в неделю.

**Заключение и выводы.** Таким образом можно сделать следующие выводы: физическая культура является важным звеном в патогенезе и лечении межпозвоночных грыж. Тяжелые виды спорта, различного рода травмы и поднятие тяжестей в более старшем возрасте являются наиболее часто причиной возникновения данного заболевания. Редкое использование ЛФК, как метода терапии и реабилитации пациентов с межпозвоночными грыжами в совокупности с увеличенными физическими нагрузками в постоперационном периоде может приводить к рецидивам заболевания и требует дополнительной пропаганды со стороны врачей.

### **Литература:**

1. Сбитнева О.А., Прянишникова Д.Н. Место и значение физической культуры в профилактике остеохондроза и укреплении здоровья // Педагогические науки. С. 1-4.

2. Щурова Е.Н., Ефимов А.В., Прудникова О.Г. Исследование влияния величины грыжевого выпячивания в позвоночный канал на кровоток корешков конского хвоста у больных с поясничной межпозвоночной грыжей диска // Фундаментальные исследования. 2011. № 10-2. С. 406-410.

3. Рахмонов Х. Д., Бердиев Р. Н. Хирургическое лечение межпозвоночных грыж пояснично-крестцового отдела позвоночника // Вестник Авиценны. 2018. № 18. Том 20. С. 362-367.

Толумбаева Н. С. Грыжа диска позвоночника диагностика и лечение // Журнал Алматинского государственного института усовершенствования врачей год 2011. № 3(15) С. 31-33.

5. Даулетова М.Д., Зиябаева Л.М. Частота встречаемости межпозвоночных грыж // Теория и практика современной науки. 2018. №1 (31). С. 716-718.

6. Денисова Г. С. Особенности проведения практических занятий по физической культуре в специальном медицинском отделении // Здоровье человека, теория и методика физической культуры и спорта. 2016. №1. С.24-

7. Исаков Б.М., Исаков К.Б. Оперативное лечение межпозвоночных грыж // Экономика и социум. 2022. №11(102). С. 591-594.

8. Ислорова С.Т. Особые принципы лечения межпозвоночной грыжи диска в современной медицине // Экономика и социум. 2022. № 10(101)-2. С.

9. Антипина Р.Г., Кунгурцева М.Д., Фетищев Н.И. Влияние физической



нагрузки на здоровье и функциональную систему человека // Ученые записи университета им. П.Ф. Лесгафта 2023. № 5(219). С. 36-41.

10. Kazemkhani N, ShahAli S, Shanbehzadeh S. Comparison of Isometric Strength of the Trunk and Hip Muscle Groups in Female Athletes with and without L

о 11. Звягинцев П.Н., Булычев Р.Ю. Физическое воспитание студентов специальной медицинской группы при межпозвоночной грыже // Известия ТулГУ. Физическая культура. Спорт. 2019. №1. С. 3-8.

В 12. Zhou X, Kong L, Ren J, Song P, Wu Z, He T, Lv Z, Zhang S, Sun W, Zhang J, Cai J, Zhu Q, Fang M. Effect of traditional Chinese exercise combined with massage on pain and disability in patients with lumbar disc herniation: A multi-  
k

е 13. Шамсудинов З.Р., Иванова Н.Л. Применение упражнений в статическом режиме на подвесной системе экзарта в физической реабилитации спортсменов с межпозвоночной грыжей поясничного отдела // Ученые записи университета имени П.Ф. Лесгафта. 2017. №5 (147). С. 196-198.

п 14. Ключева Е.А. Физическая нагрузка при межпозвоночной грыже ;

А  
а  
Б  
б  
о  
м  
і  
z  
Б  
d  
с  
t  
і  
о  
п  
а  
t  
о  
Б  
t  
а  
d  
у

*УДК 31. 748*

*Фанякина П.П.,*

*студент 3 курс, факультет гуманитарного образования  
Специальность: Социология рекламы и связей  
с общественностью  
Новосибирский государственный технический университет  
Россия, г. Новосибирск  
Попова М.Р.,  
студент 3 курс, факультет гуманитарного образования  
Специальность: Социология рекламы и связей  
с общественностью  
Новосибирский государственный технический университет  
Россия, г. Новосибирск  
Ермолаева К.В.,  
студент 3 курс, факультет гуманитарного образования  
Специальность: Социология рекламы и связей  
с общественностью  
Новосибирский государственный технический университет  
Россия, г. Новосибирск  
Михайлова А.В.,  
студент 3 курс, факультет гуманитарного образования  
Специальность: Социология рекламы и связей  
с общественностью  
Новосибирский государственный технический университет  
Россия, г. Новосибирск*

## **ВНУТРИСЕМЕЙНОЕ НАСИЛИЕ В СОВРЕМЕННОЙ РОССИИ: СОЦИОЛОГИЧЕСКИЙ АНАЛИЗ**

***Аннотация:** В статье рассматриваются теоретические аспекты исследования внутрисемейного насилия в современной России. Подробно рассмотрено понятие внутрисемейного насилия. Выделены причины, влияющие на присутствие насилия внутри семьи. Также было проведено исследование среди студентов, чтобы изучить степень осведомленности и отношение молодёжи о проблеме внутрисемейного насилия.*

***Ключевые слова:** внутрисемейное насилие, виды насилия, насилие в семье, объекты насилия, отношение к семейному насилию, последствия насилия, пути регулирования внутрисемейного насилия.*

***Abstract:** The article discusses the theoretical aspects of the study of intra-family violence in modern Russia. The concept of intra-family violence is considered in detail. The reasons influencing the presence of violence within the family are*

*highlighted. A study was also conducted among students to study the degree of awareness and attitude of young people about the problem of intra-family violence.*

**Keywords:** *intra-family violence, types of violence, domestic violence, objects of violence, attitude to family violence, consequences of violence, ways of regulating intra-family violence.*

**Актуальность.** Понятие внутрисемейное насилие стало всё чаще и чаще обсуждаться в современном мире. Различные форумы, подкасты, литература, общественные движения поднимают эту тему и выступают с предложениями борьбы против этого явления.

Насилие в семье – это, прежде всего, угроза или реальное действие насильственного характера: психологического, физического или сексуального насилия. Такое явление происходит между одним человеком в отношении к другим, которые имеют родственную или брачную связь: между супругами, между отцом и детьми, между матерью и детьми и т.д.

Внутрисемейное насилие, может быть, нескольких видов воздействия, таких как экономической, физической, психологической, половой направленности. Также наличие внутрисемейного насилия не зависит от социального положения или этнического слоя семьи.

Главными жертвами семейного насилия являются дети, женщины, инвалиды. Количество избитых, изуродованных родителями детей ежегодно в РФ достигает 2 млн.; с 2000 по 2010 года на 70% выросло число детских самоубийств.

С середины 2000-х годов был предпринят ряд государственных мер по улучшению социально-экономического положения семьи, защите материнства и детства, по предотвращению сиротства и безнадзорности детей. Однако радикально это не изменило положение проблемы: также продолжают расти случаи детского суицида и число случаев насильственных действий в семье<sup>6</sup>.

На сегодняшний день гражданское общество предлагает помощь пострадавшим матерям и их детям от внутрисемейного насилия. Действующими центрами помощи являются «Дом убежище», московский кризисный центр «Анна», «Мир женщины» и многие другие. Однако, решить эту проблему нельзя без вмешательства государства.

Насилие в семье - *социальная проблема*, привлекающая к себе внимание современного общества, которое в свою очередь стремится ее решить. Внутрисемейное насилие становится всё более обсуждаемой и потрясающей

---

<sup>6</sup> Совет общественной безопасности Свердловской области. Протокол № 2 от 27 марта 2009 г. «О проблеме насилия над детьми и мерах по его профилактике на территории Свердловской области». - 2009..

общество темой для обсуждения. Проблема носит глобальный характер, представляет особую социальную проблему во всем мире. Но в некоторых странах она находится под контролем правовых норм и влиянием гражданского общества.

Данной теме были посвящены работы таких отечественных учёных как А.В. Меренков, Л.Л. Рыбцова, С.Ю. Тренихина. Именно они выявили главные факторы насилия в семье. Признанными авторитетами в указанной проблеме, на которых опираются многие отечественные ученые, являются также Р. Берк, Р. Геллес, Э. Даглас, К. Йолло, Д. Хайнс, Л. Лерман, Л. Шерман, Д. Финкельхор и др.

Впоследствии проблемой насилия в семье и изучение тенденций ее изменения глубоко изучалось Т.В. Андреевой, А.И. Антоновым, Е.И. Балдицыной, И.В. Бестужевым-Ладой, А.Г. Вишневым, А.Г. Волковым, С.И. Голодом, Т.А. Гурко, В.В. Елизаровым, А.А. Клециной, А.И. Кузьминым, М.С. Мацковским, В.М. Медковым, А.Б. Синельниковым, А.Г. Харчевым и др.

**Внутрисемейное насилие как социальное явление: понятие и классификация.** Сегодня внутрисемейное насилие стало одной из самых распространенных форм агрессии в современной России. В связи, с чем вызывает беспокойство общественности и правоохранительных органов. При этом, на фоне чрезвычайно высокого уровня насильственной преступности в России, значительная часть которой совершается в семье, проблема агрессии и насилия все еще не получила должного внимания в российском научном сообществе.

Так, Молчанова М.В. предполагает под «внутрисемейным преступным насилием» умышленное общественно опасное и противоправное воздействие извне (в том числе химическое, биологическое и т.п.), с использованием непосредственно мускульной силы, оружия, других предметов и веществ, которые воздействуют на здоровье человека, а также нарушают его права и свободы. Также Молчанова для понятия внутрисемейного насилия выделяет психическое насилие: уничтожения или повреждения имущества, распространения сведений, позорящих потерпевшего или его близких, шантаж, совершаемые одним членом семьи в отношении другого, против или помимо воли последнего<sup>7</sup>. По мнению Л.А. Колпаковой насилие в семье — это физическое или психическое противоправное воздействие одного члена семьи на другого, как правило, имеющего тенденцию к эскалации и направленное на причинение физического, морального или иного вреда<sup>8</sup>. Под внутрисемейным

---

<sup>7</sup> Молчанова М.В. Внутрисемейное преступное насилие в отношении несовершеннолетних: Причины, тенденции, противодействие. / М.В. Молчанова // Автореф. дис. канд. юрид. наук. - 2004. - С. 11.

<sup>8</sup> Колпакова Л.А. Насилие в семье. / Л.А. Колпакова // Виктимологический аспект, вопросы дифференциации ответственности и законодательной техники. - С. 62.

насилием А.В. Лысова и Н.Г. Щитов понимают как двустороннее активное или пассивное насильственное взаимодействие партнеров/супругов, характеризующееся хроничностью и длительностью продолжающегося конфликта, в который вовлечены обе стороны<sup>9</sup>. Таким образом, внутрисемейное насилие - общественно опасное противоправное, умышленное деяние, посягающие на жизнь, здоровье или телесную неприкосновенность, сопряженное с физическим или психическим насилием, или угрозой такого воздействия совершаемым одним членом семьи в отношении другого против, или помимо его воли.

Исследуя тему внутрисемейного насилия, важной задачей будет исследовать существующие *формы* насилия. Так, насилие имеет структурные формы: формы общественного признания, оно представлено в культуре, в социальных символах, общественных и политических ритуалах и атрибутах. Э. Фромм выделяет несколько форм насилия: насилие из мести, компенсаторное игровое, реактивное, потрясение веры и архаичный тип насилия - «жажда крови»<sup>10</sup>.

Существует четыре отличительные особенности домашнего насилия:

1) повторяющиеся во времени инциденты (паттерны) множественных видов насилия (физического, сексуального, психологического и экономического). Наличие паттерна - важный индикатор отличия домашнего насилия от просто конфликтной ситуации в семье. Для того чтобы семейный конфликт мог попасть в категорию домашнего насилия, необходимо, чтобы это повторилось хотя бы дважды. Если конфликт имеет локальный изолированный характер, то насилие имеет системную основу и состоит из инцидентов, следующих друг за другом.

2) особенности отношений между объектом и субъектом насильственных действий. В отличие от преступления, совершенного на улице незнакомцем, домашнее насилие происходит в отношениях между близкими людьми, которые включают в себя супругов или близких партнеров, бывших супругов, родителей, детей, других родственников;

3) домашнее насилие имеет четкие очертания гендерной проблемы. Чаще всего жертвами этого вида насилия становятся именно женщины. Женщина прибегает к насилию в основном после того, как сама продолжительное время неоднократно оказывалась в положении жертвы своего мужа или партнера. Нередко женщины применяют насилие в отношении мужчин как средство самозащиты или в целях прекращения насилия мужчин в отношении их самих. Лишь немногие женщины

---

<sup>9</sup> Лысова А.В., Щитов Н.Г. О Внутрисемейном насилии // Социологические исследования. - 2010. - № 10. - С. 61.

<sup>10</sup> Фромм Э. Анатомия человеческой деструктивности. / Э. Фромм. - 1994. - С. 78.

систематически применяют насилие, чтобы властвовать над мужем; редкая женщина обладает необходимой для этого физической силой.

4) говоря об опасности, которую представляет собой насилие в семье, и о масштабах его воздействия, необходимо учитывать, что даже если насильственные действия направлены только против одного человека, то все остальные члены семьи все равно оказываются подвержены тому, что обозначается исследователями как «вторичная виктимизация» и заключается в переживании свидетелями насилия тех же психологических последствий, что испытывает жертва. Особенно тяжелые переживания испытывают дети, наблюдающие за тем, как отец издевается над матерью<sup>11</sup>.

Подробную классификацию видов насилия привела Колесова А.С. в научной статье на тему «Виды и формы насилия в семье».

Так Колесова выделяет следующие виды насилия в семье:

1. Физическое насилие - это общественно опасное противоправное воздействие на организм другого человека, осуществленное против его воли. Кочин А.А., Харламов В.С. и Николаев А.А. определяют физическое насилие как причинение потерпевшему телесных повреждений членами семьи и по согласованию с ними другими лицами, а также лишение свободы, жилья, пищи и других условий нормальной жизни, что может повлечь нарушение физического и психического здоровья, смерть, нанести ущерб чести и достоинству личности<sup>12</sup>.

2. Сексуальное насилие - посягательство на половую неприкосновенность индивида и другие действия, нарушающие его психосексуальное развитие<sup>13</sup>.

Сексуальное насилие включает в себя:

1. изнасилование;
2. инцест;
3. различного рода сексуальные домогательства.

По результатам исследования, проведенного английским профессором Лиз Келли, большинство случаев сексуального насилия в семье в отношении девочек происходит задолго до того, как они достигают полового созревания, и многие жертвы заявляют о том, что они помнят о совершенном над ними насилии в возрасте 2 или 3 лет. Младенцы и малыши и также подвергаются сексуальному насилию. Наиболее часто отмечаемый возраст детей, впервые подвергшихся сексуальному насилию - 4-6 лет<sup>14</sup>.

---

<sup>11</sup> Фромм Э. Анатомия человеческой деструктивности. / Э. Фромм. - 1994. - С. 130

<sup>12</sup> Кочин А.А., Харламов В.С., Николаев А.А. Противодействие преступному насилию в Северо-Западном федеральном округе. - 2003.

<sup>13</sup> Гаухман Л.Д. Насилие как средство совершения преступлений. М., 1974.

<sup>14</sup> Владимиров В. Л. Квалификация преступлений против личной собственности. М., 1968.

3. Угрозы насилия - любая угроза нанесения побоев и т.п. супруге, детям, другим членам семьи, домашним животным или себе (угроза самоубийства).

Угрозы могут выражаться самым различным образом:

1. угрозы нанести удары кулаком, рукой, пнуть ногой, дать пощечину и т.д.;
2. угрозы использовать оружие;
3. угрозы сделать с собой что-нибудь, если жена уйдет;
4. угрозы наказать детей, чтобы «отомстить» супруге;
5. обещание причинить вред домашним животным;
6. бросание предметов в направлении членов семьи;
7. неясные угрозы типа: «Ты у меня доиграешься!» или «Ох, ты допрыгаешься, я тебе обещаю!»;
8. причинение вреда домашним животным (чтобы «отомстить» членам семьи, особенно детям);
9. поломка и уничтожение личных вещей и имущества;
10. разбрасывание вещей по комнате, удары кулаком по стене, хлопанье дверьми и др.

4. Психическое насилие - насилие, причиняющее обиду, вызывающее гнев, страх, психологический упадок и эмоциональную неуверенность в собственной значимости или неспособность защитить себя от физического, сексуального или дальнейшего психического насилия.<sup>15</sup>

Наиболее точное определение психического насилия дал А.М. Подгайный. Он сформулировал его следующим образом: под психическим насилием следует понимать внешнее со стороны других лиц, общественно опасное, противоправное, реальное и наличное, непосредственное или опосредованное, умышленное психическое (информационное) воздействие на другое лицо (группу лиц) помимо или вопреки его воле, способное причинить ему психический, физиологический или органический вред либо ограничить свободу его поведения<sup>16</sup>.

Психическое насилие имеет следующие проявления:

1. употребление бранных слов и / или крика в отношении членов семьи; постоянное приставание, допросы и принижение члена семьи, оскорбления, наносящие вред его / ее самооценке; угрозы уйти и забрать с собой детей, не давать денег, завести роман на стороне, подать на развод, уйти

---

<sup>15</sup> Виды и формы насилия в семье. [Электронный ресурс]. URL: <https://cyberleninka.ru/article/n/vidy-i-formy-nasiliya-v-semie> (Дата обращения: 06.01.2023).

<sup>16</sup> Подгайный А.М. К вопросу о понятии и формах криминального психического насилия над личностью. «Черные дыры» в Российском законодательстве. 2006. № 4.

из дома, не платить пособия на детей, рассказать всем о его / ее личных делах, секретах и т.д.;

2. запрещение лечь спать или насильственное пробуждение члена семьи, прерывание завтраков, обедов и ужинов, обвинение жены во всех проблемах, принуждение его / ее к унижительным действиям, создание ситуации, при которой супруга вынуждена просить денег;

3. использование денег для контролирования членов семьи, при этом деньги отбирают или выдают жене определенные суммы как пособие, «дополнительные» траты контролируются, супруга вынуждена просить деньги и отчитываться в любых тратах; демонстрируется, что работа по дому не имеет никакой экономической ценности.

4. в зарубежных источниках выделяют также экономическое насилие и изоляцию. Однако анализ содержания данных видов позволяет сделать вывод, что они являются разновидностью психологического насилия.

5. пренебрежение обязанностями в отношении ребенка - невыполнение таких обязанностей, как обеспечение в должной мере питанием, одеждой, кровом, медицинским обслуживанием и защитой от условий или действий, представляющих реальную угрозу физическому или психическому здоровью ребёнка.

Уголовный кодекс РФ устанавливает ответственность родителей и иных лиц, обязанных осуществлять надзор за детьми, за неисполнение или ненадлежащее исполнение обязанностей по их воспитанию, однако до сих пор не существует закона о защите жертв домашнего насилия.

**Основные причины, влияющие на внутрисемейное насилие.** Изучению насилия в любой его форме, в том числе и над женщинами, в семейно-бытовой сфере уделяется немало внимания учеными и исследователями. Принимаемые уполномоченными органами профилактические меры зачастую не дают результата. В настоящее время отмечается рост насилия, в частности насилия над женщинами.

По мнению А. Б. Фахретдиновой<sup>17</sup>, можно выделить две группы причин: первичные и вторичные. К первичным относятся причины, которые приводят к супружескому насилию. Вторичные причины, по которым супружеское насилие продолжается. Рассматривая с учетом судебной практики предложенную классификацию, первичные причины причисляют к внутренним, то есть к субъекту совершения насилия. К таким причинам относятся: прежний опыт насилия (насилие в родительской семье), материальная необеспеченность, низкий уровень образования и культуры,

---

<sup>17</sup> Фахретдинова А. Б. Факторы, провоцирующие насилие над женщинами в супружеских взаимоотношениях. Вестник Нижегородского университета им. Н. И. Лобачевского. Серия Социальные науки. 2008. № 1 (9). С. 123–130.



злоупотребление алкоголем, беременность супруги, влияние религиозных предписаний.

В России среди второстепенных причин можно выделить гендерное превосходство мужчин (традиции гендерного доминирования). Отсюда можно сформулировать следующую причину насилия над женщинами, основанное на патриархальных представлениях обыденное сознание превосходства мужчин над женщинами. Нередко данное превосходство проявляется в агрессии. При анализе судебной практики установлено, что обвиняемые мужчины в большинстве случаев признают вину, раскаиваются и ходатайствуют о постановлении в отношении них обвинительного приговора без судебного разбирательства. Возможно, делают они это, чтобы избежать строгого наказания за совершенные деяния и в дальнейшем продолжают совершать противоправные действия идентичного характера. Продолжая рассмотрение вторичных причин насилия, необходимо отметить, что в большинстве случаев насилие в отношении женщины совершается в состоянии алкогольного опьянения. Либо при употреблении (не исключено совместное употребление), либо в состоянии опьянения (реже в практике встречается наркотическое опьянение).

Также во вторичные причины некоторые авторы<sup>18</sup> включают культурно-исторические. Свое мнение они подкрепляют следующими данными проведенного телефонного опроса: 47 % россиян назвали домашнее насилие частной проблемой, в которую не должны вмешиваться государство или общество; 61 % интервьюированных россиян заявили, что проблема семейного насилия не является актуальной для России; вместе с тем 39 % интервьюированных допускают применение физической силы к близким людям, а 10 % утверждают, что факт принуждения супруги к интимным отношениям не является преступлением против половой неприкосновенности; 63 % россиян отмечают, что иногда женщины своим внешним видом, одеждой или поведением сами провоцируют применение к ним насилия; 9 % опрошенных мужчин ответили, что бывают случаи, когда «полезно» ударить жену или ребенка; еще 7 % россиян считают, что домашнее насилие можно простить, если оно произошло «сгоряча»<sup>19</sup>.

---

<sup>18</sup> Проблема семейно-бытового насилия над женщинами в России и возможные пути ее решения. [Электронный ресурс] // URL: <https://cyberleninka.ru/article/n/problema-semeyno-bytovogo-nasiliya-nad-zhenschinami-v-rossii-i-vozmozhnye-puti-ee-resheniya?ysclid=lcltlf6rp207843918> (Дата обращения: 06.01.2023)

<sup>19</sup> Названо число одобряющих домашнее насилие россиян. [Электронный ресурс] // URL: <https://lenta.ru/news/2019/05/22/violence/?ysclid=lcltoz9idt69058511> (Дата обращения: 06.01.2023)

Также важно исследовать причины насилия над детьми. В качестве причин физического насилия над детьми Захарова Ж. А. и Бородатая М. Н.<sup>20</sup> выделяют следующие факторы:

1. особенности личности родителей;
2. низкий уровень контроля собственных поступков и действий;
3. убежденность родителя в необходимости и пользе физических наказаний;
4. воспитательная неуверенность и педагогическая некомпетентность;
5. наличие травматического детского опыта родителей;
6. личностные расстройства (садомазохистские наклонности, сопровождающиеся агрессивными реакциями);
7. нарушения детско-родительских отношений: нежелание иметь ребенка;
8. вынужденное исполнение родительской роли;
9. эмоциональное отвержение, которое проявляется в том, что потребности ребенка игнорируются родителем, ребенка лишают удовольствий, наказывают даже за незначительные нарушения поведения, избивая истязая его.

В научной статье Н. О. Аведиковны «Насилие над детьми в семье: состояние, проблемы и пути решения»<sup>21</sup> выделяют следующие причины:

1. семьи с низким материальным уровнем жизни
2. неполные или конфликтные семьи;
3. семьи, где есть усыновленные дети;

Факторы риска, связанные со здоровьем родителей:

1. алкоголизм одного или обоих родителей;
2. умственная отсталость родителей;
3. душевные заболевания.

Факторы риска, связанные с личностными и характерологическими особенностями родителей, а также с родительскими установками:

1. раздражительность родителей. Их агрессивность, нереалистично высокий уровень ожиданий по отношению к ребенку;
2. неоправданные ожидания родителей (физические, интеллектуальные возможности и способности ребенка могут увеличивать риск применения наказаний);

---

<sup>20</sup> Ж.А. Захарова, М.Н. Бородатая. Предотвращение насилия в семье (опыт регионов). - 2005. – С. 128.

<sup>21</sup> Насилие над детьми в семье: состояние, проблемы и пути решения. [Электронный ресурс] // URL: <https://cyberleninka.ru/article/n/nasilie-nad-detmi-v-semie-sostoyanie-problemy-i-puti-resheniya> (Дата обращения: 06.01.2023)

3. искаженное восприятие ребенка; преувеличение ценности физических наказаний; собственный детский опыт, связанный с насилием

Факторы риска, связанные с особенностями ребенка:

1. гиперактивный синдром (чрезмерная подвижность, сниженная способность к концентрации внимания);
2. нелюбимый или нежеланный ребенок;
3. физические и психические отклонения у ребенка<sup>22</sup>.

Рассмотрев основные факторы насилия в семье, необходимо отметить, что в настоящее время не существует единого мнения о том, что же является причинами насилия в семье. Это связано с тем, что проявление насилия в семье настолько разнообразно и причины у каждого человека свои. Последствия насильственных действий, могут сохраняться долгое время и перерасти в психологические травмы, проблемы, которые преследуют людей на протяжении всей жизни. Поэтому стоит проанализировать основные психологические и социальные проблемы жертв домашнего насилия.

**Анализ основных социальных и психологических проблем жертв внутрисемейного насилия.** Чтобы изучить проблемы и последствия, с которыми столкнулись жертвы внутрисемейного насилия, обратимся к статье Джалилова А.<sup>23</sup>

Молчаливые жертвы домашнего насилия в семье-это дети, которые стали свидетелями этого или непосредственно подверглись насилию. Следует отметить, что дети, подвергшиеся насилию, получают как физические, так и психологические травмы. Именно дети этого типа могут столкнуться со многими проблемами со здоровьем в будущем. Например, у этих типов детей чаще наблюдается неуверенность в себе, беспокойство, страх, замкнутость в себе, апатия, отчаяние, гнев, нарушения сна, нарушение внимания, академические неудачи, склонность к курению, алкоголизму и применению наркотиков. Следует также отметить, что дети, ставшие жертвами домашнего насилия, обычно чувствуют себя виноватыми в этом деле, и в будущем они будут страдать от депрессии и низкой самооценки, особенно осознавая себя виноватыми в любом деле.

Существуют серьезные проблемы у детей, подвергшихся насилию, связанные с социализацией. Дети, которые сталкиваются с бытовым насилием в семье, особенно мальчики, как правило, применяют это насилие к своим супругам и детям в будущем. Например, в России из детей в возрасте 14-17

---

<sup>22</sup> Е.Н. Волкова, Т.Н. Балашова, В.В. Волков. Защита детей от жестокого обращения - 2007. – С. 254.

<sup>23</sup> Причины и последствия бытового насилия в семье [Электронный ресурс]. URL: <https://cyberleninka.ru/article/n/domashnee-nasilie-v-sovremennoy-rossii-obschaya-harakteristika> (Дата обращения: 07.01.2023).

лет, совершивших преступления в 2019 году, 378 были мальчиками, а 9-девочками.

Однако не следует забывать, что домашнее насилие никогда не остается внутри семьи. Каждый, кто подвергся насилию, является частью общества, и эти личности участвуют в формировании общественного сознания. Кроме того, подавляющее большинство жертв насилия применяют насилие в отношении других. Нынешний рост буллинга среди школьников, а также увеличение числа людей, совершающих насилие в семье и убивающих своих супругов на глазах у детей, сказывается на том, что они когда-то сами были жертвами насилия.

Также в другой статье Даудовой Д.М.<sup>24</sup> четко рассмотрены последствия сексуального и психологического насилия над ребенком.

Сексуальное насилие является одним из наиболее опасных видов жестокого обращения, поскольку нередко вызывает тяжелые психические и поведенческие нарушения. К особенностям психического состояния и поведения подростка позволяющим заподозрить сексуальное насилие можно отнести депрессию, расстройства восприятия, побег из дома или институциональных учреждений, угрозы или попытки самоубийства, сексуализированное поведение, употребление наркотиков или алкоголя, а в крайних случаях проституцию и беспорядочные половые связи.

Таким образом, можно сделать соответствующий вывод – сексуализированное поведение – один из самых характерных изменений, позволяющих предположить факт сексуального насилия в отношении подростка. Как показывает анализ зарубежных и отечественных исследований, сексуальное насилие затрагивает все сферы функционирования: эмоциональную, когнитивную, интеллектуальную, поведенческую и др. Последствия сексуального насилия можно разделить на психологические и поведенческие нарушения. Обычно к психологическим нарушениям относят беспокойство из-за боязни повторения насилия, страх темноты, боязнь людей (внешне напоминающих насильника), чувство стыда, вины и беспомощности.

Одним из частых проявлений, характеризующих перенесенное сексуальное насилие является гнев, проявляющийся в неадекватном поведении. Это могут быть спонтанные приступы ярости, агрессия, направленная как на себя, так и на других людей, а также животных. Также подросток начинает приносить физический вред себе (порезы по всему телу,

---

<sup>24</sup> О проблеме насилия над подростками в семье в современной отечественной психологии. [Электронный ресурс] - <https://cyberleninka.ru/article/n/o-probleme-nasiliya-nad-podrostkami-v-semie-v-sovremennoy-otchestvennoy-psihologii> (Дата обращения 07.01.2023)

избиение самого себя, отвращение самому к себе). Затрагивая эмоциональную сферу, последствия сексуального насилия влияют на быструю и необоснованную смену настроения и раздражительность. Необходимо отметить, что крайняя степень нарушений в эмоциональной сфере может привести к суицидальным попыткам. Спектр этих нарушений достаточно широк – от чувства беспокойства до глубоких посттравматических расстройств.

Рассматривая статью Н.О. Зиновьева и Н.Ф. Михайловой<sup>25</sup> отечественные исследователи утверждают, что психологическое насилие является более серьезной угрозой, чем любой другой тип ненадлежащего отношения. Последствиями психологического насилия (словесная грубость родителей: обзывания, негативное сравнение подростков со сверстниками и т. д.) часто являются физическая агрессия со стороны подростков, делинквентность, проблемы межличностных отношений.

Таким образом, рассматривая последствия внутрисемейного насилия, приходим к выводу, что любая агрессия в сторону человека тесно связана с психосоциальными проблемами. Это мешает детям развивать их социальной адаптации, что вызывает неприятие и отвержение со стороны сверстников и взрослых. Российские ученые указывают на то, что могут возникнуть интеллектуальные дисфункции – негибкость, не критичность, узость мышления, низкая концентрация внимания, плохая память.

**Социологическое исследование отношения молодёжи к внутрисемейному насилию.** Авторы статьи провели опрос среди студентов НГТУ, чтобы изучить, насколько тема внутрисемейного насилия распространена среди молодёжи, а также чтобы предложить собственные пути регулирования данного явления.

**Цель** – изучить степень осведомленности и отношение молодёжи о проблеме внутрисемейного насилия

**Задачи:**

- выявить отношение молодежи к насилию в семье;
- выявить факторы, влияющие на появление внутрисемейного насилия
- выяснить есть ли среди молодёжи лица, подвергшиеся внутрисемейному насилию (если есть, то с какими последствиями они столкнулись.)

---

<sup>25</sup> Зиновьева Н. О., Михайлова Н. Ф. Психология и психотерапия насилия. Ребенок в кризисной ситуации. 2003. С. 34.

## **Определение выборочной совокупности**

Опрос на тему «Анализ отношения молодёжи к внутрисемейному насилию» прошли 123 человека. Тип выборки – доступная. Из 66% процента составили люди в возрасте 19-20 лет, 15% составили люди в возрасте 21-23 лет и 19% составили люди старше 24 лет.

## **Выбор метода и составление инструментария исследования**

В качестве метода исследования будет использован количественный метод исследования – анкетирование. Содержание данного метода отвечает задачам исследования, позволит собрать необходимый объем информации по заданной в выборке в короткие сроки. Также данный метод позволит получить и систематизировать информацию о фактах, событиях, устойчивых взаимосвязях. Удобство анкетного метода также заключается в процедуре анализа данных респондентами ответов.

## **Инструментарий исследования**

Анкета – составлена в соответствии с операционализацией понятий и их эмпирической интерпретацией.

**Социологическое исследование результатов исследования «Отношение молодёжи к внутрисемейному насилию».** Был проведен опрос с целью изучения отношения молодёжи к внутрисемейному насилию. В анкетном опросе приняли участие 123 респондентов, из них 74% - женщины, 26% - мужчины.

Как показывают собранные данные 98% опрошенных осведомлены о физическом насилии. 97% респондентов знают о психологическом, 96% о сексуальном насилии, 39% об экономическом насилии и 7% о другом.

На вопросы «Каковы, по вашему мнению, основные причины насилия в семье?» Основными причинами насилия в семье респонденты большинство респондентов отметили детские травмы абьюзера 86%. Также ещё одной из основных причин внутрисемейного насилия стала алкогольная зависимость абьюзера 83%. Вдобавок респонденты под причинами насилия в семье отметили наркотическая зависимость 70%, особенности личности абьюзера 56%, материальные проблемы в семье 51%, разные взгляды на воспитание детей 40%. 7% респондентов считают другие причины насилия в семье (см. Рисунок 1).



Рисунок 1 - Распределение ответов на вопрос «Каковы, по вашему мнению, основные причины насилия в семье?» (в % к числу опрошенных).

В вопросе «С чьей стороны чаще всего происходит насилие в семье?» большинство респондентов считают, что насилие чаще всего происходит со стороны мужа (95%) и со стороны отца (53%), а меньше всего со стороны жены (14%) и ребенка (5%).

Что касается вопроса «Что для вас означает насилие в семье?», то ответы распределились так: самые популярные ответы среди респондентов — это рукоприкладство с нанесением тяжелого физического вреда (удары ногами) (94%), постоянное унижение, критика, обесценивание (90%), сексуальный акт против воли супруга/ребенка (83%), рукоприкладство без тяжелого физического вреда (шлепки, пощёчина) (77%). Менее популярные ответы - запираение в комнате, в квартире, в доме (59%), принуждение к аборту (57%) и требования показывать переписки соц. сети ребенка/супруга (56%) (см. Рисунок 2).

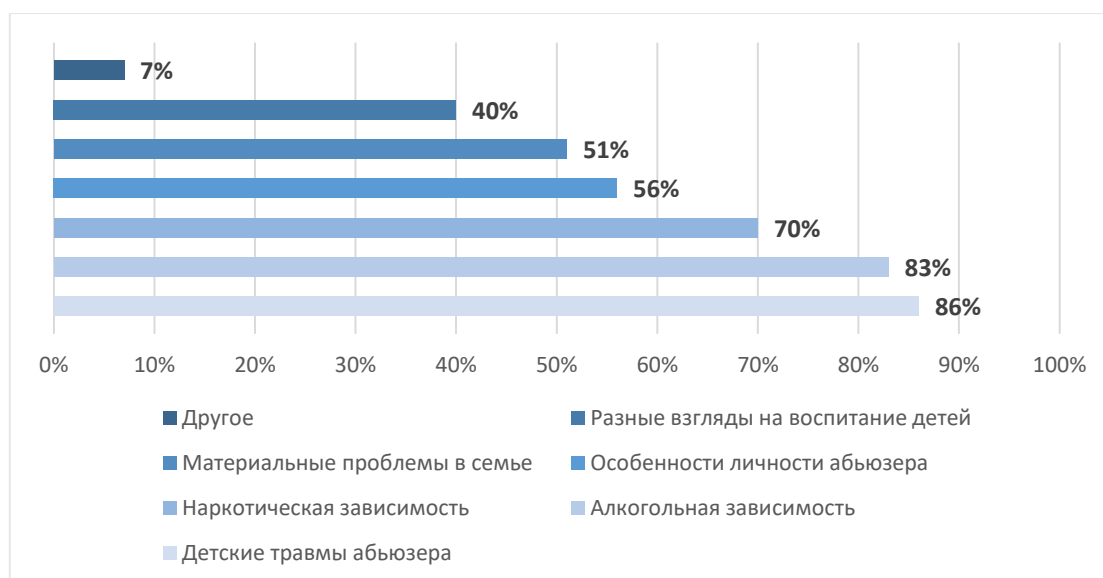

Рисунок 2 - Распределение ответов на вопрос «Что для вас означает насилие в семье?» (в % к числу опрошенных).

На один из основных вопросов, как «В каком возрасте в отношении вас применялось насилие?» ответы распределились следующим образом: в отношении большинства респондентов не было насилия (59%), однако респонденты, которых коснулось внутрисемейное насилие в возрасте с 5-9 лет отметили (25%). Это свидетельствует о том, что первые случаи насилия начинают происходить в раннем возрасте. А это в последствии влияет на развитие бессознательного страха в любых стрессовых ситуациях у людей. Насилие против респондентов применялось с 10-16 лет отметили (32%) и меньше всего с 17-25 лет (13%) (см. Рисунок 3).



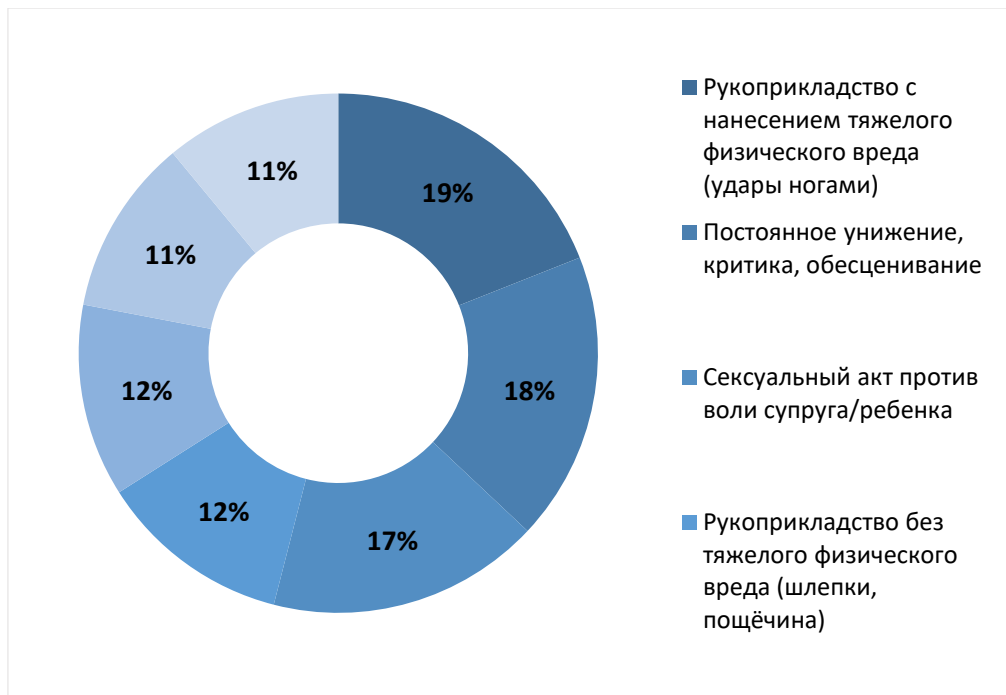

Рисунок 3 - Распределение ответов на вопрос «В каком возрасте в отношении вас применялось насилие?» (в % к числу опрошенных).

При ответе на вопрос «со стороны кого применялось насилие против вас?» ответы распределились так: в отношении большинства респондентов не было насилия (59%). Если насилие происходило, то насилие происходило со стороны обоих родителей, такой ответ дали 20% респондентов. Это свидетельствует о том, что такие респонденты могут иметь осознанные или неосознанные детские травмы. Насилие применялось со стороны матери и со стороны отца отметили практически одинаковое количество респондентов: (14%) и (13%). Реже всего со стороны родственников (7%), мужа (3%), ребенка (1%) и другое (2%).

Данные опроса показывают, что более трети (34%) респондентов сообщили о том, что их близкие сталкивались с систематическим насилием, что является очень высоким показателем и может свидетельствовать о серьезной проблеме в обществе. 23% респондентов сообщили о том, что их близкие сталкивались с насилием однократно. Это также является достаточно высоким показателем, который говорит о том, что насилие в отношении близких людей не является редким явлением. 43% респондентов заявили, что насилие не применялось к их близким. Несмотря на то, что это наибольшая доля участников опроса, это не означает, что проблема насилия не существует в обществе. (см. Рисунок 4).

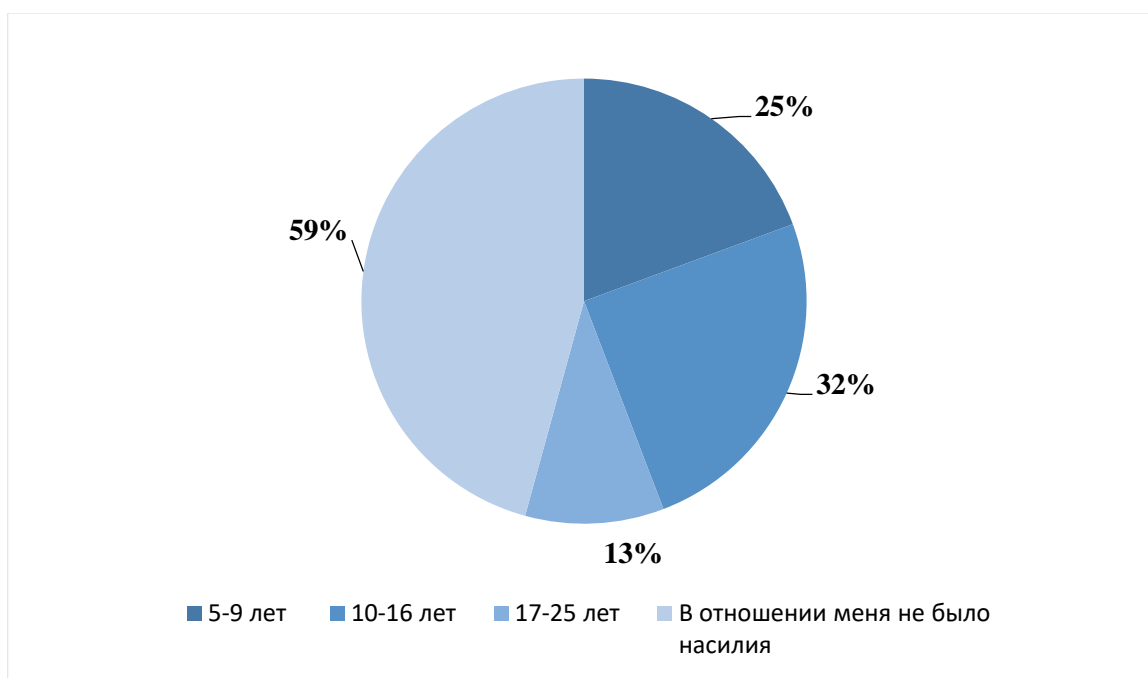

Рисунок 4 - Распределение ответов на вопрос «Если ваши близкие являются/являлись жертвами домашнего насилия, как часто происходят (происходили) случаи насилия?» (в % к числу опрошенных).

Также было выяснено, что большинство респондентов (51%) сообщают о моральном насилии в отношении их близких, таком как унижения, издевательства, угрозы, психологическое давление. Это может привести к серьезным психологическим проблемам и нарушениям здоровья жертв насилия. 46% респондентов заявляют о физическом насилии в отношении их близких, то есть о применении физической силы, нападениях, избиениях. Это также является серьезной проблемой, которая может привести к травмам и даже к смерти. 18% респондентов сообщили о угрозах расправой, что может свидетельствовать о риске насилия в будущем. 3% респондентов сообщили о осексуальном насилии, что является очень серьезной и травмирующей формой насилия. Это может привести к нарушению психического и физического здоровья жертвы на всю жизнь. 2% респондентов сообщили о других формах насилия, которые требуют более детального изучения и анализа. 40% респондентов заявили, что насилие не применялось против их знакомых, что может говорить о том, что проблема насилия в их окружении не является широко распространенной.

На вопрос «Обращались (ваши близкие) в органы полиции по фактам домашнего насилия?», большинство респондентов (97%) не обращались в полицию по фактам домашнего насилия. Это может свидетельствовать о том, что жертвы насилия не чувствуют себя достаточно защищенными или не знают, как получить помощь. Только 3% респондентов сообщили о том, что их близкие обращались в полицию. Это может быть связано с различными

причинами, такими как страх перед насильником, страх потерять работу или проблемы с получением помощи из-за различных причин.

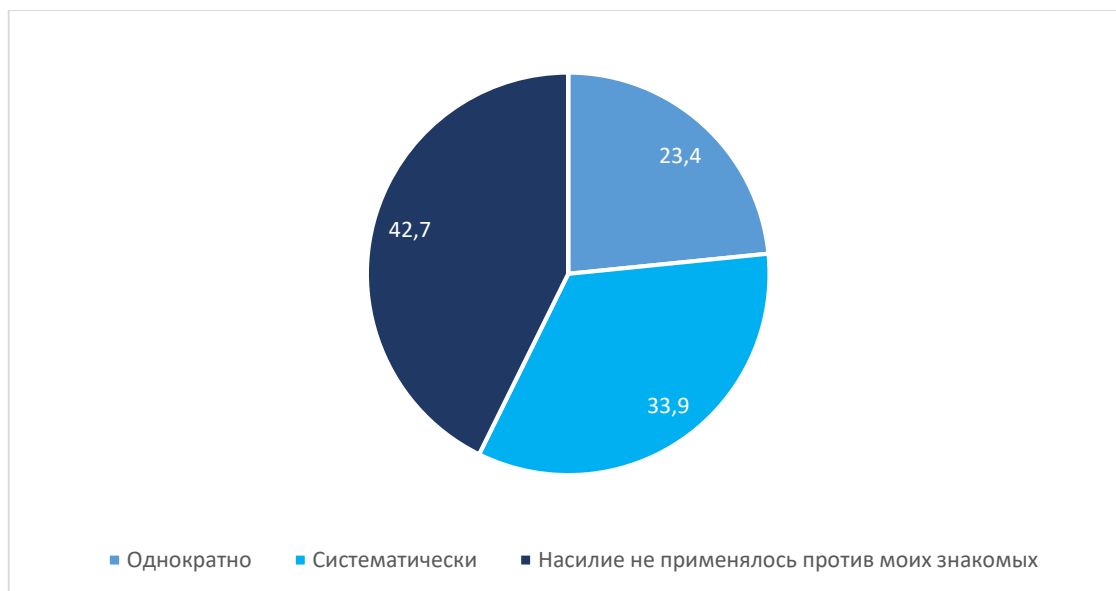
На вопрос заслуживает ли кто-то чтобы над ним производили насильственные действия 78% ответили-нет, 14% не могут дать ответ. Удивительно, что 3.2% ответили нет. Некоторые люди считают, что все-таки люди заслуживают насильственные действия, также ответили 4.8%, что человек заслуживает насильственные действия только если за проступок. (см. Рисунок 5).



Рисунок 5. Распределение ответов на вопрос «Заслуживает ли кто-то чтобы над ним производили насильственные действия?» (в % к числу опрошенных).

Данный опрос был проведен среди преимущественно женской аудитории, где его прошли 74% девушек, а парни составили всего 26%. Это может быть связано с тем, что тема опроса была более интересна женской аудитории или же о проведении опроса было больше известно женской среде. Наибольшая доля участников 77% - это студенты. 22% не учатся/не работают.

По итогу социологического исследования на тему «Отношение молодёжи к внутрисемейному насилию» гипотеза-основание подтвердилась. Молодежь осведомлена о проблеме внутрисемейного насилия, знает виды и причины внутрисемейного насилия. Гипотеза-следствия, что среди молодёжи есть люди, которые сталкивались с внутрисемейным насилием также подтвердилась: 40% процентов из числа опрошенных сталкивались с внутрисемейным насилием. Однако вторая гипотеза-следствия не подтвердилась. Только 9% респондентов отметили, что посещали/посещают психолога.

#### **Предложения по регулированию внутрисемейного насилия.**

Сегодня в России от домашнего насилия частично защищены лишь несовершеннолетние, что отражается в ст. 156 УК РФ «Неисполнение, которая устанавливает уголовную ответственность за жестокое обращение с

несовершеннолетним со стороны родителя или иного лица, на которое возложены обязанности по воспитанию несовершеннолетнего, а равно со стороны работника организации, обязанной осуществлять надзор за несовершеннолетним»<sup>26</sup>.

Для улучшения ситуации необходимо принимать меры по повышению осведомленности о том, как получить помощь при домашнем насилии и улучшению условий для жертв насилия. Также необходимо усиление работы с правоохранительными органами и другими организациями, чтобы обеспечить быстрое и эффективное реагирование на случаи насилия. Результаты опроса могут использоваться для создания программ и проектов, направленных на предотвращение насилия и оказание помощи жертвам насилия. Также, эта информация может помочь в разработке законодательства, направленного на борьбу с насилием в обществе. Важно помнить, что насилие недопустимо и требует принятия мер для его предотвращения и пресечения. Жертвы насилия должны получать поддержку и помощь, а преступники должны нести ответственность за свои действия.

Для смягчения психологических травм у студентов, переживших внутрисемейное насилие, университету следует создать бесплатные психологические группы и анонимные сессии для поддержки и консультаций. Также важно проводить конференции о внутрисемейном насилии, чтобы предотвратить психологические последствия и распространить знание о том, как справляться с ними. Дополнительно, рекомендуется внедрить обучение по психологии на всех факультетах с уделением внимания внутрисемейному насилию.

Необходим закон о профилактике домашнего насилия, который разрабатывается с 2016 года. В законе включено определение семейно-бытового насилия и пункт о примирении сторон. Этот закон предусматривает меры профилактики и пресечения насилия в семье, применяемые до возможной административной и уголовной ответственности. Авторы законопроекта ожидают, что он уменьшит случаи домашнего насилия и его негативные последствия.

Особенность этого законопроекта в том, что он меняет взгляд на проблему семейно-бытового насилия, говорит Екатерина Тягай, партнер коллегии адвокатов Pen & Paper. Документ предлагает ввести меры профилактики домашнего насилия, а не только устранения его чудовищных и часто необратимых последствий, отметила она.

---

<sup>26</sup> Уголовный кодекс Российской Федерации (текст с изменениями и дополнениями на 31 июля 2020 года). М.: Эксмо, 2020. 350 с.

Меры, которые предлагают авторы законопроекта, можно разделить на две группы: первая касается помощи пострадавшим и их реабилитации, вторая — пресечения домашнего насилия и работы с нарушителями.

1. Согласно законопроекту, органы внутренних дел должны будут реагировать на любые сообщения о домашнем насилии: на заявления от пострадавших, обращения очевидцев, сведения от органов соцзащиты и медицинских организаций.

2. Заявления должны будут рассматриваться незамедлительно, при этом не только об уже случившихся фактах, но и об угрозах насилия.

Законопроект закрепляет конкретные основания для профилактики семейно-бытового насилия, полагает Тягай. «Это позволит действовать и реагировать не хаотично, а по заранее определенному алгоритму», — говорит адвокат.<sup>27</sup>

#### **Использованные источники:**

1. Совет общественной безопасности Свердловской области. Протокол № 2 от 27 марта 2009 г. «О проблеме насилия над детьми и мерах по его профилактике на территории Свердловской области». - 2009.

2. Молчанова М.В. Внутрисемейное преступное насилие в отношении несовершеннолетних: Причины, тенденции, противодействие. / М.В. Молчанова // Автореф. дис. канд. юрид. наук. - 2004. - С. 11.

3. Колпакова Л.А. Насилие в семье. / Л.А. Колпакова // Виктимологический аспект, вопросы дифференциации ответственности и законодательной техники. - С. 62.

4. Лысова А.В., Щитов Н.Г. О Внутрисемейном насилии // Социологические исследования. - 2010. - № 10. - С. 61.

5. Фромм Э. Анатомия человеческой деструктивности. / Э. Фромм. - 1994. - С. 78.

6. Фромм Э. Анатомия человеческой деструктивности. / Э. Фромм. - 1994. - С. 130.

7. Кочин А.А., Харламов В.С., Николаев А.А. Противодействие преступному насилию в Северо-Западном федеральном округе. - 2003.

8. Гаухман Л.Д. Насилие как средство совершения преступлений. М., 1974.

9. Владимиров В.Л. Квалификация преступлений против личной собственности. М., 1968.

10. Виды и формы насилия в семье. [Электронный ресурс]. URL: <https://cyberleninka.ru/article/n/vidy-i-formy-nasiliya-v-semie> (Дата обращения: 06.01.2023).

---

<sup>27</sup> Коржова Д. Как законодатели предлагают бороться с домашним насилием [Электронный ресурс]. URL: <https://www.vedomosti.ru/society/articles/2019/11/29/817502-s> (Дата обращения: 29.05.2023).

11. Подгайный А.М. К вопросу о понятии и формах криминального психического насилия над личностью. «Черные дыры» в Российском законодательстве. 2006. № 4.
12. Фахретдинова А.Б. Факторы, провоцирующие насилие над женщинами в супружеских взаимоотношениях. Вестник Нижегородского университета им. Н.И. Лобачевского. Серия Социальные науки. 2008. № 1 (9). С. 123–130.
13. Проблема семейно-бытового насилия над женщинами в России и возможные пути ее решения. [Электронный ресурс] // URL: <https://cyberleninka.ru/article/n/problema-semeyno-bytovogo-nasilija-nad-zhenschinami-v-rossii-i-vozmozhnye-puti-ee-resheniya?ysclid=lcltfsf6rp207843918> (Дата обращения: 06.01.2023)
14. Названо число одобряющих домашнее насилие россиян. [Электронный ресурс] // URL: <https://lenta.ru/news/2019/05/22/violence/?ysclid=lcltoz9idt69058511> (Дата обращения: 06.01.2023)
15. Ж.А. Захарова, М.Н. Бородатая. Предотвращение насилия в семье (опыт регионов). - 2005. – С. 128.
16. Насилие над детьми в семье: состояние, проблемы и пути решения. [Электронный ресурс] // URL: <https://cyberleninka.ru/article/n/nasilie-nad-detmi-v-semie-sostoyanie-problemy-i-puti-resheniya> (Дата обращения: 06.01.2023)
17. Е.Н. Волкова, Т.Н. Балашова, В.В. Волков. Защита детей от жестокого обращения - 2007. – С. 254.
18. Причины и последствия бытового насилия в семье [Электронный ресурс]. URL: <https://cyberleninka.ru/article/n/domashnee-nasilie-v-sovremennoy-rossii-obschaya-harakteristika> (Дата обращения: 07.01.2023).
19. О проблеме насилия над подростками в семье в современной отечественной психологии [Электронный ресурс]. URL: <https://cyberleninka.ru/article/n/o-probleme-nasilija-nad-podrostkami-v-semie-v-sovremennoy-otechestvennoy-psihologii> (Дата обращения: 07.01.2023).
20. Зиновьева Н.О., Михайлова Н.Ф. Психология и психотерапия насилия. Ребенок в кризисной ситуации. 2003. С. 34.
21. Уголовный кодекс Российской Федерации (текст с изменениями и дополнениями на 31 июля 2020 года). М.: Эксмо, 2020. 350 с.
22. Коржова Д. Как законодатели предлагают бороться с домашним насилием [Электронный ресурс]. URL: <https://www.vedomosti.ru/society/articles/2019/11/29/817502-s> (Дата обращения: 29.05.2023).

*Махновский А.В.,  
президент РОО «Федерации спортивного и адаптивного каратэ  
Республики Башкортостан», тренер  
Россия, г. Стерлитамак*

## **ВСЕРОССИЙСКИЕ СОРЕВНОВАНИЯ ПО ВСЕСТИЛЕВОМУ КАРАТЭ EURASIA CUP В ГОРОДЕ СТЕРЛИТАМАКЕ, КАК ОРГАНИЗАЦИЯ СПОРТИВНОЙ ПОДГОТОВКИ СПОРТСМЕНОВ**

***Аннотация.** Проведение спортивных мероприятий позволяют использовать навыки спортсменов в соревновательном режиме, а не выплескивать агрессию на улицу и с другой стороны воспитывать подрастающее поколение, которое выступает за свою страну, что является созданием патриотических движений в рядах молодежи. В статье рассматривается опыт организации и проведения Всероссийских соревнований по всестилевому каратэ, на примере города Стерлитамака. Раскрывается понятие каратэ, программы каратэ, варианты приёмов каратэ. Затронуты и излагаются проблемы создания проекта EurAsiaCup, а именно мировые проблемы развития спорта и проблемы развития спорта в малых городах. Приведен пример решения проблем в виде дорожной карты, и приведены примеры ростовых показателей мероприятия.*

***Ключевые слова:** всестилевое каратэ, боевые искусства, соревнования, кумитэ, ката, спортивное мероприятие, спортсмен.*

***Abstract.** Martial arts remain and are gaining popularity in Russia, and the need for sporting events is also increasing many times. Holding sports events allows you to use the skills of athletes in a competitive mode, and not to splash out aggression on the street and, on the other hand, educate the younger generation who stands for their country, which is the creation of patriotic movements in the ranks of youth. The article discusses the experience of organizing and conducting All-Russian competitions in all-round karate, using the example of the city of Sterlitamak. The concept of karate, karate programs, variants of karate techniques are revealed. The problems of creating the EurAsiaCup project are touched upon and outlined, namely, the world problems of sports development and the problems of sports development in small towns. An example of solving problems in the form of a roadmap is given, and examples of growth indicators of the event are given.*

***Keywords:** all-round karate, martial arts, competitions, kumite, kata, sports event, athlete.*

Более миллиона детей и взрослых занимаются каратэ и боевыми искусствами сегодня в России. Популярность и актуальность боевых искусств возросла во много раз и с одной стороны необходимы спортивные мероприятия для того, что бы все свои навыки использовать в соревновательном режиме, а не выплескивать агрессию на улицу, а с другой стороны воспитание подрастающего поколения, которое выступает за свой флаг, регион, страну - это создание патриотического движения в рядах молодежи.

Каратэ изначально представляло собой систему рукопашного боя, для защиты самого человека. Каратэ - это система нападения и защиты и представляет собой японское боевое искусство [2]. В каратэ степень контакта с противником является минимальной, по сравнению с другими единоборствами Японии, при этом удары должны быть сверхточные в возможно допустимые точки.

По каратэ соревнования по каратэ проводятся в двух программах, как в кумитэ, так и в ката. Кумитэ является свободным спаррингом, тогда как ката - это последовательность формализованных движений, которые определяются заданными направлениями в виде ведения схватки с воображаемым противником [1,4].

В Российской Федерации создан «вид спорта» - всестилевое каратэ, которое представляет сочетание нескольких видов стилей карате в одной спортивной дисциплине. Всестилевое каратэ - это не новый вид единоборства, а обладает организационным характером [3]. Тренировочный и соревновательный процессы спортсменов, занимающихся всестилевым каратэ основываются на основы тех или иных стилей каратэ.

Так во всестилевом каратэ выделяются спортивные дисциплины: ограниченный, полный и полный контакты в средствах защиты. При ограниченном контакте наносятся удары руками и ногами с обозначением мест ударов. В запрете являются травмоопасные действия, в виде достижение ударов противника, болевые приёмы, удары пальцами, а также броски без страховки.

При полном контакте разрешаются нанесение большого количества ударов с использованием локтей и коленей, а также различные подсечки, захваты за кимоно, броски с бесконтактным обозначением добивания. Любые удары в лицо и ниже пояса, двуручные захваты за кимоно и болевые приёмы находятся под запретом. При полном контакте в средствах защиты используются защитные средства (перчатки с открытыми пальцами, бандаж, жилет, шлем, щитки, а также капа). Варианты позволенных приемов



достаточно многообразна, но запрещенными являются наиболее опасные техники ударов, а именно удары в область горла.

В целом во всестилевом каратэ при ограниченном контакте, лишь обозначается удар, без контакта с противником, в отличие от полного контакта, где происходит соприкосновение.

В Республике Башкортостан в городе Стерлитамаке всестилевое каратэ представлено РОО «Федерацией спортивного и адаптивного каратэ Республики Башкортостан». С целью популяризации всестилевого каратэ и основ здорового образа жизни с 2015 года при поддержке Администрации городского округа города Стерлитамака проходит Кубок Евразии по стилевому каратэ. Для города Стерлитамака и его жителей это масштабное яркое спортивное событие - соревнование международного уровня.

EurAsiaCup - это спортивное мероприятие в составе, которого имеются направления, рассчитанные на все слои населения: образовательное, демонстрационное, соревновательное и патриотическое. Создание проекта EurAsiaCup - это выявление и определение спортсменов по всестилевому каратэ сильнейших в своих категориях; усовершенствование и повышение спортивного мастерства лиц, участвующих в данных дисциплинах, а также развитие и популяризация всестилевого каратэ.

В процессе создания проекта с 2014-2023 гг. отмечалась проблематика:

1. Отсутствие возможности выездов на крупные старты (особенно за пределы Российской Федерации): финансовая составляющая поездок.

2. Малое количество занимающихся спортом в городе Стерлитамаке, а именно на 2014 г. 37,0% жителей занимались спортом и около 3000 тысяч детей в спортивных секциях.

3. Отсутствие массовых спортивных мероприятий: отсутствие клубных команд.

4. Отсутствие качественных крупных международных стартов в Российской Федерации: большинство крупных спортивных мероприятий проходят в виде фестивалей, где количество видов спорта ограничено и без присвоения разрядов для спортсменов.

5. Развитие спортсменов в федерации за счёт предыдущих турниров: рост не только топовых спортсменов, но и всех спортсменов внутри спортивного коллектива, а также внутренняя конкуренция и заинтересованность активистов и родителей в результате.

6. Аналогичные проблемы в других регионах субъектов Российской Федерации: увеличение целевой аудитории, требовательный подход к организации и проведению соревнований, отсутствие своего судейского

корпуса, логистические и координационные нагрузки на организаторов соревнований.

7. Ограничения по Covid-19: отсутствие полноценного тренировочного процесса на протяжении 4-6 месяцев, уровень спортсменов упал, не смотря на дистанционные тренировки, нарушен соревновательный ритм, судейство в стадии стагнации, отток из спортивных секций, в виду отсутствия соревнований, запреты на выезды в ряде регионов, отмена Первенства и Чемпионата Мира 2021 г. (Турция).

8. Экономические проблемы: многие турниры по Российской Федерации отменялись и их уровень снизился, также реальные доходы родителей снизились и многие не могут выделить средства на поездки детей, отказ в спонсорстве и партнерстве, в связи с плохим положением дел в бизнесе.

9. Нет возможности соревноваться за рубежом.

10. Дисквалификация и приостановка участия спортсменов из сборной Российской Федерации.

11. Отсутствие больших соревнований как «стимула для взрослых спортсменов» выполнения мастеров спорта международного класса и заслуженных мастеров спорта.

12. Малая численность стран на Чемпионатах Мира.

13. Необходимость военно-патриотического воспитания, в том числе через большие международные турниры.

14. Качественные соревнования для спортсменов с ограниченными возможностями здоровья.

С целью решения проблем при создании и развития проекта EurAsiaCup создана дорожная карта:

1. Создание яркого спортивного события: ежегодное создание эксклюзивного стиля турнира; работа со средствами массовой информации, социальными сетями по привлечению зрителей; переговоры с каждой из команд о поездке в город Стерлитамак, помощь в логистике и укрепление отношений.

2. Подготовка собственных спортсменов и судей: использование опыта других турниров, общение с организаторами; подготовка собственных спортсменов через семинары и учебно-тренировочные сборы с приглашенными тренерами и судьями; ежегодное 3-4 разовое обучение судей и секретарей/прохождение аттестации.

3. Поиск инвестиций и финансирования спортивного мероприятия.

По мере решения проблем с каждым годом отмечается рост числа участников и количества регионов и стран, что является правильными принятыми решениями. Обеспечение безопасности участников и зрителей

осуществляется согласно требованиям Правил обеспечения безопасности при проведении официальных спортивных соревнований, утвержденных постановлением Правительства Российской Федерации от 18.04.2014 года № 353, а также требованием правил соревнований по виду спорта «всестилевое каратэ». Соревнования проводятся на объекте спорта, включенного во Всероссийский реестр объектов спорта в соответствии с Федеральным законом от 04.12.2007 года № 329-ФЗ «О физической культуре и спорте в Российской Федерации». Оказание медицинской помощи осуществляется в соответствии с Приказом Министерства здравоохранения Российской Федерации от 23.10.2020 года № 1144н «Об утверждении порядка организации оказания медицинской помощи лицам, занимающимся физической культурой и спортом (в том числе при подготовке и проведении физкультурных мероприятий и спортивных мероприятий), включая порядок медицинского осмотра лиц, желающих пройти спортивную подготовку, заниматься физической культурой и спортом в организациях и (или) выполнить нормативы испытаний (тестов) Всероссийского физкультурно-спортивного комплекса «Готов к труду и обороне» (ГТО)» и форм медицинских заключений о допуске к участию в физкультурных и спортивных мероприятиях». Медицинское сопровождение EurAsiaCup представлено главным врачом соревнования, а также врачебно-сестринскими бригадами и бригадой скорой медицинской помощи с наличием твердых носилок в месте проведения.

Для качественной работы EurAsiaCup были введены новшества: выделена разминочная зона для спортсменов (отдельный зал от соревновательного), регистрация и жеребьевка в онлайн формате, взаимодействие на партнерском уровне с муниципальной и региональными властями, профессиональный прямой эфир с комментатором с соревновательных площадок, проведение судейских семинаров в межрегиональном формате, проведение серий стартов общей физической подготовки для спортсменов, проведение семинара для тренеров сборной Российской Федерации.

К ростовым показателям проекта EurAsiaCup по всестилевому каратэ можно отнести: создание турнира межрегионального уровня, укрепление турнира в статусе межрегионального в Приволжском и Уральском регионе, рост соревнований и масштабирование в турнир всероссийского уровня, рост и укрепление в качестве международного, добавление раздела Пара Каратэ и статуса официального международного турнира.

Проект VII EurAsiaCup по всестилевому каратэ вошел в ТОП 100 лучших проектов Фонда Президентских грантов РФ, из более чем 30 тысяч

проектов и получил грантовое финансирование в 2021 году, затем из 6300 получивших финансирование попал ТОП 100 лучших в России. Это первый спортивный проект из единоборств в ТОП 100, в тройке проектов из Республики Башкортостан и первый проект из города Стерлитамака. Также была представлена возможность обучения в московской школе управления «Сколково». Образовательная программа «Менеджмент НКО» включала в себя тренды в развитии цифровых технологий и социальной сферы, искусство самопрезентации, инструменты персональной трансформации, построения высокоэффективной команды и взаимодействия с органами власти и средствами массовой информации.

#### **Использованные источники:**

1. Аксёнов Э. Каратэ: от белого пояса к черному. Традиционная техника и приемы уличной самозащиты / Э. Аксёнов. - М.: АСТ, 2007. - 174 с.
2. Бишоп М. Окинавское каратэ / М. Бишоп. - М.: Фаир-пресс, 2001. - 304 с.
3. Галочкин Г.П., Ефремов А.К., Санников В.А. Тактическая подготовка спортсменов в единоборствах: Уч. пос. / Г.П. Галочкин, А.К. Ефремов, В.А. Санников.- Воронеж, 1999. - 116 с.
4. Хаберзетцер Р. Каратэ-до. От азов до черного пояса. Т. 1. Кн. 1. Основы / Р. Хаберзетцер. - М.: Модус, 1995. - 184 с.

*Попов Д.А., магистр истории;  
магистр Государственного и муниципального управления  
преподаватель ГБПОУ РО «Шахтинский региональный колледж  
топлива и энергетики им. ак. Степанова П.И.»*

*Россия, г. Шахты*

*Попова Е.А., учитель высшей квалификационной категории  
МБОУ СОШ №5 г. Шахты им. И.И. Горностаева*

*Россия, г. Шахты*

*Бурлуцкая П.Г.,*

*студентка*

*3 курс, «Структурное учебное подразделение Сервиса»*

*«Шахтинский региональный колледж*

*топлива и энергетики им. ак. Степанова П.И.»*

*Россия, г. Шахты*

## **ГОРОД ШАХТЫ В ГОДЫ ВЕЛИКОЙ ОТЕЧЕСТВЕННОЙ ВОЙНЫ**

***Аннотация:** В данной статье была рассмотрена жизнь города Шахты в годы Великой Отечественной войны. Исследование затрагивает временной период первого года войны, оборону города на рубеже 1941-1942 годов, оккупацию города Шахты немец-фашистскими войсками, подвиги жителей города Шахты во время оккупации и освобождения города Шахты от немец-фашистских захватчиков.*

***Ключевые слова:** Великая Отечественная война, город Шахты, Ростовская область, угольная промышленность, фашистская оккупация, фронт, освобождение, Победа.*

***Abstract:** This article examined the life of the city of Shakhty during the Great Patriotic War. The study covers the time period of the first year of the war, the defense of the city at the turn of 1941-1942, the occupation of the city of Shakhty by German-fascist troops, the exploits of the inhabitants of the city of Shakhty during the occupation and liberation of the city of Shakhty from the German-fascist invaders.*

***Key words:** The Great Patriotic War, the city of Shakhty, Rostov region, coal industry, fascist occupation, front, liberation, Victory.*

Великая Отечественная война – величайший подвиг нашего народа, но и величайшая боль. Много сынов нашей необъятной Родины совершили

мужественные и героические поступки, отдали свои жизни для того, чтобы одержать Победу в этой ужасной войне. По всей стране не было равнодушных к горю, с которым столкнулось наше Государство. Не было равнодушных и в городе Шахты, небольшом шахтерском городе в Ростовской области.

Трудящиеся нашего города, как и весь советский народ мужественно встретили правительственное сообщение о нападении на нашу страну гитлеровской Германии. В первые дни войны многие шахтеры, медицинские работники, служащие советских учреждений, учащиеся пришли в военкомат записаться добровольцами на фронт [1].

На шахтах и в лавах стало меньше людей, а страна требовала все больше и больше угля. Горняки совмещали профессии, заменяя ушедших на фронт товарищей, внедряли скоростные методы выемки угля. "В труде, как в бою!" - с такой мыслью спускались они в шахты и доводили выработку в 2-3 раза больше [2].

Шахтёры были готовы отдавать все свои силы и энергию ради того, чтобы дать отечеству столько угля, сколько его потребуется. Место мужей и братьев в забоях занимали их жены и сестры. Они мужественно шли в шахту, чтобы помочь оставшимся горнякам перевыполнить план угледобычи. Сотни женщин и девушек работали уборщиками породы, крепильщиками, мастерами по перестилке путей, постоянно перевыполняя план [3].

На шахты возвращались пенсионеры. 70 старейших шахтеров вернулись на шахту имени Октябрьской революции [4].

Но не только углём Ростовская область могла помочь родине. "Хлеб - тоже оружие Родины, как винтовки и снаряды", - писали патриотки в газете "Красный шахтер" [1-5]. Все лето они убирала хлеб на полях. Вместе с ними дружно трудились на уборке урожая школьники, учащиеся фельдшерско-акушерской школы и горного техникума, (ныне Шахтинский региональный колледж топлива и энергетики им. ак. Степанова.)

Однако близость фронта всё росла и уже к октябрю 1941 г закончилась эвакуация в глубь страны крупных промышленных предприятий Ростовской области, некоторые предприятия демонтированы, а шахты затоплены.

Началось усиленное укрепление города.

На строительство противотанковых рвов, дотов, баррикад выходили все: женщины, учащиеся старших классов - все, кто мог держать в руках лопату, носить тяжести, помочь физическим трудом. Не только в выходные дни, но и в будни, после работы, на строительство оборонительных сооружений выходили целыми коллективами во главе с партийными и комсомольскими комитетами [6].

Народные ополченцы в свободное от работы время проходили военное

обучение: учились владеть винтовкой, пулеметом, бросать гранаты, вести борьбу с танками, осваивали основы тактики современного боя. На курсах, созданных городским комитетом, готовили шоферов, мотоциклистов, телефонистов, радистов, медсестер [7].

Своей самоотверженностью на трудовом фронте горняки помогали воинам-землякам, сражавшимся на фронтах Отечественной войны. Фронтовики поддерживали постоянную переписку с коллективами родных шахт и радовались их успехам. Трудовое и ратное единство шахтинцев крепло под вдохновляющим девизом: "Пусть крепнет боевое содружество фронта и тыла, оно - основа нашей силы".

Однако горе оккупации настигло и наш город. На рассвете 21 июля 1942 г. город Шахты был оставлен нашими войсками.

Оккупанты рассчитывали быстро восстановить угольную промышленность в городе, но шахтёры делали все, чтобы этому не бывать. Из того мизерного количества угля, которое удавалось добыть оккупантам, им доставалось не все. Добытый уголь горел, поезда с ним шли под откос. Немецкие власти зверели, арестовывали целые семьи горняков. Патриотов приводили на специально оборудованную площадку и расстреливали, а многих сбрасывали в шахту живыми [8].

Подпольная борьба с гитлеровскими захватчиками привела к подорву шахты имени Воровского, чтобы меньше угля досталось оккупантам [8].

Наладив связи с патриотами, подпольщики перешли к активным действиям: ночью на дорогах за городом забрасывали гранатами автомашины с гитлеровскими солдатами, поджигали на стоянках бензовозы. Они взорвали хлебопекарню, подожгли провизионный склад, смело провели операцию по подрыву эшелона с военной техникой на железнодорожной станции Каменоломни. Группой подпольщиков, совершивших эту крупную диверсию, непосредственно руководил И.Т. Клименко [8].

Патриотам удалось организовать побег военнопленных из лагеря, который был создан фашистами во дворе школы № 10. В этом деле, организации побега военнопленных, смелым и мужественным человеком зарекомендовал себя Игнат Павлович Ткаченко, живший по соседству со школьным двором. Укрывать военнопленных и переправлять их через линию фронта Ткаченко помогала его соседка Анна Петровна Полякова [8].

Не было не равнодушного жителя нашего города, которые не желали бы скорейшего изгнания гитлеровских солдат. И вот этот долгожданный день настал.

Днем 11 февраля 1943 года части 258-й дивизии атаковали, а к вечеру заняли примыкавшие к городу поселки Каменоломни и имени Красина. Утром

12 февраля все 3 полка дивизии поднялись в атаку, чтобы полностью освободить город от войск противника. Завязались уличные бои [8].

К полудню 12 февраля передовые подразделения 258-й стрелковой дивизии вышли к центру города, а через несколько часов гитлеровцы полностью были выбиты из Шахт.

И еще сейчас, через десятки лет, шахтинцы, пережившие фашистский "новый порядок", не могут без содрогания вспоминать черные дни оккупации.

После оккупации специальной комиссией было установлено, что в городе Шахты гитлеровцы замучили и расстреляли 13854 человека [9].

### Литература:

1. Собрание городского партийного актива // Красный шахтёр. 1941. 25 июня.
2. Данилова Л. Заменяем товарищей, ушедших на фронт! // Красный шахтёр. 1941. 6 июля.
3. Заменяем мужчин, ушедших на фронт! // Красный шахтёр. 1942. 23 мая.
4. Шевченко Т. 70 старейших горняков возвратились на шахту // Красный шахтёр. 1942. 20 февр.
5. Поможем совхозам убрать обильный урожай // Красный шахтёр. 1941. 6 июля 1941 г.
6. Журнал «Грушевский мост» октябрь 1954г.
7. Народное ополчение – великая и грозная сила // Красный шахтёр. 1941. 16 июля.
8. Газета «Шахтинские известия» рубрика как это было «О Великой Отечественной войне» // май 1997 г.
9. ЦХАД. Ф. Р-1044. Оп. 1. Д. 69.
10. Мартыненко В.Ю. Уголь – фронту // Донской временник / Дон. гос. публ. б-ка. Ростов-на-Дону, 2020. Вып. 29-й. URL: [http://www.donvrem.dspl.ru/Files/article/m7/0/art.aspx?art\\_id=1827](http://www.donvrem.dspl.ru/Files/article/m7/0/art.aspx?art_id=1827) (дата обращения 20.10.2023 г.).



*Цыпленкова Виктория Сергеевна*

*Студент 2 курса*

*Факультет Банковское дело*

*Колледж Среднерусского института управления-филиал  
Российской академии народного хозяйства и государственной службы  
при Президенте РФ*

*Научный руководитель: Харламова Елена Николаевна*

*Кандидат юридических наук*

*Колледж Среднерусского института управления-филиал  
Российской академии народного хозяйства и государственной службы  
при Президенте РФ*

## **ГОСУДАРСТВЕННАЯ ПОДДЕРЖКА БАНКОВ В РОССИЙСКОЙ ФЕДЕРАЦИИ В УСЛОВИЯХ ЭКОНОМИЧЕСКОЙ НЕСТАБИЛЬНОСТИ**

***Аннотация:** В статье рассматриваются меры государственной поддержки банковской сферы в Российской Федерации. Данным мерам дана подробная характеристика, а также представлена оценка их эффективности для деятельности кредитных организаций. В статье отмечено, что часть принятых в 2022 году мер по поддержке утратили свою значимость ввиду достижения намеченных государством целей, а также был оглашен список новых методов поддержки, приходящих в действие в период с начала 2023 года.*

***Ключевые слова:** меры государственной поддержки, кредитные организации, банковская система, Банк России.*

***Annotation:** The article discusses measures of state support of the banking sector in the Russian Federation. These measures are given a detailed description, as well as an assessment of their effectiveness for the activities of credit institutions. The article notes that some of the support measures adopted in 2022 have lost their significance due to the achievement of the goals set by the state, and a list of new support methods that come into effect in the period from the beginning of 2023 was announced.*

***Key words:** measures of state support, credit organizations, banking system, Bank of Russia.*

В настоящее время, в условиях возросшей геополитической напряженности и введения экономических санкций против Российской

Федерации, государство ставит перед собой задачу развития внутреннего сектора экономики путем принятия мер государственной поддержки. Одной из главных задач является пересмотр политики в отношении банков с целью укрепления сотрудничества в финансовой сфере с дружественными странами, достижение которой может осуществляться посредством: внедрения новой инфраструктуры, способной обеспечить безопасность и эффективность финансовых операций, платежных систем и других инструментов.

В России, как и во многих других странах, банки являются ключевыми институтами, отвечающими за эффективное функционирование финансовой системы. Они обеспечивают превращение сбережений населения в инвестиции, что способствует развитию экономики и повышению конкурентоспособности страны. Меры, направленные на обеспечение со стороны государства поддержки банков и повышение эффективности их деятельности, играют немаловажную роль в укреплении банковской системы страны[1].

Обращая внимание на методы оказания помощи банковскому сектору в период введения первых финансовых санкций в 2014 году, когда развитие данной отрасли находилось под влиянием обостренной геэкономической ситуации, стоит отметить, что банки продолжали активно развиваться: возрос объем средств на счетах клиентов, увеличились собственный капитал кредитных организаций и совокупный объем кредитов экономике [2]. Этот опыт позволил сформировать достаточно устойчивую банковскую систему нашей страны.

Внедрение мер по поддержке банков осуществлялось Банком России с февраля 2022 года в связи с нарастанием геополитического напряжения, повлекшего за собой необходимость в изменении банковского законодательства. Внешние условия для российской экономики кардинально изменились. В связи с этим Совет директоров Банка России принял решение о повышении ключевой ставки с 28 февраля 2022 года до 20% годовых. Данное решение позволило обеспечить увеличение депозитных ставок до уровней, необходимых для компенсации возросших девальвационных и инфляционных рисков. Предпринятая мера позволила поддержать и укрепить финансовую и ценовую стабильность и защитить сбережения граждан от обесценения [3]. Данные Банка России свидетельствуют о нормализации ситуации в банковской сфере, что подтверждает высокую действенность указанной меры. Данное обстоятельство позволило Банку России понизить ключевую ставку (до 7,5%), а также продолжить пользование базовыми инструментами. Основываясь на статистических данных, аналитики пришли к выводу, что принятое решение также позволило достичь максимального прироста

денежных средств на депозитных счетах за отчетный период [4].

Особенно результативным признается процесс финансового оздоровления банков, состоящий в совокупности из: выделения Банком России дополнительного кредита для поддержания платежеспособности и выполнения обязательств перед клиентами финансовых организаций, изменения условий действующего кредита должника, выкупа «плохих» активов и других мер. Данные меры широко используются в банковской сфере на международном уровне, к примеру, в Великобритании и США.

Чтобы помочь банкам адаптироваться к новой ситуации, Банк России оперативно ввел временные регуляторные послабления. В качестве одной из основных мер государственной поддержки банков стоит упомянуть послабления по несоблюдению лимитов открытых валютных позиций для снижения рисков и стимулирования снижения в балансах кредитных организаций доли «токсичных валют» – термин, который появился в момент активной девальютизации. Это валюты стран, которые по тем или иным причинам могут заблокировать операции с их валютами, к примеру доллар, евро и другие. В ответ на данную установку банкам рекомендовалось осуществлять расчеты и операции преимущественно в национальной валюте. Результатом введения данной меры стало существенное сокращение доли "токсичных" валют в валютной структуре внешнеэкономической деятельности РФ в 2022 году. Так, доля "токсичных" валют в расчетах по экспорту РФ снизилась с 87% на начало 2022 года до 48% на конец года, доля по импорту - с 65% до 46%. Альтернативной валютой расчетных операций, помимо российских рублей, становятся китайские юани, тогда как прочие валюты дружественных стран используются крайне редко [5].

По словам директора банковских рейтингов НРА Константина Бородулина, пакет введенных Банком России послаблений оказал положительное влияние на капитал финансовых организаций, что означает готовность банковского сектора к отмене большинства действующих послаблений. Несмотря на улучшение финансовых результатов, банковская система получила большой чистый убыток – 1.5 трлн рублей – по итогам первого полугодия 2022 года. Однако в ноябре в Банке России сообщали, что убытки банков сократились. Считается, что кредитные организации уже в состоянии справиться с волнениями рынков самостоятельно. Стоит отметить, что своевременное снятие мер поддержки КО позволяет стимулировать их деятельность и сохранять правильные ориентиры управления рисками. В связи с постепенной стабилизацией финансового рынка с начала 2023 года ряд мер был отменен. В соответствии с Информационным письмом Банка России от 30

ноября 2022 года, продлению на 2023 год не подлежали следующие меры государственной поддержки:

1. Возможность фиксации валютных курсов (аналогичное решение планируется и в отношении НФО), стоимости ценных бумаг на балансах, исходя из прежних уровней присвоенных рейтингов, и имущества (для минимизации рисков в финансовой системе);

2. Ослабление контроля в отношении несоблюдения лимитов открытых валютных операций для снижения рисков и стимулирования уменьшения использования «токсичных валют» в валютной структуре;

3. Возможность отсрочки формирования резервов на возможные потери по активам, заблокированным из-за санкций;

4. Возможность фиксации предельной процентной ставки по рублевым субординированным инструментам – данная мера поддержки утратила актуальность в связи со снижением процентных ставок;

5. Возможность сохранения классификационной группы для оценки экономического положения КО и небанковских кредитных организаций (НКО) до проведения классификации. На сегодняшний день классификационная группа определяется Банком России в обычном порядке (с 01.04.2023) [6].

Срок действия данных мер истек 31 декабря 2022 года. Данные послабления, по сути, давали банкам льготы по уровню достаточности капитала и позволяли поддерживать темпы выдачи кредитов.

Банком России был продлен, а также преобразован ряд мер, установленных в 2022 году, среди которых особенную роль играет регулирование резервов на возможные потери по ссудам, прочим активам и условным обязательствам кредитного характера, возникшим до 18 февраля 2022 года, которые должны быть сформированы в полном объеме до 30 июня 2023 года (в отношении организаций, в том числе и некоторых юридических лиц – нерезидентов, просроченные платежи которых менее 90 дней); в отношении физических лиц и субъектов малого и среднего предпринимательства при задержке платежей менее 90 дней резервы должны быть сформированы до конца 2023 года. В случае, если просрочка составляет более 90 календарных дней, то льготный режим не распространяется на такие кредиты, их резервирование протекает в обычном порядке.

Также Банк России объявил, что в модифицированном виде до 1 июля 2023 продлено право на ограничение раскрытия конфиденциальной информации о значительных фактах деятельности кредитной организации, то есть российские банки снова начнут делиться информацией о значительных фактах своей деятельности, но будут делать это в ограниченном формате. В

планах также возобновить ежемесячную публикацию оборотной ведомости по счетам бухгалтерского учета банков (форма 101), но в измененном виде. На данный момент организациям позволено не раскрывать следующую информацию: данные о представителях организационно-управленческого аппарата и иных должностных лицах, контролирующих кредитные организации, о реорганизации, слиянии или присоединении, а также о структуре собственности. Аналогичное решение принято и в отношении НФО. Крупные банки, среди которых Сбербанк и Росбанк, уже сейчас начинают публикацию своих отчетностей. По мнению экспертов, данное действие организаций обусловлено тем, что недостаток информации сильно ухудшает качество управления рисками для всех участников рынка и делает невозможным мониторинг состояния сектора в целом [7].

Также Банком России прорабатываются изменения в сфере использования данных рейтинговых агентств. Рейтинговые агентства играют важную роль в оценке финансовой устойчивости и надежности банков: они оценивают финансовую стабильность банков и их способность выполнять свои финансовые обязательства, помогают инвесторам и депозиторам оценивать риски, связанные с размещением своих средств в конкретных банках, позволяют сравнивать банки между собой и выбирать тот, который соответствует индивидуальным потребностям клиента. Банки с более высокими рейтингами могут получать кредиты под более низкие процентные ставки, что может сказаться на условиях предоставления кредитов клиентам. Кроме этого публикуемая агентствами информация способствует улучшению информированности рынка, а также позволяет отслеживать динамику финансового состояния банков и принимать соответствующие решения. Безусловно, международные рейтинговые агентства играют значительную роль на ситуацию на финансовом рынке, но в данный момент в России растет значимость национальных рейтинговых агентств, поскольку предоставляемая ими информация опирается на существующие в нашем государстве стандарты деятельности кредитных организаций, что наиболее актуально для российского банковского сектора. В связи с этим Банк России продлил возможность использования кредитными организациями данных международных рейтинговых агентств до их постепенного замещения на более эффективно действующие национальные рейтинги.

Существующее банковское законодательство обеспечивает поддержку военнослужащих и их семей, имеющих банковские кредиты, путем предоставления банками различных мер и услуг. В целях снижения регуляторной нагрузки на кредитные организации и поддержания доступности кредитования военнослужащих, служащих, членов их семей,

Банк России ввел новую меру поддержки в отношении указанной категории населения. Банком России принято решение о неухудшении оценки финансового положения и качества обслуживания долга заемщиков-военнослужащих, а также определен порядок специального учета просроченных платежей. Указанная мера, согласно соответствующему информационному письму, продлена до конца 2024 года [8].

Стоит упомянуть, что помимо отмененных и модифицированных мер поддержки банковской сферы, Банк России ввел и новые методы по снижению внешней нагрузки на кредитные организации. Так одной из таких мер стала возможность предоставления указанным организациям «рассрочки на 10 лет». По мнению специалистов, данное решение позволит банкам сформировать резервы на возможные потери по активам, заблокированным вследствие введения недружественными странами санкций и для которых отсутствуют возможные источники замещения. «Рассрочка» подразумевает постепенное уменьшение банками объема заблокированных активов путем их резервирования или урегулирования. По реализации данной меры поддержки в отношении отдельных участников банковской деятельности будут определены дополнительные условия, касающиеся расчета резервов, обязательных нормативов и выплаты дивидендов. На данный момент нет конкретной статистики по применению кредитными организациями указанного метода рассрочки ввиду его неприменения в полном объеме.

Также Банком России введена временная мера по обнулению требований к надбавкам по нормативам достаточности капитала. Необходимость надбавок будет постепенно возвращаться в течение 5 лет, включая грейс-период ожидания для банков сроком в 1 год. Банк России также уточняет, что вне зависимости от соблюдения указанных временных надбавок банки смогут выплачивать вознаграждение своему персоналу, что позволит сохранить его мотивацию к быстрому восстановлению финансовой устойчивости кредитных организаций [6].

Указанные нововведения в отношении поддержки государством банковского сектора, по нашему мнению, являются весьма эффективными, поскольку направлены на снижение нагрузки на упомянутую сферу экономики в связи с введением значительных ограничений со стороны недружественных стран. На сегодняшний день, такие меры как рассрочка по формированию резервов на ожидаемые потери по заблокированным активам и ослабление контроля за надбавками к обязательному капиталу можно считать вполне достаточными, поскольку они способны обеспечить стабильность и развитие финансового сектора, и в целом предоставляют широкий спектр льгот для деятельности кредитных организаций.

Подводя итог вышесказанному, меры государственной поддержки играют важную роль в развитии банковской системы России. Они способствуют стабильности и развитию финансового сектора, а также в содействии экономическому росту и благосостоянию страны в период осложнения ситуации из-за обострения геополитического напряжения. Стоит отметить, что введенные в период с 2022 по 2023 года Банком России методы по поддержке банков оказывают положительный эффект на деятельность кредитных организаций, что позволяет указанным субъектам умеренно реагировать на возникающие трудности.

### **Список используемой литературы:**

1. Толченникова Е.Ю. Правовые аспекты государственных мер поддержки банков в 2022-2023 годах в Российской Федерации / Скиф. Вопросы студенческой науки. – 2023. – № 05(81). – С. 408-412. [Электронный ресурс] – URL: <https://cyberleninka.ru/article/n/pravovye-aspekty-gosudarstvennyh-mer-podderzhki-bankov-v-2022-2023-godah-v-rossiyskoy-federatsii>
2. Отчет о развитии банковского сектора и банковского надзора в 2014 году / Банк России. – Москва, 2015. – 120 с. – URL: <https://www.cbr.ru>
3. Информационное сообщение Банка России от 28.02.2022 «Банк России принял решение повысить ключевую ставку до 20% годовых» / Вестник Банка России. – 2022. – № 14.
4. Информационно-аналитический комментарий / Денежно-кредитные условия и трансмиссионный механизм денежно-кредитной политики. – 2023. – № 1 (7).
5. Обзор финансовой стабильности: информационно-аналитический материал. / Банк России. – 2022. – с. 57.
6. Информационное сообщение Банка России от 30 ноября 2022 г. «Частичная отмена послаблений, новые меры поддержки банков и отдельные изменения в банковском регулировании в 2023 году»
7. Информационное письмо Банка России от 13.02.2023 № ИН-03-23/12 «О неприменении мер к кредитным организациям в связи с ограничением раскрытия информации»
8. Информационное письмо Банка России от 15 февраля 2023 г. № ИН-03-23/13 «Об особенностях формирования резервов при кредитовании военнослужащих, служащих и членов их семей».

*Морозова Анастасия Сергеевна, студентка 3 курса  
Финансовый университет при Правительстве РФ,  
Москва, Россия*

*Назаретская Дарина Александровна, студентка 3 курса  
Финансовый университет при Правительстве РФ,  
Москва, Россия*

*Научный руководитель: Дубова Светлана Евгеньевна  
Доктор экономических наук, профессор  
Финансовый университет при Правительстве РФ,  
Москва, Россия*

## **ГОСУДАРСТВЕННАЯ ПОДДЕРЖКА И ЕЕ РОЛЬ В РАЗВИТИИ ГОСУДАРСТВЕННЫХ ИПОТЕЧНЫХ ПРОГРАММ В СОВРЕМЕННОЙ РОССИИ**

***Аннотация.** В статье рассматривается история появления ипотечного кредитования, развитие на протяжении нескольких лет а также особая роль государственной поддержки в развитии данного вида кредитования. Так, статья посвящена анализу необходимости государственной поддержки в ипотечном кредитовании, мерах, принимаемым государством а также сравнению субсидированных и не субсидированных ипотечных ставок. Важность таких мер поддержки заключается в поддержании отдельных слоев населения за счет повышения доступности для них жилья.*

***Ключевые слова:** ипотечное кредитование, процентная ставка, субсидирование, льготная ипотека, государственная поддержка, банки.*

***Annotation.** The article examines the history of the emergence of mortgage lending, the development over several years, as well as the special role of state support in the development of this type of lending. Thus, the article is devoted to the analysis of the need for state support in mortgage lending, measures taken by the state, as well as the comparison of subsidized and non-subsidized mortgage rates. The importance of such support measures is to support certain segments of the population by increasing the availability of housing for them. These measures not only contribute to helping citizens, but also solve social issues, such as increasing the birth rate.*

***Keywords:** mortgage lending, interest rate, subsidies, preferential mortgages, government support, banks.*



**Введение.** В последние годы все больше людей задумываются о важности и необходимости ипотечного кредитования. Многие люди считают такой тип кредитования благом современного мира, но многие, в свою очередь, опасаются его и рассматривают только в критических ситуациях. Однако нельзя не согласиться с тем, что благодаря ипотечному кредитованию покупка собственного жилья становится возможным практически для каждого гражданина России. Еще более доступным такой вид кредитования делает государственная поддержка.

С начала развития государства и банковской сферы в нем укреплялась роль государственной поддержки банков. Для банковского бизнеса - это шанс привлечь внимание большего количества клиентов к своим ипотечным программам. Для клиентов банков - это улучшение условий кредитования. История развития ипотеки началась еще в 1754 году, когда в России появились первые государственные кредитные учреждения. С этого момента в российской банковской сфере произошло множество изменений. Россия преодолела различные кризисные ситуации, из последних, например, Covid-19 и СВО. Все это повлияло на развитие кредитования и ипотеки в частности, а также на участие государства в данной сфере.

По сравнению с остальными странами, рынок ипотечного кредитования нашей страны является достаточно молодым. Для его уравновешенного и корректного развития в первую очередь необходимо решить ряд проблем, которые связаны социально-экономическими и макроэкономическими условиями, в том числе с динамикой доходов людей, необходимостью стимулирования корректного и стабильного развития и работы банковской систем.

Для начала, рассмотрим историю появления ипотеки. Слово «ипотека» родом из Греции. Впервые это слово появилось в VI веке до нашей эры. Впервые оно было употреблено в законодательстве Солона - он предложил устанавливать на земельном участке специальный столб, позднее названный ипотечным, который обеспечивал права заимодавца на определенную сумму. В переводе это слово означает «подставка» или «подпорка», что связано с целью всей ипотечной системы - минимизировать и предотвращать опасности, которые связаны с приобретением недвижимости.

Спустя время для обеспечения прав кредитора стали использовать специальные книги, впоследствии получившие название ипотечных.

Можно сказать, что в России ипотека появилась впервые в 1113 году. Именно тогда устав о резах Владимира Мономаха начал регулировать ссудные проценты.

В 14 веке в старой России вместе с появлением права частной собственности появляется также понятие «заклад», но на законодательном уровне в течении долгого времени это понятие не закрепляется.

Следующим важным годом в развитии российской ипотеки можно назвать 1754- тогда появились дворянские банки. Это первые кредитные учреждения, которые были созданы по инициативе П.И. Шувалова с целью борьбы с ростовщичеством, чтобы создать более комфортные условия для кредита дворян-землевладельцев. Затем дворянские банки были преобразованы в заемные банки.

В советское время ипотечное кредитование не получила своего развития, так как весь жилищный фонд был сосредоточен в руках государства и не было необходимости для поддержания покупки недвижимости.

Если говорить о современной России- ипотечное кредитование является для нее достаточно новым феноменом. Оно появилось в начале 1990-х годов. В это время некоторые банки начали предоставлять квази-ипотечные кредиты. Их давали сроком на один год под 36% годовых в иностранной валюте. Доступность ипотеки увеличилась благодаря появлению в 1997 году агентства по ипотечному жилищному кредитованию, а также принятию спустя год федерального закона об ипотеке. Но процентная ставка в то время была очень высокой- 40 % годовых, а срок погашения составлял не более 3 лет. Такие условия делали ипотечное кредитование для многих недоступным, не способствовали росту популярности такого вида кредитования.

В двухтысячных годах возникла потребность в массовой и доступной ипотеке из-за стабилизации экономики, снижения уровня инфляции и ставки рефинансирования, а также из-за резко возросшего спроса на недвижимость в крупных городах России, особенно в Москве. Из-за возросшего спроса на ипотеки и уверенности банков в долговременном получении денег привели к тому, что конкуренция на рынке стала очень высокой и в связи с этим снизились ипотечные ставки. Уже в 2005 году ипотечные ставки снизились до 14,9%. Тогда же у заемщиков появилась возможность брать ипотечные кредиты без первоначального взноса и не подтверждая свой доход. Также заемщики могли воспользоваться программой рефинансирования, которая дает возможность улучшить условия кредитования. К 2006 году объем выданных ипотечных кредитов увеличился на 207,3 миллиардов рублей., а еще год спустя возрос с 263,6 до 556,5 миллиардов рублей. К тому времени годовая процентная ставка составляла 12-13%.

Далее рассмотрим динамику изменения средневзвешенной процентной ставки по ИЖС [2].:



График 1. Динамика средневзвешенной ставки по ИЖС.

Источник: составлено авторами на основе данных сайта Банка России.

Кризис 2008 года значительно изменил ситуацию ипотечного кредитования. Многие банки приостановили свои ипотечные программы. Размер выданных ипотечных кредитов к 2009 году сократился на 523,3 миллиардов рублей а ставка поднялась до 14%

Из-за внешнеэкономической сырьевой политики и активной поддержке со стороны государства, к концу 2009 года ситуация на рынке ипотечного кредитования стабилизировалась, процент сделок с использованием ипотечного кредитования стабильно рос.

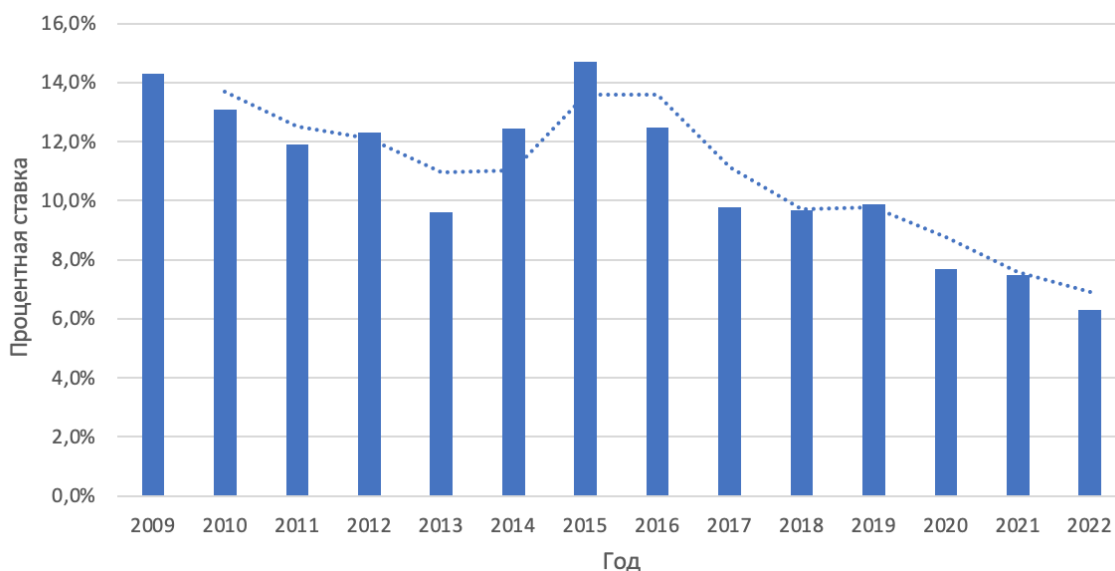
Серьезной проблемой в этом развитии стал кризис, возникший в 2014 году в РФ. Из-за санкций, затронувших банковские услуги, ухудшения экономической ситуации в нашей стране, некоторым банкам пришлось закрыться. Также, из-за инфляции, оставшиеся банки начали повышать процентные ставки.

В 2015 году была запущена программа государственной поддержки ипотеки, а именно, началась программа субсидирования ставки по ипотечным кредитам. После внедрения программы ставка по ипотеке не могла превышать 12% годовых (хотя до этого средняя ставка по ипотеке составляла 14%). Такое предложение получило большой спрос- за полтора месяца существования данной программы было выдано более 10 тысяч льготных кредитов величиной более 13 миллиардов рублей.

Благодаря поддержке государства проблему удавалось решить, ставка по ипотеке в 2019 году снизилась до рекордных 9%. В 2020 году продолжилась тенденция понижения ипотечных ставок. В декабре 2020 года она составляла уже 7,38% годовых. В 2021 году ставка по ипотеке колебалась в диапазоне от 7 до 8 процентов годовых. В начале 2020 года ставка по ипотеке увеличилась.

Пик пришелся на апрель- 8,10%, но уже спустя 2 месяца она составила 6,17%. Однако, в ноябре 2020 года средневзвешенная ставка по ипотечным кредитам составила 7,38%. В 2021 году ставка по ипотеке составляла 7,49%, а спустя год сократилась до 6,3%.

В 2023 году треть ипотечных кредитов в нашей стране выдается на приобретение недвижимости в новостройках. В основном это связано с тем, что государство предоставляет большое количество программ субсидирования банков. Программы рассчитаны на поддержку рождаемости и заселение дальних территорий (Дальневосточный федеральный округ), а также на поддержку военных и IT специалистов.

Подробнее остановимся на основных преимуществах для государства и почему оно участвует в поддержке ипотечного кредитования. Во-первых, за счет финансирования развивается банковская отрасль, что способствует экономическому росту. Отечественные банки получают преимущество на рынке, дополнительные средства помогают в технологическом развитии. Во-вторых, развивается строительный сектор. Это объясняется данными Минстроя России по количеству построенных многоквартирных жилых домов, спонсируемых за счет ипотеки.

Таблица 1. Объем строительства многоквартирных жилых домов, профинансированных за счет ипотечного кредитования.  
Источник: сайт Минстроя России [4].

І кв. 2020	4,4 млн. кв. метров	І кв. 2022	7,1 млн. кв. метров
І полугодие	9,1 млн. кв. метров	І полугодие	10,1 млн. кв. метров
ІІІ квартал	17,2 млн. кв. метров	ІІІ квартал	15 млн. кв. метров
за 2020 год	24,9 млн. кв. метров	за 2022 год	21 млн. кв. метров
І кв. 2021	5,5 млн. кв. метров	І кв. 2023	5 млн. кв. метров
І полугодие	12,7 млн. кв. метров	І полугодие	11,6 млн. кв. метров
ІІІ квартал	17,7 млн. кв. метров	за январь-июль	млн. кв. метров
за 2021 год	24,9 млн. кв. метров		



График 2. Динамика объемов строительства по кварталам. Источник: составлено авторами на основе данных сайта Минстроя России.

Третьим плюсом можно выделить увеличение рождаемости. Глава аналитического центра «Дом.РФ» Михаил Гольдберг отметил, что среди ипотечных заёмщиков уровень рождаемости в 2022 году был в 2 раза выше, чем в среднем по стране. Его сравнение ипотеки с «виагрой» основано на данной статистике, что приводит к выводу об укреплении института семьи при помощи долговой нагрузки.

Расположение государства к поддержке ипотечного кредитования в современных условиях можно заметить через динамику средств выделенных на льготные программы России.

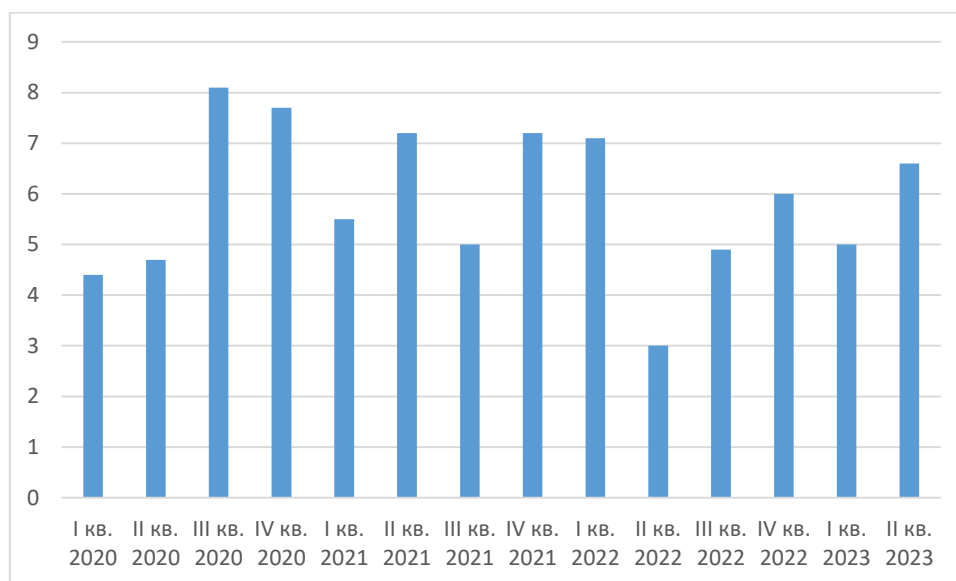

График 3. Динамика средств, выделенных государством на ипотечное кредитование с 2019 по 2023. Источник: составлено авторами.

В данном случае мы можем заметить тенденцию к росту на протяжении пяти лет. Большинство льготных ипотечных программ, как раз, начало развиваться приблизительно с 2019 года, поэтому, несмотря на ситуацию в мире, в данный момент государственная поддержка ипотечного кредитования активно развивается. Из федерального бюджета ежегодно выделялись средства, но в течении года правительство принимало решение о выдаче дополнительных сумм. Поэтому на 2023 год нет конечного числа, так как по заявлению заместителя директора Минфина РФ на этот год заложено около 260 млрд.руб. Суммарно на 2023-2025 года предусмотрено 504,1 млрд.руб., что предполагает важность развития данного направления для государства.

Само развитие ипотечного кредитования в России можно проанализировать благодаря количеству выданных ипотечных кредитов. В этом поможет статистика выданных ипотечных кредитов с 2020 по 2023 год. По данным Минстроя России имеем такую динамику выданных ипотек:

Таблица 2. Количество выданных ипотечных кредитов по годам. Источник: сайт Минстроя России [4].

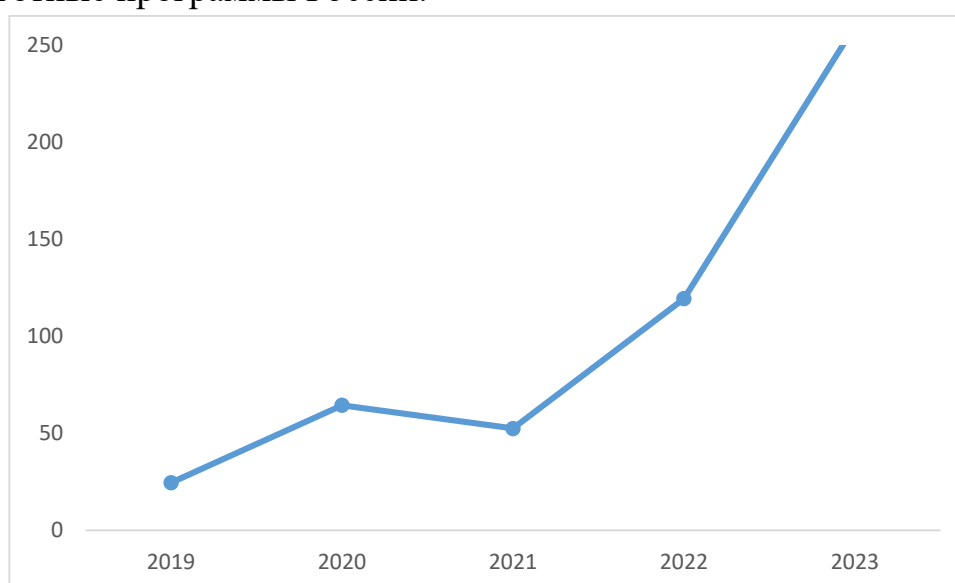
Год	Количество	Сумма, млн. руб.
2023 на 1 августа		

Приведенные выше данные свидетельствуют о расположении людей к покупке жилья при помощи ипотечного кредитования. Его развитие происходит на протяжении нескольких лет, с начала действия ипотечных программ. Однако, в 2022 году мы видим резкий спад в продажах. Это можно обосновать СВО. Многие люди, наоборот, хотели покинуть страну, нежели что-то покупать в ней. Возник рост продажи недвижимости по низкой цене, в следствии чего ипотечное кредитование частично потеряло спрос. Уже в 2023 году мы видим, что объемы выданных кредитов приходят в норму и значение находится недалеко от показателей 2021 и 2020 годов, но данные еще не на конец года.

Роль государственной поддержки обуславливается ее плюсами для заемщиков и количеством выданных кредитов с государственным участием. Для многих это возможность приобрести собственное жилье с выгодными условиями. Государство всячески способствует увеличению доступности

жилья в России. Стоит отметить, что в совместном исследовании СК «Росгосстрах» и банка «Открытие» было выявлено, что 47% россиян хотят продления ипотечных госпрограмм, что говорит о существенной роли государственной поддержки ипотечного кредитования для населения.

Далее стоит рассмотреть меры государственной поддержки, направленные на ипотечное кредитование, чтобы лучше ознакомиться с ее влиянием на ипотеку и ее развитие. Одной из таких мер выступает налоговый вычет. Он составляет 13% от стоимости жилья. Однако, здесь есть ограничения. Например, государство может выплатить до 260 000Р. Это максимальная сумма выплачиваемая за стоимость недвижимости, но еще есть вычет от суммы выплаченных процентов по ипотеке и он достигает 390 000Р. Таким образом, владелец новой недвижимости может получить до 650 000Р.

Кроме выплат после полной оплаты недвижимости есть помощь в выплате ипотеки. Так, с 2019 года по конец 2023, многодетные семьи имеют возможность получить до 450 000 рублей на погашение задолженности по ипотечному кредиту, что тоже является поддержкой государства.

Главной мерой по развитию ипотечного кредитования России является создание и внедрение ипотечных программ с государственным участием. В настоящее время банки предлагают огромное множество различных ипотечных программ. Для начала, рассмотрим два самых популярных вида ипотечного кредитования: ипотека на новостройки и ипотека на вторичное жилье. Изучим условия ипотечного кредитования без государственной поддержки для того, чтобы сравнить их с льготными условиями кредитования.

Таблица 3. Условия ипотечного кредитования на покупку новостройки.

Источник: официальные сайты коммерческих банков.

Банк	Ставка	Первоначальный взнос	Срок	Сумма, Р
Сбербанк	от 15,6%	от 15,1%	до 30 лет	до 100000000
ВТБ	От 17%	от 20,1%	до 30 лет	до 60000000
ПСБ	От 14,40%	от 15%	до 30 лет	до 50000000
Альфабанк(с господдержкой)	от 8%	от 20,1%	до 30 лет	до 30000000
МКБ	от 16,6	от 10%	до 30 лет	до 50000000
Открытие	от 16,8%	от 15%	до 30 лет	до 60000000

Росбанк	от 11,3%	от 20%	до 35 лет	до 100000000
Совкомбанк	от 16,25%	от 15%	до 30 лет	до 50000000
Уралсиб	от 17,2%	от 15%	до 30 лет	до 200000000

В этой таблице рассматривались условия ипотечного кредитования без господдержки, кроме одного банка-Альфабанка. Можно заметить, что ставка в этом банке существенно ниже, чем в остальных.

Далее рассмотрим условия ипотечного кредитования на вторичное жилье.

Таблица 4. Условия ипотечного кредитования на покупку вторичного жилья. Источник: официальные сайты коммерческих банков

Банк	Ставка	Первоначальный взнос	Срок	Сумма, Р
Сбербанк	от	от 10,1%	до 30 лет	до 100000000
ВТБ	от 16,4 до 19,2	от 15,1	до 30 лет	до 60000000
ПСБ	от	от 15,1	до 30 лет	до 50000000
Альфабанк	от 16,59	от 20,1	до 30 лет	до 70000000
Открытие	от	от 15%	до 30 лет	до 60000000

Можно отметить, что ипотечные ставки достаточно высоки и минимально отличаются от несубсидированных процентных ставок на новостройки.

Далее рассмотрим варианты ипотечного кредитования с Господдержкой. Первый вид ипотечного кредитования- нецелевая ипотека с государственной поддержкой.



Таблица 5. Условия нецелевого ипотечного кредитования с господдержкой.

Источник: официальные сайты коммерческих банков

Банк	Ставка	Первоначальный взнос	Срок
Сбербанк	от 8%	от 20,1%	до 30 лет
ВТБ	от 8%	от 20,1%	до 30 лет
Россельхозбанк	от 7,15%	от 20%	до 30 лет
МКБ	от 8%	от 20%	до 30 лет
Альфа банк	от 8,4%	от 20%	до 30 лет
Росбанк	от 5,75%	от 20%	до 30 лет
Банк Дом РФ	от 6,5%	от 20%	до 30 лет
РНКБ	от 7,1%	от 20%	до 30 лет
Уралсиб	от 8,18%	от 20%	до 30 лет
Абсолют Банк	от 8,9%	от 20%	до 30 лет

Итак, рассмотрев эту таблицу можно заметить, что льготные ипотечные ставки примерно вдвое меньше ипотечных ставок без государственной поддержки.

Далее рассмотрим условия ипотечного кредитования семейной ипотеки. Программа семейной ипотеки была введена в 2018 году по поручению Президента РФ и будет длиться до 31 декабря 2023 года. На данный момент эта ипотека рассчитана на граждан, имеющих 2 и более несовершеннолетних детей или семьей с 1 ребенком, родившимся после 2018 года. Максимальный срок такой ипотеки- 30 лет, а максимальная сумма- 12000000 рублей для Москвы, Санкт-Петербурга и их областей, а максимальный лимит для остальных регионов- 6000000 рублей. Далее рассмотрим варианты процентных ставок и первоначального взноса по данному виду ипотечного кредитования в коммерческих банках.

Таблица 6. Условия семейного ипотечного кредитования с господдержкой.

Источник: официальные сайты коммерческих банков

Банк	Ставка	Первоначальный взнос
Сбербанк	от 6%	от 20,1%
ВТБ	от 6%	от 20,1%
Россельхозбанк	от 5%	от 20%
ПСБ	от 5%	от 20%
Альфабанк	от 5,8%	от 20,1%
МКБ	от 6%	от 20%

Открытие	от 6,8%	от 20%
Совкомбанк	от 6,5%	от 20%
Уралсиб	от 6,17%	от 20%
Абсолют	от 6,88%	от 20%

Итак, можно отметить, что процентные ставки не превышают 6,88%. Первоначальный взнос начинается от 20% и не превышает 20,1%.

Далее рассмотрим такой вид ипотечного кредитования как военная ипотека. Эта программа была введена в 2015 году и с этого года военнослужащие смогли рассчитывать на приобретение собственного жилья вместо предоставления государством служебных квартир. В рамках этой программы можно приобрести квартиру на первичном или вторичном рынке а также дом. Участниками программы являются служащие по контракту, сотрудники ФСБ и Росгвардии. Стоит отметить, что воспользоваться программой сержанты, старшины, солдаты и мичманы могут только после заключения второго контракта о военной службе, если он был заключен после 1 января 2005 года. Основным отличием данного вида ипотечного кредитования является не процентная ставка, а то, что пока военнослужащий состоит на службе, кредит за него погашает государство в лице министерства обороны. Система поддержки государства следующая: сначала военнослужащий подает заявление и открывает специальный счет, на который впоследствии поступают денежные средства от Минобороны на первоначальный взнос. Затем, ежемесячно государство перечисляет средства на погашение долга. Стоит отметить, что сумма одинакова для всех званий и войск. На данный момент известно, что программа будет существовать до 1 июля 2024 года, но, возможно, срок ее будет продлен как и происходило ранее.

Итак, рассмотрим варианты предложений банков о военной ипотеке. В таблице отдельно приведены условия военной семейной ипотеки.

Таблица 7. Условия ипотечного кредитования для военных с господдержкой.

Источник: официальные сайты коммерческих банков

Банк	Ставка	Первоначальный взнос	Срок	Сумма, Р
Открытие		20 — 80%	от 1 года до 29 лет	500 000 — 1 993 000 Р
РНКБ		от 10%	от 3 лет до 25 лет	300 000 — 2 564 000 Р
ВТБ		от 5%	от 1 года до 25 лет	1 500 000 — 2 200 000 Р
Газпромбанк		от 31%	от 1 года до 25 лет	700 000 — 2 178 000 Р
Абсолют		от 20%	от 3 лет до 20 лет	300 000 — 2 168 000 Р
ПСБ		до 90%	от 1 года до 25 лет	700 000 — 2 190 000 Р
Россельхозбанк		от 10%	от 3 лет до 27 лет	500 000 — 2 170 500 Р
Банк Россия		от 20%	от 1 года до 25 лет	300 000 — 12 000 000 Р
Военная семейная ипотека				
ПСБ		20 — 90%	от 1 года до 25 лет	700 000 — 4 710 000 Р
Россельхозбанк		от 20%	от 3 лет до 27 лет	500 000 — 4 400 000 Р
Банк Россия		от 20%	от 1 года до 25 лет	500 000 — 12 000 000 Р

Итак, можно отметить, что варианты военной ипотеки существенно отличаются. Особенно выгодными являются варианты семейной военной ипотеки.

Далее рассмотрим варианты дальневосточной ипотеки с господдержкой. Дальневосточная ипотека- это особый вид ипотечного кредитования, который позволяет взять средства со ставкой не более 2% с целью покупки недвижимости в дальневосточном административном округе. Программа государственной поддержки была запущена в 2015 году и продлится до 2025 года.

Таблица 8. Условия дальневосточного ипотечного кредитования для с господдержкой.

Источник: официальные сайты коммерческих банков

Дальневосточная ипотека

Банк	Ставка	Первоначальный взнос	Срок	Сумма, Р
Сбербанк		от 20,1%	до 20 лет	до 6000000
ВТБ		от 20,1%	до 20 лет	до 6000000
ПСБ		от 20%	до 20 лет	до 6000000
Россельхозбанк		от 20%	до 20 лет	до 6000000
Альфабанк		от 20,1%	до 30 лет	до 7000000
Газпромбанк		от 30%	до 20 лет 2 месяцев	до 6000000
Совкомбанк		от 20%	до 20 лет	до 6000000
АТБ	от 1,2%	от 20%	до 20 лет	до 6000000

Росбанк		от 20,1%	до 20 лет	до 6000000
Дом РФ		от 20%	до 20 лет	до 6000000
Открытие	от 1,89%	от 20%	до 20 лет	до 6000000

Итак, можно отметить, что условия ипотечного кредитования в этих банках минимально отличаются.

Существует также программа ипотечного кредитования для IT-специалистов. Она рассчитана для сотрудников IT-компаний. Программа позволяет взять ипотеку со ставкой не более 5% годовых. Программа существует с июля 2022 года и будет существовать до 31 декабря 2024 года.

Изучая виды ипотечного кредитования с господдержкой можно заметить, что срок действия многих программ довольно скоро заканчивается. Рассмотрим, к чему приведет отказ от субсидирования ипотечных кредитов. В своих расчетах будем опираться на реальную процентную ставку от Сбербанка. Будем считать, что заемщику необходимо взять 7 миллионов рублей на квартиру в новостройке. Существует мнение, что в случае отказа от программ государственной поддержки ипотечного кредитования стоимость недвижимости сократится. Поэтому рассмотрим не субсидированную ипотечную ставку с пониженной суммой кредита.

Таблица 9. Преимущества государственной поддержки

Источник: исходные данные из официального сайта Сбер банка, расчеты авторов.

	Субсидированная ставка(семейная ипотека)	Ставка без субсидии (ипотека на новостройку)	Ставка без субсидий с учетом того, что цена упадет
Ставка			
Цена квартиры			
Первоначальный взнос			
Срок	30 лет	30 лет	30 лет
Ежемесячный платеж			
Начисленные проценты			
Итоговая стоимость квартиры			

Итак, можно отметить, что самым выгодным вариантом остается ипотека с господдержкой- итоговая стоимость такой квартиры на 4917582

рубля меньше, чем итоговая стоимость квартиры без господдержки с учетом того, что цена квартиры сократится.

Таким образом, в статье была раскрыта роль государственной поддержки ипотеки за счет анализа количества выданных ипотечных кредитов, а также мер, направленных на увеличение преимуществ для населения. Более подробно раскрывались ипотечные госпрограммы, что позволило рассмотреть современный российский рынок ипотечного кредитования и его состояние в наше время. В ходе выполнения работы мы рассмотрели историю появления ипотеки как во всем мире, так и в России, в частности, ее развитие сквозь года.

Изучив данные вопросы, можно сделать выводы, что несмотря на падение ипотечных ставок, их уровень все равно остается достаточно высоким, не только по сравнению с развитыми, но и с развивающимися странами. Да, государство поддерживает некоторых заемщиков, но для абсолютного большинства людей процентные ставки все равно остаются непреодолимо высокими. Поэтому ипотечное кредитование в нашей стране остро нуждается в государственной поддержке, которая позволит понизить процентные ставки и благодаря этому расширит круг заемщиков. Говоря о социальной ипотеке, многие заемщики вынуждены получить большое количество документов, подтверждающих необходимость получения льгот, стоять в очередях. Поэтому даже для получения социальной ипотеки количество желающих не так велико, как могло бы быть. Также существует недостаточное количество поддержки региональных ипотечных программ, поэтому во многих регионах может не быть льгот для тех слоев населения, для которых есть льготы в других регионах.

Рынок ипотечного кредитования в нашей стране развит лучше, чем во многих странах, однако требуется ряд доработок, а именно снижение процентных ставок и расширение предложения льготных ипотечных программ, что сделает данный вид кредитования более доступным для широких слоев населения.

#### **Используемые источники:**

1. Гребенникова В.А., Помогаева К.Г. Анализ рынка ипотечного кредитования в России // Государственный Советник, 2019. с. 29. (Дата обращения 15.11.2023).
2. Банковское дело / Под ред. О.И. Лаврушина. – Москва.: Финансы и статистика, 2014, с. 56; (Дата обращения 15.11.2023).
3. Лещукова И.В. Сущность ипотечного кредитования и проблемы его развития в России // Инновационная наука №4, 2018, с. 98. (Дата обращения 15.11.2023).

4. Матвеевский Сергей Сергеевич, Протосеня Александр Дмитриевич Ипотечное кредитование в России: особенности и возможные пути развития // Финансовые рынки и банки. 2022. №4. URL: <https://cyberleninka.ru/article/n/ipotechnoe-kreditovanie-v-rossii-osobennosti-i-vozmozhnye-puti-razvitiya> (дата обращения: 19.11.2023).
5. Банк России: официальный сайт. – Москва. О состоянии рынка ипотечного жилищного кредитования 2009-2019 – URL: [https://cbr.ru/collection/collection/file/24237/am\\_2009.pdf](https://cbr.ru/collection/collection/file/24237/am_2009.pdf) (Дата обращения 11.11.2023).
6. Караваева Ю.С. Современный рынок ипотечного кредитования и проблемы его развития//Вестник НГИЭИ, 2018, с. 142. (Дата обращения 15.11.2023)
7. Банк России: официальный сайт. – Москва. Сведения о рынке жилищного (ипотечного жилищного) кредитования в России – URL: [https://cbr.ru/collection/collection/file/43641/stat\\_digest\\_mortgage\\_09.pdf](https://cbr.ru/collection/collection/file/43641/stat_digest_mortgage_09.pdf) (Дата обращения 15.11.2023).
8. Каруна, Т.Ю. Государственная поддержка ипотечного жилищного кредитования в России / Т.Ю. Каруна, Г.П. Чубарова // Инновационный потенциал банковской деятельности в цифровой экономике: Сборник материалов VI Международной научно-практической конференции, Ростов-на-Дону, 26–28 октября 2021 года. – Ростов-на-Дону: Ростовский государственный экономический университет "РИНХ", 2022. – С. 135-140. (Дата обращения 18.11.2023).
9. Минстрой России: официальный сайт. - Ипотечное кредитование - URL: <https://minstroyrf.gov.ru/trades/zhilishnaya-politika/7/#:~:text=%D0%92%202020%20%D0%B3%D0%BE%D0%B4%D1%83%20%D0%B2%D1%8B%D0%B4%D0%B0%D0%BD%D0%BE%201,%D0%B2%D1%8B%D0%B4%D0%B0%D0%BD%D0%BE%201%20908%2C5%20%D1%82%D1%8B%D1%81> (Дата обращения 18.11.2023).
10. АО «ДП Бизнес Пресс». Лекарство для демографии: ипотеку приравнили к виагре. URL: <https://www.dp.ru/api/amp/a/2023/05/31/lekarstvo-dljademografii> (Дата обращения 18.11.2023).
11. Счетная палата Российской Федерации: официальный сайт. – Отчет о результатах экспертно-аналитического мероприятия «Оценка результативности выделения в 2019–2020 годах средств федерального бюджета на цели поддержки рынка ипотечного кредитования и жилищного строительства, в том числе в рамках мер по борьбе с коронавирусной инфекцией и ее последствиями» - URL: <https://ach.gov.ru/upload/iblock/4d9/fikgyxziwftswftfgy0a6z7pa3gfnwi.pdf> (Дата обращения 19.11.2023).

12. Международная информационная группа «Интерфакс». Льготная ипотека в России «обогнала» бюджетный прогноз. URL: Льготная ипотека в России "обогнала" бюджетный прогноз (interfax.ru) (Дата обращения 19.11.2023)
13. Сетевое издание Frank Media. Расходы казны на льготную и семейную ипотеку вырастут в четыре раза. URL: <https://frankmedia.ru/141280> (Дата обращения 19.11.2023).
14. Городнова Н.В. Направления и меры государственной поддержки системы ипотечного кредитования// Финансы и кредит, 2011. – №29 (461) (Дата обращения 15.11.2023).
15. ООО «Домклик». Как получить налоговый вычет за проценты по ипотеке. URL: <https://blog.domclick.ru/ipoteka/post/kak-poluchit-nalogovyyj-vychet-na-procenty-po-ipoteke/amp> (Дата обращения 18.11.2023).
16. Портал Спроси.Дом.РФ. - Помощь многодетным семьям в погашении ипотеки - URL: <https://xn--h1alcedd.xn--d1aqf.xn--p1ai/instructions/pomoshh-mnogodetnym-semyam-v-pogashenii-ipoteki/#:~:text=%D0%A1%202019%20%D0%B3%D0%BE%D0%B4%D0%B0%20%D0%BC%D0%BD%D0%BE%D0%B3%D0%BE%D0%B4%D0%B5%D1%82%D0%BD%D1%8B%D0%B5%20%D1%81%D0%B5%D0%BC%D1%8C%D0%B8,%D0%BF%D0%BE%D0%B3%D0%B0%D1%88%D0%B5%D0%BD%D0%B8%D0%B5%20%D0%B7%D0%B0%D0%B4%D0%BE%D0%BB%D0%B6%D0%B5%D0%BD%D0%BD%D0%BE%D1%81%D1%82%D0%B8%20%D0%BF%D0%BE%20%D0%B8%D0%BF%D0%BE%D1%82%D0%B5%D1%87%D0%BD%D0%BE%D0%BC%D1%83%20%D0%BA%D1%80%D0%B5%D0%B4%D0%B8%D1%82%D1%83>.(Дата обращения 18.11.2023).
17. Дятлов Д.В. Антонова М.В. Ипотечный кредит: понятие, виды, классификация // Вестник БУКЭП 2015, с. 242 (Дата обращения 15.11.2023)
18. Павлова И.В. Основные элементы системы ипотечного жилищного кредитования // Деньги и кредит. -2003. -№3. С. 57. (Дата обращения 15.11.2023).
19. Травкина Елена Владимировна Тенденции развития ипотечного жилищного кредитования в России // Теория и практика общественного развития. 2022. №10 (176). URL: <https://cyberleninka.ru/article/n/tendentsii-razvitiya-ipotechnogo-zhilischnogo-kreditovaniya-v-rossii-2> (дата обращения: 19.11.2023).
20. Официальный сайт Проекта «ИПОТЕКАВЕД.RU». [Электронный ресурс]. URL:<https://ipotekaved.ru/> (Дата обращения 15.11.2023).

*Шафиков Артем Артурович*  
*студент*

*ФГБОУ ВО Стерлитамакский филиал «Уфимский университет*  
*науки и технологий»*

*Россия, г. Стерлитамак*

*Крылов Владимир Михайлович*  
*кандидат педагогических наук, доцент*

*ФГБОУ ВО Стерлитамакский филиал «Уфимский университет*  
*науки и технологий»*

## **ДИСТАНЦИОННОЕ ВЕДЕНИЕ ЗАНЯТИЙ ПО ФИЗИЧЕСКОЙ КУЛЬТУРЕ И СПОРТУ**

***Аннотация.** В настоящей статье исследуются наиболее эффективные способы по ведению занятий в дистанционном формате по дисциплине «физическая культура и спорт». Кроме того, уделяется особое внимание применению различных современных технологий при проведении данного занятия. Методами исследования являются анализ, синтез, индуктивный метод.*

***Ключевые слова:** спорт, онлайн-обучение, видеоконференцсвязь, физическая культура, преподавание.*

***Annotation.** This article examines the most effective ways to conduct classes in a distance format in the discipline “physical education and sports”. In addition, special attention is paid to the use of various modern technologies when conducting this lesson. Research methods are analysis, synthesis, inductive method.*

***Key words:** sports, online learning, video conferencing, physical education, teaching.*

Период COVID-пандемии актуализировал вопрос дистанционного обучения в учебных заведениях. Концепция подобной формы обучения и преподавания обучающихся существовала и раньше, но с мертвой точки данную идею удалось сдвинуть в результате установления массовых карантинных мероприятий.

Особые сложности в изменении подходов к преподаванию и обучению возникли при подготовке студентов по таким дисциплинам как физическая культура и спорт, и по иным аналогичным предметам. Сама сущность данных дисциплин предполагает активное участие студентов в занятии, в постоянном движении и нахождении, как правило, в открытом пространстве.



В соответствии с Приказом Минобрнауки России 14.03.2020 № 397 «Об организации образовательной деятельности в организациях, реализующих образовательные программы высшего образования и соответствующие дополнительные профессиональные программы, в условиях предупреждения распространения новой коронавирусной инфекции на территории Российской Федерации», в Стерлитамакском филиале УУНиТ была организована работа по реализации всех образовательных программ на основе электронного обучения с применением дистанционных образовательных технологий [1].

Дистанционное высшее образование – это формат, который позволяет студентам учиться на расстоянии с сохранением всех присущих академическому обучению компонентов. Дистанционная форма обучения дает сегодня возможность создания систем массового непрерывного самообучения, всеобщего обмена информацией, независимо от местоположения [2, с. 54].

В учебных заведениях активно применялась программа системы обучения Moodle, которая могла быть интегрирована с другими системами, такими как программа видеоконференцсвязи Microsoft Teams. Сама система Moodle является удобным инструментом как для преподавателя, так и для обучающегося, поскольку обладает удобным интерфейсом и системой обратной связи. Однако, подобная система в большей степени подходит для обычных учебных дисциплин, которые не предполагают занятия спортом и физкультурой. Однако, гибкая система настройки программы может позволить его эффективно использовать и для активных занятий. На просторах сети Интернет, особенно в среде Youtube, Tik-tok, существует огромное количество видеороликов, содержащих наглядную и полезную информацию про полезный образ жизни, про как правильно выполнять те или иные упражнения с наглядными примерами и инструкциям. Система Moodle позволяет, не загружая видеоролики оставлять ссылки на видеоролики, тем самым загружать сервера учебного заведения. Кроме того, система Moodle позволяет отслеживать не только выполняемость загруженных заданий, но и были ли просмотрены те, или иные материалы, в том числе и ссылки на видеоролики [3, с. 221].

Для более эффективного преподавания учебных дисциплин, связанных с физической культурой и спортом, требуются более серьезные требования к преподавательскому составу, чего обычно не наблюдалось при преподавании исследуемых дисциплин.

Так, по мнению многих авторов, преподаватель должен владеть навыками пользования такими базовыми программами для ЭВМ как Microsoft Word, Microsoft Excel, Microsoft Powerpoint, уметь применять программы для связи с обучающимися, такие как Microsoft Teams, Zoom, Discord, уметь

работать на платформах Moodle, Mirabel, Youtube. Последние платформы являются базой для проведения онлайн-занятий и способа контроля проводимых учебных мероприятий. Youtube является не просто видеохостингом, но и удобной платформой для онлайн-трансляций и имеет продвинутую поддержку обратной связи, которая не нагружает сеть пользователей и позволяет избежать задержек при трансляции.

В случае если у преподавателя имеются собственные методики выполнения тех или иных упражнений, то ничто не мешает ему самостоятельно осуществить загрузку соответствующих видеоматериалов, или же фотоснимков.

При необходимости проверки выполняемых заданий и упражнений, возможно проведение онлайн-трансляции через интегрированную систему видеоконференцсвязи Microsoft Teams. Очевидным преимуществом данной программы является то, что в отличие от программы ZOOM, она продолжает функционировать на территории Российской Федерации и имеет более широкий набор настроек.

Видеоформат обучения имеет важное значение, поскольку он позволяет преподавателю отслеживать правильность выполняемых упражнений и не допустить, например, нарушения осанки при выполнении приседаний или выполнения упражнения отжимания в неправильной позе. Это особенно важно, поскольку неправильное выполнение тех, или иных упражнений может привести к проблемам со здоровьем [4, с. 4].

Еще одним способом улучшения качества проведения дистанционных занятий по физической культуре и спорту является применение, широко распространенных не сегодняшний день, различных фитнес-трекеров, «умных» часов и прочих гаджетов. Данные устройства позволяют фиксировать показатели здоровья обучающегося, уровень сахара в крови, количество потребляемых и сжигаемых калорий и другие полезные показатели. Учитывая, что данные устройства работают совместно друг с другом на базе искусственного интеллекта, то они способны увеличить эффективности тренировок во время занятий, а также предупреждать индивидуально каждого обучающегося о критическом состоянии здоровья (переутомление, сердечный приступ), вызванного излишними тренировками.

Проведенные исследования показали, что обучающиеся положительно относятся к применению подобных технологий. Более того, большинство обучающихся приобретают их самостоятельно или собираются приобрести подобные гаджеты. 90% студентов активно используют цифровые средства во время занятий; 10% студентов отмечают свою незаинтересованность; 75% опрошенных замечают значительный эффект и повышение эффективности

тренировки благодаря цифровым технологиям; 15% студентов ответили, что замечают небольшой эффект [5, с. 104].

Недопустимым является требование от студентов выполнения упражнений, которые имеют негативную нагрузку такую как, бессмысленное переписывание конспектов в большом объеме, чтение и просмотр текста, что может вызвать утомление глаз и искривление позвоночника. В конце концов, занятия физкультурой проводятся для того, чтобы разгрузить студента от обычных учебных дисциплин, негативно влияющих на их осанку и зрение.

Таким образом, использование электронного обучения с применением дистанционных образовательных технологий, в сложившейся в настоящее время ситуации, является особенно актуальным. Однако подобный формат требует творческого подхода со стороны преподавателя, поскольку онлайн-формат обучения является лишь инструментом, а не готовым решением проблемы обучения студентов вне учебного заведения. Также, многие исследователи отмечают, что в будущем важнейшим трендом развития науки и дисциплины физической культуры и спорта будет применение современных технологий, которые стали доступными для широкого круга лиц. В данной ситуации, задачей исследуемой дисциплины должно стать поддержание данного позитивного движения и активное применение на практике подобных технологий.

#### **Список литературы:**

1. Приказ Минобрнауки России от 14.03.2020 N 397 «Об организации образовательной деятельности в организациях, реализующих образовательные программы высшего образования и соответствующие дополнительные профессиональные программы, в условиях предупреждения распространения новой коронавирусной инфекции на территории Российской Федерации» // Официальные документы в образовании, N 8, март, 2020.
2. Исакова А.В. Актуальность дистанционного образования / А.В. Исакова, И.В. Быстрова // Научный журнал ОБЩЕСТВО. N 3 (8). 2017. С. 53–55.
3. Корчевский А.М., Токарь Е.В. Электронное обучение студентов вуза дисциплинам по физической культуре и спорту // Ученые записки университета им. П.Ф. Лесгафта. N 4 (182), 2020. С. 220-224.
4. Бочкарева С.И., Высоцкая Т.П., Кокоулина О.П. Разработка и внедрение компьютерных средств обучения в учебный процесс физического воспитания в вузе // Статистика и экономика, N 1, 2015. С. 3-9.
5. Григан С.А., Грошевихин И.В. Актуальность использования цифровых технологий на занятиях физической культурой // Ученые записки университета им. П.Ф. Лесгафта. N 2 (216), 2023. С. 101-105.

## ЗАГРЯЗНЕНИЕ И ИСТОЩЕНИЕ БИОЛОГИЧЕСКИХ РЕСУРСОВ МОРСКИХ АКВАТОРИЙ

**Аннотация:** В данной статье особое внимание уделяется на то, как человечество влияет на экологию морских акваторий. Раскрываются проблемы, которые приводят к экологическим катастрофам. Предлагаются варианты решений возникших проблем.

**Ключевые слова:** морские акватории, нефть, загрязнение, истощение ресурсов, радиоактивные отходы, промышленные выбросы.

**Annotation:** This article pays special attention to how humanity affects the ecology of marine areas. The problems that lead to environmental disasters are revealed. Options for solving problems that have arisen are proposed.

**Key words:** marine areas, oil, pollution, resource depletion, radioactive waste, industrial emissions.

Воды Мирового океана являются драгоценным природным ресурсом для всего населения. Они занимают около 71 % поверхности всей Земли [1]. Но антропогенная деятельность способствует разрушению многих запасов. Человечество придумывает разные технологии для повышения эффективности производительности на предприятиях. В последние десятилетия наблюдается увеличение промышленных выбросов, несанкционированного сброса отходов и неуправляемой рыболовной деятельности, что негативно сказывается на состоянии морских экосистем. Поэтому проблема загрязнения и истощения биологических ресурсов морских сред приобретает всю большую актуальность.

Одним из главных причин истощения морских акваторий является перелов рыбы. Количество населения быстро растет, в связи с этим растет и потребность в добыче морепродуктов. Из-за чрезмерного вылова более 75% мировых запасов рыбы были полностью выловлены или истощены. Их ловят в пищу, для использования в аквариумах, в медицине или в качестве сувениров. Но, как мы знаем, ресурсы не бесконечны. Если не пользоваться

ими с умом, не давать морским организмам возобновляться, то вскоре это может привести к дисбалансу во всем мире.

Но перелов рыбы – это не единственная причина истощения биологических ресурсов. Еще одной важной причиной является загрязнение морских акваторий.

Существует множество источников загрязнения, одним из которых является выбросы промышленных комплексов. Разного рода химические вещества, попадая в водные объекты, могут образовать еще более опасные соединения, которые вызывают болезни и смерть у морских организмов. Последствия потребления человеком морепродуктов, содержащие токсины, могут иметь фатальный исход.

Еще одной немаловажной причиной является нефть. В связи с тем, что на суше данный природный ресурс тоже исчерпывается, промышленные компании добывают нефть еще и из морского дна. Но любая техника имеет свои риски, она может выйти из строя по разным причинам, в следствие чего возникают катастрофы, связанные с разливом нефти. Нефтепродукты, содержащие вредные вещества, могут проникать в дыхательные и пищеварительные системы морских организмов, вызывая нарушение их здоровья. Разлив нефти негативно влияет не только подводному миру, но и воздушному, погибают птицы из-за нефтяных плёнок на поверхности воды [2].

Часто океаны и моря используют как место захоронения радиоактивных отходов, что тоже отрицательно влияет на морскую жизнь. Также причиной загрязнения может быть потонувшие ядерные подводные лодки, которые выделяют ядовитые вещества, последствием которого станет истощение биологических ресурсов.

Сельское хозяйство также является значительным источником загрязнения морских акваторий. Использование пестицидов и химических удобрений на сельскохозяйственных угодьях приводит к загрязнению рек, которые впадают в океан, и тем самым загрязняют морскую среду.

Человечество должно думать не только о добыче морепродуктов, но и о способах уменьшения загрязнения водной среды, чтобы следующие поколения не лишались возможности пользоваться морскими ресурсами. Нельзя забывать, что у каждой проблемы есть свои пути решения.

Меры предотвращения загрязнения и истощения биологических ресурсов морских акваторий:

- контролировать исполнение законов о сохранении исчезающих видов морских животных;
- соблюдать технику безопасности в промышленных объектах;

- ввести запреты на захоронение радиоактивных и ядовитых веществ в морях и океанах;
- как можно больше информировать население о последствиях загрязнения морской среды, чтобы они не выбрасывали бытовые отходы, содержащие химические вещества;
- осуществлять контроль над судами, которые транспортируют опасные грузы, предотвращать морские аварии;
- полная очистка сточных вод;
- принять меры за совершение несанкционированных выбросов.

Безответственное отношение человечества к водной среде приводит к экологическим катастрофам. Хотя морские ресурсы кажутся безграничными, антропогенное воздействие все же разрушает морские экосистемы и угрожает долгосрочной продуктивности морей. Но если каждый человек будет вносить свой вклад для улучшения состояния морских акваторий, есть шанс, что морских ресурсов хватит ещё на несколько поколений.

#### **Библиографический список:**

1. Загрязнение Мирового океана: причины и последствия // Комсомольская правда. [Электронный ресурс]. – URL: <https://www.kp.ru/guide/zagrjaznenie-mirovogo-okeana.html?ysclid=lpfbxdm0w4532859667> (дата обращения: 26.11.2023).
2. Глобальные проблемы Мирового океана и пути их решения // Природа Мира. [Электронный ресурс]. – URL: <https://natworld.info/nauki-o-prirode/osnovnye-globalnye-problemy-mirovogo-okeana-i-puti-ih-reshenija?ysclid=lpdwv5cd3698531407> (дата обращения: 26.11.2023).

*Каримова Е.Н.*

*магистрант*

*3 курс, факультет Психологии и педагогики*

*Направление подготовки «Психология»*

*профиль «Общая психология»*

*ЧОУ ВО «Казанский инновационный университет*

*имени В.Г. Тимирязова (ИЭУП)*

*Факультет психологии и педагогики*

*Россия, г. Казань*

*Научный руководитель: Шулаева М.В.*

*Кандидат психологических наук*

## **ИГРОВАЯ ПРАКТИКА КАК СРЕДСТВО ПСИХОЛОГИЧЕСКОЙ ПОДДЕРЖКИ ДЛЯ ДЕТЕЙ ИЗ НЕБЛАГОПОЛУЧНЫХ СЕМЕЙ**

***Аннотация:** В данной научной статье рассмотрена важность игровой практики в работе психолога-педагога с детьми из неблагополучных семей. Раскрыта взаимосвязь игровой практики с выявление способностей и талантов у детей.*

***Ключевые слова:** игровая практика, психолог-педагог, дети из неблагополучных семей, социальная защита, психологическая поддержка.*

***Annotation:** This scientific article examines the importance of game practice in the work of a psychologist-teacher with children from disadvantaged families. The interrelation of game practice with the identification of abilities and talents in children is revealed.*

***Key words:** game practice, psychologist-teacher, children from disadvantaged families, social protection, psychological support.*

В современном обществе семья является основой общества, но, к сожалению, не все семьи являются благополучными и полными. В России наблюдается определенный процент неблагополучных семей с различными конфликтами и проблемами. К причинам таких семей относят:

1. Зависимости (алкоголизм или наркомания);
2. Финансовые проблемы;
3. Насилие внутри семьи;
4. Нездоровые отношения между супругами;
5. Отсутствие должного присмотра и воспитания за детьми;

Данные Федеральной службы государственной статистики России обозначают 20% неблагополучных семей. Следовательно, каждая пятая семья нуждается в государственной поддержке и комплексном подходе для решения проблем неблагополучной семьи. [1] Неблагополучные семьи играют важную роль для общества, так как негативно влияют на социальную и экономическую сферу; в связи с чем, важно приложить усилия, для решения проблем и повышения благополучия такой семьи.

Важную роль в повышении благополучия семьи играет психолог-педагог. Далее приведен алгоритм взаимодействия социального работника с неблагополучной семьей:

- установление контакта с родителями, налаживание доверительных отношений;
- изучение психологом-педагогом ситуации в семье;
- составление плана коррекционной работы;
- работа с участниками неблагополучной семьи (детьми);
- наблюдение за результатами и динамикой.

При составлении плана работы с неблагополучной семьей хотелось бы больше внимания уделить такому психологическому инструменту, как игровая практика. Игровая терапия призвана не изменять и не переделывать ребенка, а дать возможность пережить определенные ситуации, волнующие его под присмотром психолога-педагога. Игры для детей имеют множество обучающих, познавательных функций. Обучение в игре проходит очень комфортно и плавно, ребенку легче раскрыться и показать себя.

Игровая практика в работе психолога-педагога выполняет ряд важнейших функций:

1. Развлекательная функция (данная функция является базовой, ведь очень важно, чтобы ребенок был увлечен и воодушевлен процессом игры);
2. Игротерапевтическая функция (преодоление страхов и трудностей и в других сферах жизни);
3. Коммуникативная функция (освоение и тренировка навыков общения со сверстниками и людьми старше, преодоление чувства стеснительности и неуверенности);
4. Диагностическая функция (понимание причин того или иного поведения, выявление отклонений, познание ребенком самого себя);
5. Коррекционная функция (внесение позитивных изменений в восприятие и поведение);
6. Социальная функция (общение и активное участие в социальной жизни, взаимодействие с другими). [2]



Дети из неблагополучных семей чаще всего лишены внимания к себе от родителей и позитивных воспоминаний о детстве. В идеале детство для ребенка — это самое прекрасное, беззаботное и позитивное время. Игровая практика в работе психолога-педагога очень сильный инструмент для того, чтобы ребенок почувствовал себя счастливым, беззаботным и увлеченным. Игра поможет раскрыть личность малыша, наладить контакт с другими и преодолеть стеснение.

Игровая практика это – увлекательное путешествие в процесс исследование себя, в котором ребенку помогает психолог-педагог. Именно в процессе такого исследования дети, испытывающие неприятные ощущения и воспоминания о травмирующих событиях получают излечение и осмысливают грани и глубину собственного Я [3]. Благодаря игре ребенок может раскрыть свои творческие способности, умения и таланты, а психолог-педагог ему бережно и корректно будет помогать.

#### **Список использованных источников:**

1. Данные из РОССТАТ 2022 г. [Электронный ресурс]. URL: <http://rosstat.gov.ru>
2. Терентьева, А.В. методическое пособие/ Использование игровой терапии в работе психолога-педагога//2018г. [Электронный ресурс]. – URL: <https://infourok.ru>
3. Лэндрет Г.Л., Суинин Д.С., статья «Игровая терапия, центрирование на ребенке: Работа в группе», год и номер издания журнала: 2007, №4.

*Терезулов М.Р., Старший преподаватель  
Институт нефтегазовых технологий (ИНГТ)  
кафедра "Трубопроводный транспорт"*

*ФГБОУ ВО «СамГТУ»*

*Россия, г. Самара*

*Шатовкин А.В.,*

*магистрант 3 курс, Институт нефтегазовых технологий (ИНГТ)  
кафедра "Трубопроводный транспорт" Россия, г. Самара*

## **ИНГИБИРОВАНИЕ ПРОЦЕССА ГОРЕНИЯ В РЕЗЕРВУАРЕ ГРАНУЛИРОВАННЫМ ОГНЕТУШАЩИМ ВЕЩЕСТВОМ, ВСТРОЕННЫМ В КОНСТРУКЦИЮ ЗАТВОРА ПОНТОНА**

***Аннотация:** Сложность и скорость развития пожаров в резервуарных парках является серьезной проблемой, с которой сталкиваются объекты хранения больших объемов горючих веществ. Ликвидация подобных пожаров представляет собой сложную задачу, и инерционность систем пожаротушения может стать значительным фактором, влияющим на успешность устранения пожара.*

*Работа по внедрению средства ингибирования горения в момент развития пламени может привести к существенному улучшению процессов тушения и сокращению времени реакции системы на начало пожара. Предпринятые усилия в этом направлении могут повысить эффективность системы пожаротушения и уменьшить потенциальные потери, связанные с пожарами в резервуарных парках.*

***Ключевые слова:** Резервуарный парк, резервуар вертикальный стальной цилиндрический, пожаротушение, пенное пожаротушение, понтон, поверхность жидкости, ингибирование процесса горения.*

***Annotation:** The complexity and rate of fire development in tank farms is a serious problem faced by facilities storing large volumes of flammable substances. Eliminating such fires is a complex task, and the inertia of fire-fighting systems can become a significant factor affecting the success of fire suppression.*

*Work on introducing a means of inhibiting combustion at the moment of flame development can lead to a significant improvement in extinguishing processes and reduce the system's reaction time to the start of a fire. The efforts made in this direction can increase the efficiency of the fire extinguishing system and reduce potential losses associated with fires in tank farms.*

*Key words: Tank farm, vertical steel cylindrical tank, firefighting, foam firefighting, pontoon, liquid surface, inhibition of the combustion process.*

## 1. ВВЕДЕНИЕ

На сегодняшний день проблема пожарной безопасности стоит особенно остро в контексте безопасности на производстве. Разнообразие и масштабы производственной сферы продолжают расти, придавая этому вопросу все большее значение. Одной из наиболее серьезных угроз являются пожары, связанные с добычей, транспортировкой и хранением углеводородных соединений.

Пожары на складах нефтепродуктов обычно характеризуются следующими особенностями:

1. Высокая интенсивность пожара: нефтепродукты обладают высокой теплотворной способностью, что приводит к быстрому распространению огня и повышению температуры на месте пожара.

2. Выделение большого количества дыма, который может представлять опасность для здоровья людей.

3. Взрывоопасность: пары нефтепродуктов могут образовывать взрывоопасные смеси с воздухом, что может привести к взрывам и усилению пожара.

4. Загрязнение окружающей среды: в результате пожара могут происходить выбросы вредных веществ и загрязнений в атмосферу, почву и водные объекты.

5. Угроза инфраструктуре: пожары на складах нефтепродуктов могут распространяться на соседние здания и сооружения, а также создавать угрозу для движения транспорта и эвакуации людей.

6. Сложность тушения: пожары нефтепродуктов сложно тушить из-за высокой температуры, большого количества дыма и возможности взрывов. Для тушения таких пожаров часто требуется использование специализированных средств и методов.

## 2. ТЕОРИЯ

Опасность пожаров в резервуарных парках (РП) проистекает из различных факторов и условий, включая:

1. Хранение горючих веществ: Резервуарные парки предназначены для хранения больших объемов горючих и легко воспламеняющихся веществ, таких как нефтепродукты. При наличии больших объемов горючих материалов возрастает вероятность возгорания и распространения пожара.

2. Высокая температура: В зависимости от климатических условий и географического расположения, температуры могут достигать уровней, способствующих возгоранию горючих веществ.

3. Возможность вскипания продукта: В резервуарах может происходить вскипание продукта под воздействием высоких температур, что может привести к выбросу и распространению горящего материала.

4. Электростатические разряды: В условиях хранения и перемещения горючих жидкостей возможны электростатические разряды, что также может стать источником пожара.

5. Механические повреждения: Повреждения резервуаров могут привести к утечкам и возгоранию горючих веществ.

6. Нарушение технологических процессов: Несоблюдение технологических процессов или неправильная эксплуатация оборудования может увеличить риск возникновения пожара.

Перечисленные выше факторы в совокупности высокую вероятность для возникновения и быстрого развития пожара в резервуарном парке, что, в свою очередь, требует разработки эффективных мер по улучшению существующих противопожарных мероприятий, применяемых в системах хранения нефти и нефтепродуктах.

Принцип работы системы пенного пожаротушения резервуара включает несколько ключевых этапов, направленных на подавление и тушение пламени. Вот основные шаги работы такой системы:

1. Обнаружение пожара:
  - Система оборудована датчиками или детекторами, которые могут обнаруживать наличие пламени, дыма или других признаков пожара.
2. Активация системы:
  - При обнаружении пожара система пожаротушения автоматически активируется. Это может происходить посредством срабатывания автоматических датчиков или же вручную через пульт управления.
3. Подача воды и пенораствора:
  - Система начинает подачу воды и пенообразующего вещества в специальных соотношениях. Это создает пену, которая является эффективным огнетушителем.
4. Формирование пены:
  - Водяная струя смешивается с пенообразующим веществом в специальных устройствах, образуя стойкую пену низкой кратности.
5. Подача пены на поверхность горения:

- Пена подается в резервуар и распределяется на поверхность горячей жидкости. Пена покрывает поверхность, создавая защитный слой, который изолирует горючий материал от доступа кислорода и гасит пламя.

6. Ингибирование горения:

- Пена действует как ингибитор горения, замедляя или прекращая химические реакции, поддерживающие горение.

7. Охлаждение и подавление пламени:

- В процессе тушения пена также охлаждает поверхность, что способствует подавлению пламени и предотвращению его возобновления.

Эффективность системы пенного пожаротушения заключается в том, что пена создает барьер между источником огня и окружающей средой, что способствует эффективному тушению пожара в резервуаре.

Существующая на сегодняшний день система пенного пожаротушения резервуаров доказала свою работоспособность и эффективность, при этом данная система тушения имеет ряд существенных недостатков:

- **Высокая стоимость:** Оборудование для систем пенного пожаротушения, включая пеногенераторы, насосы и трубопроводы, может быть дорогим в установке и обслуживании. Это создает дополнительные расходы для владельцев резервуаров.

- **Сложность обслуживания:** Системы требуют регулярного обслуживания и тестирования, чтобы гарантировать их надежную работу. Обслуживание может быть сложным и требовать квалифицированных специалистов.

- **Медленная реакция:** Время от обнаружения пожара до полной активации и распределения пены может занять несколько минут. Это может быть критичным в случаях быстро развивающихся пожаров.

- **Замерзание при низких температурах:** В холодных климатических условиях вода в системе может замерзнуть, что может снизить эффективность системы или даже привести к ее повреждению.

- **Необходимость больших объемов воды:** Системы требуют значительных объемов воды для создания пены и тушения пожара, что может быть проблемой в областях с ограниченным доступом к водным ресурсам.

При выборе и проектировании системы пенного пожаротушения для минимизации возможного ущерба учитываются различные факторы: тип и состав продукта, вязкость продукта, температура вспышки и др. Принимая во внимание вышеперечисленные недостатки, такие системы могут оказаться менее эффективными в ситуациях, требующих быстрого реагирования.

### 3. РЕЗУЛЬТАТЫ

Для снижения инерционности работы существующей системы пенного тушения пожара предлагается установка в затворе понтона гранулированного огнетушащего вещества (см. рис 1):

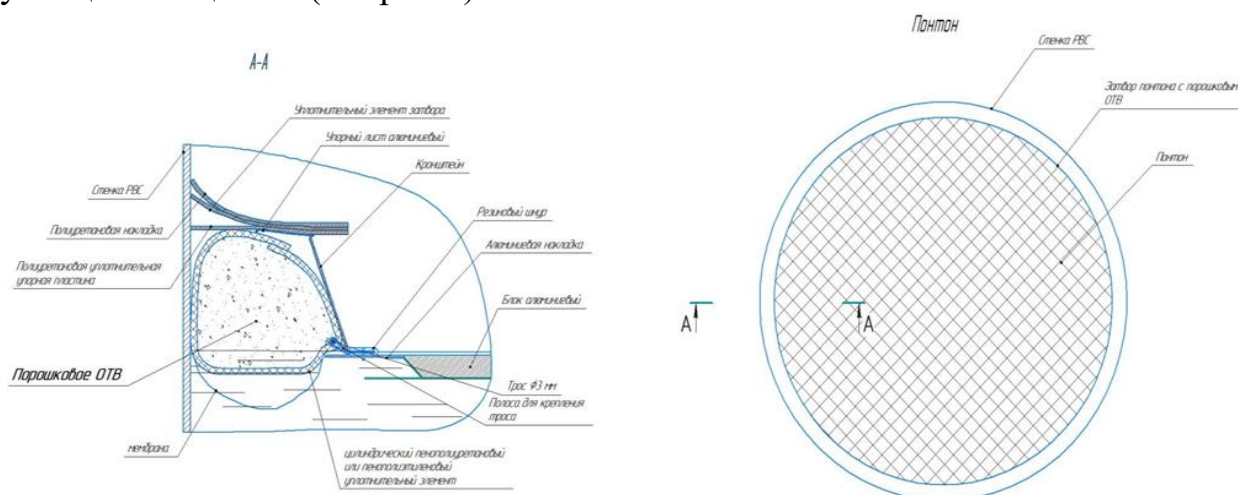

**Рисунок 1. Модернизированная конструкция понтона с гранулированным огнетушащим веществом в кольцевом затворе мягкого типа**

Принцип работы гранулированного огнетушащего вещества в уплотняющем затворе мягкого типа может быть описан следующим образом:

1. Активация системы:
  - В случае возгорания поверхности горючего вещества в резервуаре, мембрана в камере с гранулированным огнетушащим веществом плавится.
2. Выпуск гранулированного огнетушащего вещества:
  - Мембрана, расположенная на камере с гранулированным огнетушащим веществом внутри уплотняющего затвора, начинает плавиться под воздействием тепла, выделяемого пламенем.
  - Плавление мембраны приводит к освобождению гранулированного огнетушащего вещества, которое распыляется и покрывает поверхность продукта в резервуаре.
3. Действие гранулированного огнетушащего вещества:
  - Гранулированное огнетушащее вещество выполняет функцию перекрытия доступа кислорода к источнику возгорания.
4. Гашение пламени:
  - Попадание гранулированного огнетушащего вещества на поверхность жидкости создает защитный слой, который либо полностью перекрывает доступ кислорода, либо снижает температуру вокруг пламени.

- Это приводит к гашению пламени и предотвращению дальнейшего распространения огня.

Гранулированное огнетушащее вещество должно соответствовать требованиям, обеспечивающим долгий срок хранения и устойчивость к влажным условиям, таким как:

- Срок хранения: Выбранные вещества должны обладать достаточным сроком хранения для обеспечения долгосрочной эффективности системы.

- Резистентность к влажности: Гранулированные огнетушащие вещества должны быть устойчивыми к влажным условиям, чтобы поддерживать свою функциональность даже при наличии влаги.

Перекрытие доступа кислорода к источнику возгорания за счёт заполнения пространства над горящим продуктом гранулами огнетушащего вещества обеспечивает автоматическое и эффективное воздействие на возгорающуюся поверхность, минимизируя риски и предотвращая дальнейшее распространение пламени в резервуаре.

#### **4. ЗАКЛЮЧЕНИЕ**

Размещение гранулированного огнетушащего вещества в конструкции затвора понтона обеспечивает начало воздействия огнетушащего вещества на очаг возгорания в начальный момент времени, тем самым достигается ингибирование или остановка распространения пожара. Просыпание гранулированного огнетушащего вещества на поверхность горения из полости, контактирующей с продуктом, обеспечивает снижение инерционности системы пожаротушения, т.к. процесс тушения происходит ещё до срабатывания штатной системы пенного тушения пожара. Внедрение гранулированного огнетушащего вещества в конструкцию понтона обеспечит комбинацию системы штатного пенного тушения и повысит безопасность эксплуатации всего резервуарного парка.

#### **Использованные источники:**

1. ГОСТ 31385-2016 Резервуары вертикальные цилиндрические стальные для нефти и нефтепродуктов. Общие технические условия/Межгосударственный стандарт. – М.: Стандартинформ, 2016;

2. РД-23.020.00-КТН-018-14. Резервуары стальные вертикальные для хранения нефти и нефтепродуктов объемом 1000 – 50000 м<sup>3</sup>. Нормы проектирования.;

3. Патент РФ № 2015106479/12, 25.02.2015. Резервуар с плавающим блочным покрытием и пакетированным пеностеклом для технологических

операций с нефтью или нефтепродуктами // Патент России № 2596120. 27.08.2016 Бюл. № 24. / Андреев А.А. Андреев А.А. Зарецкий С.И. Руденко В.М.;

4. Ширяев Е.В. Исследование параметров подложки гранулированного пеностекла, влияющих на испарение горючих жидкостей // Современные проблемы гражданской защиты. - 2019. – №4/(33). – С. 24-26.;

5. Статистика пожаротушения на территории Российской Федерации. [Электронный ресурс]. URL: [https://vuzlit.ru/115716/statistika\\_pozharov](https://vuzlit.ru/115716/statistika_pozharov) (дата обращения: 23.11.2023);

6. Время тушения пожаров на резервуарных парках [Электронный ресурс]. URL: <https://scienceforum.ru/2017/article/2017030219> (дата обращения: 23.11.2023);

7. РД 13.220.00-КТН-142-15 Магистральный трубопроводный транспорт нефти и нефтепродуктов. Системы пенного пожаротушения и водяного охлаждения. Нормы проектирования. ПАО «Транснефть», 2015. – 228 с;

8. Преимущества и недостатки пенного пожаротушения [Электронный ресурс]. URL: <https://admiral-omsk.ru/tushenie-penou> (дата обращения: 23.11.2023);

**УДК 659**

**Полтева Я.А.**

*студент магистратуры*

*3 курс, факультет «Реклама и связи с общественность» Российский*

*Государственный Гуманитарный Университет*

*Россия, г. Москва*

## **ИНТЕРПРЕТАЦИЯ И ИЗМЕРЕНИЕ КАЧЕСТВА И ЛОЯЛЬНОСТИ КАК ЭЛЕМЕНТОВ КАПИТАЛА ПОЛИТИЧЕСКОГО БРЕНДА В ВОСПРИЯТИИ АУДИТОРИИ**

***Аннотация:** Целью данной статьи является прослеживание эволюции интерпретаций и измерений воспринимаемого качества политических брендов и лояльности к ним в актуальных научных исследованиях. На основе сопоставления результатов исследований автор приходит к выводу, что важным достижением последних лет в области изучения политических брендов является построение хорошо интерпретируемой модели политического капитала бренда. Благодаря этому был преодолен многолетний кризис, во время которого ключевые концепты модели, лояльность и воспринимаемое качество, не могли адекватно определяться и*



измеряться. Хорошая интерпретируемость в том числе способствует более точным и надёжным измерениям параметров политического капитала бренда.

**Ключевые слова:** бренд, воспринимаемое качество, капитал бренда в восприятии потребителя, лояльность, политические коммуникации.

**Annotation:** The purpose of this article is to trace the evolution of interpretations and measurements of the perceived quality of political brands and loyalty to them in current scientific research. Based on the comparison of research results, the author comes to the conclusion that an important achievement of recent years in the field of studying political brands is the construction of a well-interpreted model of political brand equity. Thanks to this, a long-term crisis was overcome, during which the key concepts of the model, loyalty and perceived quality, could not be adequately defined and measured. Good interpretability of the terms also contributes to more accurate and reliable measurements of the parameters of political brand equity.

**Keywords:** brand, perceived quality, consumer-based brand equity, loyalty, political communication.

Модель капитала бренда в восприятии потребителя (consumer-based brand equity) используется в исследованиях политических коммуникаций, однако её использование сопряжено с рядом проблем. Одной из этих проблем является интерпретация и измерение качества и лояльности – ключевых элементов модели. Целью данной статьи является прослеживание эволюции интерпретаций и измерений этих понятий в актуальных научных исследованиях.

Модель капитала бренда в восприятии потребителя представляет собой одну из наиболее востребованных в маркетинговых и коммуникационных исследованиях теоретическую рамку. Существует два классических варианта этой модели, один из которых предложен Д.А. Аакером<sup>28</sup>, а другой – К.Л. Келлером<sup>29</sup>. Первоначально обе эти модели были ориентированы на описание брендов товаров, однако впоследствии адаптировались к другим типам брендов, в том числе к политическим – брендам партий и отдельных политиков<sup>30</sup>. Впрочем, в исследованиях политических брендов наблюдается явное предпочтение модели Аакера, которая в стандартном виде состоит из четырёх элементов, образующих капитал бренда – комплекс характеристик,

---

28 Aaker D.A. Managing Brand Equity: Capitalizing on the Value of A Brand Name. Oxford: The Free Press, 1991.

29 Keller K.L. Conceptualizing, Measuring, and Managing Customer-Based Brand Equity // Journal of Marketing. 1993. № 57(1). P. 1-22.

30 French A., Smith G. Measuring political brand equity: a consumer oriented approach // European Journal of Marketing. 2010. № 44(3/4). P. 460-477.

отличающих его на фоне конкурентов и формирующих нематериальную ценность бренда в восприятии аудитории. В число этих элементов входят осведомлённость о бренде – степень узнаваемости бренда аудиторией, лояльность бренду – готовность потребителей регулярно предпочитать бренд другим, качество бренда – оценка потребителем уровня качества, гарантируемого брендом, а также ассоциативное поле бренда, представляющее собой мнения, суждения, впечатления потребителя в связи с брендом<sup>31</sup>.

Хотя применение модели капитала бренда в восприятии потребителя обещало быть продуктивным в изучении политических коммуникаций, уже в ранних исследованиях авторы столкнулись с проблемой интерпретации и измерения составляющих модели. Так, анализируя перспективы применения модели для изучения политических брендов, М. Фиппс, Дж. Брейс-Гован и К. Джевонс отмечают, что однозначной интерпретации в политическом контексте подвергаются лишь осведомлённость о бренде и ассоциативное поле бренда, в то время как воспринимаемое качество бренда и потребительская лояльность явно не могут быть без изменений перенесены из маркетинговых коммуникаций в политические<sup>32</sup>. Так, готовность платить более высокую цену за товар, рассматриваемая в стандартной маркетинговой модели как индикатор лояльности бренду, не имела структурного аналога в политическом контексте, что указывало на принципиально иную природу лояльности политическому бренду. В частности, М. Фиппс, Дж. Брейс-Гован и К. Джевонс полагали, что индикатором политической лояльности может считаться удовлетворённость соответствующим политическим брендом. При этом качество политического бренда авторы находили трудным для интерпретации и количественного измерения по причине широкого спектра характеристик, по которым могут друг с другом сопоставляться политики – фактически авторами не было предложено способов устранения этой неопределённости.

В то же время дальше продвинулись в решении этой проблемы А. Френч и Г. Смит. Лояльность они предложили рассматривать как идентификацию индивида с политической силой, а в качестве политического бренда выделили такие составляющие, как способность внушать доверие, способность защищать граждан, способность эффективно коммуницировать с гражданами, а также компетентность<sup>33</sup>. Авторы продемонстрировали возможности эмпирического применения модели, однако в итоге не предоставили шкал для

---

31 Aaker D.A. Op. cit.

32 Phipps M., Brace-Govan J., Jevons C. The duality of political brand equity // European Journal of Marketing. 2010. № 44(3/4). P. 501.

33 French A., Smith G. Op. cit. P. 464.

количественного измерения признаков, что не позволяло говорить о проблеме измерения качества и лояльности как о решённой.

Через несколько лет М.А. Ахмед, С.А. Лодхи и З. Ахмед предлагают радикальное решение этой проблемы. Авторы вовсе исключают из модели воспринимаемое качество как нерелевантный элемент, а вместо лояльности используют два конструкта – отношение к партии и электоральные предпочтения<sup>34</sup>. При этом авторы также предлагают набор шкал Ликерта для измерения некоторых компонентов модели, в частности – отношения к партии. В то же время вопросы вызывает правомерность включения этих шкал в инструментарий для измерения капитала бренда, поскольку они заимствуются из литературы, не связанной с этой моделью. Таким образом, несмотря на наличие готовых шкал, валидность модели в интерпретации авторов может быть поставлена под вопрос. Кроме того, недостатком модели может быть её редуцированность. В целом же можно констатировать, что, несмотря на заинтересованность исследователей в использовании модели капитала бренда для изучения политических брендов, им долгое время не удаётся предложить удовлетворительную интерпретацию и инструментарий для измерения ключевых элементов этой модели.

В этой связи поворотным моментом становится статья Б. Атцгера, Е.С. Са и Х. Сильвы, которая предлагает новое концептуальное наполнение модели<sup>35</sup>. Сохраняя все основные элементы модели Аакера, авторы учитывают ключевое значение для политических брендов голосов избирателей, которые и становятся основным индикатором силы брендов. Через эту призму авторы интерпретируют и проблемные понятия. Так, качество бренда они предлагают понимать как воспринимаемое качество лидерства, которое проявляется в трёх аспектах – стиле лидерства, личной компетентности политика и ситуационной осведомлённости политика. Именно эти характеристики, согласно выводам авторов, определяют готовность избирателей поддерживать политиков, поэтому именно они должны приниматься во внимание при оценке воспринимаемого качества лидерства<sup>36</sup>. Лояльность авторы также определяют через релевантные для избирательного процесса коммуникационные феномены. К ним относятся степень идеологической близости голосующего и политика, учёт избирателем достижений и ценностей политика, а также уровень доверия к политику<sup>37</sup>. В итоге Б. Атцгер, Е.С. Са и Х. Сильва не только

---

34 Ahmed M.A., Lodhi S.A., Ahmad Z. Political Brand Equity Model: The Integration of Political Brands in Voter Choice // Journal of Political Marketing. 2015. № 16(2). P. 147-179.

35 Atzger B., Sá E.S., Silva J. Exploring sources of voter-based political human brand equity // Journal of Brand Management. 2020. № 27. P. 481-494.

36 Atzger B., Sá E.S., Silva J. Op. cit. P. 486.

37 Ibidem.

возвращают в модель капитала политического бренда компоненты лояльности и воспринимаемого качества, но и существенно повышают интерпретируемость этих конструктов. В одном из поздних исследований<sup>38</sup> была осуществлена сравнительно успешная количественная проверка валидности и надёжности этой модели.

Таким образом, важным достижением последних лет в области изучения политических брендов является построение хорошо интерпретируемой модели политического капитала бренда. Благодаря этому был преодолен многолетний кризис, во время которого ключевые концепты модели, лояльность и воспринимаемое качество, не могли адекватно определяться и измеряться. Хорошая интерпретируемость этих конструктов в том числе способствует более точным и надёжным измерениям параметров политического капитала бренда в восприятии аудитории и существенно расширяет возможности современных исследователей.

#### **Использованные источники:**

1. Aaker D.A. *Managing Brand Equity: Capitalizing on the Value of A Brand Name*. – Oxford: The Free Press, 1991. – 224 p.
2. Ahmed M.A., Lodhi S.A., Ahmad Z. *Political Brand Equity Model: The Integration of Political Brands in Voter Choice* // *Journal of Political Marketing*. – 2015. – № 16(2). – P. 147-179.
3. Atzger B., Sá E.S., Silva J. *Exploring sources of voter-based political human brand equity* // *Journal of Brand Management*. – 2020. – № 27. – P. 481-494.
4. French A., Smith G. *Measuring political brand equity: a consumer oriented approach* // *European Journal of Marketing*. – 2010. – № 44(3/4). – P. 460-477.
5. Gutiérrez-Rodríguez P., Villarreal R., Cuesta-Valiño P., Blozis Sh.A. *Valuation of candidate brand equity dimensions and voting intention: alternative polling data in the Spanish presidential election* // *Humanit Soc Sci Commun*. – 2023. – № 10. – Doi:10.1057/s41599-023-01790-z.
6. Keller K.L. *Conceptualizing, Measuring, and Managing Customer-Based Brand Equity* // *Journal of Marketing*. – 1993. – № 57(1). – P. 1-22.
7. Phipps M., Brace-Govan J., Jevons C. *The duality of political brand equity* // *European Journal of Marketing*. – 2010. – № 44(3/4). – P. 496-514.

---

38 Gutiérrez-Rodríguez P., Villarreal R., Cuesta-Valiño P., Blozis Sh.A. *Valuation of candidate brand equity dimensions and voting intention: alternative polling data in the Spanish presidential election* // *Humanit Soc Sci Commun*. 2023. № 10. Doi:10.1057/s41599-023-01790-z.

*Скворцова Екатерина Михайловна*  
*Ассистент кафедры теоретической биохимии с курсом клинической*  
*биохимии*

*ФГБОУ ВО ВолгГМУ МЗ РФ*

*Россия, г. Волгоград*

*Курбаналиев Мираб Кадирбегович*

*Студент 5 курс, лечебный факультет*

*ФГБОУ ВО ВолгГМУ МЗ РФ*

*Россия, г. Волгоград*

*Лях Екатерина Андреевна*

*Студентка 5 курс, лечебный факультет*

*ФГБОУ ВО ВолгГМУ МЗ РФ*

*Россия, г. Волгоград*

*Тарасова Дарья Николаевна*

*Студентка 6 курс, лечебный факультет*

*ФГБОУ ВО ВолгГМУ МЗ РФ*

*Россия, г. Волгоград*

*Научный руководитель: Скворцов Всеволод Владимирович*

*Доктор медицинских наук,*

*Профессор кафедры внутренних болезней*

*ФГБОУ ВО ВолгГМУ МЗ РФ*

*Россия, г. Волгоград*

## **ИСПОЛЬЗОВАНИЕ МИНИКАРДИОТРЕКЕРА У ПАЦИЕНТОВ, НЕДАВНО ПЕРЕНЕСШИХ ОСТРЫЙ ИНФАРКТ МИОКАРДА**

*Аннотация:* При ишемической болезни сердца (ИБС), инфаркте миокарда (ИМ) происходят выраженные изменения миокарда и связанная с ними перестройка вегетативной нервной системы (ВНС). Большое внимание уделяют активации симптоадреналовой системы и понижению активности парасимпатического отдела ВНС, связанным как с усилением признаков общего адаптационного синдрома, так и с крупной структурной перестройкой миокарда, что говорит об увеличении электрической нестабильности, склонности к появлению опасных нарушений сердечного ритма, повышению риска кардиальной смерти. Нарушения ВНС ведут к дисбалансу парасимпатической и симпатической систем, таким осложнениям, как ортостатическая тахикардия, колебания частоты

сердечных сокращений, тревожные расстройства, панические атаки, нарушения сна (дисгипния). В связи с этим применение портативного кардиотрекера для мониторинга таких нарушений является несомненно актуальным.

**Ключевые слова:** кардиомонитор, острый инфаркт миокарда, вегетативная дисфункция, вегетативная нервная система, сердечно-сосудистая система.

**Annotation:** *In ischemic heart disease (CHD), myocardial infarction (MI), there are pronounced changes in the myocardium and the associated reconfiguration of the autonomic nervous system (ANS). Much attention is paid to the activation of the sympathoadrenal system and a decrease in the activity of the parasympathetic department of the ANS, associated with both an increase in the general adaptation syndrome and a major structural restructuring of the myocardium, which indicates an increase in electrical instability, a tendency to dangerous cardiac arrhythmias, and an increased risk of cardiac death. Disorders of the ANS lead to an imbalance of the parasympathetic and sympathetic systems, complications such as orthostatic tachycardia, fluctuations in heart rate, anxiety disorders, a kind of panic attacks, sleep disorders. In this regard, the use of a portable cardio tracker for monitoring such disorders is undoubtedly relevant.*

**Key words:** *cardiac monitor, acute myocardial infarction, autonomic dysfunction, autonomic nervous system, cardiovascular system.*

Сердце иннервируется вегетативной нервной системой (ВНС), состоящей из симпатических и парасимпатических нервов. Симпатические нервы, которые стимулируют  $\beta$ -адренорецепторы в синусовом узле, увеличивают частоту сердечных сокращений. Раздражение блуждающего нерва стимулирует холинергические М-рецепторы в синусовом узле, что вызывает брадикардию. Синусовый и атриовентрикулярный узлы в основном находятся под влиянием блуждающего нерва и в меньшей степени симпатического нерва, тогда как желудочки в основном контролируются симпатическим нервом [1, 2, 6].

Острый инфаркт миокарда является наиболее тяжелым заболеванием сердечно-сосудистой системы, возникающим вследствие нарушения трофики миокарда в коронарных артериях (тромбоз, некроз). Патологические изменения имеют специфическую динамику, развиваясь в разные промежутки времени от начала инфаркта до его рубцевания. На протяжении всего процесса требуется наблюдение и контроль за некоторыми основными параметрами сердечно-сосудистой и вегетативной нервной систем. Портативные,

информативные и простые в управлении приборы приобретают при этом особую актуальность. [1-3, 6, 7].

### **Цель исследования**

Изучить некоторые параметры сердечно-сосудистой и вегетативной нервной систем у пациентов, перенесших острый инфаркт миокарда, на 10-11 сутки от начала заболевания.

### **Материалы и методы**

Исследовалась группа из 20 пациентов кардиологического отделения (10 женщин и 10 мужчин) в возрасте от 50 до 70 лет, перенесших острый инфаркт миокарда за последние 10 дней, с использованием портативного кардиотрекера «Ангиокод-301».

Использовались восемь показателей, описывающих состояние вегетативной нервной и сердечно-сосудистой систем.

1. Жесткость сосудов;
2. Тип пульсовой кривой;
3. Частота пульса;
4. Уровень стресса;
4. Возраст сосудов;
6. Насыщение крови кислородом;
7. Относительная длительность систолы;
8. ВИК (вегетативный индекс Кердо).

### **Результаты и обсуждение**

Жесткость сосудов была превышена у 85% исследуемых, что говорит об уплотнении и повышении тонуса преимущественно мелких и средних артериол.

У всех испытуемых имелся тип пульсовой волны (сфигмограммы) А (70%) и В (30%), что указывает на наличие заболеваний сердечно-сосудистой системы.

У 15% больных пульс был ниже 90 уд/мин; у 40% частота сердечных сокращений варьировалась от 90 до 100 уд/мин; у 20% пульс был от 100 до 120 уд/мин; у 26,7% исследованных пульс был свыше 120 уд/мин. Таким образом, преобладала тахикардия в покое у 85% больных.

У 15% исследуемых уровень стресса оказался в норме (50-150 единиц); 150-500 - у 20% пациентов; 500-900 - у 60% пациентов и свыше 900 - у 6,7% обследуемых. Таким образом, большинство пациентов находились на повышенном и даже высоком уровне стресса.

У всех исследуемых согласно данным прибора «Ангиокод-301», биологический возраст сосудов превышал на 10–15 лет паспортный («постарение сосудов»).

Насыщение кислородом крови у респондентов в среднем составило 95%, что в данном случае может расцениваться как пограничное состояние между нормой и гипоксией.

У 60% пациентов относительная длительность систолы превышала 43%; у 35% - варьировалась от 40 до 43%, у 5% этот показатель составил ниже 40%. Удлинение систолы (расширение комплекса QRS), согласно литературным данным, может предвещать желудочковые аритмии и внезапную смерть, что говорит о росте уровня риска у данной группы больных.

Вегетативный индекс Кердо (ВИК) - положительные значения отмечены у 86,7% пациентов, у 13,3% - отрицательные. Таким образом, имелась выраженная склонность к симпатикотонии, объясняющая многие симптомы.

#### **Выводы:**

Инфаркт миокарда на сегодняшний день остается тяжелым заболеванием, приводящим к осложнениям и даже к летальному исходу в 17-18% случаев. Поэтому пациентам, перенесшим данную патологию, необходимо мониторировать клиническое состояние, в том числе портативными кардиотрекерами. Наше исследование показало повышение тонуса артериол, тахикардию в покое, повышенный уровень стресса, патологический тип сфигмограммы, наличие постарения сосудов в сравнении с паспортным возрастом, увеличение относительной длительности систолы, выраженную склонность к симпатикотонии. В свою очередь, полученные данные намечают для нас пути медикаментозного и нелекарственного воздействия по нормализации изученных показателей. [2-5, 7].

#### **Использованные источники:**

1. Аверков О.В., Дупляков Д.В., Гиляров М.Ю. Острый инфаркт миокарда с подъемом сегмента ST электрокардиограммы. Клинические рекомендации 2020 // Российский кардиологический журнал. 2020. Т. 25. № 11. С. 251–310.
2. Ralston S., Penman I., Davidson L. Davidson's Principles and Practice of Medicine. 22nd ed Elsevier, 2014. P. 589–596.
3. Reed G.W., Rossi J.E., Cannon C.P. Acute myocardial infarction. Lancet. 2017 Jan 14;389(10065):197–210.
4. Клинические рекомендации. Острый ИМ с подъемом сегмента ST электрокардиограммы / О.В. Аверков, Д.В. Дупляков, М.Ю. Гиляров. // Российский кардиологический журнал. - 2020. - № 25(11). - С. 251-310.



5. Anderson J.L., Morrow D.A. Acute Myocardial Infarction. N Engl J Med. 2017 May 25; 376(21): 2053–2064.

6. Вейн А.М. Вегетативные расстройства. - М., 2000. - 749 с.

7. Киселев, Антон. Вегетативная дисфункция при ишемической болезни сердца. LAP Lambert Academic Publishing, 2011. - 128 с.

**УДК 3179**

*Абдуллин Наиль Ахиярович  
кандидат технических наук*

*ФГБОУ ВО «Уфимский институт науки и технологий» и  
Уфимский государственный нефтяной технический университет*

*Россия, г. Уфа*

*Исланский Тимур Рамильевич*

*студент 3 курса магистратуры,*

*специальность «Технологические машины и оборудование»*

*ФГБОУ ВО «Уфимский институт науки и технологий»*

*Россия, г. Уфа*

## **ИССЛЕДОВАНИЕ ВЛИЯНИЯ СРЕДСТВ МЕХАНИЗАЦИИ НА СИСТЕМУ ПРИГОТОВЛЕНИЯ БУРОВОГО РАСТВОРА**

***Аннотация:** непрерывное совершенствование технологических процессов связано с необходимостью изготовления новых видов технологического оборудования, обеспечивающего высокую автоматизацию технологического процесса. Автоматизированное технологическое оборудование характеризуется применением технических средств, приборов, систем управления, освобождающих человека частично или полностью от непосредственного участия в технологическом процессе, и направлено на повышение производительности и эффективности труда, улучшение качества продукции, освобождение человека от работы в условиях, опасных для здоровья. В данной статье рассматриваем исследование влияния средств механизации на систему приготовления бурового раствора.*

***Ключевые слова:** буровой раствор, циркуляционная система, ремонт, гидросмеси, оборудование, гидроэжекторный смеситель, диспергатор.*

***Annotation:** continuous improvement of technological processes is associated with the need to manufacture new types of technological equipment that provides high automation of the technological process. Automated technological equipment is characterized by the use of technical means, devices, control systems that release a person partially or completely from direct participation in the*

*technological process, and is aimed at increasing productivity and labor efficiency, improving product quality, freeing people from working in conditions dangerous to health. In this article we consider the study of the influence of mechanization means on the drilling mud preparation system.*

**Key words:** *drilling mud, circulation system, repair, hydraulic mixtures, equipment, hydraulic ejector mixer, dispersant.*

Циркуляционная система буровых установок включает в себя наземные устройства и сооружения, обеспечивающую промывку скважин путем многократной принудительной циркуляции бурового раствора по замкнутому кругу насос – забой скважины – насос. Многократная замкнутая циркуляция дает значительную экономическую выгоду благодаря сокращения расхода химических компонентов и других ценных материалов, входящих в состав буровых растворов. Важно также отметить, что замкнутая циркуляция предотвращает загрязнения окружающей среды стоками бурового раствора, содержащими химически агрессивные и токсичные компоненты.

Циркуляционные системы буровых установок состоят из взаимосвязанных устройств и сооружений, предназначенных для выполнения следующих основных функций приготовления буровых растворов, очистки бурового раствора от выбуренной породы и других вредных примесей, покачивания и оперативного регулирования физико-механических свойств бурового раствора. В состав циркуляционной системы входят также всасывающие и напорные линии насосов, емкости для хранения раствора и необходимых для приготовления материалов, желоба, отстойники, контрольно-измерительные приборы и др. Циркуляционные системы монтируются из отдельных блоков, входящих в комплект поставки буровых установок. Блочный принцип изготовления обеспечивает компактность циркуляционной системы и упрощает ее монтаж и техническое обслуживание.

[1]

Важнейшие требования, предъявляемые к циркуляционным системам буровых установок это качественное приготовление, контроль и поддержания необходимых для данных геолого-технических условий состава и физико-механических свойств бурового раствора. При выполнении этих требований достигается высокие скорости бурения и в значительной мере предотвращаются многие аварии и осложнения в скважине.

Буровой раствор циркулирует по замкнутой системе, т.е. раствор, закачиваемый в скважину, выходит из нее и снова должен закачиваться в скважину. Но параметры выходящего из скважины бурового раствора совсем не те, которые были при закачке. В нем будет выбуренная порода в виде

отдельных частиц, а также часть породы, например глина, может растворяться в растворе. Кроме того, в раствор могут попасть минерализованные подземные воды и газ, а также могут воздействовать повышенная температура и давление, которые изменяют его физические свойства. В ряде случаев часть раствора поглощается пластами и при бурении приходится периодически добавлять свежий раствор.

Конструкция оборудования для приготовления буровых растворов зависит от применяемых исходных материалов – глин, утяжелителей и химических реагентов. Для приготовления растворов, из сухих порошкообразных материалов требуется лишь тщательное перемешивание и создание условий для полного смачивания твердых частиц. Для приготовления растворов из комовых материалов или влажных порошков необходимо предварительное дробление кусков или слипшихся комков. Процессы дробления исходных твердых материалов и перемешивания их с водой осуществляется в механических или гидравлических мешалках. [2]

Наиболее прогрессивным и экономичным является оборудование приготовления растворов из сухих порошкообразных материалов.

В связи с возрастающим применением порошкообразных материалов в последние годы преимущественное распространение получили гидравлические устройства. По сравнению с механическими глиномешалками они обладают более высокой производительностью, обеспечивают необходимое качество буровых растворов и экономное расходование материалов для их приготовления.

Положительно зарекомендовали себя гидроэжекторные смесители блоков приготовления бурового раствора (БПР).

Выносной гидроэжекторный смеситель 9 (рис.1) представляет собой струйный аппарат, в котором для образования гидросмеси порошкообразных материалов используется кинетическая энергия жидкости. Буровые насосы под давлением не более 4МПа нагнетают жидкость по трубе 12 в сопло 11 смесителя, снабженными сменными штуцерами диаметром 30 мм для работы с глинопорошками и диаметром 20 мм для работы с утяжелителями. В следствии сужения струи скорость жидкости в сопле увеличивается, а давление падает. Из сопла жидкость с пониженным давлением поступает в камеру всасывания.

В результате создаваемого разрежения в камеру всасывания из силоса 1 по шлангу 7 засасывается порошкообразный материал, который увлекается жидкостью в камеру смешения и далее в конический расходящийся насадок (диффузор). При прохождении по диффузору скорость потока уменьшается, а давление возрастает и полученный раствор по патрубку 10 сливается в

приемную емкость циркуляционной системы. За один цикл смешения плотность раствора возрастает на 0,30-0,35 г/см<sup>3</sup>. [3]

Приготавливают новую порцию бурового раствора в последней емкости ЦС, на которой устанавливают гидроэжекторные смесители с воронками и гидравлический диспергатор. Буровые насосы обвязывают с блоком приготовления раствора таким образом, чтобы они могли подавать раствор в диспергатор по линии высокого давления, в гидроэжекторные смесители – по линии низкого давления (до 4МПа). Схема движения жидкости может быть следующей:

а) емкость ЦС – буровой насос – линия высокого давления через задвижку 13 – гидравлический диспергатор – емкость ЦС;

б) емкость ЦС – буровой насос – линия высокого давления через задвижку 13 – диспергатор – гидроэжекторный смеситель - емкость ЦС;

в) емкость ЦС – буровой насос – линия низкого давления через задвижку 10 – гидроэжекторный смеситель - емкость ЦС;

г) емкость ЦС – буровой насос – линия низкого давления через задвижку 10 - емкость ЦС;

Первый этап приготовления бурового раствора – это расчет компонентного состава. Для водоглинистого состава обычно используют два-три компонента: глинопорошок и глину; глинопорошок, воду и порошкообразный барит. Количество глинопорошка для получения неутяжеленной водоглинистой суспензии выбирают по справочникам.

Второй этап – приготовление водоглинистой суспензии. В емкость ЦС заливают воду в количестве, примерно равном половине объема приготавливаемой порции раствора.

Буровой насос включают по схеме емкость – гидравлический диспергатор – гидроэжекторный смеситель – емкость. При этом значение давления на выходе насоса должно составлять 13-15 МПа, а вакуума в камере эжекторного смесителя – не менее 0,02 МПа.

После предварительной аэрации открывают воздушный вентиль и подают воздух в гофрированный рукав БПР. Таким способом регулируют величину вакуума в камере гидроэжекторного смесителя в пределах 0,008-0,012 МПа.

Затем открывают запорную заслонку разгрузочного отверстия бункера и вводят в циркулирующую воду через эжекторный гидросмеситель расчётное количество глинопорошка, после чего запорную заслонку закрывают, прекращают доступ воздуха в камеру гидроэжектора и диспергируют водоглинистую суспензию в течении пяти-восьми циклов круговой

циркуляции через диспергатор. Приготовленную водоглинистую суспензию разбавляют водой до расчетного объема и тщательно перемешивают.

При необходимости приготовления утяжелённого бурового раствора выполняют третий этап – утяжеление приготовленной водоглинистой суспензии. Все элементы операции с порошкообразным баритом аналогично описаны выше. Процесс утяжеления заканчивается перемешиванием раствора после введения в него расчетного количества барита. Интенсивность утяжеления водоглинистой суспензии регулируют величиной вакуума в камере эжекторного гидросмесителя с помощью воздушного вентиля в соответствии со справочниками. [4]

В случае необходимости регулируют технологические свойства приготовленного бурового раствора путем введения через воронку гидроэжекторного смесителя химических реагентов.

Прогрессивная технология приготовления буровых растворов позволяет предельно механизировать этот трудоемкий процесс по всей цепочке – от производителя материалов до циркуляционной системы буровой установки.

Максимальное отрицательное воздействие на окружающую природную среду при геологоразведочном бурении заключается в химическом загрязнении при утечке жидкостей из устьев скважин, миграции химреагентов и нефти из буровых амбаров, разливов ГСМ в местах хранения топлива, стоянок транспорта и дизельных агрегатов.

Утечка нефти и минерализованных пластовых вод формирует стойкий очаг химического загрязнения прилегающей территории.

Помимо этого при испытании скважин происходит сжигание попутного газа, приводившее к локальному загрязнению атмосферы. [5]

Циркуляционная система буровой установки должна быть оборудована устройствами для очистки выходящего раствора газа, выбуренной породы, песка и ила, а очищенный раствор нужно восстанавливать, т. е. довести до требуемых вязкости, плотности, водоотдачи и других параметров, которыми он обладал до закачки в скважину. В ряде случаев в зависимости от буримых пород необходимо изменять свойства раствора.

#### **Список литературы:**

1. Баграмов Р.А. Буровые машины и комплексы: Учебник для вузов. – М.: Недра, 1988. – 501 с.
2. Аваков В.А. Расчеты бурового оборудования. – М.: Недра, 1973. – 400 с.
3. Ильский А.Л. и др. Расчет и конструирование бурового оборудования: Учебное пособие для вузов. – М.: Недра, 1985. – 452 с.

4. Бабаев С.Г. Надежность и долговечность бурового оборудования. – М.: Недра, 1974 – 184 с.
5. Бубнов А.А. Ремонт бурового оборудования в конторе бурения. – М.: Недра, 1964. – 200 с.

**УДК 3179**

*Абдуллин Наиль Ахиярович  
кандидат технических наук*

*ФГБОУ ВО «Уфимский институт науки и технологий» и  
Уфимский государственный нефтяной технический университет  
Россия, г. Уфа*

*Утяганов Артур Филюзович  
студент 3 курса магистратуры,*

*специальность «Технологические машины и оборудование»  
ФГБОУ ВО «Уфимский институт науки и технологий»  
Россия, г. Уфа*

## **ИССЛЕДОВАНИЕ МЕТОДОВ РАЗРУШЕНИЯ И УДАЛЕНИЯ ПРОБОК В ЭКСПЛУАТАЦИОННОЙ КОЛОННЕ ПРИ КАПИТАЛЬНОМ РЕМОНТЕ СКВАЖИН**

***Аннотация:** в данной статье рассмотрены методы разрушения и удаления скопившегося в скважине песка с применением желонки и путем проведения промывки скважин жидкостью (нефтью и водой). Анализ и расчет двух вариантов промывок (прямой и обратной) показал, что наиболее экономичен способ прямой промывки, при котором промывочная жидкость (вода) подается по насосно-компрессорным трубам, а песок, глина и другая порода, закупорившая скважину, возвращается на дневную поверхность через пространство, образованное между обсадкой колонкой и встроенной в нее насосно-компрессорной трубой.*

***Ключевые слова:** пробки, оборудование, ремонт, желонки, очистка скважин, эксплуатация, нефтяные скважины.*

***Annotation:** This article considers the methods of destruction and removal of accumulated sand in the well with the use of chutes and by flushing the wells with fluid (oil and water). Analysis and calculation of two variants of flushing (direct and reverse) showed that the most economical method is the direct flushing, in which the flushing fluid (water) is supplied through the tubing, and sand, clay and other rock that clogged the well returns to the day surface through the space formed between the casing string and the tubing embedded in it.*

*Key words: plugs, equipment, repair, chutes, well cleaning, operation, oil wells.*

Выбор оборудования и технологии очистки пробок обусловлен типом пробки, местом ее расположения, состоянием эксплуатационной колонны (степенью ее герметичности и износа), пластовым давлением.

Технологию отчистки пробок выбирают таким образом, чтобы, с одной стороны ее удалить, а с другой стороны – свести к минимуму ухудшение гидродинамических свойств пласта, например, в результате попадания в него технологических жидкостей, используемых для промывки.

Существуют два основных метода очистки скважин – удаление песчаных пробок желонками и промывкой. В дипломном проекте будет представлен сравнительный анализ данных методов очистки скважин.

В первом случае в колонну труб на канате последовательно опускают и поднимают желонку – цилиндрическую емкость, снабженную каналами и рядом устройств для захвата материала пробки, например песка, подъема его на поверхность и быстрого опорожнения.

Во втором случае в засоренные подъемные трубы или эксплуатационную колонну спускают колонну промывочных труб и специальными промывочными насосами создают циркуляцию жидкости для размывания пробки и выноса составляющих ее материалов на поверхность.

При образовании песчаной пробки в случае полного прекращения подачи пластовой жидкости давление в нижней части колонны увеличивается и в процессе удаления пробки может произойти выброс части пробки, нефти, а иногда и оборудования, спущенного в скважину. [1]

Преимущества удаления пробок желонками – простота применяемого оборудования и процесса очистки, исключение проникновения в призабойную зону пласта технологических жидкостей; возможность очистки скважин с негерметичными эксплуатационными колоннами.

Недостатки метода: длительность процесса; возможность протирания эксплуатационной колонны; возможность обрыва каната, на котором спускается инструмент; загрязнение территории вокруг устья скважины извлеченным материалом пробки; невозможность чистки желонкой колонн, имеющих смятия или сломы. [2]

При очистке желонкой скважины она должна быть оборудована подъемником, колона подъемных труб должна быть поднята и уложена на мостики, рядом с устьем скважины установлены отбойный ящик для сбора материала пробки.

В зависимости от характера пробки используют следующие типы желонки: для рыхлых пробок – простые, при плотных – поршневые, в специальных случаях – автоматические. Простую желонку подвешивают на тартальном канате диаметром 16 или 19,5 мм при оснастке талевого системы «на прямую». В процессе работ следует систематически проверять надежность крепления каната к желонке и состояние каната.

Длина каната, намотанная на барабан желонки, должна быть такой, чтобы при самом нижнем положении желонки в скважине на барабане оставалась бы не менее одного ряда каната.

Простая желонка представляет собой трубу диаметром 73-114 мм и длиной 8-12 м с тарельчатым и шариковым клапаном на нижнем конце и дужкой для крепления каната на верхнем конце. Хотя желонки подобной конструкции малоэффективны, но из-за простоты конструкции их часто применяют на промыслах.

В процессе работы желонку опускают на канате со средней скоростью. За 10-15 м до пробки скорость увеличивают и желонка врезается в пробку, клапан в нижней части открывается и песок вместе с жидкостью наполняет ее внутренний объем. Для надежного закрытия клапана желонку открывают от забоя на максимальной скорости подъема. [3]

Подняв желонку из скважины, ее с помощью крючка отводят от устья к отбойному ящику, в дне которого укреплен стержень. Установленный на стержне клапан открывается, и песок вместе с жидкостью стекает в ящик.

Освобожденную желонку опускают в скважину и повторяют процесс ее заполнения.

Поршневые желонки отличаются от простых наличием в них поршня, установленного на штоке, свободно проходящем через верхнюю крышку корпуса. Шток поршня должен быть достаточно массивным, чтобы обеспечивать его движение вниз относительно корпуса желонки при провисании каната. Для амортизации удара на шток надеты две пружины – одна снаружи, другая внутри корпуса.

Для обеспечения перетока жидкости из подпоршневой полости в надпоршневую в поршне имеются ряд осевых каналов, закрытых сверху эластичной шайбой. Клапан в нижней части желонки снабжен штоком с ликообразным наконечником.

При достижении желонкой забоя клапан открывается, а опускается вниз, пока верхняя пружинка не упрется в пробку.

Во время подъема каната сначала начинает двигаться вверх поршень, в результате давление под поршнем уменьшается, и песок с жидкостью через открытый клапан засасывается внутрь корпуса. После отрыва корпуса



желонки от забоя клапан закрывается и предупреждает освобождение желонки от песка.

Для хорошего наполнения желонки ее несколько раз сажают на забой, опуская поршень в нижнее положение.

После подъема желонки на поверхность ее крючком отводят к отбойному ящику, опирают штоком клапана на его дно. После вытекания жидкости с песком процесс повторяют. [4]

Автоматическая желонка имеет более сложное по сравнению с описанными устройство. Принцип ее действия основан на использовании двух герметичных камер – воздушной и песочной. Эти камеры имеют герметичные клапаны. Приемный клапан при достижении желонкой песчаной пробки открывается, и поскольку давление в скважине значительно превышает давление воздуха во внутренней полости желонки, песочная камера интенсивно заполняется материалами, образовавшими пробку. При заполнении песочной камеры воздух, находившийся в воздушной камере, сжимается, при подъеме желонки на поверхность давление в ней сохраняется и поддерживается на уровне 1МПа.

После извлечения желонки из скважины ее отводят в сторону от скважины и устанавливают в отбойный ящик. При открытии нижнего спускного отверстия содержимое желонки давлением сжатого воздуха, находящегося в воздушной камере, интенсивно вытесняется из внутренней полости песочной камеры желонки. Во время открытия спускного отверстия под давлением реактивной силы желонка смещается вбок, поэтому ее необходимо надежно упереть в дно ящика-отбойника и предусмотреть меры, исключающие попадание выбрасываемого содержимого желонки на рабочих.

Автоматические желонки работают тем лучше, чем выше столб жидкости в скважине над пробкой. Однако эффективность их работы в основном зависит от герметичности клапанов. Даже незначительная утечка воздуха или жидкостно-песочной смеси приводит к резкому уменьшению степени ее наполнения и скорости опорожнения. [5]

В процессе очистки песчаной пробки желонкой следует соблюдать следующие правила.

1. Выбирать скорость спуска желонки таким образом, чтобы предупредить образование петель каната, которые могут возникнуть во время спуска желонки в скважину и в том случае, если она зацепляется за выступ колоны труб.

2. При подъеме не допускать затаскивания желонки под кронблок. Для этого на тартальном канате выше желонки на 100 м навязывают метку. При подходе метки к барабану лебедки машинист уменьшает скорость подъема и

сосредотачивает внимание на устье скважины, ожидая появления желонки.

3. При спуске желонки при приближении ее к уровню жидкости в скважине скорость вращения барабана лебедки должна быть уменьшена, поскольку в период погружения желонки в жидкость ее скорость резко уменьшается, что может привести к образованию петли из тартального каната.

4. Для лучшей ориентации тракториста и накате должна быть укреплена метка, соответствующая забою скважины. Приложение этой метки к устью скважины означает посадку желонки на забой, образованный песчаной пробкой.

5. После посадки желонки на максимально возможной скорости спуска на песчаную пробку она должна без промедления подниматься на поверхность.

6. При чистке песчаных пробок запрещается опорожнять желонку непосредственно на пол рабочей площадки.

7. В случае соскальзывания тартального каната с оттяжного ролика или кронблочного шкива следует прекратить спускоподъемные операции, а канат до завода его в ролик или шкив надежно закрепить на устье двумя зажимами, расположенными накрест. Запрещается чистить желонкой песчаные пробки в фонтанных скважинах, выделяющих газ.

При промывке пробок в скважинах, из которых возможны выбросы, следует на промывочных трубах установить противовыбросную задвижку или на устье герметизирующее устройство и применять промывочную жидкость с удельным весом, обеспечивающим гидростатическое давление столба большее, чем пластовое давление.

8. Промывочный шланг должен иметь по всей длине петлевую обвивку из мягкого металлического канатика, прочно прикрепленного к стояку и вертлюгу.

9. При промывке песчаной пробки водой промывочную жидкость следует отводить в промышленную канализацию. Промывать пробки нефтью следует по замкнутому циклу.

10. В ночное время при внезапном выключении освещения во время промывки скважины следует находящиеся в ней трубы приподнять и посадить на эlevator, не прекращая циркуляцию промывочной жидкости.

При эксплуатации нефтяных скважин происходят осложнения, связанные с разрушением неустойчивых пород призабойной зоны и образования песчано-глинистых пробок при фильтровой части присадных труб и в подъемных трубах. В зависимости от природы и интенсивности выноса пород, толщина песчано-глинистых пробок иногда достигает 200-400 метров,

в связи с чем, нередко продуктивность скважины снижается вплоть до полного прекращения подачи жидкости. [6]

Учитывая это, рассмотрены методы разрушения и удаления скопившегося в скважине песка с применением желонок.

#### **Список литературы:**

1. Абдулин Ф.С. Добыча нефти и газа: - М.: Недра, 1983. - С.140
2. Актабиев Э.В., Атаев О.А. Сооружения компрессорных и нефтеперекачивающих станций магистральных трубопроводов: - М.: Недра, 1989. – С.290
3. Алиев Б.М. Машины и механизмы для добычи нефти: - М.: Недра, 1989. – С.232
4. Алиева Л.Г., Алдашкин Ф.И. Бухгалтерский учет в нефтяной и газовой промышленности: - М.: Тема, 2003. – С.134
5. Березин В.Л., Бобрицкий Н.В. и др. Сооружение и ремонт газонефтепроводов: - М.: Недра, 1992. – С.321
6. Бородавкин П.П., Зинкевич А.М. Капитальный ремонт магистральных трубопроводов: - М.: Недра, 1998. – С.149

*Абдуллин Наиль Ахиярович*

*кандидат технических наук*

*ФГБОУ ВО «Уфимский институт науки и технологий» и*

*Уфимский государственный нефтяной технический университет*

*Россия, г. Уфа*

*Саттарова Ариана Минхабудиновна*

*студент 3 курса магистратуры,*

*специальность «Технологические машины и оборудование»*

*ФГБОУ ВО «Уфимский институт науки и технологий»*

*Россия, г. Уфа*

## **ИССЛЕДОВАНИЕ МЕТОДОВ РЕМОНТА ПОДВОДНОГО УЧАСТКА НАПОРНОГО ТРУБОПРОВОДА ДОЖИМНОЙ НАСОСНОЙ СТАНЦИИ**

***Аннотация:** в данной статье рассмотрена разработка мероприятий по повышению надежности эксплуатации подводного участка напорного трубопровода от дожимной насосной станции №2 до установки подготовки нефти «Ишимбайнефть» через реку Усень, связанных с проведением сравнительного анализа от внедрения нового метода ремонта на участке напорного нефтепровода ДНС-2 – УПН «Ишимбайнефть» по итогам проведения внутритрубной диагностики.*

***Ключевые слова:** исследование, диагностирование, нефтепроводы, АСПО – асфальтосмолопарафиновые отложения, трубопроводы, муфты.*

***Annotation:** this article considers the development of measures to improve the reliability of operation of the underwater section of the pressure pipeline from booster pump station No. 2 to the oil treatment unit "Ishimbayneft" through the river Usen, related to the comparative analysis of the introduction of a new method of repair on the section of the pressure pipeline DPS-2 - UPN "Ishimbayneft" according to the results of in-line diagnostics.*

***Key words:** research, diagnostics, oil pipelines, ARPD - asphalt-silica-paraffin deposits, pipelines, couplings.*

В течение последних лет, в результате значительной выработки запасов продуктивных пластов, происходит ухудшение качественного состояния сырьевой базы Республики Башкортостан. Вместе с нефтью из скважин поступает пластовая вода, попутный газ, твердые частицы механических примесей (горные породы, затвердевший цемент).

Ежегодно по промышленным трубопроводам отрасли перекачиваются сотни миллионов кубометров нефти, газа и технологических жидкостей, содержащих в больших количествах такие коррозионно-активные компоненты, как сероводород, двуокись углерода, ионы хлора и т.д.

Из-за высокой агрессивности транспортируемых сред сроки службы промышленных трубопроводов и оборудования значительно ниже нормативных и составляют от 2 до 8 лет. Нефтегазодобывающие управления за период эксплуатации месторождений производят многократную замену промышленных трубопроводов и оборудования, что в свою очередь несет огромное количество финансовых средств.

Система нефтепроводов складывалась на протяжении длительного времени, начиная с появления первых предприятий по переработке нефти. Она не является завершенным объектом, а находится в состоянии постоянного изменения и развития. В системе нефтепроводов получила отражение практически вся история промышленного развития страны. Поэтому безопасность системы нефтепроводов во многом определяется и объясняется историей развития нефтяной промышленности. Объекты, построенные много лет назад и вобравшие в себя особенности технического уровня развития того времени, до сих пор находятся в эксплуатации. Технические несовершенства в период строительства дают о себе знать, создают и будут создавать определенную напряженность, пока эти объекты находятся в эксплуатации. Поэтому, чтобы лучше понять проблемы промышленной безопасности системы магистральных нефтепроводов, этот вопрос следует рассматривать параллельно с историей ее создания и развития в целом. [1]

Как показывают результаты диагностики, ни один трубопровод не соответствует всем современным требованиям. Все они имеют дефекты типа расслоение металла недопустимых размеров. Нефтепроводы на территории нефтебаз содержат секционные сварные отводы и лепестковые переходы, которые сейчас запрещены к использованию. Но немедленно их заменить – практически нереальная задача. В таких случаях приходится или отказаться от экспертизы (так как по нормам не положено дальше их эксплуатировать), или продлевать срок эксплуатации, рекомендуя при этом дополнительные меры безопасности.

Таких конкретных примеров можно привести много. Это говорит о том, что вопросы оценки безопасности магистральных нефтепроводов нуждаются в мощной научно – методической поддержке. Это очень большая и важная задача, если учитывать большие протяженности магистральных нефтепроводов, их важность для экономики страны, разнообразие климатических условий, возрастной состав, ущерб от разрушений.

Поэтому предприятиям отрасли для поддержания объектов транспорта нефти и газа в работоспособном состоянии необходимо использовать не только современные материалы и оборудование в коррозионно-стойком исполнении, но и новые методы диагностики и ремонта, что в свою очередь позволит продлить их срок эксплуатации.

Сущность метода заключается в следующем, перед запуском дефектоскопа производится очистка нефтепровода от АСПО, инородных предметов очистными устройствами, выполняется калибровка (определение проходного сечения) напорного нефтепровода с помощью бесконтактного электронного геометрического поршня EGP. После обследования внутренней геометрии, поводят обследование на потерю металла, с помощью магнитного дефектоскопа – в котором используется метод утечки магнитного потока (MFL) с высоким разрешением. На данном этапе работы выявляются дефекты производственного и строительного происхождения, коррозионно-эрозионные дефекты, возникшие в процессе эксплуатации и обнаружение поперечных трещин в сварных стыках и теле трубы с высоким разрешением, с использованием поршней третьего поколения и новейшей сенсорной технологии. [2]

В результате обследования выдается заключение. В нем в виде отчета, описание дефектов, их классификация, остаточная толщина стенки (мм). Даны точные координаты расположения дефектов, относительно заранее разбитых по номерам секций, участка трубопровода. В отчете поставлены сроки устранения и рекомендации фирмы ROSEN EUROPA B.V. по устранению дефектов, новым методом ремонта, с применением упрочняющих композиционных муфт трубопровода (УКМТ).

В работе рассмотрен новый метод ремонта укрепляющими композиционными муфтами трубопровода (УКМТ).

Метод УКМТ заключается в монтаже усиливающей композиционной муфты на дефектный участок нефтепровода, при этом происходит компенсация внутреннего давления в трубопроводе за счет создания контактного давления снаружи при значительной величине момента затяжки болтовых соединений, что позволяет проводить монтаж на рабочих давлениях с гарантированным качеством, в отличие от муфт, устанавливаемых без создания предварительного напряжения.

Достоинство разработанного метода, в отличие от всех существующих на сегодняшний день типов ремонтных муфт, это простота монтажа, а как следствие высокая скорость проведения ремонта и малый объем земляных работ. Для ее установки достаточно вручную выкопать небольшой шурф и за 15-20 минут отремонтировать дефектный участок, что имеет большое

значение, если, например, в это время приходится еще и откачивать грунтовые воды, тогда и размер шурфа и время проведения ремонта выходят на первый план. [3]

Разведочные выработки пройдены по осям трасс. Количество выработок определялось характером рельефа сменой литологического состава грунтов. На ровных участках при однородном геолого-литологическом разрезе выработки проходились через 200-350 метров. На участках переходов через автодороги и поверхностные водостоки было пройдено по три выработки глубиной 5,0 м с расстоянием между ними 20-30 м. В процессе бурения скважин велось порейсное описание всех встреченных литологических разновидностей грунтов с отражением их структурных и текстурных особенностей, отмечались все водопроявления. В соответствии Рекомендациями выполнена инженерно геологическая рекогносцировка местности по трассам Шкаповского нефтяного месторождения и площадкам кустов нефтяных скважин. С целью исследования материалов, характеризующих инженерно-геологические условия трассы, наличия поверхностных проявлений физико-геологических процессов. Обвалы, осыпи, оползни способны отрицательно повлиять на эксплуатацию проектируемой трассы. [4]

После окончания полевых работ все выработки ликвидированы путем обратной засыпки, выбуренным грунтом с послойной трамбовкой.

Плановая привязка выработок на местности произведена к существующей ситуации и к пикетам трасс мерной лентой методом линейных засечек. Состав и объем исследований грунтов назначен с целью получения данных для выбора оптимальных решений при проектировании.

Комплекс работ по диагностированию нефтепромысловых трубопроводов в эксплуатационных условиях включает в себя следующие основные этапы работ:

Сбор информации об объектах контроля

На данном этапе проводится сбор, изучение и анализ проектной, исполнительной, технической, эксплуатационной документации по трубопроводам, результатов предыдущих диагностических обследований для уточнения объема, сроков, методики обследования, а также получения исходных данных для экспертно-инженерной оценки параметров, определяющих техническое состояние трубопроводов и проведения расчетов остаточного ресурса безопасной эксплуатации.

Заказчик предоставляет Исполнителю всю имеющуюся техническую документацию на трубопровод (в том числе: перечень и координаты тупиковых и застойных зон, перечень участков с толщинами стенок

трубопроводов, не соответствующими проекту, перечень трубопроводов, на которых имеются ненормативные соединительные детали и приварные элементы (вантузы, патрубки и др.), перечень трубопроводов, на которых имеются временные ремонтные конструкции, перечень и координаты мест трубопроводов, имевших отказы с выходом нефти) и гарантирует достоверность представляемых данных.

Обследование внутреннего диаметра напорного нефтепровода выполняется с использованием 48-канального бесконтактного электронного геометрического поршня EGP (тип EGP 10"1.5V01.04). Поршень EGP пропускается по нефтепроводу для обнаружения, измерения и определения местонахождения всех геометрических деформаций трубопровода, овальностей, а также для подтверждения возможности беспрепятственного прохождения внутритрубного инспекционного поршня для определения потери металла. [5]

По результатам обследования формируются отчеты следующих видов и содержания:

- отчет о геометрии и механических повреждениях трубопровода, включающий информацию о действиях на объекте, данные трубопровода, описание оборудования, информацию о дефектах, информацию о трубопроводе (графики скорости и температуры);

- отчет об обследовании трубопровода, содержащий список дефектов потери металла, глубина которых превышает 50% потери толщины стенки, вывод об их распределении по длине трубопровода, заключение об аномалиях трубопровода или других моментах, заслуживающих внимания;

- описание отдельно выбранных дефектов потери металла, включающие паспорта дефектов с указанием степени опасности, типа, размера и местонахождения соответствующего дефекта (или выявленных производственных дефектах);

- отчет об обследовании с привязкой к давлению, содержащий заключение о трубопроводе и рекомендации.

В заключение анализа эффективности мероприятий по внедрению нового метода диагностики и ремонта хотелось бы отметить преимущества данных методов.

В первую очередь внедрение нового высокотехнологичного метода внутритрубной диагностики проводимого с помощью магнитного инспекционного снаряда (дефектоскопа MFL с типом поршня CDP 10"3V05.21). Который способен распознавать дефекты производственного и строительного происхождения, коррозионно-эрозионные дефекты, возникшие в процессе эксплуатации и обнаружение поперечных трещин в сварных



стыках и теле трубы с высоким разрешением, с использованием поршней третьего поколения и новейшей сенсорной технологии. [6]

Внедрение нового метода ремонта трубопровода УКМТ предложенного фирмой ROSEN EUROPA B.V. имеющего ряд существенных преимуществ от метода замены катушки, таких как: экономия трудовых ресурсов 30%; экономия фонда оплаты труда на 33,4%; экономия транспортных расходов на 25,5%; экономия накладных расходов 65%; экономия прочих расходов 100%.

#### **Список используемых источников:**

1. Мустафин Ф.М., Быков Л.И., Гумеров А.Г. «Промысловые трубопроводы и оборудование». Москва, «Недра», 2004 г.
2. Гумеров А.Г. Гумеров Р.С. Гумеров К.М «Безопасность длительно эксплуатируемых магистральных нефтепроводов». Москва, ООО «Недра-Бизнесцентр», 2003 г.
3. Бухаленко В.И., Абдуллаев Ю.Г. «Монтаж, обслуживание, ремонт нефтепромышленного оборудования». Москва, «Недра», 1985 г.
4. РД 39-132-94 Правила по эксплуатации, ревизии, ремонту нефтепромышленных трубопроводов. – Уфа: изд. ИПТЭР, 1994 г.
5. Паспорт напорного нефтепровода ДНС-2 – УПН.
6. Проект заключения экспертизы промышленной безопасности на нефтепровод «ДНС-2-УПН «Ишимбайнефть».

## ИСТОРИЧЕСКИЕ АСПЕКТЫ ВОЗНИКНОВЕНИЯ, СТАНОВЛЕНИЯ И РАЗВИТИЯ РОССИЙСКОГО УГОЛОВНОГО ЗАКОНОДАТЕЛЬСТВА ОБ ОТВЕТСТВЕННОСТИ ЗА ГРАБЕЖ

*Аннотация:* в статье рассматриваются историко-социальные основания возникновения становления и развития регламентации уголовной ответственности за грабеж. Автором были исследованы наиболее значимые нормативно-правовые акты, которые издавались в разные временные периоды развития России, и регламентировали понятие, виды и наказание за данное преступление. Нормы, регламентирующие ответственность за грабеж, играют значительную роль для дальнейшего совершенствования уголовного законодательства в этой сфере, так как позволяют более полно отследить его эволюцию, и оценить новшества не только непосредственно в рамках правовой регламентации конкретного преступления, но и эффективность реализации уголовной политики Российской Федерации в области противодействия корыстным преступлениям.

*Ключевые слова:* грабеж, уголовная политика, правовая регламентация, этапы развития, уголовная ответственность.

*Annotation:* the article examines the historical and social grounds for the emergence, formation and development of the regulation of criminal liability for robbery. The author investigated the most significant normative legal acts that were issued in different time periods of Russia's development, and regulated the concept, types and punishment for this crime. The norms regulating responsibility for robbery play a significant role for further improvement of criminal legislation in this area, as they allow us to more fully track its evolution and evaluate innovations not only directly within the legal regulation of a specific crime, but also the effectiveness of the implementation of the criminal policy of the Russian Federation in the field of countering mercenary crimes.

*Key words:* robbery, criminal policy, legal regulation, stages of development, criminal liability.

Российское уголовное законодательство об ответственности за грабеж имеет долгую историю своего развития, начиная с древних времен и до настоящего времени. Исследование исторических аспектов возникновения, становления и развития российского уголовного законодательства об ответственности за грабеж играет важную роль в уяснении сущности и особенностей этого преступления. Со времен возникновения Древней Руси и до наших дней грабеж являлся одним из наиболее распространенных и опасных корыстных преступлений. Отсюда и вытекала необходимость разработки и совершенствования законов, регулирующих ответственность за это преступление.

В древнерусских законодательных актах грабеж считался одним из тяжких преступлений, за которое применялись суровые наказания. На протяжении многих столетий законодатели испытывали необходимость совершенствования основных принципов ответственности за грабеж и разработки новых норм, направленных на противодействие этим преступлениям.

В научной литературе чаще всего выделяют два этапа развития уголовного законодательства об ответственности за грабеж:

1. древнерусский период (X – 1917 г.), который характеризовался лишь появлением и становлением норм об ответственности за грабеж как противоправное деяние корыстной направленности.

2. Советский период (1917 - по настоящее время) знаменовался уже видоизменением и окончательным становлением этих норм, вплоть до действующей редакции ст. 161 УК РФ, последовательным расширением его новых квалифицированных видов и ужесточением санкций за совершение данного преступления<sup>39</sup>.

История возникновения и становления уголовного законодательства за грабеж начинается с 1016 года, то есть с момента появления Русской Правды. В этом документе отсутствовало понятие «грабеж», но при этом данное преступление охватывалось понятием «обиды». Все имущественные преступления практически не различались (например, грабеж не отличался от разбоя или от любого другого имущественного преступления). Все имущественные преступления наказывались штрафом (вирой).

Но уже с появлением в 1467 году Псковской Судной грамоты, законодатель дифференцировал ответственность за такие корыстные преступления, как грабеж, кража и разбой. Как справедливо отмечал Фомин В.Л. «отличия в этих преступлениях все же наблюдались: грабеж представлял

---

<sup>39</sup>Уголовное право России. Учебник для вузов. В 2-х т. Т. 2. Особенная часть / Под ред. А.Н. Игнатова, Ю. А. Красикова. – Москва, 2003. – 346с.

собой открытое изъятие имущества, в то время как разбой посягал на личность гражданина»<sup>40</sup>.

Более точное отграничение грабежа и разбоя наблюдалось в Судебнике 1550 года, в котором в качестве имущественных преступлений выделялись грабеж, а также разбой и татьба. Исаев И.А. по этому поводу указывал, что «грабеж представлял собой открытое хищение вещи, в то время как разбой был сплетен с применением насилия к жертве»<sup>41</sup>.

В Соборном уложении 1649 г. законодатель выделил две разновидности грабежа: простой и специальный. Субъектом простого грабежа являлось любое физическое лицо, а специального – «служилые люди» и дети. Примечательно то, что размер наказания зависел от неоднократности грабежа, а не от ценности имущества. Интерес представляет и тот факт, что грабежом признавалось хищение чужого имущества, совершенное во время стихийного бедствия.

В 1715 г. Петром I был введен Артикул Воинский, который по своему содержанию был похож на кодифицированный уголовный закон.

Действуя одновременно с Соборным уложением 1649 г., Артикул выступал как бы дополнением к данному документу и регламентировал в большей степени ответственность военнослужащих. В Артикуле выделялись такие квалифицированные виды грабежа, как: грабеж, совершенный с использованием оружия (то есть, по сути, разбой), и грабеж, совершенный без использования оружия. Также в Артикуле не приводилось и разграничение между вымогательством и грабежом, поскольку вымогательство было объединено с грабежом.

В дальнейшем более существенные изменения в законодательстве об ответственности за грабеж произошли после принятия Уложения о наказаниях уголовных и исправительных 1845 г., в котором регламентировалась ответственность за грабеж в дореволюционный период. Данный законодательный акт предусматривал смягчение наказания за рассматриваемое преступление, а также в нем появились новые статьи, предусматривающие более строгую ответственность за грабеж в общественных местах и на общественном транспорте. В данном акте также впервые было нормативно закреплено понятие грабежа. Как справедливо

---

<sup>40</sup>Фомин В.Л. Исторический анализ норм об ответственности за грабеж в российском законодательстве // Экономика и социум. — 2021. — № 12(91). — С.669–676.

<sup>41</sup> Исаев И.А. История государства и права России: учеб. пособие для бакалавров. — М.: Проспект, 2017. — 334 с.

отмечала Станкевич М.И. «грабежом признавалось любое отнятие у лица какого-либо имущества ему принадлежащего или находящегося при нем»<sup>42</sup>.

Итак, дореволюционный период характеризовался законодательным определением понятия «грабеж», а на его завершающем этапе было принято Уголовное Уложение 1903 г., в котором на основе всех предшествующих уголовных законов было дано более четкое определение понятия «грабеж» и были выделены его квалифицирующие признаки, а также даны отличия грабежа от смежных составов<sup>43</sup>. Примечательно, что многие положения Уголовного Уложения 1903 г. были восприняты в дальнейшем советским законодательством, а некоторые из них используются в настоящее время и в действующем Уголовном Кодексе РФ.

Важным этапом в истории развития российского уголовного законодательства стало принятие Уголовного кодекса РСФСР в 1922 г., который установил основные принципы уголовной ответственности за грабеж. Этот Кодекс являлся основой для последующих изменений и дополнений в законодательстве о грабеже. Уголовный кодекс 1922 г. понятие грабежа определил, как открытое хищение имущества в присутствии владельца этого имущества без применения насилия. Кроме того, в нем были выделены новые особо квалифицированные виды грабежа – грабеж, совершенный группой лиц, либо совершенный рецидивистом. Наказание за грабеж также дифференцировалось в зависимости от его вида. Например, простой грабеж наказывался лишением свободы до одного года, либо принудительными работами, в то время как грабеж, совершенный рецидивистом или группой лиц наказывался лишением свободы до трех лет со строгой изоляцией от общества.

Дальнейшее развитие российского уголовного законодательства об ответственности за грабеж связано с принятием в 1926 г. нового уголовного кодекса. Можно отметить, что этот Уголовный кодекс имел одну из основных целей – борьбу с антисоветской деятельностью и создание основ для построения социалистического общества. В УК РСФСР 1926 г. было закреплено сохранившееся до наших дней определение понятия грабежа, а именно: грабеж – это открытое хищение чужого имущества.

Представляется, что два вышеуказанных Уголовных кодекса были разработаны на достаточно высоком уровне юридической техники, что и послужило в дальнейшем заимствованием многих базовых понятий в последующих уголовных законах.

---

<sup>42</sup>Станкевич М.И. История развития отечественного законодательства об уголовной ответственности за грабеж в досоветский период / М.И. Станкевич. — Текст: непосредственный // Молодой ученый. — 2023. — № 12 (459). — С. 119-121.

<sup>43</sup>Фойницкий И.Я. Курс уголовного права. Часть Особенная. Посягательства личные и имущественные. Спб., 1907.

В период существования Советского Союза происходило дальнейшее развитие российского уголовного законодательства об ответственности за грабеж, и был принят очередной Уголовный кодекс РСФСР 1960 г., а впоследствии, уже после распада СССР и ныне действующий Уголовный кодекс РФ 1996 г.

Оба этих закона вносили изменения в регламентацию ответственности за грабеж, уточняли его квалифицированные составы и предусматривали различные виды наказания в зависимости от конкретных обстоятельств и степени тяжести этого преступления.

Таким образом, история развития российского уголовного законодательства об ответственности за грабеж характеризуется изменениями и совершенствованием соответствующих уголовно-правовых норм. Это связано с необходимостью адаптации к изменяющимся общественным условиям и обеспечению права собственности. Сегодня российское уголовное законодательство об ответственности за грабеж продолжает развиваться. В последние годы были внесены новые изменения и дополнения в УК РФ с целью усиления борьбы с данным преступлением. Введение новых наказаний и ужесточение санкций направлены на усиление противодействия грабежам, а также на эффективную защиту всех форм собственности.

#### **Библиографический список:**

1. Уголовное право России. Учебник для вузов. В 2-х т. Т. 2. Особенная часть / Под ред. А.Н. Игнатова, Ю.А. Красикова. – Москва, 2003. – 346с.
2. Фомин В.Л. Исторический анализ норм об ответственности за грабеж в российском законодательстве // Экономика и социум. — 2021. — № 12(91). — С.669–676.
3. Исаев И.А. История государства и права России: учеб. пособие для бакалавров. — М.: Проспект, 2017. — 334 с.
4. Станкевич М.И. История развития отечественного законодательства об уголовной ответственности за грабеж в досоветский период / М.И. Станкевич. — Текст: непосредственный // Молодой ученый. — 2023. — № 12 (459). — С. 119-121.
5. Фойницкий И.Я. Курс уголовного права. Часть Особенная. Посягательства личные и имущественные. Спб., 1907.

*Полтева Я.А.*  
*студент магистратуры*  
*3 курс, факультет «Реклама и связи с общественность» Российский*  
*Государственный Гуманитарный Университет*  
*Россия, г. Москва*

## **К ВОПРОСУ О ПРИМЕНИМОСТИ МОДЕЛИ КАПИТАЛА БРЕНДА В ВОСПРИЯТИИ ПОТРЕБИТЕЛЯ В ИССЛЕДОВАНИЯХ ПОЛИТИЧЕСКИХ КОММУНИКАЦИЙ**

***Аннотация:** В статье рассматривается проблема применимости модели капитала бренда в восприятии потребителя к исследованиям политических коммуникаций. Автор утверждает, что в последние годы целесообразность применения модели капитала бренда в восприятии потребителя для исследования политических коммуникаций существенно возросла. Если ранние исследования по теме встречают трудности при её использовании, вызванные недостаточной адаптированностью модели к специфике политических коммуникаций, то недавние исследования концептуально решают эту проблему счёт содержательного переосмысления ключевых элементов модели и добавления новых элементов.*

***Ключевые слова:** бренд, голосование, капитал бренда в восприятии потребителя, политические коммуникации, электоральные предпочтения.*

***Annotation:** The article deals with the problem of the applicability of the model of consumer-based brand equity to the research of political communication. The author argues that in recent years, the expediency of using the model of consumer-based brand equity for the study of political communication has increased significantly. While early studies on the topic encounter difficulties in its use caused by the insufficient adaptation of the model to the specifics of political communication, recent studies conceptually solve this problem by meaningfully rethinking the key elements of the model and adding new elements to it.*

***Keywords:** brand, voting, consumer-based brand equity, political communication, electoral preferences.*

В научной литературе, посвященной маркетингу и PR, достаточно широко используется модель капитала бренда в восприятии потребителя (consumer-based brand equity). Актуальные исследования показывают, что эта модель может быть продуктивно адаптирована к особенностям брендов разных типов с учётом специфики соответствующей индустрии и характера

взаимоотношений бренда и аудитории<sup>44</sup>. Несмотря на это, до сих пор данная модель получила лишь ограниченное применение в исследованиях политических коммуникаций. Данная статья представляет собой обзор актуальных исследований в сфере применения модели капитала бренда в восприятии потребителя для изучения политических коммуникаций и ставит своей целью оценку перспектив и целесообразности её применения в этом контексте.

Модель капитала бренда в восприятии потребителя возникла в начале 1990-х годов в результате переосмысления стандартной модели капитала бренда. В стандартной модели капитал бренда рассматривается как прибавка к стоимости, которую получает продукт за счёт ассоциации с брендом. Модель капитала бренда в восприятии потребителя разрабатывается с целью измерения нематериальных аспектов ценности бренда, которые возникают в сознании потребителя и обуславливают его интерес к продукции или услугам компании. В интерпретации обоих ключевых учёных, стоящих у истоков этой модели, Д.А. Аакера и К.Л. Келлера, капитал бренда в восприятии потребителя представляет собой совокупность нематериальных характеристик бренда, отличающих его от конкурентов в сознании аудитории<sup>45</sup>. Хотя предложенные Д.А. Аакером и К.Л. Келлером модели в большей степени были ориентированы на анализ брендов товаров, исследовательская практика показала широкие возможности по разработке более детализированных и расширенных моделей на их основе<sup>46</sup>.

По мере того, как значение понятия «бренд» в научном дискурсе расширялось и выходило за пределы собственно маркетинговых коммуникаций, включая в себя в том числе бренды благотворительных организаций, городов, стран, личностей и др., создавались и возможности для использования модели капитала бренда в восприятии потребителя в более широком контексте. Это справедливо и для исследований политической коммуникации, где ещё в 2000-е годы велась активная дискуссия относительно того, правомерно ли вообще утверждать, что, например, политические партии обладают брендами. Эта дискуссия в общих чертах отражена в работе Г. Смита и А. Френча<sup>47</sup>.

---

44 Ren Y., Choe Y., Song H. Antecedents and consequences of brand equity: Evidence from Starbucks coffee brand // *International Journal of Hospitality Management*. 2023. № 108. Doi:10.1016/j.ijhm.2022.103351; Sokołowska E., Pawlak K., Hajduk G., Dziadkiewicz A. City brand equity, a marketing perspective // *Cities*. 2022. № 130. Doi:10.1016/j.cities.2022.103936.

45 Aaker D.A. *Managing Brand Equity: Capitalizing on the Value of A Brand Name*. Oxford: The Free Press, 1991; Keller K.L. Conceptualizing, Measuring, and Managing Customer-Based Brand Equity // *Journal of Marketing*. 1993. № 57(1). P. 1-22.

46 Sokołowska E., Pawlak K., Hajduk G., Dziadkiewicz A. *Op. cit.*

47 Smith G., French A. The political brand: A consumer perspective // *Marketing Theory*. 2009. № 9(2). P. 209-226.



Уже в 2010 году появляются статьи, авторы которых предпринимают попытки анализа политических брендов на основе модели капитала бренда в восприятии потребителя. В частности, сами А. Френч и Г. Смит используют её для анализа брендов британских политических партий – консервативной и лейбористской<sup>48</sup>. Авторы предпочитают в качестве базовой использовать четырёхэлементную модель Аакера, в которой выделяются осведомлённость о бренде, качество бренда, лояльность к бренду, а также ассоциативное поле бренда. В то же время М. Фиппс, Дж. Брейс-Гован и К. Джевонс используют модель Аакера уже для анализа персональных брендов политиков, тем самым расширяя возможности её применения<sup>49</sup>.

Позднее, однако, обнаружилось ограничение стандартной модели капитала бренда в восприятии потребителей при применении её в политическом контексте. В частности, отмечалось, что стандартная модель в большей степени описывает товары, но плохо подходит для описания услуг, в результате чего возникает необходимость в разработке адаптированной модели капитала политического бренда в восприятии электората – в частности, такую попытку предпринимают М.А. Ахмед, С.А. Лодхи и Х. Ахмад<sup>50</sup>. Авторы предлагают включить в модель такой параметр, как электоральные предпочтения, проявляющиеся в голосовании. В целом, однако, их наработки не находят отклика в последующей исследовательской практике, так что интерес к рассматриваемой модели и её адаптациям несколько угасает.

Уже в последние годы рядом авторов разработаны более удачные вариации модели капитала политического бренда в восприятии потребителя. В частности, П. Гутьерез-Родригез, Р Вильярреал, З. Куеста-Валиньо и Ш.А.Блозис дополняют модель Аакера таким элементом, как эмоциональный ореол бренда<sup>51</sup>, который релевантен для личных брендов политиков. Учитывая предшествующий опыт, авторы также рассматривают голосование за кандидата как ключевой внешний параметр модели. Модель политического капитала бренда, предложенная Б. Атцгером, Е.С. Са и Дж. Силвой, напротив, формально сохраняет структуру модели Аакера, однако предлагает новую интерпретацию её элементов, адаптирующую их к специфике формирования

---

48 French A., Smith G. Measuring political brand equity: a consumer oriented approach // *European Journal of Marketing*. 2010. № 44(3/4). P. 460-477.

49 Phipps M., Brace-Govan J., Jevons C. The duality of political brand equity // *European Journal of Marketing*. 2010. № 44(3/4). P. 496-514.

50 Ahmed M.A., Lodhi S.A., Ahmad Z. Political Brand Equity Model: The Integration of Political Brands in Voter Choice // *Journal of Political Marketing*. 2015. № 16(2). P. 147-179.

51 Gutiérrez-Rodríguez P., Villarreal R., Cuesta-Valiño P., Blozis Sh.A. Valuation of candidate brand equity dimensions and voting intention: alternative polling data in the Spanish presidential election // *Humanit Soc Sci Commun*. 2023. № 10.

Doi:10.1057/s41599-023-01790-z.

электоральных предпочтений, а также раскрывающую факторы, которые определяют силу разных элементов модели и их вклад в совокупный капитал бренда<sup>52</sup>. Эта модель может считаться особенно хорошо адаптированной к особенностям политической коммуникации, поскольку содержательно интерпретирует качество бренда и лояльность к нему таким образом, что становится возможным количественное измерение этих характеристик – тем самым решается проблема, отмечавшаяся ещё на ранних этапах внедрения модели капитала бренда в исследования политических коммуникаций.

Таким образом, проведённый анализ показывает, что в последние годы целесообразность применения модели капитала бренда в восприятии потребителя для исследования политических коммуникаций существенно возросла. Если ранние исследования по теме встречают трудности при использовании этой модели, вызванные недостаточной адаптированностью модели к специфике политических коммуникаций, то недавние исследования концептуально решают эту проблему за счёт дополнения её такими индикаторами, как готовность голосовать за политический бренд, а также за счёт содержательного переосмысления ключевых элементов модели. Появление новых концептуальных моделей открывает новые возможности для эмпирического анализа коммуникаций в политической сфере как на уровне партий, так и на уровне отдельных политиков.

#### **Использованные источники:**

1. Aaker D.A. *Managing Brand Equity: Capitalizing on the Value of A Brand Name*. – Oxford: The Free Press, 1991. – 224 p.
2. Ahmed M.A., Lodhi S.A., Ahmad Z. *Political Brand Equity Model: The Integration of Political Brands in Voter Choice* // *Journal of Political Marketing*. – 2015. – № 16(2). – P. 147-179.
3. Atzger B., Sá E.S., Silva J. *Exploring sources of voter-based political human brand equity* // *Journal of Brand Management*. – 2020. – № 27. – P. 481-494.
4. French A., Smith G. *Measuring political brand equity: a consumer oriented approach* // *European Journal of Marketing*. – 2010. – № 44(3/4). – P. 460-477.
5. Gutiérrez-Rodríguez P., Villarreal R., Cuesta-Valiño P., Blozis Sh.A. *Valuation of candidate brand equity dimensions and voting intention: alternative polling data in the Spanish presidential election* // *Humanit Soc Sci Commun*. – 2023. – № 10. – Doi:10.1057/s41599-023-01790-z.

---

52 Atzger B., Sá E.S., Silva J. *Exploring sources of voter-based political human brand equity* // *Journal of Brand Management*. 2020. № 27. P. 481-494.

6. Keller K.L. Conceptualizing, Measuring, and Managing Customer-Based Brand Equity // Journal of Marketing. – 1993. – № 57(1). – P. 1-22.
7. Phipps M., Brace-Govan J., Jevons C. The duality of political brand equity // European Journal of Marketing. – 2010. – № 44(3/4). – P. 496-514.
8. Ren Y., Choe Y., Song H. Antecedents and consequences of brand equity: Evidence from Starbucks coffee brand // International Journal of Hospitality Management. – 2023. – № 108. – Doi:10.1016/j.ijhm.2022.103351.
9. Smith G., French A. The political brand: A consumer perspective // Marketing Theory. – 2009. – № 9(2). – P. 209-226.
10. Sokołowska E., Pawlak K., Hajduk G., Dziadkiewicz A. City brand equity, a marketing perspective // Cities. – 2022. – № 130. – Doi:10.1016/j.cities.2022.103936.

**УДК 616-001.514**

**Моросина А.Ю.**

*студент*

*2 курс, факультет «Медицинский»*

**ФГБОУ ВО «Государственный университет просвещения»**

*Россия, г. Москва*

**Полонская Э.А.**

*студент*

*2 курс, факультет «Медицинский»*

**ФГБОУ ВО «Государственный университет просвещения»**

*Россия, г. Москва*

## **КЛАССИФИКАЦИЯ, ХИРУРГИЧЕСКОЕ ЛЕЧЕНИЕ И РЕАБИЛИТАЦИЯ СЛОЖНЫХ ПЕРЕЛОМОВ**

**Аннотация:** В данной статье рассматриваются определение сложного перелома, их классификация, методы определения, хирургического лечения и особенности реабилитации пациента, получившего сложный перелом. Также в статье рассмотрены факторы риска, повышающие вероятность получения сложного перелома и способы уменьшить их влияние на человека.

**Ключевые слова:** медицина, реабилитация, травматология, сложные переломы, хирургия.

**Annotation:** This article focuses on giving a definition to complex bone fractures, classifying them based on several features, surgeries performed upon them and rehabilitation on a person who had a complex bone fracture. Moreover,

*the article also explains the risk factors behind a higher chance of fracturing bones and ways to lessen the risks of getting a fracture.*

**Key words:** *medicine, rehabilitation, traumatology, complex bone fractures, surgery.*

Сложный (также осложнённый) перелом кости - перелом, при котором помимо непосредственно кости могут быть повреждены находящиеся рядом внутренние органы, мягкие ткани, кровеносные сосуды, нервы, надкостница, также при этом типе переломов нередко наблюдаются переломы со смещением и с осколками. [1]

Классификация сложных переломов чаще всего такая же, как и у простых - вид перелома определяется по линии перелома кости:

- Поперечный (линия перелома почти перпендикулярна длиннику кости);
- Косой (линия перелома располагается под острым углом к длиннику кости; поверхность, образованная переломом, относительно ровная);
- Спиральный (линия перелома идёт под острым углом к длиннику кости, а поверхность перелома неровная из-за того, что линия перелома идёт по кости спирально);
- Оскольчатый (единой линии перелома нет, кость в одном или нескольких участках ломается на несколько фрагментов);
- И так далее.

По этиологии же сложные переломы делятся на:

- Высокоэнергетические (падение с высоты, выстрел из оружия, драка, ДТП, ...)
- Патологические (остеопороз, остеомиелит, другие заболевания костной системы)

Клинические признаки сложных переломов практически одинаковы с клиническими признаками простых переломов - массивный отёк повреждённой области почти сразу после получения травмы, затруднённость или невозможность движений повреждённой области и нередко также и дистальных отделов при переломе конечностей (например, при переломе плечевой кости человек не может двигать рукой), деформация конечности и неестественное её положение, интенсивная боль как при попытках изменения положения повреждённой области, так и в покое, крепитация (характерное похрустывание костных обломков при попытках движения или пальпации места перелома); также при сложных переломах нередко кровотечения, потеря

чувствительности повреждённой области, повреждения кожных покровов, разрывы мышц и сухожилий.

При получении перелома первая помощь в целом заключается в скорейшей иммобилизации повреждённой области, остановке кровотечений при их наличии, вызове скорой помощи и доставке пациента в медицинское учреждение. [2]

При поступлении в медицинское учреждение пациенту вводят обезболивающие препараты и назначают рентгенографическое обследование, по результатам которого формируется план дальнейших действий.

В случае простых переломов без смещения и повреждений мягких тканей, кожных покровов, сосудов и нервов пациенту накладывается гипсовая повязка, иммобилизирующая травмированную область, и пациент какое-то время проводит в стационаре под наблюдением медицинского персонала, после чего выписывается домой с клиническими рекомендациями по предотвращению ухудшения ситуации и при необходимости назначениями на медицинские препараты.

В случае же сложных переломов дальнейшие действия сложнее - пациенту также вводится обезболивающее, но при разрывах кожных покровов и/или повреждениях мышц, сосудов и нервов также требуется оперативное вмешательство или даже несколько их. Во время операции врач-травматолог в зависимости от необходимости сшивает разорванные мягкие ткани, дренирует попавшую в полости кровь и лимфу, сопоставляет и фиксирует к основной части кости осколки при помощи спиц, металлических пластин, гвоздей и винтов. Также при сложных оскольчатых переломах используется остеосинтез - метод фиксации фрагментов кости, при котором кровоток внутри и вокруг кости восстанавливается быстрее, а кость срастается анатомически правильнее, также уменьшается риск повреждения окружающих структур. [3]

При операции на осложнённом переломе чаще всего используются следующие виды анестезии: спинальная (анестетик вводится в субарахноидальное пространство спинного мозга посредством люмбальной пункции), проводниковая (анестетик вводится в параневральное пространство сосудисто-нервного пучка по ходу нерва).

После операции на сложном переломе пациент также находится в стационаре под наблюдением врачей. Постепенно после заживления травмированной кости и области вокруг в рутину пациента вводятся лечебная физкультура, лечебный массаж, которые предотвращают атрофию мышц в травмированной области и улучшают кровоток в ней, помогая заживлению и

восстановлению функций повреждённого участка, что особенно важно после перелома позвоночника или конечностей. [4]

Также введение физических упражнений в реабилитационный комплекс помогает человеку не чувствовать себя неполноценным в период восстановления, что безусловно помогает успешному восстановлению после травмы. [5]

Срок заживления перелома не един для всех переломов и зависит от многих факторов - локализации перелома, его сложности, возраста пациента, индивидуальной скорости регенерации тканей, соблюдения реабилитационных рекомендаций и клинических рекомендаций и даже рациона пациента во время реабилитации. В среднем у взрослого человека без факторов риска переломы срастаются от полутора-двух месяцев до полугода, а реабилитация в случае осложнённых переломов или сочетанных с повреждениями внутренних органов переломов может затянуться на несколько лет.

Как и у почти любого заболевания или расстройства, у переломов также имеются факторы риска, которые увеличивают шанс на получение перелома конкретным человеком - как непосредственные особенности организма - пожилой возраст и часто связанный с ним остеопороз, врождённые аномалии строения скелета и костной системы, артриты и артрозы, инфекционные заболевания (туберкулёз), так и косвенно влияющие факторы - социальный статус пациента, регион жительства, питание, область работы. [6]

#### **Использованные источники:**

1. Учебное пособие по общей хирургии ТГУ имени Г.Р. Державина [электронный ресурс] URL: <https://studfile.net/preview/1608771/page:31/> (дата обращения: 12.11.2023)
2. Управление по делам ГО и ЧС г. Кургана, методичка по первой помощи при вывихах и переломах [электронный ресурс] URL: [https://www.kurgan-city.ru/about/defence/files/safety\\_abc/med\\_pom/Vivih\\_perelom.php](https://www.kurgan-city.ru/about/defence/files/safety_abc/med_pom/Vivih_perelom.php) (дата обращения: 13.11.2023)
3. Поликлиника “Отрадное”, статья про остеосинтез [электронный ресурс] URL: <https://polyclin.ru/articles/osteosintez/> (дата обращения: 14.11.2023)
4. Медицинский центр “Остеопoint”, статья про роль физической культуры в реабилитации после травм [электронный ресурс] URL: <https://osteopoint.ru/articles/lechebnaya-fizkultura-v-reabilitatsii-posle-travm/> (дата обращения: 14.11.2023)

5. “Занятие спортом вырабатывает положительные качества, применимые в жизни” - Чернова Е.А., Чибрикова М.Э., Чибриков Э.А., Якушин С.А. - Занятие спортом вырабатывает положительные качества, применимые в жизни // *Сборник избранных статей по материалам научных конференций ГНИИ “Нацразвитие”, выпускающий редактор - Ю.Ф. Эльзессер, ответственный за выпуск - Л.А. Павлов; 2019, с. 204-207* [электронный ресурс] URL: <https://www.elibrary.ru/item.asp?id=37254327> (дата обращения: 14.11.2023)

6. Побел Е.А. - Перелом — фактор риска развития и прогрессирования остеопении и остеопороза. // *Остеопороз и остеопатии. 2013;16(3), с. 28-34.* (дата обращения: 13.11.2023)

**УДК 2964**

*Васюк Е.В.,  
студент 1 курс, факультет «Экономика»  
Санкт-Петербургский государственный университет  
промышленных технологий и дизайна  
Россия, г. Санкт-Петербург  
Молдаван А.А., кандидат экономических наук,  
доцент кафедры «Экономической теории»  
Санкт-Петербургский государственный университет  
промышленных технологий и дизайна  
Россия, г. Санкт-Петербург*

## **КОЛИЧЕСТВЕННОЕ СМЯГЧЕНИЕ КАК СТИМУЛИРОВАНИЕ РЫНКА**

***Аннотация:** В статье дан краткий обзор программ стимулирования экономики государства, стимулирование рынков, раскрываются темы количественного смягчения и ДКП (денежно-кредитной политики). Помимо всего прочего, в статье описан краткий обзор программ стимулирования экономического развития с помощью выкупа финансовых активов (программы QE). Я предлагаю проанализировать эффективность и риски данной монетарной политики.*

***Ключевые слова:** количественное смягчение, QE, ФРС, банк, экономика, политика.*

***Abstract:** The article gives a brief overview of programs to stimulate the economy of the state, stimulate markets, reveals the topics of quantitative easing and QE (monetary policy). Among other things, the article describes*

*a brief overview of economic stimulus programs through financial asset purchases (QE program). I propose to analyze the effectiveness and risks of this monetary policy.*

**Keywords:** *Quantitative Easing, QE, Fed, bank, economy, policy.*

## ПОЛИТИКА QE

Количественное смягчение (Quantitative easing, QE) - это монетарная политика, которая используется центральными банками для стимулирования своих национальных экономик, актуальная сейчас, как никогда раньше. Количественное смягчение, является одним из инструментов, которые применяются центральными банками для ускорения роста рынка. При количественном смягчении центральный банк выкупает или берет в обеспечение финансовые активы значительных объемов и государственных облигаций с целью увеличения денежной массы. По сути говоря, вбрасывается определенное количество денег для поддержки, роста фондового рынка и удержании экономики на плаву. Такое стимулирование экономики Соединенных Штатов привело рынок к профиту в размере 80%-90%. Также происходит снижения процентных ставок, что влечёт за собой повышение доступности кредитования, что как известно благоприятно для развития малого и среднего бизнеса. Снижение налогов, увеличение государственных расходов или выплата стимулов для домохозяйств могут поощрять потребление и инвестиции, а также соглашения о свободной торговле и расширение экспорта могут способствовать росту экономики.

## ЦЕЛЬ QE

Главная цель политики QE - это стимулировать инвестиции, увеличить спрос на товары и услуги, тем самым поддержать финансовые рынки, а также снизить уровень безработицы. Количественное смягчение способствует увеличению располагаемого дохода у потребителей, а также увеличивает доходность для компаний, что в свою очередь должно способствовать более активному вложению капитала в экономику и созданию новых рабочих мест.

Однако, несмотря на свою популярность и широкое использование, количественное смягчение может иметь и негативные последствия. Прежде всего, расширение денежной массы может привести к росту дальнейшему обесцениванию валюты, то есть инфляции. Важно также отметить, что количественное смягчение обычно оказывает большее воздействие на финансовые рынки, чем на реальную экономику.

## ПРИМЕНЕНИЕ ФРС США ПОЛИТИКИ QE

В конце XIX и начале XX веков, Соединенные Штаты столкнулись с несколькими банковскими кризисами и финансовыми колебаниями.



Банковские паники, такие как Паника 1907 года, привели к серьезным экономическим расстройством и вызвали нестабильность на финансовых рынках. В ответ на эти проблемы был создан закон о Федеральной Резервной Системе (Federal Reserve Act), который был принят Конгрессом США и подписан Президентом Вудроу Уилсоном 23 декабря 1913 года.

Изначально ФРС создавалась с целью обеспечения стабильности финансовой системы и предотвращения будущих кризис. Главные цели создания ФРС включали:

1. Стабилизацию, а также регулирование финансовой и банковской систем.

2. Контроль над денежно-кредитной политикой

3. Предоставление ликвидности

С приходом технологий к её главным целям добавились обеспечение эффективного функционирования национальной платежной системы и ликвидность в экономике

### ПРОДОЛЖИТЕЛЬНОСТЬ

QE обычно применяется в течение определенного периода и может быть пошагово увеличено или уменьшено в зависимости от экономической ситуации.

Программы QE были широко использованы центральными банками, такими как ФРС США и ЕЦБ, в периоды финансовых кризисов и медленного экономического роста. Они остаются предметом дебатов в экономической науке и политической арене, так как их воздействие на экономику и финансовые рынки может быть сложным и двойственным.

ФРС применяет политику QE в течение определенных периодов, чтобы реагировать на экономические условия. Например, во время финансовых кризисов или рецессий ФРС может внедрить QE для содействия кредитоспособности банков, снижения процентных ставок и поощрения заемщиков. Это помогает восстановлению экономики и увеличению инвестиций и потребительской активности.

Главный рычаг ЦБ - контроль процентных ставок и когда он хочет стимулировать экономику делает кредитные займы более дешевыми. Если экономика агрессивная ЦБ сбивает спрос поднимая стоимость денег. В западных странах процентная ставка близка к 0%. Столь низкая ставка означает, что у федерального резерва контроль над ценой денег процентной ставки исчез как инструмент, он не может снизить процентные ставки ниже 0, чтобы стимулировать экономику. Отсутствие рычага привело к созданию новой, другой методике, где есть облегчение не процентных ставок, а денежной массы, количества денег.

## ЧТО ДЕЛАЕТ ФЕДЕРАЛЬНЫЙ РЕЗЕРВ?

Он увеличивает денежную массу, но делает он это не посредством печатания денег, разгоняя инфляцию, а берет капитал и скапает у банковского сектора акции, точнее облигации федерального займа. Это имеет 3 положительных эффекта- происходит рост ценных бумаг на финансовом рынке за счет спроса, поднятые цены на деривативы сбивают их процентные ставки по доходности, так как ЦБ вкладывает деньги в крупные частные банки, они же от полученной выручки выдают кредиты что стимулирует экономику. Таким образом ЦБ увеличивает денежную массу, даёт стимул экономики и поддерживает финансовые активы. Однако все купленные активы ЦБ хранит у себя в портфеле.

## ЧЕМ ЭТО ОПАСНО?

Так, например, в соединенных штатах на финансовых рынках находится гораздо больше денег, что приводит к обесцениванию валюты, но стимулирует цены на финансовом рынке, что может привести к инфляции, а при наихудшем раскладе событий к великой депрессии. Инструменты и меры ФРС для стимулирования рынков и реакции на экономические кризисы будут рассмотрены в следующих частях ответа.

## СТИМУЛИРОВАНИЕ КОЛИЧЕСТВЕННОГО РАЗВИТИЯ

Программы количественного смягчения (QE) представляют собой монетарную политику, используемую центральными банками для стимулирования экономического развития. Они осуществляются путем выкупа финансовых активов на открытом рынке с целью увеличения денежной базы и снижения процентных ставок.

Вот краткий обзор таких программ: Рисунок 1. Программы стимулирования экономического развития [Учебник для учащихся общеобразовательных учреждений Г. Королёва, Т. Бурмистрова]

## ПРЕИМУЩЕСТВА КОЛИЧЕСТВЕННОГО СМЯГЧЕНИЯ

Одним из основных преимуществ количественного смягчения является стимулирование кредитного роста и инвестиций. Снижение процентных ставок делает займы и кредиты более доступными, что позволяет предприятиям и частным лицам получить финансирование для расширения бизнеса или приобретения товаров и услуг. Это способствует развитию малого и среднего бизнеса, увеличению производства и снижению безработицы.

Количественное смягчение также может снизить затраты на заемные средства и стимулировать инвестирование в финансовые инструменты, такие как акции или облигации. Это создает дополнительные возможности для инвесторов, увеличивая объем торговли на финансовых рынках и способствуя их развитию.

Другим важным преимуществом количественного смягчения является стимулирование экспорта. Сокращение процентных ставок делает кредиты более доступными для экспортеров, что позволяет им расширять свою деятельность и увеличивать объемы экспорта. Это, в свою очередь, способствует росту ВВП и улучшению торгового баланса страны.

#### РИСКИ И ОГРАНИЧЕНИЯ КОЛИЧЕСТВЕННОГО СМЯГЧЕНИЯ

Несмотря на все преимущества, количественное смягчение не является безопасной идеей. Существуют риски, связанные с увеличением денежной массы и снижением процентных ставок. Во-первых, это может привести к инфляции. Если потребление и инвестиции начнут расти слишком быстро, спрос может превысить предложение, что приведет к повышению цен на товары и услуги.

Кроме того, количественное смягчение может стимулировать неподконтрольный рост долговой нагрузки. Часть компаний и частных лиц могут задолжать больше, чем способны вернуть, основываясь на низких процентных ставках. Это может привести к кризису и дефолту, если завышена стоимость активов или произойдет экономическое замедление.

Программы QE могут вызвать инфляцию, создать пузыри на рынках активов и увеличить долг государства. Кроме того, они могут усилить неравенство в распределении богатства.

#### ВЫВОДЫ

В заключение, количественное смягчение может оказать важное воздействие на рынок и стимулировать его рост. Однако необходимо быть осторожными и учитывать риски, связанные с такой политикой. Эффективное количественное смягчение должно быть сбалансированным и соответствовать текущему состоянию экономики и потребностям рынка.

#### Использованные источники:

1. Общие ресурсы по книге Бернанке, Бен С. и Джанет Л. Йеллен. "Федеральная резервная система: цели и функции". 2020
2. Общие ресурсы по экономике на сайте: Федеральная резервная система США (Fed) [Электронный ресурс]. URL:<https://www.federalreserve.gov/>
3. Фредерик С. "Экономика денег, банковского дела и финансовых рынков". 2020.
4. Общие ресурсы по экономике на сайте: Европейского центрального банка (ECB) [Электронный ресурс]. URL:<https://www.ecb.europa.eu/home/html/index.en.html>

5. Общие ресурсы по экономике на сайте: Международного валютного фонда (МВФ) [Электронный ресурс]. URL:<https://www.imf.org/ru/Home>
6. И. Ткачёв "Триллионы из воздуха: ФРС свернула историческую программу QE"/статья на РБК [Электронный ресурс]. URL:<https://www.rbc.ru/finances/30/10/2014/5451639fcbb20fd9d3d42f94>
7. Вахрушев Глеб Максимович "Политика количественного смягчения: реакция экономики Соединенных Штатов Америки на действия Федеральной Резервной Системы во время пандемии". 2022
8. П. Ю. Малышев "Эффективность инвестиционных операций центральных банков на финансовых рынках". 2011
9. Общие ресурсы по экономике в учебнике Г. Королёва, Т. Бурмистрова для учащихся общеобразовательных учреждений 2013.

*Попов Д.А., магистр истории;  
магистр Государственного и муниципального управления  
преподаватель ГБПОУ РО «Шахтинский региональный колледж  
топлива и энергетики им. ак. Степанова П.И.»*

*Россия, г. Шахты*

*Попова Е.А., учитель высшей квалификационной категории  
МБОУ СОШ №5 г. Шахты им. И.И. Горностаева*

*Россия, г. Шахты*

*Старкова В.С.,*

*студентка*

*4 курс, «Структурное учебное подразделение Сервиса»*

*«Шахтинский региональный колледж*

*топлива и энергетики им. ак. Степанова П.И.»*

*Россия, г. Шахты*

## **КОРРУПЦИЯ КАК ТОРМОЗ РАЗВИТИЯ ГОСУДАРСТВА**

***Аннотация:** в материале рассматриваются предложения по преодолению проблем связанных с коррупционными проявления в России. Изменения самосознания и жизненных ценностей для предотвращения коррупции.*

***Ключевые слова:** Россия, коррупция, образование, взятка, государственная служба.*

***Abstract:** the article discusses proposals to overcome the problems associated with corruption manifestations in Russia. Changes in self-awareness and life values to prevent corruption.*

***Key words:** Russia, corruption, education, bribery, public service.*

Коррупция. Какое страшное слово. Если обратиться в толковый словарь, то коррупция – это подкуп взятками, продажность должностных лиц, политических деятелей [1]. Как видно из определения - коррупция исключительно отрицательное явление, которое безусловно будет тормозить развитие государства и нарушать социальное спокойствие. К сожалению, как показывают статистические исследования коррупционная динамика имеет тенденции роста [2,3]. В связи с чем можно сделать заключение, что тема данного сочинения является актуальной.

Если привести исторический экскурс, то с коррупцией в России боролись с древнейших времен. Мздоимство (а именно так на Руси называли

проявления коррупции) упоминается в русских летописях XIII в. Первое законодательное ограничение коррупционных действий принадлежит Ивану III. Его внук Иван Грозный в 1561 году ввел Судную грамоту, которая устанавливала санкции в виде смертной казни за получение взятки судебными чиновниками местного земского управления. При Петре I расцветали и коррупция, и жестокая борьба царя с ней. Петр I старался всеми возможными методами и средствами навести порядок в делах государственной службы России, воздействуя на мздоимцев, лихоимцев и вымогателей. Однако принимаемые им меры положительного эффекта не давали. В целях предупреждения взяточничества и других корыстных злоупотреблений по службе он ввел новый порядок прохождения государственной службы для воевод, которые не могли находиться на этой должности более двух лет [4].

Ужесточение и широкое применение карательных мер не привели к сокращению количества данного вида преступлений. Поэтому в царской России стали изыскивать новые подходы к борьбе с лихоимством, обеспечивающие выявление и устранение причин, способствующих распространенности этого явления. В 1845 г. было принято Уложение о наказаниях уголовных и исполнительных, которым было изменено и существенно дополнено законодательство об ответственности за взяточничество и другие формы проявления коррупции, введены новые нормы. После свержения монархии в России и установления Советской власти борьба с коррупцией стала набирать обороты, но должного эффекта не дала [4].

Особо негативно коррупционная составляющая отрицательно сказывается в образовательной сфере. Абсолютно несправедливо, когда при помощи взятки студент получает положительную оценку по учебному предмету. Иногда такое явление может быть еще и опасным. К примеру, если в медицинском ВУЗе студент будет учиться не честно, прибегая к коррупционной составляющей сдачи сессии, то какой специалист получится из этого студента? А если этот студент будущий медик, то под угрозу уже может попасть и жизнь пациентов которых он будет лечить. Ведь свой диплом он получил незаконно при помощи обмана, а не знаний.

В примере, с врачом, который получил свое образование за взятки четко можно проследить всю суть коррупционной проблемы. Однако это не значит, что инженер, юрист, экономист которые будут получать образование за взятки чем-то лучше медика «купившего» свое медицинское образование. Ведь качество знаний этих специалистов не будет отвечать высоким требованиям должностей, которые они будут занимать. К чему это может привести? К фатальным ошибкам в работе этих специалистов, которые в свою очередь могут привести к экономическим потерям для государства.

К сожалению, не существует четко отлаженного механизма борьбы с коррупцией. Даже в других странах проблема коррупции стоит очень остро. Поэтому в данной ситуации действовать одним ужесточением законодательства невозможно. К примеру, в Китае за проявление коррупции полагается смертная казнь [5]. Однако столь жесткие меры не могут искоренить коррупцию, а только подстегивают коррупционеров на изобретение все более изощренных коррупционных схем. Поэтому для борьбы с коррупцией необходимо не ужесточать законы, а менять умы людей. На подсознательном уровне воспитывать новые поколения, которые будут понимать, что коррупция и все, что с ней связано это плохо.

Из выше сказанного можно сделать вывод, что еще с древнейших времён коррупция была очень проблематичным социальным явлением, с которым власть всегда пыталась бороться. По сей день коррупция занимает особое место в списке государственных проблем искоренить которое очень сложно. Как видно из примеров других государств сделать это при помощи ужесточения законов невозможно. Необходимо менять мировоззрение людей. Создавать новые идеалы, согласно которым дача взятки будет не просто неправомерный поступок, за который можно получить наказание, а будет вызывать у людей чувство стыда и позора.

#### **Литература:**

1. Интернет-энциклопедия «Википедия». [Электронный ресурс]. URL: <https://ru.wikipedia.org/wiki/%D0%9A%D0%BE%D1%80%D1%80%D1%83%D0%BF%D1%86%D0%B8%D1%8F> (дата обращения 15.04.2022 г.).
2. Антикоррупционные итоги 2021 года. [Электронный ресурс]. URL: [https://anticor.hse.ru/main/news\\_page/antikorrupsionnye\\_itogi\\_2021\\_goda](https://anticor.hse.ru/main/news_page/antikorrupsionnye_itogi_2021_goda) (дата обращения 15.04.2022 г.).
3. Официальный сайт Федеральной службы государственной статистики [Электронный ресурс]. URL: <https://rosstat.gov.ru/corruption> (дата обращения 15.04.2022 г.).
4. Мизерий А.И. История борьбы с коррупцией в России. Вестник Нижегородского университета им. Н.И. Лобачевского. Серия «Право». 2002. № 1.
5. Савин П.Т. «Противодействие коррупции в Китае: история и современность» // Научная библиотека КиберЛенинка: [Электронный ресурс]. URL: <https://cyberleninka.ru/article/n/protivodeystvie-korrupsii-v-kitae-istoriya-i-sovremennost> (дата обращения 15.04.2022 г.).

УДК 061.13058

*Владимирова А.А.*

*ассистент кафедры «Гистологии»*

*Саратовский государственный университет имени В.И. Разумовского*

*Россия, г. Саратов*

*Ломакина А.А.*

*ассистент кафедры «Гистологии»*

*Саратовский государственный университет имени В.И. Разумовского*

*Россия, г. Саратов*

*Жиркова А.А.*

*студент*

*2 курс, факультет «Лечебный факультет»*

*Саратовский государственный университет имени В.И. Разумовского*

*Россия, г. Саратов*

*Шейбе Ю.В.*

*студент*

*2 курс, факультет «Лечебный факультет»*

*Саратовский государственный университет имени В.И. Разумовского*

*Россия, г. Саратов*

## **МЕДИКО-ТЕРРИТОРИАЛЬНЫЙ АНАЛИЗ ЗАБОЛЕВАЕМОСТИ РАКОМ ЛЕГКОГО В Г. САРАТОВЕ**

***Аннотация:** В данной статье рассматриваются некоторые аспекты, связанные с раком легкого, а именно: его распространение в Саратове, возможные причины заболевания, особенности диагностики и т.д. Цель работы – провести критический анализ роста заболеваемости раком легкого, выявить в каких районах Саратова наиболее распространено данное заболевание и чем обусловлена подобная картина.*

***Ключевые слова:** рак легкого, онкология, факторы риска возникновения рака легкого, метод диагностики, медико-территориальный анализ.*

***Abstract:** This article discusses some aspects related to lung cancer, namely: its spread in Saratov, possible causes of the disease, diagnostic features, etc. The purpose of the work is to conduct a critical analysis of the increase in the incidence of lung cancer, to identify in which areas of Saratov this disease is most common and what causes such a picture.*

***Keywords:** Lung cancer, oncology, risk factors for lung cancer, diagnostic method, medico-territorial analysis.*



Рак – был и остается актуальной проблемой медицины, поскольку в 21 % случаев является одной из ведущих причин смертности среди неинфекционных заболеваний. Среди ряда онкологических заболеваний по г. Саратову, рак легкого является самым распространенным. Согласно статистическим данным, летальность в ходе данного заболевания растет. Так, в 2018 и 2017 гг. этот показатель составил 189,9 и 192,8, а в 2019 г 211,8 случаев на 100 тысяч жителей г. Саратова [1, с. 3]. Следовательно, по прогнозам Всемирной организации здравоохранения, заболеваемость и смертность от данного недуга будут повышаться. Предположительно, по причине глобализации (урбанизация, развитие производственных технологий и т.д.) к 2030 г патология унесет более 13 млн жизней [2, с. 1] [3, с. 210]. В связи с неблагоприятной онкологической обстановкой, целью данной работы стало изучение роста процента заболеваемости рака легкого в г. Саратове в период с 2017 по 2021 гг. в соответствии с районом проживания. Также, в работе были освещены такие аспекты, как факторы риска заболеваемости раком легкого и выявление самых неблагоприятных районов г. Саратова для проживания.

С помощью методов статистического анализа был проведен сбор и анализ данных по заболеваемости раком легкого в период за 2017-2021 гг. , предоставленных Министерством Здравоохранения Саратовской области и Университетской клинической больницы №1 имени С.Р. Миротворцева. Исходная база данных в последующем была сопоставлена с территориальной привязкой по адресам проживания пациентов. Также, в ходе исследования был выполнен медико-географический анализ карт.

По результатам критического анализа частоты заболеваемости раком легкого за период 2017-2021 гг., было выявлено, что в структуре онкозаболеваний по области на данную локализацию приходится 9,3–10,2%, в структуре заболеваемости у мужчин – 79,6–81,1%. При анализе количества заболевших было отмечено преобладание поздних стадий: в 2017 г. абсолютное число случаев составило 1059 (I – 182, II – 202, III – 253, IV – 422), в 2018 г. – 1035 (I – 180, II – 170, III – 260, IV – 425), в 2019 г. – 971 (I – 168, II – 181, III – 222, IV – 400), в 2020 г. – 850 (I – 134, II – 145, III – 190, IV – 381), в 2021 г. – 759 (I – 113, II – 130, III – 212, IV – 304) [4, с. 710]. Данная картина обусловлена рядом причин. Во-первых, недостаточное использование скрининговых методов обследования для выявления ранних стадий рака легких. Несмотря на то, что существуют методы, способные помочь в масштабной и своевременной диагностике, часто возникают проблемы с их недоступностью для всех пациентов. Более того, даже при использовании таких методов могут возникать ложноположительные результаты, что также

может привести к неправильной диагностике, интерпретации и, как следствие, отсрочке начала лечения.

Общедоступным методом диагностики состояния легких для всех слоев населения является флюорография. Так в 2014 г. кратность прохождения флюорографического исследования увеличилась до одного раза в год, однако, удельный вес впервые выявленных поздних стадий в структуре заболеваемости рака легкого остаётся высоким. [5, с. 715]. Следовательно, данный метод диагностики не позволяет выявить рентгенологические признаки рака на ранних стадиях.

Также, достаточно критическим фактором является возраст пациента. Возрастной категорией для повышения образования злокачественных опухолей и обнаружения поздних стадий считаются люди с 55 до 74 лет. Именно в этот период снижается иммунитет организма, за счет ослабления и уменьшения числа Т-клеток, «дирижирующих» борьбой с раком. По статистическим данным, в данной возрастной группе диагностируются 72,1 % случаев заболевания у мужчин и 65,8 % у женщин, а максимальный уровень онкологической заболеваемости отмечается в группе 70–74 года – 194,6 случаев на 100 тыс. населения [1, с. 3].

Невнимательность и халатное отношение к своему здоровью со стороны пациентов также отягощает вышепредставленную картину. Наличие ранних симптомов рака легкого часто игнорируется или принимается за обычные проблемы дыхательной системы. Кашель, который не проходит несколько недель, кровохарканье, проблемы с дыханием – все эти признаки могут быть неправильно интерпретированы или связаны с другими болезнями. Поэтому многие люди не рассматривают данный набор симптомов как нечто серьезное и не идут на раннюю диагностику. Среди тех, кто не обращается за медицинской помощью, также можно отметить некоторые различия по полу. Среди мужчин больший процент в принципе не обращает внимания на болезнь («само пройдет») – 18,8% и 10,9% соответственно, тогда как сторонники самолечения одинаково часто встречаются и среди мужчин, и среди женщин (12,5%, и 13,1% соответственно) [6, с. 2].

Помимо выше изложенных причин и факторов, рак напрямую зависит от экологической ситуации в г. Саратове. Так, после проведения территориального анализа на базе Университетской клинической больницы №1 имени С. Р. Миротворцева, были выявлены участки районов города с наибольшей распространенностью данной онкопатологии: Заводской, Кировский, Ленинский, Волжский. Следовательно, из данного анализа можно сделать вывод о том, что на первом месте по уровню концентрации пыли будет Кировский район, так как количество машин за час на центральных улицах г.

Саратова (ул. Рахова, ул. Московская, ул. Кутякова, ул. Рабочая) может достигать до 2000, что приводит к повышению предельно допустимых максимальных разовых концентраций пыли до 1,5 раз [7, с. 5]. На втором месте по загрязняемости атмосферы считаются Заводской (п. Комсомольский, прибрежная зона) и Волжский (п. Соколовогорский) районы, потому что на склоне отмечается очень плотный транспортный поток и, согласно исследованиям, в этих зонах регистрировалась наибольшая концентрация пыли и аэрозолей [8, с. 6]. Далее на третьем месте располагается Ленинский район (п. Елшанка, территория вокруг жирового комбината, Молодёжный квартал, территория близ завода «Технического стекла») величина КИЗА5 (комплексный индекс загрязнения атмосферы) достигает 30 и более. Так, величина загрязнения меняется от места к месту, но она недопустимо высока близ крупных работающих предприятий и вдоль автомагистралей с напряжённым потоком транспорта. Поэтому именно эти участки являются опасными для здоровья людей, особенно если они пребывают там долгое время.

Подводя итоги выше сказанному, очевидно, что рак легких относится к экологически-обусловленному заболеванию. Особенно высокие показатели степени загрязненности атмосферного воздуха в определенных районах города Саратова оказывают местное и системное канцерогенное воздействие на организм людей, проживающих в таких районах города. Увеличение осведомленности о ранних симптомах и проведение массовых скрининговых программ могут помочь выявить заболевание на ранних стадиях и улучшить прогноз для пациентов.

Таким образом, результаты, полученные в ходе медико-территориального анализа, необходимо внедрять в практику. Например, данные, которые можно получить в ходе подобных анализов, необходимо доводить до сведения врачей тех районных поликлиник, где проживает максимальное число больных раком легкого. Подобные стратегии позволят повысить онкологическую настороженность, что безусловно увеличит эффективность и частоту выявления данной патологии, особенно на ранних стадиях, что в свою очередь приведет к лучшим результатам лечения.

#### **Использованные источники:**

1. Каприн А.Д. Злокачественные новообразования в России в 2017 году (заболеваемость и смертность) //Москва: Издательство МНИОИ им. П.А. Герцена филиал ФГБУ «НМИЦ радиологии» Минздрава России. – 2018. – 250.

2. Нугаев А.М., Луцевич К.А. Поиск новых направлений в лечении онкологических заболеваний // Бюллетень медицинских Интернет-конференций. 2014 ID: 2014-05-213-T-3953 URL:// medconfer.com/node/213.
3. Sung H., Ferlay J., Siegel R.L., Laversanne M., Soerjomataram I. et al. Global Cancer Statistics 2020: GLOBOCAN Estimates of Incidence and Mortality Worldwide for 36 Cancers in 185 Countries // CA Cancer J Clin. – 2021. – V. 71. – №3. – P. 209–249.
4. Кустодов С.В., Конопацкова О.М. Особенности распространения рака легкого в Саратове /Кустодов С.В., Конопацкова О.М.// Сб. науч. тр./WEEK OF RUSSIAN SCIENCE (WeRuS-2023) - Саратов, 2023. - С. 709-710.
5. Семенова А.В. Уварова И.А. Гистология раковых опухолей/ Семенова А.В. Уварова И.А. // Сб. науч. тр./ WEEK OF RUSSIAN SCIENCE (WeRuS-2023) - Саратов, 2023. - С. 715-716.
6. Покровская С.Э. Факторы, формирующие обращаемость за медицинской помощью // Покровская С.Э.// Сб. науч. тр./ «Социальные аспекты здоровья населения» - Красноярск, 2012. - С.1-3.
7. Неврюев А.М., Макаров В.З. Пылевая нагрузка на приземный воздух и уличные дороги в центральной (исторической) части Саратова // Саратовский национальный исследовательский государственный университет имени Н. Г. Чернышевского, Саратов, 2022. - С. 5-6.
8. Конопацкова О.М., Макаров В.З., Суровцева О.В., Чумаченко А.Н., Чумаченко Н.А. Геоэкологическая обстановка в Саратове и её возможное влияние на онкологическую заболеваемость населения // Известия Саратовского университета. Новая серия. Серия: Науки о Земле. – 2014. – Т. 14. – №2. – С. 5–10. (дата обращения: 21.10.2022).

*Скворцова Екатерина Михайловна*  
*Ассистент кафедры теоретической биохимии с курсом*  
*клинической биохимии*  
**ФГБОУ ВО ВолгГМУ МЗ РФ**  
*Россия, г. Волгоград*  
*Скворцов Всеволод Владимирович*  
*Доктор медицинских наук,*  
*Профессор кафедры внутренних болезней*  
**ФГБОУ ВО ВолгГМУ МЗ РФ**  
*Россия, г. Волгоград*

## **МЕЛОКСИКАМ КАК СОВРЕМЕННЫЙ ПРОТИВОВОСПАЛИТЕЛЬНЫЙ И АНАЛЬГЕЗИРУЮЩИЙ ПРЕПАРАТ В ПРАКТИКЕ СЕМЕЙНОГО ВРАЧА**

**Аннотация:** *Нестероидные противовоспалительные средства (НПВС) являются одними из самых часто назначаемых препаратов для лечения острого и хронического болевого синдрома, а также нередко в качестве патогенетической терапии различных состояний. Особенно актуально назначение НПВП медиками общей практики с целью быстрого устранения боли у пациента, что требует от специалиста адекватного подбора лекарственных средств. В данной статье приведены основные сведения о механизме действия НПВС, основных нежелательных реакциях данной группы лекарственных средств, особенно неселективного действия. Рассмотрено применение препарата мелоксикам в качестве средства первой линии в терапии различных заболеваний, сопровождающихся болевым синдромом.*

**Ключевые слова:** *мелоксикам, НПВС, болевой синдром, НПВС-гастропатия, осложнения.*

**Annotation:** *Nonsteroidal anti-inflammatory drugs (NSAIDs) are one of the most frequently prescribed groups of drugs for the short-term treatment of acute and chronic diseases accompanied by pain syndrome, and also often as a pathogenetic link in the therapy of various conditions. It is especially important to prescribe NSAIDs by general practitioners in order to quickly eliminate pain in the patient, which requires an adequate selection of medicines from a specialist. This article provides basic information about the mechanism of action of NSAIDs, the main adverse reactions of this group of drugs. The use of the drug meloxicam as a first-line remedy in the treatment of various diseases accompanied by pain syndrome is considered.*

**Key words:** *meloxicam, pain syndrome, NSAIDs, NSAID-gastropathy, complications.*

Высокая распространенность ревматических заболеваний в популяции и прогрессирующее течение ставят их в ряд наиболее значимых патологий, оказывающих негативное влияние на экономический и трудовой потенциал общества, повышая расходы системы здравоохранения. В связи с этим эффективное купирование болевого синдрома при данных заболеваниях становится ведущей задачей современной фармакотерапии. [1,2].

Независимо от длительности применения и пути введения НПВП имеют способность вызывать нежелательные эффекты, в частности НПВС-гастропатию. Как свидетельствует клинический опыт, при приеме неселективных НПВС (ингибиторов ЦОГ-1) могут поражаться все отделы ЖКТ, но наиболее опасным по последствиям является повреждение антрального отдела желудка, включающее эрозии, язвы, кровотечения и перфорацию [1-3].

Отказаться от использования данной группы лекарств врачу не представляется возможным, но можно постараться снизить количество побочных явлений НПВС, важно грамотно подобрать препарат, сочетающий в себе высокую эффективность и минимальный риск развития нежелательных реакций. В настоящий момент по данным различных исследований высокий профиль безопасности и одновременно с этим эффективности продемонстрировал мелоксикам, относящийся к подгруппе селективных НПВС - ингибиторов циклооксигеназы-2 (ЦОГ-2) [3-4].

Мелоксикам практически не влияет на физиологическую ЦОГ-1 в слизистой оболочке желудка, но при этом эффективно подавляет ее в очагах воспаления. Помимо основного действия (блокады ЦОГ-2), мелоксикам обладает также иными фармакологическими свойствами, позволяющими прогнозировать его высокую эффективность при лечении боли и воспаления: это влияние на синтез важнейших провоспалительных цитокинов (интерлейкин-6, фактор некроза опухоли- $\alpha$  и др.), блокада синтеза металлопротеиназ, антигистаминное действие, снижение активности в очагах воспаления агрессивных клеток (нейтрофилов и макрофагов) и другие противовоспалительные механизмы [3-5].

Селективные ингибиторы ЦОГ-2 являются менее токсичными по сравнению с неселективными ингибиторами ЦОГ-1, и сочетают в себе быстрый обезболивающий и мощный противовоспалительный эффекты. Однако кардиологический профиль безопасности селективных ингибиторов ЦОГ-2 оказался не безупречен. Так, коксибы (целекоксиб) повышают

агрегацию тромбоцитов, увеличивают задержку натрия и воды, что повышает АД и потенцирует скрытую сердечную недостаточность.

Мелоксикам – препарат с умеренной селективностью в отношении ЦОГ-2, занимает удачную позицию между неселективными ингибиторами ЦОГ-1 и ЦОГ-2 и высокоселективными ингибиторами ЦОГ-2 (коксибами), являясь своеобразной «золотой серединой» в группе НПВП, что обуславливает целесообразность его использования при большинстве болевых синдромов различной природы [4-6].

*Таблица 1*

### **Основные показания к назначению препарата мелоксикам**

<b>Группа заболеваний</b>	<b>Заболевания/синдромы</b>
<b>Неврологические заболевания</b>	Невралгия, радикулит, ишиас, люмбаго
<b>Болевой синдром различной этиологии</b>	Головная боль (в т. ч. мигрень), зубная боль, послеоперационная боль, бытовая или спортивная травма
<b>Ревматические заболевания</b>	Остеоартроз, ревматоидный артрит, подагрический артрит, псориатический артрит, анкилозирующий спондилит (болезнь Бехтерева), синдром Рейтера
<b>Неревматические заболевания опорно-двигательного аппарата</b>	Миозит, тендовагинит
<b>Гинекологическая патология</b>	Болевой синдром при дисменорее

### **Форма выпуска и режим дозирования**

Препарат мелоксикам выпускается в виде таблеток 7,5 и 15 мг и раствора для внутримышечного введения (15мг/1,5 мл, ампулы). Таблетки следует принимать раз в сутки, во время еды, запивая водой. Внутримышечное введение препарата показано в течение первых нескольких дней лечения, как правило, не более 2-3 дней. Максимальная рекомендуемая суточная доза препарата составляет 15 мг [6-8].

В клинических исследованиях побочные эффекты со стороны желудочно-кишечного тракта в целом возникали реже при приеме мелоксикама, чем при приеме других НПВП, с которыми проводилось

сравнение. В частности, два больших проспективных контролируемых исследования – MELISSA (Meloxicam Large-Scale International Study Safety Assessment) и SELECT (Safety and Efficacy Large scale Evaluation of COX inhibiting Therapies) – доказали, что мелоксикам обладает меньшей токсичностью в отношении ЖКТ по сравнению с диклофенаком или пироксикамом. Так, в исследовании MELISSA 4635 пациентов получали мелоксикам 7,5 мг/сут и 4688 – диклофенак 100 мг/сут. Период наблюдения составил 28 дней. Пациенты, получавшие мелоксикам, имели достоверно меньше гастроинтестинальных побочных эффектов (13% по сравнению с 19% в группе диклофенака,  $p < 0,001$ ). У пациентов, получавших мелоксикам, реже наблюдались диспепсия, тошнота, рвота, боли в животе и диарея. Важным выводом этих двух широкомасштабных исследований было доказательство безопасности применения мелоксикама у лиц, использующих аспирин, что позволило рассматривать его как препарат выбора для пациентов с сердечно-сосудистой патологией (в том числе старшей возрастной категории) [5-9].

В заключение можно сказать, что НПВС мелоксикам обладает лучшей переносимостью по сравнению с неселективными НПВС, что подтверждается многочисленными исследованиями, подходит для длительного применения в качестве патогенетического компонента терапии и для лечения хронического болевого синдрома. Хороший профиль безопасности и эффективности позволяет рассматривать мелоксикам в качестве препарата первого выбора в терапии боли у большинства пациентов, в том числе у коморбидных, с гастроинтестинальными и кардиоваскулярными заболеваниями [6-9].

#### **Использованные источники:**

1. Сас Е.И., Гриневиц В.Б. Безопасность использования мелоксикама в клинической практике // Медицинский совет. – 2019. – № 1. – С. 46-50.
2. Плотникова Е.Ю., Золотухина В.Н., Мерзляков С.П., Вологжанина Л.Г., Синьков М.А. Нестероидные противовоспалительные препараты при вертеброгенных болевых синдромах – что выбрать? Сравнительное исследование // Нервные болезни. – 2018. – №2. – С. 38-42.
3. Сатыбалдыев А.М., Каратеев А.Е. Что безопаснее для желудочно-кишечного тракта - коксибы или мелоксикам? // Современная ревматология. – 2017. – № 1. – С. 72-78.
4. Трухан И.С. Выбор нестероидного противовоспалительного препарата с позиций профилактики НПВП-гастропатии и лекарственной безопасности // Consilium Medicum. – 2014. – № 8. – С. 14-19.
5. Каратеев А.Е. Мелоксикам: "золотая середина" нестероидных противовоспалительных препаратов // Терапевтический архив. – 2014. – №86 (5). – С. 99-105.



6. Широков ВА, Потатурко АВ, Терехов НЛ. Нестероидные противовоспалительные препараты, миорелаксанты и витамины группы В в лечении люмбоишиалгии // Неврология, нейропсихиатрия, психосоматика. – 2020. – №12 (6). – С. 71-76.

7. Асфандиярова Н.С., Филиппов Е.В. Использование нестероидных противовоспалительных препаратов при полиморбидной патологии // Терапевтический архив. – 2020. – № 92 (1). – С. 82-88.

8. Baron R, Binder A, Attal N, et al. Neuropathic low back pain in clinical practice. Eur J Pain. 2016 Jul;20(6):861-73.

9. Scheiman J., Hindley C. Strategies to optimize treatment with NSAIDs in patients at risk for gastrointestinal and cardiovascular adverse events. Clin Ther. 2010;32(4):667–77.

**УДК: 070:316.6**

**Тризуб М.А.,**  
**магистрант специальности «Журналистика»,**  
**Карагандинский университет им. академика Е.А. Букетова**  
**Республика Казахстан, г. Караганда**

## **МЕХАНИЗМЫ ВОЗДЕЙСТВИЯ СМИ НА ЛИЧНОСТЬ В СОЦИАЛЬНО-ПСИХОЛОГИЧЕСКОМ КОНТЕКСТЕ**

**Аннотация:** В данной статье рассматриваются механизмы воздействия СМИ на личность и на группу людей. Путем исследования информационных источников приводятся примеры психологических механизмов. Были даны рекомендации о том, как правильно взаимодействовать с медиа пространством.

**Ключевые слова:** воздействие, влияние, механизм, информация, медиа, психология человека.

**Abstract:** This article analyzes the mechanisms of influence of the media on individuals and groups of people. Psychological principles were created through research into information sources. Recommendations were given on how to properly interact with media spaces.

**Key words:** impact, influence, mechanism, information, media, human psychology.

Средства массовой информации стали неотъемлемой частью жизни каждого человека, оказывая огромное влияние на нашу психологию и образ мышления. Телевидение, радио, печатные издания, интернет и социальные

сети формируют мировоззрение, определяют взгляды на важнейшие вопросы, и воздействуют на эмоции и решения индивида. Век информационных технологий развивается с колоссальной скоростью и, как следствие, человечество вынужденно подстраиваться под изменения.

Анализ показал, что с каждым днем появляется все больше информации, создаются новостные источники и информационные порталы. В связи с таким большим количеством данных наш мозг не успевает обработать все, что в него поступает, и в результате человек вынужден невольно воспринимать необработанную информацию. Мозг человека еще не изучен до конца, и каждый день человечество узнает что-то новое о его работе. А раз этот орган является центром получения информации, то, что он получает, очень важно и должно обрабатываться. Восприятие информации представляет собой когнитивный процесс, который позволяет отображать объекты и явления в сознании, используя разнообразные органы чувств. Новостные репортажи, газеты и журналы имеют прямое воздействие на органы слуха, зрения и иногда осязания, способствуют формированию представления об изучаемом объекте или информации.

В течение всей своей жизни человек постоянно подвергается воздействию информационных потоков. Они проходят через его сознание и, в зависимости от множества факторов, таких как когнитивные способности, потребности, интересы, уровень интеллекта, особенности восприятия, мышления, эмоциональное состояние и личный опыт, формируют мотивацию для принятия дальнейших решений. Эти решения могут относиться как к конкретным действиям, так и к отказу от определенных поступков.

Каждый из источников информации в той или иной степени влияет на формирование психики и поведения человека. Как утверждает доктор психологических наук Карпенко А.С., большая часть пользователей электронных медиа - это молодое поколение, на которое можно легко воздействовать<sup>1</sup>, а значит будущее нации находится под влиянием медиа.

При изучении психологических аспектов воздействия СМИ, можно выделить несколько механизмов воздействия журналиста на личность в социально-психологическом контексте<sup>2</sup>.

Первое, информация имеет отклик только в том случае, когда она затрагивает интересующую человека тему. Т.е. заранее зная интересы общества, можно преподнести информацию с максимально выгодной для отклика стороны, а, следовательно, сильнее воздействовать на людей, и, возможно, убедить человека выполнить или придерживаться определенным действиям. Например: у нас есть группа людей, которые по-настоящему преданы своему спортивному кумиру. Эти фанаты не только следят за всеми

движениями и достижениями своего любимого спортсмена, но и постоянно пытаются следовать его примеру. И вот после очередного победного матча, на позитивной волне они посмотрели интервью, в котором спортсмен рассказал о том, что книга "Крестный папа" помогла ему в его карьере и жизни. Вдохновленные словами своего кумира, фанаты тут же решили прочитать эту книгу, тем самым развивая свою начитанность и эрудицию. Это действительно впечатляющий пример того, как влияние наших кумиров может расширяться и вдохновлять нас на личностном уровне. Но этого бы не произошло, если бы журналист в интервью не задал спортсмену вопрос о книге. Таким образом, мы можем утверждать, что журналист, косвенно, может сподвигнуть не просто человека, а народ к действию, подбирая нужные слова и выражения. А также доказывает тот факт, что вне зависимости от возраста, человек подвержен влиянию информационных источников.

Во-вторых, получатель информации оценивает её полноту, учитывая контекст, в котором она представлена, эмоциональную окраску, моральные аспекты, а также личные характеристики коммуникатора или источника информации. Это итоговая оценка восприятия, которая влияет на способ, которым индивид обрабатывает эту информацию на психологическом уровне. К примеру: ведущий новостей, который не любит парки аттракционов, неинтересно, без эмоций и монотонно рассказывает с экрана телевизора о том, что открылся новый парк, а в этот момент эфир смотрели дети, которые были заинтересованы в посещении парка. В таком случае из-за негативно представленной информации, их желание угасло и впоследствии будет сложно вернуть его им. В данном случае, основываясь на собственном опыте и мнении, ведущий мог не нарочно сформировать в сознании детей понимание, что парки - это не всегда весело.

Следующий психологический аспект говорит о том, что, когда информационный поток вызывает интерес или связан с потребностью человека, то индивид осознает или может неосознанно оценить, как возможность и последствия удовлетворения этой потребности соотносятся с ограничениями внешними (например, законами, социальными нормами, доступностью и другими факторами) и внутренними (как его ценности, убеждения, физические способности, материальное положение и так далее). Если эти ограничения не препятствуют удовлетворению потребности, то она реализуется. Однако если возникает конфликт между процессом удовлетворения потребности и внутренними или внешними ограничениями, то могут произойти изменения установок или активизироваться различные механизмы психологической защиты. В этих случаях, реакции могут формировать будущее поведение индивида в схожих моментах, которые не

имеют прямого отношения к текущей ситуации. Таким образом, они представляют собой косвенное воздействие СМИ на личность. Например: мужчина-мусульманин на протяжении большого отрезка времени, по покупал колбасу «Мусульманская», но случайно прочитал новость, что в ней содержится ДНК свиньи. Данная новость дает ему понять, что продукт, который он употреблял, идет в разрез с его личными убеждениями и, как следствие, перестает ее употреблять. Таким образом, журналист, преподнеся информацию читателю, вызвал у последнего внутренний конфликт и, возможно, побудил его отказаться от данного продукта.<sup>3</sup> В последствии этот человек может рассказать другим про эту новость и, тем самым, поменять дальнейшее поведение этой группы. Данный пример доказывает, что СМИ может повлиять на изменение поведения человека и группы людей в определенной ситуации.

Эти примеры показывают, что значительная часть потребностей унаследована или определена обстоятельствами функционирования конкретного общества, а закон, мораль, нравственные нормы, образ жизни и уровень жизни зависят от общепринятых концепций внутри данного общества или социальной группы. Исходя из полученных данных, можно сказать, что влияние СМИ на личность можно, во многих случаях, с высокой вероятностью предсказать, учитывая лишь ее социокультурные характеристики. Умение анализировать получаемую информацию может быть важной задачей для тех, кто стремится сохранить свое ментальное и в некоторых случаях физическое благополучие.

В последнее время масс медиа все чаще обвиняют в клевете, жестокости и продажности, однако где есть спрос, там и предложение. Как подметил журналист и депутат Мажилиса VIII созыва Сергей Пономарев, людям всегда были интересны «жареные» факты. Однако, - признает он, - в последнее время сотрудники медиа действительно потеряли ощущение этических границ<sup>4</sup>. В это же время, другой известный журналист Марат Асипов утверждает, что цензура пользы не принесет, а ситуацию в итоге разрешит сам рынок медиа<sup>4</sup>. Несмотря на то, что обе точки зрения имеют право на существование, на наш взгляд, они не отменяют того факта, что из-за неоспоримого влияния СМИ, поток информации, который они выдают необходимо уметь контролировать и сортировать.

Проводя исследование, мы выделили несколько рекомендаций, как правильно взаимодействовать с медиа и каким образом можно распределить нагрузку на мозг.

1) Необходимо развивать навык анализа информации, предоставляемой в СМИ, всегда задаваться вопросом, насколько достоверна и объективна информация, и искать подтверждение в разных источниках.

2) Уменьшить время, которое человек проводит, просматривая новости и социальные медиа. Т.к. постоянное воздействие может быть утомительным и негативно влиять на психологическое состояние.

3) Обсуждать волнения и эмоции с друзьями и семьей. Обмен мнениями и поддержкой может помочь смягчить негативное воздействие, а также, возможно, предоставит другие точки зрения на обсуждаемую ситуацию.

4) Обучаться самим и обучать своих близких информационной грамотности, которая помогает понять, как создается и распространяется информация, и как она может быть искажена или воздействовать на нас.

5) Каждому человеку нужно иногда ограничивать использование СМИ и цифровых устройств. Это может быть полезным для восстановления психологического равновесия и даст мозгу передохнуть от постоянного потока информации.

Медиа оказывают мощное воздействие на наши убеждения, восприятие мира, а также на наше поведение. Исследования и обсуждения этой темы продолжаются, и мы понимаем, что воздействие СМИ на личность многогранно и зависит от множества факторов, включая контент, контекст, индивидуальные характеристики и обстоятельства.

Важно помнить о необходимости информационной грамотности и критического мышления, чтобы адекватно оценивать информацию, предоставляемую в СМИ. Самое главное осознавать, что большое количество информации, которая не успевает обрабатываться мозгом, помимо позитивных новостей, иногда имеет негативный характер. Поэтому соблюдение баланса между положительными и отрицательными новостями, а также умение их анализировать, являются фундаментом для развития независимого мнения.

#### **Список использованной литературы:**

1. Карпенко А.С., Чурочкина Л.А. Особенности воздействия массмедиа на подростков в современных условиях / ЧЕЛОВЕЧЕСКИЙ КАПИТАЛ. - 2021. - № 12(156) - том 1.

2. Анхимова Р.В. Психологические особенности влияния СМИ на личность // Международный журнал экспериментального образования. – 2015. – № 3-3. – С. 359-365;

3. ДНК свинины нашли в халяльных колбасе и консервах в Казахстане [Электронный ресурс]. URL: <https://www.nur.kz/society/1964981-dnk-svininy-nashli-v-halyalnyh-kolbase-i-konservah-v-kazahstane/>

4. Культ жестокости: как отучить современные СМИ от «поедания трупов» [Электронный ресурс]. URL: <https://dknews.kz/ru/eksklyuziv-dk/282801-kult-zhestokosti-kak-otuchit-sovremennye-smi-ot>

**УДК 629.7.052**

**Соколов Олег Аркадьевич**  
**заведующий кафедрой «Систем автоматизированного**  
**управления»**  
**ФГБОУ ВО «Санкт-Петербургский государственный**  
**Университет гражданской авиации»**  
**им. А.А. Новикова**  
**Россия, г. Санкт-Петербург**  
**Рукавицын Владислав Геннадьевич,**  
**студент 3 курса факультет «Летной эксплуатации» ЛЭГВС**  
**«Летная эксплуатация гражданских воздушных судов»**  
**ФГБОУ ВО «Санкт-Петербургский государственный**  
**Университет гражданской авиации»**  
**им. А.А. Новикова**  
**Россия, г. Санкт-Петербург**

## **МНРЛС - МЕТЕОНАВИГАЦИОННАЯ РАДИОЛОКАЦИОННАЯ СТАНЦИЯ**

**Аннотация:** Метеонавигационная радиолокационная станция (МНРЛС) – устанавливаются на ЛА для указания экипажу углового положения, дальности и степени опасности гидrometeorологических образований (ГМО), положения ЛА относительно наземных ориентиров, а также угла сноса ЛА. В статье мы разберем устройство и функции этой станции.

**Ключевые слова:** авиация, погодные явления, самолет, системы, безопасность.

**Annotation:** Meteorological navigation radar (MPRLS) – installed on the aircraft to indicate to the crew the angular position, range and degree of danger of hydrometeorological formations (GMOs), the position of the aircraft relative to ground landmarks, as well as the angle of demolition of the aircraft. In the article we will analyze the device and functions of this station.

**Key words:** *aviation, weather phenomena, aircraft, systems, security.*

## **Введение**

Метеонавигационная радиолокационная станция (МНРЛС) – это высокотехнологичное устройство, которое сочетает в себе функции метеорологического мониторинга и навигационного управления воздушным и морским движением. Эти станции играют важную роль в обеспечении безопасности и эффективности воздушных и морских перевозок, а также в научных исследованиях и прогнозировании погоды.

### **1. Основные компоненты МНРЛС**

Каждая МНРЛС состоит из нескольких ключевых компонентов, которые позволяют станции работать бесперебойно и с высокой точностью. Разберем каждый из них:

1. Радарный приемник: этот компонент используется для приема радиосигналов, отраженных от атмосферных объектов, таких как облака, осадки и другие метеорологические явления. Радарный приемник способен измерять расстояние до объектов и их скорость, что позволяет получать данные о движении воздушных судов и погодных явлений.

2. Антенна: она служит для излучения радарных сигналов и приема отраженных сигналов. Ее дизайн и размещение играют важную роль в точности и дальности обнаружения объектов.

3. Компьютерное и программное обеспечение: для обработки и анализа собранных данных необходимы специальные компьютерные программы и специальные компьютеры. Эти системы выполняют вычисления, визуализацию информации и формируют прогноз погоды и навигационные рекомендации.

4. Система связи: МНРЛС должна быть связана с другими радиолокационными станциями и управляющими органами, чтобы обеспечивать передачу данных и координирование действий.

### **2. Функции МНРЛС**

Метеонавигационные станции выполняют различные функции:

1. Метеорологический мониторинг: с помощью радаров МНРЛС можно наблюдать за метеорологическими условиями, включая дождь, снег, град, облака и туман. Эти данные необходимы для составления прогнозов погоды и обеспечения безопасности воздушных и морских перевозок.

2. Навигация и контроль движения: МНРЛС помогают в контроле движения воздушных и морских судов, предоставляя информацию о их местоположении и движении. Это важно для предотвращения столкновений и обеспечения безопасности на транспортных маршрутах.

3. Поиск и спасение: в случае чрезвычайной ситуации или аварии МНРЛС могут использоваться для поиска и спасения потерпевших, определения местоположения инцидентов и координации операций спасения.

### 3. Принцип действия МНРЛС

Формирование навигационной информации в МН РЛС происходит следующим образом. Положение наземных ориентиров и гидрометеобразований относительно ВС определяется по результатам измерений дальности и азимута отражающего объекта, а характер последнего – по интенсивности отражающего сигнала.

Дальность  $D$  определяется посредством измерения длительности временного интервала  $T_d=2D/c$  между моментами излучения зондирующего импульса и моментом приема отраженного сигнала.

Время  $T_d$  измеряется по расстоянию между началом развертки на экране ЭЛТ и отметкой цели.

Азимут отражающего наземного или воздушного объекта определяется с помощью антенны с узкой диаграммой направленности. Об азимуте объекта по угловому положению оси направленной антенны при приеме отраженного сигнала.

Антенна сканирует в пределах зоны обзора по азимуту, синхронно с движением антенны перемещается линия развертки на экране ЭЛТ. Курсовой угол цели отсчитывается по отклонению линии развертки, на которой появилась отметка цели, от положения, соответствующего продольной оси ВС («0»).

Точность измерений дальности и азимута характеризуется разрешающей способностью по дальности и азимуту, которые зависят соответственно от длительности импульса передатчика и угла раствора диаграммы направленности антенны. Чем меньше длительность импульса и угол раствора, тем лучше разрешающая способность по дальности и азимуту.

### 4. Режимы работы МНРЛС.

Для решения конкретных задач МНРЛС имеет три основных режима: «Земля», «Метео» и «Контур», а так же вспомогательный режим для самоконтроля.

Эти режимы позволяют наилучшим образом использовать возможности РЛС при выполнении определенных функций и отличаются главным образом видом диаграммы направленности антенны (ДНА) и характером индикации.

Режим «Земля» используется для получения радиолокационной карты местности с целью определения координат ВС относительно характерных наземных ориентиров. Ими могут быть водоемы, реки, крупные промышленные центры, города, горные массивы, острова и. т. д.



Информационный сигнал о пролетаемой местности формируется в полярной системе координат «азимут – дальность».

Режим «Метео» служит для обнаружения и определения координат гидрометеообразований. Радиолокационное изображение на индикаторе представляет собой горизонтальный разрез грозовой облачности плоскостью полета и позволяет качественно судить о степени опасности гидрометеообразований. Опасными принято считать те из них, которые обнаруживаются на дальностях свыше 100 км, так как факт их обнаружения свидетельствует о сильной турбулентности атмосферы в этих образованиях.

Режим «Контур» позволяет оценить степень опасности гидрометеообразований, находящихся на дальности 40...60 км от ВС. При этом используются карандашная ДНА и запирающие видеоусилители при сильных сигналах. На экране индикатора наблюдаются только сравнительно слабые сигналы, соответствующие кромке метеообразований. Чем уже такая кромка, тем опаснее данное гидрометеообразование.

#### 5. Применение МНРЛС.

1. Авиация: в авиации они играют ключевую роль в обеспечении безопасности полетов, предоставлении пилотам информации о погодных условиях и мониторинге движения воздушных судов.

2. Морская авиация: в морской навигации МНРЛС помогает судам и лодкам избегать столкновений и навигировать в плохих погодных условиях.

3. Научные исследования: МНРЛС используются в метеорологии и климатологии для сбора данных о погодных условиях и климатических изменениях.

4. Армия и оборона: в военных приложениях МНРЛС используется для слежения за вражескими объектами, обнаружения беспилотных летательных аппаратов и баллистических ракет.

#### Заключение.

Метеонавигационные радиолокационные станции представляют собой важное технологическое достижение, способствующее безопасности и эффективности воздушных и морских перевозок, а также научным исследованиям в области метеорологии и климатологии. С их помощью можно улучшить прогнозы погоды и уменьшить риски при навигации в сложных погодных условиях.

#### **Использованные источники:**

1. Бортовые метеонавигационные радиостанции [Электронный ресурс] получено из: <https://studfile.net/preview/9455057/page:15/>

2. Характеристика и применение бортовых РЛС [Электронный ресурс] получено из: [https://studopedia.ru/7\\_108769\\_harakteristika-i-primenenie-bortovih-rls-dlya-navigatsii.html](https://studopedia.ru/7_108769_harakteristika-i-primenenie-bortovih-rls-dlya-navigatsii.html)

3. Современные МНРЛС [Электронный ресурс] получено из: <https://lektsii.org/12-73385.html>

**УДК 37.032.2**

**Панова М.Ю.,**  
*главный внештатный специалист по спортивной медицине*  
**Минздрава РБ. Заведующая отделением спортивной медицины, врач по**  
*спортивной медицине, спортивный психолог, соискатель*  
**ГБУЗ Республиканский врачебно-физкультурный диспансер**  
**Башкирский институт физической культуры (филиал) ФГБОУ ВО**  
**«УралГУФК**  
**Россия, г. Уфа**

## **МОТИВАЦИЯ И ВОЛЯ, КАК ОСНОВЫ ПОДГОТОВКИ ПОДРОСТКОВ, ЗАНИМАЮЩИХСЯ ВСЕСТИЛЕВЫМ КАРАТЭ**

***Аннотация:** Статья посвящена характеристике мотивационной структуры, подростков занимающихся всестилевым каратэ. Всестилевое каратэ является видом боевого искусства, которое представляет собой систему защиты и нападения. Это не только физический бой двух оппонентов, но и «психологические шахматы», сражение двух характеров. Рассмотрены аспекты подготовки подростков, занимающихся всестилевым каратэ в соревновательной период.*

***Ключевые слова:** всестилевое каратэ, воля, мотивация, подростки, спортивная деятельность.*

***Annotation:** The article is devoted to the characteristics of the motivational structure of teenagers engaged in all-round karate. All-round karate is a type of martial art, which is a system of defense and attack. This is not only a physical battle between two opponents, but also «psychological chess», a battle of two characters. The aspects of the training of teenagers engaged in all-round karate in the competitive period are considered.*

***Keywords:** all-round karate, will, motivation, teenagers, sports activity.*

Причины, побуждающие спортсменов заниматься конкретным видом спорта, возникают под влиянием прошлого и настоящего опыта, которые влияют на сознание спортсмена. Характеристики мотивационной структуры

подростка, занимающегося всестилевым каратэ затрудняется не только сложностью, имеющейся у него системы ценностей, но и возможностью влияния своего прошлого опыта на формирование отношения к успеху, спорту, учебе. Когда становится взрослым, степень влияния различных мотивов также изменяется. По мере взросления ребенка потребность в успехе проходит три стадии развития. Сначала, до шести лет, при выполнении двигательных задач он воспринимает себя автономно. В начальной школе начинает конкурировать с другими и развивает успешные социальные потребности. Позже происходит постепенное уравнивание автономных и социальных потребностей.

Всестилевое каратэ - это боевое искусство, которое представляет собой систему защиты и нападения. Это не только физический бой двух оппонентов, но и «психологические шахматы», сражение двух характеров. Побеждает тот, у кого больше хладнокровия, выдержки, ловкости и силы. Обученный всестилевому каратэ способен максимально координировать разум и тело. Начальный уровень направляет подготовку на объект всю силу мышц для удара. После месяцев тренировок он приучает расслабляться во время боя и концентрировать основную силу только в конце удара. Через несколько лет не напрягает мышцы даже в конце удара, а как бы бьет всем телом. И на самом высшем уровне развития все удары производятся при полном расслаблении, за счет единения внутренней энергии и тела.

Подростки, занимающиеся всестилевым каратэ мотивированные на успех, ставят перед собой положительную цель в своих действиях, достижение которых однозначно можно считать успехом. Они наглядно демонстрируют желание добиться только успеха в действиях, ищут действия, активно участвуют, выбирают средства и предпочитают принимать меры для достижения целей. В когнитивной сфере наблюдается устойчивое достижение успеха. Такие спортсмены ожидают получить одобрение на действия для достижения цели, и связанная с этим работа вызывает в них положительные эмоции. Подростки, занимающиеся всестилевым спортом предпочитают ставить задачи со средним и несколько повышенным уровнем сложности, потому что их решение, усердие и навыки могут проявляться лучше всего.

Мотив - сложное психологическое образование, являющееся с содержательной стороны основанием действия и поступка деятельности и поведения, а с энергетической стороны - побуждением к достижению выбранной цели.

П.А. Рудик изучая мотивы спортивной деятельности показывает, что они не только разнообразны, но и динамичны. Один и тот же спортсмен может уловить их динамику в процессе длительных занятий спортом. На начальном

этапе занятий спортом важны непосредственно созданные условия. На этапе специализации в выбранном виде спорта играет роль мотивации и развитие особого интереса к определенному виду спорта, раскрытие навыков для этого вида спорта и желание их развивать, интенсивное эмоциональное переживание спортивного успеха и желание его усилить, расширение специальных знаний в этом виде спорта, усовершенствования спортивных техник, доводя их до идеалов и рекордов [1].

Классификацию мотивов по Л.А. Перельгиной, Н.Г. Самойлову можно разделить на три группы [3]: первая группа содержит компоненты, которые отражают основную акцентуацию на всестилевое каратэ и деятельность спортсмена. Они напрямую связаны со спортивными результатами и поэтому тренер должен сделать все, чтобы отношение к данному виду деятельности у спортсмена было максимально позитивным. Вторая группа включает в себя элементы, отражающие потребность спортсмена в выгодном социальном климате при приобретении специальных умений и навыков, при отсутствии боли, а также негативные психогенные воздействия условий конкуренции. К третьей группе относятся факторы, отражающие материальную ориентацию и материальные потребности спортсмена, а также информация о его предстоящих соперниках [2].

В качестве индивидуально-личностных факторов мотивационной и эмоционально-волевой сферы спортивных мероприятий важны следующие характеристики в мотивационной сфере - мотивация к успеху, избегание неудач, в эмоциональной сфере - состояния нервно - психического напряжения, тревожности и субдепрессии, а также уравновешенности со стороны волевой сферы - устойчивость к случайностям, самоконтроль и настойчивость, инициативность, решительность и системы саморегуляции поведения. Мотивация достижения успеха и предотвращения неудач являются важными и относительно независимыми видами человеческой мотивации, которые во многом определяют направленность личности и поведение спортсмена. Тренер - один из мощных факторов, влияющих на успех и эффективность спортсменов.

Степень нервно-психического стресса зависит от многих факторов, наиболее важными из которых являются сила мотивации, личная значимость ситуации, опыт таких переживаний, ригидность психических функциональных структур, вовлеченность в определенные виды деятельности.

Применительно к спортивной деятельности выраженность состояния нервно-психического напряжения спортсменов определяется следующими особенностями спортивной деятельности публичностью личностной

значимостью ограниченностью числа зачетных попыток ограниченностью времени и непривычностью условий осуществления спортивной деятельности при смене мест соревнования.

Таким образом, необходимыми аспектами подготовки подростков, занимающихся всестилевым каратэ в соревновательной деятельности являются:

1. Формирование выносливости, самоотверженности, мужества и решимости как желаемых приоритетных черт личности подростков, занимающихся всестилевым каратэ в тренировочной и соревновательной деятельности.

2. Формирование психической устойчивости подростков, занимающихся всестилевым каратэ к различным мешающим факторам, возникающим в процессе соревнований.

3. Обобщение и поддержание оптимального уровня мотивации для соревнований по всестилевому каратэ - это, прежде всего, причина успеха и причина, ориентированная на результаты.

4. Помогая установить правильную цель результатов соревнований и сохранить желание достичь этой цели - это стратегическая цель спортивной карьеры в целом, то есть о том, чего подросток, занимающийся всестилевым каратэ хочет достичь в результате конкурентных результатов в годы тренировок.

5. Спортивная подготовка в всестилевом каратэ - это изменение эффективной части отношений, обеспечивающей успех соревновательной деятельности [4]. Спортивный характер формируется как в тренировочном, так и в соревновательном процессе, но большинство из них связано с соревновательной деятельностью, так эта является максимальное проявление всех качеств спортсмена.

#### **Использованная литература:**

1. Алешков И.А. Опыт психологического анализа спортивной деятельности. - В сб.: Психология спортивной деятельности. М., изд. ВНИИФК, 2018.

2. Психология физического воспитания и спорта / Под ред. Т.Т. Джамгарова и А.Ц. Пунин. - М. ФиС, 2009. - 143 с.

3. Ханин Ю.Л. Психология общения в спорте. - М., ФиС, 2009. - 208 с.

4. Чикова О.М. Психологические особенности спортивной деятельности и личности спортсмена: Учебное пособие для училищ Олимпийского резерва. - Мн.: ИПП Госэкономплана РБ. 2019. - 76 с.

## НЕКОТОРЫЕ ВОПРОСЫ ОБЕСПЕЧЕНИЕ ПОЖАРНОЙ БЕЗОПАСНОСТИ НА ОБЪЕКТАХ ОТДЫХА ДЕТЕЙ

**Аннотация:** Каникулы для детей являются наиболее насыщенными, яркими и запоминающимися моментами в их жизни. В период отдыха происходят важнейшие процессы социализации, общения со сверстниками, понимания своего «Я». Распространенной формой проведения каникул является участие в профильных сменах организаций отдыха детей и их оздоровления.

**Ключевые слова:** отдых детей и их оздоровление, пожарная безопасность, пожар, требования, эвакуация.

**Abstract:** Holidays for children are the most intense, vivid and memorable moments in their lives. During the rest period, the most important processes of socialization, communication with peers, and understanding of one's self take place. A common form of vacation is participation in specialized shifts of organizations for children's recreation and their recovery.

**Keywords:** recreation of children and their recovery, fire safety, fire, requirements, evacuation.

Направления образовательного и воспитательного процессов в детских лагерях многочисленны и разнообразны.

Под профильной сменой в настоящее время понимают форму образовательной и оздоровительной деятельности с творчески одаренными или социально активными детьми, проводимую как смена юных техников, туристов-краеведов, экологов, спортсменов, математиков, филологов, журналистов, спасателей, моряков, автомобилистов, волонтеров, актива детских и молодежных общественных объединений, зимняя и летняя профильная школа по различным видам детского творчества и т.п., в период каникул с круглосуточным или дневным пребыванием участников, объединенных общими интересами, видами деятельности, членов детских и молодежных общественных организаций.

Основной целью создания профильных смен является освоение ее участниками новых полезных знаний, умений, навыков. Одним из наиболее важных и перспективных направлений профильных смен является культура безопасности и безопасность жизнедеятельности детей. С учетом развития науки и техники, изменений климата, экономики и увеличением влияния цифровой среды, виды и формы опасностей вокруг человека постоянно изменяются. Данная позиция формирует необходимость внедрения в профильные смены изучения широкого перечня обязательных вопросов обеспечения личной и общественной безопасности.

Важно также, чтобы педагог или руководитель лагеря создавали в детях чувство ответственности и понимание своей роли в обеспечении их безопасности. Обучение мерам безопасности и достижение целей профильных смен эффективно посредством общения с родителями, стимулирующих игр и своевременны неформальных разговоров, которые позволяют детям понимать, как вести себя в различных ситуациях.

Возникновение пожара в подобных учреждениях сопровождается трагическими последствиями, характеризующимися большим количеством человеческих жертв, о чем свидетельствуют статистические данные МЧС России. В качестве примера можно выделить трагический случай произошедший на территории палаточного лагеря «Холдоми» в Хабаровском крае, пожар потряс общественность и послужил мощным основанием пересмотра требований пожарной безопасности в отношении детских лагерей, размещаемых в палатках и иных некапитальных строениях.

В данном случае огонь уничтожил 20 палаток из 26. Всего в лагере находились 189 детей от 7 до 15 лет. Погибли четыре ребенка, в том числе девочка, которой должно было исполниться 11 лет, и мальчик, который бросился спасать друзей.

Пожары в данной категории объектов происходят с регулярной периодичностью. При этом систематически из-за физических особенностей проживающих присутствуют человеческие жертвы. В совокупности задача обеспечения пожарной безопасности детей при отдыхе формирует актуальность исследования.

В качестве объекта исследования выбран здание спортивного лагеря одного из муниципальных автономных учреждений круглогодичного использования, расположенный в селе Сарыг-Сеп Каа-Хемского района Республики Тыва. Объект защиты представляет собой двухэтажное здание второй степени огнестойкости и класса конструктивной пожарной опасности – С0. Выполнив расчет времени блокирования путей эвакуации опасными факторами пожара, мы узнаем необходимое время эвакуации из здания.

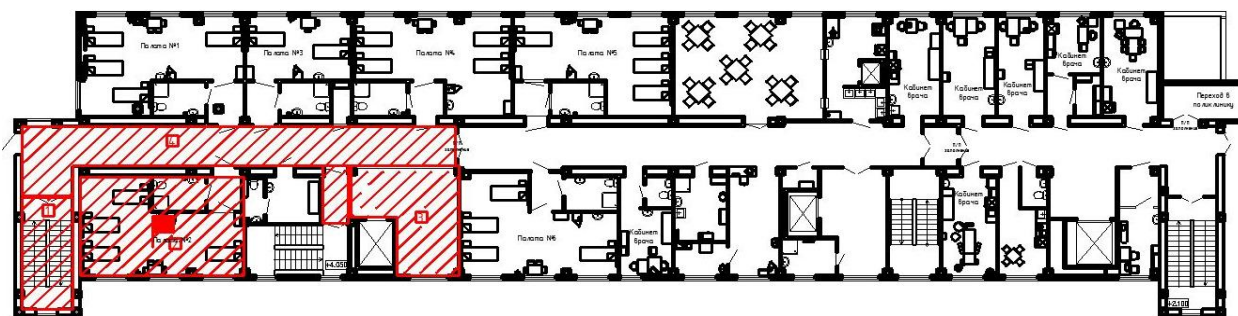

**Рисунок 1. Расчетные области распространения опасных факторов пожара**

**Таблица 1.**

**Характеристика пожарной нагрузки**

Показатель	Значение
Низшая теплота сгорания, кДж/кг	14000,00
Линейная скорость пламени, м/с	0,0045
Удельная скорость выгорания, кг/м <sup>2</sup> ·с	0,0137
Дымообразующая способность, Нп·м <sup>2</sup> /кг	47,7
Потребление кислорода (O <sub>2</sub> ), кг/кг	- 1,369
Выделение газа:	
углекислого (CO <sub>2</sub> ), кг/кг	1,478
угарного (CO), кг/кг	0,03
хлористого водорода (HCl), кг/кг	0,0000

**Таблица 2.**

**Предельно - допустимые значения опасных факторов пожара**

Параметры	Значение	
Значение температуры	70 <sup>0</sup> С	
Концентрация O <sub>2</sub>	0,226, кг×м <sup>3</sup>	17,5 %
Содержание CO <sub>2</sub>	0,11 кг×м <sup>3</sup>	8,5 %
Содержание CO	1,16×10 <sup>-3</sup> кг×м <sup>3</sup>	1496 ppm
Содержание HCl	23×10 <sup>-3</sup> кг×м <sup>3</sup>	17.8 ppm



**Таблица 3.****Результаты расчета времени блокирования эвакуационных путей и выходов при развитии пожара**

<b>Наименование помещения, блока помещений</b>	<b>Время блокирования эвакуационных путей с, (мин)</b>	<b>Время блокирования эвакуационных путей с учетом коэффициента безопасности <math>(0,8t_{бл})</math>, мин</b>
Расчётная область № 1	1030 (17,16)	13,73
Расчётная область № 2	95 (1,58)	1,26
Расчётная область № 3	410 (6,83)	5,47
Расчётная область № 4	370 (6,16)	4,92

В результате проведённых расчетов установлено, что время блокирования путей эвакуации опасными факторами пожара в помещениях здания составляет:

- Лестничная клетка (Расчётная область № 1) - 13,73 мин;
- Спальное помещение №2 – помещения очага пожара (Расчётная область № 2) - 1,26 мин;
- Рекреация (Расчётная область № 3) - 5,47 мин;
- Коридор этажа (Расчётная область № 4) - 4,92 мин.

В целях установления фактического времени эвакуации были проведена серия тренировочных эвакуаций детей из указанного здания в летнее время. Так среднее время эвакуации полученное по результатам пяти тренировок получилось равным 10,5 минут, соответственно условия безопасной эвакуации выполняются.

**Использованные источники:**

1. Технический регламент о требованиях пожарной безопасности: федеральный закон от 22.06.2008 г. № 123 (ред. от 14.07.2022).
2. Сгорели заживо: почему каждый год в хосписах и домах престарелых в России от огня гибнут люди. URL: <https://29.ru/text/world/2020/12/15/69631581/> (дата обращения: 11.09.2021).
3. Об утверждении Правил противопожарного режима в Российской Федерации: постановление Правительства Рос. Федерации от 16 сент. 2020 г. № 1479 (в ред. от 21 мая 2021 г. № 766). Доступ из справ.-правовой системы «КонсультантПлюс».

4. Об утверждении методики определения расчетных величин пожарного риска в зданиях, сооружениях и строениях различных классов функциональной пожарной опасности: приказ МЧС РФ от 30 июня 2009 г. № 382 (зарег. в Минюсте Рос. Федерации 6 авг. 2009 г., рег. № 14486; введ. 10 июля 2009 г.). Доступ из справ.-правовой системы «КонсультантПлюс».

5. СП 1.13130.2020 Системы противопожарной защиты. Эвакуационные пути и выходы.

6. Вытовтов А.В., Королев Д.С., Федоров А.В. Математическое моделирование процесса спасения маломобильных групп населения при пожаре // Науч.-аналит. журн. «Вестник С.-Петерб. ун-та ГПС МЧС России». 2020. № 4. С. 126–131.

7. Русских Д.В., Вытовтов А.В., Шевцов С.А. Особенности процесса эвакуации людей из производственного помещения при пожаре // Техносферная безопасность. 2019. № 1 (22). С. 70–82.

**УДК 616.33-002.44-092-08**

**Скворцова Екатерина Михайловна**  
**Ассистент кафедры теоретической биохимии с курсом**  
**клинической биохимии**

**ФГБОУ ВО ВолгГМУ МЗ РФ**

**Россия, г. Волгоград**

**Скворцов Всеволод Владимирович**

**Доктор медицинских наук,**

**Профессор кафедры внутренних болезней**

**ФГБОУ ВО ВолгГМУ МЗ РФ**

**Россия, г. Волгоград**

## **НОВОЕ В ФАРМАКОТЕРАПИИ ЯЗВЕННОЙ БОЛЕЗНИ ЖЕЛУДКА**

**Аннотация:** язвенная болезнь желудка – хроническая полиэтиологическая патология, протекающая с формированием язвенных повреждений в желудке, со склонностью к прогрессированию и развитию осложнений. По данным Всемирной организации здравоохранения, язвенной болезнью страдает от 5 до 10% населения Земли, в развитых странах встречается у 3-5% взрослого населения. У мужчин язвенная болезнь наблюдается чаще, чем у женщин. В последнее время снизить и улучшить течение этого заболевания позволили новые методы терапии с использованием гастроцитопротекторов.

**Ключевые слова:** язвенная болезнь, хеликобактериальная инфекция, язва, осложнения, ребамипид, ингибиторы протонного насоса, антациды.

**Annotation:** Gastric ulcer is a chronic polyetiologiсal pathology that occurs with the formation of ulcerative lesions in the stomach, a tendency to progression and the formation of complications. According to the World Health Organization, gastric and duodenal ulcers affect five to ten percent of the world's population. Peptic ulcer disease is widespread and in developed countries occurs in 3-5% of the adult population. In men, peptic ulcer disease is observed more often than in women. Recently, new diagnostic methods and successful treatment of *Helicobacter pylori* infection have made it possible to reduce the prevalence of this disease.

**Keywords:** peptic ulcer, *Helicobacter pylori* infection, ulcer, complications, rebamipide, proton pump inhibitors, antacids.

Лечение язвенной болезни должно быть комплексным и включать в себя не только назначение лекарственных препаратов, но и проведение широкого круга различных мероприятий: диетическое питание, прекращение курения и злоупотребления алкоголем, отказ от приема препаратов, обладающих ульцерогенным действием, нормализацию режима труда и отдыха, санаторно-курортное лечение. Больные с неосложненным течением язвенной болезни подлежат консервативному лечению. В большинстве случаев оно проводится амбулаторно. Однако при выраженном болевом синдроме, высоком риске развития осложнений (например, большие и гигантские размеры язв), необходимости дообследования с целью верификации диагноза (например, при неясном характере язвенного поражения желудка), тяжелых сопутствующих заболеваниях целесообразна госпитализация пациентов.[1-3]

Ниже в таблице представлены базисные противоязвенные препараты с оценкой их эффективности с позиций медицины, основанной на доказательствах.

Таблица.

Уровень доказательности эффективности различных базисных противоязвенных препаратов в лечении ЯБ

Препараты	Уровень доказательности
Антациды	3С
H <sub>2</sub> -блокаторы	1А
Ингибиторы протонной помпы	1А

Необходимо отметить, что арсенал цитопротективных лекарственных средств, используемых в качестве гастропротекторов, сегодня расширен за

счет регистрации нового препарата ребамипида [4-8]. Механизмы действия данного препарата заключаются в стимулировании синтеза простагландинов PGE2 и PGI2 и гликопротеинов желудка, а также в ингибировании продуктов оксидативного стресса, провоспалительных цитокинов и хемокинов [6, 8, 9]. Ребамипид не обладает собственным антибактериальным эффектом, однако в экспериментальных исследованиях показано, что данный препарат способен блокировать важнейший этап экспрессии вирулентных свойств *H. pylori* - адгезию к эпителиоцитам слизистой оболочки желудка (СОЖ) [6-8]. Данные характеристики ребамипида находят свое отражение в клинических исследованиях. При назначении этого препарата важно понимать его фармакодинамику и фармакокинетику, чтобы осуществлять индивидуальный подбор терапии в конкретном клиническом случае. [6, 8, 9].

Гастропротектор ребамипид представляет собой соединение, выбранное из более чем 500 аминокислотных аналогов 2(1H)-хинолинона. Препарат стимулирует выработку простагландинов в СОЖ и улучшает не только скорость, но и качество заживления язв. Кроме того, он защищает слизистую желудка от острого повреждения, вызванного различными вредными факторами. На основании этих результатов ребамипид впоследствии был изучен в нескольких клинических исследованиях и одобрен в Японии для применения у пациентов с язвой желудка и острым гастритом. Ребамипид улучшал качество заживления язвы желудка и уменьшал риск рецидивов язвы в будущем. [4-9]

Для выяснения механизмов действия ребамипида был проведен ряд исследований. Эти исследования показали, что он увеличивает содержание гликопротеиновых компонентов в слизи желудка, стимулирует миграцию и пролиферацию монослоев поврежденных эпителиальных клеток, увеличивает экспрессию эпидермального фактора роста и его рецептора в нормальной и изъязвленной слизистой оболочке желудка, а также удаляет активные радикалы кислорода. Препарат ослабляет активность нейтрофилов и продукцию воспалительных цитокинов, стимулируемую нестероидными противовоспалительными препаратами (НПВП) и/или *H. pylori*. Таким образом, ребамипид может улучшать состояние СОЖ у пациентов, принимающих НПВП или инфицированных *H. pylori*. Подавление иммуновоспалительных реакций ребамипидом у пациентов с хеликобактериозом может предотвратить развитие гастрита, язвенной болезни, ее рецидивов и, возможно, рака желудка. Более того, ребамипид может ускорить эрадикацию инфекции *H. pylori* при использовании стандартной эрадикационной терапии (ЭТ). [4-9]

В проспективное рандомизированное сравнительное исследование было включено 94 пациента с неосложненной *H. pylori*-ассоциированной язвенной болезнью (ЯБ) желудка / двенадцатиперстной кишки. Первая группа (n=36) получала классическую тройную схему первой линии (омепразол 20 мг 2 раза в сутки, амоксициллин 1000 мг 2 раза в сутки, кларитромицин 500 мг 2 раза в сутки) в течение 10 дней. Пациентам второй группы (n=33) назначалась классическая тройная схема с включением в ее состав ребамипида (омепразол 20 мг 2 раза в сутки, амоксициллин 1000 мг 2 раза в сутки, кларитромицин 500 мг 2 раза в сутки, ребамипид 100 мг 3 раза в сутки) в течение 10 дней. Пациентам третьей группы (n=25) назначалась классическая тройная схема с включением ребамипида (омепразол 20 мг 2 раза в сутки, амоксициллин 1000 мг 2 раза в сутки, кларитромицин 500 мг 2 раза в сутки, ребамипид 100 мг 3 раза в сутки) в течение 10 дней, с пролонгацией приема ребамипида на протяжении последующих 20 дней. Эффективность эрадикации *H. pylori* в первой группе составила 77,7% (ITT), 82,3% (PP), во второй - 81,8% (ITT), 84,4% (PP), а в третьей - 84% (ITT), 87,5% (PP). Применение ребамипида в составе тройной схемы ассоциировалось с повышением эффективности эрадикации *H. pylori*, как при одновременном использовании со схемой, так и при последующем пролонгированном приеме. Отмечена более выраженная динамика эпителизации эрозивно-язвенных изменений слизистой оболочки желудка и двенадцатиперстной кишки к 21-м и 28-м суткам в третьей группе пациентов. Частота побочных явлений между группами оказалась сопоставимой: 22,2% в первой группе, 24,2% во второй группе и 20% в третьей группе. При патоморфологической оценке биоптатов пациентов с ЯБ желудка на 6-й неделе после проведенного лечения выявлены достоверные различия между первой и третьей группами по показателю воспалительной активности в антральном отделе желудка ( $2 \pm 0,63$  против  $1,4 \pm 0,52$ ;  $p=0,0399$ ). [5-7]

### **Заключение**

Эффективность классических схем эрадикационной терапии в последние годы снижается, что коррелирует с ростом числа резистентных к антибиотикам штаммов хеликобактера в популяции. Среди методов оптимизации, позволяющих повысить эффективность лечения, можно выделить добавление гастроцитопротектора ребамипида в лечебные схемы. Терапия должна быть комплексной с использованием новых эффективных ингибиторов протонной помпы (ИПП) в схемах ЭТ. Достоверное снижение частоты побочных явлений на фоне эрадикационной терапии достигается с использованием адьювантной терапии в лице пробиотиков [6-9].

### **Использованные источники:**

1. Malfertheiner P, Megraud F, O'Morain CA, Gisbert JP, Kuipers EJ, Axon AT, Bazzoli F, Gasbarrini A, Atherton J, Graham DY, Hunt R, Moayyedi P, Rokkas T, Rugge M, Selgrad M, Suerbaum S, Sugano K, El-Omar EM. Management of *Helicobacter pylori* infection-the Maastricht V/Florence Consensus Report. *Gut*. 2016. pii: gutjnl-2016-312288.
2. Katada K, Yoshida N, Isozaki Y, et al. Prevention by rebamipide of acute reflux esophagitis in rats. *Dig Dis Sci*. 2005; (50 Suppl.)1:S97-103.
3. Yamane S, Amano H, Ito Y, et al. The role of thromboxane prostanoid receptor signaling in gastric ulcer healing. *Int J Exp Pathol*. 2022;103(1):4-12.
4. Маев И.В., Кучерявый Ю.А., Андреев Д.Н., Баркалова Е.В. Эрадикационная терапия инфекции *Helicobacter pylori*: обзор мировых тенденций. *Тер. архив*. 2014; 3: 94-99.
5. Maev IV, Andreev DN, Kucheryavyi YuA, Dicheva DT. Host factors influencing the eradication rate of *Helicobacter pylori*. *World Applied Sci J*. 2014; 30: 134-140.
6. Андреев Д.Н., Маев И.В. Ребамипид: доказательная база применения в гастроэнтерологии. *Терапевтический архив*. 2020;92(12)97-104.
7. Tanigawa T, Watanabe T, Higashimori A, et al. Rebamipide ameliorates indomethacin-induced small intestinal damage and proton pump inhibitor-induced exacerbation of this damage by modulation of small intestinal microbiota. *PloS One*. 2021;16(1):e0245995
8. Маев И.В., Кучерявый Ю.А., Андреев Д.Н. Актуальные возможности оптимизации антихеликобактерной терапии. *Лечащий врач*. 2014;4:73-79.
9. Kim KT, Lee JY, Park JH, et al. Capmul MCM/Solutol HS15-Based Microemulsion for Enhanced Oral Bioavailability of Rebamipide. *J Nanosci Nanotechnol*. 2017;17(4):2340-4.

## НОВЫЕ ФОРМЫ МЕЖДУНАРОДНЫХ ЭКОНОМИЧЕСКИХ ОТНОШЕНИЙ

**Аннотация:** статья посвящена анализу международных экономических отношений. Рассматриваются ключевые субъекты, которые выстраивают цепь мирового взаимодействия. Определяются основные факторы экономического сотрудничества. Представляются результаты исследовательского анализа по данной тематике.

**Ключевые слова:** международные экономические отношения, транснациональные компании, глобализация, инновации, цифровизация.

**Annotation:** the article is devoted to the analysis of international economic relations. The key subjects that build the chain of global interaction are considered. The main factors of economic cooperation are determined. The results of a research analysis on this topic are presented.

**Keywords:** international economic relations, multinational companies, globalization, innovation, digitalization.

В новом столетии происходит активное развитие экономики и международной торговли. Экономические отношения претерпевают серьёзные изменения под воздействием технологического прогресса, что, в свою очередь, отражается на конкуренции. Она углубляется всё больше и страны находят новые пути взаимодействия по разным отраслям. Происходит усиление влияния транснациональных компаний (далее – ТНК) на мировом рынке. Постепенно формируются цепочки добавленной стоимости, увеличивается роль объём высокотехнологичной продукции за счёт расширения кластеров в производстве, а также растёт уровень торговли в целом.

Главными экономическими единицами на мировом рынке становятся организации, владеющие капиталом, достаточным для создания высокоэффективной производственной деятельности, что в свою очередь определит вектор их дальнейшего развития [1, с. 183]. В международных

экономических отношениях (далее – МЭО) можно отметить несколько важнейших звеньев, к которым относятся: государства, национальные и транснациональные компании; фактор формирования и развития конкуренции; мировые финансовые институты; интеграционные объединения (ЕС, ЕАЭС, АТЭС); международные и межправительственные организации.

Объектами МЭО являются товары, технологии, информация, составившие на данном этапе самостоятельные экономические области и укрепляющие экономическую кооперацию государств.

В целом процесс внедрения новых технологий в государство оценивается индексом DEI, который оценивает открытость отдельной страны к инновациям (рис. 1)

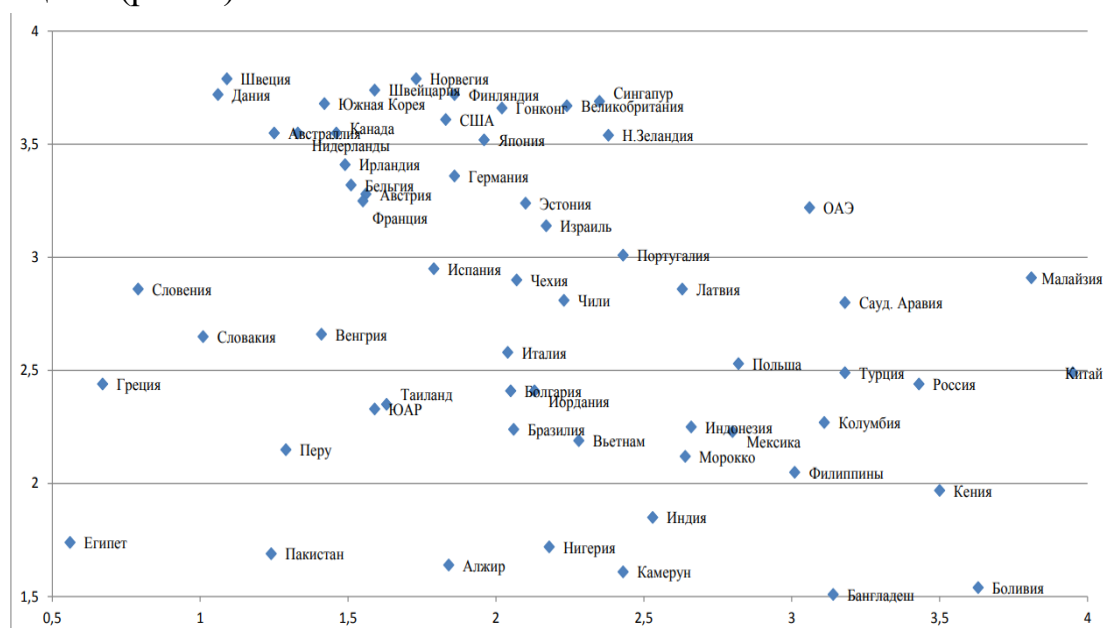

**Рис. 1. Соотношений государств относительно индекса DEI и скорости инновационного внедрения**

**Примечание: горизонтальная ось – скорость инновационного внедрения; вертикальная ось – индекс DEI.**

Как видно из рисунка, наиболее восприимчивыми к инновациям являются европейские, некоторые азиатские и североамериканские страны. Африканские же государства, наоборот, сохраняют традиционную национальную экономику и не склонны к новым технологиям [2, с. 100].

Определённые факторы влияют на деятельность субъекта в МЭО. Одним из таких факторов является географическое расположение и природные условия. Данные обстоятельства являются изначальными и подразумевают под собой обладание теми или иными ресурсами. Сюда входят климат, уровень насыщенности ископаемыми и население. К примеру, Российская Федерация имеет внушительные запасы нефти, угля и природного газа, как основных источников энергии [3, с. 64]. Из-за такого расположения



государство обладает отличными климатическими условиями, которые благоприятно сказываются на её экономическом уровне. Другим типом является приобретённый фактор, то есть культурные, этнические или религиозные особенности; уровень научно-технического развития и производства. Данные факторы приобретаются и влияют непосредственно на взаимодействие между государствами. Складывается сотрудничество, в частности, на основе политической ситуации в определённых странах, на основе которой уже может происходить воздействие на третьи страны, например путём введения санкций для подавления экономики.

Влияния глобализации на современные международные экономические отношения очень сильно просматривается в финансовом секторе, где происходит отслеживание самостоятельности транснационального рынка и технологического блока. Основным признаком глобализации в МЭО является мировое экономическое сообщество, превращающееся в планетарную экономику. Происходит изменение в устройстве рынка, где национальные экономические процессы заменяются международными. Быстро развивается транснациональный капитал, вследствие чего происходит снижение регулирующих функций национального государства. Фондовые рынки становятся глобальными, тем самым меняя хозяйственную деятельность. К настоящему моменту активно функционируют евторынки, на которых национальные банки выдают кредиты и принимают депозиты в других странах через офшорные схемы [4, с. 236]. Они представляют собой конгломерат банков, которые базируются в разных точках Европы и предоставляют: еврокредиты, евро облигации, евро акции. Одним из примеров являются Каймановы острова, на которых отсутствует влияние транснациональных компаний. ТНК и государства с дефицитным платежным балансом являются именно заёмщиками. Из-за либерализации финансовых рынков нет контроля над свободно перемещаемым транснациональным капиталом, который является спекулятивным, и, в результате интенсивного оттока капитала из принимающих его странах, происходит замедление темпа роста национальной экономики. Поэтому в перемещении капитала огромную роль играют прямые иностранные инвестиции, осуществляемые ТНК.

Международная торговая биржа показывает важность разделения производственных функций и вынесение их за национальные рамки. Это в свою очередь приводит к масштабному разделению труда между странами и эффективному распределению межотраслевых функций. В результате научного и технологического прогресса происходит внедрение международных компаний в разные страны, что приводит к укреплению

экономических связей между государствами. Это является тенденцией открытости национальных экономик и развивает МЭО.

То есть наукоёмкие технологии в эпоху цифровизации являются новыми формами проявления МЭО [5, с. 210]. Из этого вытекает высокая степень инновационности МЭО (расширенный ассортимент наукоёмких технологий, снижение рисков на финансовых и валютных рынках), обеспечивающая электронную торговлю, торговля интеллектуальной собственностью. Также возрастает влияние религиозных факторов, которые отражаются на производстве и выпуске, например: продукции для определённой этнической группы.

Процесс глобализации имеет двоякий эффект, ведь помимо благоприятного влияния на экономику и создания возможностей для развития возникают проблемы разного типа, начиная от отставания развивающихся стран от развитых и заканчивая серьёзными территориальными конфликтами. Поэтому МЭО являются очень хрупкими и появляется необходимость постоянного их поддержания путём создания транснациональных соглашений или обеспечения эффективного долгосрочного сотрудничества на условиях, приемлемых для всех сторон.

Таким образом мировое сообщество осуществляет поиск оптимальных моделей контроля и регулирования мировой экономики для благоприятного и плавного развития международных экономических отношений.

#### **Использованные источники:**

1. Кудров, В.М. Мировая экономика: социально экономические модели. развития: учеб. пособие / В. М. Кудров. — М.: Магистр: ИНФРА М, 2019. — 183 с.
2. Любецкий, В.В. Мировая экономика и международные эконом. отношения: Учебник / В.В. Любецкий. - М.: Инфра-М, 2018. - 100 с.
3. Помарева, К.С. Международные экономические отношения. Учебное пособие / К.С. Помарева, Л.А. Кривенцова. - М.: Юнити, 2017. - 64 с.
4. Рыбалкин, Е.В. Международные экономические отношения. Учебник / Под ред. В.Б. Мантусова. - М.: Юнити, 2018. - 236 с.
5. Смитиенко, Б.М. Международные экономические отношения: Учебник / Б.М. Смитиенко. - М.: Инфра-М, 2018. - 210 с.

*Соколов Олег Аркадьевич  
заведующий кафедрой «Систем автоматизированного  
управления»*

*ФГБОУ ВО «Санкт-Петербургский государственный  
Университет гражданской авиации»  
им. А.А. Новикова*

*Россия, г. Санкт-Петербург*

*Егоров Егор Владимирович,*

*студент 3 курса факультет «Летной эксплуатации» ЛЭГВС*

*«Летная эксплуатация гражданских воздушных судов»*

*ФГБОУ ВО «Санкт-Петербургский государственный  
Университет гражданской авиации»*

*им. А.А. Новикова*

*Россия, г. Санкт-Петербург*

## **ОБЩИЕ СВЕДЕНИЯ О СИСТЕМА ПРЕДУПРЕЖДЕНИЯ ПРИБЛИЖЕНИЯ ЗЕМЛИ**

***Аннотация:** В данной статье рассмотрены Система предупреждения приближения земли, которая является перспективным направлением развития посадочных систем в будущем.*

***Ключевые слова:** система предупреждения приближения к земле, аэронавигация.*

***Annotation:** This article discusses the course and glide landing system and the ground proximity warning system which is a promising direction for the development of warning systems in the future.*

***Key words:** ground proximity warning system, aeronavigation.*

## Общие сведения о Системе предупреждения приближения земли



Рисунок 1 – Интерпретация режимов с силуэтом самолёта

Система предупреждения приближения земли (СППЗ-85) предназначена для предупреждения лётчиков о попадании в ситуации, которые могут привести к удару воздушного судна о землю.

На экране КИСС индицируются сигналы, которые сопровождаются речевыми командами. Сигналы выдаются в нескольких режимах СППЗ:

**Режим 1.** Режим превышения  $V_y$ . Выдаются речевые команды "Опасный спуск" и "Тяни вверх". (Пока нормируемые значения не будут достигнуты и не сменят полностью пороговые, команды будут продолжаться)

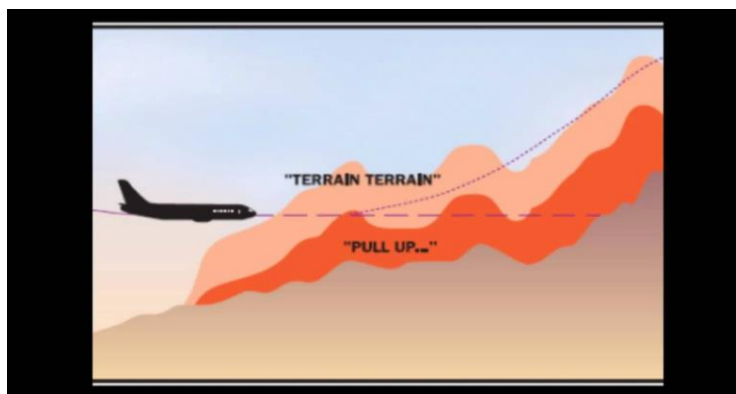
**Режим 2.** Превышение пороговых значений вертикальной скорости сближения непосредственно с землёй.

**Различают:**

**2А** (при закрылках не в посадочной конфигурации) "Земля. Тяни вверх".

**2Б** (при закрылках в посадочной конфигурации) "Земля".

**Режим 3.** Когда идёт резкая потеря высоты на взлете или при уходе на второй круг, то выдаётся команда: "Не снижайся".

**Режим 4.** Полет вблизи земной поверхности с невыпущенной механизацией крыла или шасси.

**Различают также:**

**4А** (landing gear is not extended) выдаются команды: "Низко, шасси" и "Низко, земля". Сопровождается надписью "ПРОВЕРЬ ШАССИ" на КИСС.

**4Б** (flaps are not up) выдаются команды: "Низко, закрылки" и "Низко, земля". Сопровождается надписью: "ПРОВЕРЬ ЗАКРЫЛКИ" на КИСС.

**Режим 5.** Сильное отклонение от глиссады перед посадкой.

Выдаётся команда: "Глиссада". По мере того, как глиссада отклоняется, увеличивается частота команд.



Рисунок 2 – Приборное оборудование

Система СППЗ работает в диапазоне высот от  $15 \pm 6$  м до 750 м на всех этапах полёта и при уходе на 2-й круг. Предупредительные сигналы срабатывают на высоте полета ниже минимально допустимой или при отклонении вниз от зоны равных сигналов глиссады.

Минимально допустимые значения истинной высоты и максимально допустимые отклонения вниз от глиссады автоматически вычисляются системой во время всех этапов полёта полета на основе текущих сигналов истинной высоты, отклонения от зоны равных сигналов глиссады в зависимости от положения шасси и закрылков.

Система СППЗ включает в себя формирователь и вычислитель, находятся они в моноблоке, который, в свою очередь, располагается во втором техотсеке. Работоспособность без охлаждения в течение не менее 30 мин при температуре окружающего воздуха  $+45^\circ \text{C}$ . Электропитание осуществляется переменного тока 115 В 400 Гц от шины генератора № 1 левого борта. Включение системы производится выключателем СЭИ № 1, на левом щитке включения систем верхнего пульта пилотов.

Время готовности системы после включения электропитания не превышает одной минуты. Время непрерывной работы не менее пятнадцати часов.

В системе предусмотрена защита от ложных срабатываний при неисправной работе системы электроснабжения. Восстановление работоспособности СППЗ после сбоя в работе системы электроснабжения происходит автоматически за время не более одной минуты.

СППЗ получает входную информацию в виде разовых команд и последовательного двоичного кода. Источниками входной кодовой информации являются следующие системы:

- ILS № 1 – по сигналам отклонения от глиссады  $\epsilon_r$  и заданному магнитному курсу  $\psi_{\text{ВПП зад}}$ ;
- СВС № 1 – по сигналам  $V_y$ ,  $M$ ,  $H_{\text{абс}}$  и  $H_{\text{отн}}$  РВ № 1 – по сигналу  $H_{\text{РВ}}$ ;
- РВ № 1 – по сигналу  $H_{\text{РВ}}$

- MLS № 1 – по сигналам отклонения от заданного угла места  $\Delta$  УМ и заданного азимута ВПП  $\Delta$ Аз;

- БИНС № 1 – по сигналу текущего МК  $\psi_{\text{тек. маг.}}$ .

Источниками разовых команд являются:

- ССЛО - по дискретному сигналу включения наземного тест-контроля;

- СПЗ-6 - по сигналам посадочного и непосадочного положения механизации крыла;

- концевой выключатель положения левой стойки шасси - по сигналам убранный или выпущенный положение шасси.

Потребителями информации от СППЗ являются системы:

АВСА - для обеспечения прослушивания речевых сообщений между членами лётного экипажа;

КИСС - для высвечивания на экранах ИМ-2 надписей: "**НИЗКО, ШАС-СИ**", "**НИЗКО, ЗАКРЫЛКИ**" с момента их появления до прекращения действия условий, их вызывающих, надписи "**ОТКАЗ СППЗ**", отображаемой по вызову при нажатии кнопки **БЛОКИ**;

ССЛО - для приема информации о состоянии СППЗ, источников входящей информации и линий связи с ними;

МСРП - для регистрации срабатывания СППЗ по командам (разовым) "**Глиссада**" и "**Земля. Тяни вверх**".

Органы управления системы расположены на щитках ССО, которые располагаются на левом и правом бортовых пультах пилотов.

Выключатель СППЗ ОТКЛОН ГЛИСС, находится на левом щитке ССО, служит для исключения ложной сигнализации в режиме 4 и для сохранения сигнализации в режиме 2 в случае захода на посадку с закрылками в непосадочном положении ( $\delta_3 < 26^\circ$ ),

Кнопки на пульте аппаратуры речевого оповещения **ПРЕКРАЩ**, **ПОВТОР**, **КОНТР** служат для прекращения, повторения и контроля в случае необходимости звуковых сигналов предупреждения.

Перевод СППЗ в режим расширенного наземного контроля производится от системы ССЛО. Результаты контроля выдаются в ССЛО – отображаются на экране КИСС при нажатии кнопки **БЛОКИ**. В случае отказа СППЗ на передней панели моноблока СППЗ загорается индикация, которая уведомляет тех. персонал о необходимости замены моноблока.

#### **Список литературы:**

1) Аэронавигация. Ч. II. Радионавигация в полете по маршруту: Учебное пособие [Книга] / авт. Сарайский Ю.Н. Липин А.В., Либерман Ю.И.. - Санкт-Петербург: Санкт-Петербургский государственный университет

гражданской авиации имени Главного маршала авиации А.А. Новикова, 2021. — 34-36 стр.

2) Учебное пособие по аэронавигации Сарайский Ю.Н., Алешков И.И., А.В. Липин, Ю.И. Либерман. Часть 2 - Санкт-Петербург: Санкт-Петербургский государственный университет гражданской авиации имени Главного маршала авиации А.А. Новикова, 2010. – 9-14 стр.

**УДК: 796**

**Трубецкова А.А.**

**Студентка кафедры зарубежной филологии и переводоведения  
Саратовский государственный университет  
Бакалавр**

## **ОЗДОРОВИТЕЛЬНАЯ ФИЗИЧЕСКАЯ КУЛЬТУРА НА СОВРЕМЕННОМ ЭТАПЕ**

***Аннотация.** В статье рассматриваются вопросы оздоровительной физической культуры на современном этапе. Описаны особенности современной оздоровительной физической культуры, важность регулярных занятий физической культуры.*

***Annotation.** The article deals with the issues of health-improving physical culture at the present stage. The features of modern health-improving physical culture, the importance of regular physical culture classes are described.*

***Ключевые слова:** здоровье, физическая культура, оздоровление, спорт, занятия, современные технологии.*

***Keywords:** health, physical education, wellness, sports, classes, modern technologies.*

Актуальность данного исследования обусловлена необходимостью повышения значимости исследуемых понятий в области физической культуры и оздоровительной деятельности. В настоящее время существует неоднозначность в определении основных терминов, что затрудняет эффективную коммуникацию и понимание между специалистами и практикующими.

Исследование направлено на установление обоснованных определений и понимания термина «оздоровительная физическая культура», которые будут способствовать более четкому мышлению, общему взаимопониманию и убеждению в необходимости проведения оздоровительных мероприятий.

Также, данное исследование будет вносить вклад в разрешение противоречий, существующих в теории и практике физической культуры, связанных с использованием различных подходов к определению понятий, направленных на достижение оздоровительных целей.

Таким образом, данное исследование приобретает большую значимость в контексте осознанной и мотивированной физкультурно-оздоровительной деятельности, предоставляя достоверное понимание основных понятий и способствуя более эффективному выполнению оздоровительных мероприятий.

Оздоровительная физическая культура — это область физической активности, направленная на поддержание и улучшение физического и психического здоровья человека. История оздоровительной физической культуры насчитывает многовековой путь развития, начиная с древних цивилизаций до современных технологических новаций [1].

Исследования таких ученых, как В.К. Бальсевич, В.И. Бондин, А.А. Горелов, Л.И. Лубышева, В.П. Лукьяненко, Л.П. Матвеев, И.В. Манжелей, В.Н. Платонов и других, посвящены характеристике основных понятий и научных направлений в современной теории физической культуры. Эти исследования отражают различные аспекты физкультурной деятельности, направленной на развитие и совершенствование возможностей человеческого организма [2].

В представленных понятиях, таких как «физическая культура», «физическое воспитание», «физическое развитие», «физическое совершенствование», «физическая подготовка», «физкультурная деятельность», «спорт» и др., авторами предложены свои определения, которые отражают как двигательные, так и интеллектуальные компоненты человека.

В древности оздоровительная физическая культура была тесно связана с религиозными обрядами и ритуалами, являясь символом культовой жизни. Времена античности и средневековья известны своими гигиеническими практиками, такими как гимнастика и массаж, которые считались неотъемлемой частью физического развития человека. Одним из самых известных методов оздоровления была греческая гимназия, где молодые люди занимались физическими упражнениями и укрепляли свое тело и дух.

В современности оздоровительная физическая культура стала неотъемлемой частью нашей жизни. С развитием науки и технологий появились новые методы для поддержания физической формы и укрепления здоровья.



Три компонента здоровья - физический, душевный и социальный - являются предметом многочисленных исследований в различных областях научных знаний о человеке. Однако в исследованиях Б.П. Яковлева рассматривается также четвертый компонент здоровья - психический, что является недостаточно обоснованным.

В своих фундаментальных исследованиях В.И. Вернадский указывает, что организм человека представляет собой открытую термодинамическую систему, жизнеспособность которой определяется ее энергопотенциалом. Чем больше мощность и емкость реализуемого энергопотенциала, а также эффективность его расходования, тем выше уровень здоровья индивида.

В отношении понятия «физического» компонента здоровья, концепция Г.Л. Апанасенко подразумевает оценку здоровья по общей сумме энергетического потенциала организма, показателем которого может быть максимальное потребление кислорода (МПК).

Понятие «культура» имеет множество дефиниций в различных областях знаний. В теоретической культурологии, философии, педагогике и деятельностном подходе были предложены различные трактовки этого понятия. Например, Э.С. Маркарян определяет «культуру» как внебиологический, выработанный, особый, лишь человеку присущий способ деятельности и соответствующим образом объективизированный результат этой деятельности.

Исследования в области характеристики сущности и содержания понятий «здоровье», «физическая» и «культура» позволяют предложить оригинальное определение оздоровительной физической культуры. Она может быть определена как «система физического воспитания, основанная на научных подходах и объединяющая двигательную деятельность, направленную на укрепление здоровья, с целью повышения энергопотенциала мышечных сокращений, систем и органов организма человека».

Оздоровительная физическая культура рассматривается как междисциплинарный курс, включающий фундаментальные дисциплины, такие как физиология и анатомия человека, биохимия мышечной деятельности, морфология, экология, антропология и другие. Этот подход позволяет глубже понять взаимосвязь между физической активностью и здоровьем, а также применять научные знания для разработки эффективных методов оздоровительной физической культуры.

Оздоровительная физическая культура не только способствует укреплению физического здоровья, но и повышает общую работоспособность организма, помогает бороться с стрессом, укрепляет иммунную систему и улучшает эмоциональное состояние [3].

Одной из особенностей современной оздоровительной физической культуры является ее доступность и разнообразие.

Второй особенностью современной оздоровительной физической культуры является ее комплексный подход.

Сейчас большое внимание уделяется не только физической активности, но и правильному питанию, психологическому благополучию и общему положительному влиянию на самочувствие человека. Оздоровительные программы часто включают в себя не только тренировки, но и консультации специалистов по питанию, психологии и другим сопутствующим аспектам здоровья.

Третьей особенностью современной оздоровительной физической культуры является использование современных технологий и инноваций.

В настоящее время появились различные приложения, трекеры активности, онлайн-тренировки и другие инструменты, которые делают процесс занятий более удобным и эффективным. Технологии помогают ведению статистики, мотивации, позволяют получить информацию о своем прогрессе и достижениях.

Наконец, четвертой особенностью современной оздоровительной физической культуры является ее сознательность и ответственность перед окружающей средой. Все больше людей предпочитает экологически чистые виды физической активности, организацию занятий на открытом воздухе и активное использование возобновляемых источников энергии.

В современном мире за последнее время наблюдается резкое ухудшение качества здоровья и продолжительности жизни. Состояние здоровья человека – это основа жизнедеятельности, которая оказывает влияние на физическое, материальное, социальное развитие, душевное спокойствие, трудовую активность, творчество и успех. И чтобы обладать всеми перечисленными качествами, укрепить и сохранить наше здоровье необходимо заниматься оздоровительной физической культурой.

В целом, современная оздоровительная физическая культура отличается от прошлых времен тем, что она стала более доступной, комплексной, использование современных технологий и ответственностью перед окружающей средой. Эти особенности делают ее более эффективной и привлекательной для людей, стремящихся к здоровому образу жизни [4].

В настоящее время все больше людей осознают важность занятий оздоровительной физической культурой и стремятся сохранить и улучшить свое здоровье. Этому способствуют научные исследования, доказывающие положительное влияние физической активности на долголетие и качество жизни. Оздоровительная физическая культура стала не просто модным

трендом, а необходимым элементом современного образа жизни, позволяющим поддерживать баланс между работой и отдыхом, между физическим и психическим состоянием.

#### **Библиографический список:**

1. Доронина О.К., Кулага Е.Н. Современные стратегии спортивного питания (обзорная статья) // Человек. Спорт. Медицина. 2022. Т. 22. № S2. С.131-138.
2. Горелов А.А. О новых научных специальностях, представляющих науку о двигательной активности человека, и о целесообразности выделения их в отдельную группу «кинезиологические науки» // Известия Российской академии образования. 2021. № 1-2 (54). С. 39-49.
3. Индивидуально-ориентированные здоровьесберегающие технологии в вузе на примере компьютерной программы «паспорт здоровья» / Е.С. Барышева [и др.] // Современные проблемы науки и образования. 2021. № 1. С. 10.
4. Лукьяненко В.П., Лукьяненко Н.В. Обновленная номенклатура научных специальностей в сфере физической культуры: просчеты, противоречия, парадоксы // Теория и практика физической культуры. 2023. № 2. С. 43-46.

*Султанов Б.Ш., магистрант  
3 курс, Институт технологий и материалов  
кафедра «Процессов и аппаратов нефтегазовой отрасли»  
Уфимский университет науки и технологий  
Россия, г. Уфа*

## **ОПТИМИЗАЦИЯ ПРОЦЕССА ОЧИСТКИ ФОРМАТНЫХ ЧАСТЕЙ И ВСПОМОГАТЕЛЬНЫХ МАТЕРИАЛОВ В ФАРМАЦЕВТИЧЕСКОМ ПРОИЗВОДСТВЕ С ПОМОЩЬЮ БОКС- МОЕК**

***Аннотация:** В данной статье рассматриваются основные преимущества и инновационные решения, связанные с использованием бокс-моек, включая автоматизацию, использование средств очистки и контроль процесса.*

***Ключевые слова:** Бокс-мойка, фармацевтическая промышленность, форматные части, вспомогательные материалы, контаминация, эффективная очистка.*

***Abstract:** This article discusses the main advantages and innovative solutions associated with the use of box washes, including automation, the use of cleaning products and process control.*

***Keywords:** Box washing, pharmaceutical industry, molded parts, auxiliary materials, contamination, effective cleaning.*

### **Введение**

В современном фармацевтическом производстве безопасность и чистота играют ключевую роль. Строгие стандарты и нормы чистоты предъявляются к производственным процессам и оборудованию, используемому при производстве лекарственных препаратов. Очистка форматных частей и вспомогательных материалов является неотъемлемой частью этого процесса, и здесь важна не только эффективность, но и безопасность для операторов. Поэтому бокс-мойки могут стать ключевым элементом в оптимизации процесса очистки форматных частей и вспомогательных материалов в фармацевтической промышленности.

### **Значение очистки в фармацевтическом производстве**

В фармацевтической промышленности, соблюдение высоких стандартов гигиеничности и чистоты - залог успеха. Эффективность и

безопасность лекарств напрямую зависят от того, насколько чистыми и дезинфицированными остаются форматные части оборудования и вспомогательные материалы. Поскольку даже минимальное загрязнение может повлечь за собой серьезные последствия для здоровья пациентов, процесс очистки становится критически важным звеном в цепочке производства фармацевтических препаратов.

### **Традиционные методы очистки**

Ранее в фармацевтической промышленности для очистки форматных частей и вспомогательных материалов часто применялись ручные методы и автоматические системы, включая промывку вручную и автоклавирование. Эти методы, хоть и эффективны, имеют несколько недостатков:

1. **Времязатратность:** Ручная промывка требует значительного времени и усилий, особенно для крупных оборудований.
2. **Риск человеческой ошибки:** При ручной очистке существует вероятность неполной очистки или неправильной дезинфекции, что может привести к серьезным проблемам.
3. **Неоднородность процесса:** Ручная очистка может быть несовершенной и не обеспечивать однородность чистки между партиями.

### **Бокс-мойки в фармацевтическом производстве**

Бокс-мойки могут представлять собой специализированные устройства, разработанные для автоматической очистки форматных частей и других материалов, используемых в производстве лекарственных средств. Эти мойки обеспечивают эффективное удаление остатков продукта, пыли, масел и других загрязнений с поверхности оборудования. Они спроектированы таким образом, чтобы минимизировать риск контаминации, обеспечивая высокий уровень безопасности продукции и персонала.

### **Процесс очистки с использованием бокс-моек**

Процесс очистки форматных частей и вспомогательных материалов с использованием бокс-моек включает в себя следующие шаги:

1. **Подготовка:** Оператор загружает форматные части или вспомогательные материалы в бокс-мойку.
2. **Промывка:** Бокс-мойка проводит цикл промывки с использованием специальных моющих средств и горячей воды, обеспечивая тщательное удаление загрязнений.

3. Дезинфекция: Следующий этап включает в себя цикл дезинфекции, где бокс-мойка обрабатывает поверхности форматных частей или материалов с использованием дезинфицирующих средств.

4. Сушка: После промывки и дезинфекции, бокс-мойка проводит цикл сушки, чтобы убедиться, что форматные части или материалы полностью сухие и готовы к использованию.

5. Выгрузка: После завершения всех этапов, оператор вынимает очищенные и дезинфицированные части или материалы из бокс-мойки.

### **Примеры применения бокс-моек**

Бокс-мойки можно применять для очистки различных материалов в фармацевтическом производстве. Вот некоторые из них:

1. Очистка форматных частей: Бокс-мойки используются для очистки съемных форматных частей машин розлива, капсульных форм и других форматных частей, где требуется высокая степень очистки и предотвращение перекрестного загрязнения.

2. Очистка контейнеров и емкостей: В фармацевтической индустрии используются различные контейнеры для хранения и транспортировки сырья и готовой продукции. Бокс-мойки обеспечивают их эффективную очистку.

3. Очистка инструментов и оборудования: Очистка инструментов и оборудования, используемых в производственном процессе, также выполняется с использованием бокс-моек.

### **Преимущества использования бокс-моек**

1. Высокая эффективность очистки: Бокс-мойки оснащены специализированными соплами и насадками, позволяющими обеспечить равномерное и интенсивное промывание всех поверхностей форматных частей.

2. Автоматизация процесса: Автоматизированный процесс очистки уменьшает вмешательство человека и, как следствие, риск человеческой ошибки и контаминации.

3. Экономия времени и ресурсов: Использование бокс-моек позволяет существенно сократить время, необходимое для очистки, и снизить расход воды и моющих средств.

4. Безопасность операторов: Благодаря автоматической системе бокс-моек операторы избегают контакта с химическими веществами и загрязненными поверхностями, что обеспечивает безопасность рабочей среды.

5. Соответствие стандартам: Использование бокс-моек позволяет компаниям соблюдать строгие стандарты чистоты и гигиеничности, установленные регуляторными органами.

### **Заключение**

Таким образом, использование различных предполагаемых бокс-моек играют важную роль в оптимизации процесса очистки форматных частей и вспомогательных материалов в фармацевтической промышленности. Их высокая эффективность, автоматизированный процесс, экономия времени и безопасность операторов делают их незаменимым оборудованием для фармацевтических компаний, стремящихся обеспечить высокое качество продукции и соответствие всем нормативам и стандартам.

### **Использованные источники:**

1. Астафьева Л.И. Внедрение Правил GMP / Л.И. Астафьева // Технология чистоты. - 2012. - №2. - 13-14.

2. Завьялова, И.Е. Организационно-методические подходы к проведению валидации процессов очистки оборудования при производстве лекарственных средств /И.Е. Завьялова, Е.Ф. Шарахова // Сибирское медицинское обозрение. -2010. - №3. -57-61.

3. Макаров О.В. Прогноз устойчивого развития фармацевтической отрасли / О.В. Макаров, С.В. Никулина, Н.В. Пятигорская // Фармацевтическая промышленность. - 2011. - №6. - 65-68.

4. Фатхутдинов Р.А. Система обеспечения конкурентоспособности. // Стандарты и качество. - 2009. - №1. - с. 48.

5. Чистые помещения. Под ред. А.Е. Федотова. Второе издание, переработанное и дополненное. М., АСИНКОМ, 2013. 576 с.

УДК 629.7.058.4

*Лучников Игорь Владимирович*  
*Старший преподаватель кафедры «Систем автоматизированного*  
*управления»*

*ФГБОУ ВО «Санкт-Петербургский государственный*  
*Университет гражданской авиации»*  
*им. А.А. Новикова*

*Россия, г. Санкт-Петербург*

*Хакимжонов Муслим Рустамович,*

*студент 3 курса факультет «Летной эксплуатации» ЛЭГВС*

*«Летная эксплуатация гражданских воздушных судов»*

*ФГБОУ ВО «Санкт-Петербургский государственный*  
*Университет гражданской авиации»*

*им. А.А. Новикова*

*Россия, г. Санкт-Петербург*

## **ОСНОВНЫЕ АСПЕКТЫ БЕЗОПАСНОСТИ И ЗАЩИТЫ РАДИОСВЯЗИ ВОЗДУШНОГО ДВИЖЕНИЯ**

*Аннотация:* Целью данной научной статьи является изучение и анализ обеспечения и защиты радиосвязи воздушного движения. В статье рассматриваются основные системы, используемые для этого. Для достижения данной цели, в статье проведен анализ соответствующей литературы, а также рассмотрены результаты исследований в этой области.

**Ключевые слова:** радиосвязь, антенна, радиоприемник.

**Annotation:** The purpose of this scientific article is to study and analyze the provision and protection of air traffic radio communications. The article discusses the main systems used for this. To achieve this goal, the article analyzes the relevant literature and discusses the results of research in this area.

**Key words:** radio communication, antenna, radio receiver.

### **Введение**

Воздушное движение является одной из важнейших составляющих глобальной транспортной системы. Обеспечение безопасности и защиты радиосвязи воздушного движения является одной из первостепенных задач в авиационной отрасли. Для достижения безопасности в радиосвязи воздушного движения используются разнообразные технологии и практики. Одной из таких технологий является система TACAN (Tactical Air Navigation System),



которая позволяет воздушным судам определять своё положение и получать необходимую информацию о других самолетах в пределах определённой зоны. А также система CNS/ATM. Более того, современными системами радиосвязи оборудованы земля и воздушные суда, чтобы обеспечить качественную связь между ними.

### **Принцип работы системы TACAN**

TACAN (англ. TACTical Air Navigation System – тактическая аэронавигационная система) – это стационарная навигационная система, в основном используемая военной, а не гражданской авиацией. Система предоставляет информацию в электронном виде от одиночной наземной станции на самолет во время его захода/вылета на/с определенного аэродрома или во время полета к удаленному аэродрому. Информация, передаваемая станцией, включает в себя угловую координату относительно магнитного полюса (магнитный азимут), идентификатор станции и информацию о дальности относительно точки стояния этой наземной станции. Вся перечисленная информация служит для определения географических координат самолета.

Принцип действия в целом совпадает с таковым для VOR/DME, однако для большей точности и надежности используются не ВЧ, а УВЧ-сигнал на частоте 960—1215 МГц (на этой частоте меньше дифракция в атмосфере) и двухчастотная модуляция (15 и 135 Гц). Маяк излучает постоянный всенаправленный сигнал, промодулированный по амплитуде голосовым сообщением или кодом Морзе со скоростью 7 слов в минуту (чаще всего — название маяка) и по частоте (поднесущая 9960 Гц с девиацией 480 Гц), который складывается с сигналом от вращающейся с частотой 30 об/сек (в «гражданском», VOR-компоненте) антенны, имеющей диаграмму направленности в виде восьмерки. В направлении «на север» частота поднесущей максимальна. На основе разницы фаз частотно- и амплитудно-модулированных сигналов определяется азимут. При приеме на борту одновременно обоих сигналов аппаратура самолета транслирует запросный сигнал, принимаемый дальномерной подсистемой маяка, в ответ посылающей сигнал на соответствующей (оговоренной стандартом) частоте. По времени задержки определяется дальность «маяк-ЛА». С появлением надежных и мощных твердотельных радиодеталей, вращающиеся антенны были заменены на 60 узконаправленных, излучение которых модулируется с фазовой задержкой по амплитуде с частотой 60 Гц (или двумя сигналами 15 и 135 Гц — для TACAN, тремя сигналами — для VORTAC).

Система ТАКАН относится к классу импульсных радионавигационных систем. Одной из важных ее особенностей является передача самолету информации об азимуте и дальности по одному и тому же каналу. Наличие в системе 126 таких частотных каналов придает ей оперативную гибкость, а также позволяет использовать часть каналов для решения других задач, например, инструментальную посадку самолета при помощи одного и того же самолетного оборудования.



Рис. 1. Антенна TACAN

Дальность действия зависит от высоты полета самолета и лежит в пределах прямой геометрической видимости.

### **Система CNS/ATM**

Главная цель внедрения систем CNS/ATM заключается в создании цельной глобальной аэронавигационной системы. Для обеспечения функционирования такой системы потребуется интернациональный коллектив специалистов различных уровней. В это связи представляется важным обеспечить единообразный уровень качества подготовки специалистов таких специалистов на всемирной основе.

ИКАО провела предварительные исследования задач в области обучения, связанного с системами CNS/ATM, цель которых – получение первоначального представления об объеме необходимого обучения путем анализа характера изменения основных производственных дисциплин в авиационной системе вследствие внедрения новых технологий. Результаты показали, что многие авиационные дисциплины претерпят изменения в результате внедрения систем CNS/ATM, и, скорее всего, по ряду из этих дисциплин потребуется проведение переподготовки, возникнет потребность в новых дисциплинах.

## Инфраструктура CNS/ATM

В будущем авиационная подвижная связь будет широко использовать методы цифровой модуляции в целях осуществления высокоэффективного потока информации, оптимального использования автоматизации, как на воздушном судне, так и на земле, и экономичного использования спектра частот. Связь «воздух-земля» будет по-прежнему использоваться для обслуживания районов аэродромов и в воздушном пространстве с высокой плотностью движения.

ОВЧ будут по-прежнему использоваться для речевой связи и передачи данных во многих континентальных районах и в районах аэродромов.

Режим S ВОРЛ будет предоставлять линии передачи данных «воздух-земля», которые будут использоваться для целей ОВД в воздушном пространстве с высокой плотностью движения.



Рис. 2. Концепция CNS/ATM, представленная графически.

### Вывод

В заключение, обеспечение безопасности и защиты радиосвязи воздушного движения является критическим вопросом для авиационной отрасли. Технологии и практики, такие как системы радионавигации, шифрование сообщений и обучение персонала, играют важную роль в обеспечении безопасности радиосвязи. Регулярное обновление систем и улучшение процессов также необходимы для поддержания надежности системы радиосвязи.

### Список литературы:

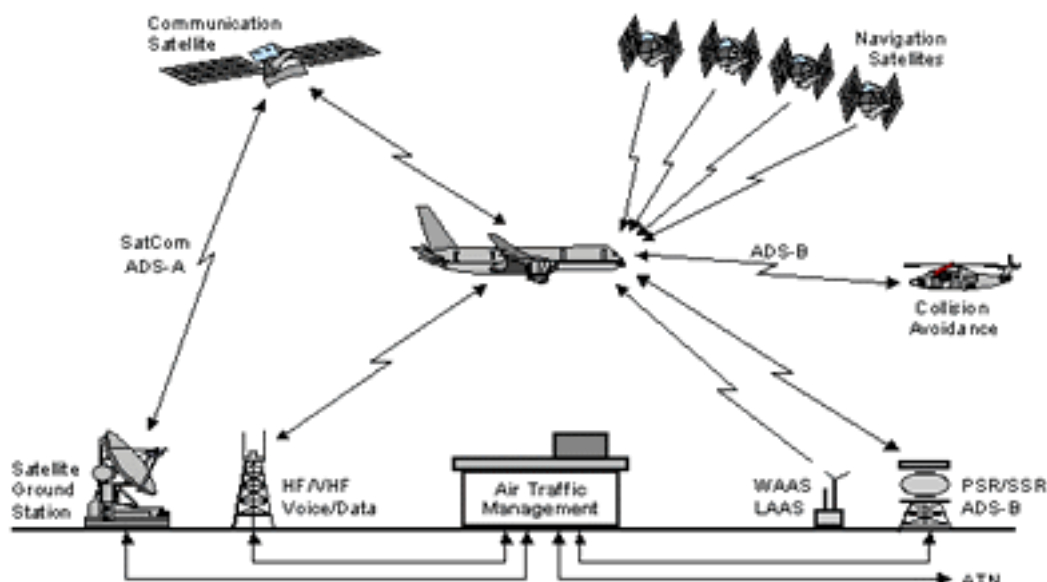
1. Системы CNS/АТМ: Учебное пособие [Книга] / авт. В.А. Казаков.. – Ульяновск: УВАУ ГА, 2008. – 7-11 с.
2. Основы радиолокации: сайт. [Электронный ресурс]. URL: <https://www.radartutorial.eu/18.explanations/ex05.ru.html#:~:text=Система%20ТАСАН%20функционирует%20на%20фиксированной,именно%20наземной%20станции%20используется%20информация> (дата обращения: 23.11.2023).
3. ТАСАН Википедия: сайт. [Электронный ресурс]. URL: <https://ru.wikipedia.org/wiki/ТАСАН> (дата обращения: 23.11.2023).

**УДК 1751.82**

*Кузьменко С.А.,  
кандидат филологических наук, доцент  
доцент кафедры «Теории и практики перевода»  
Северо-Кавказский федеральный университет  
Россия, г. Ставрополь  
Петрова М.Г.  
магистрант  
1 курс, Гуманитарный институт  
Северо-Кавказский федеральный университет  
Россия, г. Ставрополь*

### **ОСОБЕННОСТИ ИСПОЛЬЗОВАНИЯ СТИЛИСТИЧЕСКИХ ПРИЕМОВ ДЛЯ СОЗДАНИЯ КОМИЧЕСКОГО (НА МАТЕРИАЛЕ РАССКАЗОВ О. ГЕНРИ)**

***Аннотация.** В статье рассматриваются особенности использования стилистических приемов для создания комического эффекта. В исследовании выделены наиболее типичные средства художественной выразительности, усиливающие комический эффект и юмористический колорит произведений О. Генри.*

***Ключевые слова:** юмористический рассказ, стилистические средства, ирония, комический эффект, юмор, сатира.*

***Annotation:** The article discusses the features of using stylistic techniques to create a comic effect. The study highlights the most typical means of artistic expression that enhance the comic effect and humorous flavor of O. Henry's works.*

***Keywords:** humorous story, stylistic means, irony, comic effect, humor, satire.*

Категория комического – одна из основных эстетических категорий, отражающая (цитату жизненные явления, характеризующиеся внутренней противоречивостью, несоответствием между тем, чем они являются по существу, и тем, за что они себя выдают. Закончить тут) Данная категория лежит в области эстетики, и обращение к ней является попыткой акцентировать внимание на несовершенстве окружающей действительности в форме высмеивания того, что, по мнению автора, не соответствует должному. Юмор, ирония и сатира всегда были одними из важнейших инструментов реализации комического эффекта в литературных произведениях. Изучение лингвостилистических средств реализации юмора, иронии и сатиры всегда будет актуально, так как язык постоянно развивается, а литературный мир постоянно дополняется новыми рассказами, в которых авторы стараются достичь комического эффекта через разные стилистические средства.

Задача данной статьи – выявить основные особенности использования стилистических приёмов для создания комического на материале рассказов О. Генри. Интерес к исследованию юмористического текста обусловлен его ролью в жизни общества, а также тем, что он отражает специфические национально-культурные черты социума. В.И. Карасик определяет юмористический текст как «погружение в ситуацию смехового общения». Этот тип текста можно определить, как целостную форму речи, характеризующуюся несерьёзной тональностью общения, т.е. стремлением сократить дистанцию и критически переосмыслить в мягкой форме актуальные концепты и стереотипы, а также наличием определенных моделей смехового поведения, принятого в данной лингвокультуре. Коммуникативная цель юмористического текста состоит в том, чтобы рассмешить реципиента, наладить с ним дружеский контакт или высмеять какой-либо недостаток.[1]

Комический эффект имеет универсальную природу и включает в себя все смешное, что противопоставляется трагическому, возвышенному или серьёзному. Каждый автор использует определенные лингвостилистические приемы и способы выражения комического, из-за чего язык пополняется всё большими и большими лингвостилистическими средствами реализации юмора, иронии и сатиры. Понятия «юмор», «ирония» и «сатира» относятся к комическим, но при этом каждый из них имеет свои отличительные характеристики.

А.Р. Немкова выделяет ряд характеристик, присущих юмористическому тексту:

- наличие стилистически окрашенной и оценочной лексики, обилие сленга и сленговых выражений;

- дружественный (недружественный) характер взаимоотношений между коммуникантами;

- 1) разговорные формулы речи, ситуации неформального обращения, отсутствие индикаторов субординации, что позволяет партнерам по диалогу затрагивать личные темы в разговоре.[2]

Кроме вышперечисленного, в юмористических текстах активно применяются языковые приемы для создания комического эффекта, к данным приемам можно отнести сравнения, каламбур, метафоры, звукоподражание, повторы, неологизмы, жаргонизмы и т. д.

Рассмотрим на первом этапе понятие «юмор». Юмор – особый вид комического, интеллектуальная способность подмечать в явлениях их комичные, смешные стороны. Чувство юмора связано с умением субъекта обнаруживать противоречия в окружающем мире.[3]

Среди видов комического ирония занимает особое место, наряду с сатирой и юмором. Ирония как феномен языка и культуры существует со времён античности, она направлена на некоторые качества, предметы или явления, которые, по мнению иронизирующего автора, либо не отражают его представления об этом, либо не соответствуют принятому идеалу. По меткому выражению В.М. Кожевникова, «ирония скрывает смешное под маской серьёзного, но при этом, высмеивая, не несёт злого умысла».[4]

Точное определение сатиры долго оставалось и отчасти остается камнем преткновения для теории литературы. Г.Ф.В. Гегель считал, что сила сатиры заключается в силе субъективных выдумок, молниеносных мыслей, поразительных способах трактовки разложить все то, что хочет сделаться объективным и приобрести прочный образ действительности. Сатира – это вид комического произведения; беспощадное, уничтожающее переосмысление объекта изображения, разрешающееся смехом; специфический способ художественного воспроизведения действительности, раскрывающий ее как нечто превратное, внутренне несостоятельное посредством смеховых, обличительно-осмеивающих образов. Ирония отличается от сатиры тем, что она стремится высмеять какие-то качества. Все эти стилистические средства способствуют реализации одного из комических эффектов: юмористического, сатирического или иронического.[5]

Американский юмористический текст зародился на базе классического английского юмора и претерпел ряд семантических и стилистических изменений. Специфические черты американского юмора возникли ещё во времена первых переселенцев в Новый Свет. Стиль американского юмористического текста очень разнообразен и широк. Он может быть как наглым, резким, полным национальных предрассудков, так и добрым и

свободным. Структура традиционной американской шутки всегда была рассчитана на всеобщее понимание в отличие от английского юмора, который понимают лишь единицы. Американский юмор обладает такими

отличительными признаками, как:

- отсутствие скрытого смысла, но при этом наличие ироничной прямоты или двойного смысла;
- понятие смешного в американском обществе в основном основывается на высмеивании глупости и недалекости;
- американский юмор направлен на создание нелепой ситуации, крайности и абсурда;
- использование на первый взгляд немыслимых сравнений и гипербол, а также наличие каламбуров.

В качестве материала для данного исследования привлечены юмористические рассказы американского писателя О. Генри. Используемые в произведениях стилистические средства являются главным средством усиления выразительности художественного текста и передачи комического эффекта. Весь юмористический колорит новелл О. Генри основывается на тонком юморе и неожиданных развязках. В своих произведениях автор раскрывает важные проблемы своего времени, критикуя его, но в тоже время, он сохраняет легкость, изысканность, интересное содержание и эффектный финал событий.

В рамках настоящей работы было проанализировано 4 произведения. Комический эффект в американских рассказах “The Gift of the Magi”, «A Service of Love», «The Pimienta Pancakes», «The Ethics of Pig» достигается при помощи разнообразных стилистических средств – метафор и сравнений, оксюморона, олицетворения, гиперболы, иронии, которые усиливают экспрессивность повествования и позволяют передать юмористическое настроение автора. Рассмотрим способы реализации комического эффекта на примерах из нашего эмпирического материала авторские приемы передачи комического эффекта.

Так, в рассказе “The Gift of the Magi” (О. Henry, 1905) автор использует ряд средств для полноценной репрезентации и создания иронического и юмористического эффекта, которые заметны для читателя после полного прочтения рассказа.[6]

Самым распространённым, а значит, и прагматически значимым, приёмом по частоте употребления являются эпитеты: “*There was clearly nothing to do but flop down on the **shabby** little couch and howl.*” – Единственное, что тут можно было сделать, это хлопнуться на старенькую кушетку и заревать, “*A **furnished flat** at \$ 8 per week.*” – Меблированная квартира за

восемь долларов в неделю, “Once she faltered for a minute and stood still while a tear or two splashed on the **worn red carpet**.” – Потом, словно заколебавшись, с минуту стояла неподвижно, и две или три слезинки упали на **потоптанный красный ковер** (Henry, 1905: 12). В данном контексте отмеченные эмотивно-оценочные эпитеты реализует функцию комического и передают ироничное отношение автора к условиям, в которых живут герои из-за недостатка средств.[7]

Стилистический анализ показал, что метафора по частоте использования также является прагматически действенным средством создания комического эффекта в рассказах О. Генри. Автор использует метафоры как одно из основных средств создания иронического эффекта: “He said with **an air almost of idiocy**” – сказал он с **бессмысленной настойчивостью**; “Oh, and the next two hours **tripped by on rosy wings**” – Следующие 2 часа пролетели на **розовых крыльях**, “And then Della leaped up like a **little singed cat**” – Она вдруг подскочила, как **ошпаренный котенок**. Описывая поведение одного из героев своего рассказа, О. Генри иронизирует, характеризуя героя фразой «...**the pride and reputation of the earth**...» – **гордость и доброе имя земли**, в то время как тот затеял пьяную драку в кафе (Henry, 1905: 11).

Наглядные примеры использования метафор для реализации экспрессивной функции также встречаются в рассказах «A Service of Love» и «The Pimienta Pancakes»:

Иногда метафора может сочетаться с каламбурным обыгрыванием, например: «Exactly at eight Hickey & Mooney, of the vaudeville team in the flat across the hall would yield to **the gentle influence of delirium tremens**» (Henry, 1903: 12) – Ровно в восемь Хайки и Муни – мюзик-холлная парочка в квартире напротив – **поддадутся нежному влиянию Delirium Tremens**. – автор создаёт комический эффект, описывая пьющую парочку, а также целенаправленно заменяя словосочетание «белая горячка» на научный термин «*delirium tremens*». «Art is an **engaging mistress**.» – Искусство – **требовательная возлюбленная**. В приведенном контексте сочетание *an engaging mistress* употреблено метафорически и означает, что люди, посвятившие себя искусству, отдают себя ему полностью. Комично, что искусству, абстрактному понятию, приписываются человеческие качества возлюбленной, еще и требовательной.[8]

Помимо этого, в данных рассказах распространено такое средство, как антитеза, которая усиливает экспрессивность текста и создаёт эффект резкого контраста: “Her eyes were shining brilliantly, but her face had lost its color” – Глаза ее сверкали, но лицо побледнело; “But then her **cry of joy** quickly changed to **hysterical sobs** as she held her husband’s gift” (Henry, 1905: 9) – Но



затем ее **крик радости** быстро сменился **истерическими рыданиями**, когда она держала подарок мужа. Отметим, что с точки зрения перевода именно метафора является наиболее сложной в переводческом ракурсе, поскольку не всегда удастся передать ее образность.

Значимым стилистическим приёмом автора для создания комического эффекта является *парадокс*. При анализе парадоксов следует заметить, что части парадоксального суждения не обязательно должны противоречить друг другу, но они неукоснительно должны находиться в отношении противоречия с общепринятыми понятиями и шаблонными ассоциациями читателя.

Это можно проиллюстрировать с помощью следующего отрывка из новеллы О. Генри “A Service of Love”: “*His fees are **high**; his lessons are **light***” (Henry, 1905: 7). – У него **высокие гонорары и поверхностные уроки**. Слова «высокий» и «поверхностный» не являются антонимами, но эффект их противопоставления очевиден. Противопоставляется высокая цена, которую платят за уроки, и качество самих уроков. Также можно найти парадоксальное сочетание «тепло и уют в полицейском участке»: “*Already he imagined how could feel **the cozy warmth of the station - house***” – Ему уже казалось, что он ощущает **тепло и уют полицейского участка**.

О. Генри использует повтор, усиливающий выразительность рассказа при создании комического эффекта. Так, автор пятикратно повторяет фразу: “*When one loves one’s Art no service seems too hard*” – Когда любишь Искусство, никакие жертвы не тяжелы, но ближе к концу рассказа он укорачивает её до: “*When one loves*”, так как именно во имя любви друг другу они пожертвовали собственными профессиональными амбициями. За счёт повтора усиливается комический эффект и в следующем примере: “*She was a **hedger** from **Hedgersville, Hedger County***” – Но позвольте мне сказать вам, это была такая **скряга, просто скряга из скряг, всем скрягам скряга** (Henry, 1905: 21).

Важно также отметить важность такого средства, как перифраз, который придаёт комичности ситуации. Именно рассказ «The Pimienta Pancakes» (О. Henry, 1903) богат примерами такого лингвостилистического средства: “*sheep person*” – дословно: овечья особа, имеется в виду пастух; “*his seeing arrangement*” – его зрительное приспособление, то есть глаза; “*making orphans of your sheep*” – я задумал было сделать ваших овец сиротами», то есть убить пастуха (Henry, 1903: 21).

Как средство передачи юмористического настроения встречаются и авторские окказионализмы: “*artlessness*” – неприязательность вкусов; “*breakfasted*” – накормленный завтраком. Окказионализмы и

новообразования также встречаются и в других произведениях О. Генри, так в новелле “The Ethics of Pig” (О. Henry, 1906) мы видим следующие примеры: *“gent’s-outfitted him”* – *одел его джентльменом*, *“kleptopigia”* – *«клентосвиния»* (патологическое пристрастие героя к краже свиней), *“pig-belt”* – *полоса, где разводят свиней* (Henry, 1906: 17).[9]

В заключение подчеркнем, что для создания комического эффекта в юмористических рассказах О. Генри использует палитру таких стилистических средств, как перифраз, повтор, сравнение, метафора, эпитет и другие. Писатель умело передаёт юмор, иронию и сатиру, способствуя более глубокому пониманию художественной ценности американских коротких рассказов.

#### **Использованные источники:**

1. Карасик, В.И. Языковой круг: личность, концепты, дискурс. М.: Гнозис, 2004. – 390 с.
2. Немкова, А.Р. Национально-специфические черты американского юмора //Идеи. Поиски. Решения: сборник статей и тезисов – Минск: БГУ, 2020. – с.17-21
3. Петровский, А.В. Психология: Словарь / [Абраменкова В.В. и др.]; Под общ. ред. А.В. Петровского, М.Г. Ярошевского. - 2-е изд., - Москва: Политиздат, 1990. – 494с.
4. Кожевников, В.М. Литературный энциклопедический словарь / [подгот. Е.
5. Словарь литературоведческих терминов (1974). Москва: Просвещение., 1980. – 580 с.
6. Henry, O. The Gift of the Magi: SMK Books, 1905. – 18 p.
7. Henry, O. A Service of Love: SMK Books, 1905. – 34 p.
8. Henry, O. The Pimienta Pancakes: SMK Books, 1903. – 29 p.
9. Henry, O. The Ethics of Pig: SMK Books, 1906. – 38 p.

*Ильин А.В., старший преподаватель  
кафедры физического воспитания  
НИУ «БелГУ»  
Россия, г. Белгород  
Комиссаров И.Д.  
студент 3 курса, группы 09002113,  
Института экономики и управления  
НИУ «БелГУ»  
Россия, г. Белгород*

## **ОСОБЕННОСТИ ОРГАНИЗАЦИИ АДАПТИВНЫХ ВИДОВ ФИЗИЧЕСКОЙ КУЛЬТУРЫ И СПОРТА**

***Аннотация:** Статья посвящена организации адаптивных видов спорта. Особенности организации. Правовой аспект этой организации. Адаптивные виды спорта и его значение.*

***Ключевые слова:** спорт, здоровый образ жизни, физическое развитие, адаптивные виды спорта.*

***Annotation:** The article is devoted to the organisation of adaptive sports. Features of the organisation. The legal aspect of this organisation. Adaptive sports and its importance.*

***Key words:** sport, healthy lifestyle, physical development, adaptive sports.*

Адаптивные виды спорта – это виды спорта, которыми занимаются люди с ограниченными возможностями, будь то в соревновательном или развлекательном контексте. Спортивные мероприятия, включающие адаптацию, обычно проводятся в сочетании с теми, которые обычно проводятся в обычном спортивном графике. Несмотря на то, что допускаются любые изменения, необходимые для участия людей с ограниченными возможностями, во многих видах спорта используется система классификации, целью которой является предоставление равных возможностей спортсменам с ограниченными возможностями и их сверстникам.

Поскольку общество сейчас движется в направлении предоставления всем людям равных возможностей, адаптивные виды спорта пользуются большой популярностью. Они не только дают возможность людям с ограниченными возможностями выступать на чемпионатах мирового масштаба, но и отражают, насколько обществу не безразличны люди.

Итак, физкультурно-спортивные мероприятия доступны для спортсменов-инвалидов, в том числе нуждающихся в физическом воспитании. В настоящее время развиваются спортивно-адаптивные школы, спортивно-адаптивные школы для детей и юношества, адаптивные клубы для детей и юношества для систематического физкультурно-физического воспитания инвалидов, которое предполагает тренировку личности и обеспечивает образование.

Классификация спортивных личностей с ориентацией на адаптивные виды спорта является важнейшим аспектом организационно-правового регулирования, так как определяет исход соревнования, положение этого или любого участника в его иерархии в спортивно-функциональном классе, а также принципиальную вероятность участия в адаптивных видах спорта. Так, в реестре РФ числятся следующие категории людей с инвалидностью:

- глухие;
- умственно-отсталые;
- с нарушениями опорно-двигательного аппарата;
- слепые;
- Болезнь ДЦП<sup>53</sup>.

Министерство спорта Российской Федерации является высшим федеральным органом исполнительной власти, ответственным за формирование государственной политики и правовое регулирование в области физической культуры и спорта, в том числе адаптивного спорта, а также осуществляет руководство развитием адаптивной физической культуры и спорта, являющейся составной частью Департамента развития физической культуры и массового спорта<sup>54</sup>.

На международном уровне уже много лет демонстрируется внимание к адаптивным видам спорта. Так, Паралимпийские игры, одна из двух известных организаций спортсменов-инвалидов, основанных на Олимпийских играх, проводят мероприятия каждые четыре года. Они стремятся к распространению и популяризации соревновательного спорта для всех людей, независимо от уровня их физической подготовки. С момента начала Олимпийских игр в 1992 году спортсмены-паралимпийцы используют те же высокотехнологичные объекты, что и спортсмены-олимпийцы.

Касаемо организации такого вида мероприятий, стоит отметить, что они проводятся не в спортивном формате, а по спортивной дисциплине или группе спортивных дисциплин для представителей одной команды. Для тех, у кого

---

<sup>53</sup> Федеральный закон от 04.12.2007 г. № 329-ФЗ «О физической культуре и спорте в Российской Федерации».

<sup>54</sup> Евсеев, С.П. Адаптивный спорт. Наука о спорте. Энциклопедия систем жизнеобеспечения. – ООО «Издательский дом МАГИСТР-ПРЕСС», 2021. – С. 517.

есть ЗПА, подойдет чемпионат России по следж-хоккею (одна спортивная дисциплина) или легкой атлетике (группа спортивных дисциплин). То же самое можно сказать об интеллектуальных нарушениях, нарушениях зрения и слуха<sup>55</sup>.

Сложность, основанная на соревновании, является вторым важнейшим элементом адаптивной спортивной деятельности в сложных соревнованиях, где соревнуются спортсмены из разных узлов, но в разных спортивных дисциплинах или спортивных командах, в результате чего образуются группы спортсменов<sup>56</sup>.

Обучение людей с проблемами со здоровьем становится проще и эффективнее благодаря адаптивным видам спорта, которые предлагают положительные ожидания и идеалы для их этикета, таких как выполнение физических упражнений, планирование и подготовка к этим упражнениям, а также восстановление после них и других его послетренировочных особенностей неотличимы без какой-либо ощутимой силы воли, определяемой характером преодолеваемых препятствий.

Таким образом, для организации адаптивных видов спорта должны учитываться особенности людей, которые в них участвуют. Видно, что в РФ практикуется и продолжает развиваться направления адаптивного спорта.

#### **Использованные источники:**

1. Федеральный закон от 04.12.2007 г. № 329-ФЗ «О физической культуре и спорте в Российской Федерации».
2. Брискин, Ю.А. Адаптивный спорт / Ю.А. Брискин, С.П. Евсеев, А.В. Передерий. – М.: Советский спорт, 2021. – 316 с.
3. Евсеев, С.П. Адаптивный спорт. Наука о спорте. Энциклопедия систем жизнеобеспечения. – ООО «Издательский дом МАГИСТР-ПРЕСС», 2021. – С. 517–539.
4. Махов, А.С. Теория и практика управления развитием адаптивным спортом в России: [монография]. – М-во образования и науки Российской Федерации, Шуйский фил., ФГБОУ ВПО «Ивановский гос. унт». – Шуя: Ивановский гос. ун-т, 2023. – 185 с.

---

<sup>55</sup> Махов, А.С. Теория и практика управления развитием адаптивным спортом в России: [монография]. – М-во образования и науки Российской Федерации, Шуйский фил., ФГБОУ ВПО «Ивановский гос. унт». – Шуя: Ивановский гос. ун-т, 2023. – С. 132.

<sup>56</sup> Брискин, Ю.А. Адаптивный спорт / Ю.А. Брискин, С.П. Евсеев, А.В. Передерий. – М.: Советский спорт, 2010. – С. 278.

*Резанов Л.С.*  
*студент магистратуры*  
*2 курс, факультет «Перевод в сфере международных отношений»*  
*Северо-Кавказский федеральный университет*  
*Россия, г. Ставрополь*

**ОСОБЕННОСТИ ПЕРЕВОДА КАЛАМБУРОВ В  
АНГЛОЯЗЫЧНОЙ ХУДОЖЕСТВЕННОЙ ЛИТЕРАТУРЕ (НА  
МАТЕРИАЛЕ РОМАНА Д. АДАМСА «АВТОСТОПОМ ПО  
ГАЛАКТИКЕ»)**

***Аннотация:** Статья посвящена исследованию специфики и способов перевода каламбура как без эквивалентной лексики с английского языка на русский на материале комедийного научно-фантастического романа Д. Адамса «Автостопом по галактике». Раскрывается сущность и особенности каламбура как одной из разновидностей шуток в английском юморе. Рассматриваются основные переводческие трансформации, которые применяются при переводе каламбуров и в наибольшей мере позволяют переводчику сохранить комичность исходного текста.*

***Ключевые слова:** научная фантастика, каламбур, игра слов, переводческие трансформации, модуляция.*

***Annotation:** The article is devoted to the study of the specifics and ways of translating a pun as a non-equivalent vocabulary based on the comedy science fiction novel by D. Adams "The Hitchhiker's Guide to the Galaxy" from English into Russian. The essence and features of the pun as one of the types of jokes in English humor are revealed. The main translation transformations are considered, which are used in the translation of puns and to the greatest extent allow the translator to preserve the comical nature of the source text.*

***Keywords:** science fiction, pun, play on words, translation transformations, modulation.*

Одним из самых распространенных видов шуток в английском юморе можно считать каламбур. Сущность каламбура заключается в столкновении или, напротив, в неожиданном объединении двух несовместимых значений в одной фонетической (графической) форме. В каламбуре комический эффект зависит не столько от характеристики изображаемого предмета, сколько от того, как именно о нем говорится, другими словами, от сочетания слов, своеобразной игры, способной вызвать улыбку или смех [1, с. 103].

Цель настоящей статьи состоит в выявлении наиболее эффективных способов перевода каламбуров в англоязычной художественной литературе. Материалом для исследования послужил комедийный научно-фантастический роман английского писателя Дугласа Адамса «The Hitchhiker's Guide to the Galaxy» и его перевод на русский язык, выполненный В.И. Бакановым в 2004 году.

Первостепенную сложность при переводе художественного произведения представляет скрытый комизм текста, основой для которого в первую очередь служит словесный каламбур. Задача передать в переводе каламбур всегда считалась наиболее трудной в переводческом деле. Некоторые виды игры слов относительно легко переводятся на русский язык, другие виды могут быть опущены при переводе без ущерба для общей образности текста. [2, с. 193].

При переводе английских каламбуров переводчик вынужден создать собственный эквивалент каламбура, обладающего одинаковой экспрессивностью с исходным текстом. В свою очередь, правильный выбор переводческих трансформаций способствует пониманию текста у читателя, сохранению комизма и интенции автора художественного произведения

Различают следующие виды переводческих трансформаций:

- лексические (модуляция, транслитерация и транскрипция);
- грамматические (синтаксическое уподобление, грамматические замены, опущение, членение или объединение предложения);
- комплексные (экспликация, компенсация) [3, с. 29].

В произведении Д. Адамса «Автостопом по галактике» каламбуры составляют неотъемлемую часть комического, а также индивидуального стиля автора. Они представлены в тексте либо на уровне слова (говорящие имена собственные), либо на уровне предложения. При переводе каламбуров преимущественно использовался прием модуляции, применение которого, однако, не во всех случаях позволяло сохранить комедийный эффект исходного выражения.

Модуляция в основном использовалась при переводе имен собственных, которые сами по себе являются каламбурами.

*"Excuse me," he said to him, "What's your name, by the way? – "My name? My name," he said, "is Slartibartfast." Arthur practically choked. "I said it wasn't important," he said [4, с. 104]. – «Простите, – спросил он у него, – а все-таки как вас зовут?» – Меня зовут... Меня зовут... – сказал он наконец, – Старпердуппель. Артур поперхнулся. – Я говорил, это не имеет значения, – сказал он [5, с. 109].*

Имя Slartibartfast является каламбуром, в котором автор спрятал три слова: slurty, bart и fast. На сленговом языке это дословно звучит как «шустрая похотливая бабка», поэтому реакция Артура на имя персонажа является вполне предсказуемой. Для русского читателя такое имя не кажется комичным. Воспользовавшись приемом модуляции, С. М. Печкин создал свой вариант имени героя – Старпердупшель, которое звучит смешно на русском языке. В данном случае такой прием будет более эффективным, чем, скажем, прием транскрипции, так как он создает эффект комичности, который иначе был бы потерян при переводе и не воспринят читателем.

Еще один пример применения модуляции можно найти при переводе следующего отрывка:

*"Oh...?" said Zaphod faintly. "And what's that?" – "Pizpot," said the voice. My name is Pizpot Gargvarr. Says it all really, doesn't?" – "Errr..."said Zaphod sympathetically [4, с. 86]. – Вот как, – выговорил Зафод. – А какое у тебя имя? – Писсуалий, – отозвался голос. – Писсуалий Гарграварр. Говорит о многом, не правда ли? – Да уж, – промямлил Зафод сочувственно. [5, с. 89].*

В данном случае имя героя Pizpot звучит идентично слову piss pot, что переводится как «ночной горшок». Перевод С. М. Печкина является удачным, так как при помощи модуляции он создал свой вариант каламбура.

Каламбуры на уровне предложения также переводились с помощью модуляции:

*"What's so unpleasant about being drunk?" – "You ask a glass of water." [4, с. 38].*

Д. Адамс использует английское выражение being drunk в двух значениях. В первом случае выражение означает «пребывание в нетрезвом состоянии». Во втором случае Д. Адамс имеет в виду «быть осушенным» как стакан воды. Переводчик столкнулся со сложной задачей в способах передачи данного каламбура на русский язык и воспользовался модуляцией: «*А что такого неприятного в перепое?*» – «*Пить хочется*». Такой перевод фрагмента представляется не совсем удачным, так как не передает исходного комедийного контекста. Более удачный вариант можно встретить в переводе М. В. Спивак: «*А что такого уж неприятного, когда под мухой?*» – «*Смотря какая муха*» [6]. В данном случае переводчица создала собственный вариант шутки, понятной для русскоязычного читателя.

*"I'm the guy who's telling you to beat it," he said, "before you get it beaten for you." [4, с. 59]. – «Я – тот, кто говорит тебе катись отсюда», – сказал он. – «Катись, пока я тебя не закатал» [5, с. 63].*

Английские фразы beat и get it beaten означают «проваливать» и «побить кого-либо». Печкин, использовав однокоренные слова «катись» и «закатал»,



при переводе применил модуляцию. Таким образом, он донес до адресата комический эффект исходного высказывания.

Таким образом, при переводе каламбуров с английского языка на русский язык в качестве переводческой трансформации преобладает модуляция, которая позволяет переводчику добиться наиболее точного сходства с оригиналом. Однако не во всех случаях данный прием позволяет сохранить комический эффект исходных высказываний. Поэтому переводчики, проявляя собственную творческую составляющую, зачастую создают собственную игру слов, иногда на совсем иной основе и с помощью совсем других средств.

### Список литературы:

1. Армянцева А.С. Каламбур как особенность английской волшебной сказки / А.С. Армянцева // Наука и современность. 2010. № 7-2. С. 102–107. [Электронный ресурс]. URL: <http://cyberleninka.ru/article/n/kalambur-kak-osobennost-angliyskoj-volshebnoj-skazki> (дата обращения: 06.11.2023).
2. Влахов С.Н., Флорин С.В. Непере译имое в переводе: монография / С.Н. Влахов, С.В. Флорин – 2-е изд., испр. и доп. – М.: Высшая школа, 1986. – 416 с.
3. Комиссаров В.Н. Теория перевода (лингвистические аспекты) / В.Н. Комиссаров. – М.: Высшая школа, 1990. – 253 с.
4. Adams, D. The Ultimate Hitchhiker's Guide to the Galaxy / D. Adams. – New York: The Random House Publishing Group, 1979 – 143 p. [Электронный ресурс]. <http://www.protectedpaths.com/wp-content/uploads/Hitchhikersguidetothegalaxy.pdf> (дата обращения: 06.11.2023).
5. Адамс Д. Путеводитель вольного путешественника по Галактике (пер. с англ. С.М. Печкина) / Д. Адамс. – М.: АСТ, 2004 – 89 с.
6. Адамс Д. Путеводитель «Автостопом по Галактике» (перевод М.В. Спивак) / Д. Адамс [Электронный ресурс]. <http://coollib.net/b/110560> (дата обращения: 06.11.2023).

*Соколов Олег Аркадьевич*  
*заведующий кафедрой «Систем автоматизированного*  
*управления»*  
*ФГБОУ ВО «Санкт-Петербургский государственный*  
*Университет гражданской авиации»*  
*им. А.А. Новикова*  
*Россия, г. Санкт-Петербург*  
*Бирюк Александр Андреевич,*  
*студент 3 курса факультет «Летной эксплуатации» ЛЭГВС*  
*«Летная эксплуатация гражданских воздушных судов»*  
*ФГБОУ ВО «Санкт-Петербургский государственный*  
*Университет гражданской авиации»*  
*им. А.А. Новикова*  
*Россия, г. Санкт-Петербург*

## ОСОБЕННОСТИ ПОЛЁТА В ГОРНОЙ МЕСТНОСТИ

***Аннотация:** В данной статье рассмотрены особенности полёта в горной местности. А также сложности, с которыми сталкивается экипаж при полёте вблизи гор.*

***Ключевые слова:** Горная местность, предполётная подготовка, аэронавигация.*

***Annotation:** This article discusses the features of flight in mountainous areas. And also, the difficulties that the crew faces when flying near the mountains.*

***Key words:** mountainous area, pre-flight preparation, aeronavigation.*

### Введение

Полет в горной местности представляет собой сложную задачу для пилотов. Горы вносят ряд особенностей и вызывают дополнительные трудности, связанные с изменениями в атмосфере и рельефе местности. Целью данной статьи является рассмотрение особенностей полета в горах и представление методов, которые позволяют пилотам эффективно и безопасно справляться с этими условиями.

Полеты в горной местности считаются одним из наиболее сложных видов полета и ему должна предшествовать полная и тщательная подготовка всех членов экипажа ВС. Необходимо помнить, что при полетах в таких условиях, даже малейшая ошибка может закончиться авиационным происшествием.

При предполетной подготовке на горный аэродром экипаж должен особое внимание уделить расположению естественных и искусственных препятствий относительно схемы захода, а также минимальной безопасной высоте, снижаться ниже которой, не имея твердой уверенности в точности места самолета на схеме, недопустимо.

Экипаж должен четко представлять, по какому маршруту он будет подходить к схеме, по каким рубежам снижаться и какими средствами осуществлять контроль снижения по этапам.

Анализируя погодные условия на аэродроме посадки, надо учесть возможное отрицательное влияние пониженного атмосферного давления, высокой температуры, стокового ветра и других факторов, которые могут существенно затруднить взлет и уход на второй круг.



Рис. 1 Заход на посадку в горной местности

### **Подготовка экипажа к полёту в горной местности**

Перед полетом по схеме горного аэродрома экипаж должен твердо знать расположение и превышение искусственных препятствий, запомнить направление и зону действия ограничительных пеленгов, а также твердо уяснить, какими средствами эти пеленги будут контролироваться и кто в экипаже за этот контроль отвечает.

Изучаются местные особенности, характерные именно для данного аэродрома: угол наклона глиссады, возможность сдвига ветра, работа радиотехнических средств обеспечения посадки, уклон ВПП и др.

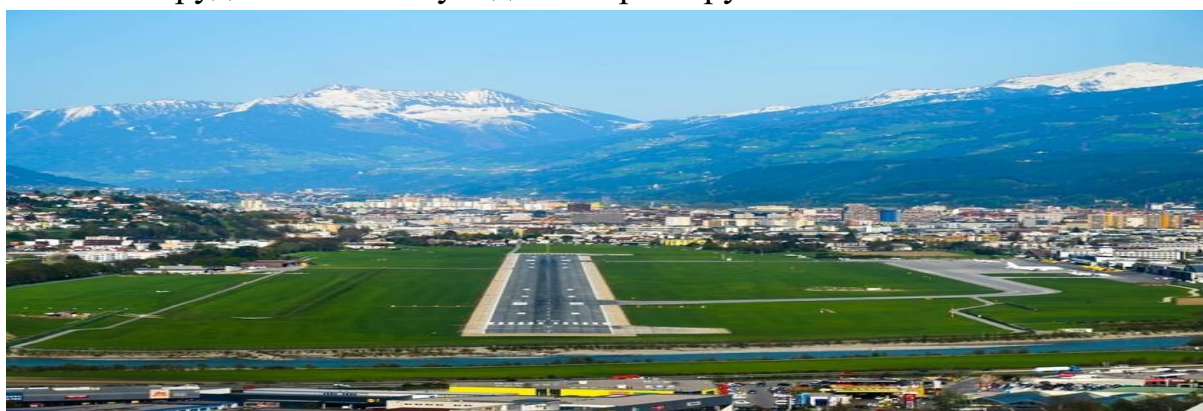
При подготовке к полету в условиях горной местности, кроме проведения обычной подготовки, экипаж дополнительно обязан:

— изучить рельеф местности в полосе маршрута не менее чем по 50 км в обе стороны от трассы, нанести на карту командные высоты, ограничительные пеленги и наметить обходные маршруты на случай встречи с опасными метеоявлениями;

— вычертить на полетной карте профиль местности по командным высотам и отметить их (для полетов на больших высотах профиль вычерчивается для участков набора высоты и снижения);

— проанализировать метеорологические условия и возможность образования сильных восходящих и нисходящих потоков воздуха, кучево-дождевых облаков и гроз, степень закрытия гор, сопок, перевалов облаками, туманом, осадками и другими опасными явлениями погоды;

— рассчитать скорость отрыва и посадочную скорость, длину разбега и пробега, оценить возможность безопасного взлета и посадки при данном взлетном весе, метеорологических условиях и высоте над уровнем моря аэродромов взлета и посадки.

### Сложности полёта в горной местности

#### 1. Горные ветра.

Горные районы отличаются высокими пиками и крутыми склонами. Рельеф местности создает препятствия для нормальной циркуляции воздуха, что приводит к формированию горных ветров и турбулентности. Также горные районы характеризуются изменениями в атмосферном давлении и плотности воздуха на больших высотах. Горные ветры представляют собой локальные воздушные потоки, которые образуются в результате взаимодействия ветров с горным рельефом. Они могут иметь значительную силу и влиять на траекторию полета воздушных судов. Турбулентность – это стремительные изменения скорости и направления воздушных потоков, которые могут возникать в горных районах. Она может вызывать нестабильность в полете и требовать дополнительные навыки у пилотов для поддержания контроля над самолетом.



Рис. 2. Движение воздуха в горной местности

#### 2. Изменение атмосферного давления и высоты

С постепенным подъемом вверх по горному склону атмосферное давление снижается. Это может привести к изменению искривления крыла

самолета и изменению динамической стабильности полета. Также низкое атмосферное давление на больших высотах может оказывать негативное влияние на работу двигателей самолета. Пилотам необходимо учитывать эти факторы и корректировать параметры полета соответственно.

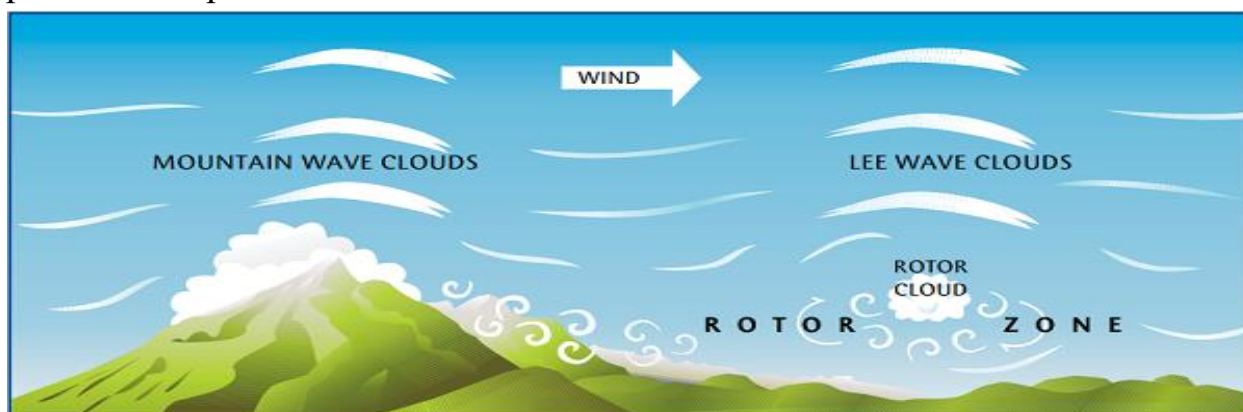

Рис. 3. Изменение давления в горной местности.

### Заключение

Полет в горной местности представляет собой сложную задачу для пилотов из-за особых условий, таких как горные ветры, турбулентность воздуха, изменение атмосферного давления и высоты. Правильное планирование маршрута, адекватная коммуникация и обучение пилотов являются важными факторами для эффективного и безопасного полета в горах. Дополнительные исследования и разработка новых методов и техник полета в горах могут значительно улучшить безопасность и эффективность воздушных перевозок.

### Список литературы:

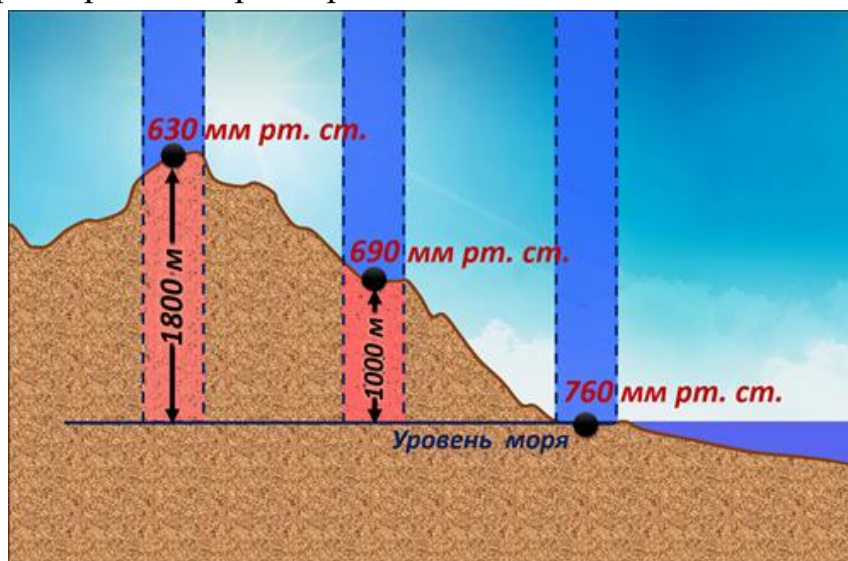
1. Особенности полёта в горной местности: [сайт]. URL: [https://vk.com/@just\\_airplanes-osobennosti-poleta-v-gornoi-mestnosti](https://vk.com/@just_airplanes-osobennosti-poleta-v-gornoi-mestnosti);
2. Самолетовождение [Книга] / авт. Иткинов Х. Г.. - Москва : Воениздат, 1981. — 70-75 с.



УДК 001.740

**Серебряков Д.К.**

*студент*

*2 курс, факультет «Машиностроения, металлургии и транспорта»*

*Самарский государственный технический университет*

**Жуков О.А.**

*студент*

*2 курс, факультет «Машиностроения, металлургии и транспорта»*

*Самарский государственный технический университет*

**Ерьюшов З.А.**

*студент*

*2 курс, факультет «Машиностроения, металлургии и транспорта»*

*Самарский государственный технический университет*

*Россия, г. Самара*

**Научный руководитель: Зайцева Н.В.**

## **ОСОБЕННОСТИ ФИЛОСОФСКОГО МЫШЛЕНИЯ И ВЗГЛЯДОВ**

***Аннотация:** Статья посвящена задачам философии в современных реалиях. Мы рассмотрим проблемы, предмет изучения данной дисциплины. Также уделим внимание известным античным философским школам: какие проблемы они пытались решить и какими вопросами задавались много лет назад.*

***Ключевые слова:** Генология, эманация, пневма, пропедевтика, эмпиризм, рационализм*

***Annotation:** The article is devoted to the tasks of philosophy in modern realities. We will consider the problems that are the subject of study of this discipline. We will also pay attention to the famous ancient philosophical schools: what problems they tried to solve and what questions they asked many years ago.*

***Key words:** Genology, emanation, pneuma, propaedeutics, empiricism, rationalism.*

Философия является одной из старейших дисциплин, занимающейся изучением фундаментальных вопросов о смысле жизни, природе реальности, познании и морали.

Она стремится исследовать общие принципы истинности, ценности и справедливости, а также расширяет границы нашего понимания о мире и человеческой природе.

Одной из основных задач философии является определение предмета своего исследования. Философия пытается отличиться от других наук и выйти за их пределы, чтобы задавать глобальные вопросы, на которые не всегда можно найти однозначный ответ. Ее предметом изучения являются такие вопросы, как: "Что такое сознание?", "Что такое бытие?", "Какие принципы морали объективны?", "Что такое свобода и ответственность?", "Что такое истинность и как мы можем ее достичь?".

Одной из основных проблем философии является проблема познания. Философия постоянно задается вопросами о том, каким образом мы можем получить знания о мире, каковы пределы нашего понимания и до какой степени мы можем быть уверены в достоверности наших знаний. Философы дебатировали о роли опыта, разума и интуиции в процессе познания, а также исследуют связь между субъективным и объективным знаниями.

Также немаловажной проблемой философии является проблема бытия и реальности. Философы пытаются понять природу реальности, устанавливая отношение между идеальными и материальными объектами. Они спорят о существовании абсолютной истины, форм и идеальных понятий и об их отношении к единичным явлениям.

Еще одной областью исследования философии является этика и мораль. Философы занимаются вопросами о том, что является моральной ценностью, какие принципы определяют наши действия и как мы можем принять морально обоснованные решения. Они исследуют природу добра и зла, базисы моральных норм и ценностей, а также роль этики в формировании хорошего общества.

Кроме того, философия занимается проблемой свободы и ответственности, рассматривая вопросы о том, каким образом мы принимаем решения и какие наши действия можно считать свободными и ответственными. Философы пытаются объяснить, до какой степени наши действия определяются внешними факторами или нашими внутренними установками, исследуют понятие воли и рассматривают вопросы об этической справедливости и наказаниях.

Таким образом, философия является широкой и глубокой областью исследования, которая не стоит на месте и постоянно эволюционирует. Вопросы, которые она затрагивает, имеют большое значение для нашего понимания мира и самих себя, а их изучение способствует оценке и осмыслению жизни.

Но, чтобы понять все это детальнее стоит обратиться к некоторым примерам из истории развития философии.

Сегодня философия как тысячелетия назад задается вопросами, ответы на которые пока не ясны, и могут трактоваться по-разному.

Одним из основоположников западной философии и современной философии в целом является древнегреческий ученый Платон. Платон как одна из важнейших фигур в истории человечества, имеет множество последователей и учеников.

Одним из самых весомых вкладов Платона в науку, является платонизм — это философское учение, утверждающее абсолютную реальность идей и бессмертие души. Платон заложил основы понятия генология - учение о Едином (в современном мире этот термин противопоставляется онтологии). Эта теория имеет кучу приверженцев начиная от учеников Академии и кончая выдающимися философами, последователями Платона.

Таким, например, как Плотин, основавшим неоплатонизм.

Именно Плотин систематизировал учение Платона, о воплощении триады в природе и космосе. Он определил Божество, как неизъяснимую первосущность, стоящую выше всякого постижения и порождающую собой все многообразие вещей путём эманации (излиянием).

Эманация - понятие в античной философии, согласно которому распространение идёт от высшего к низшему.

Согласно неоплатонизму, существует три субстанции которые последовательно, от высшего к низшему, эмануют друг друга. Первое это Единое, оно эманует в Ум, Ум в свою очередь порождает космос.

Космос (порядок) - понятие космос противопоставляется хаосу, древнегреческое представление о природном мире как о пластически упорядоченном гармоническом целом. Далее Ум эманует в Душу, и появляется разделение на существ демонических, человеческих, животных и астральных. Образуются две познаваемые ступени: умственная и чувственная.

Из неоплатонизма следует, что задача человека в мире — это движение в обратном направлении, от Души к Единому, слияние с Единым в состоянии экстаза.

Во времена античного мира существовало понятие эллинизм. Изначально этот термин обозначал науку о правильном употреблении греческого языка, особенно не греками.

Во времена раннего эллинизма начал зарождаться стоицизм. Школа стоицизма, изначально имевшая название «зенонизм», была основана Зеноном Китийским, и получила своё название от Расписной стои, где ее основатель впервые выступил как учитель.

Эта школа возникла примерно в 300 г. до н.э. в Афинах.



В последствии получила распространение в Риме и Греции, и имела массу последователей, среди которых известных философ того времени Эпиктет.

До нас дошли его работы, известные под названиями «Беседы» и «Руководство».

В сущности, учение стоицизма - проповедует твёрдость и мужество в жизненных испытаниях, претерпевание невзгод.

Небезызвестным был и ещё один из многочисленных последователей стоицизма, Марк Аврелий.

Аврелий написал, дошедшие до нас, 12 «книг» (глав), называемых «К самому себе». Среди его учителей немалое число стоиков. Сам же Аврелий, изучая и философствуя выделяет три человеческих (познаваемых) начала, Тело, Душу и Ум.

Преыдущее поколение стоиков называло Душу пневмой. Марк же называет пневмой Ум.

“Дыхание, или пневма, – в раннем стоицизме это субстанция из огня и воздуха, творческая сила, порождающая вещи и проникающая их.” [7, с. 160]

Ум помогает достичь состояния апатии и быть в согласии с природой.

Апатия от греческого бесстрастие, невозмутимость - отрешение от всех страстей, от чувства страха и мирских проблем.

В своём учении Марк Аврелий наибольшую важность отдаёт этике, а все остальные дисциплины являются лишь пропедевтическими.

Этика - дисциплина исследующая нравственность и мораль.

Пропедевтика - введение в науку, систематическое изложение основ в сжатой форме.

Среди относительно современных западных философов выделяется Бертран Рассел, английский ученый.

В своей книге "История западной философии" Рассел рассматривает предмет и некоторые ключевые проблемы философии.

Рассел утверждает, что предмет философии находится на пересечении науки, религии и искусства. Философия стремится разобраться в основных принципах и фундаментальных вопросах, которые лежат в основе всех научных, религиозных и художественных исследований.

Рассел говорит о философии так – “Философия – размышления о предметах, точное знание о которых ещё невозможно” [9]. Он говорит, что на вопрос «Что такое философия?» разные философы ответят по-разному.

Философия занимается несколькими проблемами:

- Проблема познания: философия исследует вопросы о нашей способности познавать мир, об источниках знания и субъективности.

- Проблема реальности: философия исследует вопросы о сущности материи, сознании, времени и пространстве, а также о связи между разумом и телом.

- Проблема этики: философия занимается вопросами об основах моральных принципов и нравственности. И о том, каким образом мы можем определить, что является хорошим или злым, нравственным или безнравственным.

- Проблема смысла жизни: философия стремится осмыслить человеческую жизнь и ее смысл. Вопросы о цели и ценности жизни, о смысле страдания и смерти занимают важное место в философии.

Наука — это то, что мы знаем, а философия — это то, чего не знаем, поэтому с развитием знания, новые вопросы переходят из области философии в область науки. Когда что-либо открыто или констатировано, оно перестаёт быть философией и становится наукой. Многие вопросы раньше являлись философскими, а теперь нет.

С годами отношение к философии менялось и среди самих философов, для Платона и Аристотеля философией было понимать мир. Потом привились стоики, которые рассуждали о морали и принципах стоицизма, для меня, говорит Рассел, задача философии не изменить мир, а понять его. По его мнению, философия в будущем не сможет, и не будет иметь такой же важности, какую она имела в античности или средневековье. С развитием науки ослабевает важность философии.

Рассел был скептиком. Он говорил, что руководствоваться нужно фактами, но не иллюзиями, которые могут увести в сторону. Также рассуждая о любви, он говорил, что любовь мудра, а ненависть глупа, и только претерпевая невзгоды и снисходительно относясь друг к другу, можно уживаться в мире. Таким образом он касался стоицизма.

Он был основоположником логического позитивизма - школы философии включающая в себя эмпиризм, основанный на рационализме.

Рационализм (разумный) - метод, согласно которому основой понятия и действия людей, является разум.

Эмпиризм (опыт) - метод познания через ощущения, в котором знания это описание ощущений или сведение к ощущению. Направление теории познания.

В качестве вывода, можно сказать: философия — это наука или учение, занимающееся изучением вещей и явлений, и их взаимосвязью. На протяжении времени разные люди задаются похожими и разными вопросами, для нахождения ответов на одни - нужно изучить уже существующие теории, для ответа на другие нужно отойти от привычных суждений и развить новое

направление. Суммируя все это, можно сказать, что сложность и суть философских суждений состоит в двойкости, и эта суть остаётся со временем.

#### **Использованные источники:**

1. Грот, Н.Я. Очерк философии Платона / Н.Я. Грот. — изд. “Посредника”, 191 с.
2. Платон. Государство/ Платон, 410 с.
3. Брейе, Э. Философия Плотина/ Э. Брейе, - изд. “Владимир Даль, 2012 г.”, 392 с.
4. Эпиктет, Беседы/ Эпиктет — изд. “АСТ”, 480 с.
5. Эпиктет, Руководство к жизни/ Эпиктет, 27 с.
6. Столяров, А.А. Фрагменты ранних стоиков/ А.А. Столяров, - изд. “Греко-латинский кабинет Ю.А. Шичалина”, 234 с.
7. Марк Аврелий. К самому себе/ Марк Аврелий, 200 с.
8. Рассел, Бертран Артур Уильям. История Западной Философии и её связи с политическими и социальными условиями от античности до наших дней/ Бертран Артур Уильям Рассел, 832 с.
9. Рассел, Бертран Артур Уильям. Интервью 1959 г. Вудро Уайэтт “Лорд Рассел, что такое философия?"/ Бертран Артур Уильям Рассел.

*Зейлерт Андрей Владимирович*  
*Студент 1 курса магистратуры, департамент «Морской техники*  
*и транспорта»*

*Дальневосточный Федеральный университет*  
*Россия, г. Владивосток*

*Богаутдинов Данил Витальевич*  
*Студент 1 курса магистратуры, департамент «Морской техники*  
*и транспорта»*

*Дальневосточный Федеральный университет*  
*Россия, г. Владивосток*

## **ОЧИСТКА НЕФТЕСОДЕРЖАЩИХ СТОЧНЫХ ВОД ГРАВИТАЦИОННЫМ МЕТОДОМ**

*Аннотация.* В статье приводятся основные методы очистки нефтесодержащих вод. Дается развернутый обзор на очистку сточных вод гравитационным методом (отстаивание).

*Ключевые слова:* очистка, нефтесодержащих вод, отстаивание.

*Annotation.* The article presents the main methods of purification of oily waters. A detailed overview of wastewater treatment by gravity method (sedimentation) is given.

*Keywords:* purification, oily waters, sedimentation.

### **Введение**

Основным видом загрязнения гидросферы при эксплуатации судов являются нефть и нефтесодержащие воды. Они попадают в водоемы вследствие стока нефти и нефтепродуктов при перевозке их в нефтеналивных судах из-за негерметичности топливных и грузовых емкостей, а также при промывке танков после разгрузки.

Предотвращение загрязнения водоемов судовыми отходами - важная составная часть общей проблемы охраны окружающей среды.

Большое внимание отводится предотвращению и ликвидации разливов нефтепродуктов с судов, специальными техническими средствами удаления их с водной поверхности.

Сброс неочищенной нефтесодержащей воды в водоем, а также возможные разливы при авариях загрязняют большое количество воды, которое приводит к вымиранию многих видов животных и растений, а также

угнетает естественное состояние водоема, истощает природные ресурсы и создает непреодолимое препятствие к самоочищению водоема.

### **Методы очистки нефтесодержащих вод**

Очистка нефтесодержащих сточных вод может осуществляться механическими, физико-химическими, химическими и биологическими методами.

Механическую очистку применяют для выделения из производственных сточных нерастворенных сточных вод нерастворенных минеральных и органических примесей с целью подготовки к более глубокому способу очистки.

Физико-химические способы очистки нефтесодержащих вод основаны на использовании явлений на границе фаз, межмолекулярного взаимодействия, движения частиц в электрическом поле. К ним относятся коагуляция, импеллерная, напорная, электро, пневматическая флотация, сорбционное поглощение растворенных органических веществ. Этими способами из сточных вод удаляют эмульгированные суспендированные частицы диаметром менее 100 мкм, а также растворенные примеси.

Химическими способами очистки нефтесодержащих сточных вод является нейтрализация и окисление. Нейтрализацию осуществляют для приведения рН близкой к нейтральной, чтобы нейтрализовать загрязненные воды. Окисление проводится с целью обеззараживания или же когда извлечение вредных компонентов является нецелесообразным.

Биологической очистке подвергается большинство промышленных и бытовых сточных вод. Принцип биологической очистки стоков состоит в том, что при некоторых условиях микробы способны расщеплять органику до простых веществ.

Чтобы получить результаты по содержанию загрязняющих веществ в стоках, соответствующие определенным санитарным нормам или технологическим параметрам, чаще всего применяют не только один метод, а используют несколько из вышеуказанных методов. Из-за сложного состава нефтесодержащих сточных вод при их очистке используется комбинация различных методов. Во всех случаях первой стадией является механическая очистка, способствующая удалению взвешенных и плавающих веществ.

Механическая очистка в сравнении с другими методами имеет низкие эксплуатационные затраты и хорошую степень очистки от механических примесей, но убирает только нерастворимые механические примеси.

## Гравитационный метод (отстаивание)

Сущность метода заключается в разделении нефти и воды, основанном на разности их плотности. Механизм разрушения эмульсии можно разбить на три стадии: столкновение глобул нефтепродуктов, слияние их в более крупные капли, выделение в виде сплошной фазы.

Подогрев нефтеводяной смеси способствует разделению эмульсии за счет интенсификации движения капелек нефти и их укрупнения путем слияния, а также возрастания разности плотностей воды и нефти. Последнее объясняется тем, что при подогреве плотность воды почти не изменяется, тогда как у нефтепродуктов уменьшается значительно. Оптимальная температура подогрева нефтеводяной смеси составляет 30 – 45°

Гравитационный метод эффективен для удаления основной массы нефти из смеси. Вместе с тем метод длителен (время динамического отстоя должно быть в пределах 2 – 3 ч), получить нефтесодержание в стоке менее 100 мг/л не всегда удается, поэтому его применяют в комбинации с другими для первичной очистки смеси.

В гравитационном методе очистки сточных вод в основном используют вертикальный отстойник и отстойник с тонкослойными модулями.

Осаждение и удаление механических включений на стадии отстаивания предотвращает их гидролитическое разложение, загнивание и дополнительное загрязнение растворенными и коллоидными веществами на дальнейших этапах очистки. Отстойные резервуары часто усовершенствуют путем установки в них тонкослойных модулей, позволяющих перемещать образующиеся хлопья осадка под действием силы тяжести в межплоскостном пространстве к коническому днищу. Из осадочной части шлам откачивается с помощью насосного оборудования на его механическое обезвоживание.

Удаление нефти, жиров и масел происходит в отстойниках специального назначения. Их принцип действия основывается на разности удельных масс и коалесцентном принципе, который заключается в устройстве пластин из специальных материалов, обладающих олеофильными свойствами. Таким образом, взвешенные фракции нефти притягиваются на поверхность пластин, вода же, наоборот, отталкивается. С целью повышения эффективности очистки желателен ввод коагулянта, что создает наиболее благоприятные условия для удаления основной массы нерастворенных компонентов. При этом с осадком удаляется и часть нефтепродуктов. Гравитационный принцип разделения фаз, когда частицы масла и жира поднимаются на поверхность, используется в жиρούловителях. Они состоят из нескольких отсеков. В первом происходит осаждение тяжелых составляющих, а во втором – всплытие легких масс.

## **Заключение**

Гравитационный метод – наиболее простой и экономичный способ очистки воды от нефтепродуктов. Нефтепродукты, как более легкие в смеси нефть-вода, постепенно всплывают, что приводит к разделению компонентов. Гравитационное отстаивание позволяет извлекать из нефтесодержащих вод практически все грубодисперсные частицы нефтепродуктов и очищать НВ до концентрации 100 мг/л, что на сегодняшний день является недостаточным.

В настоящее время сепараторы, работающие по принципу гравитационного разделения, используются в большинстве установок для очистки нефтесодержащих вод в качестве первой ступени. При расчете отстойных сепараторов первостепенной задачей является определение оптимальных размеров отстойника, чтобы время нахождения в нем НВ было достаточным для отделения частиц нефти. Для этого необходимо рассчитать средний диаметр частиц нефти, которые необходимо отделить, а также скорость их всплытия.

### **Список источников:**

1. Долина Л.Ф. Современная технология и сооружения для очистки нефтесодержащих сточных вод: Монография. – Днепропетровск: Континент, 2005. – 296 с.
2. Золотов А.В. Обзор методов и устройств очистки нефтесодержащих стоков//Нефтепереработка и нефтехимия. – 2015. – №9. – С.42-47.
3. Стахов Е.А. Очистка нефтесодержащих сточных вод предприятий хранения и транспорта нефтепродуктов. Москва, 1983. 263 с.

УДК 629.7.051

*Разум Олег Михайлович – студент Санкт-Петербургского университета гражданской авиации*  
*Лучников Игорь Владимирович – старший преподаватель кафедры «Системы автоматизированного управления» Санкт-Петербургского университета гражданской авиации*

## **ПЕРСПЕКТИВЫ ВНЕДРЕНИЯ МИКРОВОЛНОВОЙ СИСТЕМЫ ПОСАДКИ В АЭРОПОРТАХ РОССИЙСКОЙ ФЕДЕРАЦИИ**

***Аннотация:** В данной статье приводится краткая характеристика микроволновой системы посадки. На основе изложенных характеристик производится оценка системы по отношению к прочим системам посадки. Производится оценка актуальности и необходимости внедрения микроволновой системы посадки на современных аэродромах Российской Федерации.*

***Ключевые слова:** микроволновая система посадки, радиоволны, аэродром, авиация, точная система посадки, заход на посадку, воздушное судно.*

***Abstract:** The article provides a brief description of the microwave landing system. Based on the above characteristics, a comparative evaluation of the system in relation to other landing systems is carried out. The relevance and necessity of the introduction of a microwave landing system at modern airfields of the Russian Federation is assessed.*

***Key words:** microwave landing system, radio waves, airfield, aviation, precision landing system, landing approach, aircraft.*

### **Введение**

Точные системы посадки являются значимым элементом в работе авиационной отрасли. Они позволяют безопасно осуществлять точное наведение воздушного судна на посадочной прямой при любых погодных условиях и уровне видимости. Развитие подобных систем и поиск наилучшего варианта их реализации является значимой научной и практической задачей в области развития гражданской авиации.

### **Общая характеристика микроволновой системы посадки**

Микроволновая система посадки или радиомаячная система посадки сантиметрового диапазона представляет из себя комплекс оборудования, состоящего из азимутального радиомаяка, угломестного радиомаяка и



дальномерного радиомаяка. А также аналогичные приемники на борту воздушного судна.

Азимутальная станция передает MLS данные по одному из 200 каналов в диапазоне частот от 5031 до 5090,7 МГц и обычно находится на расстоянии около 300 м от взлетно-посадочной полосы. В отличие от радиомаячной системы метрового диапазона, азимутальный охват системы составляет более 40 градусов по обе стороны от осевой линии взлетно-посадочной полосы в стандартной конфигурации.

Высотная станция передает сигналы на той же частоте, что и азимутальные станции. Угол возвышения составляет более 15 градусов, а ширина луча в боковом направлении доходит до 37 км.

Дальномерное измерительное оборудование микроволновой системы посадки функционирует так же, как навигационный маяк DME, но есть некоторые технические различия. Приемоответчик работает в полосе частот от 962 до 1105 МГц и отвечает на запрос воздушного судна. Точность MLS DME/P улучшена, чтобы соответствовать точности, обеспечиваемой станциями азимута и высоты.

Система использует узкий радиолуч для сканирования окружающего пространства в пределах ее рабочего сектора. Диаграмма направленности за короткий период времени перемещается по боковому и продольному каналу и фиксирует угловые значения в момент отклика оборудования воздушного судна на ее сигнал. Также фиксируется дальномерное значение. Далее эта информация передается на борт воздушного судна, позволяя определить его точное положение относительно маяков системы и торца взлетно-посадочной полосы в пределах широкого рабочего сектора.

Рисунок 1 - Пространственная сравнительная схема секторов работы сантиметровой и метровой систем посадки.

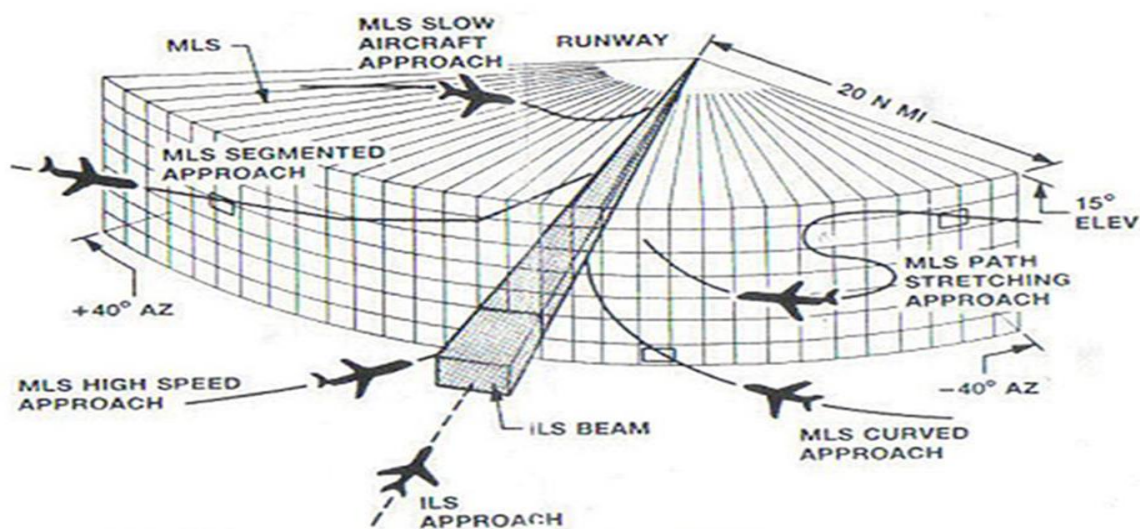



Рисунок 2 - Различия в широте вертикального сектора работы для сантиметровой и метровой систем посадки.

### Преимущества и недостатки микроволновой системы посадки

Преимущества системы посадки сантиметрового диапазона по сравнению с системами метрового диапазона заключаются в меньшей восприимчивости к подстилающей поверхности и условиям погоды. Также микроволновая система позволяет поддерживать ведение по посадочной прямой с большим числом воздушных судов одновременно. Подобная система позволяет реализовать любую переменную схему захода в рамках ее рабочего сектора. В том числе задание криволинейного пути захода на посадку, что в некоторых аэропортах может положительно влиять на снижение уровня шума. Система позволяет сообщать информацию воздушному судно не только по его отклонению от заданной посадочной прямой, но также и корректировать его положение относительно траектории взлета и ухода на второй круг.

Система позволяет обеспечивать наведение воздушных судов по любой заранее заданной траектории в пределах ее зоны охвата. Это позволяет реализовывать более эффективные и безопасные схемы захода на посадку.

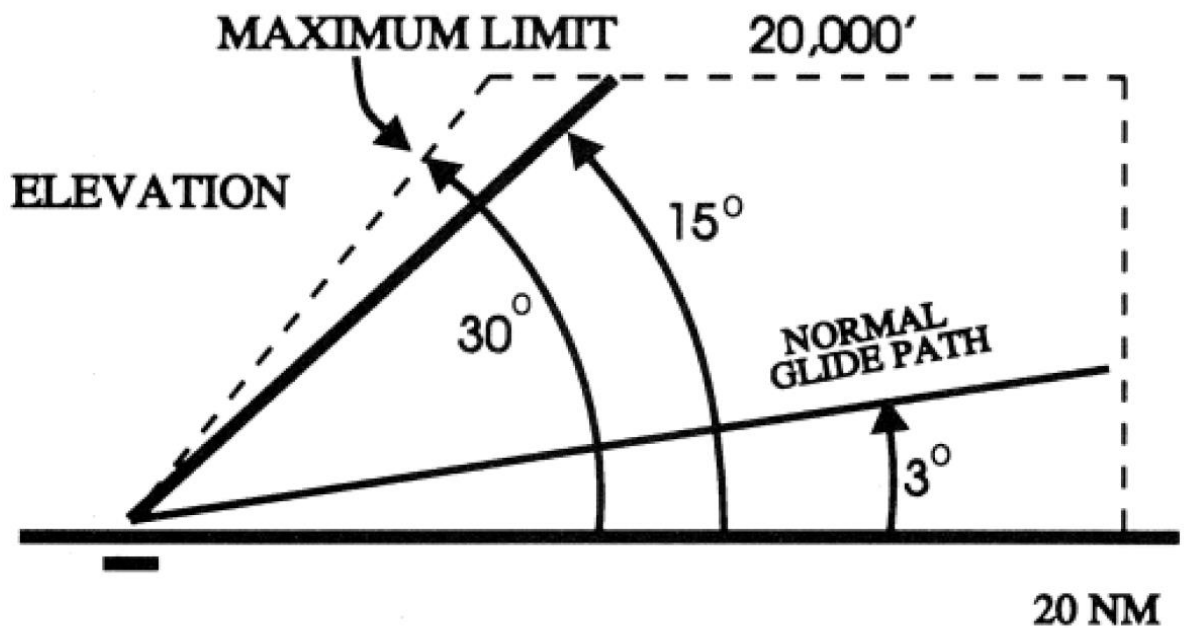
Производя анализ преимуществ и недостатков сантиметровой, метровой и спутниковой систем посадки производится вывод и подавляющем перевесе преимуществ первой системы, за исключением единственного фактора - ее более высокой стоимости внедрения и обслуживания микроволновой системы посадки. Подобный фактор является критическим и решающим в области функционирования аэродромов гражданской авиации.

## **Оценка и перспективы внедрения микроволновой системы посадки**

Учитывая что прочие системы посадки в рамках их эксплуатационных минимумов обеспечивают статистически подтвержденный достаточный уровень безопасности полетов и умеренную стоимость их функционирования, преимущества микроволновой системы посадки в большей помехоустойчивости, широких возможностях построения схемы захода с потенциальным выигрышем в экономии топлива и снижении уровня шума в необходимых секторах не являются достаточно значимыми для целесообразности внедрения подобной системы.

Единственная действительная крупная установка микроволновой системы посадки была сделана в лондонском аэропорту Хитроу, но система выведена из эксплуатации 31 мая 2017 года.

Конечный выигрыш в экономии топлива, сниженном количестве уходов на второй круг, меньшем метеоминимуме и снижении уровня шума при итоговых расчетах ни в коей мере не окупает крайне высокой стоимости внедрения и ежедневного обслуживания микроволновой системы посадки. Ее внедрение и эксплуатация с учетом местных особенностей на территории Российской Федерации является еще менее перспективной с учетом необходимости наличия собственной независимой научной и производственной базы для безопасного и бесперебойного функционирования подобной системы. В подобном случае к высокой стоимости внедрения и обслуживания системы добавляется стоимость ее разработки и налаживания производства при условии задействования только региональных научных и производственных мощностей.

### **Заключение**

С учетом высокой себестоимости системы и отсутствии уникальных определяющих преимуществ по сравнению с радиомаячной системой посадки метрового диапазона и системой спутниковой навигации при наличии локальной контрольно-корректирующей станции, действительное массовое внедрение микроволновой системы посадки на аэродромах Российской Федерации является крайне маловероятным с учетом наличия нескольких аналогичных по эффективности посадочных систем при их гораздо меньшей себестоимости функционирования.

### **Список использованной литературы:**

1. Хафизов А.В. «Радиомаячные системы посадки и системы VOR: Учебное пособие». – Кировоград: ГЛАУ, 2009. – 83 с.

2. Лушников А.С. Наземные радиоэлектронные средства обеспечения полетов воздушных судов: учеб. пособие / А.С. Лушников. - Ульяновск: УВАУ ГА, 2001. - 46 с.

2. Цветкун, А.В. ILS и MLS — различия, преимущества и недостатки / А.В. Цветкун. — Текст: непосредственный // Молодой ученый. — 2022. — № 4 (399). — С. 70-72. — URL: <https://moluch.ru/archive/399/88340/> (дата обращения: 19.11.2023).

**УДК 629.7.066.5**

**Соколов Олег Аркадьевич**

**Старший преподаватель кафедры «Систем автоматизированного управления»**

**ФГБОУ ВО «Санкт-Петербургский государственный  
Университет гражданской авиации»**

**им. А.А. Новикова**

**Россия, г. Санкт-Петербург**

**Зудин Александр Игоревич,**

**студент 3 курса факультет «Летной эксплуатации» ЛЭГВС**

**«Летная эксплуатация гражданских воздушных судов»**

**ФГБОУ ВО «Санкт-Петербургский государственный  
Университет гражданской авиации»**

**им. А.А. Новикова**

**Россия, г. Санкт-Петербург**

## **ПЕРСПЕКТИВЫ РАЗВИТИЯ АВИАЦИОННЫХ РАДИОЛОКАЦИОННЫХ СТАНЦИЙ**

**Аннотация:** В статье рассматриваются перспективы развития авиационных радиолокационных станций с учетом современных требований к системам управления воздушным движением. Основное внимание уделяется новым технологиям. Все разработки направлены на повышение точности, быстродействия и энергоэффективности радиолокационных систем, а также на обеспечение безопасности полетов и снижение нагрузки на пилотов.

**Ключевые слова:** авиация, радиолокационная станция, самолетные системы, воздушное движение, безопасность полетов.

**Annotation:** The article discusses the prospects for the development of aviation radar stations, taking into account modern requirements for air traffic control systems. The main focus is on new technologies. All developments are aimed

*at improving the accuracy, speed and energy efficiency of radar systems, as well as ensuring flight safety and reducing the burden on pilots.*

**Keywords:** *aviation, radar station, aircraft systems, air traffic, flight safety.*

Авиационные радиолокационные станции являются неотъемлемой частью систем управления воздушным движением, обеспечивая безопасность полетов воздушных судов. В данной статье мы рассмотрим основные функции и особенности авиационных радиолокационных станций, а также их роль в обеспечении безопасности воздушного пространства.

Авиационные радиолокационные станции – важный элемент безопасности воздушного движения и выполняют несколько ключевых функций:

- Обнаружение воздушных судов: авиационные РЛС способны обнаруживать и отслеживать воздушные суда, находящиеся на значительном расстоянии.

- Определение местоположения: РЛС позволяет определить точное местоположение воздушного судна, его высоту и скорость.

- Предупреждение об опасностях: информация, полученная от РЛС, помогает пилотам избегать опасных ситуаций, таких как сближение с другими воздушными судами или препятствиями.

- Навигация: РЛС может использоваться для навигации воздушных судов, особенно в сложных условиях или при плохой видимости.

Безопасность полетов: авиационные радиолокационные станции играют ключевую роль в обеспечении безопасного воздушного движения, предупреждая пилотов о возможных опасностях и помогая им принимать правильные решения в сложных ситуациях.

С развитием технологий авиационные радиолокационные станции также претерпевают изменения.

Современные РЛС становятся более компактными, мощными и точными, что позволяет использовать их не только на больших авиалайнерах, но и на малых воздушных судах.

Кроме того, авиационные радиолокационные станции постоянно совершенствуются, чтобы обеспечить более высокий уровень безопасности и эффективности воздушного движения. В будущем можно ожидать еще более значительных изменений, таких как интеграция РЛС с другими навигационными системами и использование искусственного интеллекта для анализа данных и принятия решений.

Разработка и совершенствование РЛС является актуальной задачей, требующей постоянного внимания и инвестиций.

Прежде всего, стоит отметить, что современные РЛС уже достигли высокого уровня развития, благодаря чему они способны обнаруживать, сопровождать и определять параметры движения воздушных судов на значительных расстояниях. Однако, развитие технологий не стоит на месте, и в настоящее время ведутся работы по созданию новых типов РЛС, обладающих улучшенными характеристиками.

Так, одним из перспективных направлений является разработка РЛС на основе искусственного интеллекта (ИИ). Использование ИИ позволит повысить точность и быстродействие РЛС, а также снизить их энергопотребление. Кроме того, РЛС на базе ИИ смогут самостоятельно анализировать и обрабатывать данные, что позволит повысить эффективность работы систем управления воздушным движением.

Кроме совершенствования антенных систем и цифровых вычислительных систем решается ряд других актуальных задач:

- создание эффективных алгоритмов управления БРЛС при одновременной работе в нескольких режимах;
- создание более эффективных алгоритмов цифровой обработки, направленных на увеличение объема извлекаемой из отраженных сигналов информации.
- создание эффективных алгоритмов управления траекториями движения в составе многопозиционных радиолокационных систем;

Другим направлением развития РЛС является интеграция их с другими системами навигации. В частности, уже сегодня ведутся работы по интеграции РЛС с глобальными навигационными спутниковыми системами, инерциальными навигационными системами и системами автоматического управления полетом. Это позволит повысить точность навигации и управления воздушными судами, а также снизить нагрузку на пилотов.

Также, ведутся работы по созданию РЛС, способных работать в условиях сложной помеховой обстановки. Такие РЛС будут способны обнаруживать и сопровождать воздушные суда в условиях активных и пассивных помех, что повысит безопасность полетов и снизит вероятность столкновений.

В последние годы большие перспективы развития радиолокационных систем, работающих в сложных условиях применения, связаны с использованием принципов многопозиционной радиолокации. Основная причина актуальности МПРЛС состоит в возможности их широкого и разнообразного применения в различных областях. Основные преимущества МПРЛС по сравнению с однопозиционными РЛС, следующие: высокая помехоустойчивость; высокая точность завязки и сопровождения траекторий

целей; большая информативность. Измерение дальности в МПРЛС позволяет повысить точность оценки угловых координат целей.

Таким образом, авиационные радиолокационные станции продолжают играть важную роль в обеспечении безопасности и эффективности воздушного движения, и их развитие будет продолжаться в будущем. Авиационные РЛС продолжают развиваться и совершенствоваться, что открывает новые возможности для управления воздушным движением и обеспечения безопасности полетов.

#### **Список литературы:**

1. Машаров, К.В. (2010). Перспективы развития и задачи разработки многопозиционных РЛС Получено из Cyberleninka [Электронный ресурс] URL: <https://cyberleninka.ru/article/n/perspektivy-razvitiya-i-zadachi-razrabotki-mnogopozitsionnyh-rls>
2. Слюсар, В.И. (2018). Ключевые направления развития радиолокационной техники Получено из ResearchGate [Электронный ресурс] URL:[https://www.researchgate.net/publication/343416982\\_Klucsevye\\_napravlenia\\_razvitiya\\_radiolokacionnoj\\_tehniki](https://www.researchgate.net/publication/343416982_Klucsevye_napravlenia_razvitiya_radiolokacionnoj_tehniki)
3. Нечаев, Е.Е., Дерябин, К.С. (2015). Современные бортовые радиолокационные станции и антенные решетки многофункциональных авиационных комплексов военного назначения Получено из Cyberleninka [Электронный ресурс] URL: <https://cyberleninka.ru/article/n/sovremennye-bortovye-radiolokatsionnye-stantsii-i-antennye-reshetki-mnogofunktsionalnyh-aviatsionnyh-kompleksov-voennogo>

*Соколов Олег Аркадьевич*  
*Старший преподаватель кафедры «Систем автоматизированного*  
*управления»*

*ФГБОУ ВО «Санкт-Петербургский государственный*  
*Университет гражданской авиации»*  
*им. А.А. Новикова*

*Россия, г. Санкт-Петербург*  
*Зудин Александр Игоревич,*

*студент 3 курса факультет «Летной эксплуатации» ЛЭГВС*  
*«Летная эксплуатация гражданских воздушных судов»*

*ФГБОУ ВО «Санкт-Петербургский государственный*  
*Университет гражданской авиации»*  
*им. А.А. Новикова*

*Россия, г. Санкт-Петербург*

## **ПЕРСПЕКТИВЫ РАЗВИТИЯ АВТОМАТА ТЯГИ**

**Аннотация:** Автомат тяги является важным компонентом системы управления самолета, который помогает пилотам в управлении воздушным судном. В этой статье мы рассмотрим принцип работы автомата тяги, его основные функции и его роль в обеспечении безопасности полетов, а также основные направления развития автомата тяги и перспективы его применения в будущем.

**Ключевые слова:** Авиация, автомат тяги, автоматическое управление, угол атаки, пилотирование.

**Annotation:** The traction control is an important component of the aircraft control system, which helps pilots in controlling the aircraft. In this article, we will consider the principle of operation of the traction machine, its main functions and its role in ensuring flight safety, as well as the main directions of development of the traction machine and prospects for its use in the future.

**Keywords:** Aviation, automatic traction, automatic control, angle of attack, piloting.

Автомат тяги — это электронное устройство, которое автоматически регулирует обороты двигателя и положение закрылок в зависимости от высоты и скорости полета. Он обеспечивает более точное управление самолетом и позволяет пилотам сосредоточиться на других аспектах полета, таких как навигация и планирование маршрута. Традиционно автоматы тяги



при заходе на посадку стабилизируют заданную приборную скорость полета самолета, так как в их законах управления в качестве основной информации используется сигнал ошибки выдерживания заданной скорости

#### Принцип работы автомата тяги

Автомат тяги использует данные о высоте, скорости и положении самолета, полученные от различных датчиков, для расчета оптимальных параметров работы двигателя и закрылок. Затем он передает эти параметры на исполнительные механизмы, которые регулируют обороты двигателя и положение закрылок соответственно.

#### Основные функции автомата тяги

1. Стабилизация высоты: автомат тяги постоянно регулирует обороты двигателя, чтобы поддерживать заданную высоту полета. Это позволяет пилотам сконцентрироваться на других задачах, не отвлекаясь на поддержание высоты вручную.

2. Удержание скорости: автомат тяги также поддерживает заданную скорость полета, регулируя положение закрылок и обороты двигателя.

Это особенно важно при полете на больших высотах, где сопротивление воздуха меньше и скорость может быстро возрастать.

3. Предупреждение о сваливании: автомат тяги анализирует данные о положении самолета и предупреждает пилотов о приближении к сваливанию, позволяя им принять необходимые меры для предотвращения аварии.

4. Помощь при взлете и посадке: автомат тяги может использоваться для упрощения взлета и посадки, автоматически регулируя обороты двигателя и положение закрылок на соответствующих этапах полета.

#### Блок связи автомата тяги.

В блоке связи автомата тяги имеется супергетеродинный приемник командных сигналов, предназначенных для управления указателем скорости и исполнительным механизмом автомата тяги. Искажение сигнала приводит к ошибкам указателя скорости и неправильной работе исполнительного механизма автомата тяги.

#### Блок автоматики автомата тяги.

Блок автоматики автомата тяги включает в себя устройство связи и вычислитель. Воздействие супергетеродинный приемника приводит к неправильному управлению автоматом тяги и неправильной работе системы контроля его исправности.

#### Роль автомата тяги в обеспечении безопасности полетов

В целом, автомат тяги играет важную роль в обеспечении безопасности полетов, поскольку он позволяет пилотам управлять воздушным судном более точно и эффективно. Он также снижает нагрузку на пилотов, позволяя им

сосредоточиться на более сложных задачах навигации и планирования маршрута. Однако, как и любое электронное устройство, автомат тяги может давать сбои и требовать технического обслуживания.

С развитием технологий и систем управления воздушным судном, автомат тяги, как ключевая часть этих систем, также претерпевает значительные изменения.

Одним из основных направлений развития автомата тяги является повышение точности и стабильности его работы. Современные системы используют алгоритмы машинного обучения и нейронные сети для анализа данных, поступающих от датчиков, и определения оптимальных параметров управления воздушным судном. Это позволяет более точно регулировать обороты двигателя и положение закрылок, что в свою очередь улучшает управляемость самолета и повышает безопасность полетов.

Также ведутся исследования в области создания полностью автономных систем управления воздушным судном без участия пилота. Уже сейчас существуют прототипы самолетов и вертолетов, которые могут выполнять взлет, посадку и даже сложные маневры без вмешательства человека. Однако для широкого применения таких систем необходимо решить множество проблем, связанных с безопасностью полетов.

Еще одним направлением развития автомата тяги является интеграция его с другими системами самолета, такими как система предупреждения о столкновениях или система автоматического распознавания препятствий на взлетно-посадочной полосе. Это позволит создать более комплексную систему управления воздушным судном и повысить его безопасность.

В заключение, автомат тяги является ключевым компонентом систем управления самолетов, обеспечивая точность и стабильность полета, а также помогая пилотам повысить безопасность полетов, перспективы развития автомата тяги связаны с дальнейшим совершенствованием алгоритмов и технологий машинного обучения, интеграцией с другими системами самолета и созданием полностью автономных систем управления без участия пилота. Это позволит улучшить управляемость воздушных судов, повысить безопасность полетов и сделать авиацию еще более доступной и удобной для пассажиров.

#### **Список литературы:**

1. Мулин, П.В., Березуев, А.В., Кудрявцев, П.С. (2016). Способ автоматического управления тягой корабельного самолета при заходе на посадку Получено из Cyberleninka [Электронный ресурс] URL: <https://cyberleninka.ru/article/n/sposob-avtomaticheskogo-upravleniya-tyagoy-korabelnogo-samoleta-pri-zahode-na-posadku>

2. Муравьев, И.С. (2022). Экспериментальная проверка метода оценки функционирования автоматизированных систем на воздушных судах последнего поколения Получено из Cyberleninka [Электронный ресурс] URL: <https://cyberleninka.ru/article/n/eksperimentalnaya-proverka-metoda-otsenki-funktsionirovaniya-avtomatizirovannyh-sistem-na-vozdushnyh-sudah-poslednego-pokoleniya>

3. Волков, А.А., Кириллов, В.С. (2017) Оценка негативного влияния сверхкоротких импульсов электромагнитного поля на электронную аппаратуру бортовых систем управления летательных аппаратов. Актуальные проблемы и перспективные направления развития комплексов авиационного оборудования

**УДК 629.7.066.5**

*Лучников Игорь Владимирович*

*Старший преподаватель кафедры «Систем автоматизированного управления»*

*ФГБОУ ВО «Санкт-Петербургский государственный  
Университет гражданской авиации»*

*им. А.А. Новикова*

*Россия, г. Санкт-Петербург*

*Зудин Александр, студент 3 курса факультет «Летной  
эксплуатации» ЛЭГВС «Летная эксплуатация гражданских воздушных  
судов»*

*ФГБОУ ВО «Санкт-Петербургский государственный  
Университет гражданской авиации»*

*им. А.А. Новикова*

*Россия, г. Санкт-Петербург*

## **ПЕРСПЕКТИВЫ РАЗВИТИЯ СИСТЕМЫ «КОСПАС-САРСАТ»**

*Аннотация:* В статье рассматриваются перспективы развития международной спутниковой системы «Коспас-Сарсат», предназначенной для поиска и спасания людей, терпящих бедствие на море и на суше. Рассматриваются текущие технические характеристики системы, а также возможности внедрения новых технологий и расширения функционала для улучшения эффективности и надежности работы.

*Ключевые слова:* Авиация, самолет, поисково-спасательные системы, Коспас-Сарсат, спутниковая система, аварийные радиомаяки.

**Annotation:** *The article discusses the prospects for the development of the international satellite system Cospas-Sarsat, designed to search and rescue people in distress at sea and on land. The current technical characteristics of the system are considered, as well as the possibilities of introducing new technologies and expanding functionality to improve the efficiency and reliability of operation.*

**Keywords:** *Aviation, aircraft, search and rescue systems, Cospas-Sarsat, satellite system, emergency beacons.*

«Коспас-Сарсат» (COSPAS-SARSAT) является международной системой, предназначенной для помощи в спасении людей, оказавшихся в опасности на море или в воздухе. Система была создана в 1982 году и управляется Международной организацией гражданской авиации (ИКАО).

#### Принципы работы

Система «Коспас-Сарсат» основана на использовании двух типов устройств: аварийных радиомаяков (ELTs) и поисково-спасательных приемников (SARPs).

Система «Коспас-Сарсат» включает в себя два типа спутников:

1. Спутников на околоземной орбите (НОО), которые образуют систему НССПС.
2. Спутники на геостационарной орбите Земли (ГЕО), которые образуют систему ГССПС.

Аварийные радиомаяки устанавливаются на воздушных судах, морских судах и других объектах и активируются при возникновении чрезвычайной ситуации. Они передают сигнал бедствия на частоте 406 МГц, который может быть принят поисково-спасательными приемниками.

НССПС в локальном режиме: когда на спутник поступают сигналы с частотой 406 МГц, бортовой процессор обработки сигналов поиска и спасения (ПОСПС) выделяет цифровые данные из сигнала радиобуя, измеряет Доплеровский сдвиг частоты и синхронизирует информацию. В результате формируются цифровые данные для передачи. Параллельно данные запоминаются на борту спутника для последующей их передачи и обработки в глобальном режиме.

Информация из памяти постоянно сбрасывается по спутниковому каналу Земля-борт. Поэтому каждый радиобуй может быть локализован всеми работающими спутниками, которые отслеживают данный спутник. Таким образом, осуществляется глобальный режим работы на частоте 406 МГц и избыточная обработка аварийной информации наземными станциями.

Глобальный режим дает дополнительное преимущество перед местным режимом в отношении времени передачи аварийного сообщения. Поскольку

сообщение радиобуя запоминается в памяти спутника при первом его проходе, когда радиобуй обнаружен, время ожидания не зависит от того, когда спутник достигнет одновременной зоны видимости с низкоорбитальной станцией приема и обработки информации и радиобуем. В результате этого время для выдачи аварийного сообщения может быть значительно снижено.

Поисково-спасательные приемники устанавливаются на борту воздушных судов, морских судов и на земле и используются для обнаружения сигналов бедствия от аварийных радиомаяков. Приемники также могут передавать информацию о своем местоположении на геостационарные спутники, что позволяет спасательным службам быстро определить местоположение пострадавших.

### **Важность «Коспас-Сарсат»**

Система «Коспас-Сарсат» имеет огромное значение для обеспечения оперативного спасения людей, находящихся в опасности. Благодаря использованию современных технологий, она позволяет быстро обнаружить сигналы бедствия и определить местоположение пострадавших, что повышает шансы на успешное проведение спасательных операций и сохранение жизней.

Кроме того, система постоянно развивается и совершенствуется, включая новые технологии и методы обнаружения, а также расширение возможностей для сотрудничества между различными спасательными службами и государствами. Это позволяет гарантировать, что система «Коспас-Сарсат» будет продолжать оставаться одной из наиболее эффективных и надежных систем поиска и спасания в мире.

Одним из главных направлений развития системы «Коспас-Сарсат» является внедрение новых технологий и методов обнаружения. Сейчас активно разрабатываются дополнения, позволяющие обнаруживать сигналы бедствия с более высокой точностью и на больших расстояниях. Также ведутся работы по созданию новых типов аварийных радиомаяков, которые будут более эффективными и надежными в работе.

В будущем система «Коспас-Сарсат» будет включать новый тип спутника на высоте околоземной орбите (МEO), из которых будет формироваться среднеорбитальная спутниковая система поиска и спасения (СССПС). Система СССПС включит в себя все преимущества существующих систем НССПС и ГССПС и исключит их некоторые ограничения путем ретрансляции аварийных сообщений радиобуя и одновременным вычислением его местоположения в любом районе планеты практически в момент получения аварийного сигнала. Также система СССПС позволит предоставить опцию, «обратной связи» в направлении радиобуя. Одна из

функций обратной связи – это уведомление находящегося в бедствии человека в том, что его аварийное сообщение получено.

Еще одним важным направлением развития системы является расширение сотрудничества между различными странами и спасательными службами. Это поможет улучшить координацию действий и повысить эффективность спасательных операций. Кроме того, планируется создание единого центра управления системой, который будет координировать работу всех спасательных служб и обеспечивать быстрое реагирование на сигналы бедствия.

Таким образом, система «Коспас-Сарсат» представляет собой важную часть международных усилий по обеспечению безопасности людей и сохранению их жизней в случае возникновения чрезвычайных ситуаций. Она продолжает развиваться и совершенствоваться, чтобы обеспечить более эффективную и надежную работу по поиску и спасанию людей.

#### **Список литературы:**

1. О.А. Степенко. (2016). ПОИСКОВАЯ СИСТЕМА КОСПАС–САРСАТ. Получено из Cyberleninka [Электронный ресурс] URL: <https://cyberleninka.ru/article/n/poiskovaya-sistema-kospas-sarsat>
2. Епифанов, М.А. (2018). Перспективы применения и развития автоматических радиомаяков коспас-сарсат типа ELT (dt) в глобальной системе оповещения о бедствии и обеспечения безопасности полетов воздушных судов (gadss). Получено из Cyberleninka [Электронный ресурс] URL: <https://cyberleninka.ru/article/n/perspektivy-primeneniya-i-razvitiya-avtomaticheskikh-radiomayakov-kospas-sarsat-tipa-elt-dt-v-globalnoy-sisteme-opovescheniya-o-bedstvii-i-obespecheniya-bezopasnosti-polotov-vozdushnykh-sudov-gadss>
3. Коспас-Сарсат [Электронный ресурс]: Википедия. Свободная энциклопедия. – URL: <https://ru.wikipedia.org/wiki/Коспас-Сарсат> (дата обращения: 22. 11. 2023)
4. Антонов, Д.В., & Федосеев, А.В. (2016). Экспериментальные исследования точности определения координат аварийных радиобуев в среднеорбитальном сегменте Коспас-Сарсат Получено из Cyberleninka [Электронный ресурс]: URL: <https://cyberleninka.ru/article/n/eksperimentalnye-issledovaniya-tochnosti-opredeleniya-koordinat-avariynyh-radiobuev-v-sredneorbitalnom-segmente-kospas-sarsat>

УДК 629.7.058.4

*Лучников Игорь Владимирович*  
*Старший преподаватель кафедры «Систем автоматизированного*  
*управления»*

*ФГБОУ ВО «Санкт-Петербургский государственный*  
*Университет гражданской авиации»*  
*им. А.А. Новикова*

*Россия, г. Санкт-Петербург*

*Бирюк Александр Андреевич,*

*студент 3 курса факультет «Летной эксплуатации» ЛЭГВС*

*«Летная эксплуатация гражданских воздушных судов»*

*ФГБОУ ВО «Санкт-Петербургский государственный*  
*Университет гражданской авиации»*

*им. А.А. Новикова*

*Россия, г. Санкт-Петербург*

## **ПЕРСПЕКТИВЫ РАЗВИТИЯ СНС**

***Аннотация:** Целью данной научной статьи является изучение и анализ перспектив развития спутниковых навигационных систем в авиации. В статье рассматриваются основные достижения в данной области, а также факторы, влияющие на эффективность систем спутниковой навигации в авиации. Для достижения данной цели, в статье проведен анализ соответствующей литературы, а также рассмотрены результаты исследований в этой области.*

***Ключевые слова:** спутниковая навигационная система, навигация, спутник.*

***Annotation:** The purpose of this scientific article is to study and analyze the prospects for the development of satellite navigation systems in aviation. The article discusses the main achievements in this field, as well as the factors influencing the efficiency of satellite navigation systems in aviation. To achieve this goal, the article analyzes the relevant literature and also discusses the results of research in this area.*

***Key words:** satellite navigation system, navigation, satellite.*

### **Введение**

Современная авиация все больше и больше полагается на спутниковые навигационные системы для обеспечения точности и надежности навигации в воздухе. Учитывая значительный рост числа авиационных полетов и развитие

технологий, становится все более важным исследование и развитие спутниковых навигационных систем в авиации. В настоящее время в мире реально функционируют две глобальные СНС: американская GPS и российская ГЛОНАСС. Поскольку принципы работы GPS и ГЛОНАСС одинаковы, достигнута договоренность между Российской Федерацией и США о выпуске таких бортовых приемников СНС, которые могли бы принимать сигналы от спутников обеих систем. Это существенно повысит точность и надежность определения координат.

«Галилео» - проект СНС, разработанный Европейским Сообществом. В его создании определенное участие принимает Россия, а также некоторые страны неевропейских регионов. Сигналы спутников Galileo в настоящее время несовместимы с сигналами GPS, но после ее планируемой модернизации станет возможным использование спутников обеих систем.

### **Общие принципы работы СНС**

Принцип работы спутниковых навигационных систем основан на взаимодействии трех основных компонентов: спутников, приемников и контрольных станций. Система состоит из сети спутников, орбиты которых расположены таким образом, чтобы они покрывали всю поверхность Земли. Каждый спутник имеет встроенные атомные часы и постоянно передает сигналы на Землю. Приемник, установленный на наземном объекте, получает сигналы от нескольких спутников и обрабатывает их.

Принцип работы состоит в том, что каждый спутник передает сигнал со своим временем передачи. Приемник сравнивает время прихода сигнала от каждого спутника и определяет задержку сигнала на основе времени, которое требуется сигналу для преодоления расстояния между спутником и приемником. Зная задержку сигнала от нескольких спутников и их координаты, приемник может вычислить свое текущее местоположение, применяя законы трехмерной геометрии.

Важно отметить, что для более точного определения местоположения, необходимо иметь сигналы от нескольких спутников. Чем больше спутников будет доступно для приемника, тем точнее будет определение местоположения. Обычно для надежной работы достаточно сигналов от минимум четырех спутников.





Рис. 1. Влияние количества спутников на точность определения местоположения

### Факторы, влияющие на точность СНС

Пространственное место самолета в вычислительных станциях СНС определяется относительно спутников. Понятно, что чем точнее известно местоположение спутников на орбитах, тем точнее будут определены координаты ВС.

Текущие координаты спутников рассчитываются в бортовых приемниках по известным элементам орбит. Все эти данные в составе навигационного сообщения поступают в бортовой приемник, который и рассчитывает текущие координаты спутника, то есть, по сути, осуществляет счисление его координат. Как и в любой системе счисления координат, погрешности счисления координат возрастают с течением времени. Погрешность расчёта координат спутника тем больше, чем больше времени прошло с момента времени, на который были определены параметры орбиты. Однако эти параметры обновляются достаточно часто, поэтому значительная погрешность, как правило, не успевает накопиться. Еще одним из таких факторов является погодные условия, такие как облачность и атмосферные явления, которые могут влиять на сигналы спутников. Также важно иметь надежные антенны и приемники для получения и декодирования сигналов спутниковой навигации.

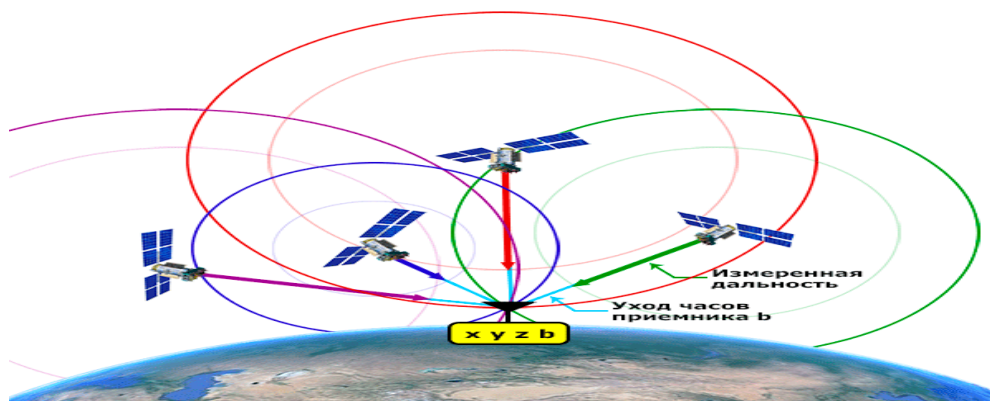
### Перспективы развития СНС.

На рынке спутниковых навигационных систем продолжают наблюдаться технологические достижения и интеграция с другими технологиями. К ним относится интеграция спутниковых навигационных систем с другими датчиками, такими как инерциальные измерительные блоки (IMU), для повышения точности позиционирования, особенно в сложных условиях. По мере развития технологий спутниковые навигационные системы будут играть всё более важную роль в формировании будущего транспорта, сельского хозяйства, реагирования на чрезвычайные ситуации. Благодаря постоянному совершенствованию и интеграции с другими технологиями,

спутниковые навигационные системы будут по-прежнему обеспечивать основу для точной и надёжной навигации, позволяя нам исследовать мир и ориентироваться в нём с уверенностью и эффективностью.

#### **Список литературы:**

1) Аэронавигация. Ч. II. Радионавигация в полете по маршруту: Учебное пособие [Книга] / авт. Сарайский Ю.Н. Липин А.В., Либерман Ю.И. - Санкт-Петербург: Санкт-Петербургский государственный университет гражданской авиации имени Главного маршала авиации А.А. Новикова, 2021. — 273-277 с.

2) Самолетовождение [Книга] / авт. Иткинов Х.Г. - Москва: Воениздат, 1981. — 80-83 с.

**УДК 796.015.15**

**Волков В.А.,  
преподаватель кафедры ТИМ футбола,  
НГУ им. П.Ф. Лесгафта, Россия, г. Санкт-Петербург**

### **ПОВЫШЕНИЕ МОТИВАЦИИ К ЗАНЯТИЯМ СПОРТОМ ФУТБОЛИСТОВ НА ТРЕНИРОВОЧНОМ ЭТАПЕ ПО СРЕДСТВАМ ВНЕДРЕНИЯ ИГРОВОГО МЕТОДА**

***Аннотация:** В статье рассматривается применение игровых упражнений в игровых видах спорта, таких как футбол, где специфика соревнования требует одновременного развития большого количества физических и технических качеств, а так же важнейшим аспектом в формировании мотивации к занятиям спортом является интересный тренировочный процесс. Именно получение удовольствия от тренировки может стать надежной основой для формирования устойчивого интереса и мотивации к регулярным занятиям у юного спортсмена. Насыщение тренировочного процесса подвижными играми и игровыми упражнениями, по нашему мнению, позволяют существенно разнообразить тренировочный процесс.*

***Ключевые слова:** Игровой метод, футбол, мотивация, тренировочный процесс, юные футболисты, подвижные игры.*

***Annotation:** The article uses the use of team sports in team sports such as football, where complex competitions require the simultaneous development of a large number of physical and technical characteristics, and an interesting research process is an important aspect in the development of motivation for playing sports.*

*It is the increase in glucose levels that can become a reliable basis for the formation of sustainable interest and motivation for regular exercise in a young athlete. The saturation of the development of the process with outdoor games and game exercises, in the opinion, greatly diversifies the development of the process.*

**Key words:** *Game method, football, motivation, training process, young football players, outdoor games.*

## **Введение**

Актуальность вопросов, связанных с подготовкой спортивного резерва для профессионального футбола, во все времена не вызывала сомнения. Об этом свидетельствует значительное количество исследований, которые посвящены данной проблематике. Вполне очевидным является тот факт, что без квалифицированных выпускников спортивных школ и клубов ни один из видов спорта не имеет будущего. Безусловно, профессиональный спорт не может существовать без надежного фундамента в виде массового спорта. Задачей которого является вовлечение и сохранение устойчивого интереса к занятиям спортом у наибольшего количества граждан.

«Современная система подготовки футболистов предполагает многообразие технологий, применяемых в учебно-тренировочном процессе. Укоренившаяся система обучения через упражнение, в котором изначально отсутствует игровая задача, на сегодняшний день является проблемой роста спортивного мастерства юных футболистов» [1, с. 244].

В условиях постоянного повышения физической нагрузки на детей, для поддержания интереса юных футболистов тренеры вынуждены искать наиболее эффективные приемы ведения учебно-тренировочного процесса. Решать данную проблему Корзун Д.Л. предлагает «на основе разработки и внедрения в практику эффективных методик обучения, в содержании которых приоритетную роль целесообразно отводить игровым средствам» [2, с. 158]

Прогресс отечественного футбола сегодня видится в повышении качества подготовки футбольного резерва, что затрагивает ряд организационных и теоретико-методологических вопросов, связанных со спортивными результатами национальной сборной в будущем. Отставание наших игроков от ведущих зарубежных футболистов по уровню технико-тактического мастерства отмечается уже давно и свидетельствует об определённом снижении эффективности системы подготовки спортсменов в юном возрасте в нашей стране.

При этом специалисты в области футбола едины во мнении, что система подготовки юных футболистов – фундамент для формирования перспективного спортивного резерва страны, однако есть противоречия между

предлагаемыми методами и принципами, а также направленностью подготовки футболистов в целом. «Так, одни учёные и специалисты делают акцент на первоначальном обучении техническим приёмам с последующим применением их в игре, другие отмечают первостепенную важность физического развития юных игроков. И лишь немногие исследователи и тренеры предлагают осуществлять технико-тактическую подготовку футболистов на основе применения игровых упражнений, моделирующих соревновательную деятельность» [3, с. 66]

На основании обобщения опыта отечественных и зарубежных тренеров и анализа литературных источников можно говорить о том, что концепция подготовки юных футболистов через игру принята в ряде стран (Германия, Франция, Голландия) с высоким уровнем развития футбола. При таком подходе целесообразным считается обучать спортсменов осуществлять игровые замыслы в специально подобранных и последовательно связанных между собой игровых упражнениях с партнёрами в «малых группах», а не изучать технико-тактические приёмы отдельно от игры.

Цель исследования: обосновать целесообразность использования в учебно-тренировочном процессе игрового метода проведения упражнений.

Задачи исследования:

1. Проанализировать специальную литературу на предмет использования игрового метода проведения упражнений в учебно-тренировочном процессе у юношей 12 лет.
2. Разработать содержание тренировочного занятия для футболистов 12 лет с использованием игрового метода проведения упражнений.
3. Выявить мотивацию и формирование устойчивого интереса к занятиям спортом, при использовании игрового метода проведения упражнений в учебно-тренировочном процессе футболистов 12 лет.
4. Педагогический эксперимент проводился в подготовительный период с 17 января по 14 марта 2023 года в детско-юношеской команде по футболу ФК «Легирус» играющей в чемпионате города Санкт-Петербурга, в возрастной категории до 12 лет.

За этот период были реализованы два четырехнедельных цикла - контрольный и экспериментальный. На протяжении экспериментального этапа в учебно-тренировочном процессе активно применялись игровой метод проведения упражнений в 60%-70% от всего времени учебно-тренировочного процесса. По итогам месяца была проанализирована посещаемость учебно-тренировочных занятий юными футболистами в сравнении с контрольным этапом. Пропуски по болезням в данном анализе посещаемости не учитывались.

Так же, в данном исследовании был проведен опрос юных футболистов после реализованного учебно-тренировочного занятия. Основным инструментом опроса стала анкета, специально разработанная для решения задач нашего исследования. Анкетирование проходило в групповой и очной форме. При составлении вопросов анкеты мы руководствовались требованиями, проверенными на практике и повышающими их обоснованность и надежность.

В результате исследования была проанализирована посещаемость учебно-тренировочных занятий юными футболистами. В ходе сопоставления посещаемости двух периодов нами был составлен следующий график. Важно отметить, что пропуски по болезням в данном анализе посещаемости не учитывались. Из графика видно, что количество пропусков занятий в экспериментальном периоде существенно снизилось по сравнению с контрольным. В среднем занятия пропускали без уважительной причины 16% футболистов, в ходе экспериментального цикла показатель удалось снизить до 5%, что свидетельствует о повышении мотивации к занятиям спортом при использовании игрового метода проведения упражнений.



Рис. 1. График учета количества отсутствующих на УТЗ

## **Выводы**

Целью нашего исследования было обосновать целесообразность использования игрового метода проведения упражнений в учебно-тренировочном процессе.

1. Изучение специальной литературы на предмет использования игрового метода и игровых упражнений, показало, что методики, используемые в учебно-тренировочном процессе нуждаются в модернизации. Большинство из них предполагают применение технологии обучения через упражнения. При этом наметилось позитивное движение в сторону использования игровой технологии в подготовке футболистов, которая активно применяется в большинстве развитых с футбольной точки зрения стран Европы. Исследование материалов позволило сделать вывод, что система подготовки футболистов через упражнение имеет явный недостаток - в нем отсутствует игровая задача и игровые стратегии, что препятствует росту спортивного мастерства юных спортсменов.

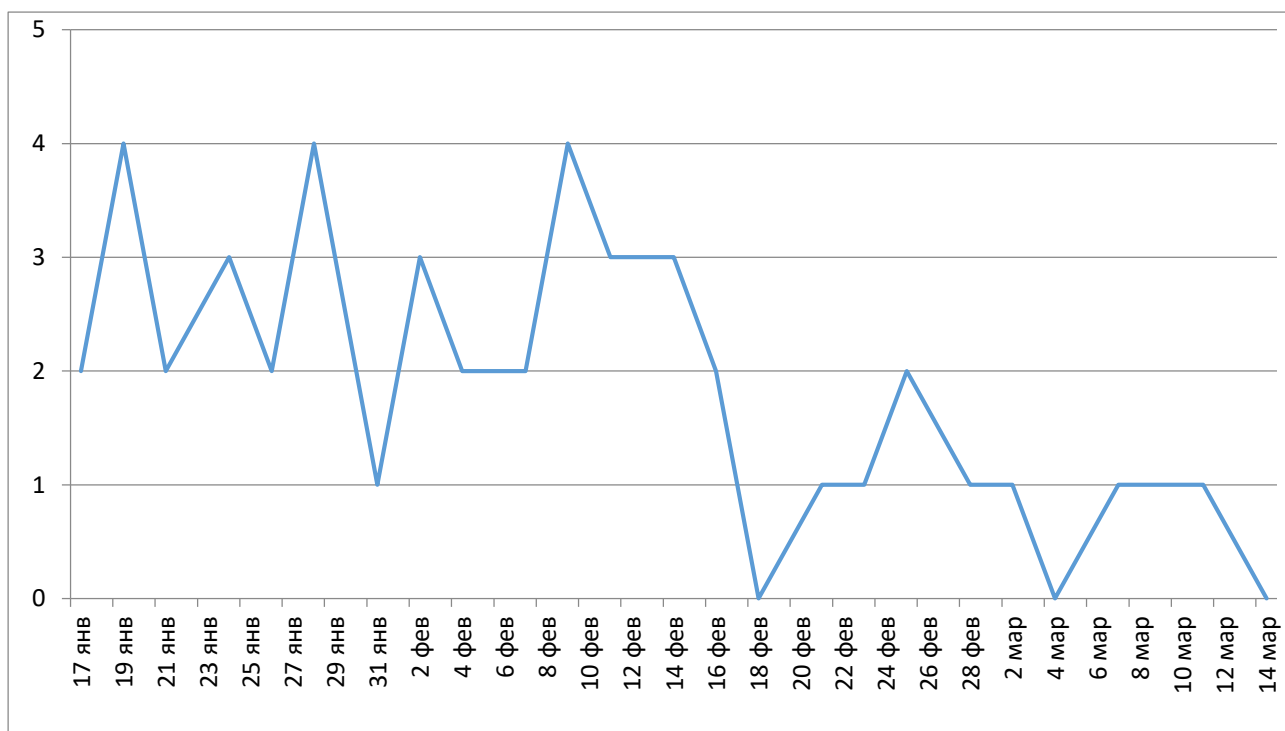
2. На основе изученного материала и его анализа было разработано учебно-тренировочное занятие, с целью составить игровые упражнения таким образом, чтобы условия их выполнения, способствовали формированию физических качеств, развитию технических навыков, и в то же время провоцировали футболистов отрабатывать тактические взаимодействия.

Подводя итог, следует отметить, что игровой метод наиболее приближен к специфике футбола, как спорта. Дети выбирают футбол из-за интереса и получаемого от этой игры удовольствия, что подтверждает предположение о начальной внутренней мотивации.

При использовании безусловно продуктивных классических методов развития физических качеств и тактико-технических навыков в тренировочном процессе, монотонными упражнениями мы рискуем отбить желание продолжать заниматься спортом. При этом важность формирования устойчивого навыка и физического воспитания мы не ставим под сомнение, а предлагаем модернизировать классические методы под специфику футбола.

### **Использованные источники:**

1. Вайн Х. Как научиться играть в футбол: школа технического мастера для молодых. М.: Олимпия Пресс, Terra-спорт, 2004. 244 с.
2. Корзун Д.Л. Техничко-тактическая подготовка юных футболистов 8–10 лет на основе акцентированного использования игровых средств дис. канд. пед. наук: 13.00.04. Минск, 2013. 158 с.
3. Николаенко В.В. Формирование спортивного мастерства юных футболистов // Наука и спорт: современные тенденции. 2015. Т. 6.

## ПОДХОДЫ К ОЦЕНКЕ УРОВНЯ ЖИЗНИ НАСЕЛЕНИЯ

**Аннотация:** *Статья посвящена рассмотрению вопросов, касающихся оценки уровня жизни населения. Существуют разные подходы как к этому понятию, так и к его оценке. В статье отражены их особенности и возможности в процессе изучения уровня жизни населения.*

**Ключевые слова:** *социальная политика, уровень жизни, показатели уровня жизни, принципы оценки уровня жизни населения.*

**Annotation:** *The article is devoted to the consideration of issues related to assessing the standard of living of the population. There are different approaches both to this concept and to its assessment. The article reflects their features and capabilities in the process of studying the standard of living of the population.*

**Key words:** *social policy, standard of living, indicators of living standards, principles for assessing the standard of living of the population.*

Основной задачей публичной власти в государстве является проведение социальной политики, которая будет иметь высокие результаты и способствовать росту уровня и качества жизни населения. Для этого необходимо проводить комплексную оценку данных показателей. Оценка уровня жизни населения строится на изучении его экономического положения, а также на оценке социального расслоения в том или ином обществе.

В связи с этим можно говорить о том, что уровень жизни населения страны в целом, субъекта РФ, конкретного муниципалитета становится наиболее ярким критерием результативности той политики, которую проводит власть на различных уровнях управления.

Для оценки уровня жизни населения необходимо определить суть самого этого понятия. В науке оно рассматривается как в узком, так и в широком смысле.

Уровень жизни может быть рассмотрен как уровень обеспеченности населения определённых социальных групп необходимыми им благами и услугами в зависимости от уровня их потребления, а также степени удовлетворённости их потребностей. В более широком смысле в данное понятие могут быть включены и определённые условия жизни населения

(среди которых можно назвать показатели занятости, здоровья, образования, быта, досуга) [1].

Рассмотрение понятия «уровень жизни» в широком смысле опирается на все социально-экономические условия, создаваемые для жизни человека. Как правило, в такой интерпретации уместнее употреблять термин «качество жизни населения». Именно на изучение уровня жизни населения в широком смысле направлен сбор различных показателей системой статистического учета РФ.

В.М. Жеребин считает, что данные подходы к понятию «уровень жизни» можно объединить и предлагает рассматривать его как соотношение уровня доходов, которые имеет население, со стоимостью жизни. Ученый отмечает, что данное соотношение позволяет определить особенности и потребления, и тем, на сколько обеспечено население различными благами, необходимыми ему для жизни [2].

Для расчета социально-экономических показателей уровня жизни населения используют следующие исходные данные:

- денежные доходы и расходы;
- потребление домашних хозяйств;
- сбережения, накопленные населением;
- уровень заработной платы;
- уровень пенсионного обеспечения;
- уровень покупательной способности населения;
- уровень среднедушевых доходов;
- доходы населения, относящегося к различным социальным группам;
- величина прожиточного минимума и т.д.

Н.А. Горелов отмечает тот факт, что данная система показателей не совершенна, так как не позволяет в полной степени отражать состояние развития социальной сферы общественной жизни, не затрагивает характеристики изменения окружающей среды, влияние которой на человека существенно растет из года в год. Также по мнению ученого, данные показатели не позволяют проследить динамику общих тенденций изменения экономики, сделать качественные сравнения результатов между регионами и муниципалитетами. Н.А. Горелов подчеркивает, что это обедняет выводы об уровне жизни населения как РФ в целом, так и ее субъектов и муниципальных образований [3].

Изучение научной и методической литературы позволяет говорить о том, что существует немало систем показателей, которые предлагаются для изучения уровня жизни населения РФ, однако единства между учеными и практиками в этом вопросе нет.



Анализ литературы также позволяет говорить о том, что необходимо говорить не только о показателях уровня жизни населения, но и о принципах подхода к оценке данного понятия.

Так, для проведения оценки уровня жизни населения, исследователи могут опираться на следующую систему принципов:

1. Принцип комплексности. Этот принцип состоит в учете всей многогранности понятия «уровень жизни». Следовательно, для полноты его описания, необходимо учитывать различные аспекты жизни населения, которые могут быть описаны при помощи статистических данных.

2. Принцип взаимосвязи показателей, а также их взаимообусловленности. Этот принцип тесно связан в первом, позволяет собирать показатели, характеризующие различные стороны одного социального или экономического явления. При применении данного принципа происходит координация концепций и подходов к оценке уровня жизни населения, качественный отбор характеризующих его показателей.

3. Принцип систематического измерения, связанный с необходимостью прослеживания динамики изменения различных показателей, характеризующих уровень жизни населения. Кроме того, этот принцип связан с планомерностью работ по оценке уровня населения, а также с его мониторинговым характером.

4. Принцип нормативности связан с тем, что должны быть установлены базовые показатели, характеризующие уровень жизни населения. Как правило, они устанавливаются органами государственной власти. К ним относятся, например, МРОТ, установленный государством уровень прожиточного минимума для разных категорий населения, данные о денежной оценке продуктов, товаров и услуг, входящих в минимальный набор потребительской корзины населения страны. Эти данные позволяют охарактеризовать социальное расслоение населения как в целом в стране, так и в сравнении между субъектами РФ и между муниципалитетами. На этой основе может быть проведен анализ и выявлены не только наименее обеспеченные слои населения в стране, но и разработаны программы для повышения их уровня жизни.

Также принцип нормативности хорошо прослеживается при установлении государством минимального размера пенсий и заработных плат.

5. Принцип учета специфики развития как регионов РФ, так и отдельных муниципалитетов (например, уровень жизни в «атомных городах» существенно отличается от уровня жизни населения того же субъекта РФ).

При рассмотрении данного принципа необходимо учитывать тот факт, что РФ занимает огромную территорию, что субъекты, входящие в ее состав,

расположены в различных природных и климатических поясах, имеют разную обеспеченность природными ископаемыми, различаются историческими условиями развития. Даже в рамках одного субъекта РФ развитие муниципалитетов, как правило, имеет различный характер в силу тех же обстоятельств. Различные условия жизни людей обуславливают и их различные потребности, а также способы и возможности их удовлетворения. В связи с этим необходимо наряду с базовыми показателями уровня жизни населения вводить и специфические, характеризующие особенности развития регионов. Данный принцип уже реализуется руководством страны, так как региональные особенности развития отражаются, например, в процессе формирования стандартов жизни для различных групп регионов.

6. Принцип учета социально-демографических показателей населения. Во-первых, оно разделено в соответствии с возрастными показателями: дети до 16 лет, трудоспособное население, пенсионеры по инвалидности и по возрасту. Для каждой из этих групп рассчитываются свои показатели прожиточного минимума и величины продовольственной корзины.

7. Принцип применения как объективных (статистических, экономических) показателей уровня жизни населения, так и субъективных (основанных на данных социологических исследований).

Объективные показатели дают формальную оценку уровня жизни населения, в то время как субъективные направлены на выявление проблем населения, его оценки деятельности государственной власти в вопросах повышения уровня жизни.

8. Принцип применения прогностического потенциала. Система показателей уровня жизни населения позволяет не просто строить прогнозы об его изменении, но и разрабатывать конкретные меры для того, чтобы повышать его, принимать социальные и экономические меры поддержки населения, особенно в трудные периоды.

Таким образом, можно говорить о том, что рассмотренные принципы оценки уровня жизни населения необходимо применять на практике. Также на их основе может быть разработана система объективных и субъективных показателей оценки уровня жизни.

#### **Использованные источники:**

1. Социальная статистика: учеб. / под ред. И.И. Елисейевой. - М.: Проспект, 2010. - 448 с.
2. Жеребин В.М., Романов А.Н. Уровень жизни населения: основные категории, характеристики и методы оценки. - М.: Юнити, 2002. – 592 с.
3. Политика доходов и качество жизни населения: учеб. пособие для вузов / Под ред. Н.А. Горелова. – СПб.: Питер, 2003. – 652 с.

*Рыбкин А. Г., студент 3 курса  
Финансовый университет при Правительстве РФ,  
Москва, Россия*

*Шелокова Ю. Д., студентка 3 курса  
Финансовый университет при Правительстве РФ,  
Москва, Россия*

*Научный руководитель:  
Дубова Светлана Евгеньевна  
Доктор экономических наук, профессор  
Финансовый университет при Правительстве РФ,  
Москва, Россия*

## **ПОКАЗАТЕЛИ, ХАРАКТЕРИЗУЮЩИЕ СТЕПЕНЬ КОНЦЕНТРАЦИИ БАНКОВСКОГО СЕКТОРА**

***Аннотация.** В статье рассматривается проблема затухания мелких игроков российского банковского сектора в условиях повышенного значения крупных кредитных организаций в этой области. Так, статья посвящена анализу уровня концентрации банковского сектора через показательные индексы, которые позволили скорректировать взгляды населения и государства в целом на состоятельность и устойчивость данной финансовой структуры как незаменимой детали развития экономики страны. Важность данных показателей заключается в поддержании кредитного сектора государства в надёжном, устойчивом и безопасном состоянии. Данные индексы послужили “вторым дыханием” конкурентоспособности недавно зарегистрированных кредитных организаций, желающих начать финансовую деятельность, способствуя тем самым не только извлечению собственной выгоды, но и развитию хозяйственной деятельности страны.*

***Ключевые слова.** Банковская система, концентрация, системообразующие банки, индекс Херфиндаля-Хиришмана, коэффициент рыночной концентрации, долевой анализ.*

***Annotation.** The article deals with the problem of attenuation of small players in the Russian banking sector in the context of the increased importance of large credit institutions in this area. Thus, the article is devoted to the analysis of the level of concentration of the banking sector through exponential indices, which made it possible to adjust the views of the population and the state as a whole on the viability and stability of this financial structure as an indispensable detail of the development of the country's economy. The importance of these indicators is to maintain the credit*

*sector of the state in a reliable, stable and safe condition. These indices have served as a “second wind” of the competitiveness of newly registered credit institutions wishing to start financial activities, thereby contributing not only to the extraction of their own benefits, but also to the development of the country's economic activity.*

**Key words.** *Banking system, concentration, system-forming banks, Herfindahl-Hirschman index, market concentration coefficient, equity analysis.*

**Введение.** В процессе длительной истории развития человечества люди шли к становлению банковской системы как необходимой и важной составляющей экономики мирового сообщества. Банки считаются достаточно древним изобретением. История возникновения банковской системы берёт своё начало с 7 века до нашей эры. Уже на тот момент в Вавилоне, как принято считать, существовали ростовщики, то есть те лица, которые предоставляли денежные средства в долг с условием возврата полной суммы с процентами. Также известно, что в Древней Греции были траpezиты – менялы, они могли обменивать монеты, принимать денежные средства на хранение, а древнегреческие храмы имели возможность предоставлять займы, которые состояли из хранившихся в них сбережений [1]. История развития банковского сектора в России ведётся с 17 века нашей эры. Становление банковской системы – весьма длительный и трудный процесс, который определяется богатой и обширной исторической справкой. В современно развивающемся мире банковская система – это важнейшая составляющая экономики любой страны, поэтому данная тема имеет весомую актуальность в развитии государства и непосредственно его банковского сектора.

Деятельность российского банковского сектора с течением времени трансформировалась, количество игроков в банковской сфере изменялось, некоторые участники терпели поражение, а некоторые, напротив, набирали силу и становились ключевыми в своей области. Ныне в России наблюдается тенденция к уменьшению количества банков, причиной тому служит укрепление крупных банков и закрытие (либо слияние с крупными) мелких под воздействием фактора конкуренции, что демонстрирует график 1 [2].



График 1. Динамика количества действующих кредитных организаций.  
Источник: составлено авторами на основе данных сайта Банка России.

Стоит отметить, что у многих банков ЦБ РФ отзывает лицензии, это, в свою очередь, сказывается на уменьшении их количества в структуре банковского сектора нашего государства. Говоря о сокращении количества банков, важно обратить внимание и на параллельное повышение конкурентоспособности и востребованности крупных банков. Такие банки относятся к системно значимым кредитным организациям государства. Проследить динамику изменения степени влияния системообразующих банков в общей структуре банковского сектора страны может позволить индекс концентрации банковского сектора. Однако, прежде чем исследовать данный показатель, необходимо понять, в чём же заключается его суть. Если говорить кратко, то концентрация банковской деятельности – показатель, который характеризует степень монополизированности банковского рынка в стране. То есть это степень сосредоточение активов, депозитов, ресурсов и услуг в банковской системе на ограниченное количество банков или их групп. Данный показатель применяется для проведения анализа уровня конкурентоспособности, а также эффективности развития национальной банковской структуры с целью выявления проблем, присущих ей. Такой индекс имеет место быть в каждой стране, где активно развивается банковская система, ведь концентрация означает доминирование небольшого числа крупных банков и в то же время владение незначительной долей рынка остальными банками. По последним данным, Банк России выделяет 13 системно значимых банков, на долю которых приходится 78% совокупных активов банковского сектора РФ, они представлены в таблице 1 [3].

Таблица 1. Перечень системно значимых кредитных организаций на 17.10.2023. Источник: сайт Банка России.

<b>№ п/п</b>	<b>Наименование кредитной организации</b>
1	АО ЮниКредит Банк
2	Банк ГПБ (АО)
3	ПАО «Совкомбанк»
4	Банк ВТБ (ПАО)
5	АО «АЛЬФА-БАНК»
6	ПАО Сбербанк
7	ПАО «Московский Кредитный Банк»
8	ПАО Банк «ФК Открытие»

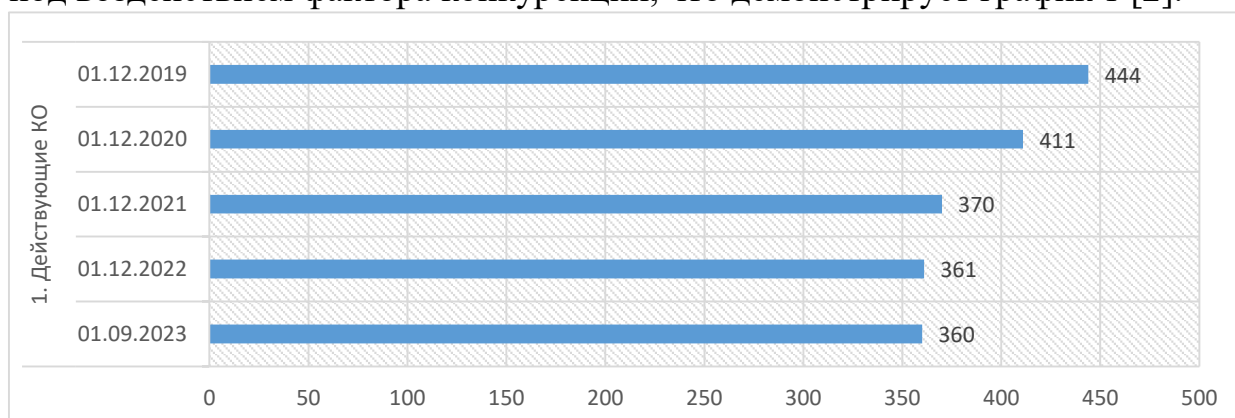
9	ПАО РОСБАНК
10	АО «Тинькофф Банк»
11	ПАО «Промсвязьбанк»
12	АО «Райффайзенбанк»
13	АО «Россельхозбанк»

Системно значимые банки – это такие кредитные организации, которые из-за своего размера, функционала и связей с другими финансовыми институтами имеют потенциальное влияние на финансовую стабильность и функционирование всей финансовой системы страны или даже на международном уровне. Они считаются системообразующими по причине важности для экономики и в связи с реальными потенциальными рисками, которые они могут представлять для всей финансовой системы страны в случае их банкротства или других проблем.

Концентрация банковской деятельности может быть измерена различными методами. В международной практике для расчёта концентрации банковской системы (БС) принимаются такие показатели как индекс Херфиндаля – Хиршмана, индекс Линда или же, например, индекс энтропии или дисперсии и другие. Существуют факторы, влияющие на степень концентрации банковского сектора, к ним относят: размер и количество банков в стране, их рыночная доля, входные барьеры в данный сектор экономики, цикличность развития макроэкономических процессов, политика независимых монетарных властей, уровень конкурентности. Оценка концентрации БС полезна в определении уровня конкурентности в сфере, уместна в исследовании влияния на: доступность финансовых услуг, эффективность и стабильность банковской системы, а также важна для разработки антимонопольной политики и мер поддержания конкуренции. В РФ данный показатель основывается на расчёте: доли 5 самых крупных кредитных организаций в совокупных активах БС экономики, также доли 200 самых крупных банков в совокупных активах и, конечно же, индекса Херфиндаля – Хиршмана. Остановимся подробнее на некоторых индексах.

Индекс Херфиндаля-Хиршмана (ННІ) – это экономический индикатор, который используется для измерения концентрации рыночной доли в отрасли или секторе экономики. Он рассчитывается путём суммирования квадратов рыночных долей каждого участника определённого сектора. Чем выше значение ННІ, тем более концентрирована отрасль или сектор. Данный индекс принимает значение от 0 до 1. Если ННІ меньше 0,1, то низкий уровень концентрации, то есть отрасль низкомонополизирована. Если ННІ от 0,1 до 0,18 – средний. Если ННІ превышает 0,18 – высокий. Если в отрасли

наблюдается чистая монополия, то показатель индекса будет равен 1, то есть 100% отрасли будет занимать одна фирма. Таким образом, чем выше значение индекса, тем выше концентрация игроков на рынке. Данный индикатор достаточно простой и понятный, он может предотвратить формирование непропорционального доминирования в области банковского сектора. Стоит отметить, что ННІ не является исчерпывающим для измерения конкуренции. Для более полного понимания ситуации требуется учитывать и такие факторы, как, например, цены, доступ к рынку, влияние технологических изменений или инноваций и другие параметры.

Так, базирясь на информации, представленной выше, был произведен расчет показателя ННІ с целью выявления уровня концентрации банковской системы. Концентрация данной отрасли экономики базируется на 4 основных показателях, к которым принято относить:

1. Концентрацию нетто-активов кредитных организаций за вычетом резервов на возможные потери и налога на прибыль.
2. Концентрацию капитала (собственных средств).
3. Концентрацию корпоративных кредитов (нефинансовым и финансовым организациям (кроме кредитных организаций)).
4. Концентрацию средств (вкладов) физических лиц.

Данные показатели продемонстрированы на официальном сайте Банка России и выражаются в миллионах рублей [10]. При подсчете данного показателя были использованы максимально актуальные данные за период 01.02.2023 - 01.10.2023.

Изначально были усреднены показатели за данный промежуток времени по отраслям банковского сектора, рассмотренным выше. В результате таких манипуляций были получены данные, представленные в таблице 2, демонстрирующие показатели нетто-активов, вкладов физических лиц, капитала и корпоративных кредитов.

Таблица 2. Показатели банковского сектора за период 01.02.2023 - 01.10.2023. Источник: составлено авторами на основе данных сайта Банк России.

	<b>Нетто-Активы</b>	<b>Вклады физ. лиц</b>	<b>Капитал</b>	<b>Корп.кредиты</b>
<b>1-5</b>	92310962,3	26953181,5	9276609,52	44590066,5
<b>6-10</b>	20894573,4	4005859,4	1949154,8	10064191,6
<b>11-20</b>	14827054,3	3006173,26	1885286,05	4502323,98
<b>21-50</b>	10132001,4	2547070,37	116487,644	2807960,27
<b>51-100</b>	4761092,31	1182769,92	160129,924	1308263,09
<b>с 101</b>	2728544,14	693764,607	639249,286	659519,903
<b>Итого</b>	<b>145654228</b>	<b>38388819,2</b>	<b>14026917,2</b>	<b>63932325,4</b>

Имея уже известные показатели и их итог, необходимо посчитать ту долю, которую занимают как самые крупные игроки, так и самые мелкие. Таблица 3 демонстрирует необходимую информацию для дальнейшего расчета индекса ННІ.

Таблица 3. Доли игроков банковского сектора за период 01.02.2023 – 01.10.2023. Источник: составлено авторами.

	<b>Нетто-Активы</b>	<b>Вклады физ. лиц</b>	<b>Капитал</b>	<b>Корп.кредиты</b>
<b>1-5</b>	63,38%	70,21%	66,13%	69,75%
<b>6-10</b>	14,35%	10,43%	13,90%	15,74%
<b>11-20</b>	10,18%	7,83%	13,44%	7,04%
<b>21-50</b>	6,96%	6,63%	0,83%	4,39%
<b>51-100</b>	3,27%	3,08%	1,14%	2,05%
<b>с 101</b>	1,87%	1,81%	4,56%	1,03%
<b>Итого</b>	<b>100%</b>	<b>100%</b>	<b>100%</b>	<b>100%</b>

Далее, используя основную формулу ННІ, которая гласит, что необходимо найти сумму квадратов долей, можно определить то значение, которое составляет данный индекс. График 1 демонстрирует уже рассчитанные показатели ННІ по вышеназванным отраслям.



График 2. Показатель индекса ННІ по секторам банковской системы за период 01.02.2023 - 01.10.2023. Источник: составлено авторами.



В 2023 году концентрация по нетто-активам банковской системы, вкладам физических лиц, капиталу кредитных организаций и выданным корпоративным кредитам – высокая. Данный вывод доказывается явным преобладанием значений над верхней границей нормы, которая составляет 0,18 у. е. Наибольшее значение среди 4-х названных составляет концентрация по корпоративным кредитам, что связано с достаточно высоким скачком предоставления кредитов кредитными организациями. Наименьшее значение ННІ составил показатель нетто-активов, что, вероятно, связано с преобразованием кредитных организаций, в частности банков, из коммерческих организаций в экосистему.

Как было отмечено выше, индекс Херфиндаля-Хиршмана является не единственным показателем, демонстрирующим степень концентрации банковского сектора, поэтому перейдём к рассмотрению индекса рыночной концентрации.

Индекс рыночной концентрации – это инструмент, который используется для измерения степени монополизированности рынка. Универсальность и преимущество данного индекса по сравнению с ННІ заключается в простоте его расчета. Индекс рыночной концентрации строится на суммирование долей, а не их квадратов.

В общем виде формула выглядит следующим образом [11]:

$$CRn = \sum_{i=1}^N Di$$

Где  $Di$  – доля (в процентах) конкретной кредитной организации в общем объеме продаж банковских услуг на рынке.

Благодаря данному индексу можно продемонстрировать значимость системообразующих кредитных организаций в банковской системе в целом.

Представленная информация в таблице 3 (см. выше) была основана на одном из макроэкономических принципов анализа, к которому относят “при прочих равных”. Делая акцент на нем, можно утверждать, что в данных группировках доли кредитных организаций равны между собой, а следовательно, предоставляется возможность посчитать долю одного, поделив значение общей доли на количество значений входящих группировок. Данные действия произведены для нахождения 3-х оставшихся системообразующих кредитных организаций в промежутке от 11 до 20. Следовательно, доля 1-ой кредитной организации составит 1.0180% по активам, 0.7831% по вкладам физических лиц, 0.4911% по собственным средствам и 0.7042% по корпоративным кредитам.

Теперь, суммируя доли первых 13-ти системообразующих кредитных организаций, которые по общим допущениям обладают наибольшими активами, капиталом, привлеченными вкладами и выданными кредитами, получаем:

1.  $CR_1 = 80.776\%$  по вкладам физических лиц
2.  $CR_2 = 82.995\%$  по нетто активам
3.  $CR_3 = 72.685\%$  по капиталу
4.  $CR_4 = 87.600\%$  по корпоративным кредитам

Все вышеперечисленные значения входят в промежуток от 70% до 100%, что говорит о высокой степени концентрации, как и в случае расчета индекса ННІ. Данный показатель демонстрирует не просто уровень концентрации всей банковской системы, но и значимость системообразующих кредитных организаций, где наибольшее значение составили корпоративные кредиты, равные 87.6%.

Рассмотрим следующий индекс.

Индекс Линда – это инструмент, который также применяется для оценки степени концентрации банковского сектора, он позволяет определить уровень неравенства между лидирующими банками, а также используется в качестве определителя олигополистических границ. Данный индекс рассчитывается следующим образом [5]:

$$L = \frac{1}{K(K-1)} * \sum_{i=1}^K Qi$$

Где  $K$  – число крупных участников рынка,  $Qi$  – отношение долей рынка между участниками,  $i$  – число ведущих среди крупных.

$$Q_i = \frac{A_i}{i} : \frac{A_k - A_i}{k - i}$$

Где  $A_i$  – общая доля рынка, приходящаяся на  $i$  поставщиков,  $A_k$  – доля рынка, приходящая на  $k$  крупных поставщиков

Изначально для расчета данного индекса необходимо определить, олигополизирован ли рынок организациями “первого эшелона”. Самые крупные игроки рынка занимают существенную долю в общем объеме активов, следовательно, можно принять утверждение о степени олигополизации. Так, максимально актуальной информацией по подсчету рассматриваемого индекса послужили данные за июнь 2023 года, эти данные демонстрируют активы организаций в миллиардах рублей, что указано в таблице 4 [8].

Таблица 4. Объем активов крупных игроков банковского сектора на состояние 01.06.2023. Источник: Бробанк, маркетплейс банковских услуг.

Место	Банк	Объем активов (млрд рублей)	Доли
1	ПАО Сбербанк	44 512,03	38,00%
2	Банк ВТБ (ПАО)	22 330,89	19,06%
3	Банк ГПБ (АО)	13 694,78	11,69%
4	АО АЛЬФА-БАНК	6217,72	5,31%
5	АО Россельхозбанк	4541,06	3,88%
6	ПАО МОСКОВСКИЙ КРЕДИТНЫЙ БАНК	4480,78	3,82%
7	ПАО Банк ФК Открытие	3526,58	3,01%
8	ПАО Совкомбанк	2447,57	2,09%
9	АО Райффайзенбанк	2240,33	1,91%
10	АО Банк ДОМ.РФ	1859,75	1,59%
11	ПАО РОСБАНК	1824,89	1,56%
12	АО Тинькофф Банк	1684,69	1,44%
13	Банк ВБРР (АО)	1524,54	1,30%
14	АО АБ РОССИЯ	1336,6	1,14%
15	АО ЮниКредит Банк	1145,79	0,98%
16	ПАО АК БАРС БАНК	896,38	0,77%
17	ПАО Банк Санкт- Петербург	854,67	0,73%
18	АО АКБ НОВИКОМБАНК	760,59	0,65%
19	ПАО БАНК УРАЛСИБ	691,57	0,59%
20	АО КБ Ситибанк	574,59	0,49%

Конечно, в таблице представлены не все банковские организации рынка России, однако при подсчете индекса Линда не требуется выборка в 361 кредитную организацию. Опираясь на формулы, приведённые выше, изначально был произведен расчет отношения долей рынка между участниками ( $Q_i$ ), применяя значения  $k = 2$  и  $i = 1$ . Зная значение  $Q_1$ , можно определить значение  $L_2$ , которое получилось равным 0,996 из-за несомненно высокой доли ПАО Сбербанк как потенциального “монополиста рынка”. Для расчета показателя  $Q_2$  были взяты параметры  $k$  и  $i$  равные 3 и 2 соответственно. На графике 3 представлен разрыв между получившимися значениями индекса Линда и значения, соответствующими рынку совершенной конкуренции.

График 3. Показатель индекса Линда по активам банков за июнь 2023.

Источник: составлено авторами.

На данном графике отчетливо виден серьезный разрыв между

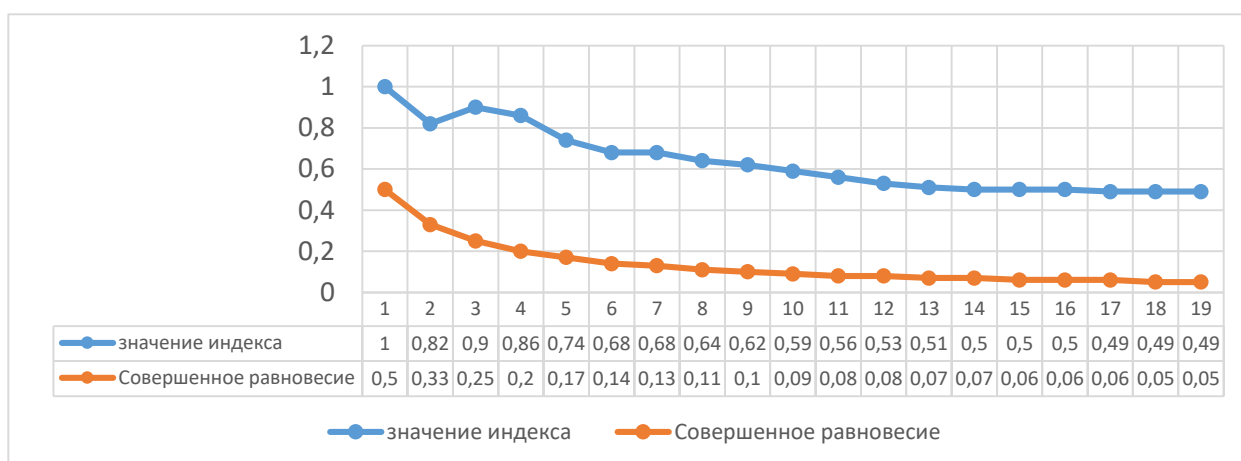

значениями индекса и совершенным равновесием, что говорит о безусловно высоком уровне концентрации банковской системы по активам. Также, опираясь на данный индекс и график, приведенный ниже, можно с уверенностью утверждать, что первые 2 организации на рынке, к которым относятся ПАО Сбербанк и ПАО ВТБ банк, “держат рынок в своих руках”.

Конечно, существует множество иных способов подсчета степени концентрации. Они могут быть выражены не в активах кредитных организаций или их капитале, а в тех банковских продуктах, которые они предоставляют. Однако самой главной точкой соприкосновения во всех случаях служит долевой анализ, который является “отправной точкой” анализа концентрации как рынка товаров, так и рынка банковских услуг в целом.

В Российской Федерации на банковский сектор выпадает довольно высокая степень концентрации кредитных организаций. На плечах системообразующих банков лежит целостность всей банковской системы. Необходимо помнить, что если банковский сектор сильно сконцентрирован,

то возникает риск системного потрясения в случае банкротства или финансовых трудностей крупного банка, что даже способно вынудить правительство вмешаться в спасение крупных игроков на рынке, а это, в свою очередь, может снизить конкуренцию и нанести урон экономике целого государства. В этом заключается основная проблема банковского сектора РФ, так как в случае кризиса усилий самых крупных игроков на рынке может быть недостаточно для последующего выхода из рецессии.

Таким образом, необходимость показателя концентрации банковского сектора обусловлена его влиянием на стабильность и эффективность функционирования всей финансовой системы страны в целом, а также заключается в его важности в области обеспечения доступности финансовых услуг и предотвращении возможных рисков в случае финансовых трудностей системно значимых банков. Чем выше доля крупных банков, тем выше степень концентрации, тем сильнее монополизирован и ненадёжен банковский сектор страны.

#### **Используемые источники:**

1. Банковская система. История банковского дела. [Электронный ресурс] – URL: <https://ppt-online.org/216940> (Дата обращения 11.11.2023).
2. Банк России: официальный сайт. – Москва. Количественные характеристики действующих кредитных организаций 2019-2023 –URL: [https://cbr.ru/statistics/bank\\_sector/lic/](https://cbr.ru/statistics/bank_sector/lic/) (Дата обращения 11.11.2023).
3. Банк России: официальный сайт. Перечень системно значимых кредитных организаций на 17.10.2023. URL: [https://cbr.ru/banking\\_sector/credit/SystemBanks.html/](https://cbr.ru/banking_sector/credit/SystemBanks.html/) (Дата обращения 11.11.2023).
4. ООО ИА «Банки.ру». Концентрация банковской деятельности. URL: <https://clck.ru/36aYmw> (Дата обращения 11.11.2023).
5. Экономика отрасли. Автор – Гришина Екатерина Анатольевна, к.э.н., доцент каф. «Производственный менеджмент и экономики энергетики». URL: <https://ppt-online.org/969341> (Дата обращения 11.11.2023).
6. Ковалева Наталия Алексеевна, Конкина Ульяна Алексеевна, Кудряшов Савва Сергеевич. Анализ концентрации банковской системы: зарубежный опыт, российская практика // Финансовые рынки и банки. 2021. №1. URL: <https://cyberleninka.ru/article/n/analiz-kontsentratsii-bankovskoy-sistemy-zarubezhnyy-opyt-rossiyskaya-praktika> (Дата обращения: 12.11.2023).
7. Ибрагимов Канта Хамзатович, Таштамиров Магомед Русланович, Муханова Хеда Жамуловна Тенденции процессов концентрации банковского капитала в российской банковской системе // Вестник

- Евразийской науки Серия №6, Том 14 / 2022. URL: <https://cyberleninka.ru/article/n/osobennosti-kontsentratsii-bankovskogo-sektora-v-rossiyskoy-federatsii> (Дата обращения: 12.11.2023)
8. Сервис подбора финансовых услуг Brobank.ru. Крупнейшие банки 2023 года. URL: <https://brobank.ru/samye-pribylnye-banki-2023-goda/> (Дата обращения: 12.11.2023)
  9. Банковский сектор. Аналитический комментарий. НКР 27 апреля 2023 года. Прогноз развития банковского сектора РФ в 2023 году. URL: [https://ratings.ru/files/research/banks/NCR\\_BanksOutlook\\_Apr2023.pdf](https://ratings.ru/files/research/banks/NCR_BanksOutlook_Apr2023.pdf) (Дата обращения: 12.11.2023)
  10. Банк России: официальный сайт. – Москва. Отдельные показатели деятельности кредитных организаций (по группам кредитных организаций, ранжированных по величине активов) на 2023 год. [https://cbr.ru/statistics/bank\\_sector/pdko\\_sub/](https://cbr.ru/statistics/bank_sector/pdko_sub/) (Дата обращения 11.11.2023).
  11. Граир Мурадян Оценка концентрации и конкуренции в банковской системе Армении с помощью индекса Линды // Вестник Армянского государственного экономического университета. 2020. №2. URL: <https://cyberleninka.ru/article/n/otsenka-kontsentratsii-i-konkurentsii-v-bankovskoy-siste-me-armenii-s-pomoschyu-indeksa-lindy> (Дата обращения: 11.11.2023).

*Лучников Игорь Владимирович  
старший преподаватель кафедры «Систем автоматизированного  
управления»*

*ФГБОУ ВО «Санкт-Петербургский государственный  
Университет гражданской авиации»*

*им. А.А. Новикова*

*Россия, г. Санкт-Петербург*

*Егоров Егор Владимирович,*

*студент 3 курса факультет «Летной эксплуатации» ЛЭГВС*

*«Летная эксплуатация гражданских воздушных судов»*

*ФГБОУ ВО «Санкт-Петербургский государственный*

*Университет гражданской авиации»*

*им. А.А. Новикова*

*Россия, г. Санкт-Петербург*

## **ПРИМЕНЕНИЕ АВАРИЙНОГО РАДИОМАЯКА В ГРАЖДАНСКОЙ АВИАЦИИ**

***Аннотация:** Аварийный радиомаяк - передатчик для подачи сигнала бедствия поисково-спасательным силам терпящими бедствие.*

***Ключевые слова:** авиация, бедствие, авиационный инцидент, самолет, спутник, радиомаяк, частота, спасение.*

***Annotation:** An emergency radio beacon is a transmitter for sending a signal to rescue forces by aircraft during disaster.*

***Key words:** aviation, disaster, aviation incident, aircraft, satellite, radio beacon, frequency, rescue.*

### **Введение**

В связи с последними авиационными происшествиями Международная организация гражданской авиации (ИКАО) озаботилась созданием системы глобального трекинга воздушных судов (GADSS) с целью повышения вероятности обнаружения судна в случае аварии, захвата и т.д. Основным элементом в данной системе является радиомаяк типа ELT(DT), передающий текущие координаты воздушного судна в полете. Проведен анализ тенденций обсуждений на рабочих группах, Объединенном комитете и Совете международной космической системы поиска и спасания КОСПАС-САРСАТ технических требований к авиационным радиомаякам нового типа ELT(DT). Данный тип радиомаяков должен будет использоваться на

воздушных судах, получивших сертификат летной годности с 2021 г. Помимо нового функционала, описанного ИКАО, в данных радиомаяках устранены основные проблемы АРМ действующего поколения: ложное срабатывание от датчика перегрузки, отсутствие удаленной активации и ее отмены, срабатывание АРМ уже после происшествия. Применение радиомаяков данного типа на перспективных воздушных судах позволит избежать вышеуказанных проблем, связанных с применением радиомаяков КОСПАС-САРСАТ, позволит повысить оперативность спасательных мероприятий и, как следствие, число спасенных жизней людей. Рассмотрены основные направления проработки концепции ELT(DT). Изложены основные вопросы, планируемые к проработке на международных совещаниях в различных организациях, связанных с этой разработкой. Детально проанализирован проект HELIOS2020, в рамках которого проводится разработка ELT(DT) Францией совместно с различными мировыми производителями радиомаяков. В рамках проекта планируется доработка текущего поколения терминалов до ELT(DT), а затем разработка терминала для работы в системе КОСПАС-САРСАТ второго поколения (SGB), что повысит точность независимого от глобальных навигационных спутниковых систем определения местоположения, а также вероятность прохождения аварийного сигнала в первые минуты аварии. Предложены основные этапы и сроки разработки ELT(DT) в России с целью недопущения технологического отставания в данном направлении и обеспечения отечественных производителей и эксплуатантов воздушных судов современными радиомаяками российской разработки с улучшенными характеристиками и техническими решениями, позволяющими, в целом, повысить число спасенных людей.

Аварийный радиомаяк (ELT) международной космической системы поиска и спасения терпящих бедствие объектов КОСПАС-SARSAT ARTEX ME 406. Он предназначен для подачи сигнала бедствия, содержащего идентификационную информацию, при вынужденной посадке самолёта или ударе о землю. После приёма аварийных сигналов определяется местоположение и принадлежность самолёта, организуется его поиск и спасение экипажа и пассажиров. Для этого, кроме радиосигнала на частоте 406,025 МГц, предназначенного для его приёма на спутниках, излучаются радиосигналы на международной аварийной частоте 121,5 МГц для привода поисково-спасательных ВС или наземных мобильных средств к месту аварии. Радиомаяк закреплён на самолёте и включается на передачу либо вручную экипажем, либо от удара с продольным ускорением более 2,3 g. Комплект радиомаяка состоит из электронного блока, пульта управления и антенны. На



рис. 2.18 представлен электронный блок радиомаяка ARTEX ME 406. Он расположен внутри фюзеляжа за креслом правого пассажира под багажным отсеком.



Рисунок 1 – Внешний вид

### Определение

ИКАО определяет аварийный локаторный передатчик (ELT) как оборудование, которое передает отличительные сигналы на определенных частотах и, в зависимости от применения, может автоматически активироваться при ударе или приводиться в действие вручную. ELT может быть представлен в следующих вариациях:

Автоматический фиксированный ELT (ELT(AF)). Автоматически активируемый ELT, который постоянно прикреплен к воздушному судну.

Автоматический портативный ELT (ELT(AP)). Автоматически активируемый ELT, который жестко прикреплен к воздушному судну, но легко снимается с него.

Автоматически разворачиваемый ELT (ELT(AD)). ELT, который жестко прикреплен к летательному аппарату и который автоматически разворачивается и активируется при ударе, а в некоторых случаях также с помощью гидростатических датчиков. Также предусмотрена возможность ручного разворачивания.

ELT выживания (ELT(S)). ELT, который снимается с самолета, укладывается таким образом, чтобы облегчить его использование в аварийной ситуации, и активируется выжившими вручную.

## **Описание**

Соответствующим образом сконфигурированный ELT является неотъемлемым компонентом международной спутниковой системы поиска и спасения (SAR) COSPAS-SARSAT. При срабатывании вручную - или автоматически при погружении в воду или в результате воздействия высоких перегрузок при ударе - ELTS передают сигнал бедствия, который может быть обнаружен негеостационарными спутниками, а затем точно определен с помощью одного или обоих методов GPS-трилатерации и доплеровской триангуляции.

### **ELT и Воздушное законодательство**

В документах ИКАО прописано, чтобы АРМ, в соответствии со стандартами работали как на частоте 406 МГц, так и на частоте 121,5 МГц. Хотя спутниковые системы больше не могут использовать сигналы частотой 121,5 МГц, эта частота считается необходимой для обеспечения самонаведения. Все ELT, способные передавать сигнал на частоте 406 МГц, должны быть закодированы в соответствии с приложением 10 ИКАО и зарегистрированы в национальном агентстве, ответственном за инициирование поиска и спасения, или в другом назначенном агентстве. В части (II A) приложения 6 ИКАО содержится рекомендация о том, что все самолеты, эксплуатируемые при длительных полетах над водой и при полетах над обозначенными наземными районами, должны быть оборудованы автоматической системой ELT. Существует идентичная рекомендация в отношении определенных классов вертолетов при выполнении надводных операций.

### **Возможные проблемы**

Специальное исследование, проведенное Австралийским бюро транспортной безопасности (ATSB), показало, что в авариях, когда аварийные радиомаяки работали неэффективно (или вообще не работали), на их работу могли повлиять: повреждение и/или снятие антенны во время удара, неправильный выбор режима активации ELT для постановки на охрану перед полетом неправильная установка разряженных батареек отсутствие гидроизоляции отсутствие противопожарной защиты отсоединение коаксиального антенного кабеля от устройства во время удара самолет после удара переворачивается. Еще одна проблема, связанная с маяком заключается в том, что их батареи могут вызвать возгорание. Один из таких случаев представлен ниже.

### **Авиационные инциденты**

Sikorsky-76 – окрестности Мусони, Канада, 2013 г. - Обломки вертолётa, находившиеся недалеко от аэропорта вылета не были обнаружены более 5

часов после того, как ELT перестал функционировать. Отказ ELT был связан с отсоединением внешней антенны, расположенной на хвостовой балке.

Embraer – 190 - на маршруте Национальный парк Бвабвата, Намибия, 2013 г. - После крушения не было подано ни одного сигнала бедствия, и с ELT не передавался никакой сигнал. Было установлено, что это произошло из-за обрыва кабеля, который соединял устройство с внешней антенной.

Boeing – 747-400 - над Восточно-Китайским морем, 2011 г. - ELT был активирован, но его сигнал не был принят, и было обнаружено, что он относится к типу, который не работает в воде.

Beechcraft 1900 - Блу-Ривер, Британская Колумбия, Канада, 2012 г. - Силы удара было недостаточно для активации ELT.

MD83, на маршруте, недалеко от Госси-Мали, 2014 год - Сигнал от ELT не был получен, а сам маяк был обнаружен поврежденным на месте крушения.

Boeing 787-800 - лондонский аэропорт Хитроу, Великобритания, 2013 г. - Пожар был вызван неконтролируемым разрядом накопленной энергии из литий-ионной батареи, которая питала ELT.

Lockheed C-130 Hercules - на маршруте, северная Швеция, 2012 г. - ELT не передавал сигнал и, как было установлено, получил серьезные повреждения при столкновении.

---

### **Заключение**

Аварийный радиомаяк является важной частью современной авиационной системы. Он обеспечивает безопасность воздушного движения. Внедрение данной технологии является важным направлением развития авиационной индустрии. В данной статье было проведено сравнение режимов его работы, оценка перспектив и их эффективности. Его развитие позволит повысить точность информации, передаваемой диспетчеру, снизить нагрузку на лётный экипаж и органы обслуживания воздушного движения.

### **Список литературы:**

1. International Cospas-Sarsat Programme. (2014).cospas-sarsat-system. Получено из cospas-sarsat.int: <http://www.cospas-sarsat.int/ru/leosar-doppler-accuracy-table/cospas-sarsat-system>
2. А.В. Шишкин, В.К. (2007). Глобальная морская система связи для безопасности мореплавания ГМССБ (GMDSS).
3. АО «Российские космические системы». (2023). Коспас-Сарсат. Получено из russianspacesystems.ru: <https://russianspacesystems.ru/kospas-sarsat/>

*Соколов Олег Аркадьевич*  
*заведующий кафедрой «Систем автоматизированного*  
*управления»*  
*ФГБОУ ВО «Санкт-Петербургский государственный*  
*Университет гражданской авиации»*  
*им. А.А. Новикова*  
*Россия, г. Санкт-Петербург*  
*Егоров Егор Владимирович,*  
*студент 3 курса факультет «Летной эксплуатации» ЛЭГВС*  
*«Летная эксплуатация гражданских воздушных судов»*  
*ФГБОУ ВО «Санкт-Петербургский государственный*  
*Университет гражданской авиации»*  
*им. А.А. Новикова*  
*Россия, г. Санкт-Петербург*

## **ПРИМЕНЕНИЕ АВТОМАТИЗИРОВАННОГО СЧИСЛЕНИЯ ПУТИ В АВИАЦИИ**

*Аннотация:* В данной статье рассмотрены основные характеристики автоматизированного счисления пути, какое оно бывает и возможны ли дальнейшие перспективы развития.

*Ключевые слова:* автоматизированное счисление пути, самолётовождение, аэронавигация.

*Annotation:* This report examines the main characteristics of automated counting parts of the route, about the variations of it and perspectives of development

*Key words:* automated counting parts of the route, flying aircraft aeronavigation.

### **Введение**

В наше время происходит гигантский скачок в развитии самолётов, РТС, которые используются в военной и гражданской авиации. Увеличивается интенсивность воздушного движения, что вызывает необходимость в оптимизации воздушных трасс, маршрутов полёта, а также повышает нагрузку на пилотов и диспетчеров. Главной задачей диспетчера является эшелонирование воздушных судов, т. е. распределение их на безопасные интервалы для предотвращения столкновений и опасных сближений. Поэтому существуют такие средства наблюдения - обзорные радиолокаторы (ОРЛ).

Различают аэродромные и трассовые ОРЛ. Они имеют общее назначение, но в зависимости от места установки имеют различные системы отсчёта отображаемого параметра – пеленга: как магнитного, так и истинного, а также различную дальность (у ОРЛ-Т она, очевидно, больше). Пеленг – угол, заключённый между северным направлением меридиана, принятого за начало отсчёта и проходящего через место установки радиолокатора, и направлением на воздушное судно.

### Автоматизированное счисление пути



Рис. 1 - Прямоугольная система координат

#### **Как выполняется АСП.**

Счисление – это *расчет* координат. Основа системы, как не трудно догадаться, - вычислитель навигационный. Различают 2 вида этих самых вычислителей: цифровой и аналоговый. В первом случае – используется компьютер, во втором электромеханические сигналы. Навигационные элементы измеряются датчиками и поступают на вход вычислителя (скорость, высота полёта и т.д.) Соответственно выходят оттуда уже координаты. Данные индексируются у лётчиков, и одновременно с эти, поступают в бортовую систему, что и помогает определить местоположение самолёта относительно линии заданного пути. В Пилотажно-навигационных комплексах на новых воздушных судах информация отображается различными способами.

Нельзя забывать о СК (системе координат), в которой будут производиться все действия. Когда мы используем измерение скорости, мы используем ортодромическую систему координат. Чаще всего, связанная с Линией заданного пути – частноортодромическая. ОСК задаются на сфере. При небольших расстояниях, принятая за плоскость поверхность земли не вносит никаких погрешностей.

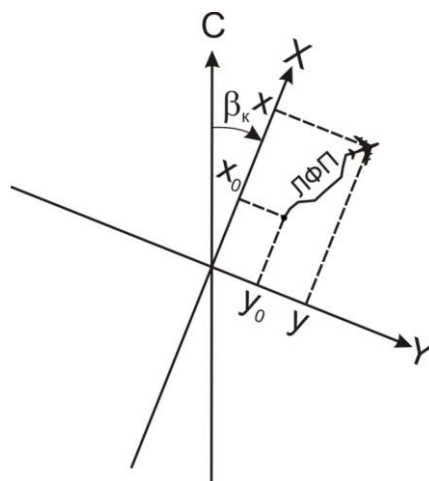
Возьмём систему координат ОХУ и выявим:

- а) направление осей;
- б) начало ск, (где 0)

В зависимости от ск и от начала отсчёта одни и те же точки могут иметь разные координаты. Затем мы вводим в НВ ту ск, которая нам нужна.

*Для ориентации используется такой термин, как угол карты*

*Угол карты* – угол между направлением меридиана и направлением одной из осей системы координат. Так как ск прямоугольная, то 2ая ориентируется автоматически.

Затем устанавливаются начальные координаты. Предположим, точно задано, где на земле расположено начало ОХУ и направление осей. В этом случае любые точки будут иметь определенные координаты  $x, y$ .

Или по другому. Установив УК, можно приписать самолёту любые значения координат  $x, y$ . Но при этом и расположение начала системы координат будет однозначно определено.

Тогда, путем ввода в навигационный вычислитель координат ВС в момент начала счисления лётчик и задает расположение ск.

Но не существует никакой ск для самого вычислителя, это именно интерпретация для экипажа. Во время ввода в вычислитель значения текущих координат ВС в качестве начальных, то тем самым задаётся, где находится начало ск.

В начале счисления текущие координаты ВС совпадают с начальными, но в процессе полета они изменяются в соответствии с перемещением ВС. Первое, что делает навигационный вычислитель для определения текущих координат – раскладывает вектор путевой скорости  $W$  на составляющие  $W_x$  и  $W_y$  по осям выбранной системы координат. Для этого ему необходимо знать модуль и направление вектора  $W$ , а также направление осей.

Теперь, когда известна скорость вдоль каждой оси, можно рассчитать и расстояние, пройденное по этой оси от начального значения соответствующей координаты.

Если бы составляющие скорости по осям были бы постоянными, то текущие координаты самолета  $x, y$  определялись бы по этим формулам:

$$\begin{aligned}x &= x_0 + W_x t; \\ y &= y_0 + W_y t,\end{aligned}$$

где  $t$  – время полета от начальной точки с координатами  $x_0, y_0$ .

Но в общем виде составляющие скорости постоянно меняются, так как изменяется и направление и модуль вектора  $W$ . Так как при изменении параметров ветра меняется курс и истинная скорость летательного аппарата.

В физике Скорость – это производная расстояния, то есть скорость (быстрота) его изменения. Этот процесс называется дифференцированием, а обратный ему – называется интегрированием, - позволяет по известной производной найти саму величину (закон ее изменения).

Или подойти к этому выводу иначе. Скорость непрерывно меняется, но на любом бесконечно малом отрезке времени ее можно считать постоянной и определить бесконечно малое расстояние, пройденное за это время, простым умножением времени на скорость. Но пройденный путь является суммой бесконечно большого количества бесконечно малых участков. А сумма бесконечно большого количества бесконечно малых слагаемых – это и есть определенный интеграл.

Таким образом, в общем виде уравнения счисления запишем так:

$$x = x_0 + \int_0^t W_x dt;$$
$$y = y_0 + \int_0^t W_y dt.$$

Вычислитель постоянно интегрирует составляющие скорости, определяя приращения координат к их начальным. В цифровых вычислителях интегрирование осуществляется по алгоритмам численного интегрирования. В аналоговых вычислителях оно выполняется интегрирующими электродвигателями, то есть такими, у которых скорость вращения зависит от напряжения, которое на них подаётся. Если подавать напряжение, пропорциональное скорости, то чем больше скорость, тем больше оборотов в единицу времени сделает двигатель, «накручивая» пройденное расстояние.

Текущие численные значения координат отображаются для лётчиков на специальных индикаторах. По какой бы траектории ни летел самолет, они могут определить по ним координаты в данный момент времени.



Рисунок 2 - Составляющие вектора путевой скорости

### Заключение

Автоматизированное счисление пути обеспечивает безопасность, точность и надежность полетов. Оно помогает экипажам воздушных судов осуществлять контроль пути различными способами. Модификации вычислителей в дальнейшем будут способствовать ускорению, выполняемых процедур при этом не влияя на точность определения вычисленных координат. Регулярное обслуживание и проверка системы также имеет определяющую роль в ее работе, чтобы она соответствовала всем стандартам.

### Список литературы:

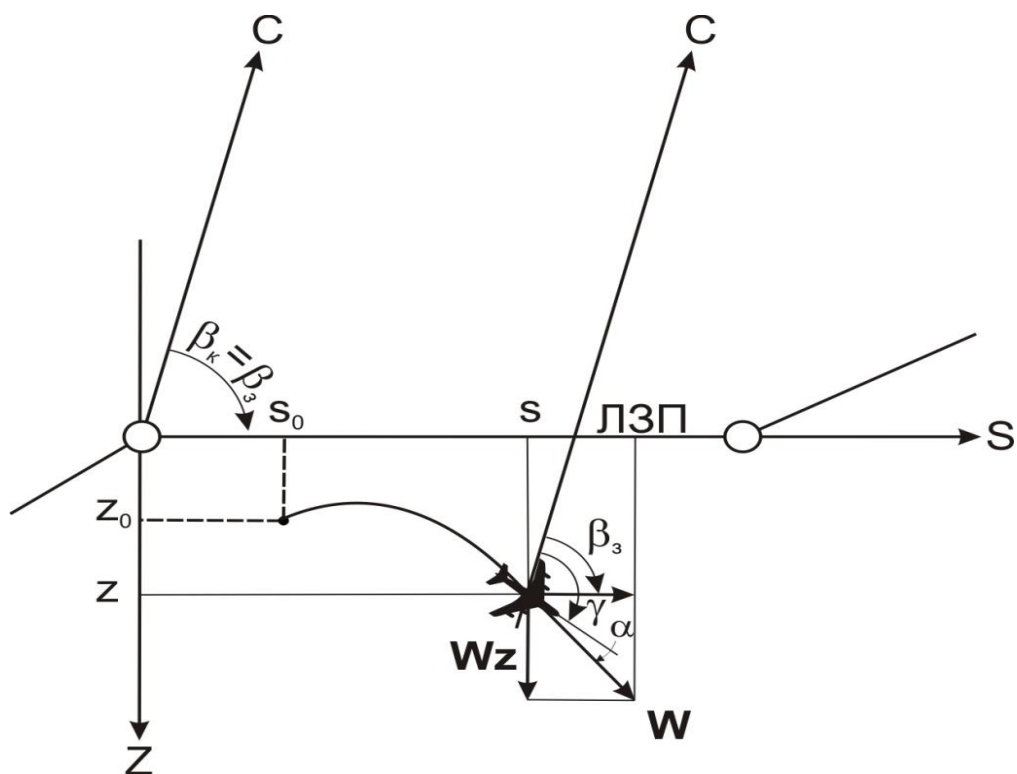
1. Аэронавигация. Ч. II. Радионавигация в полете по маршруту: Учебное пособие [Книга] / авт. Сарайский Ю.Н. Липин А.В., Либерман Ю.И.. - Санкт-Петербург: Санкт-Петербургский государственный университет гражданской авиации имени Главного маршала авиации А.А. Новикова, 2021. — 280-284 с.
2. Учебное пособие по аэронавигации Сарайский Ю.Н., Алешков И.И., А.В. Липин, Ю.И. Либерман. Часть 2 - Санкт-Петербург: Санкт-Петербургский государственный университет гражданской авиации имени Главного маршала авиации А.А. Новикова, 2010. – 94-95 стр.



*Тюмеров М.А.  
Академия ФСО России  
Россия, г. Орел  
Научный руководитель: Тезин А.В.  
кандидат технических наук, доцент  
Академия ФСО России  
Россия, г. Орел*

## **5G-НОВОЕ ПОКОЛЕНИЕ В СОТОВОЙ СВЯЗИ**

***Аннотация:** Данная статья посвящена одной из самых обсуждаемых в последние годы технологии 5G. Она позволяет обеспечить более высокую емкость сети, снизить время задержки и увеличить скорость передачи благодаря чему новая разработка в ближайшее время станет одним из передовых в инфокоммуникационном мире. В статье рассматриваются причины повышения эффективности 5G.*

***Ключевые слова:** инновации, сотовая связь, новое поколение, эффективность, достоинства.*

***Annotation:** This article is devoted to one of the most discussed 5G technology in recent years. It allows you to provide a higher network capacity, reduce latency and increase transmission speed, so that the new development will soon become one of the most advanced in the infocommunication world. The article discusses the reasons for increasing the efficiency of 5G.*

***Key words:** innovations, cellular communication, new generation, efficiency, advantages.*

В настоящее время в области сетевых технологий одним из наиболее обсуждаемых является сеть 5G, которая была запущена в 2020 году, но все еще много говорят о ее функциях, дополнительных преимуществах по сравнению с 4G, ресурсах, необходимых для ее реализации. 5G повлияла на всю мобильную сеть и принесла новую эру технологий. Она является больше, чем сетевая технология следующего поколения, она объединила концепцию Интернета вещей. Основная цель исследований и разработок 5G состоит в том, чтобы обеспечить более высокую скорость интернета при меньших затратах, уменьшить задержки, повысить безопасность и возможности подключения для большого сообщества. Про ключевые инновации в 5G, позволяющие добиться таких улучшений написано в данной статье.

## Миллиметровые волны (mmWave)

В стандарте 5G предусмотрена работа на частотах 24 ГГц и выше. Использование таких экзотических для мобильной радиосвязи диапазонов частот требует пересмотра принципов радиодоступа как на физическом, так и на канальном уровнях. Для общего понимания ситуации в этом диапазоне, ниже приведены графики. На графике зависимости расстояния покрытия от коэффициента усиления показанном на рис.1 видно, что при различных условиях дальность связи на частоте, скажем 28 ГГц, измеряется сотнями метров, хотя при использовании антенных систем с высоким коэффициентом усиления и при условии прямой видимости дальность может существенно вырасти (по некоторым данным до 1-2 км в СВЧ диапазоне).

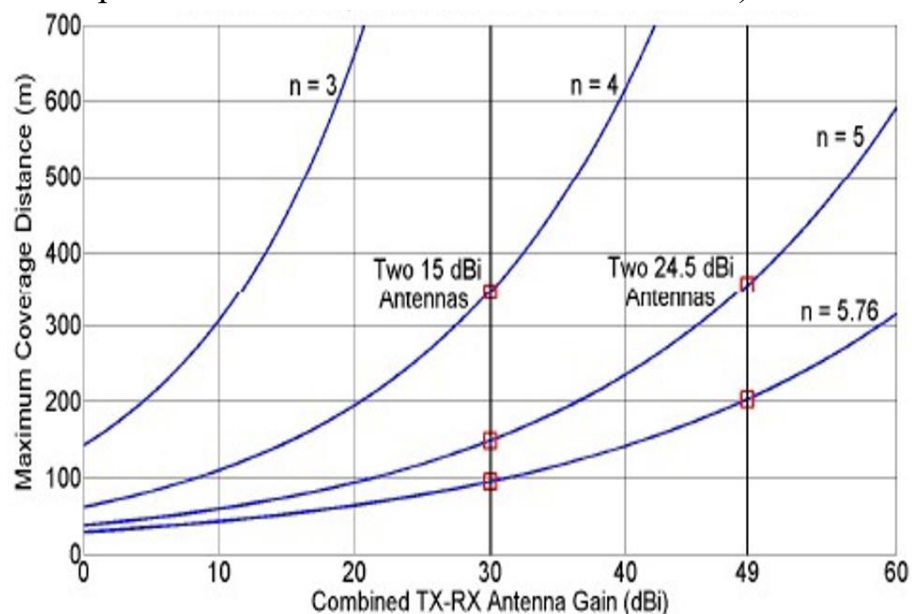

**Рисунок 1. Зависимость расстояния покрытия от коэффициента усиления**

Кроме того, из графика зависимости коэффициента затухания от частоты показанном на рис.2 видно, что миллиметровые волны (mmWaves) характеризуются заметным затуханием в атмосфере.

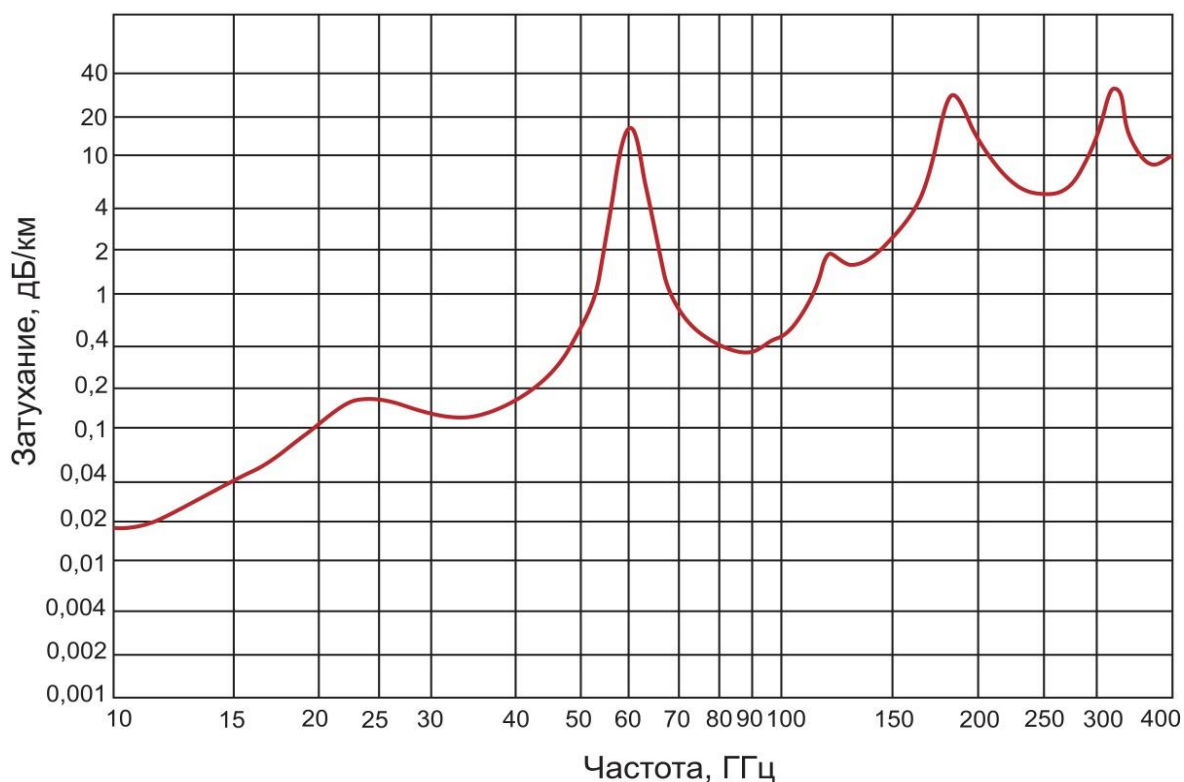

**Рисунок 2. Зависимость коэффициента затухания от частоты**

Таким образом, надежная связь в миллиметровом диапазоне требует применения узконаправленных лучей при условии прямой видимости. Или, как минимум, использования лучей, отраженных от объектов в непосредственной от передатчика близости. Очевидно, что это в свою очередь влечет широкое применение «сверхплотных» архитектурных решений (ultra-dense network solutions): фемто- и пикосот (для снижения требуемой дальности) вкупе с остронаправленными антеннами как на передатчике, так и на приемнике, если последнее возможно (для повышения достижимой дальности и даже перекрытия требования по этому параметру в малых сотах). В таком сценарии «полнонаправленной радиосвязи» (fully-directional communication) поддержанной еще и новыми протоколами MAC уровня (т.к. при работе на прямой видимости и на узком радиолуче меняются протоколы доступа к среде, однако это тема отдельного разговора) разработчики приходят к новой концепции ограниченной по шуму сетевой архитектуры (noise-limited network architecture) вместо принятой сегодня архитектуры, ограниченной по интерференции (interference-limited), а так же абонент-ориентированного дизайна (user-centric design) вместо сегодняшнего дизайна, ориентированного на соту или сектор (cell-centric design). И наконец из-за высокой направленности и динамического характера будущих сетей 5G, само понятие «сота» так же будет пересмотрено [1].

## Малые ячейки

Малые соты – это небольшие антенные системы с радиоблоком с малым энергопотреблением, которые охватывают небольшую зону или применяются внутри помещений. Радиотехнологии 5G решают многие проблемы скорости передачи данных, надёжности и задержек. Чтобы обеспечить более высокую скорость передачи данных (до гигабит в секунду), необходимо повысить рабочие частоты радиосети от 2 до 30 ГГц, но при этом значительно уменьшается радиус соты. Чтобы расширить зону охвата для большего количества пользователей, в 5G используется концепция малых сот (small cells). Уплотнение сетевого покрытия ведёт к тому, что число базовых станций будет увеличиваться. Поэтому было предложено решение Small Cells – решение недорогих, простых в установке и обслуживании базовых станций небольшой мощности, на высокой частоте покрывающих небольшие зоны – до 100-200 м в прямой видимости. Их можно развешивать на мачтах уличного освещения, на стенах домов и других объектах. Сеть 5G должна быть способна эффективно координировать их работу, перераспределяя нагрузку между антеннами. Малые соты имеют способности обеспечивать высокие скорости передачи данных. В сетях LTE advanced и 5G малые соты будут играть важную роль для мобильного широкополосного доступа и приложений, где нужна минимальная задержка сети. Такие малые соты стоят относительно недорого и просто монтируются, однако, для хорошего покрытия нужно их большое количество. Однако, именно такое решение позволит реализовать для сети 5G достаточно малую задержку, что обеспечить нужное качество сервисов 5G. Однако, без локальных центров обработки данных граничной сети Edge, где будут располагаться пулы виртуальных малых сот, такие задержки невозможно будет реализовать. Без локальных и граничных центров обработки данных полномасштабную экосистему услуг 5G построить на сети оператора связи либо невозможно, либо она будет реализована со значительными ограничениями функционала. Исключением могут являться только корпоративные (ведомственные) сети 5G, построенные в масштабах отдельных предприятий. Однако, и сами эти корпоративные ИТ-системы и сети строятся именно на таких же небольших и микро-ЦОДах, которые в сети 5G используются в качестве локальных и граничных [2].

Таким образом, можно сделать вывод о том, что принципы архитектуры и инфраструктуры сети 5G значительно влияют на спрос в локальных и граничных ЦОДах.

## Massive MIMO

Сети 5G будут отличаться от сетей предыдущих поколений, прежде всего, тем, что в зоне действия каждой соты окажется гораздо больше терминалов различных типов (в т.ч., IoT), чем в традиционной сети (3G/4G). В течение последних лет архитектура сайтов базовых станций мобильных сетей значительно эволюционировала от традиционной архитектуры, в которой радиоблоки приёмопередатчиков радиосигнала были расположены близко к антенне. Разделение базовых блоков цифровой обработки сигналов BBU (Base Band Unit) от блоков аналоговых радиопередатчиков RRH или RRU (Remote Radio Head/Unit) позволяло снизить количество оборудования на сайте и обеспечить более эффективное управление сетью. Следующий этап эволюции архитектуры сайтов базовых станций – интеграция радиочасти базовой станции непосредственно в самой антенне и распределение функционала приёмопередатчика радиосигнала по элементам антенны. Такое решение называется активной антенной (active antenna) [2].

Эволюция архитектуры базовой станции от традиционной BTS (Base Transceiver Station) в прошлом к решению удалённой радиочасти RRH (Remote Radio Head), применяемому в настоящее время, и далее к решению активной антенны для сетей 5G в будущем, показана на рис.3.



**Рисунок 3. Эволюция антенн от пассивных к активным**

С решением активных антенн тесно связано решение Massive MIMO, массивованного режима MIMO (Multiple In, Multiple Out), то есть использование нескольких антенн на передачу и на приём, как в передатчике, так и в приёмнике). Иногда Massive MIMO называют также Large Scale MIMO (широкомасштабный режим MIMO).

Спектр применений MIMO содержит следующие режимы:

- однопользовательский режим SU-MIMO (Single User);
- многопользовательский режим MU-MIMO (Multiple User);

- массивный режим Massive MIMO [2].

Massive MIMO – режим, при котором число антенн на базовой станции много больше, чем число антенн на мобильном терминале, при использовании единого тракта сигнализации. В таком режиме использование частотного ресурса гораздо более эффективно. При этом также значительно повышается число устройств, которые могут быть обслужены на одном частотном и временном канале внутри одной соты, по сравнению с современными системами 4G, как показано на рис.4. Базовые станции 5G будут оснащены гораздо большим количеством маленьких антенн (Small Cells), чем традиционные базовые станции 3/4G, чтобы иметь возможность поддерживать различные применения IoT и другие в сети 5G [3].

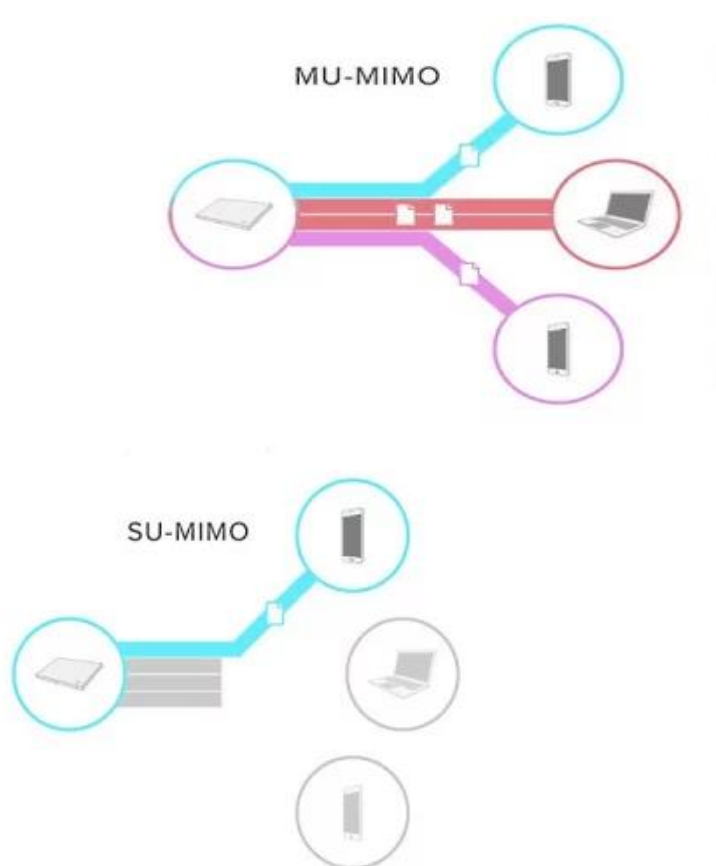

*Рисунок 4. Сравнение технологий MU-MIMO и SU-MIMO*

### **Beamforming**

При аналоговом формировании луча на каждую антенну подается один и тот же сигнал, а затем используются аналоговые фазовращатели для управления сигналом, излучаемым антенной решеткой, таким образом, лучи управляются серией фазовращателей для отправки одного и того же сигнала с нескольких антенн, но с разными фазами. Таким образом, он недорогой, но

поддерживает только однопоточную передачу. Одним из основных ограничений и главной проблемой здесь является то, что этот подход не позволяет применять разные веса формирования луча для разных пользователей, и поэтому одновременно генерируется только один луч. Это означает, что формирование луча и *tim*о потеряют преимущества пространственного мультиплексирования. Цифровое формирование луча формирует различные сигналы для каждой антенны в цифровой основной полосе частот. Для каждой антенны предусмотрена радиочастотная цепочка, что делает цифровое формирование луча особенно желательным для пространственного мультиплексирования, когда мы хотим передавать суперпозицию сигналов, каждый из которых имеет отдельную направленность. Это обеспечивает большую гибкость, поскольку можно назначать разные мощности и фазы разным.

Чтобы создать и изготовить по-настоящему плоские активные антенны для 5G, вся необходимая электроника формирования луча и управления им должна быть встроена в плоскость антенны и располагаться между излучающими элементами. Это становится все более трудным на частотах 5G из-за уменьшения размеров решетки, которая является обратной функцией длины волны. Единая микросхема со всеми необходимыми функциями формирования луча для нескольких элементов является наиболее эффективным способом достижения этой функциональности при очень малых размерах. Высокоинтегрированные кремниевые микросхемы, монтируемые на поверхности антенного элемента, являются ключом к созданию эффективных антенных решеток на частотах 5G миллиметровых волн. Новые приложения — особенно приложения спутниковой связи следующего поколения и 5G — для успеха необходима технология формирования луча активной антенны по коммерческим и потребительским ценам [4]

### **Network slicing**

В мобильных сетях 2G, 3G, 4G при незначительном разнообразии сетевых сервисов (передача данных, голосовой сервис, SMS) всем пользователям предоставлялись одни и те же ресурсы. Если заказчики требовали гарантированного качества беспроводной связи с определенным уровнем безопасности (например, службы спасения, службы безопасности), то необходимо было или создавать выделенную сеть, или использовать VPN (виртуальная частная сеть). Технология [5G](#) упрощает решение этой задачи с помощью Network Slicing. Согласно спецификациям 5G 3GPP, в одной физической сети операторы могут создавать тысячи независимых друг от друга сетевых слоев для определенных устройств и приложений. При этом в каждом слое, независимо от его назначения (подключение ли это смартфона к



интернету, или подключение робота к центру управления), оператор может гарантировать определенный уровень качества так, как будто речь идет об отдельной сети. Сетевой слой, являясь E2E-сущностью, протянувшийся от сети радиодоступа до ядра через транспортную сеть, может проходить через сетевые элементы от разных производителей. Для каждого сетевого слоя оператор может устанавливать конкретные характеристики, включая скорость, задержку, параметры надежности и безопасности. Для реализации этой концепции требуется определённый набор функциональностей для каждого из сетевых элементов, а также для системы управления и оркестрации сети. Более того, создание и изменение параметров сетевых слоев осуществляется динамически, длительность этой автоматизированной процедуры – несколько минут. При этом новый сетевой слой будет получать гарантированную пропускную способность и будет защищен от перегрузки трафика, который может генерироваться находящимися рядом абонентами, снимающими видео на свои смартфоны и выгружающими его в социальные сети [5].

Таким образом, можно сказать, что будущее 5G является многогранной темой для исследования и размышления. Настоящее время – это возможность для разработчиков, исследователей, предпринимателей и других участников рынка активно заниматься решением вызовов и проблем, связанных с внедрением 5G, и создавать новые технологические решения, которые способствуют совершенствованию сетей пятого поколения и формированию безопасной, устойчивой и доступной цифровой среды для всех.

#### **Список литературы:**

1. 5G и миллиметровые волны. [Электронный ресурс]. Режим доступа: <https://microwave-e.ru/applications/5g-i-volny/>
2. Малые соты 5G. [Электронный ресурс]. Режим доступа: <https://shalaginov.com/2021/11/04/small-cells/>
3. Активные антенны и Massive MIMO для 5G. [Электронный ресурс]. Режим доступа: <https://shalaginov.com/2021/01/15/active-antenna-massive-mimo-5g/>
4. Products. [Электронный ресурс]. Режим доступа: <https://www.rellpower.com/wp/wp>
5. Что такое «Network Slicing». [Электронный ресурс]. Режим доступа: <https://telecomtimes.ru/2020/12/network-slicing/>



# СОВРЕМЕННЫЕ ТЕХНОЛОГИИ УПРАВЛЕНИЯ ОРГАНИЗАЦИЕЙ

УДК 338.14

*Логинова Екатерина Вадимовна, Тарасевич Анна Сергеевна,  
студенты,  
2 курс, факультет «Экономики и управления»  
Уральский государственный университет путей сообщения  
Россия, г. Екатеринбург  
Научный руководитель: Грибанова Александра Валерьевна,  
ассистент  
кафедры «Экономика транспорта»  
Уральский государственный университет путей сообщения  
Россия, г. Екатеринбург*

## РОЛЬ СТАТИСТИКИ В ПРОГНОЗИРОВАНИИ РЫНОЧНЫХ ТЕНДЕНЦИЙ И ПРИНЯТИИ СТРАТЕГИЧЕСКИХ РЕШЕНИЙ В БИЗНЕСЕ

**Аннотация:** *Статья посвящена теме роли статистики в прогнозировании рыночных тенденций и принятии решений в бизнесе. Были рассмотрены методы, подходы и примеры рыночных тенденций.*

**Ключевые слова:** *статистика, бизнес, анализ, решения, прогнозирование.*

**Annotation:** *The article is devoted to the role of statistics in forecasting market trends and decision-making in business. Methods, approaches and examples of market trends were considered.*

**Key words:** *statistics, business, analysis, solutions, forecasting.*

Статистика играет первостепенную значимость в бизнесе, поскольку помогает системам рассматривать и интерпретировать данные, воспринимать аргументированные заключения и прогнозировать формирование базарных тенденций. В современном, конкурентно-способном бизнес-окружении, где риски и неопределенность представляются неустрашимой частью, действенное применение статистики для

прогнозирования рыночных направленностей и принятия стратегических заключений представляется критически важным.

Статистика представляет собой науку о сборе, анализе, интерпретации и представлении данных. В контексте бизнеса статистика помогает характеризовать и анализировать всевозможные нюансы бизнес-процессов такие как производство, продажи, активность и маркетинг. Она позволяет обнаруживать закономерности, подводить итог о характере явлений и принимать обоснованные решения на основе данных.[1, с. 56]

Технологии сбора предоставленных данных подключают опросы, наблюдения, эксперименты и применение готовых данных, например, докладов о продажах, экономических докладов и т.д. Разбор и интерпретация статистических предоставленных в бизнесе подключают в себя схематичную статистику технологии инференциальной статистики, визуализацию данных, корреляционный разбор и др.

Статистические модификации помогают обнаруживать связи и закономерности данных, а также основывать мониторинги на базе водящихся данных. Прогнозирование в бизнесе разрешает предрекать рыночные тенденции, спрос на товары и услуги, рассматривать экономические показатели и т.д. Эти прогнозы в свою очередь помогают бизнесу воспринимать хитрые решения, в том числе снижение производства, учреждение бюджетов, установление стоимостей и маркетинговых стратегий.

Таким образом, понимание теоретических аспектов статистики в бизнесе позволяет использовать ее как инструмент для анализа данных, прогнозирования и принятия обоснованных стратегических решений.

Для прогнозирования рыночных направленностей статистика предлагает достаточно методов, начиная разбор скоротечных рядов и прогнозирование. Разбор временных рядов применяет многозначительные материалы и позволяет обнаружить закономерности в изменении обусловленных параметров со временем. Прогнозирование обосновывается на данных закономерностях, чтобы предсказать будущее свойство рыночных параметров. Вот некоторые методы и практические примеры:

#### 1. Методы анализа временных рядов:

- Сглаживание временных рядов: это метод позволяет убрать шум и выявить общие тенденции в данных.

- Методы временных рядов ARIMA (авторегрессионная интегрированная скользящая средняя) и SARIMA (сезонная авторегрессионная интегрированная скользящая средняя): эти методы

используются для моделирования и прогнозирования временных рядов с учетом автокорреляции и сезонности.

- Экспоненциальное сглаживание: этот метод подходит для прогнозирования временных рядов с изменяющимися трендами и сезонностью.

2. Практические примеры использования статистики для прогнозирования рыночных тенденций:

- Прогнозирование спроса: ритейлеры могут использовать данные о продажах и применять методы временных рядов для предсказания будущего спроса на товары.

- Прогнозирование цен: компании могут анализировать исторические данные о ценах и использовать методы временных рядов для предсказания будущих изменений цен на рынке.

- Прогнозирование конкурентной активности: маркетинговые аналитики могут исследовать данные о действиях конкурентов и использовать статистические модели для предположения их будущих шагов.[2, с. 33]

Эти методы и примеры демонстрируют то, как статистика может существовать и использоваться для прогнозирования рыночных тенденций, что помогает бизнесу воспринимать аргументированные заключения и планировать свои воздействия в соответствии с ожидаемыми преобразованиями на рынке.

Статистика играет значимую роль в принятии стратегических заключений в бизнесе, т.к. выдает аналитическую базу долгого планирования и принятия решений. Вот некоторые подходы к применению статистических сведений при выработке стратегий развития бизнеса:

1. Прогнозирование: Статистические модели позволяют проводить прогнозы различных переменных, таких как спрос, продажи, прибыль и другие ключевые показатели, что помогает бизнесу определить оптимальные стратегии развития.

2. Оценка рисков и возможностей: С помощью статистических методов можно анализировать риски и возможности, связанные с различными стратегическими решениями. Например, методы анализа вероятностей позволяют оценить вероятность различных сценариев развития событий.

3. Мониторинг и управление: Статистические данные используются для мониторинга и оценки эффективности стратегий и принимаемых решений. Это позволяет бизнесу корректировать стратегии в реальном времени и достигать лучших результатов. [3, с. 47]

Следовательно, статистика помогает бизнесу воспринимать аргументированные и действенные стратегические решения, обосновываясь на анализе фактических данных и прогнозировании будущих событий

В заключении сделаны следующие выводы, затрагивающие тему использования статистики в прогнозировании рыночных тенденций и принятии стратегических решений в бизнесе. Научные исследования, примеры и статистические анализы могут подтверждать следующие выводы:

1. Значимость статистики в бизнесе подтверждается исследованиями, показывающими связь между применением статистических предоставленных и финансовым успехом компаний. Например, изучение по применению способов моделирования в стратегическом планировании могут обнаруживать усовершенствование итогов предприятий, использующих данные подходы.

2. Анализы рисков и возможностей с использованием статистики позволяют обнаружить уязвимые места в стратегиях компании и определить оптимальные пути развития.

3. Перспективы развития исследований в области использования статистики в бизнесе могут включать более глубокие исследования в области адаптивных стратегий, основанных на статистических данных, а также развитие новых методов анализа больших объемов данных для прогнозирования рыночных тенденций.

Следовательно, применение статистики в прогнозировании и стратегическом управлении в бизнесе владеет научное обоснование и потенциал для дальнейшего развития, что подтверждается рядом научных исследований и практических примеров.

#### **Использованные источники:**

1. Адамов, В.Е. Экономика и статистика: Учебник / В.Е. Адамов, С.Д. Ильенкова, Т.П. Сиротина, С.А. Смирнов; Под ред. С.Д. Ильенковой. М.: Финансы и статистика, 2019. – с. 1-2.

2. Басовский Л.Е. «Прогнозирование и планирование в условиях рынка» - Учебное пособие: - М. ИНФРА-М, 2007 – с. 3-4.

3. Крылов В.Е. «Статистика: Учебник для бакалавриата», 2022 – с. 4.

Полищук П.В.

студент

2 курс, факультет «Учет, анализ, аудит»

Финансовый университет при правительстве Российской

Федерации (Тульский филиал)

Россия, Тула

Научный руководитель: Булдыгин П.А.

доцент кафедры «Финансы и учет»

## ОСНОВНЫЕ ИНСТИТУТЫ И ИНСТРУМЕНТЫ РЕГУЛИРОВАНИЯ АУДИТОРСКОЙ ДЕЯТЕЛЬНОСТИ

*Аннотация:* Для мировой практики регулирования аудиторской деятельности характерны две основные концепции. Первая – континентальная концепция, предполагающая строгую регламентацию и надзор за аудиторской деятельностью со стороны государственных органов; ее придерживается большинство стран континентальной Европы (Германия, Франция, Австрия и др.) и Япония. Вторая концепция – британо-американская, ориентирована на регулирование, осуществляемое преимущественно общественными профессиональными организациями.

*Ключевые слова:* аудиторская деятельность, аудитор, нормативные акты, регулирование, инструменты регулирования.

*Annotation:* The world practice of auditing regulation is characterised by two main concepts. The first is the continental concept, which implies strict regulation and supervision of the audit activity by state bodies; it is adhered to by most countries of continental Europe (Germany, France, Austria, etc.) and Japan. The second concept is the British-American concept, which is oriented towards regulation carried out mainly by public professional organisations.

*Keywords:* audit activity, auditor, normative acts, regulation, regulatory instruments.

Для осуществления аудита необходимо наличие соответствующих нормативных актов и системы органов, которым поручены контрольные функции по проверке соблюдения законодательных требований аудиторами.

Разделение регулирования аудиторской деятельности связано с особенностями англосаксонского (общего) и романо-германского права. В странах, где действует общее право, таких как США и Великобритания, профессиональные саморегулируемые организации являются единственными

субъектами регулирования аудиторской деятельности. В Германии и Франции, где отсутствует закон об аудиторской деятельности, контроль за профессиональной деятельностью аудиторов осуществляется государством на основе стандартов, разработанных профессиональным сообществом.

В России существует смешанная система регулирования. С одной стороны, она базируется на государственном регулировании, а с другой – предоставляет широкие полномочия саморегулируемым организациям аудиторов, что делает ее похожей на континентальную модель.

Таким образом, регулирование аудиторской деятельности осуществляется через принятие законов и подзаконных актов государственными структурами, а также нормативных актов общественных организаций. В данной сфере выделяются четыре уровня правового регулирования аудиторской деятельности [4].

Первый уровень регулирования аудиторской деятельности в России представлен федеральными законами, такими как Закон РФ "Об аудиторской деятельности" и Закон РФ "О саморегулируемых организациях", а также другими нормативными актами, выпускаемыми государственными органами власти.

Второй уровень регулирования составляют национальный "Кодекс профессиональной этики аудиторов", федеральные стандарты аудиторской деятельности, а также различные нормативные акты и методические руководства, издаваемые федеральным органом государственного регулирования аудиторской деятельности.

Третий уровень регулирования включает нормативные акты, разработанные профессиональными аудиторскими объединениями. Эти акты включают в себя Кодексы профессиональной этики, стандарты и методические руководства, издаваемые объединениями в пределах их компетенции.

Четвертый уровень регулирования аудиторской деятельности состоит из правил внутреннего контроля качества, разработанных аудиторскими организациями и индивидуальными аудиторами, а также внутренних стандартов и методик.

В России надзор за аудиторской деятельностью осуществляют различные организации. Государственный регулятор аудиторской деятельности - Министерство финансов Российской Федерации, которому принадлежат функции выработки государственной политики в данной области, нормативно-правового регулирования, создания государственного реестра саморегулируемых организаций аудиторов и анализа состояния рынка аудиторских услуг.

В целях защиты интересов аудиторской профессии при Минфине России создан Совет по аудиторской деятельности, включающий представителей пользователей бухгалтерской отчетности, Минфина России, Банка России, Минэкономразвития России и СРОА.

Совет по аудиторской деятельности заседает по необходимости, но не реже одного раза в три месяца, а его члены принимают участие в работе на общественных началах.

Для подготовки решений Совета создан его Рабочий орган, в котором представлены представители всех саморегулируемых организаций аудиторов, руководитель единой аттестационной комиссии, Министерства финансов Российской Федерации и научной и педагогической общественности.

В заключение, Рабочий орган Совета заседает по необходимости, но не реже одного раза в месяц.

Закон № 307-ФЗ содержит положения, которые обеспечивают перераспределение полномочий по регулированию аудита путем создания саморегулируемых организаций аудиторов (СРОА) и передачи им некоторых функций по контролю аудиторской деятельности.

Целью создания профессиональных аудиторских объединений, включая СРОА, являются обеспечение условий для деятельности, защита интересов аудиторских сообществ, а также осуществление контроля качества работы аудиторов и проверка соблюдения профессиональной этики и правил аудиторской деятельности. Согласно Закону № 307-ФЗ и постановлению Правительства РФ от 22.11.2012 № 1202 "Положение о государственном надзоре за деятельностью СРОА", Минфин России осуществляет государственный контроль над СРОА. Наличие этих нормативных документов позволяет говорить о наличии иерархической системы, способной осуществлять эффективный контроль и надзор за деятельностью аудиторов для защиты интересов общества.

Полномочия, переданные СРОА государством, свидетельствуют о признании роли самоуправления в аудиторской деятельности и должны способствовать экономии ресурсов государства. В большинстве зарубежных стран существует одна национальная саморегулируемая организация аудиторов (за исключением Великобритании, где действуют три профессиональных объединения в соответствии с территориальной принадлежностью).

Модель самоуправления аудиторского сообщества в России отличается от мировой практики: в настоящее время действуют пять профессиональных аудиторских объединений - "Аудиторская Палата России", "Институт

Профессиональных Аудиторов", "Московская аудиторская палата", "Российская Коллегия аудиторов" и "Аудиторская Ассоциация Содружество".

Для успешного внедрения международных стандартов в российскую практику бухгалтерского учета и аудита необходимы качественные тексты на русском языке и соответствующая национальная профессиональная терминология. Важно соблюдать требования по переводу и воспроизведению стандартов, установленные организациями, разрабатывающими эти стандарты. Национальные профессиональные организации, в том числе российские СРОА, активно взаимодействуют с международными организациями по развитию международных стандартов.

Таким образом, активное участие национальных профессиональных организаций, включая российские СРОА, в работе профессиональных международных организаций по развитию МСФО и МСА является важным при внедрении и совершенствовании международных стандартов в России.

#### **Список литературы:**

1. Федеральный закон "Об аудиторской деятельности" от 30.12.2008 N 307-ФЗ (ред. от 24.07.2023 N 355-ФЗ)
2. Постановление Правительства РФ от 23 сентября 2002 г. № 696 «Об утверждении федеральных правил (стандартов) аудиторской деятельности» // Собрание законодательства РФ. - 2002. - № 39. - Ст. 3797.
3. Аудит и анализ хозяйственной деятельности предприятия. / Под ред. Л.П. Белых - М.: ЮНИТИ, 2020.
4. Аудит предприятия. Учебное пособие / Полисюк Г.Б., Кузьмина Ю.Д., Суханова Г.И.; М. – Экзамен, 2021.
5. Барышников Н.П. Организация и методика проведения общего аудита. 4-е изд. – М.: Финансы, 2023.
6. Бурцев В.В. Организация системы внутреннего контроля коммерческой организации. - М.: Экзамен, 2020.



## **ВЛИЯНИЕ СИСТЕМЫ ОЧИСТКИ БУРОВОГО РАСТВОРА НА ЭКОЛОГИЮ ПРОИЗВОДСТВА И ЭКОНОМИЧЕСКУЮ ЭФФЕКТИВНОСТЬ ПРЕДПРИЯТИЯ**

***Аннотация:** Коммерческий аспект систем очистки бурового раствора становится все более существенным, так как улучшение экологических свойств часто требует крупных первоначальных вложений, однако, долгосрочная экономическая выгода от применения систем очистки может перевесить первоначальные затраты.*

***Ключевые слова:** эколого-экономический эффект, нефтегазовая промышленность, опыт международных компаний.*

***Annotation:** The commercial aspect of mud treatment systems is becoming increasingly important as environmental improvements often require large initial investments, however, the long-term economic benefits of treatment systems may outweigh the initial costs.*

***Key words:** economic effect, oil and gas industry, experience of international companies.*

Экономический аспект систем очистки бурового раствора становится все более актуален, поскольку улучшение экологических характеристик часто требует значительных начальных инвестиций. Однако долгосрочные экономические выгоды от внедрения очистных систем могут перевешивать первоначальные затраты. Снижение издержек на утилизацию отходов, уменьшение штрафов за экологический ущерб и повышение эффективности процесса бурения за счет повторного использования буровых растворов - все это способствует улучшению общей экономической эффективности буровых операций.

В России и других странах с развитой нефтяной промышленностью регулирование в сфере экологии ужесточается, что вынуждает компании искать новые подходы к бурению, в том числе и через применение инновационных систем очистки бурового раствора. Такие системы способствуют не только сохранению окружающей среды, но и повышению

конкурентоспособности компаний на мировом рынке, открывая перед ними доступ к международным проектам и финансированию.

Традиционно для очистки буровых растворов использовались гравитационные отстойники, где осуществлялось осаждение крупных частиц, и шламовые насосы для перекачивания отходов. Дополнительные методы включали применение вибросит, обеспечивающих удаление мелких частиц, а также гидроциклонов для сепарации твердых фракций. Однако эти методы зачастую не обеспечивали полного удаления загрязнений и были связаны с необходимостью утилизации большого объема отходов.

Реализация и улучшение этих методов в российских условиях, а также анализ международного опыта показывает значительные отличия в технологиях и подходах к очистке, обусловленные как экономическими факторами, так и различными экологическими стандартами.

Вложения в экологически безопасные технологии очистки бурового раствора несут в себе значительные начальные затраты, однако, долгосрочный анализ показывает их экономическую целесообразность. Исследование, проведенное Роснефтью, показало, что начальные инвестиции в современное оборудование окупаются за счет снижения расходов на утилизацию отходов, компенсации за экологический ущерб и повышения эффективности бурения [1]. Например, системы замкнутого цикла позволяют сократить потребление воды до 75%, что существенно уменьшает затраты на водные ресурсы и упрощает процесс получения экологических разрешений.

Экологические штрафы в России и других странах могут оказывать существенное влияние на финансовое состояние добывающих компаний. Внедрение современных систем очистки позволяет не только снижать риск наложения штрафов, но и положительно влияет на репутацию компании, открывая доступ к международному финансированию и партнерствам. Кроме того, данные Росстата показывают, что компании, использующие экологически чистые технологии, в среднем демонстрируют на 15% большую производительность по сравнению с предприятиями, работающими по традиционным методикам [2].

Резюмируя, инвестиции в экологию в сфере бурения скважин не только способствуют устойчивому развитию и снижению вреда окружающей среде, но также обеспечивают значительные экономические преимущества для компаний, внедряющих эти технологии.

В России использование современных систем очистки бурового раствора находится в стадии роста. Компании вроде Роснефть и Газпром нефть внедряют передовые технологии очистки с целью снижения экологического ущерба и увеличения экономической отдачи. Результаты проектов в Ханты-

Мансийском автономном округе демонстрируют, что внедрение систем замкнутого цикла позволяет снижать затраты на ликвидацию отходов и повышать безопасность процессов [3].

Международный опыт, например, в Северной Америке и Северном море, показывает еще большую картину успеха. В регионах с более строгими экологическими нормами, как в Норвегии, компании достигли значительных успехов в сокращении экологического воздействия буровых операций с помощью этих систем. Использование технологий замкнутого цикла, таких как в компании Statoil, теперь стандарт в буровых проектах на шельфе [4].

В последние годы инновации в сфере очистки буровых растворов фокусировались на увеличении экологической безопасности и экономической эффективности процессов. Системы на базе центрифуг, ультрафильтрации и обратного осмоса обеспечивают более чистую переработку отходов. Например, использование многоступенчатых центрифуг позволяет эффективно отделять твердые частицы, существенно сокращая объем отходов [5]. Разработки в этой области предлагают улучшенное оборудование для мониторинга и управления процессами, что дает возможность оптимизации использования ресурсов и снижения затрат.

Системы замкнутого цикла представляют собой новаторский подход, позволяющий многократно использовать буровой раствор, минимизируя его утечку в окружающую среду. Эти системы включают в себя передовые методы очистки и рециркуляции, что приводит к значительному снижению потребления воды и предотвращению загрязнения почв и водоемов. Результаты исследований, проведенных компаниями вроде Schlumberger, показывают, что использование систем замкнутого цикла может сократить объем отходов до 90% [6].

Развитие технологий очистки бурового раствора также предполагает повышение эффективности бурения и снижение общих операционных затрат за счет повторного использования ресурсов. Предвидится, что дальнейшие исследования и инновации приведут к созданию более экономичных и экологичных буровых систем, которые будут отвечать требованиям устойчивого развития [7].

#### **Используемые источники:**

1. "Экономические выгоды использования систем замкнутого цикла", Роснефть, 2022.
2. Росстат, "Отчет о производстве отходов в РФ", 2022.
3. "Применение замкнутых систем очистки на месторождениях Западной Сибири", Нефтегаз России, 2020.

4. "Sustainable Drilling: Closed-Loop Systems in the North Sea", Petroleum Technology Quarterly, 2021.
5. "Advanced Centrifugation Technology for Improved Oil Recovery", Oilfield Technology, 2021.
6. Schlumberger, "Environmental Solutions for Well Drilling", 2022.
7. "Экологический прогресс в буровых технологиях", Международный журнал по бурению, 2023.

**УДК 658.5**

*Вознесенская С.Ю., студент  
3 курс, институт инженерно-экономического и гуманитарного  
образования  
Самарский государственный технический университет  
Россия, г. Самара*

## **ВЗАИМОСВЯЗЬ ЭКОЛОГИИ И РЫНКА СОВРЕМЕННОГО ОБОРУДОВАНИЯ ДЛЯ СИСТЕМ ОЧИСТКИ БУРОВОГО РАСТВОРА**

***Аннотация:** Бурение скважин на нефть играет важнейшую роль в обеспечении человечества необходимым энергоресурсом, однако данный процесс сопровождается значительными экологическими рисками. Одним из решений этой проблемы становится внедрение систем очистки бурового раствора, что позволяет сократить количество отходов и очистить используемый раствор. Таким образом, обеспечение экологической безопасности при добыче нефти становится ключевым элементом, основанном на эффективном применении современных технологий.*

***Ключевые слова:** эколого-экономический ущерб, нефтегазовая промышленность, опыт международных компаний.*

***Annotation:** Drilling for oil plays a vital role in providing humanity with the necessary energy resources, but this process is accompanied by significant environmental risks. One solution to this problem is the introduction of drilling mud cleaning systems, which reduces the amount of waste and cleans the mud used. Thus, ensuring environmental safety during oil production becomes a key element based on the effective use of modern technologies..*

***Key words:** environmental and economic damage, oil and gas industry, experience of international companies.*

Бурение скважин на нефть является одним из самых значимых, но в то же время и одним из наиболее воздействующих на окружающую среду

процессов в нефтяной промышленности. Важность устойчивости и экологической ответственности в этой сфере возрастает по мере того, как мировое сообщество уделяет всё больше внимания вопросам охраны окружающей среды. Буровые растворы, используемые для охлаждения бурового инструмента, стабилизации стенок скважин и выноса бурового шлама, могут содержать вредные химические вещества, которые при неправильном обращении наносят ущерб экосистемам.

Россия, обладая одними из крупнейших запасов нефти в мире и ведя активную разработку месторождений, стоит перед необходимостью минимизации экологического ущерба от буровых операций. Внедрение систем очистки бурового раствора, позволяющих сокращать количество отходов и очищать используемый раствор, становится ключевым элементом в обеспечении экологической безопасности добычи нефти.

Далее будет проведен анализ основ бурового процесса и буровых растворов, экологических вызовов, с которыми сталкиваются компании при бурении скважин, а также рассмотрены современное оборудование и методы очистки буровых растворов. Будет проведена оценка экономической эффективности таких инвестиций.

Буровые операции оказывают значительное воздействие на окружающую среду, начиная от нарушения ландшафта и заканчивая потенциальным загрязнением подземных вод и почвы буровыми отходами. Важнейшими экологическими аспектами являются предотвращение утечек углеводородов, управление образованием отходов и минимизация выбросов в атмосферу. Исследование, проведенное в рамках проекта "Drill and Environment" (2018), показало, что среди прочего, основным источником загрязнений являются нефтяные базы и необработанный буровой раствор [1].

Традиционно для очистки буровых растворов использовались гравитационные отстойники, где осуществлялось осаждение крупных частиц, и шламовые насосы для перекачивания отходов. Дополнительные методы включали применение вибросит, обеспечивающих удаление мелких частиц, а также гидроциклонов для сепарации твердых фракций. Однако эти методы зачастую не обеспечивали полного удаления загрязнений и были связаны с необходимостью утилизации большого объема отходов.

Реализация и улучшение этих методов в российских условиях, а также анализ международного опыта показывает значительные отличия в технологиях и подходах к очистке, обусловленные как экономическими факторами, так и различными экологическими стандартами.

В России, где нефтедобыча является ключевым сектором экономики, экологические риски усугубляются объемами производства и сложными

климатическими условиями. Согласно отчету Росприроднадзора, в 2020 году объем загрязняющих веществ, поступивших в поверхностные водные объекты с промышленными и бытовыми сточными водами, составил более 2 млн тонн [2]. Для сравнения, в США, следуя стандартам EPA, строгие регуляции существенно снижают риски загрязнения, что подтверждается исследованиями таких организаций, как American Petroleum Institute.

Анализируя данные других стран, можно заметить, что в Норвегии, например, действуют одни из самых строгих экологических норм в мире, что снижает уровень воздействия на Арктические моря. Норвежский Oil for Development Programme подчеркивает важность экологических стандартов в нефтяной отрасли [3].

Различия в экологических стандартах отражаются не только в уровне воздействия на окружающую среду, но и в экономической структуре отрасли. Российские компании сталкиваются с давлением со стороны международного сообщества и внутренних экологических групп, что вынуждает их инвестировать в разработку и внедрение новых технологий очистки буровых растворов.

Анализ статистических данных позволяет оценить текущее состояние и тенденции в сфере экологии буровых операций в России. В соответствии с данными Росстата, отрасль нефтедобычи в России производит более 1 миллиона тонн буровых отходов ежегодно [4]. Исследования, проведенные в рамках национальных проектов по экологии, показали, что внедрение систем очистки бурового раствора может сократить объем твердых отходов на 60-70%, что положительно сказывается на снижении загрязнения окружающей среды [5].

Международный опыт подтверждает положительный эффект от внедрения современных технологий. По данным Environmental Protection Agency (EPA) США, применение технологий очистки в буровых операциях приводит к сокращению загрязнений на 45% [6]. В Европейском Союзе, согласно статистике Eurostat, строгая экологическая политика и внедрение инновационных решений позволили уменьшить объем буровых отходов на 30% за последнее десятилетие [7].

Сравнительный анализ указывает на значительные различия в эффективности обработки буровых отходов, которые коррелируют с уровнем использования современных технологий очистки и строгостью экологических стандартов. Россия, имея одни из самых больших запасов углеводородов в мире, сталкивается с необходимостью улучшения экологической эффективности буровых операций, что подтверждается как внутренней экологической политикой, так и международными обязательствами.

Примеры из практики показывают, что применение экологически чистых технологий в бурении скважин приводит к значительному снижению негативного воздействия на окружающую среду и повышению экономической эффективности. Один из ярких примеров – деятельность компании "Лукойл", которая внедрила системы очистки на своем Варандейском месторождении в Арктике. В результате было достигнуто сокращение объема отходов на 40% и улучшение показателей безопасности труда [8].

Другой пример - работа "Газпром нефти" на месторождениях, где использование инновационного оборудования для очистки бурового раствора позволило снизить расход воды на 30% и твердых отходов на 50%, что положительно сказалось на сокращении затрат на утилизацию и повышении экологических стандартов [9].

Не менее показательным является анализ неудачных проектов, который дает ценные уроки для будущего. Например, в случае с нефтяной компанией "Роснефть", неполное соблюдение технологических процессов при бурении в Карском море привело к утечке буровых отходов, что повлекло за собой серьезные штрафы и повреждение репутации [10]. Этот случай подчеркивает важность строгого соблюдения экологических стандартов и правил эксплуатации оборудования.

Из этих примеров видно, что успех в области экологической безопасности буровых операций напрямую зависит от качества и полноты применяемых технологических решений, а также от строгости внутренних и международных экологических нормативов.

Будущее систем очистки бурового раствора обещает значительные инновации, направленные на повышение экологической эффективности и экономической выгоды. Технологические разработки, такие как автоматизация процессов, усовершенствованные материалы для фильтрации и улучшенные системы управления отходами, нацелены на минимизацию экологического воздействия бурения.

Исследования в области нанотехнологий позволяют создавать новые сорбенты и катализаторы для эффективного удаления загрязняющих веществ из буровых растворов. Прогресс в биотехнологиях способствует разработке биоразлагаемых буровых растворов, которые могут значительно уменьшить негативное воздействие на природные экосистемы [11].

С учетом текущих тенденций, потенциал снижения воздействия на окружающую среду выглядит обнадеживающе. Переход к системам замкнутого цикла и повышение стандартов очистки бурового раствора могут привести к почти полному исключению выбросов вредных веществ в

окружающую среду. Это, в свою очередь, сократит количество экологических катастроф и улучшит общее состояние природных ресурсов.

На основании проведенного анализа можно дать следующие рекомендации:

- Буровым компаниям следует продолжать инвестировать в разработку и внедрение современных систем очистки бурового раствора, уделяя особое внимание технологиям замкнутого цикла.

- Законодательная база должна стимулировать переход на экологически чистые технологии путем введения налоговых льгот и субсидий для компаний, осуществляющих экологические инновации в своих производственных процессах.

- Необходимо усилить контроль за соблюдением экологических норм и стандартов, включая регулярный мониторинг и оценку воздействия буровых операций на окружающую среду.

#### **Используемые источники:**

1. Environmental Impact Assessment, "Drill and Environment", 2018;
2. Отчет Росприроднадзора, 2020;
3. Oil for Development Programme, Norwegian Ministry of Foreign Affairs, 2019;
4. Росстат, "Отчет о производстве отходов в РФ», 2022;
5. Национальный проект "Экология", "Отчет по промышленным отходам", 2023;
6. Environmental Protection Agency (EPA), "Impact of Drilling Waste Management on Environmental Safety", 2022;
7. Eurostat, "Environmental Data Centre on Waste", 2023;
8. Лукойл, "Экологические инициативы Лукойл на Варандейском месторождении", 2022;
9. Газпром нефть, "Годовой экологический отчет", 2020-2023;
10. Министерство природных ресурсов и экологии РФ, "Инциденты и аварии на месторождениях Роснефти", 2021;
11. Журнал Нанотехнологий в нефтегазовой промышленности, "Нанотехнологии в бурении: новое поколение сорбентов", 2022.



*Федоренко Полина Николаевна  
студент 3 курса, факультета экономики ЮРИУ РАНХИГС г.*

*Ростова-на-Дону*

*Ли Алина Александровна*

*студент 3 курса, факультета экономики ЮРИУ РАНХИГС г.*

*Ростова-на-Дону*

*Научный руководитель: Филимонцева Елена Михайловна*

*кандидат экономических наук*

## **БУХГАЛТЕРСКАЯ ТЕХНОЛОГИЯ ПРОВЕДЕНИЯ И ОФОРМЛЕНИЯ ИНВЕНТАРИЗАЦИИ ОСНОВНЫХ СРЕДСТВ И НЕМАТЕРИАЛЬНЫХ АКТИВОВ**

***Аннотация:** Статья рассматривает технологию проведения и оформления инвентаризации ОС и НМА. Проведен анализ значения внедрения детального процесса инвентаризации и приведены его преимущества. Рассмотрен и расшифрован каждый этап проведения ревизии основных средств и нематериальных активов. Также приведены преимущества ввода современных технологий в проведение инвентаризации.*

***Ключевые слова:** инвентаризация, основные средства, бухгалтерский учет, документальное оформление результатов, нематериальные активы, автоматизация процессов, электронные отчеты, бизнес, проблемы контроля.*

***Annotation:** The article considers the technology of carrying out and registration of inventory of OS and IA. The analysis of the significance of the introduction of a detailed inventory process is carried out and its advantages are given. Each stage of the audit of fixed assets and intangible assets has been reviewed and deciphered. The advantages of introducing modern technologies into the inventory are also given.*

***Keywords:** inventory, fixed assets, accounting, documentation of results, intangible assets, automation of processes, electronic reports, business, control problems.*

Бухгалтерская инвентаризация основных средств и нематериальных активов — это ключевой процесс в учете, который помогает предприятиям следить за своим имуществом и правильно отражать его стоимость в финансовых отчетах. С течением времени технологии в сфере бухгалтерии также перетерпели изменения, и сегодняшние методы инвентаризации стали

более эффективными и точными благодаря использованию современных технологий.

Значение инвентаризации в бухгалтерском учете очень велико. Инвентаризация — это систематическое обновление информации о наличии и стоимости активов компании. Этот процесс обеспечивает точное отражение финансового положения организации и ее способности управлять ресурсами.

Также существуют определенные типы инвентаризаций, применяемые для разных видов и масштабов предприятия. Ниже представлены некоторые из них:

**Таблица 1**

**Сущность и условия проведения разных типов инвентаризации**

<b>Тип инвентаризации</b>	<b>Суть</b>
<b>Полная инвентаризация</b>	Такая инвентаризация охватывает проверку абсолютно всех товаров и других материальных ценностей в магазине. По своей сущности, такой вид инвентаризации занимает много времени и ресурсов и поэтому такую инвентаризацию желательно проводить раз в месяц или два месяца.
<b>Частичная инвентаризация</b>	Это инвентаризация, в рамках которой проверяется часть товаров. Например, вы можете проверить одну или две категории товаров. Как правило, при частичной инвентаризации выбираются те товарные категории, по которым происходит много продаж, списаний или других движений.
<b>Выборочная инвентаризация</b>	Здесь, вы проверяете конкретного материально-ответственного сотрудника. Вы можете проверить магазин, закрепленный за ним и провести полную или частичную инвентаризацию. Обычно такой тип инвентаризации проводится либо при сдаче дел сотрудником при увольнении, либо при наличии негативных сигналов или прецедентов, связанных с этим материально-ответственным лицом.
<b>Сплошная инвентаризация</b>	Такой вид проводится одновременно во всех магазинах и складах без исключения.
<b>Плановая инвентаризация</b>	Проводится по графику в указанные сроки, утвержденные менеджментом магазина.
<b>Внеплановая инвентаризация</b>	Проводится в силу сложившихся обстоятельств. Ее можно проводить при передаче дел от одного

	материально-ответственного лица другому, после стихийного бедствия, кражи и других непредвиденных обстоятельств.
<b>Повторная инвентаризация</b>	Опись продуктов, которая проводится, если возникли сомнения в достоверности, объективности, качестве проведенной инвентаризации.
<b>Контрольная инвентаризация</b>	Это инвентаризация, которая проводится повторно с целью проверки правильности проведения инвентаризации. Такие инвентаризации обычно проводятся с участием руководства и материально-ответственных лиц.

Главной задачей при инвентаризации нематериальных активов<sup>57</sup>, является, в первую очередь, проверка наличия документов, подтверждающих права организации на такие активы, к примеру:

- Патенты
- Авторские права
- Договор об отчуждении
- Свидетельства и тд.

Второй задачей является проверка правильности и своевременности отражения НМА в бухгалтерском учете.

Что касается инвентаризации основных средств, то, к сожалению, когда дело доходит до инвентаризации основных средств вашей организации, то, чего вы не знаете, может стоить значительных денег, снизить эффективность и даже привести к прекращению деятельности вашей организации. Часто организации не уделяют должного внимания инвентаризации своих основных средств. Они не задумываются о том, сколько они платят в виде страховки или налогов на имущество за активы, которые у организации есть или которых нет, и оказываются плохо подготовленными в случае катастрофы.<sup>58</sup>

Для ведения прибыльного бизнеса руководство должно иметь информацию о текущем местоположении, использовании, состоянии ремонта и полезности производственных активов. Финансовый директор несет фидуциарную ответственность за обеспечение наличия точных систем для предоставления этой информации. Единственный способ, который позволяет организации добиться этого, - внедрить передовой процесс инвентаризации, задокументировать его, постоянно контролировать и обновлять по мере возникновения изменений. Проблемы контроля ОС включают отсутствие

<sup>57</sup> Положение по бухгалтерскому учёту «Учёт нематериальных активов» ПБУ 14/2007

<sup>58</sup> Положение по бухгалтерскому учёту "Учёт основных средств" ПБУ 6/01 (Приказ Минфина от 30.03.10 №26н)

точной физической инвентаризации основных средств, а также неадекватные инструменты и ресурсы для поддержания точной инвентаризации в будущем. Внедрение детального процесса инвентаризации позволит организациям:

- Экономить время и деньги.
- Сократить количество краж.
- Улучшить планирование и бюджетирование.
- Устранить "призрачные активы".
- Выявить "зомби-активы".
- Восстановить в случае катастрофы.

Далее рассмотрим этапы проведения инвентаризации основных средств и нематериальных активов.<sup>59</sup>

### **1. Подготовка и планирование**

Первый этап, являющийся основополагающим шагом ко всей проверке, обозначает подготовку и планирование. Здесь определяются методы, используемые сотрудниками для подсчета активов, и разрабатывается план проведения. Перед началом ревизии директор издает – ИНВ-22 «Приказ о проведении инвентаризации».

### **2. Подсчет и фиксация данных**

На втором этапе производится подсчет и фиксация данных. Все это делает специальная комиссия, назначенная ранее, подписи которых будут нужны в документе «Инвентаризационная опись». Самое главное на этой ступени – корректно составить инвентаризационные описи данных о фактических остатках нематериальных активов или основных средств на момент проверки, чтобы избежать проблем в будущем. Благодаря инновациям, этот процесс может быть упрощен. С современными технологиями подсчет осуществляется с использованием мобильных устройств, штрих-кодов, RFID-меток и специализированных программ. Это повышает скорость и точность процесса, что очень важно в этой сфере.

### **3. Обработка данных и анализ**

На третьем этапе, собранные данные передаются в специализированные программы для бухгалтерии и учета, где проводится анализ стоимости активов и их соответствие бухгалтерским записям. Формируется сличительная ведомость. Заполняются акты и другие документы, которые поясняют расхождения между фактическими данными и учетными. Здесь формируются такие документы, как:

- ИНВ-1 Инвентаризационная опись основных средств
- ИНВ-19 — сличительная ведомость результатов инвентаризации

---

<sup>59</sup> Методические указания по инвентаризации, утвержденные Приказом Минфина от 13.06.1995 № 49.

- ИНВ-6 — акт инвентаризации ТМЦ, находящихся в пути
- ИНВ-5 — инвентаризационная опись ТМЦ, принятых на ответственное хранение
- ТОРГ-16 — акт о списании товаров

#### 4. Оформление отчетности

На этом этапе, после тщательного анализа данных об отклонениях, руководитель выдает приказ об утверждении результатов инвентаризации. Такой приказ является основанием для привлечения к ответственности виновных лиц и внесения соответствующих записей в бухгалтерский учет.

<sup>60</sup>Параллельно с этим, в бухгалтерскую ведомость ИНВ-26 вносятся все итоговые цифры по различным столбцам, включая:

- излишки,
- недостачи,
- испорченные товары,
- фиксирование пересортицы,
- суммы естественной убыли,
- суммы, которые должны быть списаны с виновных лиц,
- суммы сверх норм естественной убыли.

Документ, содержащий все эти данные, подписывается всеми участниками процесса. После этого, владелец или бухгалтерия имеют законные основания для взыскания убытков с виновных лиц. Таким образом, процесс инвентаризации завершается и документально оформляется.

Сейчас, оформление результатов инвентаризации, также стало более удобным с использованием электронных отчетов. Они легко внедряются в бухгалтерскую систему и обеспечивают документальное подтверждение проведенной инвентаризации.

При этом, необходимо выделить явные преимущества современных технологий в проведение инвентаризации:

1. **Точность данных:** Использование современных технологий уменьшает вероятность ошибок в данных, что повышает надежность финансовой отчетности.
2. **Эффективность:** Автоматизированные процессы позволяют проводить ревизию быстрее, освобождая время для других задач.
3. **Прозрачность:** Системы электронной отчетности обеспечивают прозрачность процесса инвентаризации для всех заинтересованных сторон.

---

<sup>60</sup> Федеральный закон от 06.12.2011 N 402-ФЗ "О бухгалтерском учете"

Организации, которые не проводят регулярную инвентаризацию, могут столкнуться с рядом серьезных проблем, которые могут негативно сказаться на ее эффективности и результативности.<sup>61</sup> Вот некоторые из них:

1. Неправильное учетное значение активов
2. Потеря и кражи
3. Неправильное управление запасами
4. Неправильное управление производством
5. Неправильное планирование бюджета

В целом, без проведения инвентаризации, компания рискует не только потерять контроль над своими активами, но и оказаться в непростой финансовой и конкурентной ситуации. Поэтому регулярная инвентаризация является важным инструментом управления и контроля в любой компании.

#### **Список литературы:**

1. Положение по бухгалтерскому учёту "Учёт основных средств" ПБУ 6/01 (Приказ Минфина от 30.03.10 №26н) [Электронный ресурс]. URL: ПОЛОЖЕНИЕ ПО БУХГАЛТЕРСКОМУ УЧЕТУ "УЧЕТ ОСНОВНЫХ СРЕДСТВ" ПБУ 6/01 \ КонсультантПлюс (consultant.ru)
2. Положение по бухгалтерскому учёту «Учёт нематериальных активов» ПБУ 14/2007. [Электронный ресурс]. URL: ПОЛОЖЕНИЕ ПО БУХГАЛТЕРСКОМУ УЧЕТУ "УЧЕТ НЕМАТЕРИАЛЬНЫХ АКТИВОВ" (ПБУ 14/2007) \ КонсультантПлюс (consultant.ru)
3. Козлова Е.П., Байченко Т.Н., Галанина Е.Н. Бухгалтерский учет в организациях. - М.: Экономика, 2014.-280с.
4. Методические указания по инвентаризации, утвержденные Приказом Минфина от 13.06.1995 № 49. [Электронный ресурс]. URL: Приказ Минфина РФ от 13.06.1995 N 49 (ред. от 08.11.2010) "Об утверждении Методических указаний по инвентаризации имущества и финансовых обязательств" \ КонсультантПлюс (consultant.ru)
5. Федеральный закон от 06.12.2011 N 402-ФЗ "О бухгалтерском учете". [Электронный ресурс]. URL: Федеральный закон "О бухгалтерском учете" от 06.12.2011 N 402-ФЗ (последняя редакция) \ КонсультантПлюс (consultant.ru)

---

<sup>61</sup> Козлова Е.П., Байченко Т.Н., Галанина Е.Н. Бухгалтерский учет в организациях. - М.: Экономика, 2014.-280с.

# АКТУАЛЬНЫЕ ВОПРОСЫ ПОЛИТИКИ И ПРАВА

УДК 347.2

*Шварц Е.В.*

*студент*

*2 курс магистратуры,*

*направление «Юриспруденция»*

*Негосударственное образовательное частное учреждение высшего*

*образования «Московский финансово-промышленный*

*университет «Синергия»*

*Россия, г. Москва*

## АКТУАЛЬНЫЕ ПРОБЛЕМЫ ВЕЩНОГО ПРАВА В РОССИИ

***Аннотация:** Данная статья посвящена актуальным проблемам в сфере вещного права, рассматриваемого российским законодательством. В статье также рассматриваются новые вызовы, с которыми сталкиваются собственники и пользователи имущества. В целом, статья представляет собой обзор современных проблем, требующих внимания специалистов в области вещного права.*

***Ключевые слова:** вещное право, право, право собственности, ограниченное вещное право, современные вызовы,*

***Annotation:** This article is devoted to topical issues in the field of property law, considered by Russian legislation. The article also discusses the new challenges faced by property owners and users. In general, the article is an overview of modern problems that require the attention of specialists in the field of property law.*

***Key words:** property law, law, property right, limited property law, modern challenges.*

Важнейшим элементом гражданского права является вещное право. Вещное право — это отрасль права, регулирующая отношения, связанные с владением, пользованием и распоряжением вещами. Оно устанавливает права и обязанности субъектов по отношению к вещам (движимым и недвижимым), а также определяет способы и порядок приобретения, передачи и ограничения прав на вещи.

Так, одни авторы, среди которых И.А. Покровский, полагают, что вещное право — это «господство лица над вещью, иными словами, это юридическая связь между лицом и самой вещью» [1, с. 161]. Основываясь на данном определении, можно сделать вывод о том, что вещным правом регулируются отношения между вещью и самим лицом. Другие авторы полагают, что «вещное право регулирует отношения между лицами по поводу вещи» [2, с. 33].

Некоторые авторы, помимо указанных выше, признаков вещных прав считают их бессрочность [3, с. 65].

На основании выделенных признаков, можно дать следующее определение вещного права: вещным признается право, которое возникает в отношении вещи, не препятствующие удовлетворять в определенном объеме правомочий, установленном ГК РФ [4], свой интерес без посредства других лиц.

Категория вещного права включает в себя: право собственности, которое является весомым и самым широким по объему правомочий и другие ограниченные вещные права.

Ключевым институтом вещного права выступает право собственности, проблемы которого следует затронуть. Во-первых, оно хронологически появилось раньше, во-вторых, это право объединяет абсолютные правомочия лица по отношению к вещи, в-третьих, именно право собственности является исходным правом. Несмотря на то, что российский законодатель отвел центральное место институту собственности, однако он не сумел дать ему детальную правовую регламентацию, в связи с чем в правоприменительной практике возникают разнообразные сложности. Даже классическое право собственности в современных реалиях требует дополнительного внимания. Как отмечает профессор Е.А. Суханов, в современном гражданском праве понятие «право собственности» размывается «широким пониманием собственности» и включением в него «интеллектуальной собственности», «безналичных денег», «бездokumentарных ценных бумаг», «цифровых активов» [5, с. 23]. Кроме этого, появляются специфические объекты. Например, некоторые авторы предлагают биоматериал признавать вещью, и соответственно, законодательно закрепить правомочия его собственника [6].

Ограниченные вещные права — это права на чужую вещь, у которой уже есть собственник. Они ограничены по содержанию и ограничивают правомочия собственника вещи. Ограниченные вещные права являются производными от права собственности. Обременение вещи сохраняется и при смене собственника имущества.



Известны два основных вида ограниченных вещных прав: право хозяйственного ведения (ст. 294 ГК РФ) и право оперативного управления (ст. 296 ГК РФ). Право хозяйственного ведения предполагает, что лицо может осуществлять владение и распоряжение объектом недвижимости с целью получения дохода. Право оперативного управления, в свою очередь, позволяет лицу осуществлять управление объектом недвижимости и принимать решения относительно его использования в рамках обычного хозяйственного оборота. Ограниченные вещные права этими видами не исчерпываются, также к ним относят право пожизненного наследуемого владения земельным участком (ст. 265 ГК РФ), право постоянного пользования земельным участком (ст. 269 ГК РФ), сервитуты (ст. 274, 277 ГК РФ).

Объектами вещных прав в российском праве являются индивидуально определенные вещи. Объектами ограниченных вещных прав (если не считать залог) являются недвижимые вещи. В классической доктрине, недвижимость - это только земельные участки, а находящиеся на них здания, строения, сооружения не являются самостоятельными объектами, они лишь составные

части земельного участка [7, с. 104]. До сих пор встречается точка зрения, что «ограниченные вещные права — это фрагменты права собственности (вычитание из права собственника)» [8, с. 720].

В данной статье я опишу наиболее актуальные проблемы в области вещного права. Вот некоторые из них:

Недостаточная защита прав собственников недвижимости. Нередко возникают случаи незаконного захвата или ограничения прав на недвижимость. Это может привести к неопределенности владения и возникновению споров.

Сложности в регистрации прав на недвижимость. Процесс может быть длительным и сложным. Бюрократические процедуры, отсутствие единой базы данных и несовершенство системы регистрации могут затруднять получение правовой защиты.

Несовершенство законодательства. Это может приводить к различным толкованиям и спорам между сторонами, а также затруднять судебное разрешение конфликтов.

Недостаточная прозрачность и защита прав арендаторов. В сфере аренды недвижимости возникают проблемы с неправомерным повышением арендной платы, невыполнением условий договора и недостаточной защитой прав арендаторов.

Современные вызовы. Например, вопросы, связанные с цифровыми активами, криптовалютами и электронными ресурсами, требуют адаптации и

развития вещного права. Изучение этих проблем позволяет разработать соответствующие нормы и регулирования.

Правоотношения, связанные с ограниченными вещными правами и правом собственности, регулируются Гражданским кодексом РФ, а также специальными законами и нормативными актами. Юридическая ответственность за нарушение таких прав предусматривает возможность иска о защите нарушенных прав, включающий компенсацию ущерба и возмещение морального вреда.

Возможные пути решения проблем связанной с вещным правом: усиление законодательного регулирования вещного права, уточнение прав и обязанностей сторон, упрощение и ускорение процедур регистрации и перехода вещных прав, развитие механизмов гарантированной правовой защиты вещных прав (создание специальных институтов или органов, которые будут заниматься рассмотрением споров и защитой вещных прав граждан).

Кроме того, развитие технологий также может сыграть значительную роль в улучшении ситуации в области вещного права. Внедрение электронных реестров, цифровых подписей и других технологий может обеспечить большую прозрачность и безопасность в сделках с недвижимостью, что в свою очередь поможет снизить конфликты и споры.

Вещное право имеет свою специфику и особенности в различных странах. Изучение проблем вещного права позволяет анализировать и сравнивать правовые системы разных стран, а также вносить изменения и дополнения в национальное законодательство

Таким образом, подводя итоги данной статьи улучшение ситуации в сфере вещного права возможно при условии комплексного подхода, объединения усилий всех заинтересованных сторон и адаптации к современным вызовам. Надеюсь, что решение проблем вещного права станет приоритетом для общества и государства, и благодаря этому будущее будет светлее в этой важной сфере правовых отношений.

#### **Использованные источники:**

1. Покровский И.А. Основные проблемы гражданского права (по изданию 1917 г.). - М.: Статут, 2009 С. 161.
2. Литвинцева А.Ю. Подходы к определению понятия вещные права //Современные проблемы правотворчества и правоприменения. Материалы Всероссийской научно-практической конференции. - М., 2019 С. 31- 34.
- 3.Попкова Н.П. Признаки вещных прав // Вестник Южно-Уральского государственного университета. Серия: Право. 2017 Т. 17 № 2 С. 63 - 69.
4. Гражданский кодекс РФ (часть первая) от 30.11.1994 № 51 - ФЗ (ред.

от 09.03.2021) // Собрание законодательства РФ. 1994 № 32 Ст. 3301.

5. Суханов Е.А. Конституция Российской Федерации 1993 г. и проблемы права собственности // Вестник московского университета. - Серия 11: право. – 2019. - № 3. - С. 21 - 29.

6. Фатхи В.И. О правовом статусе органов и тканей человека в гражданском обороте // ЮП. - 2020. - №4(95). - <https://cyberleninka.ru/article/n/opravovom-statuse-organov-i-tkaney-cheloveka-v-grazhdanskom-oborote> (дата обращения: 12.11.2023).

7. Зайцев Д.М. К вопросу об ограниченных вещных правах //Гражданское законодательство РФ: история и современное состояние, тенденции и перспективы развития. Сборник научно-практических статей. - Краснодар, 2020 С. 101 – 105.

8. Федотов А.В. Право оперативного управления и хозяйственного ведения в системе ограниченных вещных прав // Colloquium-journal. 2019 № 24 С. 75 – 76.

**УДК 343.352**

*Цибер Кирилл Евгеньевич,  
студент 2 курса, факультет «Институт права»  
Уфимский университет науки и технологии  
Россия, г. Уфа  
Научный руководитель: Рудман Марк Наумович,  
к.и.н. доцент кафедры теории государства и права.*

## **АНТИКОРРУПЦИОННАЯ ЭКСПЕРТИЗА НОРМАТИВНЫХ ПРАВОВЫХ АКТОВ, РЕГУЛИРУЮЩИХ ГОСУДАРСТВЕННУЮ ГРАЖДАНСКУЮ СЛУЖБУ РОССИЙСКОЙ ФЕДЕРАЦИИ**

***Аннотация:** в статье анализируются ключевые аспекты антикоррупционной экспертизы, ее цели и принципы организации. Основное внимание уделяется устойчивым мерам в борьбе с коррупцией, а также роли государства в предотвращении коррупции и обеспечении социальных функций. В работе подчеркивается важность антикоррупционной экспертизы как средства для выявления и устранения коррупционных элементов в нормативных правовых актах, а также необходимость сотрудничества между органами власти и гражданским обществом в этом процессе. Результаты антикоррупционной экспертизы позволяют предложить рекомендации по улучшению законодательства с целью снижения риска коррупции в сфере государственной гражданской службы.*

**Ключевые слова:** Антикоррупционная экспертиза, Государственная гражданская служба, Меры в борьбе с коррупцией, Социальные функции.

**Abstract:** *the article analyzes the key aspects of anti-corruption expertise, its goals and principles of organization. The focus is on sustainable measures in the fight against corruption, as well as the role of the state in preventing corruption and ensuring social functions. The work emphasizes the importance of anti-corruption expertise as a means to identify and eliminate corrupt elements in regulations, as well as the need for cooperation between authorities and civil society in this process. The results of the anti-corruption examination allow us to offer recommendations for improving legislation in order to reduce the risk of corruption in the public civil service.*

**Key words:** *Anti-corruption expertise, State civil service, Measures in the fight against corruption, Social functions.*

В соответствии с взглядами О.Е. Плехановой, антикоррупционная стратегия представляет собой разработку и последовательное воплощение широкого спектра мер, исходя из фундаментальных конституционных основ государства. Ее цель заключается в устранении или сведении к минимуму факторов и условий, порождающих и питающих коррупцию в различных областях общественной жизни<sup>62</sup>.

Важно отметить, что данное определение не включает в себя уголовное преследование лиц, замешанных в коррупционных практиках. Это умышленно сделано, поскольку эффективная антикоррупционная политика направлена на усиление деятельности государственных структур, включая механизмы юридического воздействия. В этом контексте, расследование и судебное преследование коррупционеров представляет собой обыденную задачу судебной системы. Тем не менее, необходимо учесть, что на начальных этапах реализации антикоррупционной стратегии могут быть применены временные меры, такие как создание специализированных антикоррупционных прокуратур и судов.

Этапы формирования антикоррупционной стратегии начинаются с тщательной диагностики распространенности коррупции (подробно освещенной в предыдущей части исследования). Затем следует разработка общей стратегии, при этом важно заметить, что иногда в практике властных органов термин "стратегия" используется для обозначения обыденных программ, считая, что это делает представленный документ более авторитетным. Однако такой подход упускает из виду, что программа - это

---

<sup>62</sup> См. Плеханов О.Е. Проблемы антикоррупционной политики. Нижний Новгород: Типография ООО Стимул-СТ, 2022. С. 114.

перечень действий, в то время как стратегия представляет собой общие принципы руководства действиями. Пример из истории подтверждает это: слова Юлия Цезаря "Пришел, увидел, победил".

Последующим этапом является разработка ключевых элементов антикоррупционной стратегии. Этот этап имеет смысл для любого государства, даже если текущий уровень коррупции считается незначительным. Однако конкретные меры, включенные в каждое направление (блок), не могут быть универсальными. Кроме того, содержание направлений антикоррупционной стратегии должно регулярно корректироваться не только на основе результатов конкретных мероприятий, но и на основе исследований коррупции, проводимых в рамках регулярного мониторинга уровня и структуры коррупции в целом, а также на отдельных коррупционных рынках. Дополнительно ценны исследования мотивации коррупционного поведения и анализ непосредственных и косвенных экономических потерь.

Для более глубокого постижения конкретных явлений и процессов необходимо анализировать составляющие и элементы, из которых они состоят. Это особенно актуально для новых понятий, введенных в научное и практическое обращение, вроде антикоррупционной политики. Однако следует учитывать, что различные критерии могут привести к различной классификации составных частей антикоррупционной политики.

К примеру, принятие законов в качестве единовременных мер не всегда приводит к существенным изменениям в области коррупции. В таких случаях антикоррупционная политика предусматривает анализ неэффективности и на основе этого анализа либо коррекцию данных мер, либо их отмену в пользу других подходов. В то же время, устойчивые меры включают: разработку антикоррупционной программы на определенный период, содержащей основные направления действий; разработку планов по борьбе с коррупцией на конкретный период, которые конкретизируют антикоррупционную программу; контроль и коррекцию реализации антикоррупционной программы и планов; деятельность специализированных органов по борьбе с коррупцией; правопорядок, осуществляющий выявление, предотвращение и расследование коррупционных преступлений; судебную практику в отношении ответственности за коррупцию; работу контролирующих органов (как, например, контрольно-ревизионные комиссии) и мониторинг состояния коррупции в разных аспектах (территориальных, отраслевых, функциональных) с применением статистических, социологических и других методов; оценку эффективности институтов власти в борьбе с коррупцией; образование и просвещение населения по антикоррупционным вопросам.

Заметно, что устойчивые меры являются универсальными для разных стран, а также независимы от масштабов коррупции и политической и экономической структуры. Государства выполняют разнообразные функции, которые выражают основные задачи и направления их деятельности, детализируя сущность государства как формы организации общества.

Традиционные функции, такие как оборона, национальная безопасность, поддержание общественного порядка, остаются типичными и в наше время. Новые функции, вроде социальных, таких как обязательное образование, бесплатное здравоохранение, социальное обеспечение и страхование, также характерны для современного государства. Данные функции остаются значимыми, даже в глобализированном мире, и нашли свое отражение в понятии "социальное государство".

Для более глубокого понимания и предотвращения коррупционных явлений антикоррупционная экспертиза нормативных правовых актов и их проектов считается эффективным средством. Статья 1 Федерального закона № 172 устанавливает, что под антикоррупционной экспертизой подразумеваются проекты законов и подзаконных актов, которые создают предпосылки для необоснованно широкого применения исключений из общих правил, а также содержат неопределенные или обременительные требования, способствуя проявлению коррупции<sup>63</sup>.

Согласно определению Кузнецова А.М., коррупциогенные факторы включают положения нормативных правовых актов, которые могут создать условия для коррупционных практик, стать основой коррупционных деяний или допустить их легитимность<sup>64</sup>.

Статья 2 того же закона устанавливает принципы организации антикоррупционной экспертизы, включая обязательность, оценку взаимосвязи с другими нормативными актами, объективность и проверяемость результатов экспертизы, а также компетентность экспертов и сотрудничество с различными органами.

Антикоррупционная экспертиза проводится над проектами федеральных законов, указов Президента РФ, постановлений Правительства РФ, нормативных правовых актов федеральных органов исполнительной власти, органов государственной власти субъектов РФ и муниципальных уставов. Это происходит с участием прокурора Российской Федерации, который имеет право оценки нормативных актов на соответствие правам и

---

<sup>63</sup> Федеральный закон от 17 июля 2009 года № 172-ФЗ «Об антикоррупционной экспертизе нормативных правовых актов и проектов нормативных правовых актов» // Официальный интернет-портал правовой информации [Электронный ресурс]. URL:<http://www.pravo.gov.ru/> (дата обращения: 01.08.2023).

<sup>64</sup> Кузнецов А.М. Этика государственной и муниципальной службы учеб. 2-е изд. перераб. и доп. М. : Юрайт, 2019. С. 127.

свободам человека и гражданина, а также другим аспектам, связанным с законодательством. Антикоррупционная экспертиза играет важную роль в предотвращении коррупции, и для успешной ее реализации необходимо вовлечение квалифицированных специалистов и сотрудничество между органами исполнительной власти, государственными органами, органами местного самоуправления и гражданским обществом<sup>65</sup>.

Министерство юстиции России осуществляет антикоррупционную экспертизу проектов федеральных законов, проектов указов Президента РФ и проектов постановлений Правительства РФ, которые разрабатываются федеральными органами исполнительной власти и другими государственными органами и организациями. Экспертиза проводится в ходе правовой экспертизы указанных документов. Данное мероприятие также включает в себя антикоррупционную экспертизу проектов концепций, технических заданий на разработку проектов федеральных законов и официальных отзывов на проекты федеральных законов. Нормативные правовые акты федеральных органов исполнительной власти, органов государственной власти субъектов РФ, а также муниципальные уставы и муниципальные правовые акты о внесении изменений в уставы муниципальных образований подвергаются антикоррупционной экспертизе при процессе их государственной регистрации. Также антикоррупционная экспертиза применяется при мониторинге и применении нормативных правовых актов субъектов Российской Федерации<sup>66</sup>.

Эксперты, занимающиеся данной антикоррупционной экспертизой, включают независимых экспертов, включающих научные учреждения, вузы, экспертов-правоведов, работающих индивидуально или в коллективе, а также специалистов из международных организаций. Экспертная работа направлена на выявление факторов, повышающих коррупциогенность документа. Такие факторы включают, например, широкие дискреционные полномочия, недостаточную четкость компетенции, завышенные требования для реализации права, злоупотребление правом заявителя и другие<sup>67</sup>.

Оценка проводимой экспертизы включает анализ соответствия документа требованиям закона, объективное и всестороннее изучение документа, а также предоставление прогнозных оценок развития

---

<sup>65</sup> Севрюгин К.В. Противодействие коррупции в системе государственной гражданской службы Российской Федерации: административно-правовое исследование // Тюменский журнал правовой информации. 2018. №4. С. 18.

<sup>66</sup> Гладких В.И. Противодействие коррупции на государственной службе: учебное пособие для бакалавриата, специалитета и магистратуры. 2-е изд., пер. и доп. М.: Юрайт. 2019. С. 328.

<sup>67</sup> Иванова Д.Ю. Методы противодействия коррупции в российской федерации Научное сообщество студентов XXI столетия. Общественные науки. 2017. № 10. С. 64.

законодательства в соответствующей сфере и предложений по его совершенствованию.

Экспертное заключение оформляется в письменной форме и подписывается всеми экспертами, участвующими в проведении антикоррупционной экспертизы. После этого оно направляется заказчику с целью практической реализации. В содержании документа, отражающего результаты экспертизы на предмет коррупциогенности, обязательно включаются рекомендации по улучшению проекта нормативного правового акта. Это заключение подлежит обязательному рассмотрению соответствующим органом, организацией или должностным лицом.

Таким образом, антикоррупционная экспертиза представляет собой комплекс мероприятий, направленных на выявление системы нормативных правовых актов (а также их проектов), направленных на предотвращение коррупционного потенциала отдельных нормативных актов. Ее целью является выявление таких формулировок в существующих нормативных актах и их проектах, которые могут способствовать необоснованному применению исключений из общего правила или широкому усмотрению. Прокуратура Российской Федерации, Министерство юстиции России, органы, организации, их должностные лица, а также институты гражданского общества и граждане обладают полномочиями по проведению антикоррупционной экспертизы в соответствии с действующим законодательством.

#### **Список литературы:**

1. Гладких В.И. Противодействие коррупции на государственной службе: учебное пособие для бакалавриата, специалитета и магистратуры. 2-е изд., пер. и доп. М.: Юрайт. 2019. С. 328.
2. Иванова Д.Ю. Методы противодействия коррупции в российской федерации Научное сообщество студентов XXI столетия. Общественные науки. 2017. № 10. С. 64.
3. Кузнецов А.М. Этика государственной и муниципальной службы учеб. 2-е изд. перераб. и доп. М. : Юрайт, 2019. С. 127.
4. Плеханов О.Е. Проблемы антикоррупционной политики. Нижний Новгород: Типография ООО Стимул-СТ, 2022. С. 114.
5. Севрюгин К.В. Противодействие коррупции в системе государственной гражданской службы Российской Федерации: административно-правовое исследование // Тюменский журнал правовой информации. 2018. №4. С. 18.
6. Федеральный закон от 17 июля 2009 года № 172-ФЗ «Об антикоррупционной экспертизе нормативных правовых актов и проектов



нормативных правовых актов» // Официальный интернет–портал правовой информации [Электронный ресурс]. URL:<http://www.pravo.gov.ru/> (дата обращения: 01.08.2023).

**УДК 346.546.1**

*Волкова А.И., студент  
3 курс, ЮМЗ-301, кафедра гражданского права и процесса  
Института права ФГБОУ ВО «ЧелГУ»  
Россия, г. Челябинск*

## **АНТИМОНОПОЛЬНЫЕ ТРЕБОВАНИЯ К ОПИСАНИЮ ОБЪЕКТА ЗАКУПКИ ЛЕКАРСТВЕННЫХ ПРЕПАРАТОВ**

***Аннотация:** В статье рассматривается правовая природа требований к описанию объекта закупки лекарственных препаратов, выявлены особенности нормотворческой деятельности в области совершенствования информационно-классификационных систем для лекарственных препаратов. В работе определены пределы осуществления права лечебного учреждения на формирование требований к закупаемым препаратам, а также проведен анализ судебной практики в сфере закупок оригинальных и дженериковых лекарственных препаратов.*

***Ключевые слова:** медицинские учреждения, лекарственное обеспечение, государственные закупки, объект закупки, ЕСКПЛ, оригинальные лекарственные препараты, дженерики.*

***Annotation:** The article examines the legal nature of the requirements for the description of the object of procurement of medicines, identifies the features of standard-setting activities in the field of improving information and classification systems for medicines, defines the limits of the right of a medical institution to form requirements for purchased drugs, and analyzes judicial practice in the procurement of original and generic medicines.*

***Key words:** medical institutions, drug provision, public procurement, object of purchase, ESCPL, original medicines, generics.*

При реализации закупочной деятельности в лечебно-профилактических учреждениях необходимо одновременно выполнять две противоречивые задачи. Во-первых, в результате закупки необходимо получить качественные лекарственные препараты при минимальных затратах. Во-вторых, важно выполнить конкурентные требования контрактного и антимонопольного законодательства, которые заключаются в том, что при составлении

технического задания на закупку лекарственного препарата необходимо задать однозначные и конкретные характеристики продукта, при этом не конкретизировав производителя и не указав страны происхождения<sup>68</sup>.

В ряде решений ФАС значимые для ЛПУ с точки зрения эффективности и безопасности лекарственной терапии характеристики рассматриваются как барьер для поставки эквивалентных медикаментов и ограничение конкуренции. К таким характеристикам относятся указанные в техническом задании точная дозировка, формы введения препаратов, лекарственные формы, остаточный срок годности, температура хранения, а также вспомогательные вещества в составе лекарственных препаратов<sup>69</sup>. Так, 18 июля 2022 г. по делу № А60-22407/2022 Арбитражный суд Свердловской области поддержал решение ФАС, не смотря на то, что заказчик ссылался на инструкцию по медицинскому применению лекарственных препаратов, в соответствии с которой применение вакцины "Рота-V-Эйд" производства ООО «Фарм Эйд Лтд» (дженерик) исключает возможность сочетать введение данной вакцины одновременно с вакциной для профилактики пневмококковой инфекции, в связи с чем своевременность вакцинации против пневмококковой инфекции детей первого года жизни будет снижаться. Оригинальный препарат «РотаТек» производства Мерк Шарп и ДоумКорп, который планировала закупить больница, позволяет эффективнее вакцинировать детей первого года жизни, являющихся группой риска по пневмококковой инфекции, а также возможна вакцинация данным препаратом недоношенных детей, которые являются группой риска по заболеваемости ротавирусной инфекцией. Однако эти доводы не были приняты во внимание ни ФАС, ни судебной инстанцией как значимые<sup>70</sup>. Федеральная антимонопольная служба РФ, а также Министерство экономического развития РФ неоднократно отмечали, что закупка лекарственных препаратов по торговому наименованию при проведении аукционов не допускается<sup>71</sup>.

---

<sup>68</sup>Белозор Ф.И. Закупки для государственных нужд: гармонизация добросовестной конкуренции и экономической эффективности // Государственное и муниципальное управление. Ученые записки. - 2021. - № 1. - С. 93

<sup>69</sup>Добрынина И.Ю., Юрченко Н.В., Быкова Е.А. Проблемы обеспечения лекарственными препаратами людей, страдающих сахарным диабетом // Вестник СурГУ. Медицина. -2018. - №2 (36). -С. 53

<sup>70</sup>Решение от 18 июля 2022 г. по делу № А60-22407/2022:СудАкт.ру (sudact.ru)

<sup>71</sup>Борзова М. Закупка по МНН или закупка по торговому наименованию? // Ремедиум. – 2017. -№4. -С.27

В деле № А62-895/2022 ЛПУ удалось отстоять право на закупку оригинального препарата «Диспорт», используемого для лечения фокальной спастичности у взрослых и детей. В Решении от 16 июня 2022 г. Арбитражный суд Смоленской области указал, что в разделе "Группы взаимозаменяемости ЛП" из ЕСКЛП для препарата "ботулинический токсин типа А-гемагглютинин комплекс" 500 ЕД отсутствуют эквивалентные лекарственные формы и дозировки, что указывает на невзаимозаменяемость препарата «Диспорт» и исключает возможность закупки дженерикового препарата «Релатокс»<sup>72</sup>. На дату проведения спорного аукциона в законную силу вступило Постановление Правительства Российской Федерации от 05.09.2020 № 1360 "О порядке определения взаимозаменяемости лекарственных препаратов для медицинского применения", пунктом 2 которого установлено, что взаимозаменяемость лекарственного препарата определяется Министерством здравоохранения Российской Федерации на основе заключения комиссии экспертов федерального государственного бюджетного учреждения по проведению экспертизы лекарственных средств о взаимозаменяемости лекарственных препаратов для медицинского применения<sup>73</sup>. Поскольку жизненный цикл лекарственных препаратов не ограничен взаимодействием «поставщик – потребитель», актуален вопрос об унификации данных сведений. Для ввода ЛС в обращение производитель должен пройти процедуру регистрации в уполномоченном органе исполнительной власти — в настоящее время — Министерство здравоохранения РФ. В рамках данной процедуры в РФ в разные годы были установлены различные требования к полноте и структуре описания ЛС. В настоящее время единственным официальным источником сведений о ЛС, допущенных к обращению на территории РФ является ГРЛС МЗ РФ. Однако, как информационный ресурс для автоматизации сферы обращения ЛС он абсолютно непригоден<sup>74</sup>.

В связи с тем, что данные сведения не могут быть погружены в ГРЛС, так как они отличаются от информации, содержащейся в официальных бланках документов, МЗ РФ при технической поддержке государственной корпорации «Ростех», Россия, был создан новый информационный ресурс для обеспечения стандартизованными сведениями о ЛП всех участников фармацевтического рынка: Единый справочник–каталог

---

<sup>72</sup>Решение от 16 июня 2022 г. по делу № А62-895/2022  
Арбитражный суд Смоленской области

<sup>73</sup>Постановление Правительства РФ от 5 сентября 2020 г. N 1360 "О порядке определения взаимозаменяемости лекарственных препаратов для медицинского применения"

<sup>74</sup>Кошечкин К.А., Романов Б.К., Олефир Ю.В. Стандартизация описания лекарственных средств // Российский медицинский журнал. – 2019. -№ 25(1). -С. 37

ЛП (ЕСКЛП)<sup>75</sup>. Правовые основы создания и функционирования ЕСКЛП (единый справочник-каталог лекарственных препаратов) заложены Постановлением Правительства РФ от 05.05.2018 № 555 «О единой государственной информационной системе в сфере здравоохранения»<sup>76</sup>. Согласно Письму Минздрава России от 17.11.2020 №18–2/И/2-1759 «О применении ЕСКЛП в ЕИС» сведения из ЕСКЛП необходимо применять как на этапе подготовки документации о закупке лекарственных препаратов, так и на этапе заключения и исполнения контракта на поставку лекарственных препаратов<sup>77</sup>. С 01.03.2022 года ИАС (информационно-аналитическая подсистема мониторинга и контроля в сфере закупок ЛП для государственных и муниципальных нужд) функционирует в соответствии с Положением о единой государственной информационной системе в сфере здравоохранения, утвержденным Постановлением Правительства РФ от 09.02.2022 № 140 «О единой государственной информационной системе в сфере здравоохранения»<sup>78</sup>. Данным актом закреплено, что ЕСКЛП является частью единой государственной информационной системы в сфере здравоохранения (далее — ЕГИС), формируется в ИАС на основании сведений из государственного реестра лекарственных средств для медицинского применения (ГРЛС), государственного реестра предельных отпускных цен производителей на ЛП, включенные в перечень жизненно необходимых и важнейших ЛП (ГРПОЦ)<sup>79</sup>.

Интерес представляет решение Арбитражного суда Поволжского округа от 26 мая 2022 г по делу № А49-5979/2021, в котором было поддержано право ЛПУ закупить оригинальный препарат «СпириваРеспимат», используемый для лечения хронической обструктивной болезни легких, в силу того, что в ЕСКЛП содержится только один зарегистрированный лекарственный препарат с МНН тиотропия бромид в лекарственной форме раствор для ингаляций – с торговым наименованием Спирива Респимат с дозировкой 0,0025мг/доза. Следовательно, заказчик в описании товара не мог указать иную дозировку. При иных характеристиках дозировки лекарственного препарата его поставка была бы невозможна. Доводы антимонопольного органа, о том, что заказчиком при описании объекта закупки обозначены иные

---

<sup>75</sup>Кошечкин К.А., Романов Б.К., Олефир Ю.В. Стандартизация описания лекарственных средств // Российский медицинский журнал. – 2019. -№ 25(1). -С. 38

<sup>76</sup>Постановление Правительства РФ от 5 мая 2018 г. № 555 «О единой государственной информационной системе в сфере здравоохранения»

<sup>77</sup>Письмо Минздрава России от 17.11.2020 N 18-2/И/2-17599 «О применении ЕСКЛП в ЕИС»

<sup>78</sup>Постановление Правительства РФ от 9 февраля 2022 г. N 140 «О единой государственной информационной системе в сфере здравоохранения»

<sup>79</sup>Карпов О.Э., Никитенко Д.Н., Нуштаева Е.М. Единый справочник-каталог лекарственных препаратов: способы применения и интеграции с информационными системами медицинской организации //

Вестник Национального медико-хирургического Центра им. Н. И. Пирогова. – 2020. - № 3. -С. 97

характеристики, указывающие на конкретного производителя лекарственного препарата, а также об отсутствии в документации обоснования необходимости указания характеристик, предусмотренных подпунктами «в» - «и» пункта 5 Постановления Правительства Российской Федерации от 15.11.2017 № 1380, отклонены судом кассационной инстанции в силу того, что лекарственная форма и дозировка, указанные заказчиком при описании объекта закупки, не являются иными характеристиками по существу, они подлежат обязательному указанию при описании лекарственного препарата в соответствии с перечнем из пункта 2 Постановления Правительства Российской Федерации от 15.11.2017 № 1380<sup>80</sup>. П.4 постановления Правительства Российской Федерации от 04.09.2020 № 1357 «Об утверждении Правил использования информации о взаимозаменяемых лекарственных препаратах для медицинского применения и дачи разъяснений по вопросам взаимозаменяемости лекарственных препаратов для медицинского применения, а также о внесении изменения в особенности описания лекарственных препаратов для медицинского применения, являющихся объектом закупки для обеспечения государственных и муниципальных нужд» установлено, что в соответствии с особенностями описания лекарственных препаратов для медицинского применения, являющихся объектом закупки для обеспечения государственных и муниципальных нужд, утвержденными постановлением Правительства Российской Федерации от 15 ноября 2017 г. № 1380 «Об особенностях описания лекарственных препаратов для медицинского применения, являющихся объектом закупки для обеспечения государственных и муниципальных нужд», заказчиками используется информация о взаимозаменяемых лекарственных препаратах при описании в извещении и документации о закупке лекарственных препаратов, являющихся объектом закупки для обеспечения государственных и муниципальных нужд. При описании объекта закупки лекарственных препаратов для медицинского применения, информация о взаимозаменяемости которых содержится в указанном перечне, не допускается устанавливать требования к критериям взаимозаменяемости лекарственных препаратов, предусмотренным частью 2 статьи 27.1 Федерального закона «Об обращении лекарственных средств», если такие требования влекут за собой несоответствие описанию объекта закупки одного или нескольких лекарственных препаратов, включенных в одну группу взаимозаменяемости с лекарственными препаратами, соответствующими описанию объекта закупки. Таким образом, Заказчик в

---

<sup>80</sup>Постановление от 26 мая 2022 г. по делу № А49-5979/2021:СудАкт.ру (sudact.ru)

качестве эквивалентных лекарственных форм может установить только те лекарственные формы, информация о которых указана в ЕСКЛП.

Закупка оригинального препарата Гонал-Ф, производства Мерк Сероно, используемый для лечения бесплодия, стала предметом двух судебных разбирательств в разных регионах страны. В постановлении от 24 марта 2023 г. по делу № А48-5279/2022 девятнадцатый арбитражный апелляционный суд поддержал право ЛПУ на закупку оригинального препарата, отменив решение УФАС. По мнению антимонопольного органа, описание объекта закупки лишило возможности участия в закупке поставщиков, которые могли предложить к доставке лекарственный препарат с торговым наименованием Примапур производителя ООО «Завод Медсинтез» (дженерик). В приложении к извещению об осуществлении закупки были указаны 4 формы выпуска ЛП Гонал-Ф, одна из которых («лиофилизат для приготовления раствора для подкожного введения») не может быть заменена дженериковой формой. Суд апелляционной инстанции пришел к выводу о том, что позиция антимонопольного органа основана на предположениях об ограничении участников закупки в результате объединения в одну закупку четырех форм требуемого препарата, что ФАС не удалось доказать<sup>81</sup>.

Арбитражный суд Кабардино-Балкарской Республики Решением от 5 декабря 2022 г. по делу № А20-1807/2022 также поддержал лечебное учреждение, определив, что лекарственный препарат «Фоллитроп» (дженерик) не является эквивалентным лекарственному препарату «Гонал Ф», а значит его лекарственная форма и дозировка (Лиофилизат для приготовления раствора для внутримышечного и подкожного введения 75 МЕ) не могли быть указаны в описании объекта закупки как эквивалентные лекарственной форме и дозировке «Гонал-Ф» (Лиофилизат для приготовления раствора для подкожного введения 0,0055 мг) по позиции 2, а сам лекарственный препарат «Фоллитроп» и вовсе не мог быть предложен в рамках рассматриваемой закупки<sup>82</sup>.

Антимонопольный орган не обладает специальными познаниями в области здравоохранения, в связи с чем вопрос о правомерности обоснования потребности заказчика в конкретном препарате остается вопросом доказывания. В то же время анализировать практику антимонопольного органа и судов необходимо в динамике, так как при изменении нормативной базы может измениться и вектор развития правоприменительной практики<sup>83</sup>.

---

<sup>81</sup> Постановление от 24 марта 2023 г. по делу № А48-5279/2022: СудАкт.ру (sudact.ru)

<sup>82</sup> Решение от 5 декабря 2022 г. по делу № А20-1807/2022: СудАкт.ру (sudact.ru)

<sup>83</sup> Борзова М. Закупка по МНН или закупка по торговому наименованию? // Ремедиум. – 2017. - №4. - С.29

В этой связи представляет интерес постановление Арбитражного суда Западно-Сибирского округа от 23 июля 2019 г. по делу № А75-14637/2018. Кассационная жалоба антимонопольного органа заключалась в том, что установленные заказчиком в аукционной документации требования к объему наполнения препарата с международным непатентованным названием Тобрамицин первичной упаковки – 4 мл ограничивает количество участников закупки, так как указанному объему наполнения первичной упаковки соответствует только один лекарственный препарат с торговым наименованием «Брамитоб» производства КъезиФармацевтичи С.П.А. (Италия), являющийся оригинальным лекарственным препаратом. Судами первой, апелляционной и кассационной инстанций установлено, что указание заказчиком в аукционной документации на необходимость поставки установленного объема обусловлено необходимостью лечения пациентов детского возраста с диагнозом муковисцидоз. Постановлением Правительства Российской Федерации от 15.11.2017 № 1380 утверждены особенности описания лекарственных препаратов для медицинского применения, являющихся объектом закупки для обеспечения государственных и муниципальных нужд. Подпунктом «в» пункта 5 Особенности закреплено, что при описании объекта закупки не допускается указывать объем наполнения первичной упаковки лекарственного препарата. Вместе с тем согласно пункту 6 Особенности описание объекта закупки может содержать указание на данные характеристики в случае, если не имеется иной возможности описать лекарственные препараты. При этом документация о закупке должна содержать обоснование необходимости указания таких характеристик, что и было указано заказчиком при описании объекта закупки размещено заказчиком на официальном сайте [www.zakupki.gov.ru](http://www.zakupki.gov.ru) 25.05.2018<sup>84</sup>.

В Письме Минздрава России от 14.02.2018 № 418/25-5 «О направлении ответов на часто задаваемые вопросы о лекарственных препаратах для медицинского применения, являющихся объектом закупки для обеспечения государственных и муниципальных нужд», указано, что пункт 6 Особенности описания лекарственных препаратов для медицинского применения, являющихся объектом закупки для обеспечения государственных и муниципальных нужд, утвержденных Постановлением Правительства Российской Федерации от 15.11.2017 № 1380, изложен в соответствии с нормами Закона о контрактной системе, форма обоснования определяется заказчиком самостоятельно в зависимости от тех характеристик, которые ему

---

<sup>84</sup> Постановление от 23 июля 2019 г. по делу № А75-14637/2018:СудАкт.ру ([sudact.ru](http://sudact.ru))

необходимо предусмотреть в документации о закупке. Так, решением от 22 мая 2023 г. по делу № А12-2634/2023 Арбитражный суд Волгоградской области установил, что установленные в описании объекта закупки (натрия хлорид «в полимерной таре не содержащей в своем составе ПВХ, занимающей устойчивое вертикальное положение портами вверх, с двумя отдельными стерильными портами, под которыми находится резиновый диск, каждый из портов по отдельности запечатан фольгой, при вскрытии одного порта стерильность второго сохраняется, возможность контроля инфузии на всем ее протяжении, наличие свободного объема дополнительные характеристики требуемого к поставке товара) обусловлены спецификой лечебного процесса (онкологический центр), требованиями безопасности, медицинскими показаниями пациентов, с учетом условий хранения и использования, в целях предупреждения случаев внутрибольничной инфекции, а также экономической эффективности при применении. Данное решение иллюстрирует подход правоприменительной практики в отношении пределов осуществления права лечебного учреждения на формирование требований к закупаемым препаратам на основе клинической практики и собственного опыта заказчика. Антимонопольный орган, в свою очередь, отметил, что при оценке сходного терапевтического эффекта следует руководствоваться позицией медицинских работников, непосредственно осуществляющих взаимодействие с данным лекарственным препаратом. Иногда правоприменитель сам просит заказчика представить статистическую информацию и данные его клинической практики для обоснования потребности<sup>85</sup>.

Таким образом, при формировании технического задания, выборе того или иного препарата и определении условий его поставки заказчик учитывает определенные особенности течения заболевания пациентов, поскольку в отношении отдельных пациентов эффективность лекарственных средств не является одинаковой. С учетом требования указывать лекарственные препараты по международному непатентованному названию, это единственная возможность для ЛПУ закупить оригинальные лекарственные препараты, патентная защита которых закончилась и на рынке присутствуют дженериковые копии, юридически признанные равноценными оригинальным препаратам.

---

<sup>85</sup> Борзова М.А. Применение данных реальной клинической практики при обосновании требований к предмету закупок // Реальная клиническая практика: данные и доказательства. – 2021. - №1. -С. 17



### Использованные источники:

1. Постановление Правительства РФ от 9 февраля 2022 г. N 140 «О единой государственной информационной системе в сфере здравоохранения»
2. Постановление Правительства РФ от 5 сентября 2020 г. N 1360 «О порядке определения взаимозаменяемости лекарственных препаратов для медицинского применения»
3. Письмо Минздрава России от 17.11.2020 N 18-2/И/2-17599 «О применении ЕСКЛП в ЕИС»
4. Белозор Ф. И. Закупки для государственных нужд: гармонизация добросовестной конкуренции и экономической эффективности // Государственное и муниципальное управление. Ученые записки. - 2021. - № 1. - С. 93–101. - Текст: электронный // URL: <https://cyberleninka.ru/article/n/zakupki-dlya-gosudarstvennyh-nuzhd-garmonizatsiya-dobrosovestnoy-konkurentsii-i-ekonomicheskoy-effektivnosti?ysclid=lp5ni88n3454921836>
5. Борзова М. Закупка по МНН или закупка по торговому наименованию? // Ремедиум. – 2017. -№4. -С.26-31. Текст: электронный // URL: <https://cyberleninka.ru/article/n/zakupka-po-mnn-ili-zakupka-po-torgovomu-naimenovaniyu?ysclid=lpkydghwi5878480597>
6. Борзова М.А. Применение данных реальной клинической практики при обосновании требований к предмету закупок // Реальная клиническая практика: данные и доказательства. – 2021. - №1. -С. 16–20. - Текст: электронный // URL: <https://cyberleninka.ru/article/n/zakupka-po-mnn-ili-zakupka-po-torgovomu-naimenovaniyu?ysclid=lpkydghwi5878480597>
7. Добрынина И.Ю., Юрченко Н.В., Быкова Е.А. Проблемы обеспечения лекарственными препаратами людей, страдающих сахарным диабетом // Вестник СурГУ. Медицина. -2018. - №2 (36). -С. 52–55. - Текст: электронный // URL: <https://cyberleninka.ru/article/n/problemy-obespecheniya-lekarstvennyimi-preparatami-lyudey-stradayuschih-saharnym-diabetom?ysclid=lpkyb2qz4n427418098>
8. Карпов О.Э., Никитенко Д.Н., Нуштаева Е.М. Единый справочник-каталог лекарственных препаратов: способы применения и интеграции с информационными системами медицинской организации // Вестник Национального медико-хирургического Центра им. Н.И. Пирогова. – 2020. - № 3. -С. 96–101. - Текст: электронный // URL: <https://cyberleninka.ru/article/n/edinyy-spravochnik-katalog-lekarstvennyh-preparatov-sposoby-primeneniya-i-integratsii-s-informatsionnymi-sistemami-meditsinskoy?ysclid=lpkyghvdo720488583>

9. Решение от 18 июля 2022 г. по делу № А60-22407/2022: СудАкт.ру (sudact.ru)

10. Постановление от 26 мая 2022 г. по делу № А49-5979/2021: СудАкт.ру (sudact.ru)

11. Постановление от 24 марта 2023 г. по делу № А48-5279/2022: СудАкт.ру (sudact.ru)

12. Решение от 5 декабря 2022 г. по делу № А20-1807/2022: СудАкт.ру (sudact.ru)

13. Постановление от 23 июля 2019 г. по делу № А75-14637/2018: СудАкт.ру (sudact.ru)

### **УДК 34.01**

**Тахарова П.М., магистрант  
Ростовский институт (филиал)  
Всероссийского государственного университета юстиции  
(РПА Минюста России)  
Россия, г. Ростов-на-Дону**

## **ВЗГЛЯДЫ СОВЕТСКИХ УЧЕНЫХ НА НОРМЫ СОВЕТСКОГО ПРАВА В КОНТЕКСТЕ ДОКТРИНЫ СОЦИАЛИСТИЧЕСКОГО ПРАВОПОНИМАНИЯ**

**Аннотация:** в статье приводятся взгляды советских ученых на нормы советского права в контексте доктрины социалистического правопонимания. Автор приходит к выводу о том, что взгляды советских правоведов всецело были обусловлены социально-экономическими факторами развития нового советского государства. Система права отражала единовластие советов, несмотря на то, что в ряде моментов основатели советского права допускали дискуссии относительно направлений развития некоторых отраслей советского законодательства.

**Ключевые слова:** государство, право, экономика, социализм, социалистическое правопонимание, правовое сознание, социалистическая законность.

**Annotation:** the article presents the views of Soviet scientists on the norms of Soviet law in the context of the doctrine of socialist legal understanding. The author comes to the conclusion that the views of Soviet jurists were entirely determined by the socio-economic factors of the development of the new Soviet state. The legal system reflected the autocracy of the councils, despite the fact that at some points

*the founders of Soviet law allowed for discussions regarding the directions of development of certain branches of Soviet legislation.*

**Key words:** *state, law, economics, socialism, socialist legal understanding, legal consciousness, socialist legality.*

Советское право, возникшее в недрах социалистического подхода к правопониманию, всегда отличалось пестротой взглядов его авторов и сторонников. При этом политика большевиков и политической элиты нового государства, возникшего после революции 1917 г. по поводу определения генеральной линии партии в вопросах о праве, не всегда приносила успех. Дело в том, что социалистическое право и соответствующее ему правосознание было настолько уникальным и неповторимым явлением, что современники априори не могли быть едиными в своих взглядах. Это обуславливалось начальными этапом построения советских правовых норм, первыми шагами по практической реализации марксистских идей в новом государстве большевиков.

Вместе с тем, общие принципы понимания государства, экономики и права были сравнительно однообразными, поскольку базировались на учении К. Маркса и Ф. Энгельса (а также ряда иных, менее известных авторов).

Основными задачами теоретического плана, которые предстояло решать советским правоведам, были проблемы создания новых юридических дисциплин, разработки принципиально иной (отличной от имперской) системы юридического образования, выработка правовых принципов и решение вопроса о революционной целесообразности (последняя должна была рано или поздно уйти на смену законности и целесообразности в традиционном понимании этих терминов).

Основателями советской юриспруденции традиционно считаются П.И. Стучка, Е.Б. Пашуканиса, А.Я. Вышинский, М.А. Рейснера и целый ряд иных правоведов. Именно они, в числе прочих, решали вопросы, связанные как с разработкой и принятием советских норм права, так и с их реализацией (и в первую очередь, с их применением с новой советской правовой действительности).

Здесь также случали отступления от генеральной линии партии. Например, при разработке и принятии Декрета №1 «О суде», по словам П.И. Стучка, основной концепцией права была выбрана не марксистская концепция, а психологическое учение Л.И. Петражицкого об интуитивном праве (это было изначально немислимо, если учесть, что советское государство ничего буржуазного или старого имперского не принимало). Однако известная теория Л.И. Петражицкого о том, что право есть компиляция

«императивно-атрибутивных переживаний» не получила поддержки у теоретиков доктрины советского права, несмотря на её одобрение в лице профессора Рейснера.<sup>86</sup>

Противники М.А. Рейснера утверждали, что было бы идеологической ошибкой утверждение о том, что социалистическое и буржуазное государство имеют в себе сходство по правовой системе.<sup>87</sup>

В отечественной историко-правовой науке считается, что новшества в юриспруденции после свершения социалистической революции начались в нашей стране после окончания эпохи военного коммунизма, в момент перехода к форме государственного социализма. Началом эпохи юридической мысли можно считать моменты выхода работ П.И. Стучка.

Еще один важный аспект заключается в том, что при определении доктрины права нельзя забывать и опыт разработки и принятия Гражданского кодекса РСФСР. В этом плане перед разработчиками этого документа стояла дилемма о внедрении или забвении элементов буржуазного права, которые в зарубежных странах доказывали свою эффективность, а в советском государстве могли быть оспорены. Поэтому для недопущения указанных рисков, советские правоведы ограничили и оградили советское гражданское право от возможных заимствований элементов буржуазных законодательств.

В этом плане интересна позиция Е.Б. Пашуканиса, который главной проблемой считал исключение из текста упоминаний о том, что вся власть принадлежит советам. К тому же предстояло решить ряд проблем в области юридической техники советского закона (к примеру, допустить распространительное толкование положений кодекса).<sup>88</sup>

Дискуссии продолжились и далее, когда необходимо было развивать взаимоотношения государственных органов. Ряд большевиков полагали, что развитие высших органов власти ВЦИК и СНК идет в сторону сближения к западноевропейским моделям.<sup>89</sup> Другие считали, что советская система развивается в рамках единовластия и нет особых противоречий в этом.<sup>90</sup>

Таким образом, подводя вывод анализу взглядов советских ученых на нормы советского права в контексте доктрины социалистического

---

<sup>86</sup> Рейснер М.А. Теория Л.И. Петражицкого, марксизм и социальная идеология / М.А. Рейснер. - С.-Петербург: типография т-ва "Общественная польза", 1908. - 239 с.

<sup>87</sup> Рейснер М.А. Право: Наше право. Чужое право. Общее право / М. Рейснер. – Л.; М.: Государственное издательство, 1925. – 276 с.

<sup>88</sup> Пашуканис Е.Б. Избранные произведения по общей теории права и государства. Сайт. URL: <https://www.twirpx.com/file/919802/grant/> (дата обращения: 19.10.23).

<sup>89</sup> Бурнацева З.М., Есиева Ф.К. Учреждение и развитие советской модели «функциональная концентрация» взаимодействия высших органов государственной власти (1917 - 1924 гг.) // «Государственная власть и местное самоуправление», 2017. № 7 // Доступ из справочной правовой системы «Консультант Плюс».

<sup>90</sup> Гурвич Г.С. Основы советской Конституции. 5-е изд. М.; Л., 1926. С. 82, 176. Доступ из справочной правовой системы «Консультант Плюс».

правопонимания, следует подчеркнуть, что взгляды советских правоведов в целом были обусловлены социально-экономическими факторами развития нового советского государства. Система права отражала единовластие советов, несмотря на то, что в ряде моментов основатели советского права допускали дискуссии относительно направлений развития некоторых отраслей советского законодательства.

#### **Использованные источники:**

1. Рейснер М.А. Теория Л.И. Петражицкого, марксизм и социальная идеология / М. А. Рейснер. - С.-Петербург: типография т-ва "Общественная польза", 1908. - 239 с.

2. Рейснер М.А. Право: Наше право. Чужое право. Общее право / М. Рейснер. – Л.; М.: Государственное издательство, 1925. – 276 с.

3. Пашуканис Е.Б. Избранные произведения по общей теории права и государства. Сайт. URL: <https://www.twirpx.com/file/919802/grant/> (дата обращения: 19.10.23).

4. Бурнацева З.М., Есиева Ф.К. Учреждение и развитие советской модели «функциональная концентрация» взаимодействия высших органов государственной власти (1917 - 1924 гг.) // «Государственная власть и местное самоуправление», 2017. № 7 // Доступ из справочной правовой системы «Консультант Плюс».

5. Гурвич Г.С. Основы советской Конституции. 5-е изд. М.; Л., 1926. С. 82, 176. Доступ из справочной правовой системы «Консультант Плюс».

*Магистрант 2 курса Саратовской государственной юридической академии направления «Уголовно-правовое противодействие угрозам государственной безопасности» Института магистратуры  
Россия, г. Саратов*

*Научный руководитель: Пономаренко Елена Валерьевна -  
доцент, кандидат юридических наук, доцент кафедры уголовного и  
уголовно-исполнительного права ФГБОУ ВО «СГЮА»*

## **ВОЗМОЖНОСТИ ПРИЗНАНИЯ ЦИФРОВЫХ ФИНАНСОВЫХ АКТИВОВ ПРЕДМЕТОМ И СРЕДСТВОМ СОВЕРШЕНИЯ ПРЕСТУПЛЕНИЯ**

***Аннотация:** научная статья посвящена исследованию ЦФА и применению законодательства его регулирующего. Обозначена необходимость внесения соответствующих изменений в Уголовный кодекс РФ. Затронута проблема признания цифровых финансовых активов в качестве имущества подлежащего судебной защите.*

***Ключевые слова:** цифровые финансовые активы, криптовалюта, судебная защита цифровых финансовых активов.*

***Abstract:** the scientific article is devoted to the study of DFA and the application of legislation regulating it. The need to make appropriate changes to the Criminal Code of the Russian Federation is indicated. The problem of recognizing digital financial assets as property subject to judicial protection is touched upon.*

***Key words:** digital financial assets, cryptocurrency, judicial protection of digital financial assets.*

Цифровые финансовые активы (далее-ЦФА) получают широкое внедрение в преступную деятельность организованных групп и преступных сообществ. Большое распространение имеют коррупционные преступления с помощью использования цифровых финансовых активов. Также широко используются ЦФА в совершении преступлений в сфере незаконного оборота наркотических средств, преступлений экстремисткой и террористической направленности, банкротства, уклонения от уплаты налогов, хищения ЦФА. Основной опасностью использования ЦФА служит их анонимность. [1]

Статус цифровых финансовых активов регулятивным законодательством определен. Регулируется данная сфера ФЗ «О цифровых

финансовых активах»<sup>91</sup>. Однако для целей уголовного права статус цифровых финансовых активов определен неоднозначно и вызывает вопросы у правоприменительных органов и судов общей юрисдикции [2, с. 3]. Открытым остается вопрос может ли выступать предметом или средством совершения преступления ЦФА, если определить законного владельца не всегда возможно. Обладают ли ЦФА судебной защитой в уголовном праве. Существует ли возможность конфискации ЦФА.

Исходя из теории уголовного права предмет хищения имеет три признака: экономический, физический и юридический [3, с. 316]. Основная проблема с ЦФА связана с физическим и юридическим признаком. Физический признак в современных условиях развития информационно-коммуникационных технологий не обязательно должен присутствовать. Например, безналичные денежные средства признаются имуществом в преступлениях, связанных с хищением. Для юридического признака важна связь ЦФА с законным владельцем, исходя из которого и может осуществляться судебная защита [4, с. 412]. Согласно статье 14 ФЗ «О цифровых финансовых активах» субъекты не вправе использовать цифровую валюту за товары, выполняемые работы, оказываемые услуги. Статья 6 данного закона содержит положение о том, что требования, связанные с цифровой валютой, подлежат судебной защите при условии уведомления о фактах обладания ЦФА в порядке, установленном законодательством Российской Федерации о налогах и сборах. Как усматривается из положений указанного закона, судебной защите подлежат только те ЦФА, о которых субъект уведомил налоговые органы в соответствии с действующим порядком.

Однако исходя из действующей судебной практики эти положения зачастую не соблюдаются. Например, приговором Сургутского городского суда Ханты-Мансийского автономного округа – Югры от 23 ноября 2021 г. двое граждан Российской Федерации осуждены за мошенничество и неправомерный доступ к компьютерной информации. Указанные граждане ввели потерпевшего в заблуждение, пообещав ему обменять BTC-е код на российские рубли. В результате чего, потерпевший, используя свою учетную запись на сайте с целью обмена, принадлежащего ему BTC-е кода на 10 000 USD (Долларов США) на российские рубли, в личном сообщении передал злоумышленникам BTC-е код на 10 000 USD. Согласно заключению эксперта, рыночная стоимость ЦФА составляла 821 100 рублей 00 копеек. Осужденные

---

<sup>91</sup> Федеральный закон от 31.07.2020 №259-ФЗ «О цифровых финансовых активах, цифровой валюте и о внесении изменений в отдельные законодательные акты Российской Федерации» // СПС «Консультант плюс».

зачислили полученный ВТС-е код на счет своей учетной записи, тем самым похитили его и в дальнейшем распорядились им по своему усмотрению. Потерпевшему причинен материальный ущерб в крупном размере на сумму 821 100 рублей 00 копеек. Гражданский иск потерпевшего удовлетворен на 305 859 рублей, в остальной части разъяснено, что иск может быть рассмотрен в порядке гражданского судопроизводства. Как видно из указанного приговора, ЦФА признан предметом преступления и был защищен в судебном порядке. Однако информации в приговоре об уведомлении налоговых органов о принадлежности ЦФА потерпевшему не имеется.

На уровне охранительного законодательства ЦФА не имеют нормативной основы [5, с.122]. Однако практика правоприменительных и судебных органов диктует необходимость в урегулировании данной сферы на уровне охранительного законодательства. Упоминаются ЦФА в Постановлении Пленума Верховного Суда РФ от 07.07.2015 N 32<sup>92</sup>, в котором закреплено положение о том, что предметом преступлений, предусмотренных статьями 174 и 174.1 УК РФ, могут быть в том числе и денежные средства, преобразованные из виртуальных активов (криптовалюты), приобретенных в результате совершения преступления.

Но несмотря на фактическое признание ЦФА имуществом, хотя и преобразованного из виртуальных активов, имеется и судебная практика по непризнанию ЦФА в качестве имущества подлежащего судебной защите [6, с.190]. Интересным с этой точки зрения представляется апелляционное определение Санкт-Петербургского городского суда от 23 ноября 2020 г. Двое граждан РФ были осуждены за вымогательство. Из объема предъявленного обвинения суд исключил похищенную ими криптовалюту на общую сумму 55 197 841 рубль 82 копейки. Согласно позиции суда, криптовалюта в соответствии с гражданским законодательством не является объектом гражданских прав, так как не отнесена к вещам, включая наличные деньги и документарные ценные бумаги, иному имуществу, в том числе безналичным денежным средствам, в связи с чем не может выступать предметом хищения. Таким образом, суд однозначно указывает, что ЦФА не могут подлежать судебной защите, при этом игнорируя положения регулятивного законодательства. Однако суд не учитывает в данном случае правоприменительную и судебную практику, ограничился формальным подходом к доводам прокурора о не запрещенности оборота ЦФА. Также суд не исследовал вопроса законности владения ЦФА, как того требует

---

<sup>92</sup> Постановление Пленума Верховного Суда РФ от 07.07.2015 N 32 (ред. от 26.02.2019) "О судебной практике по делам о легализации (отмывании) денежных средств или иного имущества, приобретенных преступным путем, и о приобретении или сбыте имущества, заведомо добытого преступным путем" // СПС «Консультант плюс».



регулятивное законодательство, не проверил уведомил ли потерпевший налоговые органы о владении ЦФА.

Основная проблема с ЦФА заключается в отсутствии консенсуса правоохранительных органов и финансового регулятора по поводу содержания статуса ЦФА и внесения изменений в ст. 128 Гражданского кодекса РФ, которые бы дали однозначный ответ. При таком исходе вносить изменения в уголовное законодательство нет необходимости. Но количество преступлений совершаемых с помощью ЦФА только увеличиваются, это диктует необходимость приспособления охранительного законодательства.

Таким образом, для устранения правовых вопросов и сложившейся неоднозначной судебной практики и процедуры изъятия ЦФА в результате совершения преступления назрела необходимость внесения изменений в примечания по соответствующим составам преступлений, которые совершаются с использованием ЦФА, внесения изменений в главу о конфискации имущества, отнесение к предметам и средствам совершения преступления ЦФА.

#### **Список использованных источников:**

1. Портал правовой статистики Генеральной прокуратуры Российской Федерации // <http://crimestat.ru> (дата обращения: 20.11.2023)
2. Науменко О.А, Бутяева Н.А. Криптовалюта как предмет и средство совершения преступления // <https://cyberleninka.ru/article/n/kriptovalyuta-kak-predmet-i-sredstvoversheniya-prestupleniy-2> (дата обращения: 20.11.2023)
3. Уловное право России Части Общая и Особенная: учебник для бакалавров /отв. ред. А.И. Рарог. – Москва.: Проспект, 2013. – 316 с.
4. Коренная А.А, Тыдыкова Н.В. Криптовалюта как предмет и средство совершения преступления // Всероссийский криминологический журнал. 2019. Т. 13, № 3. С. 412.
5. Голикова А.В. Пандемический кризис и уголовная политика: экспертная оценка законодательных инноваций // Вестник Саратовской государственной юридической академии. – 2021. – № 4(141). – С. 121-129.
6. Пономаренко Е.В. Совершение преступлений с использованием электронных или информационно-телекоммуникационных сетей: вопросы законодательной регламентации // Государство и право в изменяющемся мире: 30 лет конституционного развития: Материалы Всероссийской научно-практической конференции, Нижний Новгород, 23 марта 2023 года. – г. Нижний Новгород: ООО "Печатная Мастерская РАДОНЕЖ", 2023. – С. 186-191.

*Салаев Раджаб Салаевич*  
*Студент института магистратуры,*  
*2 курса, Саратовская Государственная Юридическая Академия*  
*Россия, г. Саратов*  
*Научный руководитель: Киримова Елена Андреевна*  
*Доцент, кандидат юридических наук,*  
*доцент кафедры теории государства и права*  
*Саратовской государственной юридической академии*  
*Россия, г. Саратов*

## ВОЗНИКНОВЕНИЕ И ФОРМИРОВАНИЕ ИДЕИ ПРАВОВОГО ГОСУДАРСТВА В РОССИИ

***Аннотация:** Данная статья представляет собой анализ возникновения и формирования правового государства в России. Авторы рассматривают правовые и политические идеи русских философов и мыслителей, направленные на развитие и становление правового государства.*

***Ключевые слова:** правовое государство, права и свободы человека, регулирование общественных отношений, государственная власть, гражданское общество.*

***Annotation:** This article is an analysis of the emergence and formation of the rule of law in Russia. The authors examine the legal and political ideas of Russian philosophers and thinkers aimed at the development and establishment of the rule of law.*

***Key words:** rule of law, human rights and freedoms, regulation of social relations, state power, civil society.*

Некоторые исследователи утверждают, что о времени вхождения идеи о правовом государстве в правовую науку в России и в целом в российское юридическое мышление нельзя сказать определенно [1]. Тем не менее, многие авторы отмечают, что это произошло на рубеже 60-70 годов XIX века.

Некоторые авторы утверждали, что правовым называется государство, которое в своей деятельности, в осуществлении правительственной и судебной функции, связано и ограничено правом, стоит под правом, а не вне и над ним.

В.М. Гессена говорил, что «правовое государство предполагает господство права во всех сферах государственной жизни; оно отрицает всякий абсолютизм и произвол власти и бесправие подвластных, притом не только в

области частных отношений, но и в области политической, в отношениях граждан к государственной власти»[2].

А.С. Алексеев справедливо замечал, что «правовое государство характеризуется тем, что в нем господствует закон не только в смысле общих правил, которые в силу этой своей общности носят в себе гарантии устойчивости и равного, но и в смысле норм, выражающих правовые представления народа и отвечающих на общие запросы и нужды страны». Согласно его позиции; «правовым является государство, осуществляющее в своей организации начала обособления властей. Осуществление этого начала возможно ни иначе как в условиях представительной формы правления. Правовое и конституционное государство синонимы» [3].

Значительный вклад в учение о правовом государстве внесли такие исследователи как Н.К. Рерих, И.А. Ильин, С.А. Котляревский, Б.А. Кистяковский и многие другие. Н.К. Рерихом выдвинута важная и наиболее характерная черта правового государства. Он считал, что к оздоровлению жизни государства и общества приведет развитие культуры и искусства, снизит уровень политического, религиозного и межнационального противостояния и, следовательно, снизит уровень насилия как внутри государств, так и в межгосударственных отношениях. Одно из главных положений является то, что первой обязанностью государства является поддержание и развитие духовной общности проживающего населения, для чего необходимо бережно сохранять лучшее из имеющегося культурного наследия и поощрять развитие культуры, духовного роста граждан. Рерих признавал лидера государства соответствующим занимаемой должности только в том случае, если у него присутствуют качества духовного вождя [4].

С.А. Котляревский подчеркивал, что идея правового государства «есть зрелый плод той долгой борьбы за право, которая представляет одну из важнейших глав в истории человеческой цивилизации и, выросши на этой, веками возделанной почве, она может безопасно встретить напряженную переоценку ценностей, подъем волны и скепсиса, и критики». С.А. Котляревский в качестве основных положений в правовом государстве утверждает, что власть — это система юридических норм, на которых держится государственные учреждения. Устойчивым элементом государственного строя является материальное право и государственная деятельность. Ученый разработал определение государства: «это всякое человеческое общество, в котором существует политическая дифференциация между правящими и управляемыми, одним словом политическая власть, но стоит заметить, что слово «государство» специально служит для обозначения обществ, где политическая дифференциация достигла известной степени».

Главной целью политической власти является реализация права, оно обязывает делать все то, что находится в ее силах, для обеспечения царства права. Главнейшей задачей правового государства С.А. Котляревский считает, что самой главной задачей правового государства является уважительное отношение к «правовой личности», ко всем членам государственного целого и союза этих членов, хотя государственная политика не может следовать только этой заповеди [5].

Марксистское правоведение не поддерживает буржуазной теории правового государства, согласно которой право стоит выше государственной воли, определяет ее содержание. Она не отвечает реальному положению вещей, она маскирует классовую сущность права и государства. На советском этапе развития отечественного государства главное место занимала позиция, согласно которой теория правового государства — это буржуазно-либеральная теория, она прикрывает классовую сущность буржуазного государства и права.

Особого внимания заслуживает этап перестройки, характеризующийся попытками построения социалистического правового государства (1988-1991 гг.) Появление в 1988 году в официальной советской политико-государственной доктрине положений о правовом государстве было неожиданным. Принятие и признание правового государства было поэтапным, например, имело место такое мнение, что «власть народа — это полное безраздельное торжество законов, выражающих его волю», но со временем словосочетание «правовое государство» входит в лексикон. М.С. Горбачев отмечал, что нужно обеспечить реальное верховенство закона, если граждане несут ответственность перед своим общенародным государством, то тогда и государственная власть должна нести ответственность перед гражданами» [6].

Политическое развитие России в первые годы после распада СССР было связано с конституционным оформлением российской государственности. Новая Конституция РФ должна была стать основополагающим правовым актом гражданского общества, в котором человек в правовом отношении стоит выше государства. Во многом именно из-за застоя государственной власти начались «конституционные реформы» Президента РФ в 1993 г. В основе противостояния законодательной и исполнительной ветвей власти в России лежала совокупность факторов, основными из которых были отсутствие реформы законодательной ветви власти, недостаток опыта правовых преобразований, отсутствие правовой культуры, недооценка важности правовых процедур и категорий, преобладание целесообразности над законностью. Это стало следствием того, что быстрая трансформация

советского общества в общество демократическое, в правовое общество, было невозможно.

Таким образом, становление и развитие правового государства в России характеризуется достаточно резким переходом от идеи до ее попыток реализации.

#### **Список использованной литературы:**

1. Омельченко О.А. Всеобщая история государства и права - М.: ТОН-Остожье, 2000 – 231с.
2. Гессен В.М. Теория правового государства //Политический строй современных государств. Т.1. СПб, 1905. – С. 66.
3. Алексеев А.С. Учение о главе государства и правовой связанности государства. Харьков, 1908. – С.37.
4. Баренбойм П.Д. Правовое государство как партнер гражданского общества: к 150-летию опубликования концепции «Государство как произведение искусства» //Законодательство и экономика. 2010. № 9. С. 7-11.
5. Котляревский С.А. Правовое государство и внешняя политика / С.А. Котляревский. - М.: Тип. Г. Лиснера и Д. Совко, 1909. - [4], 428 с.
6. Горбачев М.С. О ходе реализации решений XXVII съезда КПСС и задачах по углублению перестройки // Избранные речи и статьи. Т. 7. М.: Политиздат, 1989.- С.38-40.

*Малкова Марина Андреевна,  
магистрант Института права ФГБОУ ВО «Челябинский  
государственный университет», Российская Федерация, Челябинская  
область, Челябинск.*

*Научный руководитель: Великий Андрей Анатольевич,  
кандидат юридических наук, доцент кафедры Уголовно-правовых  
дисциплин Института права ФГБОУ ВПО «Челябинский  
государственный университет», Российская Федерация, Челябинская  
область, Челябинск.*

## ВОПРОСЫ ОТГРАНИЧЕНИЯ ВЗЯТОЧНИЧЕСТВА ОТ СМЕЖНЫХ ПРЕСТУПЛЕНИЙ

***Аннотация.** В статье рассматриваются актуальные вопросы разграничения преступлений, связанных со взятками от смежных преступных составов. Приводятся примеры судебной практики.*

***Ключевые слова.** Уголовное право, квалификация преступлений, взятка, коммерческий подкуп, посредничество во взятке, вымогательство взятки, Верховный суд РФ, преступление.*

***Annotation.** The article deals with topical issues of differentiation of crimes related to bribes from related criminal offenses. Examples of judicial practice are given.*

***Keywords.** Criminal law, qualification of crimes, bribe, commercial bribery, bribery mediation, bribe extortion, Supreme Court of the Russian Federation, crime.*

Правильная уголовно-правовая оценка преступных деяний, по нашему мнению, необходимое условие нормального функционирования института привлечения к уголовной ответственности. Квалификация внешне схожих, то есть смежных преступлений является важным этапом в этом направлении.

Важность исследования вопросов критериальной дифференциации для легитимного отграничения составов получения взятки от прочих видов преступных посягательств на экономическую безопасность или чью-либо собственность, как нам кажется, обуславливается рядом факторов.

Прежде всего, должен соблюдаться принцип законности и обоснованности обвинительных приговоров по конкретной статье Особенной части Уголовного кодекса Российской Федерации, которая определяет конкретное деяние.

Кроме того, осуществляться активизация антикоррупционного противодействия, реализуемого посредством разнообразных организационно-правовых мероприятий.

Состав взяточничества более всего схож по совокупности объективных признаков с коммерческим подкупом, который, как и взяточничество, содержит в себе получение коммерческого подкупа (статья 204 Уголовного кодекса Российской Федерации), посредничество (статья 204.1 Уголовного кодекса) и мелкий коммерческий подкуп (статья 204.2 Уголовного кодекса).

Отделение составов коммерческого подкупа от взятки под объективным признакам не является сложной процедурой, так как отграничение в данном случае опирается на объект преступного посягательства, а конкретно интересы государственной власти и управления, при этом коммерческий подкуп производится в интересах коммерческих организаций<sup>93</sup>.

Ю.Ю. Немтина в своих работах выделяет объект посягательства в коммерческом подкупе в виде функционирования предпринимательской деятельности, стабильности коммерческой деятельности и справедливой конкуренции.

Также признаком объективной стороны коммерческого подкупа является возможность квалифицировать коммерческий подкуп только в случае передачи денег, материальных ценностей или услуг имущественного характера служащему, реализующему функции руководителя в коммерческой структуре, которая предшествует действиям в интересах подкупающего.

Предмет взятки в отличие от коммерческого подкупа, может передаваться лицу, получающему взятку не только до наступления конкретных действий служащего, которые способствуют реализации выгоды сторон, но и после, так называемая взятка-вознаграждение, при этом предварительная договоренность об этом может отсутствовать. Коммерческий же подкуп, в противовес, представляет собой самостоятельное предварительное деяние.

Дифференциация составов коммерческого подкупа от взяточничества, по мнению Ю.О. Немтиной, также проводится по субъекту правонарушения. Коммерческий подкуп связан с аналогичной передачей финансовых средств, имущества, имущественных прав, как и при взяточничестве, однако их получателем будет не государственный или муниципальный служащий, а индивидуум, на которого возложены функции руководителя в коммерческой компании.

---

<sup>93</sup> Немтина Ю.О. Коммерческий подкуп: вопросы квалификации и освобождения от уголовной ответственности//АВБсП. 2015. №2.

При этом одна фраза в трудовом договоре о характере управленческой работы или наличии хотя бы части функций менеджмента в круге обязанностей, может поставить человека под потенциальную угрозу стать субъектом коммерческого подкупа.

Для примера приведем приговор Курчатовского районного суда Челябинска в адрес бывшего топ-менеджера Государственного ракетного центра имени Макеева Ю.Ш. Подсудимый был обвинен в коммерческом подкупе и получении взятки в особо крупном размере.

Несмотря на то, что должность Ю.Ш. была не включена в управленческий состав (заместитель главного конструктора) учреждения, а относилась к составу специалистов, в его должностные обязанности были включены частично управленческие обязанности, в связи с чем, судебная коллегия вынесла обвинительный приговор в коммерческом подкупе по пункту «а» части 4 статьи 204 Уголовного кодекса Российской Федерации, а также в получении взятки в особо крупном размере по пункту «а», «в», части 5 статьи 290 Уголовного кодекса Российской Федерации.

Объем взятки — особо крупный размер, более шести миллионов рублей — позволил вынести приговор в виде лишения свободы в колонии строгого режима сроком на 9 лет, штрафом три миллиона рублей и лишением права занимать должности государственных и муниципальных органов власти, муниципальных учреждениях не только как представителя власти, но и исполнителям организационных, административно-хозяйственных полномочий.

Стоит привести еще один состав преступления, который проходит по Статье 285 Уголовного кодекса Российской Федерации, подразумевающий злоупотребление должностным положением и который схож с составом преступлений коррупционной направленности — взяточничеством.

Сходство составов выражается в следующем совпадении:

- объектов посягательств (родовой, видовой, непосредственный) — находятся в одном разделе и главе Уголовного кодекса (Статьи 290, 290.2, 285);
- субъектов правонарушения — специальным субъектом признается должностное лицо;
- субъективной стороны — форма вины, прямой вид умысла.

Однако дифференциация данных преступлений осуществляется, по нашему мнению, по следующим признакам.

#### 1. Объективная сторона

Злоупотребление должностным положением по статье 285 УК РФ, характеризуется, как преступление с материальным составом, которое завершается в момент наступления последствий, угрожающих общественному



положению, включая значительное нарушение прав отдельных индивидуумов или их групп, организаций, самого государства.

Тогда как получение взятки представляет собой правонарушение с формальным составом, который завершается в момент реализации опасного для общественного положения действия, непосредственно принятия предмета взятки.

Также стоит подчеркнуть, что, по нашему мнению, злоупотребление должностными полномочиями не обладает столь сложной структурой, как коррупционные нарушения в виде взяточничества.

## 2. Субъективная сторона.

Статья 285 Уголовного кодекса Российской Федерации подразумевает, что обязательным признаком уголовно наказуемого деяния злоупотребления должностными полномочиями, считается специальный мотив, а именно корыстная или личностная заинтересованность. Тогда как мотив для взяточничества не имеет столь важного значения.

Исследователи подчеркивают, что статья 285 УК РФ может считаться общей нормой, которая затрагивает все случаи злоупотребления служебным положением по отношению к статье 290 Уголовного кодекса Российской Федерации, воспринимаемой, как специальная норма, то есть затрагивающая конкретную сторону злоупотребления должностными полномочиями .

Согласно положениям части 3 статьи 17 Уголовного кодекса Российской Федерации, в случае конкурирования общей и специальной норм, предпочтения отдаются в пользу специальной нормы.

Однако рассмотрение судебной практики в этом отношении, по нашему мнению, позволяет выявить множество неверных подходов к квалификации составов преступлений по статьям 290 и 285 Уголовного кодекса Российской Федерации.

Приведем пример: обвиняемый И.Р., согласно приговору Копейского городского суда, осужден по совокупности части 1 статьи 285 Уголовного кодекса и части 6 статьи 290 Уголовного кодекса Российской Федерации.

Квалификация была подтверждена Челябинским областным судом, составом судебной коллегии по уголовным делам. Но Судебная коллегия по уголовным делам Второго кассационного суда общей юрисдикции приняла во внимание кассационную жалобу адвоката осужденного и осуществила новую квалификацию деяний осужденного теперь по части 1 статьи 285 Уголовного кодекса Российской Федерации с опорой на следующие основания.

Согласно приговору судебной коллегии, И.Р. был признан виновным в том, что он, будучи начальником линейного управления МВД России по округу, получил от В. и К. ценности в виде организационной техники и

канцелярских аксессуаров. Впоследствии они были переданы сотрудникам для реализации их профессиональных задач за систематическое оказание конкретным лицам покровительства посредством передачи распоряжений подчиненным лицам о непринятии мер по незаконной деятельности В. и К., связанной с организацией нелегальных транспортных перевозок. Перечисленные действия были квалифицированы по части 1 статьи 285 Уголовного кодекса Российской Федерации.

При этом судом также определено, что осужденный незаконно получил от В. и К. денежную сумму за совершение незаконных действий в пользу взяткодателя по непринятию мер по незаконной деятельности В. и К., связанной с организацией нелегальных транспортных перевозок. Данные действия были квалифицированы судом по части 6 статьи 290 Уголовного кодекса Российской Федерации.

Однако суд усмотрел из приговора, что по каждому из вышеперечисленных преступлений было указано на совершение одних и тех же действий обвиняемым, при этом данные действия были совершены с одной и той же целью, и по каждому нарушению были приведены одни и те же доказательства вины осужденного.

Суд определил, что уголовное право Российской Федерации в случае совершения действия или бездействия должностным лицом по службе денежные средства, имущество или услуги имущественного характера передаются не самому служебному лицу, его родственникам или лицам, близким служебному лицу, в том числе юридическим лицам, которых представляет должностное лицо, а указанное должностное лицо, его родные и близкие, представляемые им юридические лица не получают имущественную выгоду от этого процесса, то деяние не может быть квалифицировано, как получение взятки.

Из этого можно сделать вывод, что деяния обвиняемого содержали в себе признаки правонарушения, включенных в диспозицию одной из статей Уголовного кодекса, при этом не формировали совокупности преступлений, что подтверждается реализацией обвиняемым единого продолжаемого преступления.

Важным и сложным моментом отграничения взяточничества от других преступлений является дифференциация взяточничества и мошенничества. Критериальный набор, позволяющий отграничить преступления взяточничества и мошенничества, можно обнаружить в постановлении Пленума Верховного Суда Российской Федерации N24 от 09.07.2013. Рассмотрим их подробнее.

Одним из критериев, которые мы выделили для отграничения, является разграничения посредничества в ходе взяточничества и мошенничества.

По мнению П.С. Яни, мошенничество квалифицируется таким образом при наличии действий лица, обещавшего или предложившего посредничество во взяточничестве, но при этом не имеющего намерений реальной передачи ценностей, имущества, имущественных прав, служащему, выполняющему должностные обязанности на государственной или муниципальной должности. После получения данных ценностей, инициатор преступления использует ценности по собственному назначению и в свою пользу<sup>94</sup>.

Кроме того, если должностное лицо вводит в намеренное заблуждение отдающего ценности человека относительно собственных полномочий, могущих способствовать выгоде для передающего ценности, то преступление может быть квалифицировано, как мошенничество.

Таким образом, мы можем сделать выводы, что коммерческий подкуп является наиболее распространённым деянием, явление которого затрудняет его отграничение от взяточничества. Дифференцировать данные составы преступлений можно по объекту и субъекту преступления, кроме того, по комплексу признаков объективной стороны, которые были раскрыты в главе. Коммерческий подкуп представляет собой всегда предварительное деяние.

Диспозиции Статей 285 УК РФ и 290 УК РФ затруднительны в отграничении, дифференцировать данные деяния можно по признаку объективной и субъективной сторон преступления.

Был сделан вывод о том, что Статья 285 УК РФ представляет собой общую норму по отношению к Статье 290 УК РФ, которая является специальной нормой. А, опираясь на часть 3 Статьи 17 Уголовного Кодекса Российской Федерации, возникновение конкуренции двух норм разрешается применением специальной нормы.

Ведущими различиями взяточничества и мошенничества, как наиболее яркого примера затруднительных процессов квалификации и отграничения преступлений, по нашему мнению, можно считать реальность совершения или возможность совершения злонамеренного действия, а также обман, злоупотребление доверием.

#### **Использованные источники:**

1. Уголовный кодекс Российской Федерации от 13.06.1996 N 63-ФЗ (ред. от 21.11.2022, с изм. от 08.12.2022). Эл. ресурс: <http://www.consultant.ru/>.

---

<sup>94</sup> Яни П. С. Вопросы квалификации взяточничества/П. С. Яни//Законность. — 2018. — № 3. — С. 16.

2. Постановление Пленума Верховного суда РФ №24 от 09.07.2013. Эл ресурс: [https://www.consultant.ru/document/cons\\_doc\\_LAW\\_149092/](https://www.consultant.ru/document/cons_doc_LAW_149092/).
3. Немтина, Ю.О. Коммерческий подкуп: вопросы квалификации и освобождения от уголовной ответственности//АВБсП. 2015. №2.
4. 74.ru/Детали процесса по делу Ю.Ш.// Эл.ресурс: <https://74.ru/text/criminal/2022/10/10/71654771/>
5. Судакт/Судебные акты и решения Копейского городского суда// Эл.ресурс: <https://sudact.ru/regular/court/reshenya-kopeiskii-gorodskoi-sud-cheliabinskaia-oblast/?page=14>
6. Яни, П.С. Вопросы квалификации взяточничества/П.С. Яни//Законность. — 2018. — № 3. — С. 16..

**УДК 343**

**Сидорина Елизавета Романовна**  
**Студентка**

**3 курса магистратуры юридического института**  
**Рязанского государственного университета имени С.А.**

**Есенина**

**Россия, г. Рязань**

## **ВОСПИТАТЕЛЬНАЯ РАБОТА С ОСУЖДЕННЫМИ И ЕЕ ВЛИЯНИЕ НА РЕЗУЛЬТАТИВНОСТЬ ИХ ИСПРАВЛЕНИЯ**

**Аннотация:** В статье анализируется одно из ведущих средств исправления осужденных – воспитательная работа. Рассматриваются особенности ее проявления в процессе исполнения различных уголовных наказаний, исследуется эффективность основных направлений и форм воспитательного воздействия.

**Ключевые слова:** осужденные / исправление осужденных / средства и методы исправления осужденных / воспитательная работа.

**Annotation:** The article analyzes one of the leading means of correction of convicts – educational work. The features of its manifestation in the process of execution of various criminal penalties are considered, the effectiveness of the main directions and forms of educational influence is investigated.

**Key words:** convicts / correction of convicts / means and methods of correction of convicts / educational work.

Воспитательная работа является одним из основных средств исправления осужденных. Важность этого направления обусловлена тем, что

в последние годы в результате объективных факторов возможности применения некоторых средств исправления, таких как общественно полезный труд, получение общего образования и профессиональная подготовка, значительно снизились. Отсутствие оплачиваемой работы для большинства отбывающих лишение свободы, проблемы организации и функционирования образовательных учреждений в местах лишения свободы и другие проблемы ведут к тому, что изменяется досуг осужденных. Появляется свободное время, которое необходимо чем-то замещать, для того, чтобы исключить или минимизировать отрицательное влияние осужденных на установленный порядок исполнения и отбывания наказания. И здесь воспитательная работа является фактически единственным средством, реально участвующим в исправлении специального контингента.

Воспитательная работа с осужденными к лишению свободы направлена на их исправление, формирование у осужденных уважительного отношения к человеку, обществу, труду, нормам, правилам и традициям человеческого общежития, на повышение их образовательного и культурного уровня (ст. 109 УИК РФ) [1].

К сожалению, законодатель в Уголовно-исполнительном кодексе Российской Федерации не раскрывает понятие воспитательной работы, но вместе с тем это система мер, способствующая преодолению у осужденных с учетом степени запущенности их личности деформаций в сферах интеллектуального, духовного, нравственного, физического развития, что имеет очень важное значение для их последующей социальной адаптации после освобождения. При этом воспитательная работа с осужденными организуется с учетом индивидуальных особенностей личности, характера осужденных и обстоятельств совершенных ими преступлений [2, с. 35- 38].

Таким образом при осуществлении воспитательных мероприятий следует учитывать различные обстоятельства, приведшие к совершению преступления и наказанию лица и в зависимости от этого планировать работу.

Проследим возможности и интенсивность воспитательной работы в отношении осужденных к различным видам уголовных наказаний.

Если говорить о наказаниях, не связанных с изоляцией от общества, то реализация воспитательного воздействия гораздо менее интенсивна, чем при исполнении наказаний, связанных с изоляцией.

Например, при исполнении наказания в виде штрафа, законом не предусматриваются какие-либо мероприятия воспитательного воздействия в отношении лиц, осужденных к данной мере. Тем не менее воспитательный момент не следует исключать абсолютно, так как при назначении данного наказания присутствует серьезный поощрительный элемент. Виновный

должен понимать, что суд посчитал возможным назначить самое мягкое из предусмотренных Уголовным кодексом наказаний. Это должно быть стимулом к последующему правопослушному поведению и исключению возможности совершения повторных преступлений. Следовательно, можно констатировать, что в рамках штрафа речь скорее нужно вести не о воспитании осужденного субъектом исполнения наказания, а о его самовоспитании.

В отношении осужденных к обязательным работам, УИК РФ не формулирует положения о проведении с ними воспитательной работы. Имеется лишь указание на то, что за нарушение осужденным к обязательным работам порядка и условий отбывания наказания, уголовно-исполнительная инспекция предупреждает его об ответственности в соответствии с законодательством Российской Федерации (ст. 29 УИК РФ).

Приказ Минюста № 142 «Об утверждении Инструкции по организации исполнения наказаний и мер уголовно-правового характера без изоляции от общества» [3] также не содержит специальных предписаний о проведении с осужденными к обязательным работам воспитательной работы, однако формулирует перечень мероприятий, которые, по сути, являются воспитательными:

- сотрудники уголовно-исполнительной инспекции проводят с осужденным первоначальную беседу;
- на каждого осужденного инспекция заводит учетную карточку, в которой ведет суммарный учет отработанного осужденным времени и отражает нарушения порядка и условий отбывания наказания, принятые меры воздействия и другие сведения;
- при определении осужденному вида обязательных работ и объекта инспекция учитывает преступление, за которое он осужден, его место жительства, график основной работы и учебы, состояние здоровья, в отношении несовершеннолетнего
- возрастные и психологические особенности личности, а также другие обстоятельства;
- еженедельно инспекция получает информацию об отработанном времени и трудовой дисциплине;
- инспекция осуществляет не реже одного раза в месяц посещения объектов для проверки поведения осужденного по месту работы, и другие мероприятия.

Подобный подход используется и в рамках ограничения свободы. В ст. 54 УИК РФ содержится предписание о необходимости проведения с осужденными воспитательной работы. Далее (ст. 57 УИК РФ) перечисляются меры поощрений осужденных к ограничению свободы и (ст. 58 УИК РФ) меры

ответственности, которые применяются уголовно-исполнительной инспекцией.

Указание на проведение воспитательной работы с осужденными к ограничению свободы закреплено и в ведомственном нормативном акте – Приказе Минюста РФ от 11.10.2010 г. № 258 «Об утверждении Инструкции по организации исполнения наказания в виде ограничения свободы» [4] (п. 24).

Однако наиболее подробно вопросы воспитательного воздействия раскрываются в рамках наказания в виде лишения свободы. Для него законодателем выделена специальная глава, посвященная воспитательной работе с осужденными к лишению свободы. Такое внимание вызвано тем, что данная мера связана с изоляцией от общества, сопряжена с многочисленными лишениями и ограничениями прав и свобод осужденных и, следовательно, подходы к организации воспитательной работы с данной категорией лиц требуют большего внимания и ответственности.

Глава 15 УИК РФ «Воспитательное воздействие на осужденных к лишению свободы» закрепляет следующие положения:

- 1) цели, общие положения по организации воспитательной работы (ст. 109 УИК РФ);
- 2) основные направления воспитательной работы, среди которых нравственное, правовое, трудовое, физическое и иное воспитание осужденных (ст. 110 УИК РФ);
- 3) формы воспитательной работы, в числе которых индивидуальные, групповые и массовые (ст. 110 УИК РФ);
- 4) получение осужденными общего образования (ст. 112 УИК РФ).
- 5) меры поощрения и взыскания, и порядок их применения к осужденным к лишению свободы (ст. 113- 119 УИК РФ).

Можно увидеть, что в Кодексе вопросы воспитательного воздействия не конкретизируются. Для этого в системе уголовно-исполнительного законодательства принимаются ведомственные нормативные акты по отдельным направлениям воспитательной работы. Перечислим наиболее важные из них:

- Приказ Минюста РФ от 03.11.2005 г. № 205 «Об утверждении Правил внутреннего распорядка исправительных учреждений» [5];
- Приказ Минюста РФ от 06.10.2006 г. № 311 «Об утверждении Правил внутреннего распорядка воспитательных колоний уголовно-исполнительной системы» [6];
- Приказ Минюста РФ от 14.10.2005 г. № 189 «Об утверждении Правил внутреннего распорядка следственных изоляторов уголовно-исполнительной системы» [7];

– Приказ Минюста РФ и Минобрнауки РФ от 27.03.2006 г. № 61/70 «Об утверждении Положения об организации получения основного общего и среднего (полного) общего образования лицами, отбывающими наказание в виде лишения свободы в исправительных колониях и тюрьмах уголовно-исполнительной системы» [8];

– Приказ Минюста РФ от 21.11.2005 г. № 223 «Об организации получения осужденными основного общего и среднего (полного) общего образования в вечерней (сменной) общеобразовательной школе воспитательной колонии уголовно-исполнительной системы» [9];

– Приказ Минюста РФ от 07.05.2013 г. № 67 «Об утверждении порядка осуществления начального профессионального образования и профессиональной подготовки осужденных к лишению свободы» [10].

Воспитательная работа с осужденными к наказаниям, связанным с изоляцией от общества, должна учитывать то, что осужденные находятся в социально-психологической дистанции от общества, изолированы от малых социальных групп (семьи, трудовых коллективов, друзей и т.д.), либо связи с ними существенно ослаблены или вообще отсутствуют. Изъятие лица из привычной для него среды вызывает отчуждение, затрудняет усвоение позитивных социальных ценностей, способствуя восприятию криминальной среды как нормы для своего образа жизни.

Важное значение при осуществлении воспитательной работы имеет изучение личности осужденного, которое помогает решить целый ряд практически важных вопросов функционирования мест лишения свободы: комплектования бригад и отрядов, общеобразовательных и профессионально-технических школ, индивидуализации воспитательной работы. Без изучения личности осужденного нельзя эффективно применять меры взыскания и поощрения, изменять условия отбывания наказания, переводить осужденного из одного вида исправительного учреждения в другой. Наконец, изучение личности осужденного позволяет судить о результатах исправления и, следовательно, о возможности реализации осужденными законных интересов [11, с. 21-24].

Существенное значение для исправления осужденных имеют направления воспитательной работы, среди которых нравственное, правовое, трудовое, физическое и иное воспитание [12, с. 331].

Большое значение на исправление осужденных способны оказывать меры поощрения, предусмотренные практически для всех уголовных наказаний. Известно, что поощрение выступает в качестве средства стимулирования. Очевидно, что стимулирование проявляется не только в поощрении, т.е. в создании благоприятных условий для определенной



деятельности, либо в предоставлении каких-то благ, льгот, преимуществ, наград в качестве поощрения за достигнутые результаты, но и в установлении условий для побуждения к соблюдению правовых предписаний, удержанию от неправомерного поведения.

Уголовно-исполнительное законодательство кроме мер поощрения предусматривает и меры взыскания осужденных. Наиболее широкий перечень данных мер закреплен для осужденных к лишению свободы (ст. 115 УИК РФ).

Указанные меры можно подразделить на:

- 1) разовые (выговор, дисциплинарный штраф);
- 2) недлительного характера (водворение в штрафной изолятор на срок до 15 суток);
- 3) длительного характера (перевод в помещения камерного типа, в единые помещения камерного типа и в одиночные камеры).

Безусловно, наиболее «травматичны» меры последней категории.

Специфику имеет воспитательная работа с лицами, ранее испытывшими на себе исправительное воздействие. Как отмечает Е.А. Антонян, в отношении лиц, многократно судимых, целенаправленное воспитательное воздействие должно представлять единый по содержанию процесс, основанный на всестороннем изучении индивидуальных особенностей личности осужденного, способностей и склонностей, мотивов и причин совершения преступления (например, характер воспитательного воздействия будет отличаться в отношении многократно судимых осужденных, отбывающих наказания за насильственные преступления либо за корыстные), а также на научно обоснованных психологических методиках коррекции поведения [2, с. 35-38].

Нужно отметить низкий уровень участия общественности в исполнении условных мер наказания. В настоящее время в России работники уголовно-исполнительных инспекций активно сотрудничают лишь с теми организациями и учреждениями, которые напрямую связаны с осуществлением возложенных на условно осужденного обязанностей. Вместе с тем расширение круга лиц, участвующих в исполнении условного осуждения, поможет наиболее активному достижению его целей.

В настоящее время в механизме воспитательной работы довольно весома роль психологических служб. Основные направления их деятельности выражаются не только в исправлении осужденных и обеспечении деятельности сотрудников пенитенциарных учреждений, но и в профилактике, предупреждении, прогнозировании преступлений, которые являются функциями правоохранительной деятельности. Высококласный специалист-психолог оказывает неоценимую помощь и сотрудникам исправительных

учреждений и осужденным в преодолении неверных взглядов на свое поведение, негативных психологических состояний, в снятии накапливающегося за время работы психологического напряжения.

Подводя итог необходимо отметить, что воспитательная работа с осужденными требует от представителей администрации исправительных учреждений, в особенности от начальников отрядов, сложного, многогранного и последовательного подхода, основанного на тесном взаимодействии служб и подразделений исправительного учреждения как между собой, так и с целым рядом учреждений и организаций, не входящих в уголовно-исполнительную систему (образовательных, культурных, производственных и других). Если возможно так выразиться, воспитательная работа это искусство, не терпящее формализма, шаблонности и стандартов. Оно требует постоянного совершенствования и выработки новых форм, отвечающих требованиям современности.

#### **Использованные источники:**

1. Собрание законодательства РФ. 1997. № 2. Ст. 198.
2. Антонян Е.А. Исправительное воздействие в отношении многократно судимых // Юридическая психология. – 2008. – № 4.
3. Российская газета. 2009. № 151.
4. Российская газета. 2010. № 243.
5. Бюллетень нормативных актов федеральных органов исполнительной власти. 2005. № 47.
6. Российская газета. 2006. № 233.
7. Бюллетень нормативных актов федеральных органов исполнительной власти. 2005. № 46.
8. Бюллетень нормативных актов федеральных органов исполнительной власти. 2006. № 17.
9. Бюллетень нормативных актов федеральных органов исполнительной власти. 2005. № 49.
10. Российская газета. 2013. № 116.
11. Афанасьев С.А. Уголовно-правовая характеристика осужденных, отбывающих уголовные наказания в колониях-поселениях // Уголовно-исполнительная система: право, экономика, управление. – 2018. – № 1.
12. Уголовно-исполнительное право России: учебник // Под ред. В.И. Селиверстова. – 6-е изд., перераб. и доп. – М, 2020.
13. Бабаян С.Л. Поощрительные нормы уголовно-исполнительного права как средства реализации законных интересов осужденных // Российский следователь. – 2021. – № 20.

14. Бельгарова Н. Роль уголовно-исполнительных инспекций в исправлении условно осужденных // Уголовно-исполнительная система: право, экономика, управление. – 2017. – № 2.

15. Бережнова Н.Д. Правоохранительная деятельность психологических служб уголовно-исполнительной системы // Административное и муниципальное право. – 2011. – № 4.

16. Антонян Е.А. Психологические особенности наказания в виде лишения свободы // Юридическая психология. – 2017. – № 1.

**УДК 342.9**

**Седов Н.С.**  
**магистрант**  
**2 курс, факультет «Юридический»**  
**Ивановский государственный университет**  
**Россия, г. Иваново**

## **ДИСЦИПЛИНАРНАЯ ОТВЕТСТВЕННОСТЬ ГОСУДАРСТВЕННЫХ ГРАЖДАНСКИХ СЛУЖАЩИХ**

**Аннотация:** В данной статье анализируется дисциплинарная ответственности государственных гражданских служащих Российской Федерации. Выявляются проблемные аспекты регулирования дисциплинарной ответственности государственных гражданских служащих, в частности такого основания дисциплинарной ответственности как дисциплинарный проступок, на основе анализа положений Федерального закона №79 «О государственной гражданской службе Российской Федерации» от 27.07.2004.

**Ключевые слова:** юридическая ответственность, дисциплинарная ответственность, дисциплинарный проступок, государственные гражданские служащие, служебная дисциплина.

**Annotation:** This article analyzes the disciplinary responsibility of state civil servants of the Russian Federation. The problematic aspects of regulating the disciplinary responsibility of state civil servants, in particular, such grounds of disciplinary responsibility as disciplinary misconduct, are identified based on the analysis of the provisions of Federal Law No. 79 "On the State Civil Service of the Russian Federation" of 27.07.2004.

**Keywords:** legal responsibility, disciplinary responsibility, disciplinary misconduct, state civil servants, service discipline.

В современном обществе дисциплинарная ответственность государственных гражданских служащих играет ключевую роль в обеспечении эффективности и надежности государственного управления. Она является неотъемлемой частью профессиональной этики и ответственности перед обществом и государством. Она помогает поддерживать правильное выполнение обязанностей сотрудниками, соблюдение корпоративной политики, а также поддерживает стандарты профессионализма в деятельности государственных гражданских служащих. Дисциплинарная ответственность посредством поддержания служебной дисциплины способствует созданию здоровой и безопасной рабочей среды для всех работников, а также поддерживает доверие и ответственность в рабочих отношениях. Это помогает поддерживать профессиональную репутацию государственной службы и обеспечивать выполнение поставленных перед ней целей и задач.

Существует множество подходов к определению понятия юридической ответственности, которые отражают различные аспекты его сущности и содержания. Остановимся на том, которое дают в одной из своих работ посвященных юридической ответственности Д.А. Липинский и Р.А. Хачатуров: «Статутная (единая) ответственность – это объективно обусловленная, установленная законом и охраняемая государством обязанность (необходимость) соблюдения правовых предписаний участниками правоотношений, а в случае ее нарушения – обязанность правонарушителя претерпеть осуждение, ограничение прав и имущественного или личного неимущественного характера»[1].

Данное определение четко отражает обязанность субъекта правонарушения нести какие-либо неблагоприятные для себя последствия, за совершенные им противоправные действия.

Исходя из общей теории юридической ответственности следует рассматривать ее как сложный институт, состоящий из трех подуровней, ответственности на уровне отрасли, института и соответственно нормы права. Используя данный подход можно выделить соответственно по отраслям виды ответственности, одним из которых будет являться дисциплинарная ответственность.

Законодательного определения понятия данного вида ответственности нет, однако очевиден тот факт, что она строится на нормах трудового права и возникает в процессе реализации трудовых правоотношений между работником и работодателем. Соответственно и ключевым отличием данного вида от других видов ответственности будет являться тот факт, что она направлена на сохранение дисциплины труда, в рамках отношений подчинённого характера между работником и работодателем.

Однако в контексте ответственности государственных служащих, коими, например, являются следователи, подобное понимание будет не совсем верным, поскольку, в данном случае концепция дисциплинарного проступка будет охватывать не только отношения в процессе осуществления ими их профессиональной деятельности, но также распространятся и на тот период времени, когда следователь их не осуществляет т.е. находится не на работе. Подобное положение закрепляется в п.1. ст. 28 ФЗ №403 «О Следственном комитете Российской Федерации»: «За неисполнение или ненадлежащее исполнение сотрудником Следственного комитета своих служебных обязанностей и совершение проступков, порочащих честь сотрудника Следственного комитета»[2]. Таким образом определение дисциплинарного проступка в этом плане будет выходить за рамки общепринятого, что обуславливается спецификой деятельности следователя и его правового статуса, как представителя органа власти. Подобная ответственность устанавливается для того чтобы защитить публичный интерес государства, когда его представитель ведет себя аморальным образом, но не совершая более серьезного правонарушения или преступления. Таким образом защищается имидж государства в глазах граждан, что в свою очередь влияет на легитимность всей власти, поскольку чем выше высокоморальный облик представителей органов власти, тем больше доверие к ним со стороны народа, а соответственно и уровень легитимности власти в стране.

В свою очередь подобное правило не содержится в требованиях, предъявляемых к государственному гражданскому служащему, что вызывает определенные вопросы, поскольку он также является представителем органа государственной власти и его действия, в том числе и в не рабочее время могут нанести ущерб интересам государства. Таким образом представляется возможным внести соответствующие изменения в законодательство.

По своей сути дисциплинарная ответственность представляет самый мягкий вид юридической ответственности к которому может привлекаться государственный гражданский служащий. В свою очередь в п.1 ст. 57 ФЗ №79 «О государственной гражданской службе в Российской Федерации» предусматривается основание наступления дисциплинарной ответственности – дисциплинарный проступок и определяется он следующим образом: «...дисциплинарного проступка, то есть за неисполнение или ненадлежащее исполнение гражданским служащим по его вине возложенных на него служебных обязанностей...»[3]. Как видно из данного законодателем определения, какой-либо конкретики, что является дисциплинарным поступком и какое деяние под него подпадает нет. В указанном определении содержатся оценочные характеристики: «ненадлежащее» и «неполное»

исполнение должностных обязанностей, что так же не позволяет в полной мере определить, что есть дисциплинарный проступок, в каждом конкретном случае представитель нанимателя с учетом всех обстоятельств будет решать имеет ли место нарушение или нет.

Однако в рамках государственного управления, подобный подход не приемлем, поскольку у представителя работодателя появляются слишком широкие дискреционные полномочия. Как указывают М.В. Пресняков и С.Е. Чанов: «Проблема заключается, следовательно, в том, чтобы предусмотреть такие процедурные механизмы, которые, с одной стороны, обеспечивали бы надлежащую дифференциацию и индивидуализацию дисциплинарной ответственности, а с другой - позволяли бы ограничить субъективное усмотрение представителя нанимателя»[4].

О необходимости ограничения данных полномочий в рамках лишь одного объективированного лица представителя нанимателя, зачастую руководителя лица, совершившего дисциплинарный проступок, указывает и законодатель, но не прямо, а через обязательное проведение служебной проверки перед привлечением к дисциплинарной ответственности. Данный институт создан для более объективного рассмотрения, совершенного государственным гражданским служащим проступка.

В свою очередь одной из особенностей дисциплинарной ответственности является отсутствие санкционных положений, за нарушение которых и наступает дисциплинарная ответственность. Как справедливо отмечает П.С. Бутов: «противоправность означает не соответствие определенного проступка составу запрещающей его нормы, а нарушение позитивной нормы, закрепляющей трудовые обязанности работника»[5]. Таким образом дисциплинарная ответственность государственного гражданского служащего будет наступать в том случае если по его вине будут допущены нарушения в исполнении его должностных обязанностей, как закрепленных в ст. 12 ФЗ №79 «О государственной гражданской службе в Российской Федерации», так и внутренними регламентами, и распорядками конкретного органа, в котором данный служащий осуществляет свою деятельность.

За совершение дисциплинарного проступка могут быть применены следующие дисциплинарные взыскания:

- 1) замечание;
- 2) выговор;
- 3) предупреждение о неполном должностном соответствии;
- 5) увольнение с гражданской службы по определенным основаниям.

Самым суровым из них разумеется считается последнее, зачастую большая часть споров и проблем возникает именно в том случае, когда дисциплинарная ответственность сводится к увольнению государственного гражданского служащего.

На основании всего вышеизложенного можно сделать вывод, о том, что в настоящий момент существуют определенные трудности в регламентации дисциплинарной ответственности государственных гражданских служащих, связанных с несовершенством понятийного аппарата, определяющего что такое дисциплинарный проступок как основание дисциплинарной ответственности.

#### **Библиографический список:**

1. Липинский Д.А. Общая теория юридической ответственности / Д.А. Липинский, Р.Л. Хачатуров. – М.: Юридический центр Пресс, 2017. С. 960.
2. О Следственном комитете Российской Федерации: Федеральный закон от 28.12.2010 N 403-ФЗ (ред. от 02.11.2023) // СЗ РФ. 2011. №1. Ст. 15.
3. О государственной гражданской службе Российской Федерации: Федеральный закон от 27.07.2004 N 79-ФЗ (ред. от 08.12.2020) // СЗ РФ. 2004. № 31. Ст. 3215.
4. Пресняков М.В., Чанов С.Е. Дисциплинарная ответственность гражданских служащих: проблемы нормативной определенности и справедливой дифференциации // Трудовое право. 2009. № 8. С. 19–26.
5. Бутов П.С. Некоторые проблемные аспекты понятия «Дисциплинарный проступок» в трудовом праве РФ // Вестник Челябинского государственного университета. 2004. № 1. С. 39-42.

*Токарева Валерия Сергеевна  
Институт права Челябинского  
государственного университета  
специалист по учебно-методической работе*

## **ДОСУДЕБНОЕ СОГЛАШЕНИЕ О СОТРУДНИЧЕСТВЕ: ВОПРОСЫ КОНКУРЕНЦИИ ОХРАНЯЕМЫХ ЗАКОНОМ ОТДЕЛЬНЫХ ЦЕННОСТЕЙ**

***Аннотация.** Актуализируется задача найти направления совершенствования правовой регламентации института досудебного производства, преодоления сохраняющихся правовых неясностей и противоречий. Рассматривается правовая неопределенность следственной ситуации,*

*Решается задача устранить правовую неопределенность следственной ситуации, когда на этапе окончания предварительного следствия одним из обвиняемых заявлено ходатайство о заключении досудебного соглашения о сотрудничестве по преступлениям, уголовное дело по которым ещё не возбуждено и ни один из обвиняемых по расследованному уголовному делу участие в их совершении не принимал.*

*Материал и методы. Из методологического ассортимента методологических способов научного исследования использовался системно-структурный подход при анализе практики применения института досудебного соглашения. Применён аксиологический метод (анализ проблем через призму конституционных ценностей).*

*Результаты. Обоснован вывод: препятствием заключению досудебного соглашения в названной ситуации является конкуренция двух ценностей, когда приоритет должен предоставляться обеспечению прав лиц, содержащихся под стражей по расследованному уголовному делу в сравнении с выполнением требования обеспечить публичный интерес в решении задачи выявления преступных действий и изобличению в их совершении виновных лиц*

***Ключевые слова.** Досудебное соглашение, правовая конкуренция ценностей.*

***Annotation.** The task is actualized to find ways to improve the legal regulation of the institute of pre-trial proceedings, to overcome the remaining legal ambiguities and contradictions. The legal uncertainty of the investigative situation is considered,*

*The task is being solved to eliminate the legal uncertainty of the investigative situation when, at the end of the preliminary investigation, one of the accused filed a petition for concluding a pre-trial cooperation agreement on crimes for which a*



*criminal case has not yet been initiated and none of the accused in the investigated criminal case took part in their commission.*

*Material and methods. From the methodological assortment of methodological methods of scientific research, a system-structural approach was used to analyze the practice of applying the institute of pre-trial agreement. The axiological method is applied (analysis of problems through the prism of constitutional values).*

*Results. The conclusion is substantiated: an obstacle to the conclusion of a pre-trial agreement in this situation is the competition of two values, when priority should be given to ensuring the rights of persons detained in an investigated criminal case in comparison with fulfilling the requirement to ensure public interest in solving the problem of identifying criminal acts and exposing the perpetrators of their commission*

**Keywords.** *Pre-trial agreement, legal competition of values.*

*Введение* Борьба с тяжкими, особо тяжкими преступлениями, совершаемыми в составе организованных преступных групп, преступных организаций и сообществ, обострилась в перестроечный период. По его (периода) окончанию эффективность расследования названных категорий преступлений требовала дальнейшего совершенствования методов выявления преступлений и расследования. Учитывая европейский опыт [1, С.223], в 2009 году первый законодатель предпринял ещё одно правовое средство раскрытия и расследования тяжких и особо тяжких совершаемых группой преступлений. Уголовно-процессуальное законодательство пополнилось процессуальным институтом «досудебное соглашение о сотрудничестве».<sup>95</sup>

Его содержание направлено на формирование у одного из членов преступной группы мотива заключить со следствием соглашение «о лояльности». [2, С.86] Лицо сообщает следователю важные сведения, которые тот оформляет процессуальным образом. Сведения следователь использует для изобличения и уголовного преследования других участников преступной группы. Лицо, которое дало согласие на сотрудничество, привлекается в производстве следственных действий. В них оно содействует изобличению соучастников преступления (очная ставка, опознание, обыск, осмотр места происшествия и пр.). Следователь получает информацию о местах нахождения преступно добытого имущества.

Такое мотивационное поведение, ориентированное на содействие следствию, инициируется рядом поощрительных законодательных

---

<sup>95</sup> 3. О внесении изменений в Уголовный кодекс Российской Федерации и Уголовно-процессуальный кодекс Российской Федерации: Федеральный закон от 29.06.2009 №141-ФЗ // Российская газета. – 2009. – 3 июля. – №121.

положений. Все они касаются существенным снижением размеров и видов уголовного наказания, которое бы лицо понесло, если бы не согласилось на сотрудничество. Так, если при совершении преступления в составе группы в действиях лица, оказывающего содействие следствию, не содержатся обстоятельства, которые отягчают содеянное, то за сотрудничество со следствием размер наказания суд снижает до половины, предусмотренной санкцией максимального, указанного в санкции статьи особенной части (ч.2 ст. 62 УК РФ). Если лицо, обвиняется в совершении преступления, за которое предусмотрено наказание в виде пожизненного лишения свободы, и это лицо заключило досудебное соглашение о сотрудничестве, то добросовестное сотрудничество исключает возможность назначить пожизненное лишение свободы. Наказание определяется размером, санкции нормы. При этом верхний предел наказания снижается на две трети от максимального размера, предусмотренного санкцией (ч.4 ст.62 УК РФ).

Судебный департамент Верховного Суда исследуя вопрос активности применения в 2020 году института досудебного производства в раскрытии и расследования преступлений, указал количество в 3 099 уголовных дел. Всего же было рассмотрено 750 000 уголовных дел.<sup>96</sup> В названном отчетном периоде в суд поступило 8 199 дел об убийствах без смягчающих обстоятельств. И только в 28 случаях с обвиняемые шли на досудебное соглашение со следствием. Если взять статистику досудебного соглашения с обвиняемыми по уголовным делам о преступлениях о незаконном обороте наркотических средств, то общее количество соглашений о сотрудничестве было заключено по 970 уголовным делам.<sup>97</sup> И здесь видно, что в общем количестве уголовных дел данной категории (78 446), процент дел, расследованных с применением данного института не достаточно высок.

Приведённые статистические данные указывают на наличие задачи по активизации применения столь эффективного средства противодействия групповой преступности. Решение задачи во многом определяется выявлением проблем и факторов, оказывающих сдерживающее воздействие на функционирование института. Действие института досудебного соглашения охватывает и досудебное производство и производство по делу поле поступления уголовного дела в суд.

---

<sup>96</sup> Сводные статистические сведения о деятельности федеральных судов общей юрисдикции и мировых судей за 2020 год / Сайт Судебного департамента при ВС РФ. URL: <http://www.cdep.ru/index.php?id=79&item=5671> (дата обращения: 20.05.2023).

<sup>97</sup> О практике применения судами особого порядка судебного разбирательства уголовных дел при заключении досудебного соглашения о сотрудничестве: Постановление Пленума Верховного Суда РФ от 28.06.2012 N 16 (ред. от 29.06.2021) // Российская газета. – 2012. – 11 июля.

**Материал и методы.** Решение сложной проблемы создания и дальнейшего развития правового института досудебного соглашения о сотрудничестве требует точно широкого ассортимента методологических способов, приемов и форм научного исследования. При проведении данного исследования использовался системно-структурный подход при анализе практики применения института. Применён аксиологический метод (анализ проблем через призму конституционных ценностей).

**Результаты исследования и дискуссия.**

Одним из сдерживающих факторов является сложный процесс реализации его положений.

Так, наличие ходатайства о заключении соглашения не обязывает следователя или прокурора удовлетворить ходатайство обвиняемого. В механизме реализации института досудебного соглашения существенную часть занимает вопрос преодоления случаев отказа должностных лиц реализовать право на содействие следователю. Проблема особенно становится явной, когда ходатайство от обвиняемого поступает не начальном этапе после возбуждения уголовного дела. А на много позднее. Законодатель предусмотрел право обвиняемого заявить ходатайство до объявления ему решения следователя об окончании предварительного следствия (ч.2 ст.317.1 УПК РФ). На практике возникает ситуация, когда обвиняемый в конце следствия понимает, что виновность его доказана и суд постановит обвинительный приговор. В этом случае, как способ снизить размер наказания, обвиняемый заявляет ходатайство о заключении досудебного соглашения. Закономерно, что следователь откажет в удовлетворении ходатайства. Основанием отказа является тот факт, что следователь собрал доказательства виновности всех участников преступного деяния и какое либо содействие ему не нужно. Названная ситуация продолжает развиваться дальше, заинтересованный в удовлетворении ходатайства обвиняемый указывает, что может сообщить о других преступлениях, которые ему известны и в которых он сам не участвовал.

Таким образом возникает не нашедшая в законе отражения ситуация. Обязан ли следователь удовлетворить заявленное ходатайство обвиняемого и инициировать процесс заключения досудебного соглашения с прокурором о преступлениях, производство по которым он не осуществляет?

По этому вопросу Пленум Верховного суда в 2021 году внес уточнение. [3, С.235] Он указывает, что в числе обстоятельств, указывающие на «активное содействие следствию является содействие «в изобличении и уголовном преследовании не только других соучастников преступления, в котором

обвиняется это лицо, но и участников иного преступления, совершенного без участия».<sup>98</sup>

Когда процесс расследования уголовного дела фактически завершён, но юридически следователем ещё не оформлен (не вынесено постановление об окончании предварительного следствия), обвиняемый может заявить только о других преступлениях, которые следователь не расследует. По завершённому расследованием делу лицо сообщить что-то новое уже не может. Следуя правовой логике, следователь должен отказать в удовлетворении ходатайства и направить уголовное дело прокурору с обвинительным заключением без указания на какое-либо содействие следствию обвиняемого. Но тогда, что делать с официально оформленным обвиняемым ходатайством о сотрудничестве по другим известным ему преступлениям и лицам, их совершившим?

В соответствии с правилами УПК РФ это ходатайство должно быть зарегистрировано в книге учета сообщений о преступлении и расписано одному из следователей. Но, можно предположить, что обвиняемый не согласится сообщать известные ему сведения о фактах преступной деятельности. Более того, он не станет участвовать в изобличении виновных без каких-либо для себя правовых преференций (льгот) [4, С.99-102].

**Выводы.** Исходя из публичных интересов борьбы с преступностью мы должны признать целесообразность заключения прокурором соглашения о сотрудничестве. Но лицу нужны льготы по преступлению, по которому его привлекли в качестве обвиняемого, производство по которому завершено, и он будет осужден без какого-либо снисхождения. Исходя из публичного интереса можно предположить, что законодатель должен предусмотреть возможность не направлять завершённое расследованием уголовное дело в суд, если одним из обвиняемых заключено досудебное соглашение о содействии (сотрудничестве) в раскрытии и изобличении лиц в преступных действиях, по которым уголовные дела ещё только будут возбуждены, и в этих делах лицо фигурантом не является.

При признании законной такой возможности, когда завершённое расследованием уголовное дело в суд не направляется по причине заключения досудебного соглашения с одним из обвиняемых, возникает другой требующий явности в решении вопрос, а как долго может продлеваться срок расследованного уголовного дела в ситуации, когда в отношении обвиняемых избрана мера пресечения в виде содержания под стражей?

---

<sup>98</sup> Постановление Пленума Верховного Суда РФ от 29.06.2021 N 22 "О внесении изменений в отдельные постановления Пленума Верховного Суда Российской Федерации по уголовным делам" // Рос. газ. 16 июля 2021. N 159.

В этой ситуации выбора можно отчётливо наблюдать конкуренцию двух охраняемых законом ценностей. Первая ценность, это обеспечение конституционных прав граждан, в отношении которых избрана мера пресечения. [5, С.308]

Вторая ценность – это реализация публичного интереса в раскрытии всех преступлений и уголовном преследовании виновных. [6, С. 112] В исследуемом случае обеспечить такую ценность (реализовать публичный интерес) может один из обвиняемых в обмен на лояльность при назначении наказания

В рамках одной статьи сложно перечислить все обстоятельства в доказывании привилегированности той или иной ценности. Но по мнению автора работы, приоритет должен быть отдан праву лица, в отношении которого избрана мера пресечения в виде содержания под стражей. Основание названной авторской позиции следующее: закон не предусматривает продление сроков содержания под стражей по такому основанию, как заключение досудебного соглашения с одним из обвиняемых, оказывающего помощь следователю в изобличении лиц по другим преступлениям.

Реализация второй ценности должна обеспечиваться другим направлением. Правоохранительные органы должны совершенствовать способы и методы борьбы с организованной преступностью посредством реализации норм оперативно-разыскной деятельности.

#### **Заключение.**

1. С учетом сложившейся правовой действительности по уголовному делу, следствие по которому фактически завершено, но процессуально не оформлено, теоретическая возможность с одним из обвиняемых заключить досудебное соглашение о сотрудничестве по преступлениям, уголовное дело по которым ещё не возбуждено, на практике реализована быть не может.

2. Препятствием заключению досудебного соглашения в названной ситуации является конкуренция двух ценностей, когда приоритет должен предоставляться обеспечению прав лиц, содержащихся под стражей в сравнении с выполнением требования обеспечить публичный интерес в решении задачи выявления преступных действий и изобличению в их совершении виновных лиц.

#### **Библиографический список:**

1. Глухова Е.В., Сергеев А.Б. Вопросы имплементации Европейского правового стандарта проведения ОРМ по доказыванию в виновности лица в совершении преступления в российское уголовно-процессуальное

законодательство // Евразийский юридический журнал. 2017. № 3 (106). С. 220-225.

2. Сергеев А.Б. Порог легализации денежных средств, приобретенных преступным путем, как критерий уголовной ответственности // Социум и власть. 2012. № 1 (33). С. 85-87.

3. Выскребцев Б.С., Сергеев А.Б. Актуальность для современного этапа развития уголовного судопроизводства решений Пленума Верховного Суда РСФСР ОТ 17.04.1984 Г. № 2 В сборнике: Личность, общество и государство в правовом измерении. Материалы национальной научно-практической конференции. Иркутск, 2021. С. 232-237

4. Сергеев А.Б. Перспективы противодействия преступности в экономической сфере цифрового пространства с учетом реализации положений федерального закона о цифровых финансовых активах, цифровой валюте (№ 259-ФЗ от 31.07.2020 г.) // Правопорядок: история, теория, практика. 2022. № 2 (33). С. 99-105.

5. Выскребцев Б.С., Сергеев А.Б. Влияние социокультурной идентичности российского общества на формирование отечественного уголовно-процессуального законодательства и правовые позиции России в Европейском Суде по правам человека // Евразийский юридический журнал. 2020. № 6 (145). С. 307-310.

6. Рябоконеv С.И., Сергеев А.Б. Конкурирующие направления дальнейшего развития досудебного следствия и следствия в суде первой инстанции // Вестник Академии Следственного комитета Российской Федерации. 2019. № 1 (19). С. 110-113.

*Будасова Влада Юрьевна*  
*студент 3 курса заочной формы обучения*  
*направления 40.04.01 "Юриспруденция"*  
*Ростовского института (филиала) ФГБОУ ВО "Всероссийский*  
*государственный университет юстиции" в г. Ростов-на-Дону*

## ДОХОДЫ СУПРУГОВ ОТ ПРЕДПРИНИМАТЕЛЬСКОЙ ДЕЯТЕЛЬНОСТИ

***Аннотация:** в работе автор предпринял попытку проанализировать правовой режим доходов супругов от предпринимательской деятельности. Особая сложность возникает в случаях, когда в предпринимательских целях использует личная и совместная собственность супругов, предпринимателем из которых является только один из них.*

***Ключевые слова:** личная собственность супругов, совместная собственность супругов, доходы от предпринимательской деятельности, брачный договор.*

***Abstract:** in the work, the author attempted to analyze the legal regime of spouses' income from business activities. Particular difficulty arises in cases where the personal and joint property of spouses, of which only one of them is an entrepreneur, is used for entrepreneurial purposes.*

***Key words:** personal property of spouses, joint property of spouses, income from business activities, marriage contract.*

В Российской Федерации провозглашена свобода занятия предпринимательской деятельностью, более того, государство прикладывает усилия чтобы частная предпринимательская деятельность развивалась, особенно если она охватывает малые и средние формы предпринимательства. Одной из таких форм является супружеское предпринимательство – термин, не имеющий легальной трактовки, означающий, что оба супруга связаны семейным бизнесом, при этом в качестве индивидуального предпринимателя оформлены оба из них или только один.

Особый правовой режим деятельности супругов - предпринимателей обусловлен тем, что охватывает множество аспектов, касающихся статуса созданного ими бизнеса, трудовых отношений, возникающих в ходе его осуществления, специального налогового режима и т.д. Специфика статуса семейного бизнеса определяется тем, что в нем помимо экономических целей успешно решается целый комплекс задач, связанных с укреплением семьи,

преемственностью поколений воспитанием в детях определенных навыков и качеств.

Как любой вид предпринимательской деятельности, супружеское предпринимательство строится на определенной материальной основе, которая формируется из личного и общего супружеского имущества.

Как известно супружеская собственность имеет особый режим - совместной собственности супругов, который достаточно сложный и неоднозначный на практике, что обусловлено множеством споров, оказывающихся на рассмотрении суда и такие споры бывают очень сложны для разрешения.

Ключевым вопросом является выяснение правового режима доходов, которые были получены супругами от использования совместного имущества одним из супругов, который осуществляет предпринимательскую деятельность.

Определение режима доходов имеет важное значение в случае раздела совместной собственности супругов при расторжении брака.

Не весь доход от предпринимательской деятельности может быть использован на семейные нужды и поступать в семейный бюджет.

Любая предпринимательская деятельность требует формирования материально-технической базы, оплаты сырья, рабочей силы, аренды, кредитных платежей, налоговых и других обязательных выплат и только конечная сумма за вычетом всех расходных платежей может считаться чистым доходом, поступающим в семейный бюджет.

Очевидно, что может возникнуть ситуация, что сумма обязательных платежей может превысить сумму дохода (особенно это часто бывает на начальных стадиях становления бизнеса или в период экономических и политических потрясений, изменений рынка и т.д.). В таком случае, супруг – предприниматель в качестве способа покрытия долга может попытаться использовать общее имущество супругов. Второй супруг, согласно концепции совместности воль для использования общего супружеского имущества, может возражать против такого использования совместного имущества, если риски не оправданы, по его мнению, и есть реальность попадания семьи в тяжелое материальное положение. Например, если супруг-предприниматель настаивает на продаже единственного жилья, в котором проживает семья.

Здесь ключевой момент заключается в чётком разграничении категорий личной собственности супруга-предпринимателя и совместной собственности супругов, которая используется в предпринимательских целях.

Соответственно доход от предпринимательской деятельности может быть, как личным - при условии, что супруг-предприниматель вложил личное



имущество в бизнес до брака, так и совместным - при условии, что для создания и поддержания семейного бизнеса использовалось или используется общее имущество супругов.

При этом, что совместной собственностью супругов будут являться только те доходы от предпринимательской деятельности, которые используются преимущественно для семейных нужд. Остальные доходы можно признать личной собственностью супруга-предпринимателя, которую он может использовать для развития предпринимательской деятельности или покрытия возникших убытков и возмещения расходов [1,28].

Здесь следует учитывать, что предпринимательская деятельность имеет сложный режим и в настоящий момент мы встречаемся не редко с весьма непростой организацией бизнеса, в котором имущественная составляющая – не значительна и характеризуя доходы от предпринимательской деятельности часто речь идет не об использовании имущества, а, например, предоставление услуг в онлайн режиме. В таком случае доход от предпринимательской деятельности - это материализация интеллектуальных, умственных усилий конкретного человека, где имущественный аспект – минимален. В таком случае говорить о том, что полученные супругом доходы являются результатом использования его личного имущества, не приходится.

Чтобы разграничить режимы доходов от предпринимательской деятельности в настоящий момент есть только один способ – составление брачного договора, в котором нужно отразить этот аспект в конкретной или исчисляемой денежной сумме, которая будет считаться вкладом супруга-предпринимателя в семейный бюджет. В настоящий момент брачный договор является единственным правовым документом, который наиболее полно фиксирует правоотношения супругов в сфере предпринимательства [2,151].

Правовой режим дохода от предпринимательской деятельности супругов должен определяться в каждом случае с учетом следующих условий: какое имущество было использовано для предпринимательской деятельности (личное добрачное или совместное), в какой период была начата предпринимательская деятельность, кто из супругов занимается предпринимательством или же супруги ведут совместный бизнес.

#### **Список литературы:**

1. Комарова О.С. Проблемы правового режима имущества супругов, используемого для предпринимательской деятельности / О.С. Комарова // Развитие территорий. -2019. - № 4 (18). – С. 28-30.

2. Собенина М.А. Перспективы и тенденции развития правового регулирования семейных отношений с участием супруга-предпринимателя /

**УДК 343.7**

**Моторов А.А.,  
магистрант  
2 курс, факультет «Юридический»  
Ивановский государственный университет  
Россия, г. Иваново**

### **ЕСТЬ ЛИ СВЯЗЬ МЕЖДУ ФИШИНГОМ И МОШЕННИЧЕСТВОМ В СФЕРЕ КОМПЬЮТЕРНОЙ ИНФОРМАЦИИ?**

**Аннотация:** *Статья посвящена проблемам, возникающим при квалификации преступлений, совершенных посредством фишинга. Рассматриваются примеры из судебной практики, касающиеся юридической оценки деяний, в ходе которых применялись фишинговые атаки. Предлагаются варианты квалификации указанных преступлений с учетом разъяснений постановления Пленума Верховного Суда РФ от 30.11.2017 № 48 «О судебной практике по делам о мошенничестве, присвоении и растрате».*

**Ключевые слова:** *фишинг, мошенничество в сфере компьютерной информации, кража, мошенничество.*

**Annotation:** *The article is devoted to the problems arising in the qualification of crimes committed through phishing. Examples from judicial practice concerning the legal assessment of acts during which phishing attacks were used are considered. The variants of the qualification of these crimes are proposed, taking into account the explanations of the resolution of the Plenum of the Supreme Court of the Russian Federation No. 48 dated 30.11.2017 "On judicial practice in cases of fraud, assignment and embezzlement".*

**Key words:** *phishing, fraud in the field of computer information, theft, fraud.*

С увеличением количества людей, использующих сеть «Интернет» и цифровые технологии, растет и количество киберпреступлений. Эти преступления представляют серьезную угрозу как для граждан, так и для организаций, поскольку могут нанести значительный экономический ущерб физическим лицам, компаниям и государству в целом. Преступники, используя новые информационные технологии, формируют новые способы хищения денежных средств. Законодатель зачастую попросту не успевает

своевременно адаптировать уголовно – правовые нормы для их соответствия произошедшим информационным изменениям. В связи с этим в науке и следственно – судебной практике отсутствует единообразное понимание признаков составов преступлений, связанных с компьютерными технологиями, в частности мошенничества в сфере компьютерной информации.

Так, некоторые ученые относят к способам совершения мошенничества в сфере компьютерной информации так называемый фишинг. Так, например, Шевелева С.В. указывает следующее: «Если выполнение объективной стороны мошенничества в сфере компьютерной информации происходит с участием лица, который заблуждается в истинности информации, например, фишинг, такое деяние необходимо оценивать как мошенничество в сфере компьютерной информации[1, с. 232]. Абдульмянова Т.В. в качестве одного из способов интернет мошенничества выделяет фишинг, указывая, что в таком случае жертва добросовестно передает свои данные[2, с. 139]. Поддерживает указанную позицию и Степанова К.В., отмечая, что мошенничество в сфере компьютерной информации может осуществляться путем фишинга и вишинга[3, с. 74]. Шумихин В.Г. в свою очередь указывает, что способ должен проявляться в незаконном воздействии на программное обеспечение серверов, компьютеров или на сами информационно – телекоммуникационные сети[4, с. 735]. Различные точки зрения на способы мошенничества в сфере компьютерной информации обусловлены отсутствием классического обмана в диспозиции статьи 159.6 УК РФ. Для этого состава преступления не характерно введение лица в заблуждение при непосредственном устном или письменном контакте. При исследовании компьютерного мошенничества об обмане можно говорить весьма условно, правильнее указывать, что происходит преодоление средств программно – технической защиты. В свою очередь, под фишингом необходимо понимать получение доступа к информации, чаще всего личной или имеющей юридическое значение, путем выдачи себя за доверенное лицо или организацию. В большинстве случаев фишинг осуществляется посредством смс – рассылки или через электронную почту, сообщения в социальных сетях или веб – сайты, которые имитируют официальные страницы банков, онлайн магазинов, благотворительных организаций и других сервисов. Следует согласиться с Батюшкиным М.В., который указывает, что фишинг осуществляется путем обмана или с использованием методов социальной инженерии[5, с. 91]. Необходимо отметить, что сам по себе, фишинг не является уголовно – наказуемым деянием на территории Российской Федерации. Важно понимать, что при фишинге не происходит никакого вмешательства в компьютерную

информацию или информационно – телекоммуникационную сеть. Данный способ состоит в том, что злоумышленник создает сайт, сходный до такой степени, что обычный, а иногда даже опытный пользователь интернета, не увидит никаких различий между подлинной и поддельной веб – страницей, предназначенной для получения данных жертвы. Далее различным путями преступник привлекает людей на такой сайт, например посредством рассылки сообщений на электронную почту. В некоторых случаях пользователь может случайно зайти на такой веб – сайт, найдя его в строке поискового запроса своего браузера. И самое главное – жертва добровольно введет, передаст свои данные злоумышленнику, заблуждаясь в подлинном характере интернет сайта, воздействия на компьютерную информацию потерпевшего не произойдет. Единообразная практика по данному вопросу отсутствует и в решениях судов.

Так судом было установлено, что подсудимый нашел в социальной сети гражданку А., с которой ранее не встречался. Обманывая ее относительно своих настоящих целей, он предложил оформить банковскую карту под предлогом перевода заработной платы иностранным работникам. Не раскрыв своих настоящих намерений, он заверил А., что она получит денежное вознаграждение за оформление карты, на что она согласилась. После этого виновный передал полученную карту своим соучастникам. Затем неустановленный соучастник, используя данные банковской карты, полученные путем фишинговой атаки во время пребывания потенциальной жертвы в интернете на поддельном сайте банка, инициировал операцию по переводу средств с карты А. на карту подсудимого. Впоследствии второй соучастник обналичил похищенные деньги через банкомат. Действия виновного были квалифицированы по ч. 2 ст. 159.6 УК РФ. Раскрывая объективную сторону, суд лишь указал, что имело место вмешательство в функционирование средств хранения, обработки и передачи компьютерной информации, дальнейшая конкретизация данного способа отсутствует[6].

В другом случае, Октябрьским районным судом города Ижевска установлено, что Канус В.Н. и Шигапов Э.Р., знали диапазон телефонных номеров клиентов ООО "Т2 Мобайл" в Ямало-Ненецком автономном округе. Используя ноутбук "ACER" и программу, предназначенную для массовой отправки SMS-сообщений и электронного маркетинга, они воспользовались коммутатором со слотами для сим-карт и совершили массовую рассылку SMS (фишинг) гражданам на их телефонные номера. Сообщения содержали заведомо недостоверную информацию о блокировке банковских карт, а также указывали абонентский номер для получения дополнительной информации. Одно из подобных SMS-сообщений было доставлено на абонентский номер,

который использовал К.О.А.. В тот же день К.О.А. позвонил по указанному в сообщении абонентскому номеру с целью выяснения причин блокировки его банковской карты. В ходе разговора виновные представились сотрудниками департамента безопасности банка и сообщили заведомо ложные сведения о блокировке банковской карты К.О.А.. Продолжая свои преступные действия, Шигапов Э.Р. пояснил К.О.А., что для разблокировки его банковской карты последний должен сообщить все реквизиты своей банковской карты. В то же время, К.О.А., полагая, что последний действительно является сотрудником департамента безопасности банка, сообщил все реквизиты своей банковской карты, а также согласился сообщить одноразовые пароли, необходимые для получения доступа к безналичным денежным средствам. После чего виновные, зайдя на Интернет сайт банка, авторизовались под имеющимися данными и осуществили перевод денежных средств со счета потерпевшего на счет банковской карты, которая находилась в пользовании подсудимых. Действия виновных были квалифицированы по п.п. «а», «в» ч. 2 ст. 158 УК РФ[7].

В заключительном примере виновный совершал аналогичные действия по рассылке смс – сообщений (фишинг) гражданам. Потерпевшая, будучи введенной в заблуждение, сообщила данные своей банковской карты, а также одноразовые пароли. Далее, подсудимый с помощью сервиса «UBANK» ввел все реквизиты банковской карты, необходимые для перечисления с лицевого счета банковской карты потерпевшей денежных средств на баланс сим-карты оператора сотовой связи ООО «Т2 Мобайл», используемой виновным в своих преступных целях. Действия подсудимого были переqualифицированы с ч. 2 ст. 159 УК РФ на п. «в» ч. 2 ст. 158 УК РФ. Суд обосновал свою позицию тем, что обман был направлен на завладение конфиденциальными данными держателя карты, а не на завладение его денежными средствами[8].

В таком случае возникает вопрос – как правильно квалифицировать содеянное, если оценка по ст. 159.6 УК РФ не представляется возможной. С одной стороны мы имеем первый абзац 21 пункта Постановления Пленума Верховного Суда от 30.11.2017 № 48 «О судебной практике по делам о мошенничестве, присвоении, растрате». При анализе этого пункта можно сделать вывод, что содеянное необходимо квалифицировать как кражу. Однако следующий абзац этого же пункта гласит иное: «Если хищение чужого имущества или приобретение права на чужое имущество осуществляется путем распространения заведомо ложных сведений в информационно-телекоммуникационных сетях, включая сеть "Интернет" (например, создание поддельных сайтов благотворительных организаций, интернет – магазинов, использование электронной почты), то такое мошенничество следует

квалифицировать по статье 159, а не 159.6 УК РФ»[9]. С одной стороны, аналогичные деяния могут квалифицироваться по разным статьям Особенной части УК РФ. С другой стороны, при более детальном анализе данных разъяснений можно сделать иной вывод. В тех случаях, когда лицо создает, например, поддельный сайт интернет магазина, предполагается что потерпевший сам, лично переведет деньги на счет злоумышленника, оплачивая какую – либо покупку. Следовательно, такие действия необходимо оценивать как мошенничество, предусмотренное ст. 159 УК РФ. В случае если фишинг был направлен за владение данными держателя карты, перечисление денежных средств со счета потерпевшего осуществлялось виновным, содеянное необходимо квалифицировать по ст. 158 УК РФ.

### **Литература:**

1. Шевелева С.В. Мошенничество в сфере компьютерной информации: особенности квалификации и конкуренции со смежными составами преступлений // Юридическая наука и практика: Вестник Нижегородской академии МВД России. 2017. №4. С. 229-234.
2. Абдульмянова Т.В., Асанова И.П., Данилов В.В. Мошенничество в сфере компьютерной информации (ст. 159.6 УК РФ): понятие, уголовно-правовая характеристика и некоторые особенности расследования // Вопросы российского и международного права. 2021. № 1. С. 134-145.
3. Степанова К.В. Мошенничество в сфере компьютерной информации: российский и зарубежный опыт // Имущественные отношения в Российской Федерации. 2022. № 8. С. 32-38.
4. Шумихин В.Г. Судебное и доктринальное толкования способа мошенничества в сфере компьютерной информации // Пермский юридический альманах. Ежегодный научный журнал. 2019. № 2. С. 733–740.
5. Батюшкин М.В. "Фишинг" - компьютерное мошенничество? // Символ науки: международный научный журнал. 2021. № 1. С. 90-93.
6. Приговор Преображенского районного суда г. Москвы от 05.03.2014 по делу № 1-74/2014. URL: <https://sudact.ru/regular/doc/jA8GpwXbeVmJ/> (дата обращения: 03.11.2023).
7. Приговор Октябрьского районного суда г. Ижевска от 26.11.2018 по делу № 1-308/2018. URL: <https://sudact.ru/regular/doc/GyMZf1QVGXVC/> (дата обращения: 04.11.2023).
8. Приговор Ленинского районного суда г. Ижевска от 13.11.2018 по делу № 1-282/2018. URL: <https://sudact.ru/regular/doc/UZrPj5SlRamY/> (дата обращения: 04.11.2023).

9. О судебной практике по уголовным делам о мошенничестве, присвоении и растрате: Постановление Пленума Верховного Суда РФ от 30.11.2017 № 48 // Бюллетень Верховного Суда РФ. 2018. № 2.

**УДК 343.535**

**Халилов М.Х.,  
магистрант**

**3 курс, Институт магистратуры и заочного обучения  
Саратовская государственная юридическая академия**

**Россия, г. Саратов**

**Научный руководитель: Барбакадзе В.Т.,**

**кандидат юридических наук, доцент,**

**доцент кафедры Гражданского права**

**Саратовская государственная юридическая академия**

**Россия, г. Саратов**

## **ЗАЩИТА ИМУЩЕСТВЕННЫХ ПРАВ КРЕДИТОРОВ ОТ НЕДОБРОСОВЕСТНОГО ПОВЕДЕНИЯ ДОЛЖНИКА-ГРАЖДАНИНА**

**Аннотация:** *Статья направлена на выявление и анализ отдельных проблемы защиты имущественных прав кредиторов от недобросовестного поведения должника в рамках процедуры банкротства гражданина. Отдельное внимание в исследовании уделено неосвобождению от обязательств как мере противодействия недобросовестному поведению должника.*

**Ключевые слова:** *банкротство, недобросовестное поведение, банкротство гражданина, банкротный туризм, неосвобождение от обязательств.*

**Abstract:** *The article is aimed at identifying and analyzing individual problems of protecting creditors' property rights from unfair behavior of the debtor in the framework of the bankruptcy procedure of a citizen. Special attention in the study is paid not to release from obligations as a measure to counteract the dishonest behavior of the debtor.*

**Key words:** *bankruptcy, unfair behavior, bankruptcy of a citizen, bankrupt tourism, non-release from obligations.*

В качестве главного права кредиторов можно выделить право на удовлетворение требований. Одним из проблемных аспектов реализации соответствующего права выступает сокрытие должником имущества.

Необходимо указать, что одной из наиболее эффективных мер противодействия недобросовестному поведению должника выступает неосвобождение от обязательств. Согласно положениям пункта 4 статьи 213.28 Федерального закона от 26 октября 2002 г. № 127-ФЗ («О несостоятельности (банкротстве)» (далее – ФЗ «О банкротстве»)) [1] основаниями для отказа в освобождении гражданина от обязательств выступают:

- вступление в законную силу судебного акта, которым гражданин привлечен к административной или уголовной ответственности за неправомерные действия при банкротстве, преднамеренное или фиктивное банкротство при условии, что такие правонарушения совершены в данном деле о банкротстве гражданина;

- непредоставление гражданином сведений или предоставление заведомо недостоверных сведений суду или арбитражному управляющему, которые необходимы для производства банкротства, при условии, что такое обстоятельство установлено судебными актами, принятыми при рассмотрении дела о банкротстве гражданина;

- установление факта, что при возникновении или исполнении обязательства, на котором конкурсный кредитор или уполномоченный орган основывал свое требование в деле о банкротстве гражданина, гражданин действовал незаконно, в том числе совершил мошенничество, злостно уклонился от погашения кредиторской задолженности, уклонился от уплаты налогов и (или) сборов с физического лица, предоставил кредитору заведомо ложные сведения при получении кредита, скрыл или умышленно уничтожил имущество.

Перечень оснований является исчерпывающим, однако судебная практика приводит также иные основания, среди которых центральное место занимают сокрытие и вывод имущества из владения должника [2, 3]. Иными словами, на практике суды признают основанием для реализации рассматриваемой меры акты недобросовестного поведения должника (взятие кредитов сразу в нескольких банках, что формирует невозможность погашения обязательства, увольнение с работы, непринятие мер по трудоустройству и т.д. при этом вне зависимости от фиксации таких обстоятельств приговором суда за мошенничество и иные преступления).

В связи с этим, по нашему мнению, необходимо внести изменения в пункт 4 статьи 213.28 ФЗ «О несостоятельности (банкротстве)», установив в нем такое основание, как недобросовестное поведение должника. При этом следует также раскрыть примеры недобросовестного поведения в Постановлении Пленума Верховного Суда РФ от 13 декабря 2015 г. № 45 «О



некоторых вопросах, связанных с введением в действие процедур, применяемых в делах о несостоятельности (банкротстве) граждан» [4].

Не менее значимой проблемой выступает применение представленных положений при банкротстве гражданина во внесудебном порядке, в частности, возможность пересмотра результатов в виде освобождения должника от обязательств, при условии последующего обнаружения фактов сокрытия гражданином имущества (имущественных прав) либо иного незаконного, а также недобросовестного поведения. Несмотря на то, что законодательство позволяет использовать сам ФЗ «О несостоятельности (банкротстве)» по аналогии, а пересмотр определения о завершении реструктуризации долгов гражданина или реализации имущества гражданина предусмотрен для банкротства в судебном порядке, специфика внесудебного банкротства требует разработки самостоятельного механизма пересмотра, который позволит учесть все особенности процедуры.

Не менее значимой проблемой выступает «банкротный туризм», заключающийся в манипулировании территориальной подсудностью. Классическим примером «банкротного туризма» выступает ситуация, где должник изменяет регистрацию на отдаленный регион и уже там подает заявление о банкротстве. В связи с этим процедура банкротства становится неудобной для кредиторов, но удобной для должника.

Процессуальное законодательство (и, в том числе, разъяснения высших судебных инстанций) не дает определенных гарантий кредиторам, которые бы позволили защититься от процедуры передачи дела по подсудности и принятия арбитражным судом к производству дела о банкротстве [5]. Также законодатель не устанавливает каких-либо неблагоприятных последствий для должника при манипуляциях с территориальной подсудностью (санкция за злоупотребление правом отсутствует).

В рассматриваемой ситуации внимание стоит обратить на несколько аспектов. Во-первых, дело о банкротстве гражданина по общему правилу рассматривается по месту его жительства, которое, как правило, совпадает с местом регистрационного учета. Во-вторых, презумпция совпадения места жительства и места регистрационного учета может быть опровергнута кредитором, если он докажет обратное (т.е., что гражданин не живет по соответствующему адресу). Сложности такой доказательственной деятельности привели к тому, что Верховный Суд Российской Федерации изменил подход к определению действительного места жительства должника, переложив на него бремя доказывания факта проживания по месту регистрации в случае возникновения сомнений в его поведении. В частности, в Определении от 25 марта 2021 года по делу № 310-ЭС20-18855 Верховный

Суд Российской Федерации разработал систему признаков, которые свидетельствуют о недобросовестном поведении должника при смене регистрации, в число которых входят: смена регистрации за несколько дней до инициации процедуры банкротства; неуведомление кредиторов о смене адреса; нахождение большинства кредиторов в регионе по прошлому адресу; изменение регистрации в ходе спора с одним или несколькими кредиторами; подача заявления кредитором, аффилированным с должником; отсутствия занятия предпринимательской деятельностью по новому месту жительства [6].

Указанный подход высшей судебной инстанции хотя и отвечает требованиям разумности и справедливости, однако не имеет ни правового закрепления, ни надлежащего отражения в правоинтерпретационных актах, что порождает вопрос о легальности подхода (так как правила отхождения от презумпции одинаковы для всех: сторона, заинтересованная в отхождении от презумпции, доказывает ее отсутствие). Поэтому считаем необходимым внести изменения в пункт 5 представленного Постановления, дополнив его положением о том, что, разрешая вопрос о подсудности дела, при наличии заявления со стороны кредиторов суд может производить проверку добросовестности действий должника, изменившего место жительства, возложив на него соответствующие обязанности по доказыванию.

По итогам исследования считаем возможным дать следующие рекомендации:

1. Следует дополнить положение пункта 4 статьи 213.28 ФЗ «О банкротства» специальным основанием для отказа в освобождении от обязательств, выраженном в недобросовестном поведении должника. При этом отразить примеры недобросовестного поведения в специальных разъяснениях Верховного Суда Российской Федерации.

2. Необходимо разработать механизм пересмотра акта о завершении реструктуризации долгов гражданина или реализации имущества гражданина в рамках внесудебного банкротства.

3. Следует внести изменения в пункт 5 Постановлении Пленума Верховного Суда РФ от 13 декабря 2015 г. № 45 «О некоторых вопросах, связанных с введением в действие процедур, применяемых в делах о несостоятельности (банкротстве) граждан», дополнив его положением о проверке добросовестности действий должника, изменившего место жительства.

### **Использованные источники:**

1. Федеральный закон от 26 октября 2002 г. № 127-ФЗ (ред. от 04.08.2023) «О несостоятельности (банкротстве)» // Собрание законодательства РФ. – 2002. – № 43. – Ст. 4190; 2023. – № 12 (часть I). – Ст. 6206.
2. Определение Арбитражного суда Ростовской области от 7 марта 2017 г. по делу №А53–1344/2016. Доступ из Справ. правовой системы «КонсультантПлюс».
3. Определение Арбитражного суда Саратовской области от 31 мая 2018 г. по делу № А57–7664/2016. Доступ из Справ. правовой системы «КонсультантПлюс»
4. Постановлении Пленума Верховного Суда РФ от 13 декабря 2015 г. № 45 «О некоторых вопросах, связанных с введением в действие процедур, применяемых в делах о несостоятельности (банкротстве) граждан». Доступ их Справ. правовой системы «КонсультантПлюс».
5. Гражданин банкрот. Общие процедурные вопросы банкротства гражданина, ИП, наследственной массы // Закон.ru. URL: [https://zakon.ru/blog/2021/8/27/obschie\\_procedurnye\\_voprosy\\_bankrotstva\\_grazhdanina\\_ip\\_nasledstvennoj\\_massy?ysclid=lfdw62obhf27885857](https://zakon.ru/blog/2021/8/27/obschie_procedurnye_voprosy_bankrotstva_grazhdanina_ip_nasledstvennoj_massy?ysclid=lfdw62obhf27885857) (дата обращения: 18.11.2023).
6. Определение Верховного Суда РФ от 25 марта 2021 г. по делу № 310-ЭС20-18855 // Верховный Суд Российской Федерации. URL: [stor\\_pdf\\_es.php?id=1981600](stor_pdf_es.php?id=1981600) (yandex.ru) (дата обращения: 18.11.2023).

*Берникова Сабина Александровна  
студент 3С курса, факультет права и управления Владимирского  
юридического института Федеральной службы исполнения наказаний.*

*Россия, г. Владимир*

*Научный руководитель: Савин Андрей Александрович  
старший преподаватель кафедры публично-правовых дисциплин  
факультета права и управления Владимирского юридического  
института Федеральной службы исполнения наказаний.*

*Россия, г. Владимир*

## **ЗНАЧЕНИЕ СРОКОВ ДАВНОСТИ ПРИВЛЕЧЕНИЯ К УГОЛОВНОЙ ОТВЕТСТВЕННОСТИ**

***Аннотация.** Сроки давности являются неотъемлемой частью системы уголовного правосудия. Они определяют период времени, в течение которого возможно привлечение к уголовной ответственности за совершение преступления. Вопрос о значении и роли сроков давности становится особенно актуальным в контексте справедливости и эффективности уголовного правосудия, качество которого, в первую очередь говорит об уровне правосознания населения государства.*

***Ключевые слова:** преступление, период, наказание, срок.*

***Annotation.** The statute of limitations is an integral part of the criminal justice system. They determine the period of time during which it is possible to bring to criminal responsibility for the commission of a crime. The question of the meaning and role of the statute of limitations becomes especially relevant in the context of the fairness and effectiveness of criminal justice, the quality of which, first of all, indicates the level of legal awareness of the population of the state.*

***Keywords:** crime, period, punishment, term.*

Сроки давности привлечения к уголовной ответственности играют важную роль в правовой системе. Они определяют период, в течение которого государство имеет право осуществлять преследование за совершенные преступления. Значение сроков давности состоит в обеспечении справедливости и защите прав граждан.

Во-первых, сроки давности позволяют предотвратить произвол со стороны правоохранительных органов. Если бы не было ограничений по времени, государство могло бы безосновательно возбуждать уголовные дела и наказывать людей за старые преступления. Сроки давности позволяют

избежать таких злоупотреблений и обеспечивают баланс между интересами общества и правами отдельного индивида.

Во-вторых, сроки давности способствуют поддержанию устойчивости социального порядка. Имея ясно определенный период времени для привлечения к уголовной ответственности, граждане могут быть уверены в своей безопасности после прощевии этого срока. Это создает условия для восстановления доверия и стабильности в обществе.

Наконец, сроки давности также способствуют охране доказательств. С течением времени свидетели могут забыть подробности или изменить свои показания, физические следы преступления могут стереться или исчезнуть. Ограничение по времени помогает сохранить целостность улик и предотвращает возможные ошибки при расследовании и судебном разбирательстве.

Таким образом, значение сроков давности привлечения к уголовной ответственности заключается в защите прав граждан, предотвращении произвола со стороны государства, поддержании устойчивости социального порядка и охране доказательств.

Достаточно метко значение сроков давности привлечения к уголовной ответственности высказали судьи ЕСПЧ Пинто де Альбукерке и Туркович в совместном частично Особом мнении «Суть срока давности состоит в погашении правонарушения, что лишает государство полномочий преследовать подозреваемого по закону, привлекать его к суду, признавать его виновным и назначать наказание. Сроки давности предусмотрены в уголовном праве как для того, чтобы препятствовать возбуждению уголовного преследования <...>, так и для установления крайних сроков, при превышении которых возникает неопровержимая презумпция того, что деяние и лицо, его совершившее, более не представляют опасности для общества, право обвиняемого на справедливое судебное разбирательство будет ущемлено. Таким образом, оценка сроков давности является существенным условием наличия у государства права привлекать подозреваемых к ответственности, то есть осуществлять уголовное преследование».<sup>99</sup>

Приведем пример из практики, в котором суд законно применил к виновному положения п. «б» ч. 1 ст. 78 УК РФ, освободив его от назначенного наказания, в связи с истечением срока давности уголовного преследования.

«Ш. признан виновным и осужден за то, что, будучи генеральным директором <данные изъяты> злоупотребил полномочиями, то есть использовал свои управленческие функции в коммерческой организации

---

<sup>99</sup> Постановление Европейского суда по правам человека «Дело «Матыцина (Matytsina) против России» (жалоба № 58428/10, 2014 г.). Документ опубликован не был. - Доступ из справочно-правовой системы «КонсультантПлюс».

вопреки законным интересам этой организации в целях извлечения выгод и преимуществ для других лиц, повлекшие причинение существенного вреда правам и законным интересам организации. Преступление совершено в период с ДД.ММ.ГГГГ ДД.ММ.ГГГГ при обстоятельствах, подробно изложенных в приговоре.

Наказание осужденному назначено судом с учетом требований статей 6, 43 и 60 УК РФ, характера и степени общественной опасности совершенного преступления, данных о личности виновного, наличия смягчающих наказание обстоятельств и отсутствия отягчающих обстоятельств, в результате чего суд пришел к обоснованному выводу о назначении ему наказания в виде исправительных работ.

Поскольку к моменту постановления приговора сроки давности привлечения Ш. к уголовной ответственности за совершение преступления, относящегося к средней тяжести, истекли, то суд законно и обоснованно применил к нему положения п. «б» ч. 1 ст. 78 УК РФ, освободив его от назначенного наказания, в связи с истечением срока давности уголовного преследования».<sup>100</sup>

А в другом примере суд освободил виновного от назначенного наказания в связи с истечением срока давности уголовного преследования от одного преступления, а от другого нет.

«Суд не учел, что незаконное приобретение К. боеприпасов состоялось, согласно его показаниям, примерно в 2014 году, и на тот момент эти действия охватывались ч. 1 ст. 222 УК РФ (в редакции от 24.11.2014 № 370-ФЗ), относящейся, в соответствии с ч. 3 ст. 15 УК РФ, к категории преступлений средней тяжести. Таким образом, исходя из положений п. «б» ч. 1 ст. 78 УК РФ, сроки давности привлечения К. к уголовной ответственности за незаконное приобретение боеприпасов могли истечь в июне 2020 года (до момента их обнаружения и изъятия). С учетом изложенного, руководствуясь конституционными положениями о необходимости толкования неустранимых сомнений в пользу обвиняемого, а также требованиями п. 3 ч. 1 ст. 24 УПК РФ, из осуждения К. по ч. 1 ст. 222 УК РФ необходимо исключить указание на незаконное приобретение боеприпасов. При этом осуждение К. за незаконное хранение боеприпасов, окончившееся 01.10.2020 года при их обнаружении и изъятии, следует считать законным и обоснованным, поскольку срок давности привлечения к уголовной ответственности за это деяние не истек. Вносимые изменения, связанные с уменьшением объема обвинения, влекут смягчение

---

<sup>100</sup> Кассационное постановление Четвертого кассационного суда общей юрисдикции от 24.02.2022 № 77-946/2022. Документ опубликован не был. - Доступ из справочно-правовой системы «КонсультантПлюс».

наказания, назначенного К. по ч. 1 ст. 222 УК РФ, а также по совокупности преступлений».<sup>101</sup>

Таким образом, основное значение сроков давности в уголовном праве заключается в том, что они способны предотвращать наказывать людей за старые преступления, а также поддерживать устройство социального порядка.

В заключение хотелось бы подчеркнуть, что под давностью привлечения к уголовной ответственности понимают истечение установленных в законе сроков со дня совершения преступления, которые делают нецелесообразным привлечение лица к уголовной ответственности.

Сроки давности определяют период, в течение которого государство может возбуждать уголовное дело и привлекать лицо к уголовной ответственности за совершение преступления.

Значимость сроков давности привлечения к уголовной ответственности заключается в балансировании интересов общества и личности, предотвращении злоупотреблений со стороны государства и обеспечении стабильности правопорядка.

#### **Использованные источники:**

1. Постановление Европейского суда по правам человека «Дело «Матыцина (Matytsina) против России» (жалоба № 58428/10, 2014 г.). Документ опубликован не был. - Доступ из справочно-правовой системы «КонсультантПлюс».

2. Кассационное постановление Четвертого кассационного суда общей юрисдикции от 24.02.2022 № 77-946/2022. Документ опубликован не был. - Доступ из справочно-правовой системы «КонсультантПлюс».

3. Определение Восьмого кассационного суда общей юрисдикции от 03.02.2022 № 77-327/2022. Документ опубликован не был. - Доступ из справочно-правовой системы «КонсультантПлюс».

---

<sup>101</sup> Определение Восьмого кассационного суда общей юрисдикции от 03.02.2022 № 77-327/2022. Документ опубликован не был. - Доступ из справочно-правовой системы «КонсультантПлюс».

**Юсова Ю.В.**  
*магистр*  
**3 курс, юридического института**  
**РГУ имени С.А. Есенина,**  
**Россия. Г. Рязань**  
**Научный руководитель – Бакунин С.Н.**

## **ИНСТИТУТ НАСЛЕДНИКА В ЗАКОНОДАТЕЛЬСТВЕ ЗАРУБЕЖНЫХ СТРАН: СРАВНИТЕЛЬНО-ПРАВОВОЙ АНАЛИЗ**

***Аннотация:** в настоящей статье автор проводит сравнительный анализ права наследования на примере различных правовых систем, рассматривает существующие подходы к вопросам наследования имущества, раскрывает особенности правового регулирования процедуры наследования с учетом норм международного права в призме теории и практики.*

***Ключевые слова:** наследование, право, коллизии, проблемы, решения, регулирование, пробелы в праве, законодательство, теория, практика, подходы, универсальность, рецепция, опыт.*

***Abstract:** in this article, the author conducts a comparative analysis of inheritance law on the example of various legal systems, examines existing approaches to the inheritance of property, reveals the features of the legal regulation of the inheritance procedure taking into account the norms of international law in the prism of theory and practice.*

***Keywords:** inheritance, law, conflicts, problems, solutions, regulation, gaps in law, legislation, theory, practice, approaches, universality, reception, experience.*

Вопросы, связанные с приобретением наследства, представляют большой научный интерес. Стоит отметить, что вопрос, связанный с приобретением наследства, решается в каждой модели с учетом сложившихся правил, условий, обычаев и отдельных правовых аспектов, оказывающих влияние на процесс правового регулирования<sup>102</sup>. Особое значение в рамках рассматриваемой тематики играет фактор участия иностранного элемента. Здесь следует отметить сложности, возникающие при определении законодательства, которое должно применяться с одновременным соблюдением норм международного права. При подобных обстоятельствах

---

<sup>102</sup> Коновалова Е.А. Коллизионные аспекты наследования по закону в международном частном праве //Тенденции развития науки и образования. 2023. № 93-4. С. 164-167.



могут возникнуть коллизии, решение которых возможно лишь на уровне международно-правового регулирования.

Возвращаясь к анализу правовых систем и институту наследственного права, следует сделать вывод о том, что наследственное право берет свои истоки в Римском праве, которое оказало огромное влияние на развитие анализируемого института в течение продолжительного периода исторического развития права и законодательства.

Одним из спорных вопросов представляется день открытия наследства. Моментом открытия считается день, когда наследодатель умер. Если обратиться к законодательству Российской Федерации, то моментом смерти является биологическая смерть. Биологической смертью признается прекращение биологической деятельности в тканях и клетках всего организма<sup>103</sup>.

Если обратиться к модели, которая действует в Соединенных Штатах Америки, то здесь человек будет считаться живым, пока действует хотя бы один его орган. В американской практике имеют место случаи, когда после смерти мозга установлена констатация биологической деятельности сердца, как результат человек не считается мертвым.

Приведенный ранее пример из зарубежной практики позволяет констатировать наличие фактов, которые по своему содержанию могут быть признаны сложными с точки зрения этики. В практике имеются случаи, когда наследодателя подключали к аппарату искусственного дыхания или иным аппаратам с целью поддержать его жизнедеятельность до конкретной даты или наступления определенного обстоятельства (констатации факта).

В рамках наследственного права представляет интерес вопрос, связанный с завещанием и его правовым регулированием. В различных правовых системах имеются свои подходы и обоснования в отношении возраста, когда лицо может составить завещание. Так, французская модель характеризуется тем, что несовершеннолетние лица (возраст от 16 до 18 лет) полномочны составить завещание на половину принадлежащего им имущества. В случае, если у них отсутствуют наследники по закону до 6-й степени родства, они имеют право составить завещание на все имеющееся в их собственности имущество<sup>104</sup>. Если обратиться к Английскому

---

<sup>103</sup>Пономарева Н.В. Современные подходы к построению системы наследования по завещанию и их реализация в Российской Федерации // Философия права. 2023. № 1 (104). С. 42-47.

<sup>104</sup>Гордеева А.В., Бекренев П.Ю., Хлестакова Л.А. Наследники по закону и очередность их призвания к наследству по законодательству Российской Федерации и Франции // Историческая память и духовный опыт формирования российской государственности (к 140-летию со дня рождения мученика Ю. П. Новицкого). сборник трудов V Международной научно-практической конференции. Костромской государственной университет; Костромская митрополия Русской православной церкви; Костромская духовная семинария; Костромская духовная семинария; АНО «Паломническая служба «Стезя». Кострома, 2022. С. 158-163.

законодательству, то военнослужащие и моряки имеют право составлять завещания по достижении 14 лет.

В Российской Федерации лицо может составить завещание с момента своего совершеннолетия. Отечественная модель имеет определенные сходства с Германской правовой моделью. Завещание составляется и «совершается» одним гражданином или гражданами, которые состоят на момент его совершения в браке. В указанном контексте идет речь о совместном завещании супругов.

Возвращаясь к англо-саксонской модели правового регулирования, которая действует в Англии и США, следует отметить, что совместные завещания здесь тоже распространены. Более того, в указанных странах существует институт взаимных завещаний, когда играет большое значение воля нескольких лиц<sup>105</sup>.

Отдельным актуальным вопросом является госпошлина, уплачиваемая за выдачу свидетельства о праве наследования. В нашей стране один из самых низких показателей данной оплаты, который начинается от 0,3% стоимости имущества. В зарубежных странах размер госпошлины существенно выше и достигает до 60%.

Как было обозначено ранее, сходства между Российской и Германской моделью очевидны. В качестве примеров можно привести факт того, что наследование осуществляется по закону и завещанию, закреплено право на обязательную долю лица (лиц) в наследстве, регулируются вопросы, связанные со случаями, при которых лица, являющиеся наследниками, могут лишаться своих прав<sup>106</sup>.

Приведенные примеры двух крупнейших правовых систем позволяют сделать вывод о том, что законодательство в части наследственного права стран, относящихся к континентальной правовой системе в существенной мере, отличается от законодательства стран, в которых доминирующей является англо-саксонская правовая система. В случае с англо-саксонской моделью при наследовании происходит исчезновение юридической личности умершего с одновременной ликвидацией, принадлежащего ему имущества. Процесс заключается в том, что осуществляется оплата существующих долгов лица, которое является умершим. Данные действия реализуются управляющими под судебным надзором. Обозначенный процесс именуется «администрированием». После реализации администрирования остаток имущества либо денег передается наследникам. В данной модели отсутствует

---

<sup>105</sup> Бессараб Н.С., Абрамова В. Наследование по завещанию и по закону в странах англо-саксонской и романо-германской правовых систем // Актуальные вопросы науки. 2017. № 33. С. 40-42.

<sup>106</sup> Тескаро М. Наследование имущества государством сквозь призму римской правовой традиции // Российское право: образование, практика, наука. 2022. № 5. С. 69-86.

ответственность наследников по долгам наследодателя. Если данный институт является обычным в системах близких к римской модели, то в рамках англо-саксонской модели он не существует.

Несмотря на то, что в рамках единой правовой системы существуют модели со схожими аспектами, имеются и специфические отличия. В соответствии с отечественным законодательством ответственность нескольких наследников является долевой. Аналогичный подход используется в нормах Французского законодательства.

«В таких странах, как Германия и Швейцария ответственность является солидарной. Отдельно следует сказать о том, что в странах, относящихся к континентальной Европе ответственность наследников перед кредиторами наследодателя, находится за пределами актива наследственного имущества. Если обратиться к способам отмены завещания, следует сказать о том, что они такие же как их аналоги, закрепленные в законодательстве России: составление завещания (нового); подача заявления с целью отмены завещания.

Дополнительно стоит указать на способы, являющиеся специфическими для нашего права. Сюда относятся следующие: уничтожение завещания; изъятие завещания, депонированного у нотариуса»<sup>107</sup>.

В странах англо-саксонской правовой системы (Великобритания, США и т.д.) завещание аннулируется при вступлении в брак лица, которое ранее составило завещание.

В том случае, если наследники по закону отсутствуют, имущество перейдет к государству. Интересным фактом является переход имущества в Германии и Швейцарии. Здесь государство наследует имущество и фактически принимает на себя все обязанности наследодателя, в том числе долговые. Другие страны: Франция, Англия, США – закрепили порядок перехода имущества к государству в качестве бесхозного, со всеми возможными последствиями правового характера.

Указанный ранее вопрос о применении права очень конкретизировано раскрывается на примере Швейцарии. Здесь, как и в Российской Федерации, в отношении наследования должно применяться право государства, в котором установлено последнее место жительства лица. В том случае, если иностранный гражданин, проживающий на территории Швейцарии, составил завещание, то на основании части 2 статьи 505 Гражданского кодекса Швейцарии будут применяться требования законодательства Швейцарии. В том случае, если последнее место жительства лица, являющегося

---

<sup>107</sup> Беялова А.М., Гаджиев А.А.О. Компаративный анализ актуальных проблем наследственного права России и Германии // Пробелы в российском законодательстве. 2023. Т. 16. № 3. С. 85-91.

наследодателя иное государство, применению подлежит закон данной страны<sup>108</sup>.

Значительная часть споров и проблем возникает из разнородности законодательства различных стран. Несмотря на наличие международных соглашений, конвенций и договоров, в современной практике имеют место коллизии, требующие своего правового анализа, осмысления и надлежащего правового регулирования. Приведенный тезис констатирует наличие потребности в осмысленном и логически-обоснованном анализе вопросов, связанных с соотношением внутригосударственного и международного законодательства. Решением здесь могут стать универсальные нормы и документы, международного характера, в том числе в области права наследования.

Решение существующих проблем возможно принятием норм, направленных на «заимствование» и дальнейшее использование зарубежного положительного опыта, который может успешно применяться в отечественном наследственном праве.

Учитывая происходящие изменения в области международного права и преобразования законодательства на текущем этапе, можно сделать вывод о том, что на сегодняшний день более оптимальным вариантом развития является использование отечественного опыта с одновременным внедрением и использованием эффективных механизмов и инструментов зарубежной теории и практики.

#### **Использованные источники:**

1. Белялова А.М., Гаджиев А.А.О. Компаративный анализ актуальных проблем наследственного права России и Германии // Пробелы в российском законодательстве. 2023. Т. 16. № 3. С. 85-91.

2. Бессараб Н.С., Абрамова В. Наследование по завещанию и по закону в странах англо-саксонской и романо-германской правовых систем // Актуальные вопросы науки. 2017. № 33. С. 40-42.

3. Гордеева А.В., Бекренев П.Ю., Хлестакова Л.А. Наследники по закону и очередность их призвания к наследству по законодательству Российской Федерации и Франции // Историческая память и духовный опыт формирования российской государственности (к 140-летию со дня рождения мученика Ю. П. Новицкого). сборник трудов V Международной научно-практической конференции. Костромской государственной университет;

---

<sup>108</sup> Зорин Д.Н., Зорина Н.С. Основы наследственного права в Швейцарской конфедерации // Наследственное право. 2021. № 2. С. 43-45; Зорин Д.Н., Зорина Н.С. Сравнительный анализ наследственных правоотношений в Российской Федерации и швейцарской конфедерации // Наследственное право. 2021. № 3. С. 20-22.

Костромская митрополия Русской православной церкви; Костромская духовная семинария; Костромская духовная семинария; АНО «Паломническая служба «Стезя». Кострома, 2022. С. 158-163.

4. Зорин Д.Н., Зорина Н.С. Основы наследственного права в Швейцарской конфедерации // Наследственное право. 2021. № 2. С. 43-45; Зорин Д.Н., Зорина Н.С. Сравнительный анализ наследственных правоотношений в российской федерации и швейцарской конфедерации // Наследственное право. 2021. № 3. С. 20-22.

5. Коновалова Е.А. Коллизионные аспекты наследования по закону в международном частном праве //Тенденции развития науки и образования. 2023. № 93-4. С. 164-167.

6. Пономарева Н.В. Современные подходы к построению системы наследования по завещанию и их реализация в Российской Федерации // Философия права. 2023. № 1 (104). С. 42-47.

7. Тескаро М. Наследование имущества государством сквозь призму римской правовой традиции // Российское право: образование, практика, наука. 2022. № 5. С. 69-86.

**УДК 002.347**

*Кречмаровская Ю.Р.,  
помощник судьи суда Ямало-Ненецкого автономного округа,  
магистрант 2 курса,  
«ФГБОУ ВО «Вятский государственный университет»,  
г. Киров*

## **ИСКЛЮЧИТЕЛЬНАЯ ПОДСУДНОСТЬ В ГРАЖДАНСКОМ СУДОПРОИЗВОДСТВЕ**

***Аннотация:** В данной статье ставится под сомнение исключительный характер подсудности требований кредиторов наследодателя, предусмотренной частью 2 статьи 30 Гражданского процессуального кодекса Российской Федерации. В этом авторов убеждает практика применения указанной правовой нормы и правовая позиция Верховного суда Российской Федерации.*

***Ключевые слова:** гражданский процесс; исключительная подсудность; территориальная подсудность; наследство; приоритетный характер; отдельные категории дел.*

***Annotation:** This article questions the exclusive nature of the jurisdiction over the claims of the testator's creditors provided for by Part 2 of Article 30 of the Civil*

*Procedure Code of the Russian Federation. The authors are convinced in this by the practice of application of this legal norm and the legal position of the Supreme Court of the Russian Federation.*

**Key words:** *civil procedure; exclusive jurisdiction; territorial jurisdiction; inheritance; priority character; separate categories of cases.*

Исключительная подсудность — это вид территориальной подсудности, при котором иск может быть предъявлен только в суд, определенный законом. Она имеет приоритет перед другими видами территориальной подсудности, и истец не вправе выбирать суд по своему усмотрению.

Научный интерес к исключительной подсудности обусловлен несколькими факторами.

Во-первых, она является одним из основополагающих принципов гражданского процесса, обеспечивающих правильное и своевременное рассмотрение и разрешение дел.

Во-вторых, исключительная подсудность способствует защите прав и законных интересов участников гражданского процесса, поскольку позволяет обеспечить наиболее эффективное рассмотрение дела в суде, наиболее близко расположенном к месту возникновения спорных правоотношений.

В дореволюционном праве понятия родовой и исключительной подсудности не были четко разграничены. В частности, Устав гражданского судопроизводства 1864 года предусматривал, что иск предъявляется в суд по месту жительства ответчика, но допускал ряд исключений из этого правила. Так, например, иски о правах на недвижимое имущество предъявлялись в суд по месту нахождения этого имущества.

В настоящее время институт исключительной подсудности закреплен в Гражданском процессуальном кодексе Российской Федерации. Статья 30 ГПК РФ содержит перечень дел, подлежащих рассмотрению по правилам исключительной подсудности. К ним относятся, в частности, иски:

- о правах на недвижимое имущество;
- о правах на морские и воздушные суда, суда внутреннего плавания, космические объекты;
- о правах на долю в праве общей собственности;
- о правах на наследственное имущество;
- об установлении фактов, имеющих юридическое значение;
- о признании несостоятельным (банкротом).

При определении исключительной подсудности необходимо учитывать следующие критерии:

- вид правоотношения, о котором возник спор. Так, например, иски о правах на недвижимое имущество подлежат рассмотрению по правилам исключительной подсудности, независимо от того, кто является сторонами спора.

- место возникновения спорного правоотношения. Например, иски о правах на земельные участки, участки недр, здания, строения, сооружения, другие объекты, прочно связанные с землей, подлежат рассмотрению по правилам исключительной подсудности в суде по месту нахождения этого имущества.

- место жительства или нахождения сторон спора. Например, иски о правах на долю в праве общей собственности подлежат рассмотрению по правилам исключительной подсудности в суде по месту жительства или нахождения одной из сторон спора. В современной судебной практике существует ряд проблем, связанных с применением института исключительной подсудности. В частности, сложности возникают при определении круга дел, подлежащих рассмотрению по правилам исключительной подсудности. Так, например, существует неоднозначная судебная практика по вопросу о том, подлежат ли рассмотрению по правилам исключительной подсудности иски о правах на воздушные суда, находящиеся в собственности иностранных лиц. Кроме того, существуют сложности при определении суда, в который должен быть предъявлен иск по правилам исключительной подсудности. Так, например, в случае если иск подлежит рассмотрению по правилам исключительной подсудности в суде, расположенном в другом субъекте Российской Федерации, истец может столкнуться с трудностями при ознакомлении с материалами дела и участии в судебном процессе. Для решения этих проблем необходимо внести изменения в Гражданский процессуальный кодекс Российской Федерации.

В частности, необходимо четко определить круг дел, подлежащих рассмотрению по правилам исключительной подсудности, и установить более подробные правила определения суда, в который должен быть предъявлен иск по правилам исключительной подсудности.

Исключительная подсудность в гражданском процессе имела широкий спектр применения и включала различные виды исков, связанных с правом собственности, возмещением убытков, владением, пользованием и другими правами на недвижимое имущество, а также наследственные иски и иски, касающиеся действительности завещаний.

Одним из важных этапов формирования исключительной подсудности стало принятие Гражданского процессуального кодекса РСФСР в 1923 году. В этом документе были определены два основных вида подсудности: родовая и

территориальная. Родовая подсудность включала нормы, касающиеся общей территориальной, альтернативной и исключительной подсудности.

В соответствии со статьей 29 упомянутого кодекса, к исключительной подсудности относились иски, связанные с местонахождением имущества или его основной части, а также иски, касающиеся права на строения, земельные участки, предприятия.

Кроме того, к этой категории относились иски, связанные с освобождением имущества от описи и продажи, а также иски, касающиеся имущества, оставшегося после смерти его собственника.

Согласно Гражданскому процессуальному кодексу РСФСР 1964 года, правила исключительной подсудности были распространены на иски, связанные с договорами перевозки грузов [1]. Этот документ установил классификацию, которая по-прежнему действует, благодаря включению подсудности по связи дел и договорной подсудности. Важно отметить, что правила об исключительной подсудности имеют приоритет перед другими видами подсудности. Это означает, что иски по делам, перечисленным в статье, могут быть рассмотрены только в судах, указанных в этой же статье.

Однако существует одно исключение - встречный иск, который может быть подан в любой суд, независимо от содержания иска, если иск был рассмотрен в другом суде первоначально [2]. Согласно пункту 2 статьи 30 Гражданского процессуального кодекса Российской Федерации, иски кредиторов наследодателя, предъявляемые до принятия наследства наследниками, подсудны суду по месту открытия наследства. Чтобы понять суть этого положения, следует обратиться к разделу 5 части 3 Гражданского кодекса Российской Федерации - "Наследственное право". Из данного раздела видно, что правило об исключительной подсудности в наследственных делах основано на части 3 статьи 1175 Гражданского кодекса Российской Федерации, которая предоставляет кредитору наследодателя право предъявить свои требования к исполнителю завещания или наследственному имуществу до принятия наследства наследниками.

Таким образом, исключительная подсудность играет важную роль в правовой системе, обеспечивая определенные права и защиту интересов сторон в определенных ситуациях. Она помогает установить ясные правила и порядок рассмотрения дел, что способствует более справедливому разрешению споров.

#### **Литература:**

1. Егорова Л.В. Спор о подсудности встречного иска / Л.В. Егорова // Закон и право. — 2018. — № 5. — С. 58–61.



2. Ракитина, Л.Н. Исключительная подсудность гражданских дел, вытекающих из договоров перевозки / Л.Н. Ракитина // Транспортное право. — 2013. — № 3. — С. 21–25.

**УДК 343.98**

*Полстовалов О.В.,  
доктор юридических наук, доцент  
кафедры «Криминалистики»  
Уфимского университета науки и технологий,  
Россия, г. Уфа  
Салимов В.Х.,  
студент  
3 курс, Институт права  
Уфимского университета науки и технологий,  
Россия, г. Уфа*

## **ИСКУССТВЕННЫЙ ИНТЕЛЛЕКТ В ПРАВООХРАНИТЕЛЬНОЙ ДЕЯТЕЛЬНОСТИ РОССИИ И ЗАРУБЕЖНЫХ СТРАН**

***Аннотация:** ИТ-технологии, в том числе системы искусственного интеллекта проникают во все сферы жизни общества, в том числе в уголовное судопроизводство. С учетом тех возможностей, которыми обладают системы искусственного интеллекта, последние успешно функционируют в зарубежных странах, а также (условно) на территории Российской Федерации.*

***Ключевые слова:** криминалистика, цифровизация предварительного расследования, искусственный интеллект, нейросеть.*

***Annotation:** IT technologies, including artificial intelligence systems, penetrate into all spheres of society, including criminal proceedings. Taking into account the capabilities of artificial intelligence systems, the latter successfully operate in foreign countries, as well as (conditionally) on the territory of the Russian Federation.*

***Key words:** criminalistics, digitalization of preliminary investigation, artificial intelligence, neural network.*

Указом Президента Российской Федерации № 474 «О национальных целях развития Российской Федерации на период до 2030 года» определены

национальные цели развития Российской Федерации, в том числе путем цифровой трансформации<sup>109</sup>.

Конечно, не осталось в стороне от данного процесса и уголовное судопроизводство, в которое, несмотря даже на отсутствие должного правового регулирования, все активнее проникают ИТ-технологии [1, с. 206].

Одним из проявлений развития современных технологий является развитие концепции искусственного интеллекта.

Стремление к автоматизации и использованию современных технологий сопровождали правоохранительную и следственную деятельность на всех этапах её развития, вполне закономерно, что изучению подлежат и возможности систем искусственного интеллекта [2, с. 3].

В юридической литературе существуют различные подходы к пониманию искусственного интеллекта.

Так, по мнению Г.С. Осипова, искусственный интеллект выступает предметом компьютерных наук, а создаваемые на ее основе технологии являются информационными технологиями, позволяющими совершать разумные рассуждения и действия с помощью вычислительных систем и иных искусственных устройств [3, с. 3].

Другими искусственный интеллект понимается либо как устройство, способное действовать, определять свои действия оценивать их последствия без полного контроля со стороны человека по результатам обработки информации, поступающей из внешней среды<sup>110</sup>, либо как компьютерная программа, имитирующая человеческий мозг, в которую встроен механизм обучения [4, с. 39-89].

Таким образом, в том числе, искусственному интеллекту, очевидно, противопоставляется естественный интеллект человека и других животных организмов [5, с. 82].

Вместе с тем, известный исследователь искусственного интеллекта Дж. Коупленд предлагает два отдельных подхода к пониманию искусственного интеллекта - нисходящий (Top-Down) и восходящий (Bottom-Up) [6, с. 209].

В первом случае речь идет о прикладном моделировании отдельных компонентов человеческого мышления в целях решения узкоспециализированных, частных задач. Восходящий подход к искусственному интеллекту предполагает уже полноценное мышление, то есть комплексную оценку входящих сообщений и принятие на их основе

---

<sup>109</sup> Указ Президента РФ от 21.07.2020 № 474 «О национальных целях развития Российской Федерации на период до 2030 года» [Электронный ресурс]. Доступ из СПС «КонсультантПлюс» (дата обращения: 04.11.2023).

<sup>110</sup> Гришин Д., Наумов В. Концепция закона о робототехнике [Электронный ресурс]. URL: <https://vc.ru/flood/20724-law-robots> (дата обращения: 04.11.2023).

взвешенных решений в условиях неполной, фрагментированной информации и последующее максимально рациональное поведение.

Вместе с тем, развивая законодательную основу внедрения искусственного интеллекта в российское правовое поле, Указом Президента Российской Федерации от 10.10.2019 № 490 утверждена Национальная стратегия развития искусственного интеллекта на период до 2030 года<sup>111</sup>.

Этот документ обозначил цели развития искусственного интеллекта в Российской Федерации, где отражено не только обеспечение роста благосостояния и качества жизни ее населения, но также обеспечение национальной безопасности и правопорядка, достижение устойчивой конкурентоспособности российской экономики, в том числе лидирующих позиций в мире в области искусственного интеллекта.

В развитие положений указанной Стратегии Федеральным законом от 24.04.2020 № 123-ФЗ<sup>112</sup> на законодательном уровне сформулировано понятие искусственного интеллекта как комплекса технологических решений, позволяющий имитировать когнитивные функции человека (включая самообучение и поиск решений без заранее заданного алгоритма) и получать при выполнении конкретных задач результаты, сопоставимые, как минимум, с результатами интеллектуальной деятельности человека (п. 2 ч. 1 ст. 2).

При этом, в данном законе содержится более развернутое толкование сущности искусственного интеллекта, которое определяется как комплекс технологических решений, включающих в себя информационно-коммуникационную инфраструктуру (в том числе информационные системы, информационно-телекоммуникационные сети, иные технические средства обработки информации), программное обеспечение (в том числе, в котором используются методы машинного обучения), процессы и сервисы по обработке данных и поиску решений (п. 2 ч. 1 ст. 2 Федерального закона от 24.04.2020 № 123-ФЗ).

Таким образом, законодателем определен единый подход к установлению характеристики искусственного интеллекта на территории Российской Федерации. Утверждение Стратегии в области искусственного интеллекта свидетельствует об актуальности данной тематики в обществе.

---

<sup>111</sup> Национальная стратегия развития искусственного интеллекта на период до 2030 года, утвержденная Указом Президента Российской Федерации от 10.10.2019 № 490 «О развитии искусственного интеллекта в Российской Федерации» // Собрание законодательства Российской Федерации, 2019. № 41. Ст. 5700.

<sup>112</sup> Федеральный закон от 24.04.2020 № 123-ФЗ «О проведении эксперимента по установлению специального регулирования в целях создания необходимых условий для разработки и внедрения технологий искусственного интеллекта в субъекте Российской Федерации – городе федерального значения Москве и внесении изменений в статьи 6 и 10 Федерального закона «О персональных данных» [Электронный ресурс]. Доступ из СПС «КонсультантПлюс» (дата обращения: 04.11.2023).

В Европе же искусственным интеллектом (ИИ) называется киберфизическая (небиологическая) автономная, но нуждающаяся в физической (энергетической) поддержке система, способная обмениваться данными со своей средой и анализировать их, сам обучаться на основе приобретенного опыта и взаимодействия, а также адаптировать свои действия и поведение в соответствии с условиями среды<sup>113</sup>.

Представляется, что, несмотря на всю актуальность внедрения систем искусственного интеллекта, не все они применимы в области уголовного судопроизводства, в связи с отсутствием уголовно-процессуального регулирования.

В настоящее время уголовно-процессуальное законодательство содержит лишь элементы информатизации (например, предусмотренный ст. 474.1 УПК РФ<sup>114</sup> порядок использования электронных документов (ходатайств, заявлений, жалоб, представлений).

Таким образом, о внедрении искусственного интеллекта в сферу уголовно-процессуального законодательства Российской Федерации можно рассуждать лишь теоретически.

Рассуждая о возможности применения систем искусственного интеллекта на территории Российской Федерации Н.Н. Апостолова отметила, что ввиду постоянного расширения и изменения нормативно-правовой базы, судебной практики, увеличение нагрузки, приводящей к большому количеству следственных и судебных ошибок, делает применение в российском судопроизводстве систем искусственного интеллекта жизненно необходимым [7, с. 136].

Вместе с тем, по ее мнению, использование систем искусственного интеллекта в российском судопроизводстве положительное явление при условии, что будут учтены все возможные риски [7, с. 139]. Так, в частности, уже сегодня высказываются опасения по поводу не просто преступного использования технологий искусственного интеллекта, но и создания робота, способного причинить смерть или иной вред человеку<sup>115</sup>.

В подтверждение данного мнения, научные деятели пишут, что несмотря на снижение общего числа зарегистрированных преступлений<sup>116</sup>, имеются как

---

<sup>113</sup> Резолюции Европарламента от 16.02.2017 г. «Нормы гражданского права о робототехнике» [Электронный ресурс]. URL: [http://goborgavo.ru/giezoliutsia\\_ies](http://goborgavo.ru/giezoliutsia_ies) (дата обращения 04.11.2023).

<sup>114</sup> Уголовно-процессуальный кодекс Российской Федерации от 18.12.2001 г. № 174-ФЗ [Электронный ресурс]. Доступ из СПС «КонсультантПлюс» (дата обращения: 04.11.2023).

<sup>115</sup> Гришин Д., Наумов В. Концепция закона о робототехнике [Электронный ресурс]. URL: <https://vc.ru/flood/20724-law-robots> (дата обращения: 04.11.2023).

<sup>116</sup> Краткая характеристика состояния преступности в Российской Федерации за январь 2021 года. Официальный сайт Министерства внутренних дел Российской Федерации. [Электронный ресурс]. URL: <https://мвд.рф/reports/item/23163626/> (дата обращения: 04.11.2023)

частные, так и обобщённые замечания относительно профессиональных навыков сотрудников правоохранительных органов, что также подчеркивалось Генеральным прокурором России<sup>117</sup>.

В то же время, О.В. Мичурина приходит к выводу: «можно сколь угодно «изобретая велосипед» придумывать новые способы оценки доказательств в уголовном судопроизводстве, но основным останется внутреннее убеждение лица, осуществляющего производство по уголовному делу». Свою точку зрения она обосновывает тем, что едва ли когда-либо будет создан идеальный алгоритм, на который не сможет повлиять программист, создавший его, и лица имеющий доступ к алгоритму [8, с. 66-67].

Продолжая рассуждать о возможностях применения систем искусственного интеллекта Д.В. Бахтеев в своей научной работе отметил, что в деятельности современного следователя можно выделить основные компоненты, к которым могут быть применены возможности систем искусственного интеллекта: поиск ориентирующей и доказательственной информации, принятие решений и работа с процессуальными документами. [2, с. 3-6].

По его мнению, системы искусственного интеллекта на основе искусственных нейронных сетей, используя многократное итерирование по представленному информационному массиву, способны выявлять недоступные человеческому вниманию, скрытые закономерности [2, с. 3-6].

В случае работы с процессуальными документами роль искусственного интеллекта заключается в автозаполнении процессуальных документов, то есть автозаполнения времени и места (для протоколов следственных действий), исправления ошибок и стилистических неточностей, транскрибирование устной речи следователя или другого участника следственных действий [9, с. 6-9].

По мнению О.В. Полстовалова искусственный интеллект позволит решить следующие задачи: сократить сроки, рационализировать порядок и процедуры; оптимизировать законотворческую и правоприменительную деятельность; разработать более узкие программные продукты, упрощающие аналитическую работу [10, с. 120-121].

Рассматривая практический, а не теоретический опыт, следует констатировать, что системы искусственного интеллекта применяются в уголовном судопроизводстве многих зарубежных стран.

---

<sup>117</sup> См., например, Доклад Генерального прокурора РФ Юрия Чайки на заседании Совета Федерации Федерального Собрания РФ. Официальный сайт Генеральной прокуратуры Российской Федерации. [Электронный ресурс]. URL: <https://procrf.ru/news/734623-doklad-generalnogo-prokurora-rf.html> (дата обращения: 04.11.2023)

Так, на территории некоторых территориальных образований Китайской Народной Республики действует Шанхайская интеллектуальная система обработки уголовных дел с наименованием «Система 206», в которую интегрируются все документы (следственные и прокурорско-надзорные, а также протоколы следственных действий) по конкретному уголовному делу. Она обладает способностью анализировать показания, данные в ходе расследования, и в случае их несовпадения сообщать об этом. По завершении судебного следствия система проводит оценку доказательств и выдаёт свое «мнение» о доказанности вины подсудимого, необходимой уголовно-правовой квалификации преступления и о возможном виде и размере наказания, учитывая имеющиеся данные о подсудимом и иные значимые факторы [11, с. 18-21].

В Японии искусственный интеллект используется при анализе процессуальных документов судебной практики с целью выработки рекомендации суду о уголовно-правовой квалификации преступления [11, с. 18-21].

В США действовал проект «Palantir», в рамках которого собиралась информация о жителях г. Новый Орлеан: их круге общения, работе, перемещениях, активности в социальных сетях и прочее. На основании полученных данных искусственный интеллект анализировал социальную картину и пытался определить будущих преступников и жертв преступлений. «Palantir» определил 80 % преступников [2, с. 3-6].

В Англии при расследовании коррупционных преступлений с участием технологического концерна Rolls-Royce, следователи использовали возможности робота «АСЕ», основной задачей которого являлось выявление ценной информации для уголовного дела. Робот анализировал по 600 тыс. различных текстовых файлов в сутки. Данный робот помог следователям обработать 30 млн документов, тем самым во многом ускорил процесс расследования преступления [12, с. 76].

Для российского законодательства использование систем искусственного интеллекта, в настоящее время, выглядит более фантастично, нежели реально, так как развитие таких технологий лишь закладывается, определяются основные направления деятельности возможных прообразов систем искусственного интеллекта.

В России в большей степени развиваются лишь технологии распознавания лиц с помощью систем видеонаблюдения. Так, например, на Чемпионате мира по футболу 2018 года применялись технологии с единой

обработкой данных, которые позволили выявить преступников, скрывавшихся от следствия и суда<sup>118</sup>.

Кроме того, в 2019 году с помощью систем видеонаблюдения, использующей биометрическую идентификацию в рамках программного комплекса «Безопасный город» было раскрыто более 3000 преступлений<sup>119</sup>. Уже в 2020 году МВД России заявило о совершенствовании системы, которое позволит выявлять преступников не только по лицу, но и по радужной оболочке глаза, татуировкам, а также голосу<sup>120</sup>.

Однако, не смотря на данный практический опыт, российские правоохранительные и судебные органы еще не достигли опыта зарубежных стран в области использования систем искусственного интеллекта, что может быть связано с целым комплексом проблем.

Наиболее важной проблемой является отсутствие не только единой базы уголовных дел, но и какой-либо электронной базы уголовных дел. Архив уголовных дел и весь практический опыт правоприменителей в России содержится в бумажном виде, механизмы формирования электронного уголовного дела не урегулированы, существуют лишь в теории, материальная база для этого, к сожалению, отсутствует.

Анализируя практику применения системы искусственного интеллекта можно сделать вывод о том, что такая система выступает, в первую очередь, «электронным помощником», а не самостоятельным субъектом уголовного производства способным принимать решение без итогового мнения специального уполномоченного лица.

В ходе расследования уголовного дела с использованием систем искусственного интеллекта можно обязать направлять «электронного помощника» запросы, собрать интересующую следователя информацию, провести анализ показаний участвующих лиц, рекомендовать верную уголовному-правовую квалификацию, подготовить проект процессуального документа или выполнить другие действия под руководством следователя.

Таким образом, не вызывает сомнений необходимость в цифровой трансформации и цифровизации предварительного расследования, в том числе путем ускоренного внедрения именно в отечественное уголовное судопроизводство систем искусственного интеллекта. Для этого возможно

---

<sup>118</sup> Система распознавания лиц помогла поймать шестерых преступников во время ЧМ-2018. «МКРУ». [Электронный ресурс]. URL: <https://www.mk.ru/moscow/2018/06/28/sistema-raspoznaniya-lic-pomogla-poymat-shesterykh-prestupnikov-vo-vremya-chm2018.html> (дата обращения: 04.11.2023)

<sup>119</sup> Система распознавания лиц в Москве помогла раскрыть 3 тысячи преступлений. Российская Газета. [Электронный ресурс]. URL: <https://rg.ru/2019/11/04/reg-cfo/sistema-raspoznaniya-lic-v-moskve-pomogla-raskryt-3-tysiachi-prestuplenij.html> (дата обращения 04.11.2023).

<sup>120</sup> МВД при помощи камер начнет искать преступников по татуировкам и походке. РБК. [Электронный ресурс]. URL: [https://www.rbc.ru/technology\\_and\\_media/24/02/2020/5e4fb5af9a7947cfd5e1e3](https://www.rbc.ru/technology_and_media/24/02/2020/5e4fb5af9a7947cfd5e1e3) (дата обращения 04.11.2023).

использовать опыт зарубежных стран, где такие системы уже успешно функционируют и внедрены в их правовое поле.

#### **Использованные источники:**

1. Федорович В.Ю., Химичева О.В., Андреев А.В. Внедрение технологий информации и искусственного интеллекта как перспективные направления развития современного уголовного судопроизводства / В.Ю. Федорович, О.В. Химичева, А.В. Андреев // Вестник Московского университета МВД России. 2021. № 2. С. 205-210.

2. Бахтеев Д.В. Искусственный интеллект в следственной деятельности: задачи и проблемы / Д.В. Бахтеев // Российский следователь. 2020. № 9. С. 3-6.

3. Осипов Г.С. Искусственный интеллект: состояние исследований и взгляд в будущее / Г.С. Осипов // Новости искусственного интеллекта. 2001. № 1. С. 3-13.

4. Морхат П.М. Искусственный интеллект: правовой взгляд / П.М. Морхат. М.: Буки Веди, 2017. 257 с.

5. Лаптев В.А. Понятие искусственного интеллекта и юридическая ответственность за его работу / В.А. Лаптев // Право. Журнал высшей школы экономики. 2019. С. 79-102.

6. Бахтеев Д.В., Степаненко Д.А., Евстратова Ю.А. Использование систем искусственного интеллекта в правоохранительной деятельности / Д.В. Бахтеев, Д.А. Степаненко, Ю.А. Евстратова // Всероссийский криминологический журнал. 2020. С. 206-214.

7. Апостолова Н.Н. Искусственный интеллект в судопроизводстве / Н.Н. Апостолова // Северо-Кавказский юридический вестник. 2019. № 3. С. 135-141.

8. Мичурина О.В. Искусственный интеллект против внутреннего убеждения: взгляд в будущее уголовного судопроизводства / О.В. Мичурина // Вестник Московского университета МВД России. 2020. № 3. С. 65-68.

9. Вахмянина Н.Б., Иванов Э.А. Возможности использования программ-транскрайберов при производстве следственных действий / Н.Б. Вахмянина, Э.А. Иванов // Российский следователь. 2019. № 2. С. 6-9.

10. Полстовалов О.В. Искусственный интеллект и рационализация правоприменительной практики в криминалистическом измерении / О.В. Полстовалов // Вестник Института права Башкирского государственного университета. 2022. № 4. С. 119–125.

11. Сумин А.А., Химичева О.В. Искусственный интеллект в уголовном процессе государств азиатско-тихоокеанского региона: общий обзор / А.А.



Сумин, О.В. Химичева // Международное уголовное право и международная юстиция. 2020. № 2. С. 18-21.

12. Лебедев М.Д., Саввоев С.А. Использование искусственного интеллекта в расследовании преступлений / М.Д. Лебедев, С.А. Саввоев // Скиф. Вопросы студенческой науки. 2020. № 7. С. 73-77.

**УДК 297.1**

*Турк Светлана Нальбиевна,  
кандидат исторических наук, преподаватель исторических наук  
Кубанский государственный аграрный университет им. И.Т.*

*Трубилина*

*Россия, г. Краснодар*

*Шичиях Фарид Зауровна,*

*студент 1 курса факультета землеустроительный*

*Кубанский государственный аграрный университет им. И.Т.*

*Трубилина*

*Россия, г. Краснодар*

## **ИСЛАМСКИЙ ФЕМИНИЗМ В АРАБСКИХ ГОСУДАРСТВАХ**

***Аннотация:** статья посвящена детальному анализу появления феминистского движения в арабских странах, его представителей и их мнения по поводу равенства полов.*

***Ключевые слова:** феминизм, права женщин, равенство полов, исламское общество, арабы.*

***Annotation:** The article is devoted to a detailed analysis of the emergence of the feminist movement in Arab countries, its representatives and their opinions on gender equality.*

***Keywords:** feminism, women's rights, gender equality, Islamic society, Arabs.*

Одним из остро стоящих социальных и внутригосударственных вопросов является положение женщин в обществе.

В условиях современной глобализации, когда государственные границы все более становятся размытыми для транснациональной коммуникации, вопросы культурной идентификации приобретают особую остроту.

Ислам, как и иные религии, подчиняется строгим правилам разграничения прав и обязанностей между мужчиной и женщиной, каждая из которых выполняют определенные функции. Господствующее место в исламском обществе занимают мужчины.

Феминизм – это общественное движение, целью которого является стремление женщин выровнять свои права с правами мужчин. Если подумать об отсутствии феминизма и угнетенном положении женщин, то в голову приходят страны, в которой доминирующей религией является ислам.

В начале VII века в исламском обществе были проведены изменения в области прав женщин, затронувших такие аспекты, как развод и брак, а также наследование. Женщины не пользовались таким правовым статусом и в других культурах, в том числе в арабских странах.

Исламский феминизм представляет собой отдельную ветвь феминизма, которая основана на религиозных принципах. В арабских странах зародился он в 1990-х годах и с тех пор получил широкую поддержку как в обществе. Целью исламского феминизма является преодоление социальных и культурных барьеров, чтобы обеспечить равноправие между мужчинами и женщинами в рамках исполнения исламских предписаний. Сторонники движения стремятся создать более равное и справедливое общество.

Первой представительницей движения является иранская поэтесса, исламская феминистка Тахира аль-Фассих ам Ибрахими (1938-2011). Она родилась в семье шиитского богослова, который дал своей дочери хорошее образование. Она убеждала, что равноправие полов является ключевым аспектом исламской веры. Она была против многожёнства, требований ношения хиджаба и других правил ислама, касающихся мусульманок. Ей принадлежат слова: «Вы можете меня убить, но вы бессильны помешать освобождению женщин».[1]

Отцом феминизма в Египте можно считать египетского писателя и философа Касим Амина (1886-1962). Он является ярким борцом за права женщин в арабском мире. Он считал, что необходимо освободить женщин от социального и культурного подчинения. Он поддерживал их право на образование и работу и утверждал, что повышение места женщины в обществе, улучшит положение страны.[2]

В современном мире одним из известных исследователей можно считать саудовскую учёную, автора и антрополога доктора Мей Ямани, которая родилась в Каире в 1956 году. В одном из своих произведений доктор Мей писала о зарождении религии ислам в традиционном арабском обществе[3]. Она утверждала, что на начальном этапе ислам возвысил роль женщины в обществе. В частности, мусульманка имеет право выражать своё мнение по вопросу замужества. Женщинам также дали возможность наследовать имущество, также было запрещено избивать и унижать их. Как пишет Ямани в своей книге «Феминизм и ислам», с течением времени при патриархальной системе начался процесс принижения значения мусульманок в обществе., что

в итоге и привело к ущемлению их прав. Она считает, что религиозные тексты нужно толковать в исконном значении, а не через патриархальные предрассудки.

Более радикальную точку зрения выражает американская исследовательница Амина Вадуд, утверждающая, что прекрасный пол был исключён из процесса интерпретации основных положений мусульманской веры, поскольку этими вопросами занимались исключительно мужчины. Тем самым последним удалось закрепить подчинённый статус женщины. В своих работах Вадуд применяет сравнительный метод при изучении текста Корана и того, как он реализуется на практике.

Турчанка Сейран Атеш провозглашает необходимость пересмотра теории всего ислама путём современного толкования аятов Священного Писания. Основными постулатами у неё являются толерантность, отказ от насилия и гендерное равноправие.[4] Она утверждает, что первоначально в Коране мужчины и женщины были равноправны между собой, но позже мужчины, интерпретировали Книгу, исказили её. По словам учёной, репрессирование женщины начинается до рождения, так как большая часть родителей ждет появления на свет мальчика.

Сейран Атеш считает, что многожёнство может существовать только в случаи возможности обеспечить своих избранниц всем необходимым, а также одинакового отношения ко всем. Ношение хиджаба для турчанки является «выдумкой мужчин», а требования покрывать голову касались только жён Пророка Мухаммада, но не всех мусульманок. Она утверждает, что хиджаб – это «политический атрибут, который принижает права женщин».

На сегодняшний день в большинстве мусульманских странах существуют международно-правовые акты, посвященные правам человека, в частности правам женщины-мусульманки. В сентябре 1981 г., Исламский совет Европы объявил Всеобщую исламскую декларацию прав человека, которая расширила объем прав и свобод женщин-мусульманок. Несмотря на

Официальное утверждение этой декларации, мусульманское общество до сих пор продолжает опираться на прежние, привычные им устои и правила. Это ведет за собой нестабильность положения женщин в социуме, а также их неспособность пользоваться своими правами в полной мере. Следовательно, необходимо продолжать улучшать правовую систему мусульманских стран.

Таким образом, можно сделать вывод, что правила и нормы мусульманского мира еще преобладают в арабских странах, но несмотря на это данное общественное движение уже развивается со стремительной скоростью и в скором будущем заменит прежние устои в арабских странах.

### Список литературы:

1. Березина Анна Владимировна// Культурологический анализ поэзии форум фаррохзад и симин бехбахани в контексте проблематики женской идентичности//диссертация на соискание учёной степени кандидата культурологи://доктор культурологии, профессор Гуревич Татьяна Михайловна  
[https://mgimo.ru/upload/diss/2022/Berezina\\_diss.pdf?ysclid=lnw68klym9721922642](https://mgimo.ru/upload/diss/2022/Berezina_diss.pdf?ysclid=lnw68klym9721922642).
2. Турк С.Н. Движение за эмансипацию женщин в Египте (начальный этап; вторая половина XIX – первая четверть XX в.). Диссертация на соискание ученой степени кандидата исторических наук // Кубанский государственный университет. Краснодар, 2003.
3. Турк С.Н. Феминистское движение в Египте во второй половине XX - начале XXI в.: проблемы и перспективы // Общество: философия, история, культура. - 2017. - № 2. - С. 69-71.
4. Хоружая С.В., Турк С.Н. История феминистского движения в Египте: генезис и современные тенденции // Политематический сетевой электронный научный журнал Кубанского государственного аграрного университета. - 2017. - № 128. - С. 65-81.

*Полстовалов О.В., доктор юридических наук, доцент  
кафедры «Криминалистики»  
Уфимского университета науки и технологий,  
Россия, г. Уфа  
Салимов В.Х.,  
студент  
3 курс, Институт права  
Уфимского университета науки и технологий,  
Россия, г. Уфа*

## **ИСПОЛЬЗОВАНИЕ ЭЛЕКТРОННОГО УВЕДОМЛЕНИЯ (ЭЛЕКТРОННОЙ ПОВЕСТКИ) В ХОДЕ ПРЕДВАРИТЕЛЬНОГО РАССЛЕДОВАНИЯ**

***Аннотация:** одним из направлений национального развития России является цифровая трансформация, которая включает в себя помимо прочего цифровизацию уголовного судопроизводства, которая возможна путем использования информационных систем и ресурсом для электронного уведомления участников уголовного судопроизводства.*

***Ключевые слова:** электронная повестка, электронное уведомление, уголовно-процессуальное право, цифровизация, криминалистика.*

***Abstract:** one of the directions of Russia's national development is digital transformation, which includes, among other things, digitalization of criminal proceedings, which is possible through the use of information systems and a resource for electronic notification of participants in criminal proceedings.*

***Keywords:** electronic summons, electronic notification, criminal procedure law, digitalization, criminalistics.*

Согласно ст. 188 УПК РФ<sup>121</sup> свидетель, потерпевший вызывается на допрос повесткой, в которой указываются, кто и в каком качестве вызывается, к кому и по какому адресу, дата и время явки на допрос, а также последствия неявки без уважительных причин.

Повестка вручается лицу, вызываемому на допрос, под расписку либо передается с помощью средств связи. В случае временного отсутствия лица, вызываемого на допрос, повестка вручается совершеннолетнему члену его семьи либо передается администрации по месту его работы или по поручению

---

<sup>121</sup> Уголовно-процессуальный кодекс Российской Федерации от 18.12.2001 г. № 174-ФЗ [Электронный ресурс]. Доступ из СПС «КонсультантПлюс» (дата обращения: 04.11.2023).

следователя иным лицам и организациям, которые обязаны передать повестку лицу, вызываемому на допрос.

Согласно п. 28 ст. 2 Федерального закона от 07.07.2003 № 126-ФЗ «О связи» к средствам связи относятся технические и программные средства, используемые для формирования, приема, обработки, хранения, передачи, доставки сообщений электросвязи или почтовых отправлений, а также иные технические и программные средства, используемые при оказании услуг связи или обеспечении функционирования сетей связи, включая технические системы и устройства с измерительными функциями<sup>122</sup>.

В силу п. 11.1 названной нормы закона определено понятие электронного документа - документированная информация, представленная в электронной форме, то есть в виде, пригодном для восприятия человеком с использованием электронных вычислительных машин, а также для передачи по информационно-телекоммуникационным сетям или обработки в информационных системах.

Таким образом, при решении вопроса об извещении лица о явке на допрос, следует исходить из того, что извещение лица посредством мессенджеров допускается в случае согласия на уведомление таким способом и при фиксации факта отправки и доставки извещения адресату. Факт согласия на получение извещения подтверждается распиской, в которой наряду с данными об участнике уголовного судопроизводства и его согласием на уведомление подобным способом указывается номер мобильного телефона, к которому привязано программное обеспечение мессенджеров.

Указанные правовые основания вытекают, например, из правовой позиции, высказанной Верховным судом Российской Федерации в Пленуме от 09.02.2012 № 3<sup>123</sup>, относящейся к судебной стадии уголовного судопроизводства.

Вместе с тем, такой порядок прямо или косвенно связан именно с бумажным документооборотом (бумажные повестки, бумажные расписки о согласии на электронное уведомление и тому подобное), в том числе в ходе предварительного расследования.

С проблемами в сфере бумажного уведомления столкнулись сотрудники территориальных военкоматов при проведении частичной мобилизации, объявленной 21.09.2022 на территории Российской Федерации указом

---

<sup>122</sup> Федеральный закон от 07.07.2003 № 126-ФЗ «О связи» [Электронный ресурс]. Доступ из СПС «КонсультантПлюс» (дата обращения: 04.11.2023).

<sup>123</sup> Постановление Пленума Верховного Суда РФ от 09.02.2012 № 3 (ред. от 25.12.2018) «О внесении изменений в некоторые постановления Пленума Верховного Суда Российской Федерации» Официальный сайт Верховного Суда РФ [Электронный ресурс]. URL:<http://www.supcourt.ru/documents/own/7794/> (дата обращения: 04.11.2023).

Президента РФ от 21.09.2022 № 647<sup>124</sup>. Так, при проведении частичной мобилизации столкнулись с нежеланием гражданами получать нарочно бумажные повестки, открывать входные двери в жилые помещения, общаться с представителями военкоматов по телефону. Наряду с этим, выяснилось, что граждане проживают не по месту пребывания, постоянной или временной регистрации, а в местах о которых в государственных программно-технических комплексах, например «ИБД Регион», автоматизированной системе проверки паспортов СПО СК АС «Российский паспорт» не имеется абсолютно никакой информации, то есть установить местонахождение гражданина без проведения серьезных оперативно-розыскных мероприятий не представляется возможным.

С целью совершенствования механизмов мобилизации и преодоления указанных проблем в будущем 14 апреля 2023 года вступили в силу изменения к Федеральному закону о воинской обязанности и военной службе от 28.03.1998 № 53-ФЗ<sup>125</sup>.

Так, в соответствии с подп. «а» п. 14 ст. 3 указанного Федерального закона повестки могут вручаться военным комиссаром лично, направляться по почте (заказным письмом с уведомлением о вручении), передаваться по месту работы или учебы, а также дублироваться в электронной форме. Повестка в электронной форме считается врученной с момента ее размещения в личном кабинете гражданина на соответствующем информационном ресурсе, в информационной системе. Порядок и способы направления повесток в электронной форме будут установлены Правительством.

Кроме того, если повестка не считается врученной одним из законных способов, ее признают доставленной через 7 дней с даты размещения в реестре повесток.

Работодатели должны направлять сведения о гражданах для такого учета не позже 5 дней с даты изменения этих данных. Один из способов подачи информации через Единого портала государственных услуг Российской Федерации («Госуслуги»).

В настоящее время порядок и способ направления повесток в электронной форме Правительством России не разработан, единый реестр повесток не создан, однако государство в указанной сфере постепенно движется от бумажного документооборота к цифровой трансформации.

Безусловно обеспечение обороны и безопасности России является одной из ключевых задач политики страны. И в условиях осложнения

---

<sup>124</sup> Указ Президента РФ от 21.09.2022 № 647 «Об объявлении частичной мобилизации в Российской Федерации» [Электронный ресурс]. Доступ из СПС «КонсультантПлюс» (дата обращения: 04.11.2023).

<sup>125</sup> Федеральный закон «О воинской обязанности и военной службе» от 28.03.1998 № 53-ФЗ [Электронный ресурс]. Доступ из СПС «КонсультантПлюс» (дата обращения: 04.11.2023).

геополитической обстановки в связи с проведением спецоперации на территориях ДНР, ЛНР и Украины государство вынуждено прибегать к адекватным мерам реагирования на внешние угрозы.

Вместе с тем, с обозначенными проблемами ежедневно сталкиваются не только органы следствия и дознания, но и прокуратуры и суда. Граждане не желают самостоятельно являться в государственные органы для участия в уголовном судопроизводстве. Направление поручений в органы дознания на обеспечение явки лиц или осуществления их принудительного привода, в условиях сложной кадровой обстановки в органах внутренних дел не является панацеей и адекватным решением проблем.

Указом Президента Российской Федерации № 474 «О национальных целях развития Российской Федерации на период до 2030 года» определены национальные цели развития Российской Федерации, в том числе путем цифровой трансформации, которая в полной мере затрагивает уголовное судопроизводство<sup>126</sup>. Указанное подчеркивает актуальность и значимость обозначенной проблемы.

Кроме того, в условиях развития транспортной инфраструктуры, частого перемещением граждан из одного района, города, субъекта, государства в другой район, город, субъект и государство в максимально короткие сроки, не всегда представляется возможным вручение лицу бумажной повестки для обеспечения его явки в территориальные отделы по месту производства расследования уголовного дела.

В настоящее время, в уголовном судопроизводстве преобладает презумпция обеспечения явки участников уголовного судопроизводства (свидетелей, потерпевших, понятых, статистов и так далее) следователем или дознавателем, а не обязанностью свидетелей и потерпевших самостоятельно являться по месту осуществления предварительного расследования. В случае неявки будущих участников уголовного судопроизводства для производстве следственных и иных процессуальных действий вина не вменяется в ответственность последним, а возлагается на следователя.

Вышеуказанные изменения действующего законодательства, на примере Закона о воинской обязанности и военной службе, напротив, возлагают на граждан большую обязанность самостоятельно являться в государственные органы.

При таких обстоятельствах, представляется перспективным для государственных органов осуществляющих предварительное расследование использование различных информационно-телекоммуникационных сетей,

---

<sup>126</sup> Указ Президента РФ от 21.07.2020 № 474 «О национальных целях развития Российской Федерации на период до 2030 года» [Электронный ресурс]. Доступ из СПС «Консультант Плюс» (дата обращения: 21.10. 2023).



включая социальные сети и мобильную связь по аналогии с вышеупомянутыми изменениями в действующее законодательство [1, с. 64].

Необходимым условием надлежащей реализации предложения по оптимизации порядка уведомления участников уголовного судопроизводства является внедрение в практическую деятельность органов предварительного следствия соответствующего программного обеспечения, информационного ресурса, информационной системы, которые позволили бы автоматизировать процесс отправки уведомлений, а также фиксировать факт их отправки и доставки. Так, например, в ряде субъектов Российской Федерации успешно внедрена и применяется комплексная информационная система Адвокатуры России (КИСАР), которая обеспечивает взаимодействие Федеральной палаты адвокатов, Адвокатских палат субъектов РФ, адвокатов и должностных лиц уполномоченных органов (судов, следственных комитетов и т.д.) в процессе автоматизированного распределения поручений на защиту по назначению в порядке ст.ст. 50, 51 УПК РФ, ст. 50 ГПК РФ<sup>127</sup> и ст. 54 КАС РФ<sup>128</sup>. Возможно создание аналогичной системы для органов внутренних дел или Следственного комитета России.

Кроме того, возможно распространить действие применения электронного уведомления на базе уже существующих систем, например, «Госуслуги» или Единого реестра повесток.

Также, в данном случае применимо взаимодействие с операторами сотовой связи ПАО «МТС», «ВымпелКом», «Мегафон» для осуществления массовой рассылки на номера сотовых телефонов абонентов.

Так, например, в соответствии со ст. 66 Федерального закона от 07.07.2003 № 126-ФЗ «О связи» при угрозе возникновения или возникновении чрезвычайных ситуаций природного и техногенного характера операторы связи по обращениям федеральных органов исполнительной власти обязаны обеспечивать передачу пользователям услугами связи на пользовательское оборудование (оконечное оборудование) сигналов оповещения и (или) экстренной информации о возникающих опасностях.

Однако, такой поход не должен исключать рассылку повесток (уведомлений) традиционным почтовым отправлением и вручением нарочно.

Тем не менее, следует заметить, что наблюдается довольно консервативное отношение законодателя к возможностям совершенствования механизма уведомления участников предварительного расследования и

---

<sup>127</sup> Гражданский процессуальный кодекс Российской Федерации от 14.11.2002 № 138-ФЗ [Электронный ресурс]. Доступ из СПС «КонсультантПлюс» (дата обращения: 04.11.2023).

<sup>128</sup> Кодекс административного судопроизводства Российской Федерации от 08.03.2015 № 21-ФЗ [Электронный ресурс]. Доступ из СПС «КонсультантПлюс» (дата обращения: 04.11.2023).

использования для этого в деятельности следователей и дознавателей цифровых технологий [2, с. 103].

Гарантией законности действий правоохранительных органов могла бы выступать электронная цифровая подпись, печать в электронном уведомлении или повестке как следователя и дознавателя в производстве которого находится уголовное дело, материал проверки, так и согласие руководителя или его заместителя, закрепление единого номера отдельных ведомств, например, для СКР или МВД России при передаче информации на пользовательское оборудование.

Вместе с тем, надлежит констатировать, что факт вручения повестки или направления электронного уведомления или повестки не гарантирует явку лиц для участия в следственных или процессуальных действиях.

Дополнительно указанными изменениями в Закон законодатели предусмотрели временные меры обеспечения явки по повестке, например, о запрете выезжать из страны со дня, когда повестка считается врученной. Сама неявка без уважительной причины гражданина, который состоит на воинском учете, по врученной повестке в течение 20 календарных дней с даты в ней повлечет ряд мер: запрет регистрироваться как индивидуальный предприниматель, ограничение права управлять транспортным средством, отказ в заключении кредитного договора и так далее.

Вместе с тем, органы следствия лишены и этого. В настоящее время в действующем российском законодательстве отсутствует адекватная мера игнорирования явки в следственные отделы.

Таким образом, сложившаяся ситуация обусловлена отсутствием соответствующего правового регулирования механизма рассылки и получения электронных уведомлений в сфере уголовного судопроизводства. Проблема требует комплексного подхода, внесения изменений в различные отрасли законодательства и взаимодействия различных органов государственной власти между собой, а также с частными организациями, так как в настоящее время на территории России не решены, например, проблемы обезличенных сим-карт, электронных кошельков, привязки социальных сетей к паспортам граждан.

Учитывая текст действующей редакции ст. 188 УПК РФ, возможно внесение изменения путем введения ч. 2.1 ст. 188 УПК РФ, по аналогии с ч. 6 ст. 474.1 УПК РФ, с текстом следующего содержания: «Повестка или уведомление в электронном виде могут быть направлены следователем или дознавателем также посредством системы электронного документооборота (государственных информационных систем) участника уголовного судопроизводства, единой системы межведомственного электронного

взаимодействия, а также на пользовательское оборудование (оконечное оборудование), в порядке установленным законом (либо Правительством Российской Федерации). Повестка в электронной форме считается врученной с момента ее размещения в личном кабинете гражданина на соответствующем информационном ресурсе, в информационной системе, получения на пользовательское оборудование (оконечное оборудование).

А также возможно внесение изменения в текст ч. 2 ст. 111 УПК РФ дополнив его, например, следующими положениями: «ограничением права управлять транспортным средством, покидать территорию Российской Федерации, отказом в заключении кредитного договора».

#### **Использованные источники:**

1. Солодовник В.В. О некоторых направлениях цифровизации предварительного расследования как средств упрощения порядка досудебного производства // Вестник Краснодарского университета МВД России. 2023. № 2 (60). С. 61-66.

2. Иванов Е.Е. Уведомление участников судопроизводства на досудебных стадиях: усилить гарантии // Актуальные проблемы российского права. 2020. Т. 15. № 4. С. 99-109.

УДК 547

*Юминов И.П., кандидат технических наук, доцент  
доцент кафедры «Процессов и аппаратов нефтегазовой отрасли»  
Уфимский университет науки и технологий*

*Россия, г. Уфа*

*Калимуллин Д.Х.*

*студент*

*3 курс, кафедры «Процессов и аппаратов нефтегазовой отрасли»*

*Уфимский университет науки и технологий*

*Россия, г. Уфа*

### **ИССЛЕДОВАНИЕ ЭФФЕКТИВНОСТИ ЗАЩИТЫ ОБОРУДОВАНИЯ ОТ АСФАЛЬТОСМОЛОПАРАФИНОВЫХ ОТЛОЖЕНИЙ НА ГРАЧЕВСКОМ МЕСТОРОЖДЕНИИ**

***Аннотация:** в статье рассматривается проблема асфальтосмолопарафиновых отложений (АСПО) в нефтепромысловом оборудовании и ее вероятные пути решения. Выявлены ключевые моменты, воздействующие на установление АСПО. Проведено исследование компонентов и свойств суспензии АСПО «СНПХ-7941М», которая используется в месторождении «Грачевское». Влияние этой суспензии на физику флюида месторождения было исследовано и полученная информация использовалась для обоснования выбора обновленных компонентов ингибитора.*

***Ключевые слова:** асфальтосмолопарафиновые отложения, растворители, компоненты, ингибитор, скважина.*

***Annotation:** The article discusses the problem of asphalt, resin and paraffin deposits (ARPD) in oilfield equipment and its possible solutions. Key points affecting the establishment of ASPO have been identified. A study of the components and properties of the ASPO suspension "SNPKH-7941M", which is used in the Grachevskoye deposit, was carried out. The impact of this suspension on the fluid physics of the field was investigated and the information obtained was used to justify the selection of updated inhibitor components.*

***Key words:** asphalt, resin and paraffin deposits, solvents, components, inhibitor, well.*

В данной работе рассмотрена проблема асфальтосмолопарафиновых отложений (АСПО) в нефтепромысловом оборудовании и ее вероятные пути

решения. Были выявлены ключевые моменты, воздействующие на установление АСПО.

Целью анализа является изучение эффективности защиты оборудования от АСПО на Грачевском месторождении.

Данная работа представляет собой исследование компонентов и свойств суспензии АСПО «СНПХ-7941М», которая используется в месторождении «Грачевское». Влияние этой суспензии на физику флюида месторождения было исследовано и полученная информация использовалась для обоснования выбора обновленных компонентов ингибитора.

В ходе исследования был определен оптимальный количественный и качественный состав суспензии АСПО «СНПХ-7941М». Для этого были проведены различные эксперименты и анализы, которые помогли определить, какие компоненты и в каких пропорциях следует использовать.

Также был проведен технико-экономический расчет для оценки эффективности использования обновленных компонентов суспензии. Этот расчет позволил оценить экономические показатели и прогнозировать возможные доходы и затраты при использовании обновленного ингибитора.

Исследование и технико-экономический расчет являются основой для принятия решений о внедрении обновленных компонентов суспензии АСПО «СНПХ-7941М» в месторождении «Грачевское». Это позволяет добиться оптимальных результатов при добыче нефти и газа и повышении эффективности работы месторождения.

Цель работы – провести анализ перспективных методов борьбы АСПО на примере Грачевского месторождения (Республика Башкортостан) и выбрать наиболее приемлемый и эффективный вариант. Изучена необходимая техническая литература, для того чтобы усвоить структурно-функциональный материал по теме. Полученные знания в геологической части, будет основанием для разработки нефтяных и газовых месторождений в Республике Башкортостан.

В ближайшее время фундаментальная польза добычи нефти вероятно за счет форсирования добычи истощенных запасов и увеличения коэффициента эффективности нефти в развитых регионах, введения в конструктивную разработку месторождений с малодебитными коллекторами, освоения неразработанных запасов. Было показано, что успешная разработка месторождений может гарантировать стабильный прогресс на протяжении десятилетий.

Практическое решение проблем, связанных с ускорением добычи нефти, возможно только на основе внедрения новых методов и улучшения существующего воздействия на пласт.

Асфальтосмолопарафиновые отложения – тяжелые элементы нефти, откладывающиеся на внутренней части нефтегазопромыслового оборудования и затрудняющие её добычу, хранение и транспортировку [1, с. 270].

Проблема появления асфальтосмолопарафиновых сгустков приобретает более масштабный характер, чем проблемы, связанные с переходом на более поздний этап разработки месторождений. Более того, изучение явления в целом требует системного подхода. Исследователи должны рассматривать явление в его широком контексте, а не искать единичные объяснения или решения. Подобный подход позволяет учесть различные факторы, влияющие на явление, и получить более полное понимание его природы и сложности. Только исследование явления в целом может привести к выработке всеобъемлющих рекомендаций или решений.

Нефтеносные элементы, особенно их состав, структура, подчиненность, очень важны в условиях, характеризующих склонность жидкости к образованию данного флюида. Последнее определяет тип их пропорций, так как при пониженных температурах жидкость ведет себя как рассеянная система, а скелетные компоненты образуют крупные молекулярные единицы. Взаимодействие с парафинами, смолами, асфальтенами можно регулировать в химической схеме.

Одним из некоторых способов развития процесса структурной перестройки является внедрение химических добавок: подавляющих процесс - структурных модификаторов, ингибиторов парафинового слоя. Они помогают решить такие проблемы, как снижение температуры кристаллизации парафинов и увеличение поверхностного натяжения, что обеспечивает более эффективное функционирование оборудования и предотвращает образование отложений. Одним из основных преимуществ модификаторов, диспергаторов и ингибиторов парафинового слоя является их способность целенаправленно воздействовать на определенную проблему. Например, модификаторы парафинового слоя могут изменять структуру парафиновых кристаллов, что позволяет снизить температуру их образования и предотвратить засорение оборудования. Диспергаторы же улучшают диспергирование парафиновых кристаллов во флюиде, что помогает предотвратить образование отложений. Ингибиторы парафинового слоя, в свою очередь, предотвращают адгезию парафиновых кристаллов к металлическим поверхностям.

Однако, несмотря на их полезность, у добавок также есть некоторые недостатки. Одним из главных является их высокая стоимость. Использование модификаторов, диспергаторов и ингибиторов парафинового слоя может

значительно увеличить общую стоимость производства или эксплуатации. Кроме того, отдельные добавки могут иметь ограниченное действие и не обеспечивать полного решения проблемы. Некоторые добавки также могут иметь негативное воздействие на окружающую среду и требуют особых мер предосторожности при их использовании. В целом играют важную роль в промышленности и позволяют улучшить работоспособность оборудования и предотвратить образование отложений парафина [2, с. 10].

Ранее были внедрены типичные методы закачки горячей нефти, смачивающие насосно-компрессорные трубы суспензией, добавление ингибиторов – парафина вида НТ-48.

Работа ингибиторов гидратации заключается в гидрофилировании металлической поверхности оборудования нефтяных месторождений полимерным, высокомолекулярным полярным адсорбционным слоем. Пленка является специфической смазкой для неполярной фазы парафинового масла, которая уменьшает отложения на поверхности оборудования.

Модифицирующие ингибиторы изменяют кристаллическую решетку парафинов при образовании твердой фазы. В результате в аморфно- жидкой, ароматической, вязкоупругой, наименее затвердевшей жидкой фазе флюида, образуются менее развитые кристаллиты парафина, структурно не связанные между самими собой. Вязкоупругая неупрочняющая фаза нефти – это область, которая предотвращает осаждение парафина на стенках оборудования [3, с. 480].

Моющие диспергаторы – химические элементы, которые не только увеличивают теплопроводность нефти, но, и, соответственно, изменяют процессы кристаллизации парафина.

В работе были проведены исследования воздействия химического реактива парафиноотложений «СНПХ-7941» на нефть из скважины № 164. Эта скважина была выбрана для проекта из-за их низкого дебита. Важно отметить, что причиной возникновения откладывания на стенках трубопроводов является зависание жидкой фазы (флюида) в местах переменного давления и градиента температуры. При этом происходит формирование пленки жидкого слоя между жидкой и газообразной фазами, которая может стать местом для отложения частиц осадка. Такие процессы могут быть особенно интенсивны в случаях, когда скорость движения флюида в скважинах низкая, так как это позволяет ему более эффективно захватывать частицы осадка. Кроме того, при низких скоростях движения флюида возможна более длительная контракция его с осадками, что также способствует их отложению, а также, имея высокие скорости течения флюида, он оказывается более непреклонным к понижению

температуры, что регулярно замедляет процесс появления парафиновых отложений. Работа ингибитора разбиралась по основным параметрам:

- понижение степени нагретости флюида;
- ударное воздействие замедлителя на структуру свертываемости флюида;
- действенность реактива асфальтосмолопарафиновых отложений «метод холодного стержня».

В таблице выведен отчет испытаний ингибитора парафиноотложений «СНПХ-7941» в применении по скважине №164.

Операционная дозировка: 230 грамм реагента – на 1 т нефти.

*Таблица 1.*

**Результаты испытания ингибитора АСПО «СНПХ-7941» на флюиде  
Грacheвского месторождения (скважина № 164)**

Наименование параметра	Флюид	Флюид + 1/2 рабочего компонента	Флюид + рабочий компонент	Флюид + 3/2 рабочего компонента	Флюид + 2 рабочего компонента
Температура кристаллизации, °С	-17	-17	-18	-18,5	-19
Вязкость, сСт	7,8	7,8	7,7	7,6	7,3
Имунный результат ингибирования парафиновых отложений, %	-	45	62	64	71

Вследствие проведенных исследований можно сделать вывод о том, что химический реагент ингибитора парафиноотложений «СНПХ-7941» дает положительные результаты, однако, не является сверхдейственным.

К химическим обработкам скважин разных месторождений следует относиться совершенно индивидуально. Нельзя полноразмерно полагаться на опыт использования ингибитора «СНПХ-7941» на Грacheвском месторождении. Свидетельствует о значительных различиях в групповом углеводородном составе флюида грacheвской нефти. Исходя из этого, становится необходимым применение модернизированного ингибитора парафиноотложений. Специально разработанный реагент АСПО «СНПХ-7941М» имеет уникальный состав, состоящий из гексана и этилбензола, обладает потенциалом для значительного повышения эффективности производственных процессов.



Для оценки эффективности ИНС «СНПХ-7941М» были проведены специальные испытания. Важно отметить, что новый реагент показал значительное улучшение производительности по сравнению с предыдущими реагентами, используемыми в данной отрасли. Результаты представлены в таблице 2.

Проанализировав результаты испытаний, можно ясно увидеть их наглядное отражение на графиках, представленных на рисунках. 1 и 2.

*Таблица 2.*

**Результаты испытания на нефти Грачевского месторождения  
(скважина № 164)**

Наименование параметра	Флюид	Флюид + 1/2 рабочего компонента	Флюид + рабочий компонент	Флюид + 3/2 рабочего компонента	Флюид + 2 рабочего компонента
Температура кристаллизации, °С	-13	-14	-16	-17	-20
Вязкость, сСт	7,8	7,8	7,6	7,5	7,2
Имунный результат ингибирования парафиновых отложений, %	–	52	68	70	75

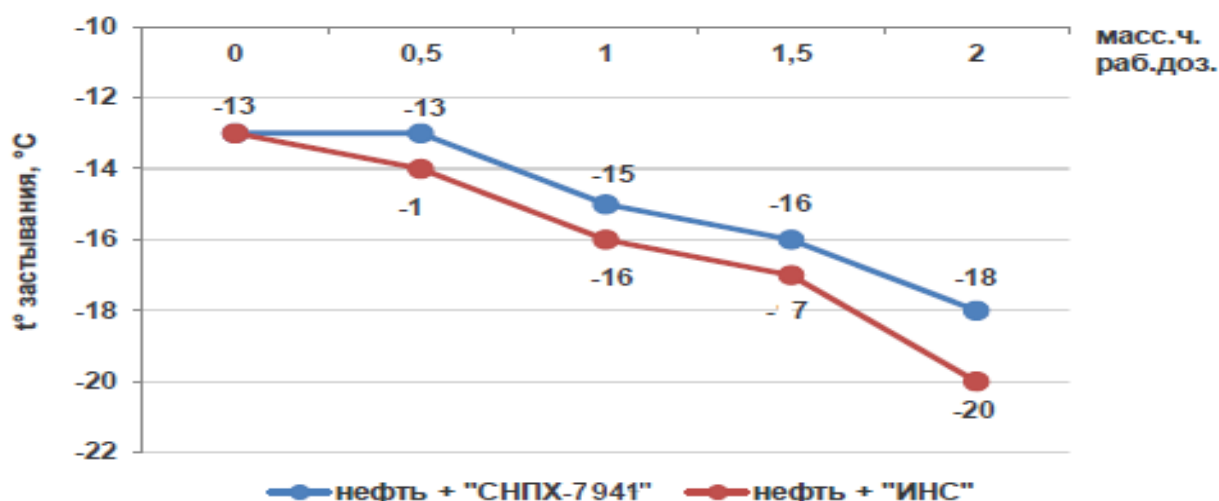

*Рисунок 1. Зависимость температуры застывания нефти от концентрации ингибитора (164-ая скважина)*

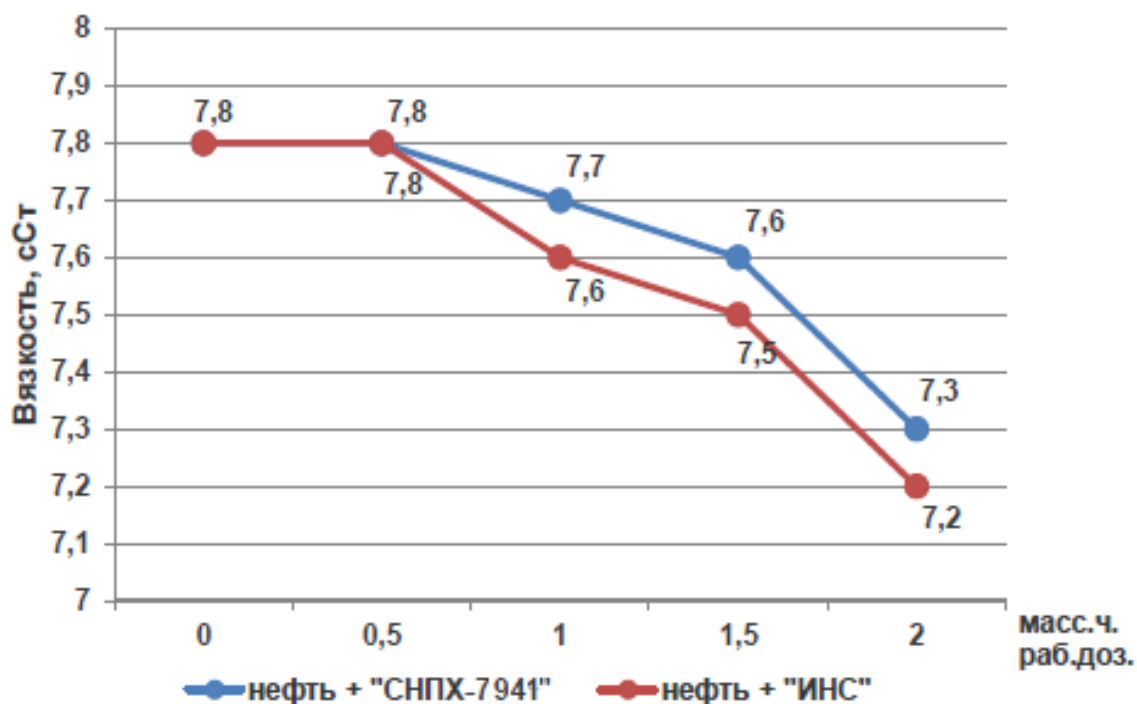

**Рисунок 2. Зависимость вязкости нефти от концентрации ингибитора (164-ая скважина)**

Обобщая опыт эксплуатации нефтяных скважин месторождения «Грачевское» позволило сделать следующие выводы:

1. выполненный аналитический обзор вопросов условий образования АСПО в добывающих скважинах, позволил обосновать технологию борьбы на месторождении;

2. в результате проведенных исследований нами установлено, что наиболее целесообразным для борьбы с АСПО в случае их образования в добывающих скважинах интерпретируется применение химических реагентов- ингибиторов, в частности «СНПХ-7491М»;

3. анализ затрат на добычу нефти подтвердил, что на завершающей стадии разработки месторождения «Грачевское» себестоимость добыче нефти возрастает, что обусловлено увеличением затрат на поддержание добычи нефти на требуемом уровне.

#### **Использованные источники:**

1 Иванова Л.В., Буров Е.А., Кошелев В.Н. Асфальтосмолопарафиновые отложения в процессах добычи, транспорта и хранения [Электронный ресурс] // Электронный научный журнал «Нефтегазовое дело», 2011. – № 1. – С. 268-284. – URL: <http://ogbus.ru/article/view/asfaltosmoloparafinovye-otlozheniya-v-processax-dobychi-transp>(дата обращения 31.10.2023).

2 Каюмов М.Ш., Тронов В.П., Гуськов И.А., Липаев А.А. Учет особенностей образования асфальтосмолопарафиновых отложений на поздней стадии разработки нефтяных месторождений // Нефтяное хозяйство. 2006.

3 Акульшин, А.И. Эксплуатация нефтяных и газовых скважин /А.И. Акульшин, В.С. Бойко, Ю.А. Зарубин, В.М. Дорошенко. –М.: Недра, 1989. – 480 с.

**УДК 35.073.511.4**

*Мерзантова Милана Мурадиновна  
магистр 2 г.о. по направлению 40.04.01 Юриспруденция  
Кабардино-Балкарский государственный университет им. Х.М.  
Бербекова  
(Россия, город Нальчик)*

## **ИСТОРИКО-ТЕОРЕТИЧЕСКИЕ АСПЕКТЫ ДОГОВОРА ДАРЕНИЯ**

***Аннотация:** Договор дарения является древнейшей гражданско-правовой сделкой, известной из римского права. В настоящее время договор дарения является одним из самых распространенных договоров, связанных с отчуждением имущества. Современным гражданским правом выработана достаточная база исследований, литературы, судебной практики для лучшего понимания и рассмотрения договора дарения.*

***Ключевые слова:** договор дарения, недвижимость, даритель, одаряемый.*

***Abstract:** The donation contract is the oldest civil law transaction known from Roman law. Currently, the donation contract is one of the most common contracts related to the alienation of property. Modern civil law has developed a sufficient base of research, literature, judicial practice for a better understanding and consideration of the gift contract.*

***Keywords:** donation agreement, real estate, donor, donee.*

Договор дарения имеет давнюю историю. Наряду с договором купли-продажи он был известен римскому праву. В первоначальный период дарение представляло собой неформальное соглашение, которое не пользовалось исковой защитой. Только в императорский период эти соглашения получили защиту в императорском законодательстве. Дарение, по римскому праву, представляло собой договор, по которому одна сторона, даритель, предоставляет другой стороне, одаряемому, вещь или иной составной элемент

своего имущества, например, право требования, с целью проявить щедрость в отношении одаряемого [3]. В Российском Императорском Уложении договор дарения описан в главе 2, раздела 1, 3 книги. Согласно комментарию к ст. 967, дарение – это добровольное и безвозмездное обогащение чужого имущества за счет уменьшения своего собственного. Добровольным оно является потому, что даритель не обязан делать подарок, а безвозмездным – потому, что одаряемый не обязан отвечать взаимностью на подарок. В комментарии так же подчеркивается, что дарение не теряет своей природы и значения, если даритель побуждается к его совершению моральными или иными необязывающими его причинами.

После революции 1917 года в России частная собственность на орудия и средства производства была национализирована, а в отношении имущества, оставшегося в руках прежних собственников, было ограничено право распоряжения. 27 апреля 1918 года был принят Декрет ВЦИК, которым отменялось наследование имущества [4]. Для того чтобы затруднить обход декрета об отмене наследования путем прижизненного распоряжения имуществом, в мае 1918 года издается Декрет ВЦИК, которым ограничивается дарение имущества. Декретом «О дарениях» ограничена сумма стоимости имущества, которое можно было дарить. Дарение имущества на сумму свыше 10 тысяч рублей было признано недействительным, а дарение на сумму от одной тысячи рублей до 10 тысяч рублей под страхом недействительности должно было быть нотариально удостоверено либо признано решением суда.

Глава 23 Гражданского кодекса РСФСР 1964 года посвящена договору дарения и включала две статьи. Статья 256 определяет договор дарения как договор, в которой одна сторона передает безвозмездно имущество другой стороне, принимающей его в собственность. В этой статье также указано, что моментом заключения договора считается передача имущества, что подтверждает его реальный характер. Статья 256 также указывает на возможность гражданина пожертвовать имущество государственным, кооперативным или другим общественным организациям. Указом Президиума Верховного Совета РСФСР от 28 мая 1986 года было установлено правило о нотариальном удостоверении договоров купли - продажи и дарения строительных материалов.

В дореволюционном гражданском праве, по сравнению с Гражданским кодексом РСФСР 1964 года, договоры такого рода рассматривались в качестве договоров пожертвования [2]. Позднее, в Гражданском Кодексе РФ 1996 года, был выделен отдельный договор пожертвования – дарение в общественно полезных целях, который мог быть совершен гражданами, некоммерческими организациями, Российской Федерацией, ее субъектами и муниципальными

образованиями. Как было отмечено в юридической литературе того времени, определенная цель использования имущества, переданного по договору дарения, могла быть учтена и в договоре дарения, заключаемом гражданами.

Новый этап развития института договора дарения связан с принятием части второй Гражданского Кодекса РФ 1996 года и проводимой реформой гражданского законодательства. Согласно пункту 1 статьи 572 ГК РФ по договору дарения, даритель безвозмездно передает или обязуется передать одаряемому вещь в собственность либо имущественное право к себе или к третьему лицу, либо освобождает или обязуется освободить ее от имущественной обязанности перед собой или перед третьим лицом.

В отличие от правил о договоре дарения в Гражданском кодексе РСФСР, формулировка статьи 572 ГК РФ позволяет сделать вывод, что договор дарения может быть как реальным, так и консенсуальным [1]. Обещание дарения также признает договором дарения и связывает обещавшего, если таковое было сделано в надлежащей форме. Безвозмездность передачи имущества также закреплена законодателем как квалифицирующий признак договора дарения. Однако в настоящее время суды исходят из того, что другим обязательным квалифицирующим признаком договора дарения является вытекающее из соглашения сторон очевидное намерение дарителя передать имущество в качестве дара.

#### **Использованные источники:**

1. Гражданский кодекс РФ.
2. Гражданский кодекс РСФСР.
3. Новицкий И.Б. Основы римского гражданского права. 2000 г.
4. Брагинский М.И., Витрянский В.В. Договорное право. Книга 2. 2000 г.

*Войнова А.Д.,  
студент,  
2 курс факультет права и управления  
ВЮИ ФСИН России,  
Россия, г. Владимир  
Научный руководитель: Шаназарова Е.В.,  
кандидат юридических наук, доцент  
доцент кафедры публично-  
правовых дисциплин  
факультета права и управления  
ВЮИ ФСИН России,  
Россия, г. Владимир*

## **ИСТОРИЧЕСКИЕ ДЕТЕРМИНАНТЫ ФОРМИРОВАНИЯ СОВРЕМЕННОЙ КОНЦЕПЦИИ ЗАКОНОТВОРЧЕСКОЙ ДЕЯТЕЛЬНОСТИ В РОССИИ**

***Аннотация:** в статье были определены исторические детерминанты формирования современной концепции законотворческой деятельности в России, которые являлись базовыми и ключевыми для традиционной периодизации развития российского государства. На начальных этапах исторического развития государства законотворческая деятельность носила преимущественно прикладной характер, по содержанию и объему была тождественна конструкции правотворчества. Имела практическое значение, потому что определялась характером нормативного регулирования соответствующего раздела общественных отношений в определенной области общественной жизни.*

***Ключевые слова:** законотворческая деятельность, исторические детерминанты, законодательная инициатива, реформирование государственного устройства*

***Abstract:** in satya, the historical determinants of the formation of the modern concept of legislative activity in Russia were identified, which were basic and key for the traditional periodization of the development of the Russian state. At the initial stages of the historical development of the state, legislative activity was mainly applied in nature, in content and scope it was identical to the construction of law-making. It had practical significance because it was determined by the nature of the regulatory regulation of the relevant section of public relations in a certain area of public life.*

*Keywords: legislative activity, historical determinants, legislative initiative, reform of the state structure.*

Времена правления Екатерины II связаны с формулировкой более совершенных требований к законам, иным нормативным актам, а также правилам юридической техники.

Таковыми правилами являются:

– «законов должно быть немного и они должны оставаться неизменными;

– законы описывают отношения, не вдаваясь в толкование и не делая исключений. Они просты и четки в своих формулировках и предписаниях;

– указы являются актами подзаконными, могут быть краткосрочными и отменяемыми».

Активные мероприятия по обеспечению системного развития законодательства, его масштабной систематизации проводились также в эпоху царствования Александра I, Николая I.

Для всей эпохи самодержавия в России характерна политика насаждения новой религии и усилением влияния государства на церковь. В качестве инструмента влияния на религиозную жизнь общества выступало и право.

Но политико-правовая ситуация в России периода XIX в. нуждалась в преобразовании. Именно в этом историческом периоде происходит и разработка проектов законодательного освобождения крестьянства от крепостного права. Рассмотрим законодательный процесс в данной области.

«Проекты положений и указов после окончания обсуждения в Комитете для устройства положения крестьян государственных, удельных, государевых, дворцовых и заводских утверждались императором, после чего они обретали силу закона, и поступали в Сенат для официального опубликования. В таком порядке были приняты именные указы от 20 июня 1858 г. и 26 августа 1859 г. о снятии ограничений в правах удельных крестьян как лиц свободного сельского состояния и даровании аналогичных прав государевым и дворцовым крестьянам; положения о мастерских императорских промышленных предприятий (Киево-Межигорской фаянсовой фабрики, стеклянного и фарфорового заводов, Петергофской гранильной фабрики, Ропшинской бумажной фабрики); именной указ от 8 марта 1861 г. о даровании облегчения и преимуществ горнозаводским людям ведомства Кабинета Е.И.В.» [1].

Для середины XIX в. характерна активизация работы над конституционно-правовым проектом и формированием правотворческой политики как самостоятельной науки. В 1820 г. проект был готов, получил название «Государственная уставная грамота Российской империи» и

«регулировал полномочия органов государственной власти и взаимоотношения государства и его граждан.

При этом, значительное место документ уделял народному представительству, которое должно было «состоять в государственном сейме (государственной думе), составленном из государя и двух палат». Первая, высшая палата называлась Сенатом, вторая – посольской палатой. Посольскую палату образовывали «земские послы и депутаты окружных городских обществ».

Кроме общероссийского парламента, учреждались наместнические сеймы, задачами которых являлось содействие императору в осуществлении им законодательной власти (ст. 101 «Законодательная власть заключается в особе государя при содействии двух палат государственного сейма»).

Можно сказать, что сейм должен был ограничивать право императора на единоличное издание законов. То есть ни один закон не мог быть изданным без утверждения общегосударственного сейма.

Что касается права законодательной инициативы, то им обладал только император. Сейм подоюного права был лишен.

Не был четко определен порядок обсуждения законопроектов. Так, начаться законодательный процесс мог в любой из палат. И только законопроект о финансах первоначально обсуждался нижней палатой. Сейм был вправе отвергнуть обсужденный проект закона большинством голосов.

Кроме того, «Уставной грамотой» сейму было предоставлено право вето в ограничении законодательной власти императора. Без сейма императором не могли издаваться законы, а лишь «уставы, учреждения, указы, рескрипты и постановления» [2]. В свою очередь, за императором было установлено право отклонения любого утвержденного сеймом законопроекта.

Таким образом, вся правотворческая деятельность российского государства периода самодержавия была направлена на реформирование государственного устройства.

12 декабря 1904 г. Николаем II был подписан «Именной Высочайший Указ «О предначертаниях к усовершенствованию государственного порядка», в котором было обещано обеспечение законности управления, увеличение самостоятельности земского и городского самоуправления, увеличение независимости суда и другие реформы».

Под влиянием сложившейся ситуации, характеризовавшейся волной забастовок и акций протеста, 18 февраля 1905 г. Николай II издал Высочайший рескрипт на имя министра внутренних дел А.Г. Булыгина, в котором речь шла о создании законосовещательного представительного органа с целью привлечения «достоинейших, доверием народа облеченных, избранных от



населения людей к участию в предварительной разработке и обсуждению законодательных предположений».

С принятием Манифеста от 6 августа 1905 года было положено начало оформления в России конституционной монархии. Документ учредил Государственную Думу, являющуюся первым русским парламентом с совещательными функциями. В то же время Государственная Дума не обладала законодательными правами и многие аспекты ее деятельности определялись императором.

Этот факт серьезно обострял сложившуюся в обществе ситуацию. И поэтому 17 октября 1905 г. был принят Манифест «Об усовершенствовании государственного порядка» [3]. Согласно этого документа Государственная Дума становилась законодательным органом. Также учреждался такой правительственный орган как Совет Министров, с функциями чрезвычайного законодательства.

Кроме того, был сформулирован «основной принцип конституционного государства: ни один закон не может быть издан иначе, как с согласия народного представительства».

В России устанавливалась дуалистическая монархия с обширной властью монарха как главы государства и исполнительной власти, а также с наделенным законодательной властью парламентом.

20 февраля 1906 года выходит Указ «О переустройстве учреждения Государственного Совета», согласно которому Государственный Совет был преобразован из законосовещательного органа при императоре во вторую, верхнюю палату с такими же правами, как и у Государственной Думы.

Затем издаются «Основные государственные законы» от 23 апреля 1906г. Их пересмотр был возможен лишь с инициативы императора в Государственном Совете и Государственной Думе.

Таким образом, в России был сформирован двухпалатный законотворческий орган, включающий Государственную Думу и Государственный Совет, обладающие правом законодательной инициативы, исключая предложения о пересмотре «Основных государственных Законов». Законодательные предположения, не принятые Государственным Советом или Государственной Думой, признавались отклоненными.

Проводимые законодательные изменения в итоге ограничивали статус Государственной Думы как законодательного органа, одновременно превращая Государственный Совет в верхнюю, аристократическую палату, имеющей целью сдерживание возможных радикальных устремлений Государственной Думы. А значительные сокращения объема полномочий императора, явились предпосылками изменения самой сущности

императорской власти и ее трансформации в сторону конституционной монархии.

В целом, эпохе абсолютной монархии характерны серьезные попытки правового регулирования законотворческого процесса. Но, в то же время, нормативное оформление законотворческого процесса коснулось лишь права законодательной инициативы и его субъектов, возможности внесения изменений в законопроекты, а также порядка их одобрения или отклонения.

#### **Использованные источники:**

1. Золотухина Т.А. Законотворческая деятельность в Российской Федерации: теоретико-правовое исследование: монография. – М.: Юрлитинформ, 2018. – С. 79.
2. Савинов А.В. К вопросу о конституционно-правовых проектах в России в середине XIX века // Российская академия юридических наук. Научные труды. Выпуск 5. Том 1. – М.: Юрист, 2005. – С. 238.
3. Юртаева Е.А. Законоведение и законоведы: о юриспруденции и ее деятелях в дореволюционной России // Журнал российского права. – 2012. - № 2. – С. 85.

*Белоногова Ю.Н.,  
студент 2 курса  
Институт истории и права  
Хакасский государственный университет им. Н.Ф. Катанова  
Научный руководитель: Лисица В.Н.,  
доктор юридических наук  
доцент кафедры государственно-правовых дисциплин  
Институт истории и права  
Хакасский государственный университет им. Н.Ф. Катанова*

## **ИСТОРИЯ РАЗВИТИЯ ПРАВОВЫХ КАТЕГОРИЙ «ПРЕЗУМПЦИЯ» И «ФИКЦИЯ»**

***Аннотация:** Данная статья посвящена обзору истории развития правовых презумпций и фикций. Анализируются существующие подходы к рассмотрению юридических фикций, их значение на разных этапах развития права. На основе проведенного исследования автор делает выводы о современном состоянии теории юридической фикции.*

***Ключевые слова:** Юридическая техника, презумпции, фикции, история, гражданский процесс.*

***Annotation:** This article is devoted to the review of the history of the development of legal presumptions and fictions. The existing approaches to the consideration of legal fictions and their significance at different stages of the development of law are analyzed. Based on the conducted research, the author draws conclusions about the current state of the theory of legal fiction in civil proceedings.*

***Key words:** Legal technique, presumptions, fictions, history, civil procedure.*

Современный термин «презумпция» обязан своим происхождением латинскому слову «*praesumptio*», под которым понимается предположение и ожидание. Отдельные упоминания о презумпциях встречаются и в Кодексе Юстиниана, и в Институциях Гая, однако какой-либо анализ самого явления презумпции римские юристы не проводили [3, с. 72].

Принято считать, что одной из первых признаваемых презумпций являлась презумпция знания закона. Другим средством юридической техники, существующим в римском праве являлась правовая фикция. Распространению фикции способствовало развитие общества Рима и усложнение отношений между гражданами при наличии неустранимых противоречий в материальном праве. Поэтому римские суды при рассмотрении дел в подобных ситуациях

должны были признавать или отрицать факты, возникающие в ситуации противоречия действительности и логики [8, с. 26].

Средневековая Западная Европа многое унаследовала от римского права, глубокое влияние которого прямо запечатлелось на всех сферах ее цивилизации. В Средние века презумпции получили большее распространение в силу ведущей роли концепции формальных доказательств, которые основывались не на свободной оценке и усмотрении судьи, а на границах, установленных законодателем. В делах часто использовались косвенные доказательства. Существовал специальный термин «*Semiplena probatio*», что в переводе с латинского означает наполовину доказанный. Это относится к доказательствам, которые не являются окончательными, но достаточно убедительными, чтобы создать разумное убеждение в том, что что-то является правдой. Такие «половинные доказательства», основанные на презумпции, были особым видом доказательств.

Исследование презумпций и фикций продолжалось более углубленно. Так, например, римское право не проводило деление презумпций на виды, не говоря уже об их классификации. Подробный анализ данных правовых явлений был проведен только средневековыми исследователями. Юристы того периода подразделяли презумпции на три вида: законная опровержимая презумпция; законная неопровержимая презумпция; фактические (человеческие) презумпции.

В России заинтересованность в изучении презумпций и фикций можно было наблюдать ближе к концу XIX века. Среди научных кругов того времени по отношению к презумпции проявляли свой интерес такие ученые, как Д. И. Мейер, Г.Ф.Дормидонтов, Е. В. Васьковский.

По мнению, Д. И. Мейера презумпция, есть «признание факта существующим по вероятности, что он существует» [7, с. 118].

Г.Д. Дормидонтов понимал под юридическими презумпциями «... определение, в силу которого возможный, но сомнительный факт или таковое же качество принимаются за объективно вероятные или даже достоверные и обсуждаются как существующие и доказанные... признание существования сомнительного факта или качества может иметь целью только освобождение заинтересованного в признании существования факта лица от доказательства этого существования или облегчение этого доказательства» [5, с. 26].

Е.В. Васьковский понимал презумпции, как обязательные по закону заключения о доказанности известных фактов при наличии других фактов [3, с. 73].

Теория фикции была предметом изучения дореволюционных цивилистов (Г.Ф. Шершеневич, А.М. Гуляев и др). Следует сказать, что в

период XIX – начала XX вв. многие русские исследователи вели работу по разработке учения о юридическом лице, в частности о фикции данного субъекта права. С 1882 г. активно велась разработка проекта Гражданского уложения [4, с. 108]. При подготовке проекта Уложения использовался зарубежный кодификационный опыт Германии и Англии, в которых содержалось много норм римского права, скорректированных для целей применения в этих странах.

Первая революция (1905 г.), последующее неустойчивое социальное состояние общества, а затем война и Октябрьский переворот predetermined судьбу проекта - он так и не стал законом. Работа осталась незавершенной (проект был внесен в Думу в 1913 г., но так и не был принят).

В послереволюционный период, на начальном этапе становления Советского государства, теоретические исследования презумпций и фикций почти не проводились [7, с. 16]. При этом довольно много ученых высказывались против применения юридической презумпции в правоприменительной деятельности, что являлось отражением негативного отношения к странам Европы. В 50-60-е гг. XX в. юридические фикции получили некоторое освещение, однако эти исследования ограничивались сравнением фикций со схожими правовыми средствами: презумпциями, аксиомами, символами, аналогиями и пр.

В то время иногда в литературе можно было встретить мнение о том, что фикция является одной из разновидностей презумпции. По мнению В.Б. Исакова, например, «фикции – специфическая разновидность нормативных (законодательных) презумпций. Фикции вводят в юридический процесс фактические обстоятельства, которые трудно либо невозможно установить, но которые при этом имеют прямое значение для решения дела» [6, с. 84].

Только в 90-е гг. XX в. презумпции и фикции в праве становятся объектом все более пристального научного внимания, что связано с грандиозными изменениями всей системы права, ставшими последствием трансформации государственного и политического строя России.

На рубеже XX-XXI веков в Российской Федерации произошли революционные изменения в общественно – политических и социально – экономических отношениях. Стала легитимной частная собственность, была ликвидирована монополия на власть одной партии, провозглашена свобода предпринимательской деятельности. Все это привело к переоценке существовавших ценностей, появлению новых целей и ориентиров развития, возникновению новых форм взаимоотношений между участниками гражданских правоотношений и, соответственно, новых прав и обязанностей субъектов гражданского оборота [1, с. 72].

В настоящее время правовые презумпции и фикции применяются во всех современных правовых системах. Примечательно, что более ранние концепции ученых в основном развивались относительно определенной конкретной презумпции или фикции, не систематизируя при этом знания об этих явлениях. Современные же авторы уходят в своих изысканиях по поводу презумпций и фикций в праве глубже и конкретнее. Сегодня исследуются презумпции и фикции в отдельных отраслях права, на разных стадиях применения, совместно с другими категориями юридической техники, в различных правовых системах и доктринах.

Презумпции и фикции как средства юридической техники, являются условием развития права и адаптации к новым потребностям общества. Поэтому изучение презумпций и фикций в праве является одним из перспективных направлений развития юридической науки. Практическое же осуществление теории презумпций и фикций позволяет решить множество проблем, связанных с правовым регулированием отношений.

#### **Список литературы:**

1. Анчишина, Е.А. Презумпции в современном праве: понятие и правовое значение / Е.А. Анчишина // Вестник Удмуртского университета. Серия Экономика и право. - 2021. - Т. 31. - № 1. - С. 70-80.
2. Болдырев, С.Н. Правовые презумпции как средства юридической техники в конструировании правоприменения / С.Н. Болдырев // Право и государство: теория и практика. - 2020. - № 9 (189). - С. 87-89.
3. Васьковский, Е.В. Учебник гражданского права / Е.В. Васьковский. - 2-е изд. - Москва: Бартолиус: Статут, 2016. - 380 с.
4. Гражданское уложение: проект Высочайше учрежденной Редакционной комиссии по составлению Гражданского уложения (с объяснениями, извлеченными из трудов Редакционной комиссии) / под ред. И.М. Тютрюмова; сост. А.Л. Саатчиан. - Репр. изд. - Москва: Волтерс Клувер, 2007. - 266 с.
5. Дормидонтов, Г.Ф. Классификация явлений юридического быта, относимых к случаям применения фикций / Г.Ф. Дормидонтов // Казань: Типо-лит. Имп. ун-та. -1895. - Ч. 1. - С. 26-27.
6. Исаков, В.Б. Юридические факты в советском праве [Текст] / В.Б. Исаков. - Репринтное воспроизведение изд. 1984 г. - Москва: Норма: Инфра-М, 2017. - 144 с.
7. Мейер Д.И. Избранные произведения по гражданскому праву / Д.И. Мейер. - М.: Центр ЮрИнфоР, 2003 (ППП Тип. Наука). - 387 с.

8. Овчинникова, О.Д. Предпосылки появления и развития юридической фикции как уникальной правовой категории / О.Д. Овчинникова, А.М. Шаганян // Алтайский юридический вестник. - 2021. - № 4 (36). - С. 22-28.

9. Танимов, О.В. Теория юридических фикций: автореф. дис. ... д-ра юрид. наук / О.В. Танимов. - Москва, 2022. - 53 с.

**УДК 34.09**

*Лукинова С.А., кандидат юридических наук, доцент  
доцент кафедры экологического, земельного и трудового права  
Северо-Кавказский федеральный университет*

*Россия, г. Ставрополь*

*Абидов И.Х.*

*Студент*

*3 курс, Юридический институт*

*Северо-Кавказский федеральный университет*

*Россия, г. Ставрополь*

## **К ВОПРОСУ О ГОСУДАРСТВЕННОЙ ПОДДЕРЖКЕ МНОГОДЕТНЫХ СЕМЕЙ В РОССИИ**

***Аннотация:** В статье рассматривается государственная поддержка многодетных семей в России. Проанализировано законодательство в данной сфере, обозначена нормативно-правовая база. Названы основные меры государственной поддержки многодетных семей. Выявлены проблемы в названной сфере.*

***Ключевые слова:** государственная поддержка; многодетные семьи; законодательство; социальное обеспечение; льготы.*

***Abstract:** The article formulates state support for large families in Russia. The legislation in this area is analyzed and the legal framework is outlined. The main measures of state support for large families are named. Problems in this area have been identified.*

***Key words:** state support; large families; legislation; social Security; privileges.*

На основании ст. 38 Конституции РФ семья, материнство и детство находится под защитой государства, т.е. государство обязуется всячески укреплять этот важнейший общественный институт.[1]

Современная Россия столкнулась с проблемой низкого уровня рождаемости и демографического кризиса. В такой ситуации государство не может оставаться в стороне и должно принять активное участие в поддержке многодетных семей. Эта категория населения является особым социальным слоем, который имеет свои особенности и потребности.

Одной из главных задач государства должно стать создание благоприятных условий для рождения и воспитания детей. Активные меры по государственной поддержке многодетных семей имеют ключевое значение в решении этой задачи.

Многодетной семьей признается семья, имеющая в своем составе трех и более детей в возрасте до 18 лет, в том числе усыновленных и приемных.

В Российской Федерации оказывается поддержка многодетным семьям в виде различных льгот.

Для получения статуса многодетной семьи в РФ необходимо иметь официальное удостоверение в органах государственной власти, что позволит семье воспользоваться различными льготами и преимуществами.

Такие семьи могут получать дополнительные пособия на детей, освобождение от некоторых налогов, субсидии на оплату коммунальных услуг, а также другие меры поддержки.

Подробнее о мерах государственной поддержки:

#### 1. Бесплатный проезд

Один из родителей имеет право бесплатно ездить на общественном транспорте, метро. Дети из многодетных семей тоже ездят бесплатно. [2]

#### 2. Отпуск по уходу за ребенком

Родители, имеющие трех и более детей, имеют право на длительный (3 года) отпуск по уходу за ребенком и гарантированное место работы по окончании отпуска, что указано в ст. 256 ТК РФ. [3]

#### 3. Субсидия на жилье

Для тех, кто не желает ожидать очереди на получение социальной квартиры, существует альтернативная опция - субсидия на жилье. При этом государство возмещает от 30 до 50 процентов стоимости жилья.

#### 4. Бесплатный участок земли

Получение статуса многодетной семьи дает право на бесплатный участок земли площадью от 6 до 15 соток. Участок можно использовать для строительства жилого дома, организации дачного хозяйства или для огородничества.

#### 5. Досрочная пенсия

Вопрос о возможности досрочной пенсии регулируется статьей 32 Федерального закона от 28.12.2013 № 400-ФЗ. Список лиц, имеющих право на



При этом для получения пенсии необходимо иметь минимальный страховой стаж, равный 15 годам.[4]

#### 6. Местные льготы

Помимо федеральных льгот, также существуют и региональные меры поддержки. Это означает, что каждый регион может устанавливать дополнительные льготы для таких семей.

#### 7. Субсидия на погашение ипотеки

С начала 2019 года многодетные семьи законно получили право на государственную помощь в выплате ипотечного кредита. В соответствии с условиями этой программы, государство выделяет до 450 000 рублей для погашения долга по ипотеке.

Перечисленные меры не являются исчерпывающими, но несмотря на столь значительные привилегии, в этой сфере, как и в любой другой есть свои недочеты. Такими недочетами могут быть недостаточное финансирование, недостаточная поддержка для матерей-одиночек, бюрократические сложности и др.

Подводя итог, сделаем акцент на том, что государственная поддержка многодетных семей в России стала одним из приоритетов государственной политики в последние годы, регулярно вносятся изменения и улучшения в систему поддержки для обеспечения лучших условий для многодетных семей.

### **Использованные источники:**

1. «Конституция Российской Федерации» (принята всенародным голосованием 12.12.1993 с изменениями, одобренными в ходе общероссийского голосования 01.07.2020) // СПС «КонсультантПлюс».

2. Федеральный закон «О дополнительных мерах государственной поддержки семей, имеющих детей» от 29.12.2006 N 256-ФЗ (последняя редакция) // СПС «КонсультантПлюс».

3. «Трудовой кодекс Российской Федерации» от 30.12.2001 N 197-ФЗ (ред. от 04.08.2023, с изм. от 24.10.2023) (с изм. и доп., вступ. в силу с 01.09.2023) // СПС «КонсультантПлюс».

4. Федеральный закон «О страховых пенсиях» от 28.12.2013 N 400-ФЗ (последняя редакция) // СПС «КонсультантПлюс».

**Серасхов А.В.**  
*студент юридического института,*  
**ФГБОУ ФО «Вятский государственный университет»**  
*Россия, Киров*

## **К ВОПРОСУ О ГРАЖДАНСКО-ПРАВОВОМ РЕГУЛИРОВАНИИ ОТВЕТСТВЕННОСТИ ВЛАДЕЛЬЦЕВ АГРЕГАТОРОВ**

***Аннотация:** Данная статья посвящена рассмотрению правовой природы и ответственности владельцев агрегаторов, как новых участников электронной коммерции в Российской Федерации, в контексте института защиты прав потребителей. Анализируются изменения в законодательстве о защите прав потребителей, внесенные в 2019 и 2022 гг. и рассматриваются практические примеры, в которых владельцы агрегаторов могут быть привлечены к ответственности. Выделяются основные проблемы в данной области.*

***Ключевые слова:** электронная коммерция, ответственность, законодательство, владелец агрегатора, защита прав потребителей, сеть «Интернет».*

***Annotation.** This article is devoted to the consideration of the legal nature and liability of aggregator owners as new participants of e-commerce in the Russian Federation in the context of the institute of consumer protection. It analyses the changes in consumer protection legislation introduced in 2019 and 2022 and considers practical examples in which aggregator owners may be held liable. The main problems in this area are highlighted.*

***Key words:** e-commerce, responsibility, legislation, aggregator owner, consumer protection, Internet.*

Учитывая динамичное развитие электронной коммерции как в Российской Федерации, так и в других ведущих странах мира, возникают насущные вопросы, касающиеся правового регулирования этой отрасли. Несмотря на то, что электронная коммерция приобрела глобальный и сложный характер, значительная часть отношений между ее участниками остается лишена специальных законов или других нормативных источников права, направленных непосредственно на регулирование этой сферы.

Следует отметить, что в связи с широким распространением электронной коммерции возник новый вид субъектов, известных как цифровые посредники. Они предоставляют платформы, на которых

предприниматели предлагают свои товары или услуги за определенную плату. Однако стоит подчеркнуть, что цифровые посредники, участвующие в экономических отношениях, связанных с электронной коммерцией, сами не являются владельцами предлагаемых товаров или услуг. Их роль заключается в соединении независимых экономических агентов, таких как производители и потребители, с помощью специальной инфраструктуры, часто связанной с сетью «Интернет». В контексте распространенности и популярности таких цифровых посредников, которые часто обозначаются как владельцы агрегаторов, нарушения прав потребителей становятся более распространенными. Это создает срочную необходимость в регулировании и введении законодательных мер, направленных на защиту прав потребителей в этом новом контексте.

Согласно действующему российскому законодательству и с учетом неоднозначных подходов, существующих в различных сферах регулирования, отсутствует единое понятие и категория субъекта, который выступает владельцем (оператором) цифровых платформ и агрегаторов. Однако следует подчеркнуть, что этот пробел в законодательстве не имеет общего характера, а зависит от сферы регулирования и нормативных актов, на которые это регулирование ссылается. Ниже представлены основные подходы к определению статуса таких субъектов:

1) В рамках законодательства, связанного с интеллектуальной собственностью, владельцы и операторы цифровых платформ и агрегаторов могут быть идентифицированы как «информационные посредники» на основе положений Гражданского кодекса РФ, а именно ст. 1253.1 [1]. Этот подход объясняется тем, что цифровые платформы и агрегаторы, фактически, выполняют роль посредников в информационных отношениях между производителями и потребителями.

2) В сфере законодательства об информации, владельцы цифровых платформ и агрегаторов могут быть определены как «операторы информационных систем» в соответствии с Федеральным законом № 149-ФЗ «Об информации, информационных технологиях и о защите информации» [2]. Этот подход логичен, так как любая цифровая платформа может быть рассмотрена как информационная система, внутри которой осуществляются информационные процессы.

3) В контексте финансовых и инвестиционных отношений владельцы могут рассматриваться как «операторы финансовых и инвестиционных платформ» на основе Федерального закона № 211-ФЗ «О совершении финансовых сделок с использованием финансовой платформы» [3]. Этот

подход аналогичен подходу, определенному в сфере информации, с акцентом на специфике финансовой и инвестиционной деятельности.

Как можно видеть, статус владельцев цифровых платформ и агрегаторов может быть определен в зависимости от сферы регулирования и сопутствующих нормативных актов, что создает разнообразие точечных подходов к их идентификации.

В контексте же сферы регулирования, посвященной защите прав потребителей, рассматриваемые лица законодателем идентифицированы в качестве «владельцев агрегаторов», что проистекает из абз. 13 преамбулы Закона РФ №2300-1 «О защите прав потребителей» [6]. Введенное Федеральным законом № 250-ФЗ от 29 июля 2018 г. определение владельца агрегатора четко определяет этот статус в контексте закона. В соответствии с этим определением, владельцем агрегатора может быть организация или индивидуальный предприниматель, удовлетворяющий определенным критериям:

- владение специальными программами для электронно-вычислительных машин (ЭВМ), что подразумевает наличие технической инфраструктуры, позволяющей управлять платформой в интернете;

- владение веб-сайтом: владелец агрегатора должен иметь сайт или страницу на сайте, на котором предоставляются предложения от продавцов или исполнителей, такой сайт обеспечивает возможность потребителям ознакомиться с предложениями и заключить соответствующие договоры;

- способность проводить оплату: владельцы агрегаторов должны предоставлять потребителям возможность производить оплату за товары или услуги, как наличными средствами, так и с использованием безналичных расчетов, они могут выступать в роли посредников при безналичных расчетах между потребителями и продавцами [4].

Следовательно, владельцы агрегаторов обладают не только технической инфраструктурой и платформой для предоставления информации о товарах или услугах, но и способностью обеспечивать совершение сделок и оплату. Это делает агрегаторов и маркетплейсы синонимичными понятиями в контексте общественных отношений в сфере интернет-торговли, так как оба вида платформ выполняют аналогичные функции в предоставлении доступа к товарам и услугам потребителям.

Анализируя понятие «владельца агрегатора» согласно абз. 13 преамбулы Закона РФ «О защите прав потребителей», можно выделить несколько ключевых характеристик, которые определяют этот статус. Эти характеристики включают:

1) владение специальными программами для электронно-вычислительных машин, веб-сайтом или страницей на веб-сайте в информационно-телекоммуникационной сети «Интернет», что связано с необходимостью наличия технической инфраструктуры для оказания услуг по предоставлению информации о товарах или услугах.

2) системное, последовательное и стабильное предоставление потребителю информации о товарах или услугах, включая возможность ознакомления с предложениями продавцов или исполнителей, а также заключение договоров купли-продажи товаров или договоров оказания услуг. Данное положение означает, что владельцы агрегаторов обеспечивают платформу, на которой потребители могут искать информацию и совершать сделки.

3) предоставление потребителям возможности осуществления предварительной оплаты за товары или услуги. Оплата может осуществляться как наличными, так и безналичными средствами через платформу владельца агрегатора. Важно отметить, что владельцы агрегаторов могут действовать в качестве посредников при безналичных расчетах между потребителями и продавцами [7].

Исходя из этих характеристик, можно сделать вывод, что отсутствие хотя бы одной из них означает, что организация или индивидуальный предприниматель не могут быть классифицированы как владельцы агрегаторов согласно Закону о защите прав потребителей. При этом такие субъекты не подпадают под действие норм и требований этого закона, что означает иное юридическое регулирование или отсутствие регулирования в их случае. Важно отметить, что в связи с быстрым развитием цифровой сферы и электронной коммерции, эти характеристики могут эволюционировать и дополняться новыми элементами, что требует системной проработки и обновления законодательства в данной области.

Актуальные изменения в законодательстве Российской Федерации, связанные с обязанностями владельцев агрегаторов и защитой прав потребителей, привнесли в Закон РФ «О защите прав потребителей» ряд важных аспектов, которые заслуживают внимания и анализа.

Во-первых, это обязанность информирования потребителей. Владельцы агрегаторов обязаны предоставлять информацию о себе и о продавцах (продавцах), работающих на их платформах. Эта информация должна включать место нахождения владельца агрегатора, его наименование и режим работы. Также важным аспектом является обязанность владельца агрегатора информировать о любых изменениях в предоставленной информации, на что акцентирует внимание и судебная практика [8].

Во-вторых, это способ донесения информации. Законодатель не устанавливает конкретных требований к способу, времени, месту и продолжительности донесения информации, включая такие детали, как размер шрифта и местоположение на странице [10, с. 304]. Вместо этого, законодатель подчеркивает необходимость обеспечения «беспрепятственного восприятия» информации потребителями. Это оставляет пространство для выбора способа донесения информации владельцем агрегатора, но требует, чтобы информация была легко доступной и понятной для потребителей.

В-третьих, это ответственность владельцев агрегаторов за изменение информации. Важной новеллой является обязанность владельцев агрегаторов нести ответственность за изменение информации о товарах или услугах, предоставленной ими [13, с. 79]. Это означает, что они должны предоставлять достоверную, полную и открытую информацию о товарах, услугах и их характеристиках, их ценах. В случае непредоставления такой информации, владелец агрегатора обязан возмещать потребителям убытки [9]. Закон также устанавливает предельные сроки и критерии для удовлетворения требований со стороны потребителей.

В-четвертых, распределение ответственности: Закон распределяет ответственность между владельцем агрегатора и продавцом в случае непредоставления достоверной информации. Это может осуществляться на основе договора о совместной деятельности между владельцем агрегатора и продавцом [12, с. 103]. В случае отсутствия такого договора, применяются общие положения Закона РФ «О защите прав потребителей», позволяющие потребителям требовать возврата предоплаты за товары или услуги, если они не были переданы или не были оказаны в срок.

Обозначенные изменения призваны усилить защиту прав потребителей в сфере электронной коммерции, обязав владельцев агрегаторов предоставлять более подробную информацию и нести ответственность за ее актуальность и достоверность. Тем не менее, вопросы, такие как детализация способов информирования и моменты, такие как размер шрифта или местоположение на странице, остаются открытыми и могут потребовать дальнейшей уточнительной работы или регулирования в будущем.

Также и изменения в законодательстве РФ, внесенные согласно Федеральному закону № 135-ФЗ от 1 мая 2022 г., представляют собой важный шаг в защите прав потребителей и увеличении ответственности владельцев агрегаторов в сфере электронной коммерции. Существенные аспекты включают в себя, прежде всего, расширение ответственности владельцев агрегаторов. Согласно этим изменениям и новой ст. 16 Закона РФ «О защите прав потребителей», владельцы агрегаторов теперь несут ответственность

наравне с продавцами и исполнителями за убытки, причиненные потребителям в результате включения в договор недопустимых условий, которые ущемляют права потребителей [5]. Эти «недопустимые условия» включают в себя односторонний отказ от исполнения обязательств, одностороннее изменение условий обязательств, ограничение прав потребителя на свободный выбор территориальной подсудности, ограничение права потребителя в средствах, способах защиты нарушенных прав и ограничение права потребителя на выбор способа и формы оплаты товаров, работ и услуг [11, с. 31].

Также внесенные изменения запрещают продавцам, исполнителям и владельцам агрегаторов отказывать потребителям в заключении договора и отказывать им в праве вносить изменения в договор, если потребитель требует исключения из договора недопустимых условий, которые ущемляют его права. Кроме того, предоставляется право потребителю на рассмотрение его требований, которые должны быть рассмотрены продавцом, владельцем агрегатора в срок не более 10 дней, и потребитель должен быть извещен о результатах рассмотрения и мотивированных решениях. Можно говорить о том, что такие изменения призваны усилить защиту прав потребителей и повысить уровень ответственности владельцев агрегаторов в электронной коммерции. Расширение списка недопустимых условий в договорах и запреты на отказ от заключения договора важны для обеспечения более справедливых и сбалансированных отношений между потребителями и владельцами агрегаторов. Данные меры также содействуют усилению прозрачности и доверия в сфере онлайн-торговли.

Таким образом, ограниченная юридическая ответственность владельцев агрегаторов не соответствует их реальной роли. Это факт, который предполагает необходимость пересмотра подходов российского законодателя на средний и долгосрочный срок. Это относится как к соблюдению прав потребителей, так и к реальной роли агрегаторов в обсуждаемых отношениях. На текущем этапе эти подходы уже привели к внесению изменений в законодательство о защите прав потребителей в 2019 и 2022 гг. Однако эти изменения оставили ответственность перед потребителями владельцев агрегаторов ограниченной. Владелец агрегатора может быть привлечен к гражданско-правовой ответственности только в двух случаях, касающихся исключительно предоставления потребителям недостоверной или неполной информации о товарах или услугах: если владелец агрегатора не выполняет требования предоставления информации о себе и продавце (исполнителе) или если владелец агрегатора изменяет предоставленную ему информацию о товаре или услуге, которая содержится в предложении о заключении договора

с потребителем. Владельцы агрегаторов также обязаны нести ответственность перед потребителями за убытки, вызванные включением недопустимых условий в договор. Важно подчеркнуть важность защиты интересов потребителей в сфере электронной коммерции, учитывая неравноправие сторон в данном правовом контексте. Основные проблемы связаны с отсутствием достаточных законодательных норм, регулирующих гарантии, сроки доставки, компенсацию, действия агрегаторов и ответственность иностранных владельцев агрегаторов электронной коммерции. Следует отметить, что и такой момент, как роль агрегаторов в установлении цен на рынке остается неурегулированной. Учитывая быстрое развитие цифровой экономики и увеличение числа участников в этой сфере, целесообразно разрабатывать более детальное и всестороннее законодательное регулирование. Необходимо также рассмотреть расширение сферы ответственности как отечественных, так и иностранных владельцев агрегаторов, особенно в отношении информации о товарах и услугах. Эти изменения в законодательстве могли бы способствовать лучшей защите интересов потребителей и обеспечению более сбалансированных правоотношений в электронной коммерции.

#### **Список используемой литературы:**

1. Гражданский кодекс Российской Федерации. Часть 4. (ГК РФ ч.4) – Текст: электронный // СПС «Консультант плюс»: [сайт]. – URL: [https://www.consultant.ru/document/cons\\_doc\\_LAW\\_64629/](https://www.consultant.ru/document/cons_doc_LAW_64629/) (Дата обращения: 29.10.2023)
2. Федеральный закон «Об информации, информационных технологиях и о защите информации» от 27.07.2006 № 149-ФЗ. – Текст: электронный // СПС «Консультант плюс»: [сайт]. – URL: [https://www.consultant.ru/document/cons\\_doc\\_LAW\\_61798/](https://www.consultant.ru/document/cons_doc_LAW_61798/) (Дата обращения: 27.10.2023)
3. Федеральный закон «О совершении финансовых сделок с использованием финансовой платформы» от 20.07.2020 № 211-ФЗ. – Текст: электронный // СПС «Консультант плюс»: [сайт]. – URL: [https://www.consultant.ru/document/cons\\_doc\\_LAW\\_357765/](https://www.consultant.ru/document/cons_doc_LAW_357765/) (Дата обращения: 29.10.2023)
4. Федеральный закон «О внесении изменений в Закон Российской Федерации "О защите прав потребителей"» от 29.07.2018 N 250-ФЗ. – Текст: электронный // СПС «Консультант плюс»: [сайт]. – URL: [https://www.consultant.ru/document/cons\\_doc\\_LAW\\_303537/](https://www.consultant.ru/document/cons_doc_LAW_303537/) (Дата обращения: 30.10.2023)



5. Федеральный закон от 1 мая 2022 г. N 135-ФЗ «О внесении изменения в статью 16 Закона Российской Федерации "О защите прав потребителей"». – Текст: электронный // СПС «Консультант плюс»: [сайт]. – URL: [https://www.consultant.ru/document/cons\\_doc\\_LAW\\_416194/](https://www.consultant.ru/document/cons_doc_LAW_416194/) (Дата обращения: 30.10.2023)

6. Закон РФ от 07.02.1992 № 2300-1 «О защите прав потребителей». – Текст: электронный // СПС «Консультант плюс»: [сайт]. – URL: [https://www.consultant.ru/document/cons\\_doc\\_LAW\\_305/](https://www.consultant.ru/document/cons_doc_LAW_305/) (Дата обращения: 30.10.2023)

7. Постановление Десятого арбитражного апелляционного суда от 16 ноября 2022 г. № 10АП-18144/22 по делу № А41-6042/2022. – Текст: электронный // СПС «Гарант»: [сайт]. – URL: <https://base.garant.ru/65353674/> (Дата обращения: 31.10.2023)

8. Постановление Девятого арбитражного апелляционного суда от 20.05.2021 № 09АП-19630/2021 по делу № А40-234424/2020. – Текст: электронный // СПС «Консультант плюс»: [сайт]. – URL: <https://www.consultant.ru/cons/cgi/online.cgi?req=doc&base=MARB&n=2041847#8dHNSfuTM9WoThAnk> (Дата обращения: 31.10.2023)

9. Постановление Десятого арбитражного апелляционного суда от 28 декабря 2022 г. № 10АП-23552/22 по делу № А41-61109/2022. – Текст: электронный // СПС «Гарант»: [сайт]. – URL: <https://base.garant.ru/65432754/> (Дата обращения: 31.10.2023)

10. Краснова С.А. Поиск оптимального режима гражданско-правовой ответственности владельцев агрегаторов. // Право цифровой среды: монография. Под ред. Т.П. Подшивалова, Е.В. Титовой, Е.А. Громовой. – М.: Проспект, 2022. – С. 302-309.

11. Краулин К.К. Пределы гражданско-правовой ответственности владельцев маркетплейсов перед потребителями в РФ и США. // Цифровое право. – 2022. – № 3. – С. 20-42.

12. Ломовцева Е.А. Вопросы обязанностей и ответственности агрегаторов перед потребителями. // Устойчивое развитие науки и образования. – 2019. – № 4. – С. 101-107.

13. Налетова М.М. Электронная торговля и защита прав потребителей-участников электронной торговли. // Право и практика. – 2023. – № 2. – С. 75-82.

## К ВОПРОСУ О ПОНЯТИИ Внесудебных СПОСОБОВ УРЕГУЛИРОВАНИЯ СПОРОВ

*Аннотация:* в рамках статьи анализируется вопрос определения понятия «внесудебные способы урегулирования спора». Отмечается отсутствие единства терминологического аппарата в рамках рассматриваемого вопроса. На основании анализа научных позиций, предлагается именовать указанные способы «внесудебными». Предлагается авторская дефиниция понятия «внесудебные способы урегулирования спора».

*Ключевые слова:* спор, разрешение правового спора, внесудебное разрешение спора, альтернативные способы, государственный суд.

*Abstract:* within the framework of the article, the issue of defining the concept of "out-of-court dispute settlement methods" is analyzed. There is a lack of unity of the terminological apparatus within the framework of the issue under consideration. Based on the analysis of scientific positions, it is proposed to call these methods "extrajudicial". The author's definition of the concept of "out-of-court dispute settlement" is proposed.

*Keywords:* dispute, legal dispute resolution, out-of-court dispute resolution, alternative methods, state court.

В российском государстве существует несколько вариантов разрешения спора: государственным судом, третейским судом, посредством использования примирительных механизмов. Государственные суды традиционно выступают в качестве ключевого звена любой системы разрешения правовых споров, более того, большинство правовых споров разрешаются именно в судебном порядке. Однако ресурсы судебной системы не являются неисчерпаемыми, в связи с чем, встает необходимость обеспечения разгрузки государственных судов, улучшения качества судебной защиты прав и законных интересов граждан и юридических лиц, эффективным инструментом решения указанной задачи стало внедрение иных способов урегулирования споров.

В рамках научной литературы не достигнуто единства мнений относительно определения понятия механизма внесудебного разрешения правовых споров. Так, Н.И. Гайдаенко-Шер и Н.Г. Семилютина данный механизм определяют как «законные способы разрешения споров, не

предусматривающие обращения конфликтующих сторон в государственные суды» [1, с. 2].

М.А. Романенко пишет о том, что альтернативные формы разрешения правовых споров – это «совокупность процедур, направленных на разрешение правового конфликта путем достижения взаимоприемлемого результата, не обладающая признаками судебного разбирательства, применяющаяся до, во время или вне судебного процесса» [2, с. 50].

Г.В. Севастьянов под альтернативными способами разрешения споров понимает «право выбора любого не запрещенного законом способа разрешения спора и урегулирования конфликта самими субъектами спорного правоотношения исходя из конкретной ситуации» [3].

В.Т. Конусова приводит следующее определение: «негосударственные процедуры урегулирования гражданско-правовых споров являются формой защиты прав, применяемой на основе соглашения сторон, признаваемой публичной властью, самостоятельной по отношению к государственному правосудию и используемой для урегулирования (разрешения) гражданско-правовых споров» [4].

А.Ю. Коннонов считает, что внесудебное урегулирование споров представляет собой систему взаимосвязанных действий сторон и иных лиц по рассмотрению возникшего спора, направленных на его внесудебное урегулирование или разрешение с использованием примирительных или иных не запрещенных процедур, осуществляемое на основании добровольного волеизъявления сторон» [5].

С.С. Сулакшин альтернативное (внесудебное) разрешение споров рассматривает как способ внесудебного воздействия на конфликт, целью которого является устранение противоречия между сторонами конфликта или минимизация негативных последствий конфликта для его участников [6, с. 78].

Под альтернативными способами урегулирования конфликтов понимает специальные, осуществляемые субъектами спора добровольные и согласованные действия вследствие факта нарушения ими самими баланса прав и законных интересов в материальном правоотношении с целью устранения этих нарушений, профилактики подобных нарушений в будущем, стабилизации взаимодействия и, как правило, сохранения установленных обязательственных связей [7, с. 12].

Некоторые авторы также рассматривают альтернативные способы разрешения споров как такие способы, которые не предусматривают вмешательства юрисдикционных органов, располагаются вне формальной процедуры, основываются на принципах примирения и являются

своеобразной альтернативой относительно официального правосудия государства [8, с. 12].

Таким образом, можно говорить об отсутствии общепринятой терминологии в рамках рассматриваемого вопроса, что видится недопустимым. Рассматриваемые способы урегулирования споров именуется и «альтернативными», и «внесудебными». Кроме того, применяются учеными и такие термины, как «доюрисдикционные» [9], «претензионные» [10], «негосударственные», «неформальные» и др.

Стоит отметить, что наиболее часто рассматриваемые способы урегулирования споров именуется либо альтернативными, либо внесудебными, либо негосударственными, либо досудебными, в связи с чем, представляется необходимым проанализировать вопрос целесообразности использования именно этих терминологических единиц. Так, В.Т. Конусова рассматриваемый институт именуется как «негосударственные способы урегулирования спора», указывая при этом на его главный признак – отсутствие какого-либо вмешательства со стороны государства [4].

Принять указанную позицию сложно, поскольку, на наш взгляд, рассматриваемые формы урегулирования споров не являются полностью свободными от какого-либо государственного вмешательства, хотя и не носящего непосредственного характера. Так, как было указано ранее, все существующие «внесудебные» формы урегулирования споров являются законными – то есть, предусмотренными и регламентированными нормами действующего законодательства. В рассматриваемом вопросе можно сослаться и на выполнение государственными судами функций содействия в отношении третейского суда. Так, например, в соответствии с ч. 2 ст. 427.1 Гражданского процессуального кодекса Российской Федерации (далее – ГПК РФ) [11], государственный суд выполняет такие функции содействия в отношении третейских судов, как: разрешение вопросов об отводах третейского судьи; разрешение вопросов о назначении третейского судьи и др. Несмотря на то, что указанные функции могут осуществляться судом лишь в строго определенных законом случаях, считается, что указанная норма не позволяет сделать вывод о полном отсутствии вмешательства со стороны государства в рассматриваемом случае.

Спорным видится и употребление термина «альтернативные способы». Так, в соответствии с Большим энциклопедическим словарем слово «альтернатива» определяется как необходимость выбора одного из нескольких взаимоисключающих возможностей; как каждая из взаимоисключающих друг друга возможностей [12].

В данном случае стоит согласиться с С.Д. Михрусеевой, которая отмечает, что многие способы урегулирования споров инкорпорированы в судебную процедуру и не могут быть от нее отделимы, регламентируются законом и могут признаваться обязательными, как, например, обязательный претензионный порядок [10].

Более того, не содержится в законодательстве и указания на взаимоисключающий характер внесудебных способов урегулирования спора.

В связи со сказанным, целесообразно согласиться с теми авторами, которые рассматриваемые способы урегулирования споров предлагают именовать «внесудебными» [13].

Как справедливо отмечает Л.И. Носенко, такие способы урегулирования споров являются «находящимися за пределами судопроизводства в юриспруденции» [14], поскольку, несмотря на возможность косвенного участия в них и государственного суда, и государства в целом, непосредственно само урегулирование спора происходит без их участия.

Таким образом, не умаляя научной значимости и важности каждой из проанализированных выше точек зрения, возможно предложить авторскую дефиницию рассматриваемого понятия: внесудебные способы урегулирования споров – это такие способы, которые предусмотрены нормами действующего законодательства и представляют собой систему согласованных действий сторон спора вследствие факта нарушения ими самими баланса прав и законных интересов в материальном правоотношении с целью устранения этих нарушений, правовой результат которых не зависит от государственного суда, но допускающих определенную долю его участия.

На основании изложенного можно сделать вывод о том, что в связи с отсутствием единства мнений в рамках научной литературы относительно употребления юридической терминологии при характеристике рассматриваемого института, считается возможным принять позицию ученых, которые применяют термин «внесудебные» способы урегулирования споров. Под такими способами урегулирования конфликтов предлагается понимать способы, которые предусмотрены нормами действующего законодательства и представляют собой систему согласованных действий сторон спора вследствие факта нарушения ими самими баланса прав и законных интересов в материальном правоотношении с целью устранения этих нарушений, правовой результат которых не зависит от государственного суда, но допускающих определенную долю его участия.

#### **Использованные источники:**

1. Гайдаенко-Шер Н.И., Семилотина Н.Г. Формирование системы альтернативных механизмов разрешения споров: бесконфликтное общество

как основа противодействия коррупции: научно-практическое пособие. М.: ИНФРА-М., 2016. 176 с.

2. Романенко М.А. Альтернативные формы разрешения правовых конфликтов в сфере прав человека и гражданина: дис. ... канд. юрид. наук. Саратов, 2008. 213 с.

3. Севастьянов Г.В. Альтернативное разрешение споров: понятие и общие признаки // Третейский суд. 2016. № 2. С. 138-149.

4. Конусова В.Т. Негосударственные процедуры урегулирования гражданско-правовых споров // Закон и права. 2010. № 8. С. 29-35.

5. Коннонов А.Ю. Понятие, классификация и основные виды альтернативных способов разрешения споров // Журнал российского права. 2004. № 12. С. 122-128.

6. Сулакшин С.С. Альтернативные способы разрешения споров между субъектами предпринимательской деятельности: монография. М.: Научный эксперт, 2013. 266 с.

7. Степанова И.А. Соглашения об альтернативных способах урегулирования гражданско-правовых конфликтов: автореф. дис. ... канд. юрид. наук. М., 2019. 29 с.

8. Теория и практика медиации (посредничества) в экономической сфере: учебно-методическое пособие / под ред. У. Хелльманна. Минск: Юридическое издательство, 2015. 231 с.

9. Елисейкин П.Ф. Природа доюрисдикционного урегулирования разногласий // Вопросы развития и защиты прав граждан. 1975. № 1. С. 66-68

10. Михрусеева С.Д. К вопросу о терминологии понятия альтернативного разрешения споров // Вестник БГУ. 2013. № 2. С. 47-50.

11. Гражданский процессуальный кодекс Российской Федерации от 14 ноября 2002 г. № 138-ФЗ (ред. от 14.07.2022) // Собрание законодательства РФ. – 2002. - № 46. – Ст. 4532; 2022. - № 29. – Ст. 5285.

12. Большой энциклопедический словарь [Электронный ресурс] // Gufo.me. URL: <https://gufo.me/dict/bes?ysclid=l8dmn8x0d6394054025> (дата обращения: 12.10.2023).

13. Игнатович Н.М. Внесудебные способы защиты субъективных гражданских прав // JSRP. 2014. № 6 (10). С. 56-61.

14. Носенко Л.И. Соотношение альтернативного и внесудебного порядка рассмотрения споров: теоретический аспект // Вестник ОГУ. 2014. № 3 (164). С. 43-44.

## К ВОПРОСУ О ПРАВОВОЙ ОХРАНЕ ОБЪЕКТОВ ВСЕМИРНОГО ПРИРОДНОГО НАСЛЕДИЯ В РОССИИ

*Аннотация:* сегодня всё большее внимание людей привлекают проблемы экологии. Вопрос охраны объектов Всемирного природного наследия в России является одним из самых актуальных в области не только отечественного, но и зарубежного экологического права. Так, наиболее важным считается вопрос закрепления на законодательном уровне правовых мер охраны уникальных памятников природы, входящих в список Всемирного наследия ЮНЕСКО.

*Ключевые слова:* правовая охрана, защита, природа, объект природного наследия.

*Annotation:* Today, environmental problems are attracting more and more attention of people. The issue of protection of World Natural Heritage sites in Russia is one of the most urgent in the field of not only domestic, but also foreign environmental law. Thus, the most important issue is the consolidation at the legislative level of legal measures for the protection of unique natural monuments included in the UNESCO World Heritage List.

*Key words:* legal protection, protection, nature, natural heritage object.

Объекты Всемирного природного наследия (далее – ВПН) на протяжении многих десятилетий остаются предметом пристального внимания как отечественных, так и зарубежных правоведов, экологов, защитников природы. Вопросу их правовой охраны посвящены немало научных трудов, проведены конференции, съезды и дискуссии.

В списке Всемирного наследия ЮНЕСКО в Российской Федерации значатся 30 наименований, где 11 объектов включены по природным критериям, причём 4 из них признаны природными феноменами исключительной красоты и эстетической важности. Общая площадь

природных объектов России, входящих в список Всемирного наследия ЮНЕСКО, составляет около 24 млн га, что может быть соизмеримо с общей площадью Великобритании<sup>129</sup>.

В 1972 году 17 сессией Генеральной конференции ЮНЕСКО была принята Конвенция об охране всемирного культурного и природного наследия<sup>130</sup>. Основной целью Конвенции являлось привлечение международных инструментов для выявления, охраны и всесторонней поддержки выдающихся в мировом масштабе памятников культуры и природных объектов.

СССР в 1988 году ратифицировал эту Конвенцию. Присоединение к этому уникальному международному договору, интегрировавшему две фундаментальные составляющие нашей жизни – природу и культуру, открыло перед государством новые возможности представить миру свои выдающиеся культурно-исторические памятники и уникальные природные заповедники, получить дополнительные гарантии их сохранности и доступ к мировому опыту управления ими<sup>131</sup>.

Однако лишь после принятия 14 марта 1995 года в Российской Федерации Федерального закона «Об особо охраняемых природных территориях»<sup>132</sup> начался новый этап правовой охраны и защиты этих природных объектов. В преамбуле этого федерального закона содержится понятие особо охраняемых природных территорий, под которыми понимают участки земли, водной поверхности и воздушного пространства над ними, где располагаются природные комплексы и объекты, которые имеют особое природоохранное, научное, культурное, эстетическое, рекреационное и оздоровительное значение, которые изъяты решениями органов государственной власти полностью или частично из хозяйственного использования и для которых установлен режим особой охраны. Особо охраняемые природные территории относятся к объектам общенационального достояния<sup>133</sup>.

---

<sup>129</sup> Интернет-ресурс: URL: <https://recensor.ru/ekopediya/12-oopt-iz-spiska-vsemirnogo-naslediya-yunesko/> (дата обращения: 05.11.2023).

<sup>130</sup> Конвенция об охране всемирного культурного и природного наследия от 16.11.1972 // Международные нормативные акты ЮНЕСКО. - М.: Логос, 1993. С. 340 - 350.

<sup>131</sup> Черепанов В.А. Конвенция об охране всемирного наследия: 30 лет российского участия // Вестник Комиссии Российской Федерации по делам ЮНЕСКО. 2020.

<sup>132</sup> Федеральный закон РФ от 14.03.1995 № 33-ФЗ «Об особо охраняемых природных территориях» (ред. от 01.05.2022) // Собрание законодательства РФ. 1995. № 12. Ст. 1024.

<sup>133</sup> Федеральный закон РФ от 14.03.1995 № 33-ФЗ «Об особо охраняемых природных территориях» (ред. от 01.05.2022) // Собрание законодательства РФ. 1995. № 12. Ст. 1024.



Такой статус этим природным объектам был дан в целях сохранения уникальных и типичных природных комплексов и объектов, достопримечательных природных образований, объектов растительного и животного мира, их генетического фонда, изучения естественных процессов в биосфере и контроля за изменением ее состояния, экологического воспитания населения.

Помимо Конвенции об охране всемирного культурного и природного наследия учреждением Организации Объединенных Наций по вопросам образования, науки и культуры ЮНЕСКО 16.11.1972 года была принята также Рекомендация «Об охране в национальном плане культурного и природного наследия» (далее – Рекомендация). Настоящая Рекомендация под «природным наследием» понимает природные памятники, геологические и физиографические образования и точно ограниченные районы, природные достопримечательные места или строго ограниченные природные зоны. Помимо закрепления понятий природного и культурного наследия, Рекомендация закрепляет общие принципы, а также меры по охране, глася: «Государства-члены должны по мере возможности принимать необходимые научные, технические, административные, юридические и финансовые меры для обеспечения охраны культурного и природного наследия, находящегося на их территории. Эти меры определяются законодательством и строем государства»<sup>134</sup>.

Особое внимание в вопросе правовой охраны объектов природного наследия в России требует Федеральный закон РФ от 10.01.2002 № 7-ФЗ «Об охране окружающей среды» (далее – Федеральный закон № 7-ФЗ). Природным объектам, находящимся под особой охраной, посвящена глава 9 этого федерального закона. Так, согласно статье 58 государственные природные заповедники, в том числе государственные природные биосферные заповедники, государственные природные заказники, памятники природы, национальные парки, дендрологические парки, природные парки, ботанические сады и иные особо охраняемые территории, природные объекты, имеющие особое природоохранное, научное, историко-культурное, эстетическое, рекреационное, оздоровительное и иное ценное значение, образуют природно-заповедный фонд. Изъятие земель природно-заповедного фонда запрещается, за исключением случаев, предусмотренных федеральными законами. Земли в границах территорий, на которых расположены природные объекты, имеющие особое природоохранное,

---

<sup>134</sup> Рекомендация ЮНЕСКО «Об охране в национальном плане культурного и природного наследия» (Принята в г. Париже 16.11.1972 на 17-ой сессии Генеральной конференции ЮНЕСКО) // Международные нормативные акты ЮНЕСКО. - М.: Логос, 1993. С. 331 - 340.

научное, историко-культурное, эстетическое, рекреационное, оздоровительное и иное ценное значение и находящиеся под особой охраной, не подлежат приватизации<sup>135</sup>.

Нормативно-правовую базу правовой охраны объектов природного наследия составляют кодифицированные федеральные законы, такие как, Лесной кодекс Российской Федерации, Градостроительный кодекс Российской Федерации, Водный кодекс Российской Федерации и др.

Озеро Байкал является единственным из 11 объектов ВПН Юнеско в России, имеющий отдельно посвященный ему федеральный закон. Данный факт несомненно подчеркивает значимость этого объекта ВПН Юнеско в России.

Федеральный закон «Об охране озера Байкал» от 01.05.1999 № 94-ФЗ (далее – Федеральный закон № 94-ФЗ) устанавливает правовые основы охраны озера Байкал, являющегося не только уникальной экологической системой Российской Федерации, но и объектом всемирного природного наследия<sup>136</sup>.

Данный федеральный закон с 1999 года являлся «защитой» озера от вырубок прилегающих к нему лесов. Однако с учетом современных реалий, в условиях развития туристской инфраструктуры, предполагающего строительство гостиниц, кафе, автодорог на территориях, являющихся запретными для людей, государственные деятели поставили вопрос об изменении Федерального закона № 94-ФЗ в части разрешения сплошной рубки леса на Байкальской природной территории, а также установили перечень объектов, при строительстве, реконструкции и эксплуатации которых разрешаются сплошные рубки лесных насаждений.

В июле 2023 года Государственная Дума Российской Федерации приняла в первом чтении данный законопроект<sup>137</sup>, однако перенесла окончательное принятие закона на осеннюю сессию.

Данный вопрос стал одним из самых обсуждаемых в сфере экологии, ведь природные объекты Всемирного наследия ЮНЕСКО в России являются уникальными памятниками природы, сочетающими в себе необычайную красоту, силу, величие, и, конечно, неопределимую пользу для человека. Поэтому, только в наших силах, в силах государства в лице его государственных органов сберечь «дары» природы нашей страны от загрязнений и разрушений его флоры и фауны.

---

<sup>135</sup> Федеральный закон РФ от 10.01.2002 № 7-ФЗ «Об охране окружающей среды» (ред. от 04.08.2023) // Собрание законодательства РФ. 2002. № 2. Ст. 133.

<sup>136</sup> Федеральный закон «Об охране озера Байкал» от 01.05.1999 № 94-ФЗ (в ред. от 01.05.2022) // Собрание законодательства РФ. 1999. № 18. Ст. 2220.

<sup>137</sup> Интернет-ресурс: URL: <https://sozd.duma.gov.ru/bill/387575-8> (дата обращения: 22.10.2023).

Присвоение статуса объекта Всемирного наследия природному объекту расценивается как высокая международная награда и способствует повышению престижа страны<sup>138</sup>.

В нашей работе были перечислены лишь немногие, отдельные нормативно-правовые акты, закрепляющие меры охраны и защиты природных объектов, входящих в список Всемирного наследия ЮНЕСКО в России. И мы можем сделать вывод, что не в полной мере использованы научные, финансовые, юридические средства по их охране, поскольку целесообразно ужесточение режима их охраны и санкций за его нарушение. Ввиду этого на сегодняшний день, для сохранения первоначальной красоты этих уникальных памятников природы потребуются еще другие меры по их охране и защите, необходимы будут финансовые и человеческие ресурсы, а самое главное, нужна большая, сильная любовь к природе.

#### **Использованные источники:**

1) Федеральный закон РФ от 10.01.2002 № 7-ФЗ «Об охране окружающей среды» (ред. от 04.08.2023) // Собрание законодательства РФ. 2002. № 2. Ст. 133.

2) Федеральный закон «Об охране озера Байкал» от 01.05.1999 № 94-ФЗ (в ред. от 01.05.2022) // Собрание законодательства РФ. 1999. № 18. Ст. 2220.

3) Федеральный закон РФ от 14.03.1995 № 33-ФЗ «Об особо охраняемых природных территориях» (ред. от 01.05.2022) // Собрание законодательства РФ. 1995. № 12. Ст. 1024.

4) Конвенция об охране всемирного культурного и природного наследия от 16.11.1972 // Международные нормативные акты ЮНЕСКО. - М.: Логос, 1993. С. 340 - 350.

5) Рекомендация ЮНЕСКО «Об охране в национальном плане культурного и природного наследия» (Принята в г. Париже 16.11.1972 на 17-ой сессии Генеральной конференции ЮНЕСКО) // Международные нормативные акты ЮНЕСКО. - М.: Логос, 1993. С. 331 - 340.

6) Майорова Е.И., Зубач А.В., Томилина Е.Е. Современное состояние правового режима объектов Всемирного природного наследия ЮНЕСКО в Российской Федерации // Вестник экономической безопасности. 2021. № 5. С. 152-157.

---

<sup>138</sup> Майорова Е.И., Зубач А.В., Томилина Е.Е. Современное состояние правового режима объектов Всемирного природного наследия ЮНЕСКО в Российской Федерации // Вестник экономической безопасности. 2021. № 5. С. 152-157.

7) Черепанов В.А. Конвенция об охране всемирного наследия: 30 лет российского участия // Вестник Комиссии Российской Федерации по делам ЮНЕСКО. 2020.

8) Интернет-ресурс: URL: <https://sozd.duma.gov.ru/bill/387575-8> (дата обращения: 22.10.2023).

9) Интернет-ресурс: URL: <https://recensor.ru/ekopediya/12-oopt-iz-spiska-vsemirnogo-naslediya-yunesko/> (дата обращения: 05.11.2023).

**УДК 34.01**

**Тахарова П.М., магистрант  
Ростовский институт (филиал)  
Всероссийского государственного университета юстиции  
(РПА Минюста России)  
Россия, г. Ростов-на-Дону**

## **К ВОПРОСУ О ПРИЧИНАХ ВОЗНИКНОВЕНИЯ КОНЦЕПЦИИ СОЦИАЛИСТИЧЕСКОГО ПРАВОПОНИМАНИЯ**

**Аннотация:** в статье приводятся факторы и причины, наиболее явственно повлиявшие на возникновение концепции социалистического правопонимания. Автор приходит к выводу о том, что в современный период интерес к социалистическому правосознанию и правопониманию не угасает, а наоборот, разгорается с новой силой. Изменения, которые происходят в современных государствах, вызванные геополитическими сдвигами, подталкивают к пересмотру всей концепции социалистического права.

**Ключевые слова:** государство, право, экономика, социализм, социалистическое правопонимание, правовое сознание, социалистическая законность.

**Annotation:** the article presents the factors and reasons that most clearly influenced the emergence of the concept of socialist legal understanding. The author comes to the conclusion that in the modern period, interest in socialist legal consciousness and legal understanding does not fade, but, on the contrary, flares up with renewed vigor. The changes that are taking place in modern states, caused by geopolitical shifts, are pushing for a revision of the entire concept of socialist law.

**Key words:** state, law, economics, socialism, socialist legal understanding, legal consciousness, socialist legality.

Важное место в исследованиях о социалистическом правопонимании занимает рассмотрение основных причин появления такого подхода. Они,

безусловно, связаны с процессом возникновения Советского Союза как государства, обусловлены невиданной ранее системой производственных отношений.

Традиционно считается, что началом процесса зарождения социалистических революционных процессов в России можно считать окончание войны 1812 г., так как множество русских офицеров увидели уклад жизни в Европе и вернулись на свою родину с расширенным кругозором взглядов, как жизненных, так и политических. Следующим этапом было восстание декабристов, чьи благие намерения остались незамеченными по причине того, что русское дворянство на тот момент было заиклено на себе. Так, по мнению Н.А. Бердяева, «после подавления восстания интеллигенция окончательно сформировалась в качестве раскольничьего класса, сжатой самодержавием сверху и крестьянством снизу».<sup>139</sup> Именно те противоречия, которые возникли между властью и декабристами явились камнем преткновения, из-за которого впоследствии разгорелся пожар революции.

Социалистическое правосознание и соответствующая ему система социальных норм была основана, в том числе и на идеях немецких мыслителей, представляющих школы шеллингианства и гегелианства. Именно поэтому когда К. Маркс в 1840-х годах выработал собственную философскую систему, которая брала свои корни из системы гегелианства, оказалось, что в России есть достаточно большое количество людей, которые пришли к аналогичным относительно критике Гегеля, с Марксом выводам, полностью поддерживающих их.

В этом плане следует упомянуть П.Б. Струве, и его единомышленников – Н.А. Бердяева, С.Н. Булгакова, чья позиция основывалась на утверждении о том, что рост менового хозяйства, а также развитие системы производства содержит в себе ключевое значение как экономическое, так и политическое для прогресса капиталистического строя экономии.<sup>140</sup>

Огромную роль в становлении и развитии социалистического правопонимания сыграла личность В.И. Ленина и его труды. В своей статье «Экономическое содержание народничества и критика его в книге г. Струве» вождь мирового пролетариата высказал мнение о том, что недопустимо преобразовывать марксизм (в частности, ту область учения, которая отвечает за формирование правовой концепции) в соответствии с потребностями буржуазного общества.<sup>141</sup>

---

<sup>139</sup> Бердяев Н.А. Истоки и смысл русского коммунизма // Н.А. Бердяев – М.: Наука, 1990. С.19.

<sup>140</sup> Новицкий К. Легальный марксизм. Малая Советская энциклопедия. Т. 4. – М.: «Советская энциклопедия», 1929. – Стлб.531.

<sup>141</sup> Ленин В. И. Экономическое содержание народничества и критика его в книге г. Струве. — Полн. собр. соч., Т.1. С.347. URL: <http://uaio.ru/vil/01.htm> (дата обращения: 21.11.2023).

Право понималось Лениным и его сторонниками как порядок общественных отношений, обусловленный реализацией марксистского учения в жизни. Основными началами такого нового, революционно-марксистского правопонимания большевики считали: классовый характер всякого права; революционно-диалектический метод (вместо формальной юридической логики; материальные общественные отношения как базис для объяснения и понимания правовой надстройки (вместо объяснения правовых отношений из закона или правовых идей).

Стучка, к примеру, признавал при этом «необходимость и факт особого советского права», усматривал эту особенность в том, что «советское право» есть «пролетарское право».

Важно также отметить, что представления о классовом характере права нашли свое отражение в общем определении права, данном в официальном акте НКЮ РСФСР (декабрь 1919 г.) «Руководящие начала по уголовному праву РСФСР».

Интересно проследить также и позицию Е.Б. Пашуканиса, который в своих работах ориентировался по преимуществу на представления о праве, имеющиеся в «Капитале» Маркса и «Критике Готской программы», «Анти-Дюринге» Энгельса, «Государстве и революции» Ленина. Для Пашуканиса, как и для Маркса, Энгельса и Ленина, буржуазное право – это исторически наиболее развитый, последний тип права, после которого невозможен какой-либо новый тип права, какое-то новое, послебуржуазное право. С этих позиций он отвергал возможность «пролетарского права».

Поскольку Пашуканис был свободен от иллюзий о возможности «пролетарского права» и действительным правом для него было лишь буржуазное право, которое необходимо преодолеть, его критика права, его антиправовая позиция, его установки на коммунистическое отрицание права как остаточного буржуазного феномена носили (в общем русле послереволюционного марксизма и ленинизма) теоретически более осмысленный и последовательный характер, чем у многих других марксистских авторов и прежде всего сторонников концепции так называемого пролетарского права. Его правовой нигилизм был теоретическим следствием разделяемых им идей и положений марксистского учения о переходе от капитализма к коммунизму. Применительно к новым, послереволюционным условиям Пашуканис, по существу, лишь повторял, обосновывал и развивал то, что до революции было уже сказано Марксом, Энгельсом и Лениным.

Все это вылилось в соответствующее понимание права представителями большевицкой науки.

Наконец, ключевую роль в формировании социалистического подхода к праву сыграли и те материальные факторы, о которых говорил К. Маркс и Ф. Энгельс, и которые стали преобладающими в социуме нашего государства к началу XX столетия. Дело в том, что социалистическое право, так же как и государство – это надстройка, базисом же являются производственные отношения. Таким образом, именно эти отношения являются ключевым фактором для формирования того подхода к пониманию права, который мы сегодня именуем социалистическим.

Также следует отметить, что в современный период интерес к социалистическому правосознанию и правопониманию не угасает, а наоборот, разгорается с новой силой. Изменения, которые происходят в современных государствах, вызванные геополитическими сдвигами, подталкивают к пересмотру всей концепции социалистического права.

#### **Использованные источники:**

1. Бердяев Н.А Истоки и смысл русского коммунизма / Н.А. Бердяев. – М., Наука, 1990.
2. Новицкий К. Легальный марксизм. Малая Советская энциклопедия. Т. 4. – М.: «Советская энциклопедия», 1929. – Стлб.531.
3. Ленин В.И. Экономическое содержание народничества и критика его в книге г. Струве. – Полн. собр. соч., Т.1. С. 347. Сайт. URL: <http://uaio.ru/vil/01.htm> (дата обращения: 21.11.2023).

*Гаристов Владислав Денисович  
Студент магистратуры  
2 курс, Институт права и национальной безопасности  
Российская академия народного хозяйства и государственной  
службы при  
Президенте Российской Федерации  
Россия, г. Москва*

## **К ВОПРОСУ О ПРОБЛЕМАХ ФУНКЦИОНИРОВАНИЯ РАБОЧИХ АППАРАТОВ УПОЛНОМОЧЕННЫХ ПО ПРАВАМ ЧЕЛОВЕКА В СУБЪЕКТАХ РОССИЙСКОЙ ФЕДЕРАЦИИ**

***Аннотация:** в статье рассматриваются вопросы, связанные с актуальными проблемами функционирования рабочих аппаратов уполномоченных по правам человека в субъектах Российской Федерации. Актуальность статьи обуславливается важностью совершенствования механизма государственной правозащитной деятельности в Российской Федерации, в особенности на уровне ее субъектов. В рамках статьи затрагиваются актуальные проблемы, с которыми сталкиваются рабочие аппараты уполномоченных по правам человека в субъектах Российской Федерации. Результаты исследования указали на необходимость внесения изменений в законодательство Российской Федерации.*

***Ключевые слова:** рабочий аппарат, уполномоченный, омбудсмен, правозащитная деятельность, субъект Российской Федерации.*

***Abstract:** the article deals with issues related to the actual problems of the functioning of the working apparatus of the human rights commissioners in the subjects of the Russian Federation. The relevance of the article is determined by the importance of improving the mechanism of state human rights activities in the Russian Federation, especially at the level of its subjects. The article touches upon the actual problems faced by the working apparatuses of human rights commissioners in the constituent entities of the Russian Federation. The results of the study indicated the need to amend the legislation of the Russian Federation.*

***Key words:** working apparatus, commissioner, ombudsman, human rights activity, subject of the Russian Federation.*

Современное демократическое и правовое государство предполагает наличие в его механизме институтов, призванных отстаивать права и свободы человека и гражданина, обеспечивать их реализацию со стороны органов



публичной власти. Особенно актуальными представляются проблемы, связанные с обеспечением прав граждан на региональном уровне. Одним из таких институтов является институт уполномоченного по правам человека, представленный в Российской Федерации в виде Уполномоченного по правам человека в Российской Федерации, уполномоченных по правам человека в субъектах Российской Федерации, а также в виде ряда т.н. «специализированных» омбудсменов, вроде Уполномоченного по защите прав предпринимателей в Российской Федерации.

Как следует из вышеописанной схемы, на уровне субъектов Российской Федерации функционируют соответствующие уполномоченные по правам человека, призванные, в соответствии с Федеральным законом от 18.03.2020 № 48-ФЗ «Об уполномоченных по правам человека в субъектах Российской Федерации» (далее также – ФЗ-48), обеспечивать дополнительные гарантии государственной защиты прав и свобод человека и гражданина на территории субъектов Российской Федерации [1].

Вместе с тем очевидно, что реализация функций региональных омбудсменов предполагает содействие коллектива сотрудников (служащих), непосредственно осуществляющих компетенцию уполномоченных. Институт омбудсмента любого уровня функционируют не в единственном лице, а в виде рабочего аппарата уполномоченного по правам человека. Ведь как справедливо отмечается в научной литературе, обеспечение деятельности уполномоченного по правам человека со стороны рабочего аппарата является организационно-правовой гарантией его статуса [2]. Рабочий аппарат региональных омбудсменов является ключевым средством решения сложных задач, стоящих перед ними; во многом от компетентности и эффективности деятельности рабочего аппарата зависит эффективность работы омбудсмента в целом. Анализ федерального и регионального законодательства приводит к выводу о том, что рабочий аппарат призван осуществлять юридическое, аналитическое, организационное, информационное и иное обеспечение деятельности омбудсмента. Направлено это обеспечение на реализацию всех ключевых функций омбудсмента, а именно на обеспечение прав и свобод человека, совершенствование законодательства, правовое просвещение и тому подобное.

Однако количество, характер и глубина проблем, связанных с функционированием рабочих аппаратов омбудсменов, позволяют говорить о том, что именно данные проблемы сильнее всего сказываются на эффективности деятельности омбудсменов субъектов Российской Федерации. И первая проблема, о которой стоит сказать – это проблема отсутствия

структур рабочих аппаратов уполномоченных по правам человека в некоторых субъектах Российской Федерации.

Отсутствие в отдельных регионах рабочих аппаратов омбудсменов обусловлено, по большей части, финансовыми проблемами, с которыми эти регионы сталкиваются. К сожалению, не все субъекты Российской Федерации могут позволить себе содержание рабочих аппаратов уполномоченных по правам человека. Все это приводит к тому, что в отдельных регионах деятельность омбудсменов обеспечивают не сотрудники рабочего аппарата, а служащие высших органов исполнительной власти субъекта Российской Федерации. Например, в соответствии со ст. 14 Закона Рязанской области от 28.12.2015 № 105-оз «Об Уполномоченном по правам человека в Рязанской области», обеспечением деятельности Уполномоченного призван заниматься Аппарат Правительства Рязанской области [3]. Схожая ситуация наблюдается и в других регионах (Ивановская область, Псковская область). Такое положение вещей следует объяснить стремлением региональных органов власти снизить расходы бюджета субъектов, которые зачастую являются дефицитными. Вместе с тем это напрямую входит в противоречие с назначением службы омбудсмена, так как ставит последнего в организационную и функциональную зависимость от органов исполнительной власти. Одновременно с этим, нарушается также и основной принцип деятельности омбудсмена – принцип независимости.

Решение данной проблемы видится скорее в финансовой плоскости, так как разрешается данная проблема прежде всего путем увеличения расходов бюджетов субъектов на деятельность уполномоченных по правам человека. С точки зрения юридической, следует рассмотреть возможность введения правовой нормы в соответствующий ФЗ-48 об обязательности наличия структуры рабочего аппарата уполномоченного по правам человека в субъектах Российской Федерации.

Другой, не менее важной проблемой, представляется проблема в различии правового статуса рабочих аппаратов омбудсменов субъектов Российской Федерации.

Подходы к определению статуса аппаратов службы омбудсмена в субъектах Российской Федерации характеризуются многообразием.

В одних субъектах Российской Федерации статус рабочих аппаратов в законодательстве не отражен вовсе (Магаданская область, Республика Карачаево-Черкессия).

В некоторых иных субъектах Российской Федерации региональные омбудсмены и их рабочие аппараты признаются государственным органом (Воронежская область, Оренбургская область).

Отдельно выделяются субъекты Российской Федерации, где государственным органом признается только сам аппарат уполномоченного по правам человека (Ярославская область).

В ФЗ-48, регулирующем основы правового статуса уполномоченных по правам человека в субъектах Российской Федерации, статус их рабочих аппаратов детально не урегулирован. В законе содержится лишь статья 18, закрепляющая диспозитивное правило о возможности создания рабочих аппаратов региональных уполномоченных.

Подобная скупость правового регулирования не может быть признана удовлетворительной.

Решение подобной проблемы состоит во внесении изменений в ФЗ-48, в соответствии с которыми уполномоченный по правам человека в субъекте Российской Федерации и его рабочий аппарат признаются государственным органом с правом юридического лица, переняв аналогичную норму из ст. 37 ФКЗ «Об Уполномоченном по правам человека в Российской Федерации». Дополнительно стоит закрепить норму, в соответствии с которой уполномоченные по правам человека в субъектах Российской Федерации будут самостоятельно устанавливать численность и штатное расписание своего аппарата, разрабатывать и исполнять свою смету расходов. В совокупности, данные меры позволят реализовать потенциал омбудсменов по максимуму.

Освещение актуальных проблем деятельности региональных уполномоченных по правам человека в субъектах Российской Федерации будет неполным, если не вспомнить про такую проблему, как дефицит кадров в структурах рабочих аппаратов уполномоченных по правам человека в субъектах Российской Федерации.

Отсутствие рабочих аппаратов уполномоченных по правам человека в субъектах Российской Федерации, также, как и неукomплектованность штата рабочих аппаратов, крайне неблагоприятно сказываются на эффективности их деятельности. Довольно очевидно, что без надлежащего аналитического, информационного и иного обеспечения деятельности, омбудсмен не в состоянии выполнять свои базовые правозащитные функции.

К примеру, в Тыве рабочий аппарат уполномоченного состоит из 2 сотрудников. Преодоление «кадрового голода» в структурах рабочего аппарата региональных уполномоченных возможно лишь путем большего финансирования из бюджетов субъектов Российской Федерации, которое не является удовлетворительным на сегодняшний день.

Другое направление разрешения данной проблемы – установление расчета рабочей нагрузки на одного сотрудника рабочего аппарата

регионального уполномоченного. Подобное предложение выдвигалось самими авторами ФЗ-48 в пояснительной записке к законопроекту, однако в окончательную редакцию федерального закона данная норма не вошла. В частности, авторы предлагали учитывать прежде всего масштабы территории, численность населения, социально-экономические особенности субъектов Российской Федерации для определения расчета рабочей нагрузки сотрудников аппаратов региональных уполномоченных, и установить ее как минимум из соотношения: 1 штатная единица на 250–300 тысяч жителей [4]. Благодаря принятию подобной нормы станет возможным более качественное отправление функций уполномоченных по правам человека в субъектах Российской Федерации.

Таким образом, рабочий аппарата уполномоченных по правам человека в субъектах Российской Федерации – это структура, призванная оказывать юридическое, аналитическое, организационное, информационное и иное обеспечение деятельности региональных омбудсменов. Вместе с тем очевидно, что правовое регулирование статуса рабочего аппарата уполномоченного по правам человека в субъекте Российской Федерации нуждается в достаточно серьезной доработке, особенно учитывая ту важную роль, которую играют последние в деле защиты прав человека и гражданина.

#### **Библиографический список:**

1. Федеральный закон от 18.03.2020 № 48 «Об уполномоченных по правам человека в субъектах Российской Федерации» (в ред. от 30.04.2021) // Собрание законодательства РФ. 2020. № 13. Ст. 1640; 2023. № 29. Ст. 5304.

2. Колобова Т.В. Административно-правовой статус уполномоченного по правам человека в субъекте Российской Федерации: дис. ... кандидата юридических наук: 12.00.14 // Национальный исследовательский Нижегородский государственный университет им. Н.И. Лобачевского. - Воронеж, 2021. - 262 с.

3. Закон Рязанской области от 28.12.2015 № 105-оз «Об Уполномоченном по правам человека в Рязанской области» (в ред. от 28.09.2023 г. № 93-ОЗ) // Официальный интернет-портал правовой информации (ГСПИ) <http://publication.pravo.gov.ru/document/6200201512290012>, 13.11.2023.

4. Пояснительная записка к проекту федерального закона «Об общих принципах организации деятельности уполномоченных по правам человека в субъектах Российской Федерации» // Официальный сайт Государственной Думы Федерального Собрания Российской Федерации: автоматизированная система обеспечения законодательной деятельности. URL: <http://sozd.duma.gov.ru/bill/573725-7> (дата обращения: 13.11.2023).

*Бутаев М.М., магистрант  
Ростовский институт (филиал)  
Всероссийского государственного университета юстиции  
(РПА Минюста России)  
Россия, г. Ростов-на-Дону*

## **К ВОПРОСУ О СТАНОВЛЕНИИ ИНСТИТУТА УПОЛНОМОЧЕННОГО ПО ПРАВАМ ЧЕЛОВЕКА**

***Аннотация:** в статье приводятся факторы, сопровождавшие процесс становления института уполномоченного по правам человека. Автор приходит к выводу о том, что история возникновения и становления института омбудсмена показала, что особую эффективность этот институт приобретает там, где уделяется внимание ценности и важности прав человека и необходимости их защиты. Изучение статуса омбудсмена, в том числе, в историческом аспекте позволяет выявить достоинства и недостатки института, почерпнуть положительный опыт и создать в своем государстве такие условия, в которых его деятельность будет осуществляться наиболее эффективно.*

***Ключевые слова:** государство, право, уполномоченный по правам человека, омбудсмен, права человека, демократия, правовое государство.*

***Annotation:** the article describes the factors that accompanied the process of formation of the institution of the Commissioner for Human Rights. The author comes to the conclusion that the history of the emergence and development of the ombudsman institution has shown that this institution becomes particularly effective where attention is paid to the value and importance of human rights and the need to protect them. Studying the status of the ombudsman, including from a historical perspective, allows us to identify the advantages and disadvantages of the institution, draw positive experience and create conditions in your state in which its activities will be carried out most effectively.*

***Key words:** state, law, ombudsman, ombudsman, human rights, democracy, rule of law.*

В своем современном виде институт омбудсмена или уполномоченного по правам человека берет историческое начало из средневековой Швеции. В переводе со шведского языка слово «омбудсмен» означает «поверенный»,

«доверенное лицо». Компетенцией Уполномоченного было осуществление контроля над исполнением законов администрацией государства<sup>142</sup>.

Изначально омбудсменом могло быть назначено лицо, широко известное в стране и пользующееся большим уважением в обществе. Омбудсмен юстиции пользовался полной самостоятельностью, однако, несмотря на это поддерживал тесные взаимоотношения со специальным комитетом парламента страны, который получал подробную информацию о его деятельности. Срок его полномочий составлял четыре года, в то время как парламент осуществлял свою деятельность в течение трех. Законом предусматривалась возможность освобождения его от должности также ранее установленного срока, в связи с ходатайством профильного комитета. При этом, в течение многолетней истории существования данного института ни один омбудсмен не был смещен или освобожден от занимаемой должности до истечения срока действия представленных ему полномочий. В государственной системе Швеции омбудсмен был институтом, изначально имеющим высокий статус. Выплачиваемое ему жалование было таким же, как у судей Верховного суда. Кроме установленных законом гарантий деятельности, значимое положение омбудсмана обеспечивалось и личным авторитетом личности, занимавшей данный пост.

Можно также отметить, что в Швеции впервые был создан и прототип современного аппарата уполномоченного. Это был секретариат омбудсменов, работники которого проводили мероприятия по подготовке дел, документов от имени омбудсменов. В его состав входили молодые судьи, которые, проработав в секретариате, возвращались к своей прежней судейской работе. Начиная с XX века институт омбудсмана начал учреждаться и в других странах мира.

Вторая страна, где была введена должность - стала Финляндия, которая позаимствовала его у своего шведского соседа. Его образование предусматривалось Конституцией 1919 г.<sup>143</sup>

Полномочия омбудсмана в Финляндии были аналогичны полномочиям его шведского коллеги. Однако на момент его учреждения в стране институт не пользовался популярностью.

Необходимо особо подчеркнуть тот факт, что в Швеции и Финляндии главной задачей омбудсменов было обеспечение законности деятельности органов исполнительной и судебной власти, а не защита прав человека. Уполномоченный служил средством установления баланса

---

<sup>142</sup> Корнилов Р.Б. История создания института омбудсмана в мире // В сборнике: Образовательная система: вопросы теории и практики сборник научных трудов. Казань, 2019. С. 83.

<sup>143</sup> Конституция Финляндии 1919 года. Конституции стран мира на русском языке. [Электронный ресурс] // URL.: <http://worldconstitutions.ru/?p=1067> (дата обращения 20.10.2023).

функционирования и взаимодействия трех ветвей власти, а также осуществления надзора за реализацией актов парламента судебными и исполнительными органами.

В последующие годы институт омбудсмена учреждался в рамках государственной системы иных государств, таких как Дания, Норвегия, Новая Зеландия, Франция, Великобритания и другие.

Особое внимание защите прав человека в мировом сообществе начали уделять после Второй мировой войны. В этот период были приняты важные международные акты, регулирующие отношения в области прав человека<sup>144</sup>. Это подтолкнуло многие страны Америки, Азии, Европы, Африки на учреждение института омбудсмена. В Испании в 1978 году Статьей 54 Конституции Испании был учрежден институт народного защитника. Испанский пример уполномоченного по правам человека стала лекалом для института омбудсмена в странах Латинской Америки.<sup>145</sup>

Для России институт уполномоченного является относительно новым, поскольку его возникновение в нашей стране можно отнести к 1991 году, когда была одобрена Декларация прав и свобод человека и гражданина в РФ.<sup>146</sup> В конце девяностых годов принят Федеральный конституционный закон «Об Уполномоченном по правам человека в РФ», который определяет «порядок назначения на должность и освобождения от должности Уполномоченного по правам человека в Российской Федерации, его компетенцию, организационные формы и условия его деятельности»<sup>147</sup>.

История возникновения и становления института омбудсмена показала, что особую эффективность этот институт приобретает там, где уделяется внимание ценности и важности прав человека и необходимости их защиты. Изучение статуса омбудсмена, в том числе, в историческом аспекте позволяет выявить достоинства и недостатки института, почерпнуть положительный опыт и создать в своем государстве такие условия, в которых его деятельность будет осуществляться наиболее эффективно.

---

<sup>144</sup> Всеобщая декларация прав человека от 10 декабря 1948 года. [Электронный ресурс] // URL.: [http://www.un.org/ru/documents/decl\\_conv/declarations/declhr.shtml](http://www.un.org/ru/documents/decl_conv/declarations/declhr.shtml) (дата обращения: 10.11.2023).

<sup>145</sup> Конституция Испании 1978 года. Конституций стран мира на русском языке. [Электронный ресурс] // URL.: <http://worldconstitutions.ru/?p=149> (дата обращения: 12.10.2023).

<sup>146</sup> О Декларации прав и свобод человека и гражданина: постановление Верховного суда РСФСР от 22.11.1991 № 1920-1. Доступ из справочной правовой системы «КонсультантПлюс».

<sup>147</sup> Об Уполномоченном по правам человека в Российской Федерации: федер. конст. закон Рос. Федерации от 26 февраля 1997 № 1-ФКЗ: в ред. от 31 января 2016. Доступ из справочной правовой системы «КонсультантПлюс».

### **Использованные источники:**

1. Корнилов Р.Б. История создания института омбудсмана в мире // В сборнике: Образовательная система: вопросы теории и практики сборник научных трудов. Казань, 2019. С. 83.

2. Конституция Финляндии 1919 года. Конституции стран мира на русском языке. [Электронный ресурс] // URL.: <http://worldconstitutions.ru/?p=1067> (дата обращения 20.10.2023).

3. Всеобщая декларация прав человека от 10 декабря 1948 года. [Электронный ресурс] // URL.: [http://www.un.org/ru/documents/decl\\_conv/declarations/declhr.shtml](http://www.un.org/ru/documents/decl_conv/declarations/declhr.shtml) (дата обращения: 10.11.2023).

4. Конституция Испании 1978 года. Конституций стран мира на русском языке. [Электронный ресурс] // URL.: <http://worldconstitutions.ru/?p=149> (дата обращения 12.10.2023).

5. О Декларации прав и свобод человека и гражданина: постановление Верховного суда РСФСР от 22.11.1991 № 1920-1. Доступ из справочной правовой системы «Консультант Плюс».

6. Об Уполномоченном по правам человека в Российской Федерации: федер. конст. закон Рос. Федерации от 26 февраля 1997 № 1-ФКЗ: в ред. от 31 января 2016. Доступ из справочной правовой системы «Консультант Плюс».



*Червоткин Николай Николаевич,  
магистрант  
института технологий предпринимательства и права  
Санкт-Петербургского государственного университета  
аэрокосмического приборостроения  
Россия, г. Санкт-Петербург*

## **К ВОПРОСУ РАЗВИТИЯ ИНСТИТУТА ВОЗМЕЩЕНИЯ МОРАЛЬНОГО ВРЕДА В СОВРЕМЕННОЙ РОССИИ**

***Аннотация:** В данной статье затрагивается тема развития и дальнейших перспектив такового у института возмещения морального вреда в современной России. Особое внимание уделяется аспектам, проанализировав содержание которых можно было бы сделать определённые выводы о том на какие элементы и проблемы следует обратить внимание.*

***Ключевые слова:** моральный вред, гражданское право, перспективы развития.*

***Annotation:** This article touches upon the topic of the development and future prospects of such an institution of compensation for moral harm in modern Russia. Particular attention is paid to aspects, analyzing the content of which it would be possible to draw certain conclusions about which elements and problems should be paid attention to.*

***Keywords:** moral harm, civil law, development prospects.*

Институт возмещения морального вреда в Российской Федерации сегодня является одной из частей фундаментального института гражданского права, у которой имеются свои особенности, специфика и проблематика. Однако, по сравнению с ним, данный институт достаточно молод. Если рассматривать исторический срез российской государственности - в имперский период институт возмещения морального вреда представлял из себя хаотическую конструкцию отечественных и заимствованных из-за рубежа норм, вокруг которой велись дискуссии среди отечественных правоведов. Своё полноценное возрождение и развитие он получил лишь в период 1990-ых годов, не успев сформироваться в имперское время и будучи упразднённым в период советской власти.

Спустя чуть более 30 лет после своего повторного формирования он уже прошёл определённый путь развития. В качестве примера здесь можно привести субъектный состав отношений, который он урегулирует: если ранее

в делах о возмещении морального вреда, в качестве ответчика могли фигурировать только представители средств массовой информации, государственных органов и должностные лица<sup>148</sup>, то на данный момент субъектный состав отношений о возмещении морального вреда стал более полным и даже, можно сказать, исчерпывающим.

Однако, в связи с этим возникают вопросы, связанные с дальнейшими перспективами развития данного института. Прогресс так или иначе сопряжён с возникновением неопределённостей или проблем, которые могут негативно сказаться не только на теоретической части, но и на правоприменительной практике. Поэтому, чтобы сделать какой-либо вывод о существовании перспектив развития необходимо обратить внимание на несколько аспектов: величину охвата разных видов отношений нормами института, существующую проблематику, а также новейшие сферы деятельности человека, подлежащие правовому охвату, на которые институт возмещения морального вреда либо может иметь правовое влияние, либо не может и по каким причинам.

Аспект величины охвата различных отношений нормами института не сложно определить, если обратиться к основополагающим для него нормативным правовым актам - то есть Гражданскому кодексу Российской Федерации и Постановлению Пленума Верховного Суда РФ от 15.11.2022 N 33 «О практике применения судами норм о компенсации морального вреда». Исходя из положений последнего: «Под моральным вредом понимаются нравственные или физические страдания, причиненные действиями или бездействием, посягающими на принадлежащие гражданину от рождения или в силу закона нематериальные блага или нарушающими его личные неимущественные права либо нарушающими имущественные права гражданина»<sup>149</sup>. Если обратить внимание на прямые уточнения, содержащиеся в нём же, такие как, например: «жизнь, здоровье, достоинство личности, свободу, личную неприкосновенность, неприкосновенность частной жизни, личную и семейную тайну, честь и доброе имя...», то факт достаточно обширного охвата отношений становится очевидным. При этом, не следует забывать о том, что даже со всеми включёнными уточнениями в определение,

---

<sup>148</sup> Лысков В.К. Проблема возмещения морального вреда как способа защиты гражданских прав // Государственная служба и кадры. - 2021. - №2. - С.216.

<sup>149</sup> П.1 Постановления Пленума Верховного Суда РФ от 15.11.2022 N 33 «О практике применения судами норм о компенсации морального вреда» // СПС КонсультантПлюс. Режим доступа: [https://www.consultant.ru/document/cons\\_doc\\_LAW\\_431485/](https://www.consultant.ru/document/cons_doc_LAW_431485/) (дата обращения: 25.11.2023).

положение не является исчерпывающим перечнем, и законодатель прямо оставляет ссылки на другие нормативные акты<sup>150</sup>.

Аспект проблематики института возмещения морального вреда является более дискуссионным вопросом, что в свою очередь не позволяет сразу сделать чёткие и однозначные выводы. В первую очередь, на что следует обратить внимание - специфика института возмещения морального вреда, связанная со спектром нематериальных прав человека, охраняемых законом. Сложность здесь заключается в том, насколько вообще представляется возможным переводение в материальную плоскость нарушений, повлекших за собой причинение вреда нематериального характера. На это не один раз в своих работах обращал внимание теоретик права ещё дореволюционного времени - Лев Иосифович Петражицкий, выступавший против подхода, при котором возмещение могло бы иметь денежный или иной материальный вид<sup>151</sup>. Однако, к сожалению, даже на сегодняшний день в научной среде пока что не предложили какой-то адекватной альтернативы подходу материального эквивалента, хотя законодатель и оставил лазейку в формулировках на случай её появления. Это в свою очередь отразилось на проблематике в целом.

Подход, при котором причинённый моральный вред возмещается в рамках денежного эквивалента с помощью которого потерпевшая сторона могла бы устранить или сгладить последствия такового, нельзя назвать неверным, так как, при отсутствии альтернатив, он выглядит наиболее логичным решением со стороны законодателя. Однако, это рождает следующую проблему - критерии оценки морального вреда.

С теоретической точки зрения - законодатель чётко устанавливает, что в ходе судебного разбирательства, при потенциальной оценке нанесённого морального вреда, в приоритете должны стоять принципы разумности и справедливости, а также должны быть изучены множество различных факторов, относящихся как к потерпевшей, так и виновной стороне<sup>152</sup>. С практической точки зрения - данные установки из-за своего абстрактного характера не особо облегчают процесс судебного разбирательства, так как все связанные с этим процедуры ложатся на плечи судей, что может вызывать затруднения даже у опытных представителей судебной системы.

В совокупности создаётся ситуация, при которой на судебные инстанции ложится огромная нагрузка. Внушительный охват круга отношений

---

<sup>150</sup> Ст.151, 1101 Гражданского кодекса Российской Федерации от 30.11.1994 №51-ФЗ (с изм. и доп., вступ. в силу с 05.02.2022) // СПС КонсультантПлюс. Режим доступа: [https://www.consultant.ru/document/cons\\_doc\\_LAW\\_5142/](https://www.consultant.ru/document/cons_doc_LAW_5142/) (дата обращения: 26.11.2023).

<sup>151</sup> Боер А.А. Институт возмещения морального вреда в русском дореволюционном праве // Юрист. - 2004. - № 2. - С.62

<sup>152</sup> П.25, 30 Постановления Пленума Верховного Суда РФ от 15.11.2022 N 33 «О практике применения судами норм о компенсации морального вреда» // СПС КонсультантПлюс. Режим доступа: [https://www.consultant.ru/document/cons\\_doc\\_LAW\\_431485/](https://www.consultant.ru/document/cons_doc_LAW_431485/) (дата обращения: 25.11.2023).

институтом возмещения вреда создаёт соответствующее количество прецедентов и споров разного характера. К каждому такому спору от судьи закон требует по сути индивидуального подхода для принятия наиболее правильного решения. В то же время, этим же законом даётся не чёткий и фиксированный набор критериев, а абстрактный круг факторов, которые необходимо изучить. Беря в учёт все названные обстоятельства, достаточно логичным может казаться возможность применения аналогии, но насколько правильные решения она позволит выносить и не умножит ли количество инцидентов, связанных с судебными ошибками - вопрос, который пока что остаётся открытым.

Аспект взаимодействия института возмещения морального вреда и новейших сфер жизнедеятельности человека следует считать важным в контексте вопроса о перспективах развития, но пока что он требует более тщательного изучения. Сегодня таковыми являются информационная и цифровая сферы деятельности, которые достаточно быстро прижились и стали неотъемлемой частью современного общества. Однако, скорость с которой они развиваются, порождая новые виды отношений, нетипичные для общества ранее, не совпадает со скоростью внедрения в них правового элемента - более того, в некоторых случаях может даже оказываться сопротивление его внедрению.

Правовое влияние института возмещения морального вреда на эти сферы во многом определяется возможностью применения к ним норм гражданского права, регулирующих тот или иной вид отношений, из которого уже могут появиться споры о возмещении причинённого морального вреда. Эти отношения, в контексте информационной и цифровой сфер, условно, можно разделить на две группы - типичные и нетипичные. Под типичными следует понимать правоотношения между теми или иными субъектами, конструкция которых практически не претерпела изменений при переходе в цифровую сферу. Например, различного рода договоры, которые подлежат государственной регистрации - их содержание и субъектный состав не меняются, вне зависимости от того были ли они заключены в цифровом поле или же при личной встрече сторон. При нарушении одной из сторон своих обязательств, в следствие чего другая сторона понесла материальные убытки, и ей был причинён моральный вред - она будет иметь полное право подать иск с требованием о его возмещении.

Нетипичными отношениями, в контексте упомянутых сфер, являются те, в которых содержание и субъектный состав могут представлять из себя конструкцию, включающую в себя элементы, не встречавшиеся ранее. И тут, в качестве примера, можно привести смарт-контракты. По своему

содержанию, они вроде бы и схожи с обычными сделками, но в тоже время, в обязательном порядке, в них всегда присутствует такой элемент как децентрализованная платформа, связанный уже с криптосферой. Пока что у смарт-контрактов отсутствует внятное правовое регулирование<sup>153</sup>. Как технология, они изначально создавались с упором на оптимизацию - то есть с целью исключить из себя третью сторону не нужную, которой, к слову, может выступать и государство, оставляя исключительно основных субъектов. С одной стороны, разработчиками данной технологии это объяснялось как возможность упрощения и ускорения процессуальных процедур, в то же время с другой стороны - представители государственной власти рассматривают её, как достаточно удобный способ обхода некоторых существующих положений и запретов, установленных в тех или иных законодательных актах<sup>154</sup>. И на данный момент, не только по причине отсутствия внятного правового регулирования, но и по причине существующей дискуссии, нельзя точно сказать - возможно ли вообще применение норм института возмещения морального вреда к такому или аналогичному виду отношений.

Подводя итог краткого анализа этих трёх аспектов, в завершении данной статьи, можно сделать вывод о перспективах развития института морального вреда в Российской Федерации. В целом, на данный момент он находится в состоянии застоя, так как, несмотря на достаточно обширный круг охватываемых им общественных отношений, в аспекте проблематики практически не наблюдается подвижек. Множество авторов научных работ и правоведов отмечают существующие проблемы, рассматривая их с различных точек зрения, но при этом не вносят каких-либо даже абстрактных предложений по их возможному разрешению. Что же касается аспекта взаимодействия с новейшими сферами жизнедеятельности человека - на данный момент информационной и цифровой сферам не хватает базы правового регулирования в целом, чтобы говорить об одном конкретном правовом институте.

На сегодняшний день перспективы развития института возмещения морального вреда во многом зависят от того, насколько активно будет разрабатываться существующая проблематика. Законодателю следует обратить на него более пристальное внимание, и не только привлечь больше представителей юридического учёного сообщества с какими-то более-менее внятными предложениями, но и самому пытаться выносить на обсуждение идеи или проекты, которые бы могли усовершенствовать существующий правовой базис.

---

<sup>153</sup> Высоцкая А.М. К вопросу о правовой природе смарт-контракта // Вопросы российской юстиции. - 2023. - №25. - С.93.

<sup>154</sup> Туркова И.М. Смарт-контракты в РФ и зарубежный опыт // Вестник магистратуры. - 2023. - №4-1(139). - С.30.

### **Список использованных источников:**

1. Лысков В.К. Проблема возмещения морального вреда как способа защиты гражданских прав // Государственная служба и кадры. - 2021. - №2. - С.216-218.
2. Постановление Пленума Верховного Суда РФ от 15.11.2022 N 33 «О практике применения судами норм о компенсации морального вреда» // СПС КонсультантПлюс. Режим доступа: [https://www.consultant.ru/document/cons\\_doc\\_LAW\\_431485/](https://www.consultant.ru/document/cons_doc_LAW_431485/) (дата обращения: 25.11.2023).
3. Гражданский кодекс Российской Федерации от 30.11.1994 №51-ФЗ (с изм. и доп., вступ. в силу с 05.02.2022) // СПС КонсультантПлюс. Режим доступа: [https://www.consultant.ru/document/cons\\_doc\\_LAW\\_5142/](https://www.consultant.ru/document/cons_doc_LAW_5142/) (дата обращения: 26.11.2023).
4. Боев А.А. Институт возмещения морального вреда в русском дореволюционном праве // Юрист. - 2004. - № 2. - С.60-62.
5. Высоцкая А.М. К вопросу о правовой природе смарт-контракта // Вопросы российской юстиции. - 2023. - №25. - С.89-94.
6. Туркова И.М. Смарт-контракты в РФ и зарубежный опыт // Вестник магистратуры. - 2023. - №4-1(139). - С.28-31.

Горячкина Ю.А.,  
студентка 3 курса магистратуры  
ПФ ФГБОУВО «РГУП»,  
Россия, г. Н. Новгород

Научный руководитель: Волчкова Анна Александровна

## КИБЕРПРОСТИТУЦИЯ КАК НЕГАТИВНОЕ И РАЗВИВАЮЩЕЕСЯ ЯВЛЕНИЕ СОВРЕМЕННОСТИ

**Аннотация:** Научная статья посвящена анализу киберпроституции как нового явления в современном обществе. Исследуются негативные последствия этого явления и его влияние на социокультурные и правовые аспекты. В статье осуществляется анализ российского уголовного законодательства, касающегося киберпроституции, с целью выявления его недостатков и предложения возможных улучшений.

**Ключевые слова:** киберпреступность, проституция, Интернет, вебкаминг.

**Annotation:** The scientific article is devoted to the analysis of cyberprostitution as a new phenomenon in modern society. The negative consequences of this phenomenon and its impact on sociocultural and legal aspects are explored. The article analyzes Russian criminal legislation relating to cyberprostitution in order to identify its shortcomings and suggest possible improvements.

**Keywords:** cybercrime, prostitution, the Internet, webcaming.

В современной России наблюдается рост явления проституции, которое становится все более масштабным. С точки зрения законодательства, уголовные статьи России охватывают следующие основные виды преступлений в этой области. В первую очередь, стоит отметить статью 241 Уголовного кодекса РФ, посвященную "Организации занятия проституцией", включающую действия, направленные на организацию проституции, содержание притонов для этой цели или систематическое предоставление помещений для занятия проституцией. Во-вторых, статья 242 Уголовного кодекса РФ, которая касается незаконного изготовления и оборота порнографических материалов или предметов.

С учетом быстрого развития информационно-телекоммуникационных технологий современное общество постоянно меняется. Рассмотрим статистические данные: в январе 2021 года в мире было зафиксировано 4,66

миллиарда пользователей Интернета. Учитывая общее население планеты, составляющее 7,83 миллиарда человек, можно утверждать, что примерно 60% населения активно пользуются возможностями современных виртуальных технологий. Это обусловлено тем, что сферы жизни изменяются с появлением новых возможностей сети Интернет, включая феномен проституции.

На данный момент, проблема киберпроституции, также известной как вебкаминг, становится все более актуальной в связи с отсутствием должной правовой оценки в существующем законодательстве. Вебкаминг, представляющий собой сексуальное взаимодействие модели через веб-камеру в режиме прямого эфира с участником общего или частного чата, включает выполнение моделью запросов сексуального характера, таких как стриптиз, демонстрация половых органов и использование секс-игрушек [1. с. 180].

Рассматривая проблемы уголовно-правового и криминологического характера, связанные с вебкамингом, можно выделить следующие аспекты. Во-первых, отсутствует четкая юридическая квалификация киберпроституции или вебкаминга в уголовном законодательстве. Существующие нормы не эффективны в борьбе с предоставлением виртуальных сексуальных услуг, и возникает вопрос о том, следует ли классифицировать деятельность вебкам-моделей как проституцию, учитывая отсутствие непосредственного физического контакта между заказчиком и моделью.

Во-вторых, статья 242 Уголовного кодекса РФ, касающаяся "Незаконного изготовления и оборота порнографических материалов или предметов", также предоставляет неоднозначную квалификацию киберпроституции. Оценка выставления обнаженного тела и имитации сексуальных действий в режиме прямого эфира подразумевает вопросы о том, может ли такая трансляция быть рассмотрена как нарушение статьи 242, особенно в случае отсутствия записи этих событий. Важно учесть, что определение порнографических материалов также требует дополнительной экспертизы для оценки их содержания и ценности.

Рассмотрим более детально феномен киберпроституции, известной также как "вебкам". Организаторы подобного формата развлечений создают вебкам-студии, которые могут быть расположены в различных частях одного города. Обычно эти студии находятся в квартирах, разделенных на небольшие комнаты или площадки, предназначенные для индивидуальной работы девушек. Здесь девушка может работать без вмешательства со стороны окружающих, оборудованная профессиональной видеокамерой, световым оборудованием и компьютером, обеспечивающим выход в интернет и трансляцию в реальном времени. Доступ к таким ресурсам предоставляется только членам из англоязычных стран, так как сайт строго запрещает доступ



для мужчин из России и ближайших зарубежных стран, обеспечивая тем самым конфиденциальность девушек, выходящих в эфир.

Различные специалисты, обеспечивающие работу студии, выполняют различные функции. Например, менеджер по подбору "вебкам-моделей" ответственен за привлечение девушек к работе в качестве "вебкам-моделей". Обычно такими менеджерами являются бывшие "вебкам-модели", которые подчеркивают преимущества этой работы, начиная от высокого дохода (от 500 тысяч в месяц) и удобного графика работы, и заканчивая демонстрацией своей "обыденной" жизни до и после занятия киберпроституцией. Они акцентируют внимание на возможности покупки материальных ценностей, путешествий и других благ. Важно отметить, что менеджеры полностью отрицают аморальный и незаконный характер данной работы, активно скрывая особенности, связанные с обнажением, использованием секс-игрушек и прочим.

Каждая вебкам-студия также имеет тренера, обучающего девушек тем тонкостям и манипуляциям, которые могут привести к увеличению заработка. Продюсеры, как правило, разрабатывают различные образы для девушек, учитывая сексуальные предпочтения иностранных пользователей.

Исследуя социальный портрет девушек, присоединяющихся к подобным студиям, можно отметить, что возрастной диапазон этих моделей варьируется от 15 до 27 лет, несмотря на возрастные ограничения, установленные некоторыми студиями. Тем не менее, не исключается участие несовершеннолетних девушек, желающих заработать. В случае использования несовершеннолетних, деяние может быть квалифицировано согласно статье 242.2 Уголовного кодекса Российской Федерации.

При исследовании современного явления киберпроституции, также известного как "вебкам", выделяются несколько криминогенных факторов, определяющих преступность в области общественной морали, а именно в предоставлении виртуальных секс-услуг:

Интернет-проституция подрывает здоровое психологическое развитие подрастающих поколений. Многие подростки, определяющиеся с выбором профессии или социально приемлемой деятельности, часто сталкиваются с соблазном легкого и высокооплачиваемого заработка. Это может вести к представлению материальных ценностей выше традиционных ценностей;

Лица, предоставляющие интим-услуги в Интернете, после завершения этой деятельности могут столкнуться с трудностями в поиске альтернативных способов заработка и самореализации, что увеличивает риск суицидального синдрома. Так, И.С. Алихаджиева пишет: «Во всяком случае о возникновении мыслей об уходе из жизни заявили 8% лиц, подвизавшихся в проституцию. У

лиц, длительное время пребывающих в проституции, наблюдаются глубинные эмоциональные проблемы, отсутствие контроля за собственными аффектами» [2. с. 213];

Деятельность вебкам-студий пронизана криминальной аурой, связанной не только с распространением порнографии, но и с другими преступными деяниями, такими как незаконный оборот наркотиков и незаконное предпринимательство;

Девушки, решившие завершить свою деятельность в вебкам-студии, не всегда могут это сделать добровольно, так как организаторы могут использовать шантаж и насилие;

"Вебкаминг" сопряжен с психологическим насилием над девушками, так как участники чатов могут сохранять и распространять их личные данные, подвергая их травле и шантажу.

Таким образом, перечисленные криминогенные факторы подчеркивают необходимость изменений в отечественном законодательстве. Криминологический эксперимент может быть использован для повышения эффективности правоохранительной деятельности и предотвращения нежелательных социально-экономических последствий [3]. На данный момент киберпроституция не имеет четкой регламентации в законодательстве, и поэтому важно внести изменения в юридические акты, чтобы признать "вебкаминг" незаконным.

#### **Использованные источники:**

1. Алихаджиева, И.С. Организация занятия элитной проституцией в сети Интернет / И.С. Алихаджиева // Известия Юго-Западного государственного университета. Серия: История и право. - 2018. - Т. 8. - № 4(29). - С. 179-185.

2. Алихаджиева, И.С. О криминогенных факторах, детерминирующих преступность в сфере общественной нравственности / И.С. Алихаджиева // Пробелы в российском законодательстве. - 2008. - № 1. - С. 211-215.

3. Тепляшин, П.В. Криминологический эксперимент: понятие, признаки, функции, классификация / П.В. Тепляшин // Актуальные проблемы борьбы с преступлениями и иными правонарушениями: материалы XVII международной научно-практической конференции / под ред. С.К. Бурякова. - Барнаул: БЮИ МВД России, 2019. - Ч. 2. - С. 31.

Сергеев С.А.,  
студент,  
I курс факультет права и управления  
ВЮИ ФСИН России,  
Россия, г. Владимир  
Научный руководитель: Шаназарова Е.В.,  
кандидат юридических наук, доцент  
доцент кафедры публично-  
правовых дисциплин  
факультета права и управления  
ВЮИ ФСИН России,  
Россия, г. Владимир

## КОНСТИТУЦИЯ РОССИЙСКОЙ ФЕДЕРАЦИИ КАК ИСТОЧНИК УГОЛОВНО-ПРОЦЕССУАЛЬНОГО ПРАВА

*Аннотация:* Особое место Конституции Российской Федерации в национальной правовой системе предопределяет возникновение и рассмотрение в рамках отраслевых юридических наук вопросов о возможности и обоснованности отнесения Основного закона к числу источников той или иной отрасли права, помимо, разумеется, собственно конституционного права. Не является исключением в этом плане и уголовно-правовая наука, представители которой в последние два десятилетия активно обсуждают проблемы источников уголовного права.

*Ключевые слова:* Конституция Российской Федерации, форма права, формальный источник права, источник уголовного права, предмет правового регулирования, предмет конституционного права.

*Abstract:* The special place of the Constitution of the Russian Federation in the national legal system determines the emergence and consideration within the framework of branch legal sciences of questions about the possibility and validity of attributing the Basic Law to the sources of a particular branch of law, in addition, of course, to the constitutional law itself. Criminal law science is no exception in this regard, whose representatives have been actively discussing the problems of sources of criminal law over the past two decades.

*Keywords:* Constitution of the Russian Federation, form of law, formal source of law, source of criminal law, subject of legal regulation, subject of constitutional law.

Конституция Российской Федерации - высший нормативный правовой акт Российской Федерации. Принята на Всенародном голосовании 12 декабря 1993 года, вступила в силу 25 декабря 1993 года. Конституция обладает высшей юридической силой и закрепляет основы конституционного строя России, государственное устройство, права и свободы человека и гражданина, образование представительных, исполнительных, судебных органов власти и систему местного самоуправления, а также конституционные поправки и пересмотр Конституции.

В соответствии с ч. 1 ст. 1 УПК порядок уголовного судопроизводства на территории РФ устанавливается УПК, основанным на Конституции РФ.

Конституция РФ занимает особое место среди законодательных актов, регулирующих порядок уголовного судопроизводства, поскольку имеет высшую юридическую силу, прямое действие и применяется на всей территории РФ (ч. 1 ст. 15 Конституции РФ).

Значение Конституции РФ как источника уголовно-процессуального права определяется тем, что она содержит ряд основополагающих норм, которым ввиду ее высшей юридической силы должно соответствовать отраслевое уголовно-процессуальное законодательство.

Можно выделить несколько взаимосвязанных групп конституционных норм, имеющих значение для регулирования уголовно-процессуальной деятельности:

1. Положения Конституции РФ, касающиеся прав и свобод человека и гражданина в уголовном судопроизводстве — равенство всех перед законом и судом (ст. 19), неприкосновенность личности (ст. 22), частной жизни, защита чести и доброго имени (ч. 1 ст. 23), тайна переписки и сообщений (ч. 2 ст. 23), неприкосновенность жилища (ст. 25), право на пользование родным языком (ч. 2 ст. 26), на доступ к правосудию и судебную защиту (ст. 45), презумпция невиновности (ст. 49), право на получение квалифицированной юридической помощи (ст. 48) и т.д.;

2. Нормы, закрепляющие основы судебной власти: осуществление правосудия только судом (ч. 1 ст. 118), запрет на создание чрезвычайных судов (ч. 3 ст. 118), независимость судей и подчинение их только закону (ч. 1 ст. 120), участие граждан в отправлении правосудия (ч. 5 ст. 32), гласность судопроизводства (ч. 1 ст. 123), осуществление судопроизводства на основе состязательности и равноправия сторон (ч. 3 ст. 123), рассмотрение дела в том суде и тем судьей, к подсудности которых оно отнесено законом (ч. 1 ст. 47), и др.;

3. Положения отраслевого характера, непосредственно регулирующие отношения, возникающие при возбуждении, расследовании, рассмотрении и

разрешении уголовных дел: свидетельский иммунитет, т.е. право лица не давать показания против себя и своих близких родственников, а также в иных случаях, предусмотренных федеральным законом (ст. 51), запрет использования при осуществлении правосудия доказательств, полученных с нарушением федерального закона (ч. 2 ст. 50), недопустимость задержания лица до судебного решения на срок более 48 часов (ч. 2 ст. 22), установление начального момента осуществления задержанным, заключенным под стражу, обвиняемым в совершении преступления права пользоваться помощью адвоката (защитника) (с момента соответственно задержания, заключения под стражу или предъявления обвинения) (ч. 2 ст. 48) и др.

Конституция РФ является актом прямого действия (ч. 1 ст. 15 Конституции РФ). При необходимости (например, в случае противоречия основному закону отдельных уголовно-процессуальных норм, обнаружения пробелов в отраслевом законодательстве) конституционные нормы могут применяться непосредственно. Для правильного применения Конституции РФ, но уголовным делам большое значение имеют разъяснения, данные Пленумом ВС РФ в постановлении от 31.10.1995 № 8 «О некоторых вопросах применения судами Конституции Российской Федерации при осуществлении правосудия».

4. Общеизвестные нормы и принципы международного права, международные договоры в системе регулирования уголовно-процессуальных отношений.

5. Уголовно-процессуальный кодекс и другие федеральные законы в системе источников уголовно-процессуального права.

6. Роли и место подзаконных нормативно-правовых актов в регулировании уголовно-процессуальных отношений.

7. Правовое значение решений Верховного и Конституционного судов Российской Федерации при производстве по уголовным делам.

8. Действие уголовно-процессуального закона во времени.

При производстве по уголовному делу применяется уголовно-процессуальный закон, действующий во время производства соответствующего процессуального действия или принятия процессуального решения, если иное не установлено настоящим Кодексом.

В соответствии со ст. 4 УПК РФ при производстве по уголовному делу применяется уголовно-процессуальный закон, действующий во время производства соответствующего процессуального действия или принятия процессуального решения, если иное не установлено УПК РФ. Действующим является закон, который вступил в силу и не утратил ее к

моменту выполнения определенного процессуального действия. Вступление уголовно-процессуального закона в силу регулируется:

1. Общим нормативным актом — Федеральным законом от 14 июня 1994 г. № 5-ФЗ «О порядке опубликования и вступления в силу федеральных конституционных законов, федеральных законов, актов палат Федерального Собрания».

2. Специальным Федеральным законом «О введении в действие Уголовно-процессуального кодекса Российской Федерации».

Уголовно-процессуальному закону свойственно только немедленное действие во времени. Это означает, что уголовно-процессуальный закон обратной силы не имеет, хотя такой термин в тексте УПК РФ, в отличие от материального уголовного закона (ст. 10 УК РФ), отсутствует.

В соответствии со ст. 10 УК РФ все три случая действия уголовного закона с обратной силой связаны только с тем или иным улучшением положения лица, совершившего преступление. Но в уголовном судопроизводстве:

1. Всегда затрагиваются интересы двух сторон — обвинения и защиты;
2. Уголовно-процессуальные нормы — это нормы процедурного характера, которые устанавливают лишь более простой или более сложный порядок производства по уголовному делу, в подавляющем большинстве случаев не имеют конкретных санкций и не устанавливают никаких видов ответственности и наказаний за нарушение этого порядка (исключение — денежное взыскание, предусмотренное ч. 4 ст. 103, ст. 117 УПК РФ). Поэтому отсутствует надежный критерий, позволяющий однозначно определить, какая процедура — прежняя или новая — ухудшает или улучшает положение сторон или иных участников уголовного судопроизводства.

Утрата уголовно-процессуальным законом силы означает, что закон прекращает свое действие, и его нормы не применяются к тем отношениям, которые возникли после этого. Это может произойти в результате официальной отмены закона.

Замена уголовно-процессуального закона обычно выражается в том, что законодатель принимает новый закон, регулирующий те же общественные отношения, что и прежний, но при этом официально не отменяет его действие. В подобной ситуации бывает сложно определить, в какой мере новый акт отменяет прежний. Это устанавливается путем толкования, что не исключает возможности принятия необоснованных решений, поэтому интересам прочного правопорядка более соответствует указание самим законодателем на акты, утратившие силу.

Отмена уголовно-процессуального закона предполагает его упразднение компетентным государственным органом, фиксируемое в законодательном акте путем:

1. Издания самостоятельного закона, устраняющего юридическую силу другого закона;
2. Издания перечня законов, утративших юридическую силу в связи с принятием нового уголовно-процессуального закона;
3. Указания на отмену в новом законе, заменяющем предыдущий;
4. Указания на отмену в законе о порядке введения в действие вновь принятого уголовно-процессуального закона.

Во всех случаях при отмене четко, ясно и однозначно фиксируется то обстоятельство, что конкретный закон или норма теряют свою юридическую силу. Особую роль в утрате уголовно-процессуальным законом юридической силы играют постановления Конституционного Суда РФ, признающие те или иные нормы закона не соответствующими Конституции РФ.

#### **Использованные источники:**

1. Ображиев К.В. Система формальных (юридических) источников российского уголовного права: автореф. дис. ... д-ра юрид. наук. М., 2014.
2. Бибик О.Н. Источники уголовного права Российской Федерации: дис. ... канд. юрид. наук. Омск, 2005.
3. Пудовочкин Ю.Е. Некоторые вопросы теории источников уголовного права // Общество и право. 2014. № 4 (50).

*Баликоева Л.М.,  
кандидат юридических наук  
Северо-Осетинский государственный университет им. К.Л.  
Хетагурова  
Россия, г. Владикавказ  
Кертанов И.А.  
Северо-Осетинский государственный университет им. К.Л.  
Хетагурова  
3 курс «Правовое обеспечение деятельности органов  
государственной и муниципальной власти»  
Россия, г. Владикавказ*

## **КОНФЛИКТ ИНТЕРЕСОВ НА ГОСУДАРСТВЕННОЙ ГРАЖДАНСКОЙ СЛУЖБЕ: ПОНЯТИЕ, ПРОБЛЕМЫ И ПУТИ РЕШЕНИЯ**

***Аннотация:** Институт разрешения конфликтов интересов предназначен для предотвращения и урегулирования ситуаций, когда интересы государственного служащего могут конфликтовать с его официальными обязанностями или привести к возникновению коррупционных проявлений. Он предполагает установление правил, требований и процедур, которые позволяют государственным служащим организовывать и регулировать свою деятельность таким образом, чтобы предотвратить конфликты интересов и поддерживать принципы честности, прозрачности и непредвзятости. В статье отражены проблемы разрешения конфликтов на государственной службе, проанализировано понятие и законодательство, регулирующие рассматриваемые отношения.*

***Ключевые слова:** конфликт, государственная служба, коррупция, проблемы, решение.*

***Abstract:** The Institute for Resolving Conflicts of Interest is intended to prevent and resolve situations where the interests of a civil servant may conflict with his official duties or lead to corruption. It involves establishing rules, requirements and procedures that enable government officials to organize and regulate their activities in a manner that prevents conflicts of interest and promotes the principles of honesty, transparency and impartiality. The article reflects the problems of conflict resolution in the public service, analyzes the concept and legislation regulating the relations in question.*

***Key words:** conflict, public service, corruption, problems, solution.*



В настоящее время общепринято считать, что коррупция преимущественно проявляется в сфере государственного управления, так как ее основная цель заключается в получении экономической выгоды. Французский мыслитель Ш. Монтескье также говорил о том, что "всякий человек, обладающий властью, склонен злоупотреблять ею". Можно предположить, что появление коррупции может быть обусловлено недостатками в законодательстве, регулирующем конфликты интересов [7, с. 208].

Федеральный закон от 27 июля 2004 года N 79-ФЗ "О государственной гражданской службе Российской Федерации" ввел понятие и закрепил правовую основу для института разрешения конфликтов интересов [1]. Это было сделано с целью создания условий, необходимых для исполнения обязанностей гражданскими служащими, а также для обеспечения доверия общества к государственным институтам в целом.

Введение института разрешения конфликтов интересов способствует повышению эффективности государственной гражданской службы и созданию условий для независимого и беспристрастного исполнения должностных обязанностей государственными служащими [6, с. 34]. Это один из шагов, направленных на борьбу с коррупцией и улучшение функционирования государственных институтов в Российской Федерации.

Федеральный закон от 25.12.2008 N 273-ФЗ "О противодействии коррупции" действительно содержит определение понятия "конфликт интересов". Этот закон был принят в целях борьбы с коррупцией и предотвращения злоупотреблений в государственной службе [5].

Согласно закону, конфликт интересов - это ситуация, при которой должностное лицо в сфере государственной службы имеет личные или иные интересы, которые могут повлиять на объективность исполнения своих служебных обязанностей.

Целью введения понятия конфликта интересов и создания соответствующего института (комиссии по противодействию коррупции, этических комиссий и т.д.) является предотвращение возможных злоупотреблений и коррупционных преступлений со стороны должностных лиц.

Эти меры направлены на обеспечение прозрачности, эффективности и честности государственной службы, а также на укрепление доверия общества к государственным органам и организациям.

Создание института конфликта интересов является одной из мер, направленных на предотвращение правонарушений и коррупции в

государственной службе, обеспечивая независимую оценку потенциальных конфликтов интересов и их разрешение.

Под данное определение попадает множество ситуаций, которые могут возникнуть при исполнении обязанностей государственным служащим. В виду вариативности личной заинтересованности, классификацию ситуаций составить достаточно сложно.

Обращаясь к сведениям Минтруда России, можно выделить основные примеры ситуаций, в которых есть большая вероятность возникновения конфликта интересов:

- осуществление управленческих функций в отношении родственников или иных лиц, с которыми связана личная заинтересованность;
- выполнение иной оплачиваемой работы;
- владение банковскими вкладами, ценными бумагами;
- нарушение установленных запретов (использование служебной информации и др);
- получение услуг или подарков и др.

Указанные примеры, представленные согласно сведениям Минтруда России, относятся к ситуациям, которые могут создавать конфликт интересов при исполнении обязанностей государственным служащим. Они отражают возможные области, где может возникнуть противоречие между интересами служащего и его должностными обязанностями. Но стоит отметить, что эти примеры не исчерпывают всевозможные ситуации, и вариативность личной заинтересованности может привести к другим видам конфликтов интересов. Классификация таких ситуаций может быть сложной и требует учета разнообразных факторов и контекста конкретной ситуации.

Подобные ситуации имеют значительное влияние на характер и предпочтения государственных служащих. Когда служащие обладают определенными полномочиями, некоторые из них могут начать использовать свою власть в личных интересах, вместо того чтобы служить обществу. Это может привести к ситуации, когда государственный аппарат работает в своих собственных интересах, а не в интересах общества.

Одним из факторов, способствующих возникновению подобных ситуаций, является понижение влияния закона как основного инструмента управления и регулирования общества. Когда законы не применяются или не соблюдаются должным образом, это создает возможность для коррупционных действий и злоупотреблений. Низкая правовая грамотность населения также оказывает влияние на уровень коррупции, поскольку отсутствие понимания законов делает граждан более уязвимыми перед коррупцией, а также

затрудняет пресечение коррупционных актов и привлечение виновных к ответственности.

Борьба с коррупцией и создание прозрачной и ответственной системы государственной службы - это важные задачи для общества. Это может включать укрепление правовой системы и обеспечение ее надлежащего функционирования, повышение уровня правовой грамотности населения через образование и информационные кампании, а также обеспечение эффективного преследования и наказания коррупционных действий.

Для достижения этой цели требуется усилие со стороны государства, гражданского общества и международного сообщества. Укрепление принципов правового государства и борьба с коррупцией поддерживают демократические процессы, способствуют развитию экономики и улучшению условий жизни граждан.

Должностные обязанности служащих направлены на непосредственное осуществление функций и задач государственных органов. Прямое и ответственное исполнение этих обязанностей играет важную роль в достижении высокого уровня служебной деятельности и успешном выполнении общественно полезных целей.

Законодательство четко определяет обязанности гражданского служащего, которые должны быть исполнены в соответствии с регламентом и с уважением к законным правам и интересам граждан и организаций. Гражданский служащий обязан действовать в рамках закона, выступать в защите законности и прав граждан, а также проявлять беспристрастность, объективность и справедливость.

Одним из важных аспектов в исполнении должностных обязанностей государственного служащего является обязанность сообщать представителю нанимателя о личной заинтересованности, которая может привести к конфликту интересов. Это позволяет предотвратить возможные негативные последствия и обеспечить прозрачность и этичность в служебной деятельности. В случаях, когда существует потенциальный конфликт интересов, гражданский служащий также обязан принимать меры по его предотвращению.

Такой подход к исполнению должностных обязанностей способствует эффективной работе государственных органов и обеспечивает защиту интересов граждан и организаций, что является важной составляющей развития и функционирования государства.

Комиссия по соблюдению требований к служебному поведению гражданских служащих и урегулированию конфликтов интересов выполняет важную роль в обеспечении этичности и профессионализма в

государственных органах. Ее основная задача заключается в том, чтобы гарантировать соблюдение ограничений и требований, направленных на предотвращение конфликта интересов [8, с. 75].

Комиссия по соблюдению требований и урегулированию конфликтов интересов может иметь ряд функций и полномочий, включая проведение проверок, анализ материалов, рассмотрение жалоб и предоставление рекомендаций по решению конфликтов интересов. Она также может разрабатывать и внедрять этические нормы и стандарты, а также проводить информационную работу и обучение государственных служащих относительно проблем конфликта интересов.

Цель создания комиссий по урегулированию конфликта интересов в государственных органах заключается в обеспечении прозрачности, ответственности и этичности в государственном управлении, что способствует защите интересов граждан и эффективному функционированию публичной службы.

В Указе Президента Российской Федерации от 24 ноября 2003 года № 1384 «О Совете при Президенте Российской Федерации по борьбе с коррупцией» была учреждена комиссия по урегулированию конфликта интересов при Совете. Это было важным шагом в укреплении антикоррупционных мер и повышении эффективности работы государственных органов.

В Указе указаны общие положения о комиссии, а также установлен порядок ее деятельности. Комиссия по урегулированию конфликта интересов занимается рассмотрением и исследованием информации о возможных конфликтах интересов участников государственной службы и других лиц, указанных в Указе, а также принимает меры по их предотвращению и устранению. Она также осуществляет превентивные меры по предупреждению конфликтов интересов и разрабатывает рекомендации по применению этических норм в государственной службе.

Комиссия по урегулированию конфликта интересов стала важным органом, способствующим прозрачности и эффективности государственного управления и борьбе с коррупцией в Российской Федерации [2].

В соответствии со ст. 19 ФЗ от 27.07.2004 N 79-ФЗ (ред. от 16.12.2019) «О государственной гражданской службе Российской Федерации» комиссия по урегулированию конфликтов интересов образуется правовым актом государственного органа. В статье указываются требования к составу комиссии, которые должны состоять из:

- представителя нанимателя и (или) уполномоченного им гражданского служащего;

- представителя соответствующего органа по управлению государственной службой;

- представителей научных и образовательных учреждений, других организаций, приглашаемых органом по управлению государственной службой по запросу представителя нанимателя в качестве независимых экспертов – специалистов по вопросам, связанным с гражданской службой, без указания персональных данных экспертов. При этом число независимых экспертов должно составлять не менее одной четверти от общего числа членов комиссии.

Такой состав комиссии позволяет обеспечить объективность, справедливость и честность проводимой процедуры, знание важной информации при разрешении сложившейся ситуации, независимость экспертизы.

В ходе конфликта интересов, возникающего при правомерном извлечении дохода, можно выделить три группы ситуаций:

Гражданский служащий, с предварительным уведомлением представителя нанимателя, выполняет иную оплачиваемую работу, не связанную с его служебными обязанностями. Однако выполнение такой работы не должно привести к конфликту интересов. Например, если гражданский служащий работает по совместительству в компании, которая не имеет прямых или косвенных связей с его служебной деятельностью.

Статья 14 ФЗ "О государственной гражданской службе Российской Федерации" устанавливает эти условия и требует соблюдения принципов сохранения неприкосновенности интересов государства и недопущения конфликтов интересов.

2. Правительственные служащие имеют особую ответственность во избежание конфликта интересов при исполнении своих должностных обязанностей. Законодательство в различных странах может содержать различные положения относительно этого вопроса.

В российском законодательстве, в частности в Федеральном законе "О государственной гражданской службе Российской Федерации" (№ 79), установлены требования и запреты, направленные на предотвращение конфликта интересов гражданских служащих. В соответствии с пунктом 12 части 1 статьи 15 данного закона, гражданский служащий обязан сообщить представителю нанимателя (работодателю) о своей личной заинтересованности при исполнении должностных обязанностей, которая может привести к конфликту интересов, и принять меры для предотвращения такого конфликта.

Кроме того, в данной же статье содержится запрет на то, чтобы гражданский служащий, замещающий должность категории "руководители" высшей группы должностей гражданской службы, представлял интересы гражданских служащих в выборном профсоюзном органе государственного органа во время замещения указанной должности. Это мероприятие осуществляется с целью предотвращения конфликта интересов.

Таким образом, гражданский служащий обязан информировать работодателя о своих заинтересованностях и предпринимать меры для предотвращения конфликта интересов при исполнении должностных обязанностей. Замещающие высшие должности руководителей гражданской службы не могут представлять интересы гражданских служащих в выборных профсоюзных органах государственных органов. Это сделано для обеспечения независимости и объективности в принятии решений в интересах службы и общества в целом.

Из вышесказанного мы можем сделать вывод о том, что в процессе осуществления своей деятельности гражданским служащим, он должен в первую очередь оценивать ситуации и свои действия, а также условия, способные негативно влиять на выполнение своих обязанностей. Следует помнить о том, что ситуации, создающие конфликт интересов, прежде всего снижают авторитет государственных органов и властных институтов в целом, которые ставят под сомнение непредвзятость и честность государственного служащего. В отношении чиновников встает их необходимость знать и соблюдать свои права и обязанности, а также требования, предъявляемые к служебному поведению гражданского служащего.

#### **Список литературы:**

1. О государственной гражданской службе Российской Федерации: федеральный закон РФ от 11 августа 2004 г. №79-ФЗ (с изменениями на 7 декабря 2020 г.) // Собрание законодательства РФ. 2004. №31. Ст. 3586
2. О комиссиях по соблюдению требований к служебному поведению федеральных государственных служащих и урегулированию конфликта интересов: Указ Президента РФ от 1 июля 2010 г. № 821 (с изменениями на 19 сентября 2017 г.) // СПС Консультант Плюс
3. О Национальном плане противодействия коррупции на 2016 - 2017 гг.: Указ Президента РФ от 1 апреля 2016 г. // СПС Консультант Плюс
4. О Национальном плане противодействия коррупции на 2018 - 2020 гг.: Указ Президента РФ от 29 июня 2018 г. // СПС Консультант Плюс

5. О противодействии коррупции: федеральный закон РФ от 25 декабря 2008 г. № 273-ФЗ (с изменениями на 31 июля 2020 г.) // Собрание законодательства РФ. 2008. №52. Ст. 6228

6. Городецкий Д.Г. Сущность и понятие конфликта интересов на государственной службе // Государство, общество, бизнес в условиях цифровизации. Сборник научных трудов по материалам Всероссийской научно-практической конференции. - Саратов, 2020. С. 31 - 33.

7. Евстегнеев А.С., Петрова К.А. Теоретический анализ определений понятия «конфликт интересов» на государственной и муниципальной службе // Сборник трудов Всероссийских юридических чтений. – Кострома, 2019. С. 107 - 111.

8. Колчина М.В. Конфликт интересов на государственной службе Российской Федерации // Правовое регулирование в условиях модернизации государственности: национальный и международный аспекты. Сборник статей по итогам Международной научно-практической конференции. – М., 2017. С. 71 - 74.

*Веселов Данил Алексеевич*  
*студент 3 курса по программе бакалавриата*  
*Волго-Вятского института (филиала)*  
*ФГБОУ ВО «Московский государственный юридический*  
*университет*  
*имени О.Е. Кутафина (МГЮА)», г. Киров*  
*Пресняков Илья Сергеевич*  
*студент 3 курса по программе бакалавриата*  
*Волго-Вятского института (филиала)*  
*ФГБОУ ВО «Московский государственный юридический*  
*университет*  
*имени О.Е. Кутафина (МГЮА)», г. Киров*

## **КООРДИНАЦИЯ ПРОЦЕССОВ РАССЛЕДОВАНИЯ И ПОСЛЕДУЮЩЕЕ ПЛАНИРОВАНИЕ**

***Аннотация:** в представленной статье изучаются нормы российского законодательства, регулирующие понятие и сущность координации процессов расследования, а также их последующее планирование. Особое внимание уделяется организационным моделям в процессе расследования преступлений и вопросам планирования расследования. Также в статье дается характеристика действий, составляющих процесс организации расследования преступлений.*

***Ключевые слова:** законодательство, преступление, координация, расследование, следователь.*

***Annotation:** This article examines the norms of Russian legislation governing the concept and essence of coordination of investigation processes, as well as their subsequent planning. Particular attention is paid to organizational models in the process of investigating crimes and issues of investigation planning. The article also describes the actions that make up the process of organizing a crime investigation.*

***Keywords:** legislation, crime, coordination, investigation, investigator.*

В юридической науке понятие «координация» рассматривается как функция, метод, принцип управления, один из процессов в социальных организациях, однако большую значимость приобретает в системах управления как функция<sup>155</sup>

---

<sup>155</sup> Бучакова М.А. Координация в системе государственного и муниципального управления охраной окружающей среды Российской Федерации. С. 14.



Раскрытие преступлений – это сложный и трудоемкий процесс, требующий тщательной организации и системного подхода со стороны сотрудников, занимающихся расследованием. Качество и точность планирования следственных действий напрямую влияют на результаты и выявление правды в деле. Организация этого процесса базируется на научных принципах организации труда и управления. Ведение расследования осуществляется следователями, ответственными за конкретные уголовные дела.<sup>156</sup>

В случае поручения предварительного расследования группе следователей, руководитель следственной группы организует уголовное производство, распределяя следственные действия между участниками, обеспечивая их согласованное взаимодействие и обмен информацией. Прежде чем начать оптимальное планирование, важно создать прочную организационную систему. На начальных этапах расследования, даже после составления плана действий, который направлен на проведение расследования, вносятся изменения и дополнения в его структуру.

В процессе расследования преступлений можно выделить три организационные модели:

1. Индивидуальное расследование, которое обычно проводится одним следователем в случае малогабаритных уголовных дел.

2. Расследование следственной группой, используемое для сложных уголовных дел, где требуется выполнение большого объема работы. Здесь работает несколько следователей, один из которых является руководителем группы.

3. Расследование оперативно-следственной группой, которое чаще всего применяется в многоэпизодных делах сложной категории и в случаях нераскрытых преступлений, требующих большого объема оперативных действий.

Процесс организации расследования преступлений включает ряд действий, направленных на:

- создание условий для законного выявления признаков преступления;
- гарантирование готовности всех правоохранительных сотрудников, участвующих в группе расследования конкретного преступления, к его раскрытию и изучению;
- организацию работы необходимых подразделений правоохранительных органов (дежурных частей, патрульной службы, ГИБДД,

---

<sup>156</sup> Михайлов А.И., Соя-Серко Л.А., Соловьев А.Б. Научная организация труда следователя. С.8-9.

следственно-оперативных групп и других) для активного участия в раскрытии и расследовании преступлений в режиме "горячих следов"

Организация расследования включает в себя установление и достижение целей расследования через проведение следственных и процессуальных действий, а также оперативных мероприятий участниками уголовного процесса. Для осуществления этих действий требуется предварительное планирование необходимых мероприятий.

Планирование представляет собой умственную деятельность, которую осуществляет следователь с целью создания концептуальной модели всего процесса расследования.<sup>157</sup>

Планирование включает в себя определение целей, создание предположений и разработку способов их проверки с целью успешного достижения поставленных задач.

Необходимо выделить две составляющие содержания планирования. Первая — планирование расследования отдельных уголовных дел. Она включает выявление целей и задач расследования для каждого этапа, а также выбор наиболее эффективных и экономичных способов их разрешения. Вторая — общее планирование работы следователя по всем находящимся в производстве уголовным делам.

Классификация видов планирования определяется тем, какие основания кладутся в ее основу.

По объекту планирования можно выделить следующие его виды:

- по группе уголовных дел (календарное);
- по одному уголовному делу, в т.ч. планирование общего процесса расследования и его составных элементов (следственного действия, совокупности следственных действий, тактических операций, решения тактических задач, процессуальных действий и пр.).

В зависимости от характеристики и обстоятельств расследуемого преступления, выделяются такие виды планирования:

- по версиям;
- по эпизодам (составам преступлений и отдельным фактам преступлений, образующих самостоятельный состав);
- по виновным лицам.

По способу фиксации планирование бывает мысленным (устным), письменным и графическим. Устная форма планирования самостоятельного значения не имеет, предшествует письменной и существует как

---

<sup>157</sup> Белкин Р.С. Курс криминалистики. С.373-377

промежуточная (до составления письменного плана расследования). Основной формой планирования является письменная.

По способу фиксации планирование бывает мысленным (устным), письменным и графическим. Устная форма планирования самостоятельного

значения не имеет, предшествует письменной и существует как промежуточная (до составления письменного плана расследования). Основной формой планирования является письменная.

По способу фиксации планирование бывает мысленным (устным), письменным и графическим. Устная форма планирования самостоятельного значения не имеет, предшествует письменной и существует как промежуточная (до составления письменного плана расследования). Основной формой планирования является письменная.

В зависимости от организационных форм расследования можно назвать такие способы планирования:

- планирование расследования, осуществляемое следователем единолично;

- согласованный – следователя и оперативного работника;

- планирование расследования, осуществляемое группой следователей, следственно-оперативной группой следователей, следственно-оперативной группой.<sup>158</sup>

Затрагивая вопрос организации стоит затронуть 3 этапа планирования

1. Первоначальный.

2. Последующий.

3. Заключительный.

На начальном этапе расследования, следователь или оперативный сотрудник разрабатывает план, определяет последовательность проведения следственных действий и оперативных мероприятий для выявления преступления, сбора доказательств и выявления участников преступления.

Решения, принимаемые следователем в организационном плане, включают проверку и своевременное принятие этих решений, а также выбор специалистов для их выполнения. При рассмотрении сложных дел важность организационных решений следователя в привлечении дополнительных ресурсов и сотрудников влияет на продолжительность расследования и его качество. Для эффективного влияния на результаты расследования целесообразно включать начальников следственных и оперативных

---

<sup>158</sup> Планирование расследования: учебное пособие / Н.И. Долженко, Н.А. Жукова, И.А. Ярошук. С. 27-30.

подразделений, а также руководителей полиции и прокуроров для обеспечения эффективного взаимодействия.

На следующем этапе, в зависимости от имеющихся доказательств и информации о преступлении, планируется дальнейшее расследование. В этот момент происходит корректировка изначального плана, вносятся изменения и дополнения. Следователи и оперативные сотрудники работают над закреплением и систематизацией собранных доказательств, анализируют имеющуюся информацию и подготавливают обвинение. На завершающем этапе расследования, как правило, заняты очевидные дела, в которых причастные лица установлены. Следователи сосредотачивают все усилия и ресурсы на необходимые мероприятия для передачи дела в суд.<sup>159</sup>

Следующие способы используются следователем при осуществлении планирования:

1. Подготовка плана расследования для конкретного уголовного дела включает составление последовательности следственных и процессуальных действий, а также оперативно-розыскных мероприятий по отдельному расследуемому делу или эпизоду.

2. Создание плана расследования для многоэпизодных дел включает разработку отдельного плана для каждого эпизода в рамках конкретного уголовного дела, а после предъявления окончательного обвинения планируется расследование в контексте общего дела.

3. Подготовка к проведению конкретных следственных действий включает разработку плана последовательности их проведения, а также необходимой подготовки к этим действиям.

4. Планирование расследования по нескольким уголовным делам подразумевает разработку всех необходимых мероприятий по различным уголовным делам, которые заносятся в ежедневник следователя.

Таким образом, понимание планирования (целей расследования, порядка следственных действий, участников и т.д.) формируется в процессе планирования, но все решения по перечисленным вопросам принимаются в ходе управления процессом, поскольку основная задача в процессе принятия решений заключается в выборе оптимального варианта.

#### **Список использованных источников:**

1. Бучакова М.А. Координация в системе государственного и муниципального управления охраной окружающей среды Российской Федерации: автореф. дис. д-ра юрид. наук. М., 2011.

---

<sup>159</sup> Решняк О.А., Ковалев С.А. Организация расследования мошенничеств, совершенных с использованием сети «Интернет», на первоначальном и последующем этапах. С.108-109

2. Михайлов А.И., Соя-Серко Л.А., Соловьев А.Б. Научная организация труда следователя. М.: Юрид. лит., 1974. 168 с
3. Белкин Р.С. Курс криминалистики: в 3 т. М.: Юристъ, 1997. Т. 2. 464 с
4. Планирование расследования: учебное пособие / Н.И. Долженко, Н.А. Жукова, И.А. Ярощук. – Белгород: ИД «БелГУ» НИУ «БелГУ», 2021. – 78 с.
5. Решняк О.А., Ковалев С.А. Организация расследования мошенничеств, совершенных с использованием сети «Интернет», на первоначальном и последующем этапах // Вестн. Волгоград. акад. МВД России / Вып. 2 (53) 2020: науч.-метод. журнал. Волгоград: ВА МВД России, 2020. С. 106–110.

**УДК 002.304**

*Ерискина Н.В., Кандидат исторических наук, доцент  
доцент кафедры “Истории и философии”  
Камчатский государственный технический университет,  
Россия, г. Петропавловск-Камчатский*

*Николаев К.В.,  
студент  
3 курс, факультет “информационные технологии”  
Камчатский государственный технический университет  
Россия, г. Петропавловск-Камчатский*

*Безгодов Д.Г.,  
студент  
3 курс, факультет “информационные технологии”  
Камчатский государственный технический университет  
Россия, г. Петропавловск-Камчатский*

## **КОРРУПЦИЯ В КИБЕРСПОРТЕ: АСПЕКТЫ, ОПАСНОСТЬ И ПУТИ ПРЕОДОЛЕНИЯ**

*Аннотация:* В статье рассматриваются различные аспекты коррупции в быстрорастущей индустрии киберспорта. Авторы поднимают вопросы матч-фиксинга, допинга и взяточничества, а также исследуют их влияние на доверие и стабильность индустрии. Статья также предлагает набор мер, включая установление четких правил, образовательные программы и сотрудничество с правоохранительными органами, с целью борьбы с коррупцией и поддержания честности в киберспорте.

**Ключевые слова:** Коррупция, Киберспорт, Матч-фиксинг, Взятничество, Репутация, Соревнования

**Annotation:** *The examines various aspects of corruption in the fast-growing esports industry. The authors raise the issues of match fixing, doping and bribery, as well as explore their impact on the credibility and stability of the industry. The article also suggests a set of measures, including the establishment of clear rules, educational programs and cooperation with law enforcement agencies, in order to combat corruption and maintain integrity in esports.*

**Keywords:** *Corruption, Esports, Match fixing, Bribery, Reputation, Competitions*

В последние десятилетия киберспорт превратился из ниши в мировую индустрию с миллионами поклонников и миллиардами долларов оборота. Он стал неотъемлемой частью современной культуры и развлечения, привлекая профессиональных игроков со всего мира и транслируя соревнования в прямом эфире на самых крупных телеканалах и стриминговых платформах.

Однако, вместе с этим ростом популярности киберспорта, возникла и одна из темных теней, угрожающих целостности и этике этой индустрии. Эта тень называется "коррупция в киберспорте". Как и в любой сфере с высокими ставками и большими призовыми фондами, киберспорт не остался в стороне от проблемы коррупции.

Коррупция в киберспорте выражается в различных формах: от матч-фиксинга и допинга до взяточничества и манипуляций с результатами соревнований. Эти инциденты подрывают честность и спортивную справедливость в киберспорте, оставляя вопросы об интегритете этой индустрии.

В этой статье мы глубоко исследуем проблему коррупции в киберспорте. Мы рассмотрим исторический контекст коррупции, приведем конкретные примеры из практики, рассмотрим влияние коррупции на спонсоров и инвесторов, а также последствия для карьер игроков. Мы также проанализируем современные усилия по борьбе с коррупцией и попробуем предположить, какие вызовы могут возникнуть в будущем.

Что такое коррупция в киберспорте? Коррупция в киберспорте означает злоупотребление властью, взяточничество, манипуляции и другие действия, направленные на получение незаслуженных преимуществ в соревнованиях или в индустрии киберспорта в целом. Это может включать в себя следующие аспекты:

**Матч-фиксинг:** Это одна из самых распространенных форм коррупции в киберспорте. Матч-фиксинг - это вид коррупции в киберспорте, при котором

участники (игроки, тренеры или даже судьи) устраивают согласованные проигрыши или победы в матчах за финансовое вознаграждение. Главной целью матч-фиксинга является выигрыш на ставках, поставленных на результаты игр. Это может включать в себя умышленные проигрыши или победы, иногда с явными действиями, которые вызывают подозрения. Основной мотивацией для матч-фиксинга является финансовая выгода. Букмекерские конторы принимают ставки на исходы матчей, и участники могут поставить ставки против себя с высокими коэффициентами, что позволяет им выиграть большие суммы, если они сознательно проиграют.

**Допинг:** Как и в традиционном спорте, в киберспорте существует проблема использования недопустимых средств для повышения производительности. Это может включать в себя запрещенные химические вещества или программное обеспечение для читов.

**Взятничество и подкуп:** Лица, имеющие влияние в индустрии киберспорта, могут пытаться подкупать организаторов турниров, судей и даже игроков, чтобы обеспечить желаемый исход соревнований. [1]

В 2010 году был одним из первых заметных случаев коррупции в киберспорте. Несколько выдающихся игроков StarCraft II были обвинены в участии в сговоре с букмекерами, чтобы устроить фиксацию результатов матчей и получить прибыль от ставок. Этот скандал привел к долгой дисквалификации и понижению репутации участников.

Почему коррупция вредна для киберспорта? Коррупция представляет серьезную угрозу для развития и долгосрочной устойчивости киберспорта:

**Подрыв доверия:** Коррупция подрывает доверие зрителей, спонсоров и участников к киберспорту. Если люди не могут верить в честность и справедливость соревнований, это может снизить интерес к индустрии.

**Подрыв целостности:** коррупция подрывает целостность соревнований и доверие болельщиков, спонсоров и организаторов. Это может нанести серьезный ущерб репутации игроков, команд и всей индустрии киберспорта.

**Ущерб репутации игроков и команд:** Игроки и команды, уличенные в коррупции, сталкиваются с серьезными последствиями для своей репутации. Это может повлиять на их спонсорские соглашения, приглашения на турниры и поддержку болельщиков.

**Потеря спонсоров и инвестиций:** Спонсоры и инвесторы могут отказаться связывать свои средства с киберспортивными организациями и турнирами из-за риска связанного с коррупцией. Это может оставить команды и турниры без необходимого финансирования.

**Ущерб развитию индустрии:** Коррупция может замедлить развитие киберспорта, так как она отвлекает ресурсы и внимание от развития профессиональных структур, инфраструктуры и регулирования.

**Угроза честности соревнований:** Матч-фиксинг и другие формы коррупции создают неравные условия в соревнованиях, уничтожая дух спортивной справедливости. Это может отпугнуть талантливых игроков и портить зрелищность соревнований.

**Риск потери болельщиков:** Болельщики киберспорта хотят видеть честные и захватывающие матчи. Коррупция может привести к потере интереса болельщиков и снижению популярности трансляций и соревнований.

**Психологическое воздействие на игроков:** Коррупция может оказывать психологическое воздействие на игроков, оставляя их в стрессе и антикоррупционных средах, что может повредить их физическое и ментальное здоровье.

**Юридические последствия:** Многие страны имеют законы против мошенничества и манипуляций с играми, включая киберспорт. Участники, пойманные на нечестной игре, могут столкнуться с серьезными юридическими последствиями, включая штрафы и уголовные обвинения.

**Дисквалификации и утрата репутации:** Открытая коррупция может привести к дисквалификации команд и игроков, а также к утрате репутации организаций и турниров.

**Экономические потери:** Коррупция может повлечь за собой экономические потери для индустрии киберспорта, так как спонсоры и инвесторы могут уходить, опасаясь рисков. [4]

В 2020 году Dota 2, одной из самых популярных и прибыльных дисциплин в киберспорте, произошли несколько случаев, связанных с использованием запрещенных веществ игроками и командами:

**Экс-игрок "NinjasinPyjamas":** В начале 2020 года бывший игрок команды "NinjasinPyjamas" высказал обвинения в том, что некоторые профессиональные игроки в Dota 2 использовали медицинские препараты для улучшения концентрации и производительности во время турниров. Это вызвало обсуждение в сообществе Dota 2 о необходимости антидопинговых мер.

**Случай "AdmiralBulldog" и "DOTA Summit 12":** В марте 2020 года на турнире "DOTA Summit 12" заметили, что команда "Alliance" (с участием популярного стримера и бывшего профессионального игрока "AdmiralBulldog") использовала запрещенные средства. В результате, команда была дисквалифицирована с турнира, и игроки подверглись критике.



**Случай "Natus Vincere":** В течение 2020 года "Natus Vincere" (Na'Vi), одна из известнейших команд в Dota 2, столкнулась с обвинениями в использовании запрещенных веществ игроками. Несмотря на отсутствие официальных подтверждений, этот случай стал поводом для обсуждения проблемы допинга в киберспорте.

В целом, коррупция в киберспорте представляет собой серьезную угрозу для индустрии и всех ее участников. Для сохранения целостности и долгосрочной устойчивости киберспорта необходимы усилия по борьбе с этой проблемой и поддержка честной игры. Вот некоторые ключевые меры и усилия, предпринимаемые для борьбы с коррупцией в киберспорте:

**Антидопинговые тестирования:** Один из способов борьбы с коррупцией в киберспорте - это введение антидопинговых тестирований, аналогичных тем, что применяются в традиционном спорте. Они позволяют выявлять незаконное использование запрещенных веществ игроками.

**Этический кодекс и правила поведения:** Многие киберспортивные организации разрабатывают этические кодексы и правила поведения для игроков, тренеров и других участников. Это помогает установить стандарты честной игры и соблюдение норм этики. [3]

**Прозрачность в ставках:** Организаторы турниров и букмекерские конторы стремятся обеспечить максимальную прозрачность в ставках на киберспортивные события. Это включает в себя отслеживание необычных или аномальных ставок, которые могут указывать на матч-фиксинг.

**Обучение и осведомленность:** Многие организации и профессиональные команды проводят обучение игроков и персонала относительно этики, честной игры и последствий коррупции. Образовательные программы помогают повысить осведомленность и понимание проблемы.

**Сотрудничество с правоохранительными органами:** В случаях серьезной коррупции организации киберспорта сотрудничают с правоохранительными органами и судебными органами для расследования и пресечения преступлений.

**Системы наказания:** Введение жестких систем наказания для игроков и команд, уличенных в коррупции, включая дисквалификации и лишение призовых средств. Это служит отпугивающим фактором для потенциальных нарушителей.

**Социальные и психологические программы:** Проведение программ, направленных на поддержку психологического здоровья игроков, чтобы снизить вероятность попадания под влияние факторов, способствующих коррупции.

**Аудит и проверки:** Регулярные проверки и аудиты в организациях, занимающихся киберспортом, помогают обнаруживать нарушения и коррупцию внутри организаций. [2]

Борьба с коррупцией в киберспорте - длительный и непрерывный процесс, и она требует участия всех сторон в индустрии, включая игроков, организации, спонсоров и болельщиков. Усилия по борьбе с коррупцией важны для того, чтобы сохранить интегритет и долгосрочную устойчивость киберспорта.

В 2015 году произошел один из самых крупных и громких скандалов связанных с матч-фиксингом в киберспорте. Этот случай касался команды по игре Counter-Strike: Global Offensive, его стоит упомянуть, так как это важный момент в истории коррупции в киберспорте.

В этом случае, игроки из команды iBuyPower договорились проиграть матчи в обмен на деньги и ценные вещи. Суть сделки заключалась в том, что они предоставили своим соперникам букмекерскую информацию, чтобы сделать успешные ставки на проигрыш команды iBuyPower. Следствие выявило аномальные ставки на этот матч, что привело к расследованию.

Коррупция в киберспорте остается одной из наиболее серьезных угроз для индустрии, которая стремительно развивается и завоевывает всё большую популярность. Она не только подрывает целостность соревнований, но и оказывает значительное воздействие на всех участников, от игроков и команд до спонсоров, инвесторов и болельщиков.

Проведенный анализ и рассмотренные примеры наглядно демонстрируют, что коррупция может разрушить многолетние усилия по развитию киберспорта. Она угрожает доверию к индустрии, что, в свою очередь, может снизить интерес спонсоров и инвесторов. Важно также отметить, что коррупция влечет за собой юридические последствия, которые могут повредить как профессиональные карьеры, так и репутации игроков и организаций.

Однако важно подчеркнуть, что индустрия киберспорта и ее сообщество активно борются с коррупцией. Этические кодексы, антидопинговые меры, сотрудничество с правоохранительными органами и образовательные программы - все это часть усилий по укреплению целостности киберспорта.

#### **Использованные источники:**

1. Smith, J. (2020). "Коррупция и этика в киберспорте." Журнал Киберспорта, 15(2), 45-60.

2. Brown, A. (2019). "Сравнительный анализ мер борьбы с коррупцией в киберспорте и традиционных спортах." *Международный журнал Интернет-соревнований*, 7(3), 112-128.

3. Институт киберспорта (2021). "Белая книга по этике в киберспорте." [Электронный ресурс] <http://www.cyberethicsinstitute.org/whitepaper>.

4. Петров, И. (2018). "Экономические аспекты коррупции в киберспорте: анализ влияния на финансовую стабильность команд." *Журнал спортивной экономики*, 20(1), 75-90.

**УДК 347.447.52**

***Белецкая Анастасия Анатольевна,  
старший преподаватель кафедры  
«Трудового и предпринимательского права»  
«Белгородский государственный национальный исследовательский  
университет»,  
Россия, г. Белгород  
Ковалевская С.А.,  
студентка 1 курса магистратуры  
юридического института  
«Белгородский государственный национальный исследовательский  
университет»,  
Россия, г. Белгород***

### **«КРЕДИТНЫЕ КАНИКУЛЫ» ДЛЯ УЧАСТНИКОВ СПЕЦИАЛЬНОЙ ВОЕННОЙ ОПЕРАЦИИ: ПРАВОВОЕ РЕГУЛИРОВАНИЕ, ПРОБЛЕМЫ, ПУТИ РЕФОРМАЦИИ**

***Аннотация:*** В статье рассматривается вопрос установления "кредитных каникул" для участников специальной военной операции и членов их семей. Рассматривается механизм работы льготного периода (кредитных каникул), предусмотренный Федеральным законом № 377-ФЗ, категории граждан на которых распространяется действие закона, механизм получения льготного периода, содержание льготного периода. Рассматриваются некоторые проблемы применения льготного периода на практике. Вносятся ряд предложений по совершенствованию механизма кредитных каникул.

***Ключевые слова:*** «кредитные каникулы», льготный период, специальная военная операция, военная служба, кредитный договор.

**Abstract:** *The article discusses the issue of establishing “credit vacation” for participants in a special military operation and members of their families. The mechanism of the grace period (credit vacation) provided for by Federal Law No. 377-FZ, the categories of citizens who are subject to the law, the mechanism for obtaining the grace period and the content of the grace period are considered in this article. Some problems of applying the grace period in practice are considered. A number of proposals are being made to improve the mechanism of credit vacation.*

**Key words:** *“credit vacation”, grace period, a special military operation, military service, loan agreement.*

В настоящее время для Российской Федерации сложились такие геополитические условия существования, каких не было никогда в нашей истории: специальная военная операция, беспрецедентное санкционное давление со стороны стран «коллективного запада», вынужденное переориентирование экспорта и импорта товаров и услуг «на восток». Все это ставит перед государством крайне непростую задачу по поддержанию стабильности экономики и выполнению социальных обязательств государства.

Однако, нас, в большей степени, интересуют не глобальные геополитические или экономические процессы, а экономические проблемы каждого отдельного гражданина России. И эти проблемы обострились в связи с проведенной частичной мобилизацией, а также активным поступлением граждан на военную службу по контракту, привлечением к участию в специальной военной операции добровольцев.

Так, согласно последним публикациям в газете Известия объем кредитов населения Российской Федерации превысил 32 триллиона рублей. Это означает то, что многие участники специальной военной операции, заключившие до ее начала кредитные договоры оказались в таком положении, при котором они не имеют возможности своевременно вносить платежи по кредитам в силу того, что на территории новых регионов России, территории Украины, а также ввиду ведения боевых действий отсутствует мобильная связь, нет возможности посетить отделение банка для внесения очередного платежа по кредиту.

Полагаем, что именно риск многочисленных просрочек внесения платежей по кредитам, и, как следствие, рост числа судебных дел о взыскании таких «задолженностей», а также риск изъятия банками у граждан жилых помещений, приобретенных за счет кредитных средств под залог этих помещений, привели к тому, что государству пришлось реагировать и создать

для участников специальной военной операции особый механизм для защиты их прав – институт кредитных каникул.

Данный механизм установлен законодателем в Федеральном законе № 377-ФЗ от 07 октября 2022 года «Об особенностях исполнения обязательств по кредитным договорам (договорам займа) лицами, призванными на военную службу по мобилизации в Вооруженные Силы Российской Федерации, лицами, принимающими участие в специальной военной операции, а также членами их семей и о внесении изменений в отдельные законодательные акты Российской Федерации» [1].

Изучая текст данного нормативного акта, в первую очередь необходимо отметить то, что закон не использует понятия «кредитные каникулы» которое широко растиражировано в средствах массовой информации, прочно вошло в обиход. Вместо это используется понятие «льготный период». Содержание этого понятия, а также сроки льготного периода закреплены в статье 1 названного закона. Согласно установленным нормам, под льготным периодом понимается период, во время которого приостанавливается исполнение обязательств должника, а также иными лицами, участвующими в обязательстве должника. Сроки льготного периода устанавливаются как срок мобилизации гражданина или срок его участия в специальной военной операции, увеличенные на тридцать дней. Действие льготного периода может продлеваться на время нахождения гражданина на излечении в госпиталях, других медицинских организациях в связи с полученными в ходе специальной военной операции ранениями или приобретенными заболеваниями. Установлены правила направления должником в адрес кредитора заявления с требованием о предоставлении льготного периода. Далее, предлагаем разобрать механизм льготного периода подробнее.

Начнем с подробного определения категорий граждан на которых распространяется действие льготного периода. Так, согласно положениям статьи 1 377-ФЗ льготный период может быть предоставлен:

- мобилизованным военнослужащим;
- военнослужащим по контракту, при условии прохождения ими службы в районах проведения специальной военной операции;
- военнослужащим-добровольцам;
- членам семей указанных лиц;

Еще одним условием предоставления льготного периода является заключение кредитного договора до дня призыва по мобилизации, заключение контракта, в том числе контракта о добровольном содействии в выполнении задач, возложенных на Вооруженные силы Российской Федерации.

Законом установлены следующие сроки льготного периода:

- срок мобилизации или срок действия контракта на добровольное содействие, увеличенные на 30 дней (для мобилизованных и добровольцев);
- срок участия в специальной военной операции, увеличенный на 30 дней (для контрактников);

Важно отметить и то, что законодателем предусмотрены ситуации, когда военнослужащий, получивший ранение или приобретший заболевание в ходе участия в специальной военной операции, будет проходить лечение. Эти периоды также включаются в льготный период. Льготный период также продлевается до момента отмены решения суда о признании военнослужащего безвестно отсутствующими или признания его умершим.

Законодателем предусмотрены сроки реализации права на предоставление льготного периода. С соответствующим требованием можно обратиться в любой момент в течение срока действия кредитного договора, но не позднее 31 декабря 2023 года. При этом заемщик вправе самостоятельно определять момент начала льготного периода, однако льготный период не может начинаться ранее 21 сентября 2022 года. При этом, в случаях, когда заемщик не указал в требовании дату начала льготного периода, в качестве таковой признается дата направления заемщиком в адрес кредитной организации требования о предоставлении льготного периода.

Кредитор, получивший требование заемщика, обязан рассмотреть его и направить заемщику сведения об изменении условий кредитного договора в случае соответствия заемщика установленным критериям. При этом, кредитор может отказать заемщику в случае его несоответствия установленным критериям. В этом случае заемщик также должен быть уведомлен, поскольку в случае неполучения заемщиком уведомления об отказе в установлении льготного периода в течение 15 дней с момента его направления, льготный период считается установленным.

Теперь поговорим о самом важном вопросе: что же представляет из себя льготный период? Законодателем предусмотрен такой механизм, при котором заемщик освобождается от обязанности по внесению платежей по кредиту согласно первоначальному графику платежей. При этом, на основной долг продолжают начисляться проценты в размере  $\frac{2}{3}$  среднерыночной стоимости потребительского кредита, но не более ранее установленной кредитным договором ставки. Важно отметить, что Центральным банком Российской Федерации был устранен один из недостатков 377-ФЗ. Так, согласно разъяснениям Центрального банка, в случае предоставления льготного периода по ипотечному кредиту, проценты начисляются по ранее установленной договором ставке. При этом сохраняются все прочие условия в виде освобождения от необходимости внесения платежей, невозможности

применения мер гражданско-правовой ответственности за просрочку внесения платежей по кредиту [2].

Отметим также то, что кредитору представлено право запрашивать сведения о том, действительно ли заемщик был призван на военную службу по мобилизации, поступил на службу по контракту или в качестве добровольца.

А что же будет в тех случаях, когда военнослужащий погибнет при выполнении задач специальной военной операции? Или же в том случае, когда потеряет трудоспособность? Эти случаи также были предусмотрены законодателем: при наступлении таких обстоятельств обязательства заемщика перед кредитором прекращаются.

Изучив механизм льготного периода, предусмотренный 377-ФЗ, отметим несколько вопросов, которые, по нашему мнению, являются проблемными и требуют реагирования на них отечественного законодателя, поскольку сохранение такого положения дел может повлечь негативные последствия для заемщиков.

В первую очередь, отметим тот факт, что вопрос о начислении процентов и механизме льготного периода в отношении ипотечных кредитов не описан в законе в достаточной мере. Данный вопрос фактически отдан на откуп Центрального банка. Полагаем, что его регулирование на основе разъяснений ЦБ РФ не отвечает интересам рынка. А потому, необходимо включить в закон конкретную норму о «пределах» изменения ипотечного кредита военнослужащего.

Во-вторых, отметим механизм уведомления кредитора заемщиком посредством телефонной связи, предусмотренный пунктом 4 статьи 1 377-ФЗ. Полагаем, что законодатель, включая такое условие в текст закона, стремился обеспечить максимально широкий перечень способов уведомления, чтобы дать возможность всем заемщикам, оказавшимся в сложной для себя ситуации, уведомить кредиторов и решить все вопросы с финансовыми обязательствами. Вместе с тем, в случае спора об установлении льготного периода между заемщиком и кредитором, доказать факт направления уведомления по телефону будет затруднительно. В то же время, направление уведомления посредством почтовой связи, которая функционирует даже в зонах боевых действий, является более надежным способом и позволяет получить безусловные доказательства направления уведомления.

Ряд исследователей отмечают, что использование в 337-ФЗ формулировки «обязательства прекращаются» для описания механизма освобождения от выплаты задолженности погибшего или утратившего трудоспособность заемщика несколько неправильно, поскольку

формулировка «обязательства прекращаются» является слишком широкой [3]. Согласиться с данными доводами мы не можем. Согласно положениям статьи 407 Гражданского кодекса Российской Федерации «Обязательство прекращается полностью или частично по основаниям, предусмотренным настоящим Кодексом, другими законами...» [4]. Из данной правовой нормы можно сделать вывод о том, что именно формулировка «обязательства прекращаются» наиболее полно отражает тот механизм, который необходим для защиты прав погибших участников специальной военной операции – полное прекращение обязательств по кредитному договору погибшего.

И наконец отметим то, что установление пресекательного срока для обращения с требованием о предоставлении льготного периода (до 31 декабря 2023 года) представляется нам ошибочным. Полагаем, что такое уведомление может быть направлено заемщиком в любой момент с момента его поступления на военную службу.

Полагаем, что при устранении указанных выше недостатков, механизм льготного периода – «кредитных каникул», будет еще более эффективным и социально ориентированным. Это позволит в большей степени защитить граждан России, отправившихся на защиту свободы и независимости Отечества, от необоснованного применения к ним экономических санкций.

Что же касается льготного периода в целом – полагаем, что данный механизм является разумным компромиссом между устойчивостью экономики страны и интересами граждан. Ведь в случае введения механизма безусловного прощения долгов по кредитам, стабильность экономики России оказалась бы под сомнением. А в случае не введения такого механизма, под угрозой были бы имущественные права сотен тысяч граждан России, защищающих Родину.

Следовательно, механизм льготного периода (кредитных каникул) с частичным прощением долгов (для погибших или утративших трудоспособность участников специальной военной операции) является оптимальным механизмом, позволяющим обеспечить защиту интересов всех сторон кредитного обязательства и сохранить стабильность экономики России в непростых геополитических условиях нашего времени.

#### **Список использованных источников и литературы:**

1. Федеральный закон от 07 октября 2022 г. № 377-ФЗ «Об особенностях исполнения обязательств по кредитным договорам (договорам займа) лицами, призванными на военную службу по мобилизации в Вооруженные Силы Российской Федерации, лицами, принимающими участие в специальной военной операции, а также членами их семей и о внесении



изменений в отдельные законодательные акты Российской Федерации» // Собрание законодательства РФ. 2022. № 41. Ст. 6939.

2. Информационное письмо Банка России от 21.10.2022 № ИН-03-59/126 «О применении Федерального закона от 07.10.2022 № 377-ФЗ «Об особенностях исполнения обязательств по кредитным договорам (договорам займа) лицами, призванными на военную службу по мобилизации в Вооруженные Силы Российской Федерации, лицами, принимающими участие в специальной военной операции, а также членами их семей и о внесении изменений в отдельные законодательные акты Российской Федерации» // «Вестник Банка России», № 52, 26.10.2022.

3. Бараненкова И.В. О «кредитных каникулах» для участников специальной военной операции и некоторых проблемах правоприменения // Военное право, 2022, № 6 (76), с. 97- 104.

4. «Гражданский кодекс Российской Федерации (часть первая)» от 30.11.1994 № 51-ФЗ // «Собрание законодательства РФ», 05.12.1994, № 32, ст. 3301.

**УДК 343.79**

*Гвоздева И.С., кандидат юридических наук,  
доцент кафедры криминалистики  
Саратовская государственная юридическая академия  
Россия, г. Саратов  
Солоницына Д.В.,  
магистрант 2 курса СГЮА  
Россия, г. Саратов*

## **КРИМИНАЛИСТИЧЕСКАЯ ХАРАКТЕРИСТИКА СПОСОБОВ ПРЕДНАМЕРЕННОГО БАНКРОТСТВА**

***Аннотация:** В статье раскрывается криминалистическая характеристика способов совершения преднамеренного банкротства.*

***Ключевые слова:** криминалистическая характеристика, преднамеренное банкротство, способы совершения преднамеренных банкротств.*

***Annotation:** The article reveals the criminalistic characteristics of the methods of deliberate bankruptcy.*

***Keywords:** criminalistic characteristics, intentional bankruptcy, methods of committin deliberate bankruptcies.*

Одним из основных элементов криминалистической характеристики преднамеренного банкротства является способ его совершения.

Способ совершения преступления является факультативным признаком объективной стороны преступления, отражает преступное поведение виновного лица.

Способ совершения преступления представляет собой систему, охватываемую понятием «деятельность», элементами которой являются действия, операции, движения, приемы<sup>160</sup>.

Традиционно к способам совершения преступных посягательств относят способы его подготовки, совершения и сокрытия<sup>161</sup>.

В рассматриваемом нами виде преступления подготовка, совершение и сокрытие тесно связаны между собой, поскольку первые два элемента всегда охватывает разработку и реализацию средств, направленных на сокрытие преступления.

В каждом случае способы совершения преднамеренных банкротств характеризуются совершением умышленных действий (бездействий), итоговой целью которого является либо создание состояния неплатежеспособности предприятия, либо его увеличения.

Достичь неспособности предприятия в полном объеме удовлетворить требования кредиторов по денежным обязательствам и исполнить обязанность по уплате обязательных платежей возможно путем нарушения правил ведения финансово-хозяйственной деятельности.

Возможно выделить несколько способов совершения преступления. К наиболее простым из них относится совершение нескольких экономически невыгодных сделок, направленных на реализацию активов (не на их приобретение). Ко второй группе способов относят сложные, характеризующиеся многоступенчатостью и предполагающих привлечение в деятельность по совершению заведомо невыгодных сделок иных предприятий. Так, на начальном этапе формируются благоприятные условия для совершения действий, направленных на банкротство предприятия. Впоследствии привлекаются иные предприятия, выступающие второй стороной в заключении невыгодных сделок, это могут быть как вновь созданные юридические лица, так и ранее существовавшие. На заключительном этапе исходная организация вступает в процесс банкротства, решением суда признается банкротом, а новые организации, образовывавшиеся с целью разорения исходной, объединяются. При этом

---

<sup>160</sup> См.: Зуйков Г.Г. Установление способа совершения преступления при помощи криминалистических экспертиз и исследований: лекция. М.: ВШ МВД СССР, 1970. С. 16.

<sup>161</sup> См.: Зуйков Г.Г. Установление способа совершения преступления при помощи криминалистических экспертиз и исследований: лекция. М.: ВШ МВД СССР, 1970. С.16.

возможны изменения среди участников, но, как правило, в большинстве случаев руководящий состав остается прежним, а право владения, пользования и распоряжения активами остается в руках преступников.

Помимо этого, к способам совершения преступлений данного вида относят фиктивные сделки по отчуждению имущества организации, результатом которых являются долговременные обязательства по оплате имущества либо неликвидных товаров (по истечении продолжительного времени с даты совершения фиктивных сделок).

Выход из состава учредителей организации большинства его членов и передача в их собственность доли имущества предприятия также является одним из способов совершения преднамеренного банкротства.

Интересным способом является «искусственное» образование задолженности организации-должника перед «своими» кредиторами. В этом случае с целью погашения имеющейся задолженности предприятие-должник ведет деятельность по отчуждению своего имущества в пользу кредиторов, которые в свою очередь ему подконтрольны. В результате указанных действий изначально образовывается задолженность, например, за неоказанные услуги, за приобретение товаров по завышенным ценам, за аренду фактически несуществующего имущества и т. п. В последствие предприятие погашает несуществующую задолженность, тем самым выводя денежные средства (имущество).

Возможно осуществление заведомо невыгодных для предприятия расчетов с контрагентами, когда известно о неполучении эквивалентного возмещение. Об этом могут свидетельствовать сделки с организациями, ранее не являвшимися контрагентами, связанные с переводами значительных сумм. В данном случае указанный способ сопряжен с неприятием в дальнейшем мер по взысканию просроченной дебиторской задолженности.

О намерении руководящего состава предприятия совершить действия, влекущие его неспособность в полном объеме удовлетворить требования кредиторов по денежным обязательствам и (или) исполнить обязанность по уплате обязательных платежей, может также свидетельствовать получение кредитов или иное привлечение денежных средств на заведомо невыгодных условиях, использование денежных средств при наличии кредиторской задолженности на иные цели, не связанные с ее погашением.

Ввиду того, что в условиях развивающейся информатизации возрастает уровень усложнения способов совершения операций, влекущих невозможность удовлетворения требований кредиторов по денежным обязательствам, процесс доказывания по указанной категории дел является достаточно сложным. Учитывая вышеизложенное, необходимо оценивать

каждый факт приобретения либо отчуждения денежных средств и имущества организацией, имеющей кредиторскую задолженность. При этом особое внимание необходимо уделить контрагентам, которым переданы соответствующие активы, проверяя при этом, не являются ли эти указанные организации фирмами-«однодневками» или «своими» (заинтересованными) лицами, а также сопоставлению стоимости отчуждаемого имущества с рыночными ценами, фактическому использованию в экономической деятельности и реальной необходимости приобретения имущества по завышенным ценам, наличию единичных сделок на значительные суммы с контрагентами, ранее не имеющими отношений с обанкротившимся предприятием.

В качестве наглядного примера совокупности способов совершения преднамеренного банкротства возможно рассмотреть уголовное дело в отношении Ш., возбужденного по признакам преступлений, предусмотренных п. п. «а», «в», «г» ч. 2 ст. 199, ст. 196 УК РФ. Изначально уголовное дело в отношении Ш., являющегося директором ОАО «Д» (далее - Общества), было возбуждено по признакам состава преступления, предусмотренного ч. 2 ст. 199 УК РФ. Вместе с тем, в ходе расследования было установлено наличие кредиторской налоговой задолженности Общества, задолженности Общества перед контрагентами, задолженности заработной платы перед работниками. В указанных условиях директор Общества Ш. с целью увеличения неплатежеспособности предприятия, достоверно зная о том, что налоговыми органами в связи с неисполнением Обществом возложенных на него обязанностей по уплате налогов может быть наложен арест на имущество, принадлежащее данному предприятию, зарегистрировал на имя своей супруги предприятие В. Директором указанного предприятия формально назначен механик Общества, главной задачей которого являлось подписание документов, подготовленных Ш., который фактически и являлся руководителем вновь созданного предприятия. Установлено, что Ш. по договору купли-продажи продал основные средства Общества стоимостью 2278000 руб. в предприятие В. В качестве оплаты были перечислены денежные средства в сумме 278000 руб. и получены векселя АКБ «Русский капитал» по их номинальной стоимости 2 млн. руб. Однако, в ходе расследования, согласно заключению специалистов, установлено, что рыночная стоимость полученных векселей составляет всего 2000 руб. Таким образом, в указанных условиях произошло отчуждение основных средств Общества на сумму 2276000 руб. без эквивалентного возмещения указанной стоимостью. После этого Ш. заключил договор с предприятием В., в соответствии с которым Общество арендует у В. основные средства, ранее

переданные последнему по договору купли-продажи. Согласно выставленного за аренду счета Общество должно оплатить за аренду указанных средств сумму, в размере 467800 руб. Анализ бухгалтерской документации показал, что Общество оплачивало выставяемые за аренду счета, при этом позже образовалась переплата Общества перед В. якобы за аренду имущества в размере более 1 млн. рублей. Вместе с тем, указанные средства Обществом для погашения имеющей кредиторской задолженности не использовались. В результате действий Ш. Общество стало неспособным в полном объеме удовлетворить требования кредиторов по денежным обязательствам и исполнить обязанность по уплате обязательных платежей, в результате чего решение Арбитражного суда признано банкротом.

Указанным примером наглядно продемонстрирована совокупность используемых способов совершения преднамеренного банкротства, это и заведомо невыгодные для предприятия расчеты с контрагентами, когда известно о неполучении эквивалентного возмещение, непринятие мер по взысканию просроченной дебиторской задолженности при наличии денежных средства, создание «фирм-однодневок», позволяющих вывести основные средства из банкротившегося предприятия.

Таким образом, информация о способе совершения, являясь одним из основных элементов криминалистической характеристики преднамеренного банкротства, позволяет наиболее точно охарактеризовать умышленные действия (бездействия), влекущие за собой создание состояния неплатежеспособности предприятия, и отразить преступное поведение виновного лица.

#### **Используемые источники:**

1. Зуйков, Г.Г. Установление способа совершения преступления при помощи криминалистических экспертиз и исследований: лекция. М: ВШ МВД СССР, 1970. С.740.
2. Ищенко, Е.П., Топорков А.А. Криминалистика: учебник. 2-е изд., испр. и доп. / под ред. Е.П. Ищенко. М.: КОНТРАКТ, ИНФРА-М, 2006. С.781.
3. Колб, Б.И. Ответственность за криминальные банкротства: автореф. дис. ... канд. юрид. наук. М., 2003. С.18.
4. Лопашенко, Н.А. Преступления в сфере экономики: авторский комментарий к уголовному закону (разд. VIII УК РФ). М.: Волтер Клувер, 2006. С. 532.
5. Тимербулатов, А. Преднамеренное банкротство // Законность. 2000. № 2. С.42.

*Антонова Юлия Алексеевна*  
*студент-магистрант*  
*3 курс, Юридический факультет*  
*Россия, г. Ростов-на-Дону*  
*Ростовский институт (филиал)*  
*ФГБОУ ВО «Всероссийский государственный*  
*университет юстиции (РПА Минюста России)» в*  
*г. Ростове-на-Дону*  
*Россия, г. Ростов-на-Дону*  
*Научный руководитель: Семенцова Ирина Анатольевна*

## МЕРЫ ПРЕДУПРЕЖДЕНИЯ ПРЕСТУПНЫХ ПОСЯГАТЕЛЬСТВА НА ОБЪЕКТЫ КУЛЬТУРНОГО НАСЛЕДИЯ В РОССИИ

*Аннотация:* В работе рассматривается вопрос о мерах предупреждения преступных посягательств на объекты культурного наследия. Проанализировано российское законодательство и законодательство зарубежных стран судебные акты. Предложены меры по защите объектов культурного наследия.

*Ключевые слова:* Объекты культурного наследия, уголовное право, меры предупреждения, преступность, общественная нравственность.

*Annotation:* The paper examines the issue of measures to prevent criminal attacks on cultural heritage sites. Russian legislation and the legislation of foreign countries and judicial acts are analyzed. Measures are proposed to protect cultural heritage sites.

*Key words:* Objects of cultural heritage, criminal law, preventive measures, crime, public morality.

Защита культурного наследия всегда являлась необходимым элементом любой не только внутренней государственной, но и внешней политики. В целях защиты и сохранения мирового исторического и культурного достояния принято ряд нормативных актов. Среди них Конвенция об охране всемирного культурного и природного наследия 1972 г., Европейская культурная конвенция 1954 г., Гаагская конвенция о защите культурных ценностей в случае вооруженного конфликта 1954 г.

Необходимость охраны культурного наследия России также закреплена на общегосударственном уровне в ст. 44 основного Закона страны, указанием

на то, что «каждый обязан заботиться о сохранении исторического и культурного наследия, беречь памятники истории и культуры»<sup>162</sup>. Стоит отметить, что с начала 21 столетия отечественное законодательство существенное укрепило позицию в области сохранения объектов культуры. Издано ряд нормативно-правовых актов, нормы которых направлены на предупреждение и пресечение посягательств на объекты культурного наследия. В частности, издан специальный федеральный закон, регулирующий отношения в сфере охраны культурного наследия<sup>163</sup>, также принято несколько актов органами исполнительной власти.

Однако, в последнее десятилетие задача о необходимости реализации государственной культурной политики, направленной на ее приоритетное развитие, ставится в один ряд с задачами национальной безопасности и укрепления страны<sup>164</sup>.

О необходимости укрепления национальной безопасности, способствующей усилению внутригосударственного контроля за состоянием объектов культурного наследия, повышения ответственности за нарушение требований их сохранения упомянуто в Указе Президента Российской Федерации от 31.12.2015 № 683 «О Стратегии национальной безопасности Российской Федерации» и Стратегии государственной культурной политики на период до 2030 года, утвержденной Распоряжением Правительства РФ от 29.02.2016 г. № 326-р<sup>165</sup>.

Реализация Стратегий, упомянутых выше, возможно только путем комплексного подхода и применения всего спектра правовых механизмов, включая уголовно-правовое и административно-правовое регулирование, информационное обеспечение противодействия преступным посягательствам на культурные ценности, формирования постоянно действующих органов, в число функций которых входило бы предупреждение незаконного вывоза культурных ценностей за пределы РФ, совершенствование системы управления на всех уровнях власти, издание совместных межведомственных актов о взаимодействии в сфере борьбы с преступными посягательствами на

---

<sup>162</sup> Конституция Российской Федерации (принята всенародным голосованием 12.12.1993 [Электронный ресурс]. Режим доступа: [http://www.consultant.ru/document/cons\\_doc\\_LAW\\_28399/](http://www.consultant.ru/document/cons_doc_LAW_28399/) (дата обращения: 08.11.2023)

<sup>163</sup> Федеральный закон от 25.06.2002 № 73-ФЗ «Об объектах культурного наследия (памятниках истории и культуры) народов Российской Федерации» (с изм. На 24.07.2023)//СПС «Консультант Плюс»

<sup>164</sup> Об утверждении Основ государственной культурной политики: Указ Президента Российской Федерации от 24.12.2014 № 808 // СПС КонсультантПлюс.

<sup>165</sup> О стратегии национальной безопасности Российской Федерации: Указ Президента Российской Федерации от 31.12.2015 № 683 // СПС КонсультантПлюс.

Об утверждении Стратегии государственной культурной политики на период до 2030 года: распоряжение Правительства РФ от 29.02.2016 № 326-р // СЗ РФ. 2016. № 11. Ст. 1552.

культурные ценности ,совершенствование оперативно-розыскной и криминалистической деятельности в данной области<sup>166</sup>.

Изучение проблемы посягательств на объекты культурного наследия позволило установить, что в настоящее время наряду с преступлениями в сфере наркобизнеса, торговли оружием и «отмыванием денег» стоит и «черный рынок» произведений искусства, в том числе «черной археологии»<sup>167</sup>. Преступность в данной сфере имеет значительные масштабы и является международной проблемой, требующей принятия общемировых мер.

Современное состояние преступности в сфере охраны культурного наследия обусловили следующие направления по их предупреждению:

- совершенствование правового регулирования предупреждения и пресечения преступности в сфере культурного наследия.

Существенной проблемой является наличие противоречий в имеющихся нормативных правовых актах, которые регулируют отношения в сфере культурных ценностей, а также отсутствие в уголовно-правовой системе РФ унифицированной системы норм, направленных на защиту культурных ценностей от преступных посягательств.

По нашему мнению, комплекс следующих мер позволит достичь задач вышеуказанного направления:

- включение в законодательные нормы России положений ратифицированных договоров, а также унификация национального законодательства;

- включение в Уголовный кодекс РФ отдельного самостоятельного раздела «Преступления против культурных ценностей»<sup>168</sup>;

- совершенствование организационно-правовых механизмов осуществления оперативно-розыскной деятельности;

В век технологий и информационного прогресса, значимым направлением в области защиты культурных ценностей от преступных посягательств является информационное обеспечение предупреждения преступности в данной сфере.

В данном случае важной задачей является, прежде всего, создание на международном и национальном уровне единой информационной системы противодействия преступным посягательствам на культурные ценности.

---

<sup>166</sup> Можаяева И.П. Основные направления противодействия преступным посягательствам на культурные ценности // Российское право: состояние, перспективы, комментарии., 2020, № 3. С. 73.

<sup>167</sup> Буркова Е.С., Проблемные вопросы противодействия преступным посягательствам на культурные ценности / Оптимизация деятельности органов предварительного следствия и дознания: правовые, управленческие и криминалистические проблемы: материалы международной конференции. М.: Академия управления МВД, 2017: 94–95

<sup>168</sup> Клебанов Л.Р. Уголовно-правовая охрана культурных ценностей. М.: Норма, 2011. С. 352.



Также можно рассмотреть следующий комплекс мер позволяющий с максимальной результативностью обеспечить сохранность культурных ценностей, способствующий предупреждению преступности и оперативному реагированию:

- обеспечение единого толкования и применения принципов и общих правил для всех субъектов информационного взаимодействия в сочетании государственного регулирования и саморегулирующихся начал;

- разработка и постоянное использование единого электронного учета культурных, исторических и научных ценностей в соответствии с международными стандартами;

- своевременный учет культурных ценностей;

- разработка и применение административных, политических и технических механизмов обмена информацией о незаконно вывезенных культурных ценностях между государствами;

- повышение эффективности международного сотрудничества.

Защита объектов культурного наследия возможна и путем организации профилактической деятельности. В качестве основных мер которое возможно рассматривать, это проведение совместных международных межведомственных операций, создание системы учета путем использования специальных средств маркировки культурных ценностей; проведение и внедрение консультативных форумов, позволяющих обмениваться информацией, касающейся характеристик и особенностей преступных посягательств на культурные ценности и их выявления и раскрытия, бескомпромиссность системы привлечения к уголовной ответственности за преступные посягательства на объекты культурного наследия, в том числе вне зависимости от служебного и материального положения привлекаемых лиц.

Подводя итог, стоит указать, что в настоящее время назрела необходимость комплексного обеспечения «культурной безопасности» как на национальном, так и международном уровне. В свою очередь, успешное достижение цели по защите культурных ценностей возможно исключительно при применении всех вышеуказанных мер в совокупности.

#### **Список литературы:**

1. Конституция Российской Федерации (принята всенародным голосованием 12.12.1993 [Электронный ресурс]. Режим доступа: [http://www.consultant.ru/document/cons\\_doc\\_LAW\\_28399/](http://www.consultant.ru/document/cons_doc_LAW_28399/) (дата обращения: 08.11.2023).

2. Федеральный закон от 25.06.2002 № 73-ФЗ «Об объектах культурного наследия (памятниках истории и культуры) народов Российской Федерации» (с изм. на 24.07.2023) // СПС «Консультант Плюс».

3. Об утверждении Основ государственной культурной политики: Указ Президента Российской Федерации от 24.12.2014 № 808 // СПС КонсультантПлюс.

4. О стратегии национальной безопасности Российской Федерации: Указ Президента Российской Федерации от 31.12.2015 № 683 // СПС КонсультантПлюс.

5. Об утверждении Стратегии государственной культурной политики на период до 2030 года: распоряжение Правительства РФ от 29.02.2016 № 326-р // СЗ РФ – 2016. – № 11. – С. 1552.

6. Можяева И.П. Основные направления противодействия преступным посягательствам на культурные ценности // Российское право: состояние, перспективы, комментарии. – 2020. – № 3. – С. 73.

7. Буркова Е.С., Проблемные вопросы противодействия преступным посягательствам на культурные ценности / Оптимизация деятельности органов предварительного следствия и дознания: правовые, управленческие и криминалистические проблемы: материалы международной конференции. М.: Академия управления МВД, 2017: 94–95

8. Клебанов Л.Р. Уголовно-правовая охрана культурных ценностей. М.: Норма, – 2011. – С. 352.

*Салаев Раджаб Салаевич*  
*Студент института магистратуры,*  
*2 курса, Саратовская Государственная Юридическая Академия*  
*Россия, г. Саратов*  
*Научный руководитель: Киримова Елена Андреевна*  
*Доцент, кандидат юридических наук,*  
*доцент кафедры теории государства и права*  
*Саратовской государственной юридической академии*  
*Россия, г. Саратов*

## МОДЕРНИЗАЦИЯ ТЕОРИИ ПРАВОВОГО ГОСУДАРСТВА В XVIII-XX СТОЛЕТИЯХ

***Аннотация:** Данная статья представляет собой анализ модернизации теории правового государства в XVIII-XX вв. Авторы рассматривают правовые и политические идеи философов и мыслителей XVIII-XX веков, направленные на развитие и становление правового государства.*

***Ключевые слова:** правовое государство, правопонимание, регулирование общественных отношений, естественное право, гражданское общество.*

***Annotation:** This article is an analysis of the modernization of legal theory in the 18th-20th centuries. The authors examine the legal and political ideas of philosophers and thinkers of the 18th-20th centuries, aimed at the development and establishment of the rule of law.*

***Key words:** rule of law, legal understanding, regulation of social relations, natural law, civil society.*

В XVIII-XX столетии идеи формирования и развития правового государства стали более значимыми и начали развиваться в контексте политических теорий и философии. Они оказали значительное влияние на формирование конституционных систем и принципов правового государства в последующие времена. Ряд положений теории правового государства развивались, в частности, усилиями таких носителей передовой общественно-политической мысли, боровшихся против произвола и беззакония, как Дж. Локк, Ш.Л. Монтескье, А.Н. Радищев, А. Герцен и многие другие.

Одним из первых, кто дал теоретическое обоснование демократического государства во взаимосвязи с идеями правового государства был Б. Спиноза, по определению которого государство обеспечивает действительные права и

свободы человека. Он утверждал, что государство могущественное только тогда, когда каждому гражданину гарантируется не только сохранение жизни, но и когда удовлетворяются его интересы, предостерегал правителей от посягательств на честь, свободу, безопасность, имущество и иные блага.

Т. Гоббс был защитником абсолютной монархии в Англии, но, тем не менее, он разработал ряд прогрессивных положений о господстве права в общественной жизни, которые впоследствии были развиты революционными буржуазными мыслителями. К их числу относится обоснование формального равенства перед законом, незыблемость договоров. Свободу человека Гоббс рассматривал, как право делать все то, что не запрещено законом, и тем самым закончил теоретические основы наиболее эффективного принципа правового регулирования общественных отношений [1].

Политическая философия Т. Гоббса достаточно противоречива. В ней переплелись и этикетические, и либеральные мотивы. Но так или иначе, Гоббс смог показать потребность гражданского общества в установлении порядка, превратив государство в его инструмент. «Левиафан» Гоббса призван обеспечить нормальную жизнь гражданского общества. Ошибка же его — в том, что он, поняв природу права и правовой свободы, считал, что право можно поддерживать неправовыми средствами.

В трактовке Дж. Локка идея господства права воплощается в государстве, где верховенствует закон, соответствующий естественному праву и признающий неотчуждаемые естественные права и свободы индивида, и осуществлено разделение властей. Такое государство с господством права он противопоставляет деспотизму. Он отмечал, что свобода людей, находящихся под властью правительства заключается в том, чтобы иметь постоянное правило для жизни, общее для каждого в этом обществе и установленное законодательной властью, созданной в нем; это - свобода следовать собственному желанию во всех случаях, когда этого не защищает закон, и не быть зависимым от постоянной, неопределенной, неизвестной, самовластной воли другого человека. Обоснованный здесь Дж. Локком правовой принцип, как и у Т. Гоббса, индивидуальной свободы лишь словесно несколько расходится с последующей, ставшей актуальной и для нас, формулой: «разрешено все, что не запрещено законом».

Ряд положений, существенных идеи правового государства, был обоснован английским мыслителем Дж. Локком (1632—1704). По мнению Локка, изначально существовало естественное состояние, однако это не была идея Гоббса «война всех против всех». В этом состоянии царила взаимная доброжелательность, так как каждому хватало плодов земли и воды и каждый мог множить свою собственность. Идея естественного закона и естественного

состояния была использована Локком прежде всего для обоснования так называемых естественных прав, якобы присущих человеку как таковому в силу его бытия. Учение об естественных правах человека является важнейшим моментом естественно-правовой доктрины Локка.

Из презумпции естественных прав Локк исходит также в своем учении о происхождении и устройстве государства. Вся государственно-правовая система, сконструированная Локком, направлена на то, чтобы лучше обеспечить охрану этих естественных прав. В своих политических трактатах Локк прежде всего подчеркивает и обосновывает такие естественные права человека, как свобода личности, равенство, право собственности, в первоочередной защите которых была заинтересована тогда буржуазия.

Уже в теории происхождения государства у Локка выкристаллизовывается идея правового государства, в котором отношения общества и государственной власти регулируются отношениями права [2].

Новые представления о разделении властей получили систематическую разработку в творчестве Ш.Л. Монтескье. Различая в каждом государстве три рода власти - законодательную, исполнительную, судебную, он отмечает, что для предотвращения злоупотреблений властью необходим такой порядок вещей, при котором различные власти могли бы взаимно сдерживать друг друга. Разделение и взаимное сдерживание властей являются, согласно Монтескье, главным условием для обеспечения политической свободы в ее отношениях к государственному устройству [3]

Дж. Локк писал о правительстве, Ш.Л. Монтескье о законах. Знаменитое его сочинение «О духе законов» (*De l'esprit des Loix*), появившееся в 1742 году, имело целью исследовать законы, управляющие человеческими обществами, и в особенности те, которыми охраняется свобода. Монтескье проводил различие между обществом и государством, между правом публичным, определяющим отношения между правителем и управляемыми, и правом гражданским, им определяются отношения граждан между собой, но волновало больше всего гарантии свободы, то есть права делать все, что дозволено законом.

Ш.Л. Монтескье выделяет естественную и политическую свободу. В дообщественном состоянии существовала естественная свобода. Далее утрачиваются естественные свобода и равенство, поскольку начинаются внутренние раздоры, битва за власть, войны, за тем, кто будет пользоваться общественными благами и т. д. В результате люди оказываются вынужденными принять законы, которые регулировали бы их взаимоотношения, и учредить государство. Законы восстанавливают в государстве свободу и равенство, которые приобретают политический

характер и находятся в тесной связи с правом. Следовательно, по Монтескье, свобода достижима лишь в государстве, где все отношения опосредованы правом. Таким государством, полагает он, может быть только государство умеренного правления: демократия, аристократия и монархия, которые характеризуются господством законов. Политической свободы нет там, где законов, в деспотии царствуют произвол и рабство. По мнению Монтескье «верховенство права может быть обеспечено лишь разделением властей таким образом, чтобы они могли бы взаимно сдерживать друг друга». О свободе можно говорить только там, где существует разделение властей [4].

Идеи Дж. Локка и Ш.Л. Монтескье оказали заметное влияние не только на последующие теоретические представления о правовом государстве, (но и на раннебуржуазное конституционное законодательство и государственную практику. Это влияние отчетливо проявилось, например, в Конституции США 1787 года. (сноска на конституцию)

Она практически воплощает идею правового государства на американском континенте. Автор «Декларации Независимости США» Т. Джефферсон подвергает критике монархическую форму правления с позиции теории общественного договора и естественных неотчуждаемых прав человека и отстаивает принцип народного суверенитета. Декларация Независимости провозглашает, что существуют неотчуждаемые права человека, для обеспечения которых создается государство, путем включения в Декларацию естественных прав человека, превратившихся в субъективные права отдельных индивидов по отношению к государству в целом.

В период XVIII-XX веков возникла система качественно новых взглядов, в основе которых стояла мысль о необходимости утверждения самоценности личности, признание достоинства и автономии всякого индивида, обеспечение условий для свободного развития человека, предоставления каждому возможности собственными силами добиваться своего счастья. Считалось, что судьба человека не должна определяться его происхождением, а должна зависеть от его личной доблести, активности, благородства в делах и помыслах.<sup>30</sup> Приобрел актуальность тезис о том, что одно из главных слагаемых достоинства индивида – гражданственность, бескорыстное служение обществу.

### **Список использованной литературы**

1. Нерсесянц В.С. История политических и правовых учений: Учебник для вузов / Под общ. ред. акад. РАН, д. ю. н., проф. В. С. Нерсесянца. – 4-е изд., перераб. и доп. – М.: Норма, 2004. – 944 с.

2. Лейста О.Э. История политических и правовых учений. Учебник для вузов / Под редакцией докт. юрид. наук, профессора О.Э. Лейста. М.: Издательство "Зерцало", 2006. – 568 с.
3. Плотников А. А. Гражданское общество и правовое государство: к истории формирования концепции: (Анализ политико-философской мысли Джона Локка): Автореферат диссертации на соискание ученой степени кандидата философских наук. 09.00.11 /Ин-т философии Рос. АН - М., 1993 – С. 18.
4. Чичерин Б.Н. Политические мыслители. От Древнего мира до эпохи Возрождения – М.: Издательство М.-ЛИБРОКОМ, 2010. – 277с.

**УДК 343.114**

**Буныгина К.К.,**  
**студент магистратуры**  
**3 курс, факультет «Подготовки специалистов для судебной**  
**системы (Юридический факультет)»**  
**Северо-Кавказский филиал ФБОУ ВО «РГУП»**  
**Россия, г. Краснодар**

## **МОТИВАЦИЯ И ОБОСНОВАННОСТЬ ПОДАЧИ АПЕЛЛЯЦИОННЫХ ОБРАЩЕНИЙ**

**Аннотация:** Данная статья исследует вопросы, связанные с мотивацией и обоснованностью подачи апелляционных обращений. Основываясь на знаниях и практике судебных процессов, авторы предлагают анализировать факторы, которые могут мотивировать стороны подавать апелляционные обращения в судебные инстанции. Кроме того, статья проводит обзор различных правовых прецедентов и решений судов, чтобы выяснить, насколько обоснованы эти обращения и как они влияют на эффективность судебного процесса.

**Ключевые слова:** мотивация, обоснованность, апелляционные обращения, судебный процесс, правовые прецеденты, эффективность.

**Annotation:** This article explores issues related to the motivation and validity of filing appeals. Based on the knowledge and practice of judicial processes, the authors propose to analyze the factors that may motivate the parties to file appeals to the courts. In addition, the article reviews various legal precedents and court decisions in order to find out how justified these appeals are and how they affect the effectiveness of the judicial process.

*Key words: motivation, validity, appeals, judicial process, legal precedents, effectiveness.*

Процедура пересмотра уголовного дела посредством апелляционного судопроизводства позволяет пересмотреть не только те доказательства, которые уже были исследованы, но и новые, которые ранее сторонами не предоставлялись.

При этом, следует в обязательном порядке учитывать необходимость наличия оснований для того, чтобы решение суда было обжаловано. В качестве таковых выступают [1]:

- несоответствие выводов суда, изложенных в приговоре, фактическим обстоятельствам уголовного дела (ст.389.16 УПК РФ);

- существенные нарушения уголовно-процессуального закона (ст. 389.17 УПК РФ);

- неверное применение уголовного закона (ст. 389.18 УПК РФ) (нарушение норм Общей части УК РФ, ошибки в квалификации);

- несправедливый приговор – как слишком мягкий, так и слишком строгий.

Мотивом для апелляционного обжалования служат два основания, правовое - это предмет соблюдения уголовно-процессуального закона и правильность использования уголовного права, и фактическое - существо дела. Именно пересмотр фактической стороны отражает прерогативу апелляционного производства и эффективное средство для устранения судебных ошибок.

Таким образом, можно вести речь о существовании большой свободы обжалования, что, в свою очередь, весьма позитивно, поскольку таким образом каждый человек, привлекаемый к уголовной ответственности, обладает правом на то, что его дело может рассмотреть минимально две инстанции. Однако, находит отражение и обратная сторона – так как каждое затронутое лицо решением может обжаловать решение суда, и промежуточное, и итоговое, нарушающие его права и интересы. Отсюда, возникает позиция о том, что обжалуется неограниченная база решений, а также появляются неограниченное количество субъектов [2].

Но в то же время, положительных аспектов находит своим проявлением значительно больше, чем отрицательных, поскольку в данном случае возможно соблюдение необходимого баланса публичных и частных интересов: у граждан имеется право беспрепятственной реализации предоставленного им Конституцией РФ права на обжалование действий и решений государственных органов и должностных лиц в судебном порядке, а



государство таким образом может обеспечить исполнение только тех приговоров суда, которые являются законными, обоснованными и справедливыми.

Принцип свободы при обжаловании судебных решений в полной мере проявляется в апелляционном судопроизводстве и отражается преимущественно в обжаловании итоговых и промежуточных судебных решений, в апелляционном обращении конкретно указывается то, что желает обжаловать лицо. Кроме того, лицо вправе дополнить, изменить или отозвать поданную жалобу (представление), и, наконец, подача апелляционного обращения является безусловным поводом для апелляционного производства.

Апелляционные обращения являются важной частью правовой системы и процесса. Они предоставляют возможность стороне, которая не удовлетворена решением суда первой инстанции, обратиться в вышестоящий суд с просьбой пересмотреть дело. Мотивация и обоснованность подачи апелляционных обращений играют важную роль в успешности данной процедуры [3].

Одной из основных причин подачи апелляционных обращений является недовольство стороны решением суда первой инстанции. Если сторона считает, что ее права были нарушены, что были допущены ошибки, или что решение суда основано на неправильной интерпретации фактов или закона, она имеет право обратиться в апелляционный суд с просьбой пересмотреть дело. Это позволяет стороне получить новое справедливое решение и защитить свои интересы.

Мотивация для подачи апелляционных обращений может быть разнообразной. Например, сторона может считать, что суд первой инстанции неправильно применил закон или искаженно представил факты. Это может быть связано с неправильным доказыванием, неполным представлением доказательств или неверным толкованием закона. В таких случаях сторона подает апелляцию с целью поправить ошибки и получить новое справедливое решение.

Кроме того, мотивация для подачи апелляции может быть связана с желанием изменить юридическую практику или спорные вопросы интерпретации закона. Если сторона считает, что решение суда первой инстанции противоречит действующей правовой практике или нуждается в пересмотре, она может подать апелляцию чтобы привлечь внимание вышестоящего суда к этому вопросу. Такие обращения могут иметь важное значение для развития правовой системы и обеспечения справедливости в будущих делах [4].

Обоснованность подачи апелляционных обращений является неотъемлемой частью процесса. Судьи апелляционного суда тщательно анализируют обращения и оценивают основания для пересмотра дела. Сторона, подающая апелляцию, должна представить аргументы и доказательства, подтверждающие свои претензии к решению суда первой инстанции. Здесь важно провести тщательный анализ материалов дела, выявить проблемные моменты и подготовить соответствующие аргументы.

Иногда апелляционное обращение может быть подано исключительно для сохранения прав стороны. Например, если сторона считает, что ее права были серьезно нарушены, она может подать апелляцию, даже если есть небольшая вероятность ее успешности. Это позволяет сохранить право на пересмотр дела вышестоящим судом и защитить свои интересы в случае обнаружения новых доказательств или изменения обстоятельств.

В заключение, мотивация и обоснованность подачи апелляционных обращений играют важную роль в правовом процессе и обеспечении справедливости. Подача апелляции может быть мощным инструментом для защиты прав и интересов сторон, а также для развития правовой системы в целом. Важно тщательно анализировать дело, представлять соответствующие аргументы и доказательства, чтобы обеспечить успешность апелляции и получить новое справедливое решение.

#### **Использованные источники:**

1. Матейчук В.И. Порядок принесения и прохождение апелляционной жалобы в уголовном судопроизводстве // Вестник ЧелГУ. 2015. №25 (380). [Электронный ресурс]. URL: <https://cyberleninka.ru/article/n/poryadok-prineseniya-i-prohozhdenie-apellyatsionnoy-zhaloby-v-ugolovnom-sudoproizvodstve> (дата обращения: 15.08.2023).

2. Головкин, Л.В. Уголовный процесс западных государств / Л.В. Головкин, К.Ф. Гуценко, Б.А. Филимонов. - М., 2021. - 400 с.

3. Ковтун Н.Н. Апелляционное производство в уголовном судопроизводстве России: коллизии норм, доктрины и практики // Апелляция: реалии тенденции и перспективы: материалы Всерос. межведомств. науч.-практ. конф. к 75-летию Нижегород. обл. суда, г. Н. Новгород, 24-25 окт. 2013 г. - Н. Новгород, 2019, - С. 77-83.

4. Безмельницына Э.О. Прокурор в судах второй, кассационной и надзорной инстанции: дис. ... канд. юрид. наук / Э.О. Безмельницына. - Волгоград, 2019, - 167 с.

*Бунина Аксана Федоровна*  
*Кандидат юридических наук, доцент*  
*Доцент кафедры «Уголовного права, процесса и криминалистики»*  
*Пятигорский институт (филиал) СКФУ*  
*Россия, г. Пятигорск*  
*Васин Валентин Борисович*  
*Магистр, 3 курс, факультет «Юриспруденции»*  
*Пятигорский институт (филиал) СКФУ*  
*Россия, г. Пятигорск*

## НАРКОПРЕСТУПНОСТЬ НЕСОВЕРШЕННОЛЕТНИХ В РОССИЙСКОЙ ФЕДЕРАЦИИ

*Аннотация:* В статье рассматривается современная криминогенная ситуация в наркосфере. Рассмотрена статистика наркомании в государстве. Приводятся диаграммы преступлений. Также рассмотрено понятие «Незаконный оборот наркотиков» и влияние наркотиков на сферы жизни людей.

*Ключевые слова:* оборот наркотиков, наркопреступление, незаконный оборот, наркоситуация, наркопотребители, наркопроцессы.

*Summary:* The article examines the current criminogenic situation in the drug sphere. The statistics of drug addiction in the state are considered. Diagrams of crimes are given. The concept of «Illegal drug trafficking» and the influence of drugs on people's spheres of life are also considered.

*Keywords:* drug trafficking, drug crimes, illegal traffic, drug situation, drug users, drug processions.

Наркотики (в переводе с греческого *narkōtikos* — приводящий в оцепенение) — природные и синтетические вещества, вызывающие наркоманию. «Наркотики» – слово, употребляемое в повседневной жизни, по-научному же это называется «психоактивным веществом». Психоактивное вещество – это любое вещество, которое изменяет у принимавшего его человека восприятие, настроение, способность к познанию, поведение и двигательные функции<sup>169</sup>.

---

<sup>169</sup> Сысоева, Я.А. О состоянии и мерах предупреждения наркомании / Я.А. Сысоева, Л.М. Демьянова // Международный студенческий научный вестник. 2015.- № 2.- С. 84-85.

В соответствии со ст. 87 УК РФ несовершеннолетними признаются лица, которым ко времени совершения преступления исполнилось четырнадцать, но не исполнилось восемнадцати лет<sup>170</sup>.

В современном обществе намечается ужасающая тенденция вовлечения несовершеннолетних в наркотическую сферу. Согласно показаниям специалистов, средний возраст приобщения к психотропным веществам сейчас 11-13 лет. Каждый четвертый подросток пробовал какое-либо наркотическое вещество. От случая к случаю 17% парней и 10% девушек употребляют психотропные вещества, считается, что сейчас происходит омоложение контингента наркозависимых.

Дети и подростки решаются на преступления как в связи с неблагополучной обстановкой в семье, так и в случае неблагополучной среды вокруг ребенка. Под неблагополучной обстановкой может пониматься всякое: родители с алкогольной или другими зависимостями; физическое или психологическое насилие в семье; отсутствие доверительных отношений.



Рисунок 1 Причины совершения преступлений несовершеннолетними

<sup>170</sup> Уголовный кодекс Российской Федерации. Раздел У Уголовная ответственность несовершеннолетних. Глава 14 Особенности уголовной ответственности и наказания несовершеннолетних (ст.87-96). – Текст: электронный // КонсультантПлюс: [сайт]. – URL: [https://www.consultant.ru/document/cons\\_doc\\_LAW\\_10699/](https://www.consultant.ru/document/cons_doc_LAW_10699/)

Согласно официальным данным за прошедшие пять лет в 2,5 раза возросло число происшествий, связанных со смертью несовершеннолетних из-за употребления наркотиков. «Особую обеспокоенность вызывает рост количества отравлений, в том числе с летальным исходом, от употребления наркотиков особенно в подростковой среде. Так, начиная с 2017 года, число таких смертей среди несовершеннолетних возросло в 2,5 раза»<sup>171</sup>, - заявил Горбунов на заседании совета при Правительстве Российской Федерации по вопросам попечительства в социальной сфере.

В современном обществе несовершеннолетние являются, не только пассивными потребителями веществ, но и очень часто выступают, как активные участники всего криминального наркотического процесса наравне со взрослыми, а иногда и самостоятельно организуя преступный бизнес. Это самая доходная сфера преступного бизнеса, в которой не работают в одиночку. Нередко группу, занимающуюся изготовлением, хранением и сбытом наркотиков, отождествляют с наркоманами, то есть с лицами, употребляющими наркотики, что далеко не одно и то же. Данная группа, избравшая распространение наркотиков как средство обогащения, как правило, наркотики не употребляет. Она лишь изготавливает, хранит, сбывает наркотики, вовлекает других людей в наркоманию, организует притоны. Чаще всего несовершеннолетние используются в качестве сборщиков сырья, его перевозчиков, вербовщиков клиентов и сбытчиков наркотических веществ. Наркомафия для изготовления синтетических наркотиков использует студентов химических факультетов, учащихся средних школ, отличающихся глубокими знаниями в химии. Члены организованных преступных групп используют несовершеннолетних, не достигших 16 лет, для совершения преступлений, связанных с незаконным оборотом наркотических средств, психотропных веществ или их аналогов, с целью избежать ответственности<sup>172</sup>.

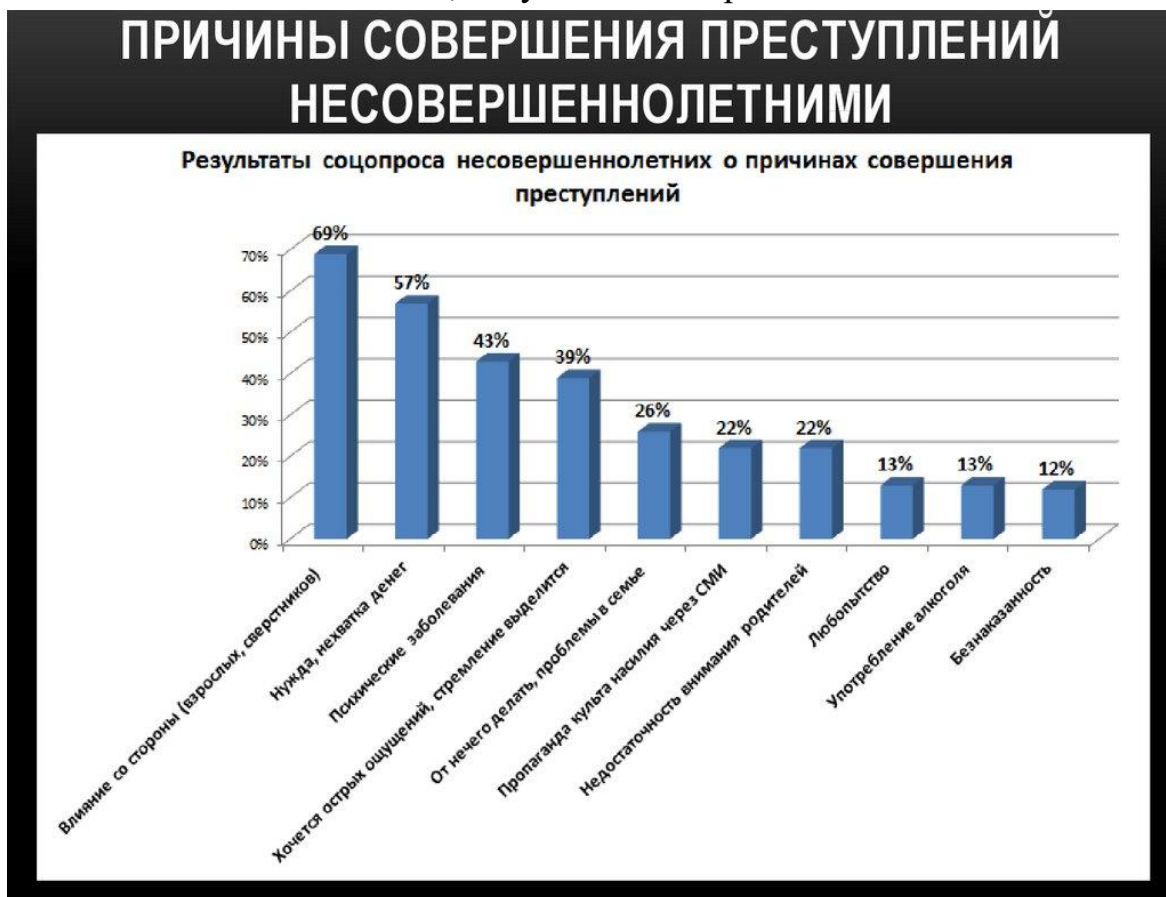
Наиболее распространенными способами вовлечения несовершеннолетних в потребление наркотиков являются предложение, восхваление ощущений от приема наркотиков и уговоры. Как правило, многие подростки, участвующие в незаконном обороте наркотиков до конца, не осознают всей полноты ответственности, которая последует за этим. Более того, на начальном этапе многие закладчики воспринимают происходящее как некий увлекательный квест. Но, к сожалению, на втором этапе приключения

---

<sup>171</sup> Из доклада начальника Главного управления по контролю за оборотом наркотиков МВД, зампреда комитета Государственного антинаркотического комитета Ивана Горбунова. <https://tass.ru/obschestvo/16548601>

<sup>172</sup> Киреев А.С. Незаконный оборот наркотических средств, психотропных веществ или их аналогов: криминологический анализ и социальные последствия: дис. ... канд. юрид. наук. — Москва, 2013. — 192 с.

заканчиваются, и ребёнку уже дается настоящий наркотик, за распространение которого следует реальная ответственность – срок<sup>173</sup>.

Примеры: В Нижнекамске сотрудники по борьбе с незаконным оборотом наркотиков задержали 16-летнего парня с запрещенными веществами. С ним был 15-летний друг. Отмечается, что он ничего противозаконного не делал, ходил с товарищем за компанию. Как уточнили KazanFirst в пресс-службе управления МВД России по Нижнекамскому району, подросток нашел «работу» в интернете. Материалы дела направят в следственный комитет для принятия процессуального решения<sup>174</sup>.

Алтайские подростки на Сахалине пытались сбыть наркотики на 6 млн рублей. Во время обыска у подозреваемых изъяли 549,2 грамма наркотиков. Учитывая, что в интернет-магазине 0,3 грамма «синтетики» продавали по 3,2 тысячи рублей, незаконный доход мог составить почти 6 млн рублей<sup>175</sup>.

В Ставропольском крае двое несовершеннолетних стали фигурантами уголовного дела за сбыт наркотиков, сообщили в УСКР по региону. Реализацией наркотиков 17-летние подростки занимались в Железноводске и Пятигорске. Они планировали сбыть 46 свертков с запрещенными веществами, но сделать им этого не удалось<sup>176</sup>.

Как мы видим статистика вовлечения молодёжи в наркобизнес удручающая. Многие подростки не до конца понимают всей полноты ответственности, которая последует за участие в обороте наркотиков. На первом этапе многие закладчики воспринимают происходящее, как увлекательную игру. Так как в большинстве случаев организатор дает в первый раз пустышку, проверить, как работает закладчик. Однако на втором этапе «приключений» дается полноценный товар, за который может последовать уголовная ответственность.

Подростки – наиболее уязвимая категория нашего общества. Их духовная жизнь деформируется вследствие проникновения в их среду стандартов поведения, несовместимых с традиционными ценностями общества. Отсутствие духовного воспитания подростков приводит к тому, что значительно возрастает преступность среди этой категории граждан. Задачей

---

<sup>173</sup> Новикова К. Е. Механизмы вовлечения несовершеннолетних лиц в незаконный оборот наркотиков // Глобальные тренды культурного и социально-экономического развития: сборник научных трудов по материалам Международной научно-практической конференции 28 октября 2021г.: Белгород: ООО Агентство перспективных научных исследований (АПНИ), 2021. С. 33-36. URL: <https://apni.ru/article/3073-mekhanizmi-vovlecheniya-nesovershennoletnikh>

<sup>174</sup> Оперативники задержали в Нижнекамске подростка-закладчика [Электронный ресурс] - <https://kazanfirst.ru/news/626653>

<sup>175</sup> Алтайские подростки на Сахалине пытались сбыть наркотики на 6 млн рублей. [Электронный ресурс] <https://tolknews.ru/proisshestvia/144735-na-sahaline-altayskih-podrostkov-poymali-na-sbite-narkotikov>

<sup>176</sup> Двух подростков-наркоторговцев поймали на Ставрополье [Электронный ресурс] - <https://dzen.ru/a/ZBQrSKrZFBokMq43>

нашего государства является формирование здорового будущего поколения, его воспитание, развитие духовно-нравственного, культурного и идеологического потенциала. Одним из условий успешного решения этой задачи должно являться усовершенствование системы мер по профилактике детской наркопреступности и профилактических мер по употреблению наркотиков в целом.

#### **Использованные источники:**

1. Федеральный закон от 8 января 1998 г. № 3-ФЗ (в ред. от 29.12.2022 г.). «О наркотических средствах и психотропных веществах».
2. Уголовный кодекс Российской Федерации. Раздел У Уголовная ответственность несовершеннолетних. Глава 14 Особенности уголовной ответственности и наказания несовершеннолетних (ст.87-96). – Текст: электронный // КонсультантПлюс: [сайт]. – URL: [https://www.consultant.ru/document/cons\\_doc\\_LAW\\_10699/](https://www.consultant.ru/document/cons_doc_LAW_10699/)
3. Киреев А.С. Незаконный оборот наркотических средств, психотропных веществ или их аналогов: криминологический анализ и социальные последствия: дис. ... канд. юрид. наук. — Москва, 2013. — 192 с.
4. Новикова К.Е. Механизмы вовлечения несовершеннолетних лиц в незаконный оборот наркотиков // Глобальные тренды культурного и социально-экономического развития: сборник научных трудов по материалам Международной научно-практической конференции 28 октября 2021г.: Белгород: ООО Агентство перспективных научных исследований (АПНИ), 2021. С. 33-36. URL: <https://apni.ru/article/3073-mekhanizmi-vovlecheniya-nesovershennoletnikh>
5. «Оперативники задержали в Нижнекамске подростка-закладчика» [Электронный ресурс] - <https://kazanfirst.ru/news/626653>
6. Алтайские подростки на Сахалине пытались сбыть наркотики на 6 млн рублей. [Электронный ресурс] <https://tolknews.ru/proissestvia/144735-na-sahaline-altayskih-podrostkov-poymali-na-sbite-narkotikov>
7. Двух подростков-наркоторговцев поймали на Ставрополье [Электронный ресурс] -<https://dzen.ru/a/ZBQrSKrZFBokMq43>

*Варфоломеева Елена Викторовна  
студент магистратуры  
3 курс, юридический институт  
Белгородский государственный национальный  
исследовательский университет  
Россия, г. Белгород*

## **НЕКОТОРЫЕ АСПЕКТЫ ПРАВОВОГО РЕГУЛИРОВАНИЯ ЗАЩИТЫ ИНФОРМАЦИОННЫХ СИСТЕМ В РОССИЙСКОЙ ФЕДЕРАЦИИ**

***Аннотация:** в статье рассматриваются наиболее часто возникающие вопросы правового регулирования защиты информационных систем в Российской Федерации, в том числе о применении понятий «информационная система» и «автоматизированная система», а также правильной классификации информационной системы как «государственная информационная система». Предлагается внесение изменений в Федеральный закон «Об информации, информационных технологиях и о защите информации» от 27.07.2006 №149-ФЗ.*

***Ключевые слова:** информация, защита информации, автоматизированная система, информационная система, государственная информационная система, оператор информационной системы.*

***Abstract:** The article discusses the most frequently arising issues of legal regulation of information systems protection in the Russian Federation, including the application of the concepts of “information system” and “automated system”, as well as the correct classification of an information system as a “state information system.” It is proposed to introduce amendments to the Federal Law “On Information, Information Technologies and Information Protection” dated 27.07.2006 No. 149-FZ.*

***Key words:** information, information protection, automated system, information system, state information system, operator of information system.*

Федеральный закон «Об информации, информационных технологиях и о защите информации» от 27.07.2006 №149-ФЗ (далее – Закон №149-ФЗ) установил понятие «информационная система» как «совокупность содержащейся в базах данных информации и обеспечивающих ее обработку информационных технологий и технических средств» [1]. При этом под «информацией» подразумеваются «сведения (сообщения, данные) независимо



от формы их представления» [1], а «информационные технологии – процессы, методы поиска, сбора, хранения, обработки, предоставления, распространения информации и способы осуществления таких процессов и методов» [1].

В нормативных документах государственных регуляторов ФСТЭК России и ФСБ России, которые принимаются в соответствии с Законом №149-ФЗ, также используется понятие «информационная система», однако в документах, принятых до введения этого закона, используется понятие «автоматизированная система». Так, в методических документах и национальных стандартах в области защиты информации используется понятие «автоматизированная система», определенное национальным стандартом ГОСТ 34.003-90 «Информационная технология. Комплекс стандартов на автоматизированные системы. Автоматизированные системы. Термины и определения».

В связи с этим возникает вопрос по применению понятий «информационная система» и «автоматизированная система». Разъяснения по нему даны в информационном сообщении ФСТЭК России от 15.07.2013 №240/22/2637 (далее – Информационное сообщение). В п.6 Информационного сообщения, сказано «...Учитывая, что Требования, утвержденные приказом ФСТЭК России от 01.02.2013 №17, и Состав и содержание мер, утвержденные приказом ФСТЭК России от 18.02.2013 №21, разрабатывались во исполнение федеральных законов от 27.07.2006 №149-ФЗ «Об информации, информационных технологиях и о защите информации» и от 27.07.2006 №152-ФЗ «О персональных данных» соответственно, в которых используется понятие «информационная система», в нормативных правовых актах ФСТЭК России также использовано указанное понятие. Исходя из родственных определений понятия «информационная система», установленного Федеральным законом от 27.07.2006 №149-ФЗ «Об информации, информационных технологиях и о защите информации», и понятия «автоматизированная система», установленного национальным стандартом ГОСТ 34.003-90, а также из содержания Требований, утвержденных приказом ФСТЭК России от 11.02.2013 №17, и Состав и содержания мер, утвержденных приказом ФСТЭК России от 18.02.2013 №21, использование в нормативных правовых актах ФСТЭК России понятия «информационная система» не влияет на конечную цель защиты информации» [5].

Отметим, что ГОСТ 34.003-90 заменен на ГОСТ Р 59853-2021 «Информационные технологии. Комплекс стандартов на автоматизированные системы. Автоматизированные системы. Термины и определения», который действует с 01.01.2022 года.

В соответствии с Законом №149-ФЗ информационные системы

включают в себя государственные, муниципальные и иные информационные системы.

Правильная классификация системы имеет непосредственное практическое значение: если информационная система не является государственной, то ряд обязательных (порой серьезных) требований к защите данных, которые в ней обрабатываются, переходят в разряд рекомендаций.

Что же такое государственная информационная система?

Понятие «государственная информационная система» (далее – ГИС), цели и порядок ее создания, а также порядок эксплуатации установлены статьями 13 и 14 Закона №149-ФЗ.

Итак, согласно статьи 13 Закона №149-ФЗ «государственные информационные системы – федеральные информационные системы и региональные информационные системы, созданные на основании соответственно федеральных законов, законов субъектов Российской Федерации, на основании правовых актов государственных органов» [1].

Какие выводы можно сделать из содержания этого понятия?

Государственные системы бывают федеральные и региональные.

Федеральные государственные системы создаются на основании федеральных законов или же акта федерального государственного органа.

Региональные государственные системы создаются на основании законов субъектов или же акта регионального государственного органа.

В статье 14 Закона №149-ФЗ дается подробное описание государственных информационных систем:

- ГИС создается для реализации полномочий государственного органа, обмена информацией между государственными органами, также цель создания может быть определена федеральным законом;

- информационное наполнение – документированная информация, которая предоставляется физическими лицами, организациями, государственными органами, органами местного самоуправления.

К операторам государственных информационных систем, в которых ведется обработка информации ограниченного доступа (не содержащей сведений, составляющих государственную тайну), предъявляются требования, изложенные в Приказе ФСТЭК России от 11.02.2013 №17 «Об утверждении требований о защите информации, не составляющей государственную тайну, содержащейся в государственных информационных системах» (далее – Приказ ФСТЭК №17).

Напомним, что согласно статьи 2 Закона №149-ФЗ «оператор информационной системы – гражданин или юридическое лицо, осуществляющие деятельность по эксплуатации информационной системы, в

том числе по обработке информации, содержащейся в ее базах данных» [1].

Если организация подключена к государственной информационной системе, то приказ ФСТЭК №17 обязывает аттестовать систему, а для защиты информации должны применяться только сертифицированные средства защиты информации (имеющие действующие сертификаты государственных регуляторов ФСТЭК России или ФСБ России).

Нередки случаи, когда оператор информационной системы ошибочно относит ее к ГИС, в то время как она таковой не является. В итоге к системе применяются избыточные меры по защите, что влечет за собой, соответственно, и большие финансовые затраты организации.

Казалось бы, по определению: есть нормативный акт о создании – это государственная информационная система, нет – не является ГИС. Однако, на практике не всегда понятно, является ли система, к которой необходимо подключиться, государственной, и, следовательно, какие меры по построению защиты информации необходимо предпринять.

Добавляет неопределенности в этом вопросе и позиция государственных регуляторов, которые, осуществляя проверочные мероприятия, зачастую руководствуются косвенными признаками, характеризующими ГИС (так, по негласному мнению ФСТЭК России к «государственным» относятся все информационные системы, которые создаются, модернизируются и эксплуатируются на бюджетные деньги, что вообще не является обязательным). При несоблюдении требований о защите информации к нарушителям применяются санкции – от штрафа до более строгих мер.

Исходя из вышеизложенного представляется целесообразным внесение изменений в Закон №149-ФЗ, предусматривающих раскрытие содержания понятия «государственная информационная система» в статье 2 «Основные понятия, используемые в настоящем Федеральном законе».

Подобное изменение, на наш взгляд, позволит сделать определение ГИС «конкретным», устранить разнообразную (порой, недопустимую) трактовку данного понятия и разночтение между государственными регуляторами и операторами информационных систем.

#### **Использованные источники:**

1. Российская Федерация. Законы. Об информации, информационных технологиях и о защите информации: Федер. закон №149-ФЗ: принят Государственной Думой 8 июля 2006г.: одобрен Советом Федерации 14 июля 2006г. : послед. ред. // КонсультантПлюс: сайт. URL: [https://www.consultant.ru/document/cons\\_doc\\_LAW\\_61798/](https://www.consultant.ru/document/cons_doc_LAW_61798/) (дата обращения: 03.11.2023). Режим доступа: для зарегистрир. пользователей.

2. Российская Федерация. Законы. О персональных данных: Федер. закон №152-ФЗ : принят Государственной Думой 8 июля 2006г.: одобрен Советом Федерации 14 июля 2006г.: послед. ред. // КонсультантПлюс: сайт. URL: [https://www.consultant.ru/document/cons\\_doc\\_LAW\\_61801/](https://www.consultant.ru/document/cons_doc_LAW_61801/) (дата обращения: 10.11.2023). Режим доступа: для зарегистрир. пользователей.

3. Российская Федерация. Федеральная служба по техническому и экспортному контролю. Об утверждении Состава и содержания организационных и технических мер по обеспечению безопасности персональных данных при их обработке в информационных системах персональных данных: приказ ФСТЭК России от 18 февраля 2013г. №21 // Федеральная служба по техническому и экспортному контролю: офиц. сайт. URL: <https://fstec.ru/dokumenty/vse-dokumenty/prikazy/prikaz-fstek-rossii-ot-18-fevralya-2013-g-n-21?ysclid=lp5j7wiupb152801908> (дата обращения:

4. Российская Федерация. Федеральная служба по техническому и экспортному контролю. Об утверждении Требований о защите информации, не составляющей государственную тайну, содержащейся в государственных информационных системах: приказ ФСТЭК России от 11 февраля 2013г. №17 // Федеральная служба по техническому и экспортному контролю: офиц. сайт. URL: <https://fstec.ru/dokumenty/vse-dokumenty/prikazy/prikaz-fstek-rossii-ot-11-fevralya-2013-g-n-17?ysclid=lp5h9koowe135666550> (дата обращения:

5. По вопросам защиты информации и обеспечения безопасности персональных данных при их обработке в информационных системах в связи с изданием приказа ФСТЭК России от 11 февраля 2013г. №17 «Об утверждении Требований о защите информации, не составляющей государственную тайну, содержащейся в государственных информационных системах» и приказа ФСТЭК России от 18 февраля 2013г. №21 «Об утверждении Состава и содержания организационных и технических мер по обеспечению безопасности персональных данных при их обработке в информационных системах персональных данных» : информационное сообщение Федеральной службы по техническому и экспортному контролю от 15 июля 2013г. №240/22/2637 // Федеральная служба по техническому и экспортному контролю: офиц. сайт. URL: <https://fstec.ru/dokumenty/vse-soobshchenie-fstek-rossii-ot-15-iyulya-2013-g-n-240-22-2637> (дата обращения:

6. ГОСТ Р 59853-2021. Информационные технологии. Комплекс стандартов на автоматизированные системы. Автоматизированные системы.

Термины и определения: нац. стандарт Российской Федерации : утвержден и введен в действие приказом Федер. агентства по техн. регулированию и метрологии от 19 ноября 2021г. №1520-ст : введен впервые : дата введения 2022-01-01. // Кодекс: электрон. фонд правовой и норматив.-техн. информ. URL: <https://docs.cntd.ru/document/1200181819> (дата обращения: 03.11.2023).

7. ГОСТ 34.003-90. Информационная технология. Комплекс стандартов на автоматизированные системы. Автоматизированные системы. Термины и определения: межгосударственный стандарт: утвержден и введен в действие постановлением Государственного комитета СССР по управлению качеством продукции и стандартам от 27 декабря 1990г. №3399: взамен ГОСТ 24.003-84, ГОСТ 22487-77 : дата введения 1992-01-01 : отменен с 01.01.2022 ; заменен на ГОСТ Р 59853-2021. // Кодекс: электрон. фонд правовой и норматив.-техн. информ. URL: <https://docs.cntd.ru/document/1200006979> (дата обращения:

**УДК 4414**

**Гиниятова Энже Радиковна**

**Студентка**

**2 курс, Институт права, магистратура «Юриспруденция»**

**Уфимский Университет Науки и Технологий**

**Россия, г. Уфа**

**Научный руководитель: Хайбуллин Айнура Рауфович**

## **НЕКОТОРЫЕ ВОПРОСЫ СООТНОШЕНИЯ ГОСУДАРСТВЕННОГО УПРАВЛЕНИЯ И ИСПОЛНИТЕЛЬНОЙ ВЛАСТИ**

**Аннотация:** В статье изучается понятие терминов государственное управление и исполнительная власть. Проводится анализ различных источников. Приводятся различные мнения авторов касательно вопроса соотношения государственного управления и исполнительной власти.

**Ключевые слова:** государственное управление, исполнительная власть, соотношение, нормативный акт, история.

**Annotation:** The article studies the concept of the terms public administration and executive power. The analysis of various sources is carried out. Various opinions of the authors on the question of the relationship between public administration and executive power are given.

**Key words:** public administration, executive power, ratio, normative act, history.

Отметим что, принцип разделения властей в нашей стране на исполнительную, законодательную и судебную был провозглашен ещё в самом начале девяностых годов прошлого века в Декларации «О государственном суверенитете РСФСР», а вслед за принятием в 1993 году Основного закона государства понятие «исполнительная власть» стало широко употребляемым. Мало того, с этого времени понятие «государственное управление» фактически было негласным образом изъято из юридической практики. И это несмотря на то, что само по себе управление, по справедливому замечанию И.В. Понкина, является феноменом, неотъемлемо связанным с существованием человеческого общества, человеческой цивилизации» [1].

Необходимо указать, что на сегодняшний день вопросы процесса государственного управления регулируются различными нормативно-правовыми актами разного уровня. Однако существует тот факт, что часто они вступают в противоречие друг с другом. На данный момент, имеются такие, которые неоднозначно и неполно регулируют вопросы государственного управления, что порождает противоречивую практику их применения. Ликвидировать бессистемность нормативного регулирования государственного управления можно, разработав и приняв соответствующий федеральный закон, о чем в последнее время много говорится и в научной литературе, и в коридорах власти [2].

Исполнительная власть – это относительно самостоятельная ветвь (вид, разновидность) единой государственной власти Российской Федерации, которая тесно взаимодействует с законодательной и судебной ее властями. Исполнительная власть выражается в способности и возможности оказывать определяющее воздействие на деятельность, поведение, а также право и возможность подчинять своей воле других. Отметим, что отличительным признаком данной ветви власти является то, что она реализуется в отношении как к коллективным так и индивидуальным элементам государственно-организованного общества, то есть в общегосударственном масштабе и в качестве специфической государственной функции правоприменительного (правоисполнительного) характера. Это является наиболее важной характеристикой исполнительной власти, поскольку раскрывает ее особую государственно-правовую природу, позволяет разграничить исполнительство такого рода и исполнительство, присущее любой организованной ячейке социума в качестве средства управления собственными делами (самоорганизация) [3].

Также необходимо раскрыть понятие государственное управление. В широком понимании вышеуказанное понятие - это регулирующая

деятельность государства в целом (деятельность представительных органов власти, исполнительных органов государственной власти, прокуратуры, судов и т.д.). Государственное управление в широком смысле раскрывается, как деятельность государства по организующему воздействию со стороны специальных субъектов права на общественные отношения. Функции государственного управления (такие, как подбор, расстановка, аттестация кадров, учет и контроль, применение мер принуждения и поощрения, дисциплинарного воздействия, прогнозирование, планирование, финансирование и т.д.) в той или иной мере осуществляют многие органы государства: суд, прокуратура, представительные органы публичной власти. Государственное управление в узком же понимании - это административная деятельность, т.е. деятельность исполнительных органов государственной власти на уровне как Российской Федерации, так и ее субъектов [4].

Если обратиться к истории, то укажем, что одним из первых ученых – юристов, кто рассмотрел проблему соотношения исполнительной власти и государственного управления, был Лоренц фон Штейн. Он считал, что учение об исполнительной власти есть общая часть учения об управлении. По его мнению, исполнительная власть имела характер самостоятельно проявляющейся, снабженной собственным организмом и собственным правом воля государства, содержание которой заключается в управлении. Государственное управление он видел, как процесс, посредством которого исполнительная власть стремится приспособить внешний мир к поставленным законом целям государства [5].

Рассмотрим соотношение государственного управления и исполнительной власти. Можно сказать, что государственное управление практически осуществляется в рамках системы государственной власти, базирующейся на началах разделения властей. Исполнительная власть как проявление единой государственной власти, приобретает реальный характер в деятельности особых звеньев государственного аппарата, на сегодняшний день именуемых исполнительными органами, а по существу являющимися органами государственного управления. В подобном смысле государственное управление, понимаемое как исполнительно-распорядительная деятельность, не противопоставляется реализации исполнительной власти, понимаемой как деятельность субъектов этой ветви власти. И так, можно сделать вывод о том, что понятие «государственное управление» - более широкое по сравнению с исполнительной властью. Последняя в известном смысле производна от государственного управления. Она призвана определить объем и характер государственно-властных полномочий, реализуемых в процессе государственно-управленческой деятельности. С другой стороны,

государственное управление - это и есть тот вид деятельности, который направлен на практическую реализацию исполнительной власти. Исполнительная власть по существу составляет содержание деятельности по государственному управлению, выражая, прежде всего ее функциональную (исполнительную) направленность. Соответственно все субъекты исполнительной власти одновременно являются звеньями системы государственного управления. Однако обратное неверно: не все такого рода звенья могут быть субъектами исполнительной власти в ее конституционном смысле, т.к. иначе придется признать в качестве таковых, например, администрацию государственного предприятия, или учреждения, либо концерна и т.п., таких звеньев системы государственного управления, которые находятся за пределами действия принципа разделения властей [3].

Также существует такое мнение что, исполнительная власть и государственное управление — категории разноуровневые, разнопорядковые, т. е. попросту несравнимые. Для того, чтобы привести их к единому знаменателю, надо вспомнить, что государственное управление в узком смысле характеризуется властным характером, а исполнительная власть служит целям реализации управленческих задач. Поэтому говорить о тождестве указанных понятий было бы неверно [6].

#### **Использованные источники:**

1. Понкин, И.В. Общая теория публичного управления: Правовые основы, цели, принципы, инструменты, модели и концепты публичного управления: Лекционный курс / И.В. Понкин.— ИГСУ РАНХ и ГС при Президенте РФ.—М.: Буки-Веди, 2016. – 252 с.
2. Южаков В.Н., Александров О.В., Талапина Э.В. О системности правового регулирования государственного управления в Российской Федерации // Журнал российского права.—2015.—№7(223). - С. 114-121.
3. Библиофонд. Электронная библиотека студента [Электронный ресурс]. URL: <https://www.bibliofond.ru/view.aspx?id=725945>
4. Борисова, Е.К. Понятие государственного управления // International scientific review.—2020.— №1. - С.77-78
5. Одинцова, Ю.В. Государственное управление и исполнительная власть в России // Мир науки. Социология, филология, культурология. — 2017. — №3.(т.8). – С. 100-102.
6. Дмитриев Ю.А., Евтеева А.А., Петров С.М. Административное право / Ю.А. Дмитриев, А.А. Евтеева, С.М. Петров.— М.: Изд-во Эксмо, 2005.— 226 с.



*Соловьёв Михаил Андреевич,  
студент магистратуры  
Дальневосточный филиал ФГБОУ ВО  
«Всероссийская академия внешней торговли  
Министерства экономического развития Российской Федерации»,  
Россия, г. Петропавловск-Камчатский  
Научный руководитель: Кудрявцева Надежда Алексеевна,  
канд. юрид. наук,  
доцент кафедры «Юриспруденция»  
Дальневосточный филиал ФГБОУ ВО  
«Всероссийская академия внешней торговли  
Министерства экономического развития Российской Федерации»,  
Россия, г. Петропавловск-Камчатский*

## **НЕКОТОРЫЕ ОСОБЕННОСТИ ОТВЕТСТВЕННОСТИ ЗА НЕЗАКОННОЕ ПРЕДПРИНИМАТЕЛЬСТВО В РОССИЙСКОЙ ФЕДЕРАЦИИ**

***Аннотация:** Статья посвящена исследованию правовой регламентации ответственности за незаконную предпринимательскую деятельность в Российской Федерации. В статье рассматриваются основные виды ответственности, установленные законодательством, существующие тенденции привлечения субъектов за нарушения, со ссылками на судебную практику. Акцентируется внимание на особенностях квалификации и разграничении деяний между административным и уголовным видом ответственности.*

***Ключевые слова:** предпринимательская деятельность, незаконное предпринимательство, особенности квалификации, критерии разграничения.*

***Abstract:** The article is devoted to the study of the legal regulation of liability for illegal business activity in the Russian Federation. The article discusses the main types of liability established by law, the existing trends in the involvement of subjects for violations, with references to judicial practice. Attention is focused on the peculiarities of qualification and differentiation of acts between administrative and criminal liability.*

***Keywords:** entrepreneurial activity, illegal entrepreneurship, features of qualifications, criteria of differentiation.*

Для определения понятия незаконной предпринимательской деятельности обратимся, прежде всего, к понятию предпринимательской деятельности, закрепленной в российском законодательстве. Под предпринимательской деятельностью отечественный законодатель понимает в соответствии с абз. 3 п. 1 ст. 2 Гражданского кодекса РФ (далее – ГК РФ) самостоятельную, осуществляемую на свой риск деятельность, направленную на систематическое получение, прибыли от пользования имуществом, продажи товаров, выполнения работ или оказания услуг лицами, зарегистрированными в этом качестве в установленном законом порядке [1, ст. 2]. Одним из важнейших признаков предпринимательской деятельности в данном определении выступает государственная регистрация субъектов предпринимательской деятельности, носящая в отличие от иных существенных признаков (рисковый характер деятельности, систематическое получение прибыли и т.д.) формальный характер. Также ключевым признаком является вид предпринимательской деятельности, который не запрещен законодательством.

Таким образом, под незаконной предпринимательской деятельностью будет пониматься деятельность, осуществляемая в отсутствие или с нарушением правил государственной регистрации. Именно формальный признак, т.е. факт государственной регистрации, будет играть ключевую роль при определении статуса законности предпринимательской деятельности, что находит свое отражение в уголовном и административном праве. Следовательно, для того, чтобы заняться законной предпринимательской деятельностью, необходимо в установленном порядке зарегистрировать юридическое лицо или приобрести статус индивидуального предпринимателя, а также, в случае необходимости, получить лицензию на осуществление лицензируемых видов деятельности.

Необходимо указать на то, что регистрация является не правом, а обязанностью лица, занимающегося предпринимательской деятельностью. На это указывают и п. 1 ст. 23 ГК РФ, который гласит, что гражданин вправе заниматься предпринимательской деятельностью без образования юридического лица с момента государственной регистрации в качестве индивидуального предпринимателя, и п. 1 ст. 51 ГК РФ, указывающий на то, что юридическое лицо подлежит государственной регистрации в уполномоченном государственном органе в порядке, предусмотренном законом о государственной регистрации юридических лиц. В соответствии с п. 2 ст. 11 Федерального закона от 08.08.2001 № 129-ФЗ «О государственной регистрации юридических лиц и индивидуальных предпринимателей» моментом государственной регистрации является внесение регистрирующим

органом соответствующей записи в соответствующий государственный реестр [2, ст.11].

В случае ведения незаконной предпринимательской деятельности, т.е. ведения деятельности в отсутствие государственной регистрации или лицензии, за нее установлена как административная, так и уголовная ответственность.

Административная ответственность за незаконную предпринимательскую деятельность установлена в главе 14 КоАП, которая указывает на то, какие деяния в предпринимательской деятельности с точки зрения законодателя противоправны. Базовые составы содержатся в ст. 14.1 КоАП, к ним относятся [3, ст. 14.1]:

- 1) Предпринимательская деятельности без государственной регистрации в качестве юридического лица или индивидуального предпринимателя;
- 2) Предпринимательская деятельность без наличия специального разрешения или лицензии в том случае, если они обязательны;
- 3) Осуществление предпринимательской деятельности с нарушением, в т.ч. и грубым, требований и условий, предусмотренных специальным разрешением или лицензией.

При этом для недопустимости различных толкований понятий «нарушение» или «грубое нарушение», определение данных понятий устанавливается Правительством РФ в отношении каждого конкретного лицензируемого вида деятельности, дополнительные объяснения по вопросу трактовки данного понятия давались и Верховным Судом РФ. В частности, в п. 17 Постановления Пленума ВС РФ от 24.10.2006 «О некоторых вопросах, возникающих у судов при применении Особенной части Кодекса Российской Федерации об административных правонарушениях» определено, что осуществлением предпринимательской деятельности с нарушением условий, предусмотренных специальным разрешением или лицензией, является осуществление лицом определенного вида предпринимательской деятельности на основании специального разрешения (лицензии) без выполнения лицензионных требований и условий, установленных положениями о лицензировании конкретных видов деятельности, выполнение которых лицензиатом обязательно при ее осуществлении. Одним из конкретных примеров нарушения таких требований или условий, предусмотренных специальным разрешением или лицензией, является, в частности, несоблюдение требований законодательства при организации перевозок пассажиров.

Так, в Постановлении от 20.07.2016 № 303-АД16-6572 по делу № А73-11871/2015 Верховный Суд РФ рассмотрел заявление управления Федеральной службы по надзору в сфере транспорта о привлечении индивидуального предпринимателя к административной ответственности по ч. 4 ст. 14.1 КоАП РФ. Данным органом была проведена проверка по итогам ДТП, в котором погибли и пострадали пассажиры транспортного средства, принадлежащего предпринимателю, по результатам проверки выявлены грубые нарушения лицензионных требований и условий, в частности:

— несоблюдение установленного законодательством РФ режима труда и отдыха водителей;

— нарушение требований проведения норм технического обслуживания и ремонта автобусов, направляемых на междугородние маршруты;

— не прохождение водителями обязательных предварительных медицинских осмотров при приеме на работу.

Верховный Суд РФ указал на то, что суды нижестоящих инстанций верно установили нарушение требований ст. 20 ФЗ от 10.12.1995 № 196-ФЗ «О безопасности дорожного движения», повлекшее последствия, указанные в ч. 11 ст. 19 ФЗ от 04.05.2011 № 99-ФЗ «О лицензировании отдельных видов деятельности», следовательно, предприниматель подлежит административной ответственности по ч. 4 ст. 14.1 КоАП РФ.

В зависимости от тяжести совершенного проступка, субъектного состава, а также состава правонарушения варьируется и размер санкций: от административного штрафа в размере пятисот рублей до административного штрафа в размере двухсот тысяч рублей и административного приостановления деятельности на срок до девяноста суток. В соответствии с п. 14 Постановления Пленума ВС РФ от 24.10.2006 № 18 «О некоторых вопросах, возникающих у судов при применении Особенной части Кодекса Российской Федерации об административных правонарушениях» субъектами административного правонарушения, могут быть граждане, должностные и юридические лица, индивидуальные предприниматели. При этом, как гласит п. 13 данного Постановления, при привлечении лица к административной ответственности необходимо проверять, образуют ли действия того или иного лица состав административного правонарушения и содержатся ли в них признаки предпринимательской деятельности, указанные в п. 1 ст. 2 ГК РФ, т.е. эта деятельность должна носить постоянный характер, осуществляться на свой страх и риск, быть направлена на систематическое получение прибыли.

В целом ст. 14.1 КоАП устанавливает лишь общие нормы, позволяющие привлечь правонарушителя к административной ответственности. Глава 14

предусматривает также и специальные нормы привлечения к административной ответственности, которые имеют приоритет перед общими.

Уголовная ответственность за незаконную предпринимательскую деятельность установлена в ст. 171 УК РФ [4, ст.171], в которой указано, что уголовной ответственности подлежит осуществление предпринимательской деятельности без регистрации или без лицензии либо без аккредитации в национальной системе аккредитации или аккредитации в сфере технического осмотра транспортных средств в случаях, когда такие лицензия, аккредитация в национальной системе аккредитации или аккредитация в сфере технического осмотра транспортных средств обязательны, если это деяние причинило крупный ущерб гражданам, организациям или государству либо сопряжено с извлечением дохода в крупном размере.

Таким образом, уголовная ответственность вместо административной наступает в том случае, если совершенное деяние по своему характеру носит большую общественную опасность, чем формальный проступок со стороны субъекта предпринимательской деятельности: т.е. в том случае, если в нарушение установленных законом требований извлекается доход в крупном размере или причиняется ущерб гражданам, организациям или государству. В соответствии с примечанием к ст. 170.2 УК РФ крупным доходом и крупным ущербом признаются ущерб, доход или ущерб в сумме, превышающей два миллиона двести пятьдесят тысяч рублей.

Пункт 12 Постановления Пленума Верховного Суда РФ от 18.11.2004 № 23 «О судебной практике по делам о незаконном предпринимательстве» указывает на то, что под таким доходом надлежит понимать выручку за весь период осуществления незаконной предпринимательской деятельности без вычета произведенных лицом расходов, связанных с осуществлением незаконной предпринимательской деятельности.

Данное преступление квалифицируется по ч. 1 ст. 171 УК РФ и влечет за собой 3 возможных вида ответственности: штраф в размере до 300 тысяч рублей или в размере заработной платы или дохода, осужденного за период до двух лет; обязательные работы на срок до 480 часов; арест на срок до 6 месяцев.

Часть 2 ст. 171 УК РФ содержит квалифицирующие признаки данного состава преступления: совершение организованной группой и извлечение дохода в особо крупном размере. В соответствии с примечанием к ст. 170.2 УК РФ доходом в особо крупном размере является доход, превышающий девять миллионов рублей. При совершении преступления, предусмотренного ч. 2 ст. 171 УК РФ, законодатель устанавливает следующие виды ответственности: штраф в размере от 100 до 500 тысяч рублей или в размере заработной платы

или иного дохода осужденного за период от одного года до трех лет; принудительные работы на срок до пяти лет; лишение свободы на срок до пяти лет со штрафом в размере до восьмидесяти тысяч рублей или в размере заработной платы или иного дохода осужденного за период до шести месяцев либо без такового.

Верховный Суд РФ в п. 13 Постановления от 18.11.2004 № 23 «О судебной практике по делам о незаконном предпринимательстве» указал, что при исчислении размера дохода, полученного организованной группой лиц при осуществлении незаконной предпринимательской деятельности, судам следует исходить из общей суммы дохода, извлеченного всеми ее участниками.

В соответствии со ст. 19 УК РФ уголовной ответственности подлежит только вменяемое физическое лицо, достигшее необходимого в соответствии с УК РФ возраста. В случае со ст. 171 УК РФ это 16 лет согласно положениям, ст. 20 УК РФ. Таким образом, субъектом преступления исходя из положений ст.ст. 19 - 20 УК РФ в соответствии с диспозицией ст. 171 УК РФ могут быть:

- 1) Лицо, имеющее статус индивидуального предпринимателя;
- 2) Лицо, осуществляющее предпринимательскую деятельность без государственной регистрации в качестве индивидуального предпринимателя;
- 3) Лицо, на которое были возложены обязанности по руководству организацией, или лицо, фактически выполняющее обязанности или функции руководителя организации, - в случае осуществления незаконной предпринимательской деятельности юридическим лицом.

Подобная позиция в отношении субъектного состава преступления, в частности, руководителя или фактического руководителя организации отражена в п. 10 Постановления Пленума Верховного Суда РФ от 18.11.2004 № 23 «О судебной практике по делам о незаконном предпринимательстве».

Исходя из смысла ст. 171 УК РФ незаконная предпринимательская деятельность может быть выражена в четырех формах:

- 1) Предпринимательская деятельность, ведущаяся без государственной регистрации;
- 2) Предпринимательская деятельность, ведущаяся с нарушением правил государственной регистрации;
- 3) Предпринимательская деятельность, ведущаяся в отсутствие специального разрешения (лицензии, аккредитации);
- 4) Предпринимательская деятельность, ведущаяся с нарушением условий лицензирования или аккредитации. Рассмотрим эти формы подробнее.

В отношении лица или группы лиц, впервые совершивших преступление, предусмотренное ч. 2 ст. 171 УК РФ, освобождение от уголовной ответственности на основании ч. 2 ст. 76.1 УК РФ не предусмотрено.

В заключении необходимо сказать, что в настоящее время наметились некоторые смягчения в отношении лиц, занимающихся той или иной деятельностью, оказываемой на индивидуальной основе, по найму и направленной на получение дохода, но не зарегистрированных в качестве индивидуальных предпринимателей.

В целом же представляется, что в отношении к незаконной предпринимательской деятельности должен соблюдаться определенный баланс интересов. С одной стороны, незаконное предпринимательство должно преследоваться со стороны правоохранительных органов, поскольку оно может быть потенциально опасно для общества, но, с другой стороны, правовое регулирование вопросов регистрации, лицензирования, а также налогообложения не должно быть чрезмерным и обременительным.

#### **Список литературы:**

1. Российская Федерация. Законы. Гражданский кодекс Российской Федерации (часть третья): Федеральный закон № 146-ФЗ: [принят Государственной Думой 21 октября 2001 года: одобрен Советом Федерации]. – URL: [http://www.consultant.ru/document/cons\\_doc\\_LAW\\_5142/](http://www.consultant.ru/document/cons_doc_LAW_5142/) (дата обращения: 30.09.2023).
2. Федеральный закон от 08.08.2001 № 129-ФЗ «О государственной регистрации юридических лиц и индивидуальных предпринимателей», «Собрание законодательства РФ», 13.08.2001, № 33 (часть I), ст. 3431. – URL: <https://www.consultant.ru/cons/cgi/online.cgi?req=doc&base=LAW&n=461089&dst=100001#BQ4xnvTMzqg0HpI9> (дата обращения: 27.09.2023).
3. «Кодекс Российской Федерации об административных правонарушениях» от 30.12.2001 № 195-ФЗ. «Собрание законодательства РФ», 07.01.2002, N 1 (ч. 1), ст. 1. – URL: <https://www.consultant.ru/cons/cgi/online.cgi?req=doc&base=LAW&n=460025&dst=100001#qSKYnvTECCUsWOID> (дата обращения: 28.09.2023).
4. «Уголовный кодекс Российской Федерации» от 13.06.1996 № 63-ФЗ «Собрание законодательства РФ», 17.06.1996, № 25, ст. 2954. – URL: <https://www.consultant.ru/cons/cgi/online.cgi?req=doc&base=LAW&n=444861&dst=100001#mm4znvTkphcaZWXn> (дата обращения: 28.09.2023).

Дудургов А.М., магистрант  
Ростовский институт (филиал)  
Всероссийского государственного университета юстиции  
(РПА Минюста России)  
Россия, г. Ростов-на-Дону

## НЕКОТОРЫЕ ОСОБЕННОСТИ СТАНОВЛЕНИЯ СОЦИОЛОГИЧЕСКОЙ ШКОЛЫ ПРАВА В РОССИИ

***Аннотация:** в статье приводятся факторы и причины, повлиявшие на особенности становления и развития социологической школы права в России (в том числе непрерывная смена исследовательских парадигм в дореволюционный, советский и современный периоды). Автор приходит к выводу о том, что социологическая школа права прошла длительный путь эволюции в России, но на сегодняшний день не утратила своих сильных теоретических качеств. Множество блестящих исследований лишь подтверждают неиссякаемый интерес к социологическому рассмотрению права.*

***Ключевые слова:** государство, право, общество, социальные отношения, социологическая школа права, правосознание.*

***Annotation:** the article presents the factors and reasons that influenced the formation and development of the sociological school of law in Russia (including the continuous change of research paradigms in the pre-revolutionary, Soviet and modern periods). The author comes to the conclusion that the sociological school of law has gone through a long path of evolution in Russia, but today has not lost its strong theoretical qualities. Many brilliant studies only confirm the inexhaustible interest in the sociological consideration of law.*

***Key words:** state, law, society, social relations, sociological school of law, legal consciousness.*

Как известно, право есть по своей сути ключевой и наиболее важный социальный институт, при этом оно остается политическим и юридическим институтом. Отделять указанные сферы проявлений права не имеет никакого эвристического смысла, поскольку тесное переплетение социальных, политических и юридических аспектов заложено в самой сути правового регулирования общественных отношений. Вместе с тем, наряду с иными социальными нормами, именно право продолжает играть ключевую роль социального регулятора в общественном регулировании. По этой причине



право, как сложное социальное явление, должно всесторонне и полно исследоваться с учетом его связи с обществом, его структурой и системой, с учетом имеющихся социальных связей в обществе.

В этом смысле особую актуальность имеет исследование особенностей отражения социологической школы права в трудах отечественных правоведов.

Здесь, в первую очередь, можно выделить мнение современных авторов, например, С.В. Сериковой, которая подчеркивает, что интерес к творчеству основателей социологической школы права в истории русской политической и правовой мысли не только сохраняется в наше время, но и способствует прояснению существенных сторон генезиса и развития одного из наиболее значимых направлений трактовки права как в России, так и за рубежом. В последние годы в отечественной и иностранной правовой науке появляются исследования, в которых прослеживается и проясняется природа формирования современных социологических концепций права, его трактовки с помощью категорий, ориентированных на приемы и методы социологического анализа.<sup>177</sup>

С этой позицией следует согласиться, поскольку исследования по социологии права занимают одно из ведущих мест в общей массе трудов в юридической науке. Заложенные М. Вебером и Е. Эрлихом начала социологии права сегодня доказывают свою состоятельность.

Здесь же отметим, что наибольшее распространение социологическая школа права получила в 1-й половине XX века получила в рамках немецкой буржуазной юридической науки (Э. Эрлих, Г. Канторович, Х. Зинцгеймер и др.), а также в США. Американские основатели соответствующей концепции – Р. Паунд, О. Холме, Б. Кардозо. Именно они создали то, что сегодня называется реалистической школой права, довели до кульминации отрицательное отношение к стабильным правовым нормам, заявив, что осуществление правосудия возможно вообще без них. Разновидностями социологической школы права в отраслевых юридических науках были социологическая школа в государственном праве, представленная Л. Дюги, и М. Ориу, и социологическая школа уголовного права.

После Второй Мировой войны социологическая школа права оказалась под сильным влиянием эмпирической социологии и стала пониматься преимущественно как эмпирическая дисциплина, цель которой, по преимуществу, проведение конкретных исследований в сфере права. В этот же период получают развитие французские труды таких авторов, как Г. Гурвич, Л. Леви-Брюль, Ж. Карбонье).

---

<sup>177</sup> Серикова С.В. Некоторые аспекты формирования социологической школы права в России // Теория и практика общественного развития. 2018. №5. С. 121-123.

Во многом эти работы и эти авторы оказали влияние на развитие отечественной школы социологического правопонимания.

Если же обратиться к отечественному опыту разработки социологической концепции права, то станет очевидным, что главную роль в дореволюционном правоведении в этом плане сыграл С.А. Муромцев, который подошел основательно к анализу проблематики отражения правовых норм в социуме. С.А. Муромцев был одним из первых правоведов как в отечественной правовой науке, так и в зарубежной, кто услышал предложение Р. Иеринга и стал исследовать право с учетом всего спектра социальной действительности. Неспроста даже председатель Конституционного Суда РФ В.Д. Зорькин неоднократно подчеркивал в своих исследованиях, что С.А. Муромцев является выдающимся приверженцем социологической юриспруденции.<sup>178</sup>

Сложности, которые сопровождали появление социологической школы права в России (в первую очередь, в дореволюционный период), вызваны были тем фактом, что предметом социологии права является в целом правовая система, механизмы взаимодействия внутри неё и её взаимоотношений с внешним миром. А потому весьма нелегко было преодолевать классические (и часто западноевропейские) принципы познания права.

Социологическая школа права в России отталкивалась от того, что во главу объекта изучения был положен не исключительно анализ норм права, их исторических и общественных предпосылок, рассмотрение системы права в ее динамике и развитии, исследование непосредственно поведенческих установок субъектов (отдельных людей и групп индивидов) в условиях постоянного законотворческого процесса и изменений в правовой системе.

Еще одной особенностью можно указать неоднородность исследований, а также их непоследовательность. Объяснением этому может быть тот факт, что в России один подход к правопониманию резко сменялся другим. Так, после 1917 г. в советском правоведении было решено предать забвению все дореволюционные концепции и теории, хотя в области социологии права и соответствующего правопонимания было множество прекрасных трудов, которые вполне вписались бы в марксистскую теорию государства и права.

Таким образом, социологическая школа права прошла длительный путь эволюции в России, но на сегодняшний день не утратила своих сильных теоретических качеств. Множество блестящих исследований лишь подтверждают неиссякаемый интерес к социологическому рассмотрению права.

---

<sup>178</sup> Зорькин В.Д. Муромцев / отв. ред. В.С. Нерсесянц, М., 1979. С. 5.

### **Использованные источники:**

1. Серикова С.В. Некоторые аспекты формирования социологической школы права в России // Теория и практика общественного развития. 2018. №5. С. 121-123.
2. Зорькин В.Д. Муромцев / отв. ред. В.С. Нерсесянц. М., 1979.

**УДК 343**

*Абдурафиева А.И.,  
Студент 4 курса АНО ВО  
Самарский университет государственного управления «МИР»  
Россия, г. Самара*

*Алексеева А.А.,  
Студент 4 курса АНО ВО  
Самарский университет государственного управления «МИР»  
Россия, г. Самара*

*Минеева В.Н.,  
Студент 4 курса АНО ВО  
Самарский университет государственного управления «МИР»  
Россия, г. Самара*

### **НЕКОТОРЫЕ ПРОБЛЕМЫ РЕАЛИЗАЦИИ ПРАВ И СВОБОД ОСУЖДЕННЫХ К ЛИШЕНИЮ СВОБОДЫ**

***Аннотация:** Права и свободы человека являются высшей ценностью государства. Существует множество проблем в области уголовно-исполнительного права, которые требуют принятия определенных мер по их предотвращению. В данной статье рассматриваются некоторые проблемы реализации прав и свобод, осужденных к лишению свободы, такие как ненадлежащее исполнение должностных обязанностей сотрудниками исправительных учреждений, ненадлежащее оказание медицинской помощи.*

***Ключевые слова:** Права и свободы, осужденные, уголовно-исполнительное право, реализация права, Законодательство РФ.*

***Annotation:** Human rights and freedoms are the supreme value of the state. There are many problems in the field of penal enforcement law, which require certain measures to prevent them. This article considers some problems of realization of rights and freedoms, sentenced to imprisonment, such as improper performance of official duties by correctional officers, improper provision of medical care.*

*Key words: Rights and freedoms, convicts, criminal-executive law, realization of the right, Legislation of the Russian Federation.*

Одним из центральных правовых институтов сегодня являются права человека, поскольку они напрямую связаны с гарантиями правозащитной деятельности применительно к интересам личности и общества.

В большей степени ограничения распространяются на лиц, приговоренных к лишению свободы, что обусловлено ограничительным воздействием со стороны государства, возникающим в процессе отбывания соответствующего наказания. Такое влияние должно иметь исключительно законодательные пределы, а значит, не допускается произвольное нарушение и ущемление прав указанных лиц.

Следует отметить, что осужденные к лишению свободы не лишаются дееспособности и, за исключением некоторых ограничений, связанных с требованиями режима учреждений, исполняющих наказание, имеют те же права, что и другие граждане. Реализация таких ограничений в сочетании с условиями изоляции оказывает безусловное исправительное воздействие на лицо, отбывающее наказание в виде лишения свободы, что является основной целью наказания.

Права и свободы осужденного к лишению свободы реализуются в форме использования. Однако этот процесс имеет определенную специфику, связанную с конкретной правовой ситуацией, в которой находятся указанные лица.

Способы реализации прав и свобод осужденных к лишению свободы с учетом особенностей режима их пребывания в исправительных учреждениях можно условно разделить на две группы:

- самостоятельное осуществление осужденными прав и свобод;
- косвенная реализация прав и свобод осужденными, заключающаяся в необходимости помощи сотрудников уголовно-исполнительных учреждений.

Вышеуказанные направления деятельности в целом тесно связаны между собой, однако в процессе отношении существенно различаются, в том числе: с точки зрения правовой природы и правовых последствий решений, принятых в результате реализации каждого из них. Задача исполнительной власти – не только создать условия, необходимые для реализации конституционных прав и свобод человека и гражданина, но и защитить эти права.

Российское уголовно-исполнительное законодательство основано на том принципе, что осужденный является субъектом уголовно-исполнительных отношений, защита прав, законных интересов и обязанностей

которого должна быть гарантирована уголовно-исполнительным законодательством. Однако на современном этапе в процессе регулирования и реализации требований режима в исправительных учреждениях возникает ряд проблем, которые приводят к нарушениям прав и свобод лиц, содержащихся там.

Одной из основных первостепенных проблем является проблема ненадлежащего исполнения должностных обязанностей сотрудниками исправительных учреждений, выражающаяся в небрежном отношении к осужденным, недобросовестности, коррупции и т.д., что приводит к нарушению прав и свобод осужденных, гарантированных уголовным законодательством.

За последние годы на территории Российской Федерации выявлен ряд ситуаций, при которых на протяжении многих лет сотрудники отдельных исправительных учреждений на постоянной основе и в самой грубой форме нарушали различные права осужденных. После выявления данных ситуаций они получили широкий общественный резонанс, что привело, в том числе, к расширению сферы контрольно-надзорной деятельности. Данная практика представляется весьма оправданной и своевременной, однако в целях предотвращения распространения противоправного поведения в будущем представляется необходимым постоянно ужесточать контрольно-надзорную деятельность в этой сфере в отношении всех субъектов, наделенных соответствующими полномочиями.

Существует также проблема некачественного оказания медицинской помощи осужденным. Медицинская помощь выступает в качестве совокупности мероприятий, направленных на поддержание и восстановление здоровья, включающих в себя предоставление медицинских услуг. В соответствии со ст.41 Конституции РФ, каждый имеет право на охрану здоровья и медицинскую помощь [1]. То есть, подчеркивается вседоступность оказания данной помощи. А равно заключенные имеют такое же право на медицинскую помощь, что и свободные граждане.

Стоит заметить, что право заключенного на должном уровне оказания медицинской помощи регулируется одновременно несколькими законами. Так, к примеру, обращаясь к ч.6 ст.12 УИК РФ, осужденные имеют применительно к медицинскому заключению право на оказание первой медико-санитарной и специализированной медицинской помощи в амбулаторно-поликлинических либо стационарных условиях [2]. Следующим актом выступает ФЗ «Об основах охраны здоровья граждан в РФ». согласно которому ст.26 регламентирует права лиц, задержанных, заключенных под

стражу, отбывающих наказание в виде ограничения свободы, ареста, лишения свободы либо административного ареста, на получение медицинской помощи.

Далее, Приказом Министерства юстиции России от 28.12.2017г. №285 «Об утверждении порядка организации оказания медицинской помощи лицам, заключенным под стражу или отбывающим наказание в виде лишения свободы», устанавливается порядок, кто осуществляет ведомственный и внутренний контроль куда направляются осужденные и т.д. [3].

Но всегда соблюдаются положения в сфере медицины по отношению к осужденным, закрепленные в вышеназванных нормативно-правовых актах. Так, судебная практика, сопряженная с осуществлением прав осужденных на здоровье и оказание медицинской помощи, подтверждает существование ряда проблем. Например, в Решении Новокуйбышевского городского суда Самарской области по делу № 2-2027/2019, гражданка Колодяжная обратилась с иском к ФКУ ИК-5 УФСИН России по Самарской области о взыскании морального вреда в размере 3 000 000 руб., в связи со смертью своего сына (ФИО) из-за неоказания необходимой медицинской помощи. А именно невыполнение обязательных мероприятий по оказанию первичной медицинской помощи по диагностике, лечению заболеваний, отсутствия лабораторных методов обследования и надлежаще оформленных результатов. Поскольку ФИО болел гнойно-фибринозным менингитом, осложнившимся отеком, сдавливанием и дислокацией головного мозга, ему была показана экстренная госпитализация в чем было отказано руководством МСЧ-63. При определении размера компенсации морального вреда, причиненного Колодяжной, суд учитывает степень вины ответчика, характер и степень причиненных истцу нравственных страданий. По итогу, требования Колодяжной к ФКУ ИК-5 УФСИН России по Самарской области были удовлетворены частично. С ФКУЗ МСЧ-63 ФСИН России в пользу Колодяжной взыскана компенсация морального вреда в размере 300 000 рублей [4].

Исходя из данной проблемы, в ряде правовых актов были закреплены новшества в возможности изменения меры пресечения в виде заключения под стражу при выявлении у подозреваемого или обвиняемого тяжелой болезни, а также закрепление списка тяжелых заболеваний.

Но, несмотря на предпринятые меры, на сегодняшний день все же еще наблюдается множество нерешенных вопросов.

#### **Использованные источники:**

1. Конституция РФ (принята всенародным голосованием 12.12.1993 с изменениями, одобренными в ходе общероссийского голосования 01.07.2020) [Электронный ресурс]. – Официальный интернет-портал правовой

информации: URL: [https://www.consultant.ru/document/cons\\_doc\\_LAW\\_28399/](https://www.consultant.ru/document/cons_doc_LAW_28399/).  
(Дата обращения: 11.10.2023).

2. Уголовно-исполнительный кодекс РФ от 08.01.1997 N 1-ФЗ (ред. от 24.06.2023) (с изм. и доп., вступ. в силу с 01.10.2023) [Электронный ресурс]. – Официальный интернет-портал правовой информации: URL: [https://www.consultant.ru/document/cons\\_doc\\_LAW\\_12940/](https://www.consultant.ru/document/cons_doc_LAW_12940/) (Дата обращения: 11.10.2023).

3. Приказ Министерства юстиции России от 28.12.2017г. №285 «Об утверждении порядка организации оказания медицинской помощи лицам, заключенным под стражу или отбывающим наказание в виде лишения свободы» (с изменениями и дополнениями) [Электронный ресурс]. – Официальный интернет-портал правовой информации: URL: <https://base.garant.ru/71874866/> (Дата обращения: 11.10.2023).

4. Решение Новокуйбышевского городского суда Самарской области по делу № 2-2027/2019 г. URL: <https://sudact.ru/regular/case/kfTsPAhqHXQw/> (Дата обращения: 11.10.2023).

**УДК 34.4414**

**Юсова Ю.В.**

*магистр*

*3 курс, юридического института*

*РГУ имени С.А. Есенина,*

*Россия. Г. Рязань*

*Научный руководитель – Бакунин С.Н.*

## **НЕКОТОРЫЕ ПРОБЛЕМЫ СТАТУСА НАСЛЕДНИКОВ, ЗАЧАТЫХ ЭКСТРОКОРПОРАЛЬНЫМ ОПЛОДОТВОРЕНИЕМ**

***Аннотация:** Существенными проблемами представляется вопрос перехода имущественных прав и обязательств от скончавшегося лица к другим лицам, то есть от наследодателя к наследникам. Данный вопрос вызывает доктринальные споры, ввиду недостаточной урегулированности рассматриваемых отношений гражданским правом России, в Гражданском кодексе Российской Федерации отсутствует понятие наследника. В рамках работы выявляются и подвергаются анализу подходы к наследникам, которые зачаты экстракорпоральном оплодотворением (далее - ЭКО), предлагается путь решения неопределённости в этом вопросе.*

***Ключевые слова:** наследство, наследники, зачатые ЭКО, принятие наследства, проблемы наследования.*

**Abstract:** *The issue of the transfer of property rights and obligations from the deceased person to other persons, that is, from the testator to the heirs, seems to be significant problems. This issue causes doctrinal disputes, due to the insufficient regulation of the relations under consideration by the civil law of Russia, there is no concept of an heir in the Civil Code of the Russian Federation. As part of the work, approaches to heirs who are conceived by in vitro fertilization (hereinafter referred to as IVF) are identified and analyzed, and a way to solve the uncertainty in this matter is proposed.*

**Keywords:** *inheritance, heirs, IVF conception, inheritance acceptance, inheritance problems.*

В России развиваются медицинские технологии, которые позволяют родить наследника не только при жизни генетических родителей, но и после смерти наследодателя. Такие события не могли не породить существенное количество проблем, в том числе в области правового регулирования.

Особый интерес представляют вопросы наследования ребенком, зачатым при жизни наследодателя, а родившимся после открытия наследства, которого выносила и родила суррогатная мать. После смерти кого из указанных лиц данный ребенок может вступать в права наследства, суррогатной матери или биологических родителей?

Частично регулируют данные правоотношения, СК РФ от 29 декабря 1995 г. N 223-ФЗ, а также ФЗ от 21 ноября 2011 г. N 323-ФЗ «Об основах охраны здоровья граждан в Российской Федерации», ФЗ от 15 ноября 1997 г. N 143-ФЗ «Об актах гражданского состояния». Так, пункт 4 статьи 51 СК РФ содержит положение о согласии суррогатной матери на запись в книгу записей рождения родителей ребенка, обратившихся к ней за услугами, обязательно.<sup>179</sup>

Особо правового урегулирования требуют проблемы, возникающие при установлении наследственных прав ребенка, рожденного при суррогатном материнстве.

При возникновении наследственных прав ребенка возможны две ситуации. Первая из них связана с наследственными правами, возникающими в случае смерти суррогатной матери, вторая – в случае смерти супругов, то есть лиц, которые заключили с суррогатной матерью договор суррогатного материнства.

Существующая в России презумпция право определяет, что матерью ребенка признается женщина, которая его родила. Заключение и исполнение

---

<sup>179</sup> Пестрикова А.А. Суррогатное материнство в России: монография. – Самара: Самар. гуманитар. акад., 2008. – С. 157.



договора суррогатного материнства нарушает данную презумпцию, так как при заключении данного договора матерью будет признана женщина, заключившая его, то есть нареченная мать, при соблюдении самого важного – согласия суррогатной матери.

В случае если мать ребенка при родах умирает, не успев дать согласие на запись родителей ребенка в книге записей рождений возникает ряд трудностей. В данном случае нареченные родители не признаются родителями рожденного ребенка, а его матерью признается умершая суррогатная мать. Однако, следует отметить, что в данной ситуации законные интересы несовершеннолетнего ребенка будут представлять органы опеки и попечительства.<sup>180</sup>

Статья 1149 ГК РФ содержит положение, согласно которому несовершеннолетние дети имеют право наследования независимо от содержания завещания, если такое имеется, не менее половины доли, причитавшейся им при наследовании по закону.

Также, можно возникнуть ситуация, когда нареченные по договору суррогатного материнства родители умирают до рождения ребенка. Если умирает один из родителей, то в таком случае ребенок может быть передан другому родителю. В случае, когда погибают оба родителя, а суррогатная мать не желает оставить ребенка себе, ребенок будет признан оставшимся без попечения родителей и поставлен на учет органами опеки и попечительства.

Для защиты прав и законных интересов ребенка считается наиболее приемлемым и благоприятным признание его ребенком умерших нареченных родителей, что будет способствовать возникновению круга наследственных прав.

Так же в России возможно происхождение ребенка от умершего до его зачатия отца.

Свитнев К.А. высказал свое мнение о том, что письменного согласия лиц, состоящих в браке, на применение метода искусственного оплодотворения или на имплантацию эмбриона и прижизненного начала репродуктивной программы достаточно для записи супругов родителями ребенка, зачатого после смерти родителя.<sup>181</sup>

Данное утверждение спорно потому, что к моменту рождения ребенка брак супругов, давших согласие на применение вспомогательных репродуктивных технологий, уже прекращен. Срок рождения ребенка после смерти отца для записи об отцовстве на основании документа,

---

<sup>180</sup> Борисова Т.Е. Ответственность по договору суррогатного материнства // Законность. – 2010. – N 11. – С. 47.

<sup>181</sup> Свитнев К.А. Правовые и этические аспекты посмертной репродукции // Правовые вопросы в здравоохранении. 2011. № 6. С. 147.

подтверждающего супружеские отношения родителей, ограничен в СК РФ во всех случаях 300 днями со дня смерти отца, а запись о матери, умершей ранее зачатия ребенка, с учетом порядка совершения такой записи не может быть произведена, иначе, как на основании решения суда.<sup>182</sup>

В России установление происхождения ребенка в случае его посмертного зачатия, пока надлежаще не урегулировано.

По существу сформулировано и действующее правило п. 1 ст. 1116 ГК РФ, которое не позволяет ребенку, зачатому после смерти своего генетического родителя — наследодателя и родившемуся живым после открытия наследства, наследовать ни по закону, ни по завещанию несмотря на установление его происхождения от наследодателя.

Распространение ЭКО заставило задуматься о том, не могут ли инсеминация ооцитов (проводимая вне организма женщины) и создание эмбрионов *in vitro* быть квалифицированы в качестве зачатия. Такая точка зрения на разрешения поставленной юридической проблемы предлагает считать, что если согласиться с такой возможностью, то в случае получения эмбриона *in vitro* при жизни лиц, предоставивших генетический материал, независимо от того, что он имплантирован женщине после смерти одного из указанных лиц, родившийся ребенок мог бы считаться зачатым при жизни своего родителя - наследодателя и соответственно призываться к наследованию без внесения каких-либо изменений в наследственные правила о круге лиц, которые подлежат призыванию к наследованию.

Петров Е. Ю. полагает, что лица, зачатые и родившиеся живыми после открытия наследства, «вполне могут быть признаны наследниками по завещанию».<sup>183</sup>

Как отмечает Малкин О.Ю., необходимо обусловить призывание к наследованию по российскому законодательству детей, зачатых после смерти наследодателя в результате ВРТ, во-первых, дачей наследодателем при жизни согласия на применение указанных технологий после его смерти и, во-вторых, их применением в течение шести месяцев со дня открытия наследства. По его мнению, «предложенный срок соотносится со сроком принятия наследства и позволит исключить ситуации, когда необходимо будет осуществлять повторный раздел наследства, что имело бы место при рождении ребенка по истечении года, двух и более лет после открытия наследства».<sup>184</sup>

Подводя итоги сказанному, следует отметить, что изложенное демонстрирует назревшую проблему гражданского законодательства в сфере

---

<sup>182</sup> Федеральный закон от 15.11.1997 N 143-ФЗ (ред. от 14.04.2023) "Об актах гражданского состояния" // "Официальный интернет-портал правовой информации". – URL: [www.pravo.gov.ru](http://www.pravo.gov.ru) (дата обращения: 13.05.2023).

<sup>183</sup> Петров Е.Ю. Основы наследственного права России, Германии, Франции / под общ. ред. М., 2015. С. 257.

<sup>184</sup> Малкин О.Ю. Лица, призываемые к наследованию по закону // Наследственное право. 2014. № 4. С. 15, 20.

наследственного и семейного права. Законодатель, на наш взгляд, должен: 1) уточнить, что лица, родившиеся после открытия наследства и призываемые к наследованию в общем порядке (без каких-либо дополнительных законодательных условий), должны ко времени открытия наследства находиться в материнской утробе; 2) законодательно урегулировать возможность записи генетических родителей в книге записей рождений без согласия суррогатной матери, в случае ее смерти при родах. Эти меры позволят ликвидировать правовую неопределенность, будут способствовать обеспечению стабильности гражданского оборота и защите гражданских прав.

#### **Список использованных источников:**

1. "Гражданский кодекс Российской Федерации (часть третья)" от 26.11.2001 N 146-ФЗ (ред. от 14.04.2023) // "Официальный интернет-портал правовой информации". – URL: [www.pravo.gov.ru](http://www.pravo.gov.ru) (дата обращения: 13.05.2023).

2. Семейный кодекс Российской Федерации от 29.12.1995 N 223-ФЗ (ред. от 28.04.2023) // "Официальный интернет-портал правовой информации". – URL: [www.pravo.gov.ru](http://www.pravo.gov.ru) (дата обращения: 13.05.2023).

3. Федеральный закон от 21.11.2011 N 323-ФЗ (ред. от 28.04.2023) "Об основах охраны здоровья граждан в Российской Федерации" // "Официальный интернет-портал правовой информации". – URL: [www.pravo.gov.ru](http://www.pravo.gov.ru) (дата обращения: 13.05.2023).

4. Борисова Т.Е. Ответственность по договору суррогатного материнства // Законность. – 2010. – N 11. – С. 138 - 139.

5. Малкин О.Ю. Лица, призываемые к наследованию по закону // Наследственное право. 2014. № 4. С. 15-20.

Пестрикова А.А. Суррогатное материнство в России: монография /А.А. Пестрикова. - Самара: Самарская гос.акад., 2008. – 178 с.

6. Петров Е.Ю. Основы наследственного права России, Германии, Франции / под общ. ред. М., 2015. 271 с.

*Газизова Э.Э.,*

*студентка*

*3 курса магистратуры Института права*

*ФГБОУ ВО «Уфимский университет науки и технологий»,*

*Россия, г. Уфа*

*Научный руководитель: Еникеев О.А.,*

*кандидат юридических наук, доцент кафедры финансового и*

*административного права Института права,*

*ФГБОУ ВО «Уфимский университет науки и технологий»*

*Россия, г. Уфа*

## **НЕСОСТОЯТЕЛЬНОСТЬ (БАНКРОТСТВО) КАК ОБЪЕКТ ГОСУДАРСТВЕННОГО УПРАВЛЕНИЯ**

***Аннотация:** Рассматривая несостоятельность (банкротство) как объект государственного управления, отметим следующие аспекты. Во-первых, РФ, как и любое другое государство, заинтересована в сильной экономике. Во-вторых, государство заинтересовано в защите своих финансовых интересов, а именно в получении налоговых и иных обязательных платежей. В-третьих, задачей государства является обеспечение законности и соблюдение прав всех участников банкротных процедур.*

***Ключевые слова:** несостоятельность, банкротство, государственное управление, объект государственного управления, понятие несостоятельности, институт несостоятельности (банкротства).*

***Annotation:** Considering insolvency (bankruptcy) as an object of state administration, we note the following aspects that are essential in this area of state regulation. First, the Russian Federation, like any other state, is interested in a strong economy. Secondly, the state is interested in protecting its financial interests, namely, in receiving tax and other obligatory payments. Thirdly, the task of the state is to ensure the legality and observance of the rights of all participants in bankruptcy proceedings.*

***Keywords:** insolvency, bankruptcy, public administration, object of public administration, concept of insolvency, institution of insolvency (bankruptcy).*

Для рассмотрения несостоятельности (банкротства) как объекта государственного управления, необходимо определить основные понятия, используемые в данной сфере.

Понятие несостоятельности (банкротства) закреплено законодателем в Федеральном законе от 26.10.2002 № 127-ФЗ «О несостоятельности (банкротстве)» [1] (далее – Закон о банкротстве, ФЗ «О несостоятельности (банкротстве)», ФЗ-127) и определено как признанная арбитражным судом неспособность должника в полном объеме удовлетворить требования кредиторов по денежным обязательствам, о выплате выходных пособий и (или) об оплате труда лиц, работающих или работавших по трудовому договору, и (или) исполнить обязанность по уплате обязательных платежей.

При этом в литературе отмечается, что существуют различные парадигмы банкротства (несостоятельности): банкротство – дело об установлении юридического факта и о применении последствий, связанных с этим фактом; банкротство – судебный порядок восстановления платежеспособности (реабилитации) должников; банкротство – судебный порядок соразмерного удовлетворения требований кредиторов и прекращения деятельности (ликвидации) несостоятельных должников; банкротство – деятельность по извлечению прибыли (бизнес) лиц, управляющих должниками в делах о банкротстве (арбитражных управляющих, управляющих), и организаций, объединяющих названных лиц (саморегулируемых организаций), по ликвидации несостоятельных должников; банкротство – этап деятельности (бизнес-процесс) должника, направленный на реорганизацию и (или) реструктуризацию должника под контролем суда [2].

Несмотря на многообразие определений и взглядов, в рамках данного исследования, мы будем придерживаться законодательно закрепленного понятия несостоятельности (банкротства), и употреблять данный термин в том значении, в котором он изложен в Законе о банкротстве.

Следует отметить, что институт несостоятельности (банкротства) включает в себя нормы процессуального права, регулирующие процессуальные правоотношения банкротства, связанные с возбуждением и рассмотрением судами дел о несостоятельности (банкротстве), а также нормы гражданского, финансового и трудового права, регулирующие возникающий после возбуждения дела о банкротстве и введения процедур банкротства материально-правовой режим имущества должника и требований, предъявляемых к должнику по гражданско-правовым обязательствам, трудовым отношениям и обязательным платежам (налогам и сборам) [3].

Большинство исследователей придерживаются мнения [4], что банкротство представляет собой не самостоятельную отрасль права, а комплексный правовой институт – систему норм арбитражно-процессуального, гражданского, трудового и финансового материального

права, посвященных правовому регулированию отношений, возникающих в связи с несостоятельностью (банкротством), поэтому в отношении норм законодательства о несостоятельности (банкротстве) подлежат применению принципы и общие положения соответствующих отраслей права, равно как и положения теории соответствующих отраслей права.

Некоторые исследователи рассматривают банкротство в качестве формирующейся отрасли российского права – конкурсного права [5], однако наиболее распространенной является вышеприведенная концепция банкротства как комплексного правового института.

Поскольку целью настоящего исследования не является доказывание или опровержение наличия самостоятельной отрасли конкурсного права, мы будем придерживаться классической концепции института несостоятельности, его месте в системе российского права.

Рассматривая несостоятельность (банкротство) как объект государственного управления, отметим следующие аспекты, имеющие существенное значение в данной сфере государственного регулирования.

Во-первых, РФ, как и любое другое государство, заинтересована в сильной экономике, развитом бизнес-секторе, малом и среднем предпринимательстве.

Как указано в Концепции долгосрочного социально-экономического развития Российской Федерации на период до 2020 года (далее также - Стратегия - 2020) [6], инновационный тип экономического развития требует создания максимально благоприятных условий для предпринимательской инициативы, повышения конкурентоспособности и инвестиционной привлекательности российских частных компаний, расширения их способности к работе на открытых глобальных рынках в условиях жесткой конкуренции, поскольку именно частный бизнес является основной движущей силой экономического развития. Государство может создать необходимые условия и стимулы для развития бизнеса, но не должно подменять бизнес собственной активностью. Учитывая сравнительно небольшой срок становления и развития свободных рыночных отношений, предпринимательства и конкуренции в России после длительного периода стагнации экономики, имевшего место в СССР, государственное управление в экономической сфере не всегда приносило ожидаемые результаты, и нередко осуществлялось методом «проб и ошибок».

Во-вторых, государство заинтересовано в защите своих финансовых интересов, а именно в получении налоговых и иных обязательных платежей, задолженность по которым имеет предприятие или гражданин, находящиеся в процедуре банкротства.

При реализации данной задачи в процедурах банкротства, государство имеет статус, аналогичный статусу конкурсного кредитора, и важно отметить, что законодатель не ставит налоговые и иные обязательные платежи в приоритет по отношению к обязательствам должника гражданско-правового характера, напротив, в приоритет законодатель выделяет расчеты по деликтным обязательствам, а затем по обязательствам по оплате труда.

В-третьих, задачей государства является обеспечение законности и соблюдение прав всех участников банкротных процедур, недопущение злоупотреблений с чьей-либо стороны.

Говоря о государственном регулировании несостоятельности, и закреплении в них степени государственного участия, следует отметить, что с 1992 года друг друга сменили три закона о банкротстве, в которые вносилось множество существенных изменений и дополнений касающихся роли государства в процедуре банкротства.

Первым нормативно-правовым актом, регулирующим институт несостоятельности в РФ стал Закон РФ от 19.11.1992 г. № 3929-1 «О несостоятельности (банкротстве) предприятий» [7], содержание которого не предполагало участие государства в процедурах банкротства (за исключением арбитражного суда, как органа, выполняющего государственные функции, которые не предполагают самостоятельного интереса в процедурах банкротства) и, как отмечают исследователи, носил характер отрывочного регулирования [8].

В появившемся спустя более пяти лет Федеральном законе от 08.01.1998 г. № 6-ФЗ «О несостоятельности (банкротстве)» [9], уже прослеживается государственный интерес и предусматривается статус государства как кредитора в процедурах банкротства, однако кроме кредиторского статуса, какими-либо полномочиями законодатель государственные органы не наделяет. При этом, в период действия этого Закона было принято Постановление Правительства РФ от 25.12.98 г. № 1544 «О лицензировании деятельности физических лиц в качестве арбитражных управляющих» [10], которое установило порядок лицензирования их деятельности, поставив ее тем самым под предварительный государственный контроль.

Данный нормативный акт был признан незаконным решением Верховного Суда РФ от 07.09.2001 г. № ГКПИ 2001-778, 911 [11] по мотиву превышения компетенции, а впоследствии и сам законодатель отказался от лицензирования деятельности арбитражных управляющих.

Действующий Федеральный закон от 26.10.2002 г. № 127-ФЗ «О несостоятельности (банкротстве)» значительно расширил компетенцию органов государственной власти по решению вопросов финансового

оздоровления и банкротства, в первую очередь, наделив их полномочиями по установлению порядка проведения отдельных мероприятий в рамках процедур банкротства и осуществлению контроля и надзора в сфере несостоятельности. Отметим, что уполномоченным федеральным органом исполнительной власти, обеспечивающим представление в делах о банкротстве и в процедурах банкротства требований об уплате обязательных платежей и требований РФ по денежным обязательствам, выступает Федеральная налоговая служба (ФНС России), Правительство РФ обладает специальной компетенцией по вопросам определения порядка участия государства в лице соответствующих органов исполнительной власти в делах о банкротстве и их взаимодействия с государственными внебюджетными фондами, широкой компетенцией обладают регулирующий орган – Минэкономразвития России и Федеральная служба государственной регистрации кадастра и картографии РФ.

В 2020 году поступило 191,6 тыс. заявлений (в 2019 году – 146,5 тыс.) о признании должника банкротом, из них 4,6 тыс. о вступлении в дело о банкротстве [12], и это с учетом введенного моратория на банкротство [13]. В структуре принятых к производству заявлений 4,7 % от общей доли поданных заявлений, занимает доля заявлений от уполномоченного органа. Согласно структуре поступлений в федеральный бюджет за 2020 год, темпы прироста налога на прибыль и НДС, составили -7,9 % и +0,3 %, по отношению к 2019 году, соответственно. Темпы прироста налога на добычу полезных ископаемых в 2020 году, также составляющих весомую часть консолидированного федерального бюджета, снизились на 35,7 % по отношению к 2019 году [14].

Доля удовлетворенных требований кредиторов в делах о банкротстве за 2020 год составила 4,4 %, уменьшившись с 5,2 % 2019 года [15].

Приведенные данные свидетельствуют о снижении перспектив возврата задолженности путем инициирования банкротства, что прямо отражается на регулярном участнике банкротных процедур – уполномоченном органе.

Достичь данных целей, по нашему мнению, возможно, приняв законопроект о внесении изменений в статью 138 Федерального закона № 127-ФЗ «О несостоятельности (банкротстве)», в силу которых: арбитражный суд будет квалифицировать требования кредитора в качестве залоговых, если установлено, что они основаны на неисполнении законодательства о налогах и сборах и их наличие или размер в части превышения над размером обязательств, известных кредитору, были сокрыты от кредитора, заявившего требования, в том числе если о наличии и / или надлежащем размере таких



обязательств не было сообщено кредитору в порядке и сроки, установленные законодательством.

Предложенные изменения направлены на более полную защиту интересов РФ в делах о банкротстве с учетом правовой позиции, согласно которой налогоплательщик не вправе распоряжаться по своему усмотрению той частью своего имущества, которая в виде денежной суммы подлежит взносу в казну. При этом следует учитывать социально-значимый эффект таких положений, согласно которым денежные средства, предназначенные для погашения требований кредитора по сокрытым обязательствам, требования которого установлены в соответствии с настоящим пунктом как обеспеченные предшествующим залогом, до погашения указанных требований направляются на погашение требований кредиторов первой и второй очереди до их полного погашения (то есть, лицам, жизни и здоровью которых причине вред, а также работникам должника).

Однако, в целях недопущения создания необоснованного приоритета отдельных категорий кредиторов по отношению к остальным кредиторам, предлагается предусмотреть возможность установления залога уполномоченного органа только на имущество не находящееся в залоге.

Нами предлагается расширить компетенцию органов государственной власти по решению вопросов финансового оздоровления и банкротства, путем внесения дополнительных гарантий в статус участника процедур о банкротства – уполномоченного органа.

Достичь данных целей, по нашему мнению, возможно, приняв законопроект о внесении изменений в Федеральный закон № 127-ФЗ «О несостоятельности (банкротстве)», дополнив статью 138 пунктами 7-10 следующего содержания:

7. Требования кредитора или иного управомоченного лица, в чьих интересах был наложен запрет на распоряжение имуществом в соответствии с пунктом 2 статьи 1741, пунктом 5 статьи 334 Гражданского кодекса РФ, пунктом 21 статьи 73, со статьей 77, с пунктом 51 статьи 88, пунктом 141 статьи 89 и пунктом 10 статьи 101 Налогового кодекса РФ, устанавливаются в реестре требований кредиторов как обеспеченные залогом и признаются обеспеченными залогом соответствующего имущества с момента наложения такого запрета.

Правила абзаца первого настоящего пункта применяются также в случаях невозможности применения пункта 51 статьи 88, пункта 141 статьи 89 и пункта 10 статьи 101 Налогового кодекса РФ в связи с принятием решения о проведении выездной налоговой проверки (составления акта камеральной налоговой проверки) после введения реструктуризации долгов или

конкурсного производства в соответствии со статьями 64 и 126 настоящего Федерального закона.

Лица, указанные в абзацах первом и втором настоящего пункта, обладают правами конкурсных кредиторов, требования которых обеспечены залогом имущества должника, во всех процедурах, применяемых в деле о банкротстве.

Правила настоящего пункта применяются независимо от снятия (прекращения) соответствующих запретов на распоряжение имуществом в соответствии с подпунктом 3 пункта 1 статьи 64 и абзацем девятым пункта 1 статьи 126 настоящего Федерального закона.

Арбитражный суд отказывает в установлении требований лица, основанных на положениях пункта 2 статьи 1741 и пункта 5 статьи 334 Гражданского кодекса РФ, а также на положениях пункта 21 статьи 73 и статьи 77 Налогового кодекса РФ, как обеспеченных залогом, если имеется хотя бы одно из следующих обстоятельств:

- требование кредитора или иного управомоченного лица является текущим;
- акт о наложении запрета на распоряжение имуществом был принят в течение одного месяца до возбуждения производства по делу о банкротстве;
- залог соответствующего имущества подлежит регистрации или может быть учтен в соответствии со статьей 3391 Гражданского кодекса РФ, если на момент введения в отношении должника первой процедуры, применяемой в деле о банкротстве, сведения о наложении ареста не были зарегистрированы или учтены в установленном порядке.

8. При реализации предмета залога, установленного в соответствии с пунктом 7 настоящей статьи, требования кредиторов, обеспеченные залогом в соответствии с указанным пунктом, удовлетворяются после удовлетворения требований иных кредиторов, обеспеченных залогом, установленным в отношении этого же предмета залога ранее установления залога в соответствии с пунктом 7 настоящей статьи, за исключением случаев, предусмотренных пунктом 10 настоящей статьи.

9. При реализации предмета залога, установленного в соответствии с пунктом 7 настоящей статьи, требования лиц, указанных в подпунктах 1-3 настоящего пункта, удовлетворяются в составе требований кредиторов третьей очереди после удовлетворения требований кредиторов, обеспеченных залогом в соответствии с указанным пунктом, если обеспечение требований указанных лиц основано на сделке, совершенной должником (либо если

уведомление об учете залога имущества этого должника подано по сделке, совершенной должником):

1) с заинтересованным лицом, за исключением случаев, указанных в подпункте 2 пункта 4 статьи 1371 настоящего Федерального закона;

2) с лицом, которому с очевидностью было известно или могло быть известно о наличии оснований для наложения запрета на распоряжение имуществом либо оснований для принятия решения о проведении выездной налоговой проверки или для составления акта камеральной налоговой проверки, за исключением кредитных организаций, кроме случаев, когда доказана недобросовестность кредитной организации при получении в залог имущества должника;

3) с лицом, которому было известно о признаке неплатежеспособности или недостаточности имущества либо об обстоятельствах, которые позволяют сделать вывод о признаке неплатежеспособности или недостаточности имущества, в течение шести месяцев до принятия либо после принятия решения о проведении выездной налоговой проверки или после составления акта камеральной налоговой проверки, если установлено, что сделка направлена на обеспечение исполнения обязательства должника, возникшего до заключения договора обеспечения, либо исполнения обязательства, срок исполнения которого к моменту заключения договора обеспечения не наступил, либо исполнения обязательства иного лица, за исключением случаев предоставления кредитором нового финансирования, в том числе путем отсрочки (рассрочки) платежа, при наличии объективно экономически реалистичного плана восстановления платежеспособности должника и если предоставленное обеспечение и предоставленное новое финансирование являются равноценными.

10. До удовлетворения в соответствии с пунктом 1 настоящей статьи обеспеченных залогом требований, предусмотренных пунктом 7 настоящей статьи, из причитающихся залоговому кредитору средств от продажи предмета залога вначале погашаются требования первой и второй очереди».

#### **Использованные источники:**

1. Федеральный закон от 26 октября 2002 г. № 127-ФЗ «О несостоятельности (банкротстве)» (с посл. изм. и доп. от 20 апреля 2020 г. № 149-ФЗ) // Официальный интернет-портал правовой информации [Электронный ресурс]. URL:<http://www.pravo.gov.ru/> (дата обращения: 20.01.2022).

2. Кузнецов С.А. Основные проблемы правового института

несостоятельности (банкротства): монография. М.: Инфотропик Медиа, 2015. С. 15.

3. Дорохина Е.Г. Управление в системе банкротства: частноправовые и публично-правовые аспекты правового регулирования: автореф. дис д-ра юрид. наук. М., 2010. С. 11.

4. Кузнецов С.А. Указ. соч. С. 40-41; Арбитражный процесс: учебник для студентов юридических вузов и факультетов. М.: Издательский дом «Городец», 2016. С. 419; Гражданский кодекс Российской Федерации. Юридические лица: постатейный комментарий к главе 4 / под ред. П.В. Крашенинникова. М.: Статут, 2014. С. 145; Телюкина М.В. Динамика и тенденции развития отношений несостоятельности (банкротства) в современном российском праве // Проблемы современной цивилистики: сборник статей, посвященных памяти профессора С.М. Корнеева. М.: Статут, 2013. С. 124.

5. Белых В.С., Дубичин А.А., Скуратовский М.Л. Правовые основы несостоятельности (банкротства). М., 2010. С. 21-22.

6. Распоряжение Правительства РФ от 17 ноября 2008 г. № 1662-р «О Концепции долгосрочного социально-экономического развития Российской Федерации на период до 2020 года» (вместе с «Концепцией долгосрочного социально-экономического развития Российской Федерации на период до 2020 года») (с посл. изм. и доп. от 29 сентября 2018 г. № 1151) // Официальный интернет-портал правовой информации [Электронный ресурс]. URL:<http://www.pravo.gov.ru/> (дата обращения: 20.01.2022).

7. Закон РФ от 19 ноября 1992 г. № 3929-1 «О несостоятельности (банкротстве) предприятий» // Официальный интернет-портал правовой информации [Электронный ресурс]. URL:<http://www.pravo.gov.ru/> (дата обращения: 20.01.2022) (утратил силу).

8. Саркисов А.К. Российские законы о банкротстве: сравнительный аспект // Право и политика. 2004. № 5. С. 61-62.

9. Федеральный закон от 8 января 1998 г. № 6-ФЗ «О несостоятельности (банкротстве)» (с посл. изм. и доп. от 1 октября 2002 г. № 286-О) // Официальный интернет-портал правовой информации [Электронный ресурс]. URL:<http://www.pravo.gov.ru/> (дата обращения: 20.01.2022) (утратил силу).

10. Постановление Правительства РФ от 25 декабря 1998 г. № 1544 «О лицензировании деятельности физических лиц в качестве арбитражных управляющих» // Официальный интернет-портал правовой информации [Электронный ресурс]. URL:<http://www.pravo.gov.ru/> (дата обращения: 20.01.2022) (утратило силу).

11. Решение Верховного Суда РФ от 7 сентября 2001 г. № ГКПИ2001-778, 911 «О признании незаконными и не подлежащими применению пунктов 4, 5, 6, 7, 11 и 12 «Положения о лицензировании деятельности физических лиц в качестве арбитражных управляющих» утвержденное Постановлением Правительства РФ от 25 декабря 1998 г. № 1544 // Официальный интернет-портал правовой информации [Электронный ресурс]. URL:<http://www.pravo.gov.ru/> (дата обращения: 20.01.2022).

12. Обзоры о деятельности судов // Официальный сайт Судебного департамента при Верховном Суде Российской Федерации [Электронный ресурс]. URL:<http://www.cdep.ru/i№dex.php?id=80> (дата обращения: 20.01.2022).

13. Федеральный закон от 8 июня 2020 г. № 166-ФЗ «О внесении изменений в отдельные законодательные акты Российской Федерации в целях принятия неотложных мер, направленных на обеспечение устойчивого развития экономики и предотвращение последствий распространения новой коронавирусной инфекции» // Официальный интернет-портал правовой информации [Электронный ресурс]. URL:<http://www.pravo.gov.ru/> (дата обращения: 20.01.2022).

14. Структура поступлений в федеральный бюджет // Официальный сайт Федеральной налоговой службы Российской Федерации [Электронный ресурс]. URL:<https://nalog.gov.ru/> (дата обращения: 20.01.2022).

15. Статистический бюллетень ЕФРСБ 31 декабря 2020 года // Официальный сайт Единого федерального реестра юридически значимых сведений о фактах деятельности юридических лиц, индивидуальных предпринимателей и иных субъектов экономической деятельности [Электронный ресурс]. URL:<https://fedresurs.ru/№ews/1fc434cc-96ed-4fcb-9ceb-9bb2e3d23adc> (дата обращения: 20.01.2022).

Горячкина Ю.А.,  
студентка 3 курса магистратуры  
ПФ ФГБОУВО «РГУП»,  
Россия, г. Н. Новгород

Научный руководитель: Волчкова Анна Александровна

## НОВЕЛЛЫ КВАЛИФИКАЦИИ ВЕБКАМ-КОНТЕНТА КАК ПУБЛИЧНО РАСПРОСТРАНЯЕМОЙ ПОРНОГРАФИИ

*Аннотация:* Проблема классификации вебкам-индустрии как нового фактора угрозы общественной морали представляет собой актуальный объект исследования в научном сообществе, требующий более глубокого анализа в современных условиях. В данной статье раскрыты вопросы криминализации такого контента, а также использования технологических платформ, облегчающих доступ к онлайн-трансляциям материалов порнографического характера, с учетом разъяснений, представленных в Постановлении Пленума Верховного Суда Российской Федерации № 37 от 15 декабря 2022 года.

*Ключевые слова:* вебкам, порнография, онлайн-услуги, преступления, вопросы нравственности.

*Annotation:* The problem of classifying the webcam industry as a new threat to public morality is a relevant object of research in the scientific community, requiring a more in-depth analysis in modern conditions. This article reveals the issues of criminalization of such content, as well as the use of technological platforms that facilitate access to online broadcasts of pornographic materials, taking into account the explanations provided in the Resolution of the Plenum of the Supreme Court of the Russian Federation No. 37 of December 15, 2022.

*Key words:* webcam, pornography, online services, crimes, moral issues.

В последние несколько лет интернет-сервисы потокового вещания стали популярными платформами для устного общения и эффективного взаимодействия между людьми. Веб-ресурсы играют значительную роль в формировании бизнеса, облегчая поиск клиентов для предпринимателей и предоставляя возможность гражданам сравнивать товары и услуги.

Увеличение числа таких платформ, как правило, оказывает положительное воздействие на развитие легального сектора экономики, однако оно также способствует перемещению незаконной деятельности в онлайн-пространство с целью расширения рынков сбыта и привлечения новых клиентов.

Легализация предоставления сексуальных услуг через интернет, особенно на стриминговых платформах (adult-сервисах), представляет собой актуальную проблему, требующую серьезного анализа. Несмотря на постоянные попытки полностью запретить такие виды услуг в наше время, данная индустрия продолжает расширяться. Сексуальные услуги, предоставляемые в обмен на вознаграждение, включают в себя разнообразные практики, из-за чего ученые разделяют "прямую" секс-работу, требующую физического взаимодействия, и "опосредованную", объединяющую создание порнографии, секс-чаты, а также все более популярные вебкам-стримы. Примером цифровизации криминальной сферы может служить объект нашего исследования - вебкам-бизнес.

Существование таких услуг прямо связано с использованием универсальных платформ, которые используют секс-работники, таких как стриминговые, которые обеспечивают доступ к потоковым видео и аудио, а также позволяют финансировать контент через онлайн-платежи создателям контента. Хостинговые платформы позволяют проводить зашифрованные трансляции, обеспечивают мгновенный обмен сообщениями между участниками и моделями, а также позволяют оплачивать предоставляемые услуги различными методами (криптовалюта или индивидуальные денежные переводы) для поддержания анонимности. Эти онлайн-ресурсы играют ключевую роль в секс-индустрии, обеспечивая встречи между клиентами и исполнителями, а также обеспечивая возможность предоставления и оплаты услуг. По словам С.Е. Смирных, в настоящее время данное явление переживает "третью волну развития", связанную с переходом огромной аудитории в онлайн-среду, способной потреблять контент сексуального характера [1, с. 18]

Вебкам-моделлинг представляет собой форму эротико-порнографического контента, который передается в режиме реального времени для удовлетворения сексуальных запросов зрителей (мемберов) за вознаграждение через интерактивное взаимодействие. С развитием интернета разнообразие форм секс-работы расширилось, а услуги потокового вещания привлекают все больше граждан, как прямо, так и косвенно, в процессы производства и потребления вебкам-контента, который объединяет черты эротики и порнографии. В отличие от "традиционной" порнографии, где сексуальные сцены записываются заранее и потом распространяются в сети, интернет-трансляции вебкам-моделлинга происходят в режиме реального времени.

В связи с этим такие вебкам-стримы рассматриваются как новая форма порнографии, более интерактивная по мнению Алихаджиевой [2, с. 162]. Такой взгляд на ситуацию кажется обоснованным в свете предоставления

широкого спектра услуг по запросу зрителя в ходе вебкам-стримов: от имитации полового акта до актов фетишизма, фокусов камеры на различных частях тела и так далее.

Заинтересовывает также точка зрения Вагановой и Копейки [3, с. 788], согласно которой вебкамы можно рассматривать как подвид проституции, в котором используются аудиовизуальные технологии для предоставления сексуальных услуг. Тем не менее, стоит отметить, что подобная интерпретация, по нашему мнению, менее применима на практике, так как проституция традиционно включает в себя предоставление физических сексуальных услуг за оговоренную плату, чего нет в случае с вебкам-моделлингом, где физический контакт отсутствует.

Прямые трансляции, согласно социологам, оказывают значительное воздействие на людей, предоставляя возможность для разнообразных девиантных форм взаимодействия и формирования искаженных социальных связей. Интенсивные виртуальные продукты, погружающие зрителя в созданную среду, создают эффект присутствия и усиливают уровень психологического взаимодействия с моделью.

В данном контексте мы можем говорить о явном негативном воздействии обсуждаемых в статье стримов на общественную нравственность, включая психологический эффект на несовершеннолетних. Лица, не достигшие восемнадцатилетнего возраста, могут легко получить доступ к контенту вебкам-контента на adult-сервисах из-за его открытости, скрывая свой возраст и используя VPN-технологии для дальнейшего потребления контента.

Упомянутая категория онлайн-рисков связана с восприятием вредного интернет-контента, однако стоит также обратить внимание на коммуникационные угрозы, когда дети могут стать жертвами сексуального насилия в ходе трансляций.

Процесс противостояния вебкам-контента социально-нравственным стандартам обусловлен легкостью и скоростью создания, распространения и потребления такого рода видео, а также высоким уровнем спроса, что стимулирует проведение подобных стримов. Модель социального контроля через установление уголовных ограничений в сфере общественной нравственности не является новинкой для российского законодательства и соответствует международным стандартам. На основе этих положений возникла необходимость криминализации гибридных форм совершения преступлений путем корректировки толкования норм материального права.

Трансляции вебкам-стримов в режиме реального времени ранее не несли за собой уголовной ответственности создателей контента, но в свете



обострения проблемы Верховным Судом РФ было принято решение изменить подход к квалификации преступлений, в частности, по ст. 242 и 242.1 УК РФ, совершенных с использованием Интернета.

С учетом Постановления Пленума Верховного суда РФ № 37 от 15 декабря 2022 г. «О некоторых вопросах судебной практики по уголовным делам о преступлениях в сфере компьютерной информации, а также иных преступлениях, совершенных с использованием электронных или информационно-телекоммуникационных сетей, включая сеть Интернет», деятельность вебкам-моделей теперь подлежит уголовному преследованию.

В документе описан новый метод оценки действий создателей вебкам-контента согласно ст. 242 и 242.1 УК РФ в случаях, когда деяния осуществляются с использованием электронных или информационно-телекоммуникационных сетей, включая сеть Интернет. В пункте 22 Постановления отмечено, что «как публичная демонстрация подлежат квалификации действия, совершенные в прямом эфире (в частности, на сайтах, позволяющих пользователям производить потоковое вещание, - стриминговых сервисах)...»[4].

Безусловно, пояснения Верховного Суда РФ относительно определения публичной демонстрации порнографических материалов при использовании электронных или информационно-телекоммуникационных сетей будут оказывать влияние на практику уголовного привлечения согласно ч. 3 ст. 242 и ч. 2 ст. 242.1 УК РФ. Ведь отрасль вебкам-услуг активно расширялась в России в течение нескольких лет и стала популярной. Видимо, в ближайшем будущем можно ожидать существенных изменений в практике квалификации этих преступлений и увеличения статистики уголовных дел, связанных с публичной демонстрацией порнографии в интернете.

С учетом принятого Пленумом Верховного Суда РФ Постановления мы считаем, что ранее затронутый вопрос о превосходстве формы (в данном случае, обязательного наличия фиксации (записи) на материальном носителе или в «облачном» хранилище) над содержанием, явно соответствующим критериям порнографии, теперь может быть разрешен. Вебкам-контент стал объектом преступлений, предусмотренных ст. 242 и 242.1 УК РФ, отличаясь только способом демонстрации. Прекращение игнорирования вебкам-индустрии в качестве современного криминального явления позволяет решить задачу УК РФ по защите общественной нравственности и общей безопасности.

С изменением подхода к квалификации онлайн-стримов как порнографии, введенного Постановлением Пленума Верховного Суда РФ № 37 от 15 декабря 2022 года, устраняется парадокс в регулировании данного

явления. Этот подход позволяет считать вебкам-контент, транслируемый на взрослых площадках, порнографическим материалом и предметом.

Однако новый подход к квалификации онлайн-трансляций как порнографии может вызвать дополнительные трудности из-за неопределенности процедуры проведения искусствоведческой экспертизы. Это особенно актуально, поскольку отсутствует "запись", которую эксперт мог бы изучить, что усложняет процесс квалификации по статьям УК РФ, связанным с порнографией. Вопрос о привлечении к ответственности лиц, занимающихся организацией вебкам-контента, также остается открытым, и их действия могут потребовать квалификации как незаконное изготовление порнографических материалов или предметов с использованием средств массовой информации и информационно-телекоммуникационных сетей, включая сеть Интернет.

Таким образом, развитие современных технологий сопровождается необходимостью пересмотра подхода к регулированию онлайн-порнографии, включая вебкам-стримы. Введение нового определения "публичной демонстрации" в Постановлении Пленума Верховного Суда РФ № 37 от 15 декабря 2022 года представляется разумным, так как оно может помочь разрешить статус вебкам-контента и определить его место среди других форм порнографии.

#### **Использованные источники:**

1. Смирных С.Е. Международное сотрудничество в борьбе с коррупцией как гарантия предупреждения торговли детьми // Российская юстиция. 2020. № 12. С. 16-19.

2. Алихаджиева И.С. О новых тенденциях современной секс-индустрии и ее криминологических рисках // Актуальные проблемы российского права. 2021. Т. 16, № 4. С. 160-173.

3. Ваганова М.А., Копейка А.Н. Уголовно-правовое регулирование виртуальной проституции // Эволюция российского права. Екатеринбург, 2022. С. 786-791.

4. О некоторых вопросах судебной практики по уголовным делам о преступлениях в сфере компьютерной информации, а также иных преступлениях, совершенных с использованием электронных или информационно-телекоммуникационных сетей, включая сеть «Интернет» [Электронный ресурс]: Постановление Пленума Верховного Суда № 37 от 15.12.2022 г. // Официальный сайт Верховного Суда Российской Федерации.

**Васильев С.А.,**  
**кандидат юридических наук, доцент,**  
**заведующий кафедрой «Конституционное и административное**  
**право» ФГАОУ ВО «Севастопольский государственный университет»,**  
**Россия, Севастополь**

**НОРМАТИВНОЕ РЕГУЛИРОВАНИЕ ПРАВ ПРЕДСТАВИТЕЛЕЙ  
РАЗЛИЧНЫХ ЭТНИЧЕСКИХ ГРУПП ГРАЖДАН КАК ФАКТОР  
РЕИНТЕГРАЦИИ КРЫМСКОГО ПОЛУОСТРОВА В СОСТАВ  
РОССИИ**

*Работа выполнена при поддержке Министерства науки и высшего образования  
Российской Федерации (код (шифр) научной темы, присвоенной учредителем  
(организацией) проект FeFM-2023-0011).*

**Аннотация.** События, связанные с признанием независимости Косово, а главное – реинтеграция Крымского полуострова и ряд других вернули весь мир к осознанию необходимости переосмысления оптимистических взглядов на всемирное единство. В данном случае реинтеграцией является возвращение указанной территории под юрисдикцию России, являющейся правопреемником РСФСР и СССР, в том числе на основании Конституции Российской Федерации.

**Ключевые слова:** реинтеграция, Крым, Севастополь, этнос, народность, национальность, крымские татары, караимы, крымчаки.

**Annotation.** Events related to the recognition of Kosovo's independence, and most importantly, the reintegration of the Crimean Peninsula and a number of others, brought the whole world back to the awareness of the need to rethink optimistic views on global unity. In this case, reintegration is the return of the specified territory under the jurisdiction of Russia, which is the legal successor of the RSFSR and the USSR, including on the basis of the Constitution of the Russian Federation.

**Key words:** reintegration, Crimea, Sevastopol, ethnicity, nationality, nationality, Crimean Tatars, Karaites, Krymchaks.

Межнациональное согласие – один из значимых приоритетов международного общения и обеспечения соблюдения прав человека, законности и правопорядка на территории многонационального государства, коими в настоящее время являются большинство из развитых и

развивающихся стран мира. И.А. Ильин отмечал, что нельзя быть истинным патриотом, ненавидя другие народы. Только полюбив Родину, можно идентифицировать себя с ней, представлять свои интересы, перенимая при этом от других все лучшее и адаптируя позитивный опыт в повседневную жизнь своей общности [1]. Без данного слагаемого, психологической готовности каждого терпимо относиться к чуждой культуре и традициям сложно оставаться полноправным членом современного общества.

Особое отношение к нормативному правовому регулированию с учетом этнических особенностей является важным направлением деятельности государства, которое заботится о благополучии в обществе, поддержании законности и правопорядка. При этом деятельность публичной власти должна соответствовать культуре, традициям и другим составляющим, свойственным данным этносам, проживающим на территории страны. Если проводятся мероприятия, противоречащие указанному обстоятельству, то государство воспринимается им как враждебное [2]. В таких условиях граждане будут стремиться абстрагироваться от государства и его деятельности, не идентифицируя себя с ним.

Значимым направлением социально-экономической поддержки представителей определенных этнических групп является предоставление государственных гарантий лицам, репрессированным по национальному признаку в прошлом. Данная работа проводится на основании Государственной программы Российской Федерации «Социально-экономическое развитие Республики Крым и г. Севастополя», утвержденной Постановлением Правительства Российской Федерации от 30 января 2019 года № 63<sup>185</sup>. Так, в начале 2023 года в рамках реализации данного документа в Евпатории прошло предоставление квартир указанной категории граждан<sup>186</sup>.

На уровне субъектов Российской Федерации устанавливаются дополнительные гарантии для определенных слоев населения, относящихся к национальным меньшинствам, что способствует реинтеграции Крымского полуострова в состав России. Так, по п. 2 ч. 1 ст. 3 Закона города Севастополя от 27 июля 2016 года № 269-ЗС «О предоставлении земельных участков, находящихся в собственности города Севастополя, отдельным категориям граждан в собственность бесплатно»<sup>187</sup> лица, подвергшиеся политическим

---

<sup>185</sup> Государственная программа Российской Федерации «Социально-экономическое развитие Республики Крым и г. Севастополя», утвержденная Постановлением Правительства Российской Федерации от 30 января 2019 года № 63 (ред. от 28 ноября 2022 года) // Собрание законодательства РФ. 2019. 11 февраля. № 6. Ст. 526.

<sup>186</sup> Указ Президента в действии // Официальный сайт ГАУ «Медиацентр им. Исмаила Гаспринского». URL: <https://mediacentr.org.ru/2023/03/21/ukaz-prezidenta-v-dejstvii/>. (дата обращения – 21 марта 2023 г.).

<sup>187</sup> О предоставлении земельных участков, находящихся в собственности города Севастополя, отдельным категориям граждан в собственность бесплатно: Закон города Севастополя от 27 июля 2016 года № 269-ЗС (ред. от 30

репрессиям и принудительно выселенные из мест проживания в связи с этим, но впоследствии реабилитированные, могут претендовать на получение недвижимого имущества. На основании Указа Президента Российской Федерации от 21 апреля 2014 года № 268 «О мерах по реабилитации армянского, болгарского, греческого, крымско-татарского и немецкого народов и государственной поддержке их возрождения и развития»<sup>188</sup> отдельные жители могут воспользоваться данной мерой государственной поддержки. Множество информационных источников города Севастополя описывают порядок и процедуру получения услуги по предоставлению земельных участков, находящихся в собственности города Севастополя, гражданам бесплатно. Данную услугу можно получить не только через многофункциональный центр, но и через портал государственных услуг «Госуслуги» [3,4].

Аналогичная норма закреплена в п. 5 ч. 1 ст. 4 Закона Республики Крым от 15 января 2015 года № 66-ЗРК/2015 «О предоставлении земельных участков, находящихся в собственности Республики Крым или муниципальной собственности, и некоторых вопросах земельных отношений»<sup>189</sup>. Данные объекты недвижимости предоставляются преимущественно в сельской местности, что способствует не только развитию сельского хозяйства за счет притока кадров, но и укреплению существующих семей и созданию новых. В результате формируются более комфортные условия для крымских татар, которые в большей степени предпочитают именно эти районы для своего заселения. Объясняется это традициями заключения браков в более раннем возрасте по сравнению с другими этносами [5]. Нормативное правовое регулирование федерального и регионального уровней способствуют реинтеграции указанной группы граждан и в этой сфере общественной жизни.

Соответствующие направления деятельности в более прикладном аспекте, ориентированном на скорейшую интеграцию представителей различных национальностей в российские общественные отношения на территории Крымского полуострова, отражены в документах стратегического характера.

---

декабря 2022 года) // Официальный сайт Законодательного Собрания города Севастополя. URL: [https://sevzakon.ru/view/laws/bank/2016\\_244-314/zakon\\_n\\_269\\_zs\\_ot\\_27\\_07\\_2016/tekst\\_zakona/](https://sevzakon.ru/view/laws/bank/2016_244-314/zakon_n_269_zs_ot_27_07_2016/tekst_zakona/). (дата обращения – 20 марта 2023 г.).

<sup>188</sup> О мерах по реабилитации армянского, болгарского, греческого, крымско-татарского и немецкого народов и государственной поддержке их возрождения и развития: Указ Президента Российской Федерации от 21 апреля 2014 года № 268 (ред. от 12 сентября 2015 года) // Собрание законодательства РФ. 2014. 28 апреля. № 17. Ст. 2042.

<sup>189</sup> О предоставлении земельных участков, находящихся в собственности Республики Крым или муниципальной собственности, и некоторых вопросах земельных отношений: Закон Республики Крым от 15 января 2015 года № 66-ЗРК/2015 (ред. от 15 декабря 2022 года) // Официальный сайт Министерства имущества и земельных отношений Республики Крым. URL: <https://mzem.rk.gov.ru/ru/document/show/710>. (дата обращения – 20 марта 2023 года).

### **Библиографический список:**

1. Ильин И.А. Собрание сочинений: в 10 т. Т. 4 / Сост. и коммент. Ю.Е. Лисицы. – М.: Русская книга, 1994. С. 255-256.
2. Грошева И.А. Социальный контроль в архитектонике институционального пространства: монография. – Тюмень: Тюменская государственная академия мировой экономики, управления и права, 2011. С. 211.
3. Институт государственных и муниципальных услуг в современном праве Российской Федерации: монография. – М.: Норма, 2016. – 208 с.
4. Зенин С.С. Правовые формы оказания государственных и муниципальных услуг // Государственная власть и местное самоуправление. 2019. № 7. С. 104.
5. Межэтнические отношения и религиозная ситуация в Крыму: монография / отв. ред. В.А. Тишков. – Симферополь: Ариал, 2019. – 152 с.

**УДК 347.65/.68**

**Шогенов Кантемир Муслимович**  
**магистр 2 г.о. по направлению 40.04.01 Юриспруденция**  
**Кабардино-Балкарский государственный университет им. Х.М.**  
**Бербекова**  
**Россия, город Нальчик**

### **НОТАРИУС В НАСЛЕДСТВЕННЫХ ПРАВООТНОШЕНИЯХ**

***Аннотация:** Наследственные правоотношения являются юридически сложными по содержанию, реализация которых невозможна без участия лица, который бы обладал глубокими правовыми знаниями и мог оказать квалифицированную юридическую помощь. Нотариальная деятельность направлена на защиту интересов всех участников наследственных правоотношений: как наследников, так и самого наследодателя, а также иных лиц, обеспечивающих сохранность наследуемого имущества, реализации прав и обязанностей субъектов.*

***Ключевые слова:** нотариус, наследственные правоотношения, собственность, наследники.*

***Abstract:** Hereditary legal relations are legally complex in content, the implementation of which is impossible without the participation of a person who would have deep legal knowledge and could provide qualified legal assistance. Notarial activity is aimed at protecting the interests of all participants in hereditary*

*legal relations: both heirs and the testator himself, as well as other persons ensuring the safety of inherited property, the realization of the rights and obligations of subjects.*

**Keywords:** *notary, hereditary legal relations, property, heirs.*

Нотариат имеет огромное значение для реализации наследственных прав граждан. В отсутствие его деятельности исключена защита интересов всех участников наследственных правоотношений, как наследников, так и самого наследодателя, а также иных лиц, обеспечивающих сохранность наследуемого имущества, реализации прав и обязанностей. Безусловно, нотариус действует по просьбе заинтересованных физических или юридических лиц, но последние обязаны также и в силу закона обращаться к нотариусу, который, в свою очередь, не вправе отказать им в совершении законных действий. Участие нотариуса в реализации наследственных прав имеет императивный характер. Необходимость его привлечения объясняется сложностью и многоаспектностью наследственных правоотношений [3]. Юридический факт, порождающий начало правоотношений не является нарушением, злоупотреблением или препятствием в реализации чьих-либо прав, а значит, не может служить основанием спора, в результате которого стороны могут обратиться в суд для решения. Для определения имущества, входящего в состав наследственной массы, и розыска наследников граждане не обладают необходимыми базами данных и возможностью истребовать информацию у других органов власти. Определение очереди наследников, величины наследуемых долей в имуществе и других не менее важных вопросов также остается невозможным без участия нотариуса, поскольку граждане не обладают необходимыми правовыми знаниями и должной степенью юридической грамотности, чтобы самостоятельно оформить наследство, не ущемив в правах ни одного из наследников. Нотариат создан для оказания специальной квалифицированной помощи во имя реализации положений ст. 48 Конституции РФ о праве на получение квалифицированной юридической помощи [1].

Наследственные правоотношения являются юридически сложными по содержанию, реализация которых невозможна без участия лица, который бы обладал глубокими правовыми знаниями и мог оказать квалифицированную юридическую помощь. Именно поэтому нотариус, как доверенное лицо, действующее от имени государства, осуществляет процесс перехода прав и обязанностей наследодателя к одному или нескольким наследникам, гарантируя законность их оформления. Он призван совершить ряд юридически значимых действий, направленных на выявление и удостоверение

воли участников наследственных правоотношений, объема их прав, определение наследственной массы, круга достойных наследников, и доли в наследуемом имуществе, причитающейся каждому из них по закону или по завещанию, в соответствии с волей наследодателя. Нотариальная деятельность направлена на защиту интересов всех участников наследственных правоотношений: как наследников, так и самого наследодателя, а также иных лиц, обеспечивающих сохранность наследуемого имущества, реализации прав

В системе гражданского права Российской Федерации институт наследования является одним из ключевых и наиболее значимых [4]. Его важность обусловлена тем, что объектом наследования, как правило, является право собственности. Нотариус является важнейшим участником наследственных правоотношений, главной целью деятельности которого является оказание квалифицированной юридической помощи, направленной на реализацию всех наследственных прав и обязанностей субъектов наследственных правоотношений. Он защищает интересы граждан и юридических лиц на той стадии правоотношений, когда еще нет причины спора, хотя и возможен конфликт интересов. Его деятельность составляет консультирование граждан в рамках совершаемых ими нотариальных действий; установление определенных фактов и проверка сведений, имеющих юридическое значение; охрана прав и законных интересов физических и юридических лиц; обеспечение законности и правомерности юридических действий участников гражданского оборота; а также придание особой доказательственной силы фактам, содержащимся в актах, удостоверяемых нотариусом [2]. Нотариальные правоотношения формируются при участии нотариуса, но всегда по инициативе лица, обращающегося за совершением нотариального действия, складываются в области бесспорной юрисдикции, в рамках нотариального производства, подчиняясь правовому регламенту совершения нотариальных действий, а факт возникновения нотариальных правоотношений находит формальное воплощение в виде письменного нотариального акта.

Законодательство, регулирующее нотариальную деятельность, имеет свою специфику. Основным источником, регламентирующим порядок, основания, принципы и полномочия нотариуса являются Основы законодательства РФ о нотариате. Актом, регулирующим содержание нотариальной деятельности, является Гражданский кодекс РФ. Большое значение имеют подзаконные акты, издаваемые Министерством юстиции РФ совместно с Федеральной нотариальной палатой. Они являются общеобязательными для всех нотариусов на территории РФ.



### **Использованные источники:**

1. Конституция Российской Федерации.
2. Гражданский кодекс Российской Федерации.
3. Омарова У.А. Реформа наследственного законодательства и социальная справедливость. 2003 г.
4. Гущин В.В., Овчинников А.А. Наследственное право. 2018 г.

*Мамин Андрей Сергеевич, Доцент кафедры  
административного и международного права  
Белгородский государственный национальный исследовательский  
университет  
Россия, г. Белгород  
Кривошапов Станислав Николаевич  
магистрант 1 курс заочной формы обучения,  
направления 40.04.01 «Юриспруденция», группа 01002364  
Белгородский государственный национальный исследовательский  
университет*

### **О НЕКОТОРЫХ ОСОБЕННОСТЯХ ПРАВОВОГО РЕГУЛИРОВАНИЯ СТАДИЙ АДМИНИСТРАТИВНОГО ПРОЦЕССА В РФ**

***Аннотация:** в рамках представленной статьи производится качественный анализ специфики правового регулирования стадий административного процесса, предусмотренных в Кодексе об административном судопроизводстве. Также анализируются некоторые проблемы, существующие в данной сфере. На основании проведенного исследования сделаны выводы, изложенные в заключении статьи.*

***Ключевые слова:** стадии административного процесса, административный процесс, правовое регулирование, административное судопроизводство*

***Abstract:** within the framework of the presented article, a qualitative analysis of the specifics of the legal regulation of the stages of the administrative process provided for in the Code of Administrative Proceedings is carried out. Some problems existing in this area are also analyzed. Based on the conducted research, the conclusions set out in the conclusion of the article are made.*

***Keywords:** stages of administrative process, administrative process, legal regulation, administrative proceedings*

В соответствии с положениями Кодекса об административном судопроизводстве РФ (далее – КАС РФ), административный процесс делится на четыре стадии [2]:

1. Возбуждение дела об административном правонарушении первая стадия производства, она имеет важнейшее значение, так как предопределяет все последующие стадии. Уполномоченные лица на данной стадии, в большем количестве случаев, проводят ряд административно-процессуальных мероприятий, направленных на: установление наличия факта совершения противоправного деяния, фиксирование этого факта в специальном протоколе, определение средств доказывания, а также круг допустимых доказательств, подведомственности дела для рассмотрения по существу, направление дела по подведомственности [4, с. 56]. От рациональности и всесторонности выяснения указанных фактов зависит правильность установления квалификации совершенного деяния.

Некоторыми учеными предлагается в качестве первой стадии производства по делам об административных правонарушениях принимать административное расследование. Такое мнение существует из-за того, что именно на этой стадии производится активный поиск информации, улик, которые могут использоваться в качестве доказательств по конкретному делу [3, с. 42].

Другими же авторами выдвигается мнение о том, что стадии возбуждения дела и административного расследования неразделимы, поэтому обе эти стадии стоит объединить в одну и принимать за первую стадию производства по делам об административных правонарушениях.

На наш взгляд, наиболее приемлемым представляется второй вариант, так как именно на стадии возбуждения административного дела осуществляется первичная проверка материалов дела, следовательно, обособлять их нельзя.

2. Стадия рассмотрения дела по существу компетентным органом (должностным лицом) и принятие по этому делу индивидуального правового акта. Важной особенностью производства по делам об административных правонарушениях является то, что решение о назначении наказания могут приниматься уполномоченными представителями органов исполнительной власти, а не судами. К примеру, в случае если представитель правоохранительных органов, наделенный необходимыми полномочиями, обнаружит, как лицо совершает деяние, заключающиеся в курении в неположенном месте, он при наличии достаточного количества доказательств, может вынести решение о назначении наказания по отношению к этому лицу предусмотренное ст. 6.24 КоАП РФ.

Также указанные дела могут рассматриваться судами, как общей юрисдикции, так и арбитражными. Арбитражные суды рассматривают особую категорию дел, осуществляя данные действия, они руководствуются нормами Арбитражного процессуального кодекса Российской Федерации от 24 июля 2002 года № 95-ФЗ [1]. Арбитражным судом рассматриваются: дела о привлечении к административной ответственности и дела об оспаривании решений административных органов о привлечении к административной ответственности.

Участники рассмотрения дела об административном производстве со стороны обвиняемого и потерпевшего вправе заявлять отвод судьбе, представителю органа исполнительной власти, должностному лицу. По результатам рассмотрения, данного заявления даётся решение о его (не)удовлетворении. Лица, ведущие производство по делам об административных правонарушениях, вправе, в необходимых случаях, выносить определение о приводе конкретных лиц.

Указанные дела рассматриваются по месту совершения правонарушения, в отдельных случаях по месту жительства обвиняемого лица, например, если это лицо само об этом ходатайствовало.

3. Стадия обжалования решения по делу об административном правонарушении. Считается, что наличие подобных стадий не только в административном, но и в любом ином судопроизводстве, выступает в качестве одной из гарантий прав человека. На сегодняшний день судебная система Российской Федерации имеет довольно многоступенчатую структуру, которая состоит из судов, находящихся друг от друга в строго выстроенной иерархической зависимости. Подобная структура позволяет не допустить принятия незаконных и несправедливых решений. Каждый вышестоящий суд, по сути, в качестве одной из своих функций рассматривает надзор за нижестоящим [5, с. 54].

Сроки подачи жалоб и протестов на решения, принятые по делам об административном правонарушении регламентированы действующим законодательством. В случае если такие жалобы или протесты имеют место, то обязательно должен быть приостановлен процесс исполнения постановления до того момента, пока они не будут рассмотрены в предусмотренном законе порядке. В качестве исключения можно рассматривать только те случаи, когда правонарушитель подвергается наказанию в виде предупреждения или административного ареста. Сюда же можно отнести и случаи наложения штрафов, которые взимаются на месте совершения административного правонарушения.

После составления жалобы или протеста, она попадает в конкретный орган или должностному лицу. В процессе их рассмотрения устанавливаются различные сведения, в частности:

- наличие обстоятельств, которые могли бы свидетельствовать о незаконности ранее вынесенного постановления;
- наличие состава административного правонарушения в действиях обвинённого;
- наличие ошибок в оформлении официальной документации, иными словами, правильность оформления всех документов, их соответствие требованиям действующего законодательства;
- наличие фактов, которые указывают на то, что лицо, выносившее постановление, каким бы то ни было образом превысило свои полномочия в процессе принятия соответствующего решения;
- наличие других сведений, которые могли бы указать на то, что ранее вынесенное постановление носит незаконный характер, является несправедливым.

После производства всех обозначенных нами действий, может быть принято одно из следующих решений:

- о неудовлетворении жалоба или протеста. То есть, в данном случае ранее вынесенное решение не подвергается никаким изменениям и исполняется в изначально задуманном порядке.
- об изменении ранее вынесенного постановления. В данном случае существует одно условие, только при выполнении которого представляется возможным вынести указанное решение. Так, невозможно ухудшить положение обвинённого посредством принятия подобных решений.
- об отмене ранее вынесенного постановления и прекращении по нему производства.
- аналогичное предыдущему решение, только с возвращением дела на новое рассмотрение в соответствующие органы или к определённом должностному лицу.
- об отмене постановления и о направлении дела на рассмотрение по подведомственности.

4. Стадия исполнения постановления о наложении административного взыскания. Данной стадией завершается административный процесс. По сути, она заключается в практической реализации того наказания, которое было назначено по делу об административном правонарушении.

Сама по себе реализация наказания подразумевает, что лицо, совершившее правонарушение, будет подвержено определённому ряду ограничений, материального или морального характера. При этом такие

ограничения могут устанавливаться только в том случае, если они напрямую предусмотрены действующим законодательством.

Функция по исполнению таких постановлений возлагается на уполномоченные органы и должностных лиц. Их перечень содержится в Кодексе об административных правонарушениях Российской Федерации.

Обращается к исполнению постановление в срок, который равен трём суткам с того момента, как оно вступит в законную силу. Как мы уже отмечали, исполнение может быть приостановлено в том случае, если будет подана жалоба или протест. Не представляется возможным в таких условиях продолжить исполнение постановления, так как имеется вероятность того, что оно носит незаконный характер, следовательно, реализация наказания в значительной степени нарушит права человека. Именно по этой причине важно, чтобы компетентные органы сначала рассмотрели жалобу, а потом, в случае если она не получит удовлетворения, было исполнено постановление.

Также на практике могут возникнуть ситуации, когда исполнение постановления в обозначенный законом срок не представляется возможным. Для таких случаев предусмотрено правило, которое позволяет отсрочить такое исполнение. Такая отсрочка предусмотрена для наказаний в виде административного штрафа, ареста и лишения права, её максимальный срок может достигать одного месяца. Стоит отметить, что подобная отсрочка невозможна в тех случаях, когда штраф взимается на месте совершения правонарушения.

Порядок определения давности исполнения постановления регламентируется положениями статьи 31.9. КоАП РФ.

В заключении, можно сделать вывод о том, что административный процесс делится на четыре стадии:

- стадия возбуждение дела об административном правонарушении;
- стадия рассмотрения дела по существу компетентным органом (должностным лицом) и принятие по этому делу индивидуального правового акта;
- стадия обжалования решения по делу об административном правонарушении;
- стадия исполнения постановления о наложении административного взыскания.

Каждая из стадий уникальна. Стадии должны реализовываться в том порядке, который предусмотрен действующим законодательством.

### **Список использованных источников:**

1. Арбитражный процессуальный кодекс Российской Федерации от 24 июня 2002 г. № 95-ФЗ (ред. от 30.12.2021) (с изм. и доп., вступ. в силу с 10.01.2022) // Собрание законодательства РФ. 2002. № 30. Ст. 3012.
2. Кодекс административного судопроизводства Российской Федерации от 08 марта 2015 № 21-ФЗ (ред. от 24.07.2023) // Собрание законодательства РФ. 2015. № 10. Ст. 1391.
3. Крылова, И.В., Семенов, А.В. Проблемы возбуждения дел об административных правонарушениях в гражданском судопроизводстве / И.В. Крылова, А.В. Семенов // Ленинградский юридический журнал. – 2019. – № 9. – С. 41-45.
4. Нафигов, И.И. Возбуждение дела об административном правонарушении / И.И. Нафигов // Вестник Московского университета МВД России. – 2019. – № 10. – С. 55-59.
5. Цуканов, Н.Н. Стадия пересмотра постановлений и решений по делам об административных правонарушениях: к вопросу о целесообразности привычных особенностей / Н.Н. Цуканов // Вестник Сибирского юридического института МВД России. – 2018. – № 1. – С. 51-56.

Суркова А.В.

магистрант

3 курс, кафедра «Уголовно-правовых дисциплин»

Институт права

Челябинский государственный университет

Россия, г. Челябинск

Научный руководитель: Штефан А.В., кандидат юридических наук,

доцент, доцент кафедры «Уголовно-правовых дисциплин»

Челябинский государственный университет

Россия, г. Челябинск

## О НЕКОТОРЫХ ПРОБЛЕМАХ КВАЛИФИКАЦИИ МОШЕННИЧЕСТВА В СФЕРЕ КОМПЬЮТЕРНОЙ ИНФОРМАЦИИ, СВЯЗАННЫХ С ОТГРАНИЧЕНИЕМ ОТ СМЕЖНЫХ СОСТАВОВ ПРЕСТУПЛЕНИЙ

**Аннотация:** Статья посвящена исследованию некоторых проблем квалификации мошенничества в сфере компьютерной информации, связанных с отграничением от смежных составов преступлений. Рассматриваются основные критерии, по которым ст.159.6 УК РФ отличается от иных смежных составов преступлений. Автором предложены способы совершенствования действующего законодательства по вопросу квалификации мошенничества в сфере компьютерной информации.

**Ключевые слова:** проблемы квалификации преступления, способы совершения преступлений, компьютерная информация, мошенничество в сфере компьютерной информации.

**Annotation:** The article is devoted to the study of some problems of fraud qualification in the field of computer information related to the separation from related crimes. The main criteria by which Article 159.6 of the Criminal Code of the Russian Federation differs from other related crimes are considered. The author suggests ways to improve the current legislation on the qualification of fraud in the field of computer information.

**Key words:** problems of crime qualification, methods of committing crimes, computer information, fraud in the field of computer information.

Проблема отграничения мошенничества в сфере компьютерной информации от иных хищений, в том числе от других специальных видов мошенничества является одним из наиболее важных вопросов, возникающих

при квалификации указанного преступного деяния и заслуживает особого внимания. В настоящее время традиционно вызывают сложности отграничения мошенничества в сфере компьютерной информации от общего состава мошенничества, кражи, в том числе кражи с банковского счета, а равно в отношении электронных денежных средств, а также от специальных видов мошенничества: мошенничества с использованием электронных средств платежа и мошенничества в сфере страхования, присвоения и растраты.

В первую очередь предлагаем рассмотреть проблемы отграничения мошенничества в сфере компьютерной информации от общего состава мошенничества, предусмотренного ст. 159 УК РФ, ввиду особой взаимосвязи указанных норм. Специальным признаком, позволяющим отграничить специальную норму, предусматривающую ответственность за совершение мошенничества в сфере компьютерной информации от общей нормы, регламентирующей ответственность за совершение мошенничества выступает способ совершения преступления<sup>190</sup>. Так, специальный состав мошенничества характеризуется наличием такого специфического способа совершения преступления как ввод, удаление, блокирование, модификация компьютерной информации, либо иное вмешательство в функционирование средств хранения, обработки или передачи компьютерной информации или

информационно-телекоммуникационных сетей. При этом обращаем внимание, что обман или злоупотребление доверием в качестве способа совершения преступления не характерен для исследуемого состава преступления<sup>191</sup>.

На особенности отграничения мошенничества в сфере компьютерной информации от общего состава мошенничества указывает и п.21 Постановления Пленума Верховного Суда Российской Федерации от 30.11.2017 № 48 «О судебной практике по делам о мошенничестве, присвоении и растрате», который отмечает, что «если хищение чужого имущества или приобретение права на чужое имущество осуществляется путем распространения заведомо ложных сведений в информационно-телекоммуникационных сетях, включая сеть интернет (например, создание поддельных сайтов благотворительных организаций, интернет-магазинов, использование электронной почты), то такое мошенничество следует квалифицировать по статье 159, а не 159.6 УК РФ».

---

<sup>190</sup> Ногин В.О., Засеева Д.Д. Проблемы правоприменительной практики при квалификации мошенничества в сфере оборота компьютерной информации // Материалы Всероссийской научно-практической конференции: «Стратегии устойчивого развития: социальные, экономические и юридические аспекты. Чебоксары.: «Издательский дом «Среда». С. 308-309.

<sup>191</sup> Замалеева С.В. О некоторых проблемах квалификации мошенничества // Право и государство: теория и практика. 2022. № 7 (211). С.133-134.



В этой связи также стоит указать, что использование лицом похищенных, но достоверных персональных данных (логинов, паролей, кодов доступа) при совершении мошенничества в сфере компьютерной информации подлежит квалификации по ст. 159.6 УК РФ, поскольку указанные действия не содержат признаков способа совершения преступления – обмана. Кроме того, действия, содержащие признаки мошенничества в сфере компьютерной информации, в том числе связанные с введением в заблуждение лица с целью получения информации о банковской карте также подлежат квалификации по ст. 159.6 УК РФ, если изъятие денежных средств осуществлялось посредством ввода компьютерной информации.

Одной из проблем, возникающих при квалификации мошенничества в сфере компьютерной информации и требующей особого внимания со стороны законодателя является проблема отграничения мошенничества в сфере компьютерной информации от кражи (ст. 158 УК РФ), в том числе с банковского счета, а равно в отношении электронных денежных средств (п. «г» ч. 3 ст. 158 УК РФ). Так, анализируя составы вышеуказанных преступлений, стоит отметить, что конструкции составов указанных преступлений во-многом схожи, поэтому зачастую в практической деятельности встречаются случаи, когда содеянное переквалифицируется со ст. 159.6 на п. «г» ч. 3 ст. 158 УК РФ. Схожесть вышеуказанных составов обусловлена тем, что объектом преступного посягательства, как в отношении кражи, так и мошенничества в сфере компьютерной информации выступает право собственности, а предметом – чужое имущество. Отличие же указанных преступлений стоит проводить также по способу совершения преступления<sup>192</sup>.

Отметим также, что в настоящее время несмотря на имеющиеся в доктрине уголовного права разъяснения относительно отграничения мошенничества в сфере компьютерной информации от кражи с банковского счета, а равно в отношении электронных денежных средств судебная практика по вопросу разграничения указанных преступлений не сформировалась, и суды квалифицируют одинаковые обстоятельства по-разному. К примеру, приговором Ступинского городского суда Московской области действия С. квалифицированы по п. «а,б» ч.4 ст. 158 УК РФ, в результате совершения им в составе организованной группы действий по незаконному присоединению к контролеру управления банкоматом через USB – переходник, заранее подготовленного ноутбука с программой для удаленного доступа через информационно-телекоммуникационную сеть «Интернет» в целях подачи команды диспенсеру банкомата на выдачу наличных денежных средств в

---

<sup>192</sup> Белоногова А.В. Проблемы квалификации мошенничества в сфере компьютерной информации // Научно-практический электронный журнал «Аллея Науки». 2022. № 12 (75). С.110-119.

особо крупном размере, находящихся в его кассетах<sup>193</sup>. Указанный пример на наш взгляд демонстрирует, что на практике действия, подпадающие под признаки мошенничества в сфере компьютерной информации, нередко квалифицируются как кража. Считаем, что признаком, позволяющим отличить кражу от мошенничества в сфере компьютерной информации, является также признак тайности совершения противоправных действий: при мошенничестве преступник действует открыто, при краже – тайно. В соответствии с п.2 Постановления Пленума Верховного Суда Российской Федерации «О судебной практике по делам о краже, грабеже и разбое» тайность означает, что «изъятие и обращение имущества происходят скрытно, незаметно для собственника или иного владельца либо других лиц»<sup>194</sup>.

Относительно отграничения мошенничества в сфере компьютерной информации от кражи с банковского счета, а равно в отношении электронных денежных средств заметим также, что ученые-теоретики при разграничении указанных деяний сходятся во мнении, что кража с банковского счета, а равно в отношении электронных денежных средств в отличие от мошенничества в сфере компьютерной информации зачастую производятся без применения особых знаний и навыков<sup>195</sup>.

В продолжение исследования вопроса отграничения мошенничества в сфере компьютерной информации от иных смежных составов преступлений обратим внимание на особенности отграничения от другого специального вида мошенничества, ответственность за которое предусмотрена ст.159.3 УК РФ (мошенничество с использованием электронных средств платежа). Сложности в отграничении указанных составов зачастую обусловлены тем, что для изготовления либо пользования платежной картой виновное лицо может использовать компьютерную информацию. В теории уголовного права разграничение указанных составов преступлений производят по двум основным признакам. Во-первых, обязательным элементом мошенничества с использованием электронных средств платежа выступает средство совершения преступления – поддельная или принадлежащая другому лицу кредитная, расчетная или иная платежная карта (в ст. 159.6 УК РФ такой признак отсутствует). Во-вторых, в отличие от мошенничества в сфере компьютерной информации способом совершения мошенничества с использованием электронных средств платежа выступает обман

---

<sup>193</sup> Приговор Октябрьского районного суда г.Владимира от 4 июня 2019 г. № 1-95/2019 URL: <https://sudact.ru/regular/doc/v59eyhN7lzJq/> (дата обращения: 02.11.2023)

<sup>194</sup> О судебной практике по делам о краже, грабеже и разбое: постановление Пленума Верховного Суда РФ № 29 от 27 декабря 2022 года. URL: [https://www.consultant.ru/document/cons\\_doc\\_LAW\\_40412/?ysclid=lov5j6ugbb214811256](https://www.consultant.ru/document/cons_doc_LAW_40412/?ysclid=lov5j6ugbb214811256) (дата обращения 08.11.2023)

<sup>195</sup> Миралиев Ф.С., Хаснутдинов Р.Р. Некоторые проблемы квалификации мошенничества в сфере компьютерной информации // Российская наука: актуальные исследования и разработки. 2019. № 2. С.359-363.

уполномоченного работника кредитной, торговой или иной организации, кроме случаев, когда хищение денежных средств осуществлялось автоматически<sup>196</sup>.

Приведем пример из судебной практики, где действия злоумышленника были квалифицированы как мошенничество с использованием электронных средств платежа. Так, приговором Миасского городского суда Челябинской области гражданин У., находясь в гостях у своего знакомого, тайно завладел дебетовой картой и путем обмана работников торговой организации произвел безналичный расчет с данной карты, причинив при этом значительный вред потерпевшему. Судом действия гражданина У. были квалифицированы по ч.2 ст. 159.3 УК РФ – мошенничество с использованием электронных средств платежа с причинением значительного ущерба потерпевшему, поскольку работник организации не осознает незаконность действий гражданина У., и, соответственно, не раскрывает обмана<sup>197</sup>.

Вопрос отграничения исследуемого состава преступления от мошенничества в сфере страхования (ст.159.5 УК РФ) также вызывает некоторые сложности на практике, несмотря на исчерпывающие разъяснения, представленные в п.8 Постановления Пленума Верховного Суда Российской Федерации от 30.11.2017 № 48 «О судебной практике по делам о мошенничестве, присвоении и растрате». Так, согласно указанному постановлению «неправомерное завладение денежными средствами, иным чужим имуществом или приобретение права на него путем предъявления (представления) чужих личных или иных официальных документов (например, паспорта, пенсионного удостоверения, свидетельства о рождении ребенка) в зависимости от непосредственного объекта посягательства и иных обстоятельств дела квалифицируется как мошенничество соответственно по статьям 158.1, 159, 159.1, 159.2, 159.3, 159.5 УК РФ». Тем самым, законодательством устанавливается, что в независимости от того, в какой форме были поданы документы (нарочно или электронным способом) и не зависимо от того, контактировал ли злоумышленник с работником страховой организации или нет, деяние следует квалифицировать по ст.159.5 УК РФ.

В данном случае дискуссионным вопросом при квалификации содеянного выступает вопрос оценки действий злоумышленника, когда решение о выплате осуществляется компьютерной программой автоматически. На этот счет в доктрине уголовного права общепринятой

---

<sup>196</sup> Герасимова Е.В. Перспективы развития законодательства, устанавливающего уголовную ответственность за мошенничество с использованием сети Интернет и мобильной связи // Вопросы российского и международного права. 2018. № 8А. С.148-155.

<sup>197</sup> Приговор Миасского городского суда от 30 декабря 2019 г. № 1-765/2019. URL: <https://sudact.ru/regular/doc/vG70dKMsd6Yj/?ysclid=lov71veq4n533921182> (дата обращения 15.11.2023).

является позиция, в соответствии с которой действия злоумышленника при данном условии стоит оценивать, как мошенничество в сфере компьютерной информации, поскольку злоумышленником в данном случае был использован специальный способ совершения мошенничества в сфере компьютерной информации (ввод, модификация компьютерной информации). Следовательно, отличать исследуемый состав преступления от мошенничества в сфере страхования необходимо также по способу совершения преступления.

Сложности могут возникнуть и при его отграничении мошенничества в сфере компьютерной информации от присвоения или растраты (ст. 160 УК РФ). Это обусловлено тем, что в настоящее время деятельность хозяйствующих субъектов неразрывно связана с активным использованием современных информационных технологий, и, зачастую, уполномоченные должностные лица (например, главный бухгалтер) совершают хищение денежных средств с использованием информационных технологий, в частности, компьютера. Например, путем отправки подложного платежного поручения в электронной форме. Вопрос правильной квалификации подобных действий указанных лиц остается дискуссионным.

По-нашему мнению, отграничить действия, содержащие признаки мошенничества в сфере компьютерной информации от присвоения или растраты позволяет верное установление субъекта преступного посягательства – должностного лица. Вышеуказанный пример наглядно демонстрирует, что правоприменителю, при отграничении указанных преступлений следует обращать внимание на должностное положение субъекта преступления и на специфическое содержание предмета хищения – на момент изъятия имущество является вверенным виновному, а также на способ совершения преступления (при присвоении или растрате специальные способы мошенничества в сфере компьютерной информации не применяются).

Подводя итог вышесказанному, заметим, что норма уголовного закона, устанавливающая ответственность за совершение мошенничества в сфере компьютерной информации далека от совершенства, что неизбежно вызывает проблемы квалификации данного преступления в процессе правоприменительной деятельности, в частности, при отграничении мошенничества в сфере компьютерной информации от иных смежных составов преступлений. Трудности в отграничении мошенничества в сфере компьютерной информации от иных смежных составов преступлений порождают дополнительные трудности для правоохранительных органов и приводят к неоднородной судебной практике при квалификации

мошенничества в сфере компьютерной информации. Несвоевременная и неточная квалификация, а также дальнейшая переквалификация из одного состава преступления в другой приводит к волоките по делу и в целом оказывают негативное влияние на весь ход расследования, затягивая разбирательство по делу.

Представляется, что при квалификации мошенничества в сфере компьютерной информации правоприменителю в лице следственных и судебных органов необходимо четко представлять себе разграничительные линии между мошенничеством в сфере компьютерной информации и иными смежными составами преступлений информации от иных смежных составов преступлений.

#### **Использованные источники:**

1. Ногинов, В.О., Засеева, Д.Д. Проблемы правоприменительной практики при квалификации мошенничества в сфере оборота компьютерной информации / В.О. Ногинов, Д.Д. Засеева // Материалы Всероссийской научно-практической конференции: «Стратегии устойчивого развития: социальные, экономические и юридические аспекты. — Чебоксары.: «Издательский дом «Среда». — 2023. - С. 308-309.

2. Замалеева, С.В. О некоторых проблемах квалификации мошенничества / С.В. Замалеева // Право и государство: теория и практика. — 2022. № 7 (211). - С.133-134.

3. Белоногова, А.В. Проблемы квалификации мошенничества в сфере компьютерной информации / А.В. Белоногова // Научно-практический электронный журнал «Аллея Науки». —2022. № 12 (75). - С.110-119.

4. Приговор Октябрьского районного суда г. Владимира от 4 июня 2019 г. № 1-95/2019 [Электронный ресурс]. URL: <https://sudact.ru/regular/doc/v59eyhN7lzJq/> (дата обращения: 02.11.2023)

5. О судебной практике по делам о краже, грабеже и разбое: постановление Пленума Верховного Суда РФ № 29 от 27 декабря 2022 года. [Электронный ресурс]. URL: [https://www.consultant.ru/document/cons\\_doc\\_LAW\\_40412/?ysclid=lov5j6ugbb214811256](https://www.consultant.ru/document/cons_doc_LAW_40412/?ysclid=lov5j6ugbb214811256) (дата обращения 08.11.2023)

6. Миралиев, Ф.С., Хаснутдинов, Р.Р. Некоторые проблемы квалификации мошенничества в сфере компьютерной информации / Ф.С. Миралиев, Р.Р. Хаснутдинов // Российская наука: актуальные исследования и разработки. —2019. —№ 2. - С.359-363.

7. Герасимова, Е.В. Перспективы развития законодательства, устанавливающего уголовную ответственность за мошенничество с

использованием сети Интернет и мобильной связи / Е.В. Герасимова // Вопросы российского и международного права. — 2018. № 8А. - С.148-155.

8. Приговор Миасского городского суда от 30 декабря 2019 г. № 1-765/2019.

[Электронный ресурс]. URL: <https://sudact.ru/regular/doc/vG70dKMsd6Yj/?ysclid=lov71veq4n533921182> (дата обращения 15.11.2023).

**УДК 347.68**

**Пинегин В.В.**

*студент*

*4 курс, факультет «Юридический»*

*Донской государственной технической университет*

*Россия, г. Ростов-на-Дону*

*Научный руководитель: Мирошниченко А.Ю.*

## **ОБ АКТУАЛЬНЫХ АСПЕКТАХ НАСЛЕДОВАНИЯ ПО ЗАВЕЩАНИЮ**

***Аннотация:** в данной статье рассматриваются проблемные аспекты наследования по завещанию. Автор выявляет основные проблемы, возникающие при наследовании по завещанию, и определяет пути устранения данных проблем.*

***Ключевые слова:** гражданское право, наследственное право, наследование, наследство, наследование по завещанию, завещание.*

***Abstract:** this article discusses the problematic aspects of inheritance by will. The author identifies the main problems that arise during inheritance by will, and identifies ways to eliminate these problems.*

***Keywords:** civil law, inheritance law, inheritance, inheritance by will, the will.*

### **Введение**

Актуальность рассмотрения проблем наследования по завещанию обусловлена тем, что наследование по завещанию не является новеллой для российского законодательства, тем не менее, на практике при данном способе наследования нередко возникают правовые проблемы, которые требуют своего разрешения путем правовой регламентации отдельных аспектов наследования.

*Цель статьи – рассмотреть проблемные аспекты наследования по завещанию и разработать пути решения выявленных проблем.*

## **Основные проблемы, возникающие при наследовании по завещанию**

Рассмотрим некоторые проблемы, связанные с наследованием по завещанию.

На практике одна из потенциальных проблем касается исполнителя завещания – лица, которого назначает наследодатель в ходе составления и удостоверения для точного и полного исполнения воли умершего [1, ст. 1134].

Также на практике может возникнуть ситуация, когда исполнитель завещания умирает или погибает до исполнения завещания. И данная ситуация не нашла регламентации в положениях Гражданского кодекса, касающихся завещания. Таким образом, назначенный исполнитель не может выполнить волю умершего. В результате, в сущности, гражданин, составляющий завещание, не имеет гарантий исполнения его воли в полном объеме, поэтому при возникновении рассмотренной ситуации завещание как документ, составляемый для распоряжения имуществом в случае смерти гражданина, по сути, не имеет смысла. Это, безусловно, является пробелом в нормах ГК РФ, посвященных вопросам наследования по завещанию.

Другая проблема заключается в том, что на практике зачастую имеет быть юридическая неграмотность завещателя, в частности, отсутствие знаний о тайне завещания, о возможности его изменения и отмены, о правах супругов при наследовании, о праве на обязательную долю некоторых лиц (нетрудоспособных супругов и родителей, нетрудоспособных иждивенцев и др.). При этом интересы завещателя ввиду отсутствия комплексного знания об особенностях наследования по завещанию могут страдать, в частности, на практике зачастую завещатели не знают о том, что завещание можно изменять и отменять [2, с.254].

В законодательстве также не регламентированы особенности совершения закрытых завещаний лицами, у которых отсутствует возможность собственноручного написания и подписания, в частности, инвалидами. Данные лица не имеют, по сути, возможности совершения закрытого завещания, ведь они по объективным причинам не могут соблюсти требования, касающиеся собственноручного написания и подписания такого завещания, в связи с чем по закону их закрытое завещание будет недействительным [1, ст. 1126]. Как представляется, данный правовой пробел ограничивает завещателей в возможности выбора формы завещания: людям с ограниченными возможностями здоровья необходимо для соблюдения требований ГК РФ привлечь рукоприкладчика, который мог бы подписать за них завещание, поскольку законодатель не предоставляет таким лицам возможность совершения завещания в том виде, в котором люди желают этого,

не раскрывая никому содержания данного завещания [3, с. 53].

Гражданский кодекс также не регламентирует действия в ситуации открытия нотариусом закрытого завещания в том случае, если его текст изложен на другом языке (которым нотариус не владеет). Данная проблема актуальна для России как для многонационального государства, так как текст завещания может быть изложен не на русском языке, а на языке какого-либо из народов, населяющих Россию (либо вообще на любом иностранном языке. При этом возможно, что нотариус даже не сможет определить, на каком языке текст завещания составлен. Таким образом, он не сможет огласить его, как того требует закон. В результате по смыслу процедура оглашения закрытого завещания должна быть отложена для обеспечения перевода такого завещания, и это может занять достаточно много времени. И в таком случае нотариус нарушит закон, в соответствии с которым закрытое завещание должно быть оглашено немедленно после вскрытия [1, ст. 1126].

Относительно новым институтом наследования является наследственный договор. Нормы, касающиеся наследственных договоров, была введены в ГК РФ лишь в 2019-м году. Проблема наследственного договора состоит в неурегулированности способов обеспечения обязательств. На сегодняшний день не решен вопрос, касающийся наступления для недобросовестного выгодоприобретателя последствий после смерти наследодателя. В частности, если наследственный договор обязывает выгодоприобретателя заботиться после смерти наследодателя о его питомце, однако выгодоприобретатель его выбросил или сдал, актуализируется вопрос, касающийся ответственности данного лица.

### **Пути решения проблем, возникающих при наследовании по завещанию**

В результате можно предложить следующие пути решения выявленных проблем:

1. Чтобы снизить вероятность отсутствия исполнителя завещания (на случай его смерти до исполнения завещания) можно предложить внести изменения в п. 1 ст. 1134 Гражданского кодекса, дополнив его следующим образом: «Допускается назначение нескольких исполнителей завещания, а также подназначение исполнителя завещания на случай смерти назначенного исполнителя завещания, отказа от исполнения завещания или освобождения от его исполнения судом».

2. Для разрешения проблемы ограничения прав инвалидов при составлении закрытого завещания можно предложить исключить из ст. 1126 ГК РФ императивное требование, касающееся собственноручного написания и подписания закрытого завещания лицам с ограниченными возможностями



здоровья и предоставить им возможность совершения завещания при помощи технических средств, а также возможность предоставления своей изложенной воли в форме видеозаписи. При этом можно предложить запечатывание в конверт не бумажного носителя, а цифрового носителя информации, содержащего видеозапись, где наследодатель излагает свою волю. При этом, чтобы исключить возникновение споров, касающихся добровольности волеизъявления завещателя, рекомендуется предусмотреть возможность совершать закрытое завещание непосредственно в нотариальной конторе в специально оборудованном помещении: в таком случае у нотариуса есть возможность убедиться, что завещатель не изъявляет свою волю под чьим-либо влиянием, что это добровольный акт.

Таким образом, можно предложить дополнить ст. 1126 ГК РФ положениями о возможности совершать закрытое совещение лицами с ограниченными возможностями здоровья при помощи технических средств в форме совершения видеозаписи в специально оборудованном помещении нотариальной конторы.

3. Для решения проблемы, связанной с изложением текста закрытого завещания на иностранном языке, предлагается несколько путей. Во-первых, во избежание возникновения неожиданных сложностей с переводом закрытого завещания нотариус заблаговременно должен быть осведомлен о том, на каком языке закрытое завещание составлено. Поэтому предлагается предусмотреть в ст. 1126 ГК РФ обязанность наследодателя при совершении закрытого завещания во время передачи заклеенного конверта сообщать нотариусу язык составления такого завещания. Представляется важным урегулировать этот вопрос, чтобы, в том случае, если нотариус не владеет языком, на котором завещание составлено, у него была возможность перед вскрытием конверта пригласить переводчика для обеспечения понимания текста завещания. Соответственно, необходимо также предусмотреть возможность оглашения текста завещания переводчиком в рассматриваемой ситуации.

Можно также предложить решить данную проблему, разработав механизм приостановления совершения рассматриваемого нотариального действия. К примеру, можно предложить составление двух протоколов в том случае, если текст завещания неясен ввиду того, что нотариус не владеет языком, на котором завещание составлено – это протокол вскрытия конверта, удостоверяющий факт нетронутости и целостности завещания, и протокол оглашения текста перевода закрытого завещания. Тем не менее, как представляется, на практике первый предлагаемый вариант был бы проще в исполнении.

4. Что касается отсутствия в положениях ГК РФ регламентации ответственности выгодоприобретателя при нарушении наследственного договора, представляется целесообразным предусмотреть возможность отстранить такое лицо от наследования.

### **Выводы**

Итак, можно прийти к выводу о том, что большинство проблем, связанных с наследованием по завещанию, можно решить, введя соответствующие изменения и корректировки в положения ГК РФ. Помимо этого, вероятно, не будет лишним заимствование практики других государств, касающейся возникающих проблем. В таком случае можно усовершенствовать российское законодательство и устранить рассмотренные в работе, а также другие проблемы, возникающие при наследовании по завещанию.

### **Библиографический список:**

1. Гражданский кодекс Российской Федерации (часть первая) от 30.11. 1994 г. №51-ФЗ [Электронный ресурс]. – URL: [https://www.consultant.ru/document/cons\\_doc\\_LAW\\_34154/](https://www.consultant.ru/document/cons_doc_LAW_34154/)
2. Губайдуллина, А.Р. Актуальные проблемы наследования по завещанию в гражданском праве России / А.Р. Губайдуллина // Молодой ученый. — 2022. — № 15 (410). — С. 253-256.
3. Назарова, А.В. Некоторые вопросы наследования по завещанию в Российской Федерации / А.В. Назарова // Вестник Университета «Кластер». – 2022. - №6. – С. 52-55.

*Колонтаева Дарья Владимировна*  
*магистрант Института права*  
*Уфимского университета науки и техники*  
*Научный руководитель: Васильев Александр Викторович*  
*кандидат политических наук, доцент кафедры*  
*теории государства и права Института права*  
*Уфимского университета науки и техники*

## **ОБЕСПЕЧЕНИЕ ДОСТУПНОСТИ ПРАВОСУДИЯ ПРИ ПРОВЕДЕНИИ ПРИМИРИТЕЛЬНЫХ ПРОЦЕДУР**

*Аннотация:* в статье раскрываются виды примирительных процедур с точки зрения их простоты, эффективности и доступности.

*Ключевые слова:* примирительные процедуры, переговоры, медиация, судебный примиритель.

*Annotation:* the article reveals the types of conciliation procedures in terms of their simplicity, efficiency and accessibility.

*Key words:* conciliation procedures, negotiations, mediation, judicial conciliator.

Осуществление правосудия, безусловно, является одной из важнейших функций судебной власти. Традиционно осуществление правосудия чаще всегда достигалось путем защиты прав и законных интересов лиц, обратившихся в суд. Однако с развитием общества, судебной практики и законодательства, появились различные альтернативные способы урегулирования конфликтов между сторонами споров. В настоящее время наблюдается тенденция перехода от традиционного способа урегулирования разногласий к урегулированию путем осуществления процедур медиации, арбитража, примирения и т.п.

Эта тенденция видится логичной, так как при разрешении споров в судебном порядке сторонам часто приходится сталкиваться с различными проблемами, такими как: загруженность судов, затягивание процесса, увеличение судебных расходов. Помимо этого, очень важным преимуществом примирительных процедур возможность сохранения дружественных или деловых отношений между сторонами, так как подразумевается приемлемое разрешение спора для обеих сторон.

Итак, что же собой представляют примирительные процедуры? В Российской Федерации не существует легального определения понятия

примирительных процедур. Важно подчеркнуть, что рассматривать примирительные процедуры в арбитражном и гражданском процессах можно вместе, так как правовое регулирование и их виды идентичны. Согласно статье 153.1 ГПК и статье 138 АПК суд принимает меры для примирения сторон, содействует им в урегулировании спора, руководствуясь при этом интересами сторон и задачами судопроизводства в арбитражных судах[2].

Если рассматривать законодательство Российской Федерации с точки зрения разработанности и доступности для сторон, то в вопросе примирительных процедур можно сказать, что оно находится в стадии развития и в то же время в должной мере позволяет обратиться к данным способам разрешения споров.

Процессуальное законодательство Российской Федерации выделяет следующие виды примирительных процедур: переговоры, посредничество(медиация), судебное примирение. При этом данный перечень является открытым и предусматривает возможность прибегать к другим не запрещенным законом способам примирения. Из этого перечня видно, что примирение может осуществляться как на стадии до принятия дела к производству, так и после.

Рассматривая каждый вид отдельно, можно сделать вывод, что законодательство в должной мере регулирует порядок проведения процедуры медиации и судебного примирения. При этом процедура примирения путем проведения переговоров хоть и является традиционной, представляется недостаточно конкретно раскрытой с точки зрения рядового человека, который может обратиться в суд. Для более полного понимания процедуры переговоров следует обратиться к иным источникам, в том числе сайту арбитражных судов. В целом примирительные процедуры очень подробно раскрываются на данном ресурсе.

Итак, переговоры представляют собой вид примирительной процедуры, посредством которой стороны урегулируют возникшие разногласия непосредственно или при содействии своих доверенных лиц без привлечения независимой третьей стороны. В итоге стороны самостоятельно разрешают конфликт. Переговоры по праву считаются очень распространенным видом примирительных процедур, что обусловлено их простотой, эффективностью и безусловной доступностью. Переговоры могут быть проведены как в устной, так и в письменной форме. В ходе переговоров стороны самостоятельно занимаются поиском оптимальных решений, что способствует как сохранению между ними деловых отношений, так и принятию решения, приемлемого для обеих сторон. Переговоры могут проводиться до и после принятия дела к производству. К слову, одной из разновидностей переговоров

является претензионный порядок, который предполагает обязательную попытку разрешения разногласий без обращения в суд. Таким образом, можно сделать вывод, что примирительная процедура в виде переговоров может быть как добровольной, так и обязательной в некоторых случаях.

Медиация представляет собой процедуру урегулирования конфликта, в которой участвуют равноправные субъекты спора на основе сотрудничества, а также нейтральное и независимое лицо (посредник), оказывающее помощь сторонам в урегулировании конфликта, желаемым результатом которой является достижение субъектами взаимовыгодного соглашения. Стоит отметить, что в последнее время наблюдается существенный рост количества споров, при разрешении которых стороны прибегают как раз-таки к процедуре медиации. Это неудивительно, так как, во-первых, медиация, как и переговоры способствует сохранению отношений между сторонами, во-вторых, законодательство Российской Федерации в полной мере регулирует данный вопрос. Еще в 2010 году был принят Федеральный закон «Об альтернативной процедуре урегулирования споров с участием посредника (процедуре медиации)» [1]. Данный Федеральный закон в должной мере регулирует как порядок проведения примирения, так и требования, предъявляемым к профессиональным участникам процедуры(медиаторам)[1].

Третьим видом примирительных процедур является примирение с участием судебного примирителя. Судебным примирителем в данном случае выступает судья в отставке, согласно п.3 ст. 153.6 ГПК РФ[2]. Данная процедура является доступной каждому участнику спорных правоотношений, позволяет без проведения лишних процессов разрешить спор, используя при этом опыт судей в отставке, что способствует принятию оптимального для сторон решения.

В целом, говоря о примирительных процедурах с участием медиатора или судебного примирителя, важно сказать, что они проводятся на основе принципов независимости, беспристрастности и добросовестности. Это обусловлено необходимостью максимальной эффективности процедуры для обеих сторон спорных правоотношений.

Таким образом, можно сделать вывод, что примирительные процедуры в Российской Федерации нашли широкое распространения благодаря несомненным преимуществам, которые они имеют над разрешением споров в обычном порядке. Примирительные процедуры достаточно подробно регламентируются российским законодательством, направлены на наиболее оптимальное разрешение спора, с сохранением между участниками дружественных или деловых отношений. Тенденции в обществе и правилах ведения бизнеса создают предпосылки к тому, что в дальнейшем институт

примирительных процедур будет еще более востребован при возникновении спорных отношений.

#### **Использованные источники:**

1. Федеральный закон от 27.07.2010 № 193-ФЗ "Об альтернативной процедуре урегулирования споров с участием посредника (процедуре медиации)" (с посл. изм. и доп. от 26 июля 2019 г. № 197-ФЗ) // Российская газета. № 168.

2. Гражданский процессуальный кодекс Российской Федерации от 14 ноября 2002 г. N 138-ФЗ (с посл. изм. и доп. от 02 марта 2021 г.) // Российская газета. №0.

**УДК 343.163**

*Одинаев Федор Неъмонжонович.*

*Студент магистратуры*

*3 курс, факультет «Теория государства и права»*

*Ростовский институт (филиал) федерального государственного  
бюджетного образовательного учреждения высшего образования  
«Всероссийский государственный университет юстиции России»*

*Россия, г. Ростов-на-Дону*

### **ОСНОВНЫЕ ФУНКЦИИ, ВЫПОЛНЯЕМЫЕ ПРОКУРАТУРОЙ РОССИЙСКОЙ ФЕДЕРАЦИИ**

*Аннотация:* В данной статье рассматривается основной функционал органов прокуратуры России как государственного органа с особым правовым статусом. Поскольку органы прокуратуры не принадлежат ни к одной из ветвей власти, то и функционал данного органа достаточно широк и многообразен – от надзорной деятельности, до защиты прав и свобод граждан.

*Ключевые слова:* функции прокуратуры, надзорная деятельность, уголовная компетенция, государственный обвинитель, антикоррупционная деятельность.

*Annotation:* This article examines the main functionality of the Prosecutor's Office of Russia as a state body with a special legal status. Since the prosecutor's office does not belong to any of the branches of government, the functionality of this body is quite wide and diverse – from supervisory activities to the protection of citizens' rights and freedoms.

*Key words:* functions of the prosecutor's office, supervisory activities, criminal competence, public prosecutor, anti-corruption activities.

Одной из основной сферой прокуратуры всегда являлось выявление и устранение правонарушений, что называется уголовным преследованием. С точки зрения нормативной правовой базы за прокуратурой уголовное преследование закреплено следующим образом: согласно разъяснению прокуратуры Вологодской области правом на возбуждение уголовного дела обладают орган дознания, дознаватель, руководитель следственного органа, следователь в пределах компетенции, установленной Кодексом, о чём выносится соответствующее постановление. Расследование уголовных дел производится следователями Следственного комитета Российской Федерации, органов федеральной службы безопасности, органов внутренних дел Российской Федерации, и других органов в соответствии с подследственностью, установленной ст. 151 УПК РФ<sup>198</sup>. Согласно положениям ст. 37 УПК РФ прокурор является должностным лицом, уполномоченным в пределах компетенции, предусмотренной УПК РФ, осуществлять от имени государства уголовное преследование в ходе уголовного судопроизводства, а также надзор за процессуальной деятельностью органов дознания и органов предварительного следствия. В случае, когда в ходе проведения прокурорской проверки выявляются факты нарушения уголовного законодательства и возникает вопрос о необходимости уголовного преследования, прокурор в соответствии с п. 2 ч. 2 ст. 37 УПК РФ выносит мотивированное постановление о направлении соответствующих материалов в следственный орган или орган дознания для решения вопроса о возбуждении уголовного дела. Таким образом, прокуратура является надзорным органом и не наделена полномочиями по возбуждению уголовных дел и проведению предварительного расследования.

Получается, что прокуратура не возбуждает уголовные дела, а только направляет материалы проверок в следственные органы и органы дознания. Далее, если принимается процессуальное решение о возбуждении уголовного дела, устанавливается подозреваемый по делу, выносится постановление об обвинении следственным органом, уголовное дело вместе с обвинительным заключением направляется в орган прокуратуры для изучения с последующим предъявлением обвинительного заключения обвиняемому и последующим направлением всех материалов в суд, где прокурор выступает на стороне обвинения<sup>199</sup>.

Если раскрывать эту ситуацию более подробно, то прокурор уполномочен осуществлять контроль за органами предварительного

---

<sup>198</sup> Уголовно-процессуальный кодекс Российской Федерации от 18.12.2001 N 174-ФЗ (ред. от 02.11.2023) // Справочная правовая система КонсультантПлюс <https://www.consultant.ru>

<sup>199</sup> Федеральный закон «О прокуратуре Российской Федерации» от 17.01.1992 N 2202-1 // НПП «Гарант-Сервис» <https://constitution.garant.ru/>

расследования. Это выражено в том, что о большинстве принятых процессуальных решениях, принятых по уголовному делу, ему приходят уведомления с соответствующими постановлениями. Помимо этого, следственные органы направляют статистическую информацию (статистические карты), в которых кратко в табличном виде отражено движения уголовного дела с указанием подозреваемых, обвиняемых, с их краткой личностной характеристикой, отражается сумма материального ущерба и т.д. Если же уголовное дело еще не возбуждено, а идет только проверка сообщения о преступлении, то прокурор вправе запросить материалы этой проверки для изучения с целью выявления дополнительных преступлений, которые, например, следственные органы, по каким-либо причинам пропустили или не усмотрели. Также прокурор вправе отменить постановление об отказе в возбуждении уголовного дела со своей законной мотивировкой для продолжения проведения проверки сообщения о преступлении. Помимо этого, прокурор уполномочен давать различные указания.

Выступая на суде в роли государственного обвинителя, прокурор предъявляет суду для изучения доказательства по уголовному делу – показания свидетелей, подозреваемых, вещественные доказательства, различные экспертизы и так далее. Также прокурор участвует в судебных прениях, приводит свои доводы в пользу вынесения приговора, уполномочен отказаться от обвинения или же смягчить его в случаях, когда доказательств по уголовному делу не достаточно (в соответствии и порядке статьи 237 УПК РФ) или в связи со вновь открывшимися обстоятельствами (например)<sup>200</sup>. Помимо этого, прокурор уполномочен принимать непосредственное участие в обжаловании судебных решений в пределах своей компетенции.

Иными словами, в функциональную нагрузку органов прокуратуры касательно уголовного преследования входит привлечение к уголовной ответственности лиц, в отношении которых следственные органы собрали достаточные доказательства совершения преступления, также прокурор уполномочен применять в отношении подозреваемых и обвиняемых мер пресечения, утверждать обвинительные заключения и акты, а впоследствии направлять уголовное дело вместе с ними в суд для поддержания обвинения.

Отдельной функциональной сферой стоит выделить участие органов прокуратуры в арбитражных, гражданских и административных судопроизводствах. Прокурор участвует в данных судопроизводствах в связи со своей надзорной деятельностью за исполнением законов, а также за

---

<sup>200</sup> Уголовно-процессуальный кодекс Российской Федерации от 18.12.2001 N 174-ФЗ (ред. от 02.11.2023) // СПС КонсультантПлюс <https://www.consultant.ru>



соблюдением прав и свобод человека и гражданина. Например, согласно статьи 39 Кодекса административного судопроизводства Российской Федерации от 08.03.2015 N 21-ФЗ:

«1. Прокурор вправе обратиться в суд с административным иском заявлением в защиту прав, свобод и законных интересов граждан, неопределенного круга лиц или интересов Российской Федерации, субъектов Российской Федерации, муниципальных образований, а также в других случаях, предусмотренных федеральными законами. Административное исковое заявление в защиту прав, свобод и законных интересов гражданина, являющегося субъектом административных и иных публичных правоотношений, может быть подано прокурором только в случае, если гражданин по состоянию здоровья, возрасту, недееспособности и другим уважительным причинам не может сам обратиться в суд.

2. Генеральный прокурор Российской Федерации и заместитель Генерального прокурора Российской Федерации вправе обратиться в Верховный Суд Российской Федерации, верховный суд республики, краевой, областной суд, суд города федерального значения, суд автономной области, суд автономного округа, военный суд, районный суд; прокурор субъекта Российской Федерации, заместитель прокурора субъекта Российской Федерации и приравненные к ним прокуроры и их заместители - в верховный суд республики, краевой, областной суд, суд города федерального значения, суд автономной области, суд автономного округа, окружной (флотский) военный суд, гарнизонный военный суд, районный суд; прокурор города, района и приравненные к ним прокуроры - в гарнизонный военный суд, районный суд.

3. Административное исковое заявление прокурора должно соответствовать требованиям, предусмотренным частью 6 статьи 125 настоящего Кодекса.

4. Прокурор, обратившийся в суд с административным иском заявлением, пользуется процессуальными правами и несет процессуальные обязанности административного истца (за исключением права на заключение соглашения о примирении и обязанности по уплате судебных расходов), а также обязанность по уведомлению гражданина или его законного представителя о своем отказе от поданного им в интересах гражданина административного иска»<sup>201</sup>.

Если же говорить участия прокурора в арбитражном судопроизводстве, то это закреплено в статье 52 АПК РФ: «1. Прокурор вправе обратиться в

---

<sup>201</sup> Кодекс административного судопроизводства Российской Федерации от 08.03.2015 N 21-ФЗ (ред. от 24.07.2023) // СПС КонсультантПлюс <https://www.consultant.ru>

арбитражный суд: с заявлениями об оспаривании нормативных правовых актов, ненормативных правовых актов органов государственной власти Российской Федерации, органов государственной власти субъектов Российской Федерации, органов местного самоуправления, затрагивающих права и законные интересы организаций и граждан в сфере предпринимательской и иной экономической деятельности; с иском о признании недействительными сделок, совершенных органами государственной власти Российской Федерации, органами государственной власти субъектов Российской Федерации, органами местного самоуправления, государственными и муниципальными унитарными предприятиями, государственными учреждениями, а также юридическими лицами, в уставном капитале (фонде) которых есть доля участия Российской Федерации, доля участия субъектов Российской Федерации, доля участия муниципальных образований; с иском о применении последствий недействительности ничтожной сделки, совершенной органами государственной власти Российской Федерации, органами государственной власти субъектов Российской Федерации, органами местного самоуправления, государственными и муниципальными унитарными предприятиями, государственными учреждениями, а также юридическими лицами, в уставном капитале (фонде) которых есть доля участия Российской Федерации, доля участия субъектов Российской Федерации, доля участия муниципальных образований; с иском об истребовании государственного и муниципального имущества из чужого незаконного владения; с иском о признании недействительными сделок, совершенных с нарушением требований законодательства в сфере государственного оборонного заказа в том числе государственными заказчиками государственного оборонного заказа, головными исполнителями поставок продукции по государственному оборонному заказу и исполнителями, участвующими в поставках продукции по государственному оборонному заказу, не указанными в абзацах третьем и четвертом настоящей части, и о применении последствий недействительности таких сделок; с иском о признании недействительными сделок, совершенных с нарушением требований законодательства о контрактной системе в сфере закупок товаров, работ, услуг для обеспечения государственных и муниципальных нужд в том числе заказчиками, поставщиками (подрядчиками, исполнителями), субподрядчиками, соисполнителями, участвующими в обеспечении государственных и муниципальных нужд, не указанными в абзацах третьем и четвертом настоящей части, и о применении последствий недействительности таких сделок; с иском о возмещении ущерба, причиненного Российской Федерации, субъектам Российской Федерации и

муниципальным образованиям в результате нарушения законодательства в сфере государственного оборонного заказа, а также законодательства о контрактной системе в сфере закупок товаров, работ, услуг для обеспечения государственных и муниципальных нужд; с иском о признании недействительными сделок, совершенных в целях уклонения от исполнения обязанностей и процедур, предусмотренных законодательством о противодействии легализации (отмыванию) доходов, полученных преступным путем, и финансированию терроризма, законодательством о налогах и сборах, валютным законодательством Российской Федерации, правом Евразийского экономического союза в сфере таможенных правоотношений и законодательством Российской Федерации о таможенном регулировании, и о применении последствий недействительности таких сделок; с иском о признании недействительными сделок, совершенных с нарушением законодательства, устанавливающего специальные экономические меры, меры воздействия (противодействия) на недружественные действия иностранных государств, и о применении последствий недействительности таких сделок.»<sup>202</sup>.

Еще одной направленностью органов прокуратуры можно выделить контроль работы правоохранительных органов. В основном это проявляется в форме совещаний с руководством органов внутренних дел по поводу борьбы с преступностью, на которых они обсуждают картину преступлений по видам, а также принимают решения, направленные на устранения этих видов преступлений. Результатом таких совещаний в физическом смысле являются приказы, распоряжения и указания прокурора, в которых устанавливается конкретный перечень мер, направленных на увеличение эффективности борьбы с преступной деятельностью. Кроме того, органы прокуратуры и правоохранительные органы проводят совместные проверочные мероприятия, осуществляют обмен различной информацией (в том числе и оперативной), могут издать совместные приказы, ведут статистическую базу данных, где указана различная информация, которая отражает общую картину уровня преступности.

В соответствии с приказом Генерального прокурора от 17 сентября 2007 года «О правотворческой деятельности органов прокуратуры и улучшении взаимодействия с законодательными (представительными) и исполнительными органами государственной власти и органами местного самоуправления» установлены конкретные полномочия органов прокуратуры в рамках правотворческой деятельности, например в разработках

---

<sup>202</sup> Арбитражный процессуальный кодекс Российской Федерации от 24.07.2002 N 95-ФЗ (ред. от 18.03.2023, с изм. от 22.06.2023) // СПС КонсультантПлюс <https://www.consultant.ru>

законопроекта, оказание непосредственной помощи в данном вопросе Генеральной прокуратуре, Правительству Российской Федерации и Федеральному Собранию, и т.д. Точнее говоря, органы прокуратуры вносят предложения по изменению, отмене или дополнению действующего нормативного правового акта в законодательные органы в части касающейся<sup>203</sup>. Более того, мониторинг текущего законодательства закреплен за специальным правовым Управлением, которая помимо этого осуществляет разработку мер по систематизации правоприменительной практики, осуществляет контроль за работой органов прокуратуры по взаимодействию с обществом.

Прокуроры «на местах» (субъектов) в данном случае принимают разделяют принятие различных нормативных правовых актов, направленность которых сконцентрирована на работе федеральной законодательной базы, предотвращают принятие различными местными органами субъектов законов, которые идут вразрез с Конституции или иными федеральными правовыми актами. Помимо этого они также вносят свои предложения на местном уровне касательно принимаемых к рассмотрению и утверждению различных законопроектов, проводят мониторинг различных проектов на предмет коррупционной составляющей, а также на нарушение законности, участвуют в заседаниях рабочих групп по проектам нормативно-правовых актов.

А вот как раз на коррупционной составляющей стоит остановиться более подробно. Дело в том, что противодействие коррупции является отдельным и очень важным направлением вообще всего института прокуратуры. В рамках противодействия коррупции органами прокуратуры проводятся антикоррупционные экспертизы в соответствии с методикой, которую создало Правительство Российской Федерации. Они нацелены на нормативные правовые акты различных уровней и облают признаками обоснованности, обязательности, объективности и оценочности. Если говорить конкретнее, то если во время изучения какого-либо нормативного правового акта и даже его проверки выявлена коррупционная составляющая, прокурор обязан внести требование с предложением по устранению допущенных нарушений с приведенной мотивировкой (доводами) в соответствующий орган, который принимал такой акт. По истечению 10 дней с момента получения требования данное требование указанный орган обязан рассмотреть, в противном случае прокурор обращается уже в судебные органы, поскольку антикоррупционная деятельность его закреплена в пункте 2 статьи 3 Федерального закона «Об

---

<sup>203</sup> Приказ Генпрокуратуры России от 17.09.2007 N 144 (ред. от 11.08.2020) "О правотворческой деятельности органов прокуратуры и улучшении взаимодействия с законодательными (представительными) и исполнительными органами государственной власти и органами местного самоуправления" // НПП «Гарант-Сервис» <https://constitution.garant.ru/>

антикоррупционной экспертизе нормативных правовых актов и проектов нормативных правовых актов»:

«Прокуроры в ходе осуществления своих полномочий проводят антикоррупционную экспертизу нормативных правовых актов органов, организаций, их должностных лиц по вопросам, касающимся:

- 1) прав, свобод и обязанностей человека и гражданина;
- 2) государственной и муниципальной собственности, государственной и муниципальной службы, бюджетного, налогового, таможенного, лесного, водного, земельного, градостроительного, природоохранного законодательства, законодательства о лицензировании, а также законодательства, регулирующего деятельность государственных корпораций, фондов и иных организаций, создаваемых Российской Федерацией на основании федерального закона;
- 3) социальных гарантий лицам, замещающим (замещавшим) государственные или муниципальные должности, должности государственной или муниципальной службы.»<sup>204</sup>.

Если говорить о статистических данных, предоставленных Управление Генеральной прокуратуры по Центральному федеральному округу, то в 2022 году органами прокуратуры области было выявлено в 667 нормативно-правовых актов 1052 коррупционных фактора, в целях исключения которых вынесен 661 акт прокурорского реагирования. Если органы прокуратуры усмотрели в каком-либо нормативном правовом акте коррупционную составляющую, то прокурор выносит требование в порядке, который установлен законом. Естественно, что данная сфера прокурорской деятельности с каждым годом приобретает свою популярность в связи с тем, что именно антикоррупционная деятельность является одним из приоритетных направлений<sup>205</sup>.

Еще одним видом деятельности органов прокуратуры можно выделить административную часть – проведение административных расследований и возбуждение дел об административном правонарушении. Если прокурор выявляет административное правонарушение, то он обязан вынести соответствующее постановление о возбуждении административного дела. Логично, что перед вынесением такого рода постановления прокурору необходимо удостовериться в наличии таких фактов, которых будет достаточно для начала производства. В Административном кодексе указано более сорока составов преступлений, по которым постановления уполномочен

---

<sup>204</sup> Федеральный закон "Об антикоррупционной экспертизе нормативных правовых актов и проектов нормативных правовых актов" от 17.07.2009 // Официальный сайт Администрации Президента России <http://www.kremlin.ru/>

<sup>205</sup> Электронный ресурс, режим доступа <https://epp.genproc.gov.ru>, Оф. сайт Управления Генеральной прокуратуры Российской Федерации по ЦФО

выносить исключительно прокурор. Согласно статьи 25.11 Административного кодекса Российской Федерации прокурор пользуется правами на участие в рассмотрении административного дела, на предоставление доказательств в суде, уполномочен также ходатайствовать в судебном процессе по тем или иным вопросам, давать свои заключения суду, а также опротестовывать различные постановления<sup>206</sup>. Прокурор работает в данной сфере в соответствии с приказом Генеральной прокуратуры от 19.02.2015 № 78 «Об организации работы по реализации полномочий прокурора в производстве по делам об административных правонарушениях»<sup>207</sup>.

Подводя итоги о вышесказанном, можно утверждать, что органы прокуратуры обладают достаточно широким кругом полномочий в различных сферах, направленность которых лежит не только на защите законности и государственности, но и на законотворческой деятельности, административных правонарушениях, арбитражное судопроизводство и, конечно же, антикоррупционная сфера деятельности. Несмотря на столь внушительный функциональный объем, стоит отметить, что все же основной направленностью деятельности органов прокуратуры является надзорная деятельность за законностью, а также уголовная сфера, поскольку данные направления являются приоритетными для государства в связи с особой значимостью для поддержания государственности в целом и правопорядка в стране в частности.

#### **Библиографический список:**

1. Уголовно-процессуальный кодекс Российской Федерации от 18.12.2001 N 174-ФЗ (ред. от 02.11.2023) // Справочная правовая система КонсультантПлюс <https://www.consultant.ru>
2. Федеральный закон «О прокуратуре Российской Федерации» от 17.01.1992 N 2202-1 // НПП «Гарант-Сервис» <https://constitution.garant.ru/>
3. Кодекс административного судопроизводства Российской Федерации от 08.03.2015 N 21-ФЗ (ред. от 24.07.2023) // СПС КонсультантПлюс <https://www.consultant.ru>
4. Арбитражный процессуальный кодекс Российской Федерации от 24.07.2002 N 95-ФЗ (ред. от 18.03.2023, с изм. от 22.06.2023) // СПС КонсультантПлюс <https://www.consultant.ru>

---

<sup>206</sup> Кодекс Российской Федерации об административных правонарушениях от 30.12.2001 N 195-ФЗ (ред. от 04.08.2023) (с изм. и доп., вступ. в силу с 12.10.2023) // СПС КонсультантПлюс <https://www.consultant.ru>

<sup>207</sup> Приказ Генпрокуратуры России от 19.02.2015 N 78 "Об организации работы по реализации полномочий прокурора в производстве по делам об административных правонарушениях" // Официальный сайт Администрации Президента России <http://www.kremlin.ru/>

5. Приказ Генпрокуратуры России от 17.09.2007 N 144 (ред. от 11.08.2020) "О правотворческой деятельности органов прокуратуры и улучшении взаимодействия с законодательными (представительными) и исполнительными органами государственной власти и органами местного самоуправления" // НПП «Гарант-Сервис» <https://constitution.garant.ru/>

6. Федеральный закон "Об антикоррупционной экспертизе нормативных правовых актов и проектов нормативных правовых актов" от 17.07.2009 // Официальный сайт Администрации Президента России <http://www.kremlin.ru/>

7. Электронный ресурс, режим доступа <https://epp.genproc.gov.ru/>, Официальный сайт Управления Генеральной прокуратуры Российской Федерации по ЦФО (дата обращения 12.11.2023).

**УДК 34.09**

*Колонтаева Дарья Владимировна  
магистрант Института права*

*Уфимского университета науки и техники*

*Научный руководитель: Васильев Александр Викторович*

*кандидат политических наук, доцент кафедры  
теории государства и права Института права*

*Уфимского университета науки и техники*

## **ОСОБЕННОСТИ ВЗАИМОДЕЙСТВИЯ АДВОКАТОВ И НЕСОВЕРШЕННОЛЕТНИХ ЛИЦ ПРИ РАССМОТРЕНИИ СЕМЕЙНЫХ СПОРОВ**

*Аннотация.* В статье авторами рассмотрены особенности взаимодействия адвоката и несовершеннолетних лиц при рассмотрении и разрешении семейных споров, в частности, при судебном допросе несовершеннолетних лиц в качестве свидетелей. Изучены факторы, влияющие на взаимодействие адвоката с несовершеннолетними свидетелями.

**Ключевые слова:** адвокат, ребенок, семейный спор, несовершеннолетний, суд, допрос, право.

*Annotation.* In the article, the authors examine the features of interaction between a lawyer and minors when considering and resolving family disputes, in particular, during the direct interrogation of minors as witnesses. The factors influencing the interaction of a lawyer with minor witnesses have been studied.

**Key words:** lawyer, child, family dispute, minor, court, interrogation, law.

Адвокаты сообщают и демонстрируют знания, соответствующие современной передовой практике разрешения семейных споров. Важное представление о сильных и слабых сторонах взаимодействия адвоката и ребенка в суде дают исследования о взаимоотношениях адвокатов и несовершеннолетних.

Изучение регулирования адвокатской деятельности является относительно молодой научной областью юриспруденции. Исторически сложилось так, что регулирование адвокатской деятельности и юридическая этика, как правило, преподавалась практикующими юристами или судьями, а не учеными-юристами, либо включалась в обучение без отрыва от производства.

Адвокаты — это профессионалы, имеющие определенные полномочия, основанными на образовании, опыте и применяющие нормы права. Права человека — это термин, носящий дискуссионный и оспариваемый в научной литературе характер. Адвокаты защищают права человека. Успешность и эффективность правовой защиты связана с отсутствием универсальной основы прав человека. Будущее прав человека зависит от нахождения этой основы. Признание и выдвижение на первый план основных прав человека является разумным и жизнеспособным способом обеспечить будущее законных прав человека.

Права человека на сегодняшний день переживают кризис смысла и легитимности. Это кризис с социальными, политическими, правовыми и реальными последствиями. Правовая защита прав человека спасла и изменила жизни, ее успех привел к поднятию вопросов об основе этих законных прав. Закон не является ни совершенным, ни нейтральным инструментом: проведение правовых границ создает конфликты, хотя и предусматривает меры для их предотвращения. Значение прав человека теперь тесно связано с их юридическим значением. Успех закона в области прав человека и под его эгидой означает, что термин «права человека» используется для обозначения чего-то совершенно конкретного — законных прав человека. Проблема заключается в том, что без защитной и универсальной основы для права человека ее будущее неопределенно. Поскольку законы являются продуктом местной культуры и практики, в отсутствие универсального закона основы прав человека не могут быть юридическими. Без основы для прав человека вне закона будущее прав человека — юридических и иных — находится под угрозой.

Хотя сила закона в конечном итоге принадлежит судам и другим правоохранительным органам, учитывая характер политики, общественное мнение о законах имеет большое значение и может даже влиять на решения, принимаемые в самом законе. Возможно, это особенно верно в области прав



человека, поскольку права человека особенно уязвимы к идеям о том, кого считать человеком. Таким образом, непрофессиональное понимание прав человека может повлиять на профессиональное понимание прав и свобод человека. Тем не менее, юристы понимают права человека совершенно особым образом, то есть как законные права человека.

Внимание к языку прав человека с использованием инструментов лингвистики может прояснить, как используются слова «права человека» и что они означают. Это прояснит причину кризиса и вполне может предотвратить проблемы в перспективе. Несмотря на то, что исследования прав человека проводились в юриспруденции, написано мало трудов, содержащих обсуждения языка прав человека в лингвистических терминах.

Права человека имеют длительную историю. Всеобщая декларация прав человека стала переломным моментом и послужила основой для последующего развития концепции прав человека. Более того, хотя Всеобщая декларация прав человека была задумана как желательная, а не юридически осуществимая, она все чаще внедряется в нормативные правовые структуры, будь то в недавних письменных конституциях, региональных конвенциях или через механизмы обычного международного права. Тот факт, что национальное государство подписало Всеобщую декларацию прав человека, вполне может быть единственной точкой опоры, с которой придется работать участникам кампании. Все это означает, что, когда используется понятие «права человека», чаще всего оно означает «законные права человека».

Допросы адвокатами детей-свидетелей в залах суда, обычно проблематичны и могут приводить к путанице или несоответствиям в показаниях несовершеннолетнего лица.

Таким образом, использование вопросов, не соответствующих возрасту, ставит под угрозу надежность (как предполагаемую, так и фактическую) показаний детей в суде. В целом, то, как адвокаты взаимодействуют с детьми в суде, может повлиять как на качество доказательств, предоставляемых ребенком, так и на его благополучие.

В научной юридической литературе, мало внимания уделялось изучению других аспектов взаимодействия адвокатов с детьми (например, подготовке к собеседованию, установлению взаимопонимания).

При опросе детей важно учитывать модели развития мышления, языка и социального понимания. Чтобы поощрить достоверные заявления детей, лучшие практики рекомендуют задавать вопросы без каких-либо рамок или предложений, навязанных задавшим вопрос. Рекомендуются открытые вопросы, не содержащие внушения (например, «расскажи мне все, что произошло» или «расскажи мне больше»). Адвокату при рассмотрении

семейных споров в суде следует избегать прямых вопросы, ограничивающих ответы «да/нет». Вместе с тем прямые вопросы, задаваемые адвокатом ребенку, могут быть уместны при расспросе о конкретном случае или инциденте. особенно для детей младшего возраста. При этом следует избегать наводящих на размышления или сложных вопросов. Отклонения от этих вопросов, соответствующих возрасту, снижают качество и количество информации, сообщаемой ребенком, и увеличивают количество ложных сообщений.

Исследования по изучению того, как адвокаты допрашивают детей-свидетелей во время дачи показаний, проводились в нескольких странах, включая США, Великобританию и Новую Зеландию [1]. Юристы в состязательных системах правосудия задают детям-свидетелям вопросы, которые часто отклоняются от методики допроса как во время прямого допроса, так и перекрестный допроса. Например, во время перекрестного допроса вопросы часто имеют сложную структуру, что может привести к противоречиям в показаниях детей в возрасте от 5 до 10 лет.

Также, несоответствие между передовой практикой судебного допроса и стилем допроса юристов, вероятно, связано с разными целями взаимодействия следователя с ребенком и адвоката с ребенком. Вместе с тем, цель судебного допроса состоит в том, чтобы получить как можно больше точной информации о переживаниях ребенка, цель адвоката (особенно во время суда) может состоять в том, чтобы разработать ясную и логичную историю, которую можно будет представить исследователям фактов, участникам судебного процесса: судье или присяжным заседателям. Таким образом, юристы могут быть осведомлены о содержании методики допроса детей, но все равно могут полагаться на закрытые вопросы, чтобы дать ребенку ответы. Таким образом, важно получить представление о том, как юристы сообщают о взаимодействии с детьми, и оценить их понимание того, целесообразности методики проведения допроса.

Другие возможные причины такого различия заключаются в том, что адвокаты могут воспринимать несовершеннолетних лиц немного иначе, чем другие юристы или эксперты. Например, серия интервью, проведенных с адвокатами из Новой Зеландии и Англии, позволяет предположить, что некоторые юристы могут придерживаться предвзятых убеждений, не подтвержденные исследованиями в отношении детей, заявляющих о сексуальном насилии, например, что дети не могут отделить реальное от воображаемого, что дети имеют склонность лгать или что дети очень подозрительны к внушению [2]. Эти убеждения могут возникать из-за того, что юристы не знают результатов современных психологических

исследований поведения несовершеннолетних в различных стрессовых ситуациях. Если адвокаты изначально придерживаются негативного мнения о детях-свидетелях, это может привести к тому, что сообщения о взаимодействиях будут еще больше отклоняться от текущей передовой практики (например, использование большего количества закрытых наводящих вопросов).

#### **Использованные источники:**

1. Kaila C. Bruer, Shanna Williams, Angela D. Evans, Lawyers' experience questioning children in Canadian court, *Child Abuse & Neglect*, Volume 134, 2022, 105930, ISSN 0145-2134, <https://doi.org/10.1016/j.chiabu.2022.105930>.

2. Emily Henderson. Psychological Research and Lawyers' Perceptions of Child Witnesses in Sexual Abuse Trials // Book Editor(s): David Carson, Ray Bull <https://doi.org/10.1002/0470013397.ch21>

**УДК 343.8**

*Дуничева Т.А., студент магистратуры  
3 курс, Юридический институт  
РГУ им. С.А. Есенина  
Россия, г. Рязань*

### **ОСОБЕННОСТИ ДЕЯТЕЛЬНОСТИ ПСИХОЛОГОВ УГОЛОВНО-ИСПОЛНИТЕЛЬНОЙ СИСТЕМЫ ПРИ ОКАЗАНИИ ПСИХОЛОГИЧЕСКОЙ ПОМОЩИ ОСУЖДЕННЫМ, ОТБЫВАЮЩИМ НАКАЗАНИЕ В МЕСТАХ ЛИШЕНИЯ СВОБОДЫ**

***Аннотация:** В статье рассматриваются особенности деятельности психологов в уголовно-исполнительной системе при оказании психологической помощи осужденным, отбывающим наказание в местах лишения свободы.*

*Автор подчеркивает важность психологической поддержки для перевоспитания и исправления осужденных и описывает функции психологической службы в рамках пенитенциарной системы.*

*Автором выявлены основные аспекты работы психологов в данной сфере и определены эффективных методов и подходов к оказанию психологической помощи осужденным.*

*Автор акцентирует внимание на том, что психологическая помощь оказывается необходимой из-за психотравмирующих последствий изоляции для личности осужденных, и что законодательство РФ предусматривает право на такую помощь для осужденных.*

**Ключевые слова:** *Осужденные, лишение свободы, уголовно-исполнительная система, психологическая помощь, психологическая служба, психолог.*

**Annotation:** *The article discusses the features of the activities of psychologists in the penitentiary system when providing psychological assistance to convicts serving sentences in places of deprivation of liberty.*

*The author emphasizes the importance of psychological support for the re-education and correction of convicts and describes the functions of psychological services within the penitentiary system.*

*The author has identified the main aspects of the work of psychologists in this area and the determination of effective methods and approaches to providing psychological assistance to prisoners.*

*The author focuses on the fact that psychological assistance is necessary due to the traumatic consequences of isolation for the personality of convicts, and that the legislation of the Russian Federation provides for the right to such assistance for convicts.*

**Key words:** *Convicts, imprisonment, penal system, psychological assistance, psychological service, psychologist.*

Психологическая помощь лицам, находящимся в местах лишения свободы, является необходимой из-за психотравмирующего влияния изоляции на их личность. В этой связи в Уголовно-исполнительный кодекс РФ была внесена поправка, предусматривающая право осужденных на получение психологической помощи, оказываемую сотрудниками психологической службы исправительного учреждения и других лиц, которые имеют право оказывать такую помощь. [2]. Тем самым на законодательном уровне урегулировано фактическое положение, которое сложилось в местах лишения свободы после создания полноценной психологической службы в пенитенциарной системе.

Однако, Кодекс не поясняет, что включает в себя это право и какие действия могут считаться психологической помощью, а какие - нет. Эти вопросы становятся актуальными в деятельности психолога УИС.

Создание психологической службы и разработка программ психологического сопровождения представляют собой новый этап развития системы исполнения наказания в России. В результате таких мер предполагается переход от применения исключительно карательного воздействия к исправительно-восстановительному воздействию на осужденных. [4, с. 2].

На психическое здоровье осужденных могут оказывать негативное влияние нескольких факторов, включая переполненность жилых помещений, недостаточное медицинское обслуживание, агрессию, отсутствие полезной работы и принудительное одиночное заключение.

Индивидуальные методы преодоления таких состояний всегда различны, поскольку они зависят от множества факторов. Специалисты должны стремиться к компенсации причин, которые вызывают подобные состояния.

В процессе оказания психологической помощи лицам, содержащимся в местах лишения свободы, необходимо учитывать не только индивидуальные особенности их личности, но и условия, которые влияют на реализацию таких принципов психологической помощи, как своевременность, доступность и качество помощи. [5, с. 129]. Кроме того, следует обеспечивать наличие достаточного числа специалистов, имеющих возможность оказывать психологическую помощь, а также предоставлять возможность выбора осужденными своих специалистов. В данном процессе также обязательна конфиденциальность.

Перевоспитание и исправление осужденных являются одной из важнейших задач современной уголовно-исполнительной системы. Для их успешной реализации необходимо обеспечить психологическую поддержку и содействие осужденным в процессе отбывания наказаний.

Пенитенциарная психология является отраслью психологии, которая изучает закономерности и механизмы психической деятельности людей в специфической сфере общественной жизни и практики, связанной с исправлением осужденных.

Одним из ключевых элементов психологической поддержки осужденных является существование психологической службы, которая функционирует в рамках уголовно-исполнительной системы. Эта служба представляет собой централизованную организационную систему, которая включает в себя различные структурные подразделения и специалистов - психологов. [6, с. 73]. Задача психологической службы состоит в осуществлении целенаправленной работы по обеспечению психологической поддержки и помощи осужденным в учреждениях и органах уголовно-исполнительной системы. К таким учреждениям относятся, например, следственные изоляторы, исправительные колонии и другие организации, подведомственные Федеральной службе исполнения наказаний России.

Работа психологов психологической службы включает в себя проведение психологической диагностики и изучение психологического состояния осужденных, психокоррекционную работу, разработку и

реализацию психологических программ и методик. Важным аспектом работы психологической службы является также психологическое сопровождение осужденных на различных этапах их отбывания наказания, включая периоды до осуждения, отбывания наказания и после его завершения. Кроме того, психологи психологической службы участвуют в разработке и внедрении различных профилактических мероприятий с целью предотвращения совершения новых преступлений осужденными.

Психологическая служба УИС в своей деятельности руководствуется Конституцией Российской Федерации, федеральными конституционными законами, федеральными законами, актами Президента Российской Федерации и Правительства Российской Федерации, международными договорами Российской Федерации, актами Минюста России, а также Инструкцией.

Сотрудники психологической службы осуществляют свою деятельность на принципах гуманизма, приоритета общечеловеческих ценностей, профессиональной компетентности.

Важно подчеркнуть, что психологическая служба уголовно-исполнительной системы является неотъемлемой частью всей системы исправления и перевоспитания осужденных. Благодаря работе психологов и их участию в процессе реабилитации осужденных, достигается более эффективное и гармоничное включение осужденных в общество после отбывания наказания.

Целью деятельности сотрудников психологической службы являются не только улучшение условий содержания, но и достижение гуманизации данного процесса. Одной из важных задач является реализация принципов индивидуализации и дифференциации в исполнении наказаний, что позволяет учитывать особенности каждого осужденного. Кроме этого, сотрудники работают над возвращением законопослушных граждан в общество, предоставляют психологическую помощь наиболее уязвимым категориям осужденных и занимаются профилактикой конфликтов, суицидов и иных деструктивных проявлений, которые могут возникнуть в данной среде. Все эти задачи и направления работы психологической службы имеют высокую значимость и приоритет.

В настоящее время психологическая служба активно применяет достижения современной психологической науки и практики для повышения эффективности исполнения наказаний. Она ставит перед собой целью индивидуализацию процесса исполнения уголовного наказания путем анализа индивидуально-психологических особенностей осужденных и выработки рекомендаций на основе постановки психологического диагноза. [7].

Кроме того, психологической службе приходится оказывать психологическую помощь осужденным, подозреваемым и обвиняемым в условиях социальной изоляции. Важной задачей является помощь в адаптации к новым условиям и преодолении кризисных и стрессовых ситуаций. Также психологическая служба занимается оптимизацией межличностных отношений и подготовкой осужденных к освобождению и профессиональному самоопределению.

Помимо этого, значительное внимание уделяется психологической коррекции поведения осужденных. Исследуются социально-психологические процессы, происходящие в окружении осужденных, включая рабочие бригады, работающие на предприятиях и занятых на хозяйственных работах. Кроме того, проводится психологическая профилактика негативных явлений в местах лишения свободы и формируется позитивное отношение осужденных к труду, учебе, социальным нормам и ценностям.

На первом месте среди многообразных способов оказания психологической помощи стоит психологическая профилактика и психологическое просвещение. Эти методы предлагаются в целях предотвращения возникновения психологических проблем и образования положительной психологической среды среди осужденных. Кроме того, часто применяется психологическое консультирование, которое направлено на предоставление индивидуальных советов и рекомендаций осужденным в отношении их проблем и вопросов.

Важным аспектом является психологическая поддержка, которая предоставляется осужденным во время исполнения наказания. Этот метод направлен на создание безопасной и поддерживающей среды для осужденных, чтобы помочь им справиться с негативными эмоциями и стрессом.

Ряд категорий, осужденных требуют специального подхода при оказании психологической помощи. В особых случаях, например, для оказания помощи в очной форме осужденным к пожизненному лишению свободы, может быть ограничено из-за необходимости обеспечения личной безопасности психолога.

Однако, несмотря на эти ограничения, взаимодействие между психологом и осужденным остается ключевым фактором эффективной психологической помощи. Только через непосредственное взаимодействие можно достичь полноценного результата и создать благоприятные условия для личностного роста и развития осужденных.

Психологическую помощь осужденным психологи оказывают как индивидуально, так и в групповой форме. Выбор между этими двумя видами помощи зависит от условий содержания осужденных. В случае содержания

подозреваемых или обвиняемых в следственном изоляторе, более предпочтительна индивидуальная психологическая помощь. В исправительных учреждениях, где отбывают наказание осужденные к лишению свободы, возможности для оказания групповой психологической помощи значительно больше. Часто в своей служебной деятельности социальный работник выступает в роли консультанта. Это может быть психологическое консультирование и консультирование по социальным вопросам, по проблеме трудной жизненной ситуации осужденного, использование своего личного опыта в жизни исправительного учреждения. Как правило, консультирование происходит при живом общении с осужденным в специально отведенном для этих целей помещении. [8].

В российской практике оказания помощи осужденным наиболее часто применяются следующие групповые формы:

1) группы обсуждения проблем, в которых все вопросы, возникающие в коллективе осужденных, рассматриваются при участии специалиста, прошедшего соответствующую подготовку. Участие в подобных группах может помочь осужденным применить свой опыт в других областях взаимодействия.

2) Аутотренинги, сеансы психологической разгрузки и тренинги контроля эмоционального состояния являются наиболее распространенными в практике работы пенитенциарных психологов в России.

3) Также существуют другие обучающие программы, направленные на развитие навыков общения и взаимодействия. Тренинги подобного рода широко применяются пенитенциарными психологами России.

Индивидуальные формы оказания помощи включают, в частности, психологическое консультирование. Эта деятельность регламентируется должностными инструкциями психологов.

Применение психологического консультирования является одной из индивидуальных форм оказания помощи. В рамках психологического сопровождения осужденных, программы не ограничиваются простым набором методов коррекционно-развивающей работы. Они представляют собой сложные технологии, включающие в себя особую культуру поддержки и помощи осужденным в решении их проблемных жизненных ситуаций. Специалист-психолог, занимающийся сопровождением, должен обладать не только методиками диагностики, консультирования и коррекции, но и иметь навыки системного анализа проблемных ситуаций, программирования и планирования деятельности, направленной на разрешение этих проблем.

Действия психологов, осуществляющих свою профессиональную деятельность в уголовно-исполнительной системе и предоставляющих



психологическую помощь осужденным, находящимся в местах лишения свободы, обладают определенными особенностями.

Важной задачей психологической работы с осужденными является поддержание и восстановление их психологического благополучия. Период нахождения в местах лишения свободы сопровождается множеством стрессовых факторов и негативных воздействий, которые могут негативно сказываться на психическом состоянии осужденных. Психологи уголовно-исполнительной системы должны проявлять высокую квалификацию и оказывать эффективную помощь для преодоления этих негативных последствий.

Особенности деятельности психологов включают в себя не только индивидуальную консультативную работу с осужденными, но и проведение групповых психологических тренингов, направленных на развитие у осужденных навыков саморегуляции и повышение их адаптационных возможностей в условиях мест лишения свободы. [8, с. 31].

Для успешной работы психологов важно также учитывать специфику каждого отдельного учреждения и особенности осужденных, например, их возраст, пол, стаж осуждения. Это позволяет адаптировать психологические методики и подходы к индивидуальным особенностям каждого осужденного.

Таким образом, можно сделать вывод о том, что психологическая помощь осужденным является важным аспектом реабилитации и ресоциализации, помогая человеку вернуться в общество, в этом большую роль играют психологи уголовно-исполнительной системы. Особенности деятельности психологов уголовно-исполнительной системы при оказании психологической помощи осужденным, отбывающим наказание в местах лишения свободы, заключаются в проведении индивидуальных и групповых консультаций, адаптации методик и подходов в зависимости от характеристик осужденных, а также в эффективном взаимодействии с другими специалистами уголовно-исполнительной системы.

#### **Использованные источники:**

1. Конституция Российской Федерации (принята всенародным голосованием 12.12.1993 с изменениями, одобренными в ходе общероссийского голосования 01.07.2020) [Электронный ресурс]. URL: [https://www.consultant.ru/document/cons\\_doc\\_LAW\\_28399/](https://www.consultant.ru/document/cons_doc_LAW_28399/) (дата обращения: 25.10.2023).

2. Уголовно-исполнительный кодекс Российской Федерации от 08.01.1997 N 1-ФЗ (ред. от 24.06.2023) (с изм. и доп., вступ. в силу с 01.10.2023) [Электронный ресурс]. URL:

[https://www.consultant.ru/document/cons\\_doc\\_LAW\\_12940/](https://www.consultant.ru/document/cons_doc_LAW_12940/) (дата обращения: 25.10.2023).

3. Малинин В.Б. Уголовно-исполнительное право: учебник для юридических вузов - СПб.: МИЭП при МПА ЕврАзЭС, 2012 - 335 с.

4. Леус Э.В. Психологическое сопровождение и особенности его осуществления в исправительном учреждении // Международный студенческий научный вестник. – 2018. – № 3-6 – с. 1-9.

5. Ермасов Е.В. Психологическая помощь в условиях тюремной изоляции // Развитие личности – 2016. - № 2 – с.126-132.

6. Михайлов А.Н., Ушков Ф.И. Организация и функционирование психологической службы уголовно-исполнительной системы в условиях реформирования // Пенитенциарная наука - 2017 - № 1 (37) – с.72-74.

7. Белашева И. В., Польшакова И. Н., Есаян М. Л. Психологическое обеспечение служебной деятельности: курс лекция. [Электронный ресурс]. URL: <http://yurpsy.com/files/ucheb/psyobesp/07.htm> (дата обращения: 26.10.2023)

8. Симонович, Н.Е. Социальная и психологическая помощь осужденным в УИС. [Электронный ресурс]. URL: <https://novainfo.ru/article/10059> (дата обращения: 29.10.2023).

9. Шмаков А.В. К вопросу о психологическом сопровождении осужденных. [Электронный ресурс]. URL: <https://elar.urfu.ru/bitstream/10995/4056/3/pv-03-08.pdf> (дата обращения: 29.10.2023).

*Волкова А.И., студент  
3 курс, ЮМЗ-301, кафедра гражданского права и процесса  
Института права ФГБОУ ВО «ЧелГУ»  
Россия, г. Челябинск*

## ОСОБЕННОСТИ ЗАКУПОК ЛЕКАРСТВЕННЫХ ПРЕПАРАТОВ ДЛЯ ГОСУДАРСТВЕННЫХ НУЖД

***Аннотация:** В статье рассматривается правовая природа закупочной деятельности ЛПУ, выявлены особенности лекарственных препаратов как объектов закупки, определены правовые основы лекарственного обеспечения населения, а также проведен анализ нормотворческой деятельности в сфере обеспечения населения бесплатными медикаментами.*

***Ключевые слова:** медицинские учреждения, лекарственное обеспечение, государственные закупки, реестр недобросовестных исполнителей.*

***Annotation:** The article examines the legal nature of the procurement activity of medical institutions, identifies the features of medicines as objects of procurement, defines the legal basis for the provision of medicines to the population, and also analyzes the rule-making activities in the field of providing the population with free medicines.*

***Key words:** medical institutions, drug provision, public procurement, register of unscrupulous performers.*

Внимание общественности и надзорных органов исполнительной власти к закупкам в области лекарственного обеспечения связано с большой социальной значимостью этой сферы, существенными объемами публичных закупок лекарственных препаратов<sup>208</sup> и высокой степенью их картелизации<sup>209</sup>. Согласно ст. 7 и ст. 41 Конституции РФ, охрана здоровья является одним из направлений политики социального государства, как неотъемлемая часть для создания условий, обеспечивающих достойную жизнь и свободное развитие человека. Лекарственное обеспечение в этой связи является важнейшей сферой деятельности, необходимой для обеспечения национальной безопасности Российской Федерации<sup>210</sup>, поскольку является частью

---

<sup>208</sup> Сдвижков М.А. Антимонопольный комплаенс в фармацевтической отрасли: проблемы и перспективы внедрения // Российское конкурентное право и экономика. - 2021. - № 4 (28). - С. 54

<sup>209</sup> Заварухин В.П., Лисицын-Светланов А.Г., Максимов С. В. Декартелизация экономики: действующая модель, альтернативные и комбинированные подходы // Российское конкурентное право и экономика. - 2020. - № 4 (24). - С. 8

<sup>210</sup> Миронова Т.К. Правовое регулирование бесплатного оказания медицинской помощи: учебное пособие / Миронова Т.К. - Москва: Юстицинформ. - 2018. - С.3

социальных гарантий, предоставляемых государством, и одновременно определяет уровень экономического развития государства. Фармацевтический рынок масштабен, его характеризует высокая наукоёмкость и длительный цикл разработки лекарственных средств<sup>211</sup>. Государством провозглашается главенство государственного регулирования качества, эффективности и безопасности медикаментов в процессе их обращения<sup>212</sup>. Качество, безопасность и доступность фармацевтических препаратов является существенным аспектом реализации права граждан на медицинскую помощь. Право на охрану здоровья обеспечивается в том числе обеспечением граждан бесплатными лекарственными препаратами<sup>213</sup>.

Объектом правоотношения по оказанию бесплатной для пациента лекарственной помощи выступает материальный объект - конкретные лекарственные препараты<sup>214</sup>, которые предоставляются по программам: программа «14 высокотратных нозологий» (далее ВЗН), программа обеспечение необходимыми лекарственными средствами (далее ОНЛС), программа регионального лекарственного обеспечения (далее РЛО), а также реализацию через лечебно-профилактические учреждения (далее ЛПУ)<sup>215</sup>.

Основным нормативным актом, регулирующим взаимоотношения субъектов обращения лекарственных средств, является федеральный закон «Об обращении лекарственных средств» от 12.04.2010 № 61-ФЗ, благодаря которому была создана современная система регулирования фармацевтического рынка<sup>216</sup>, а также с принятием которого связывают непрерывный и стабильный рост фармацевтического рынка с начала 2010-х<sup>217</sup>.

Приобретение фармацевтических товаров для ЛПУ регламентируется федеральным законом «О контрактной системе» (44-ФЗ), который предписывает приобретать медикаменты только через конкурсные процедуры<sup>218</sup>. Кроме указанных ранее нормативно-правовых актов, закупки

<sup>211</sup> Тельнова Е.И. Организация лекарственного обеспечения в Российской Федерации // Бюллетень Национального научно-исследовательского института общественного здоровья имени Н.А. Семашко. -2021. – 1. –С.100

<sup>212</sup> Вильгоненко И.М., Слепенко Ю.Н., Станкевич Г.В. Государственное регулирование оборота лекарственных средств на потребительском рынке Российской Федерации // Вестник Московского государственного областного университета. Серия: Юриспруденция. -2022. -№4. -С.86

<sup>213</sup> Миронова Т.К. Правовое регулирование бесплатного оказания медицинской помощи: учебное пособие / Миронова Т.К. - Москва: Юстицинформ. - 2018. – С.170

<sup>214</sup> Миронова Т.К. Правовое регулирование бесплатного оказания медицинской помощи: учебное пособие / Миронова Т.К. - Москва: Юстицинформ. - 2018. – С. 81

<sup>215</sup> Панфилова Е.В. Ключевые тенденции развития фармацевтической отрасли в условиях цифровизации // Московский экономический журнал. -2021. -№1. –С. 306

<sup>216</sup> Чапленко А.А., Власов В.В, Гильдеева Г.Н. Инновационные лекарственные препараты на российском фармацевтическом рынке: ключевые игроки и основные направления разработок // Журнал "Ремедиум". -2020. - №10. – С. 5

<sup>217</sup> Нежникова Е. В., Максимчук М.В. Фармацевтическая отрасль в РФ: проблемы и перспективы развития // Вестник РУДН. Серия: Экономика. - 2019. - Т. 27. - № 1. - С. 103

<sup>218</sup> Валиева О. В. Институциональная ловушка в российском здравоохранении: к вопросу о госзакупках // ЭКО. - 2020. - № 3. -С. 47

лекарственных препаратов, необходимых для обеспечения государственных функций по предоставлению гарантий бесплатной медицинской помощи, регулируются антимонопольным законодательством, а также рядом подзаконных и ведомственных нормативно-правовых актов<sup>219</sup>. В частности, в соответствии с Распоряжением Правительства РФ от 21 марта 2016 г. № 471-р, лекарственные препараты отнесены к товарам, закупка которых для государственных или муниципальных нужд должна осуществляться посредством проведения аукциона в электронной форме<sup>220</sup>. Оценка эффективности проведения государственных и муниципальных заказов является одним из показателей, позволяющих эффективно выполнять деятельность, связанную с поддержанием здоровья нации<sup>221</sup>.

Государственные закупки в медицинской отрасли имеют некоторые особенности: закупочный процесс идет с высокой степенью интенсивности, по итогам закупочных процедур, включающих планирование и размещение, одно учреждение здравоохранения заключает 30–35 контрактов в неделю<sup>222</sup>. Отсутствие системы оценки репутации вкупе с открытостью доступа для большого количества поставщиков в силу соблюдения принципа равенства и поддержания конкуренции может привести к тому, что выиграть заказ может компания, не обладающая необходимыми ресурсами для качественного выполнения заказа<sup>223</sup>. Эти недостатки существующей системы государственных и муниципальных закупок имеют особое значение в системе здравоохранения. Выбор поставщика может нести и риски, связанные с нанесением ущерба пациентам в результате поставки некачественного товара или фальсификата, а также риски неправильного хранения и транспортировки термолабильных препаратов, вакцин, реагентов для лабораторий<sup>224</sup>. Низкое качество исполнения, нарушение сроков в сочетании с необходимостью проведения новой закупки и судебные издержки определяют издержки

---

<sup>219</sup> Толкушин А.Г., Федоров А.А., Ягудина Р.И., Давыдовская М.В., Черницкая М.К., Ермолаева Т.Н., Кобзева Н.В., Кокушкин К.А. Нормативно-правовые аспекты внедрения концепции оплаты за результат терапии лекарственными препаратами // Ремедиум. -2018. -№10. -С. 27

<sup>220</sup> Распоряжение Правительства РФ от 21.03.2016 N 471-р (ред. от 31.10.2022) «О перечне товаров, работ, услуг, в случае осуществления закупок которых заказчик обязан проводить аукцион в электронной форме (электронный аукцион)»

<sup>221</sup> Рютли А.А., Ларионов М.Ю, Варламов Б. А. Законодательные основы закупок в государственных учреждениях // ЦИТИСЭ. — 2020. — № 2. — С.371-384

<sup>222</sup> Антонов Д.А., Силова Е.С., Тарынин Ю.С. Особенности института закупок в здравоохранении // Вестник Челябинского Государственного университета научный журнал. — 2019. — № 9, вып. 66. — С. 93

<sup>223</sup> Козлова, Е.В. Оппортунизм участников системы госзакупок в России // Вестник Челябинского Государственного университета научный журнал. - 2021. - № 6, вып. 73. - С. 141

<sup>224</sup> Антонов Д.А., Силова Е.С., Тарынин Ю.С. Особенности института закупок в здравоохранении // Вестник Челябинского Государственного университета научный журнал. — 2019. — № 9, вып. 66. — С. 92

заказчика при недобросовестном выполнении условий контракта поставщиком<sup>225</sup>.

Анализ судебной практики показал, что поставщики, не сумевшие предоставить в суд доказательства в качестве подтверждения добросовестного поведения, часто попадают в Реестр недобросовестных исполнителей. Особенно показательны в этой связи закупки в период пандемии. Так, пятнадцатый арбитражный суд г. Ростов-на-Дону 01.11.2021 по делу № А53-7305/2021 оставил в силе решение о внесении сведений об ООО «Фармпотребсоюз» в реестр недобросовестных поставщиков сроком на 2 года вследствие того, что поставщик, ссылаясь в апелляционной жалобе на приостановку производства лекарственного препарата Тиоктовая кислота из-за распространения коронавирусной инфекции, сделал первый запрос в адрес производителя через три недели после того, как заказчиком была сделана заявка. В некоторых случаях поставщику удается доказать добросовестное поведение. Например, решением от 18 августа 2021 г. по делу № А19-13465/2021 арбитражным судом Иркутской области признано незаконным включение индивидуального предпринимателя Павлюка И.В. в реестр недобросовестных поставщиков, поскольку в его действиях отсутствовал умысел, направленный на нарушение сроков исполнения контракта, при этом просрочка поставки была обусловлена задержкой поставки медикаментов контрагентом предпринимателя вследствие пандемии, поставщик добросовестно предпринимал все возможные меры к надлежащему исполнению контракта и поставке заявленного заказчиком товара. Аналогичное решение принял арбитражный суд Пермского края 15 октября 2020 г. по делу № А50-17770/2020. Решение УФАС по Пермскому краю о внесении ООО «Деспи» в реестр недобросовестных поставщиков признано недействительным в силу того, что ситуация в условиях объявленной пандемии была непредсказуема, а анализ информации о заключенных государственных и муниципальных контрактах ООО «Деспи» за 2019 - 2020 годы (заключено 385 контрактов) подтвердил высокую социальную ответственность поставщика в сфере здравоохранения, добросовестность поведения ООО «Деспи» в сфере исполнения государственного/муниципального заказа.

Минфин, МЧС и ФАС РФ, выразив свое единое мнение в письме от 03.04.2020 указывают, что согласно части 9 статьи 34 Закона N 44-ФЗ сторона освобождается от уплаты неустойки (штрафа, пени), если докажет, что неисполнение или ненадлежащее исполнение обязательства,

---

<sup>225</sup> Козлова, Е. В. Оппортунизм участников системы госзакупок в России // Вестник Челябинского Государственного университета научный журнал. — 2021. — № 6, вып. 73. — С. 141–146

предусмотренного контрактом, произошло вследствие непреодолимой силы<sup>226</sup>. Так, согласно решению от 14 сентября 2021 г. по делу № А04-5129/2021 арбитражный суд Амурской области снизил размер неустойки в виде штрафа в 4 раза на том основании, что поставщик не мог предвидеть отсутствие предварительно зарезервированного им лекарственного средства «Меропенем» у официального дистрибьютора вследствие его дефектуры на фармацевтическом рынке, вызванной ростом заболеваемости COVID-19, в то же время оснований для его полного освобождения от ответственности не имеется. Изменения в ФЗ № 44, вступившие в силу с 1.04.2020 упростили процедуру закупки. «Ступенчатая» система контроля заменена на отслеживание только двух показателей. Первое, соответствие объема финансового обеспечения для осуществления непосредственных закупок и объема финансового обеспечения, включенного в планы-графики. И второе, что теперь проверяют Федеральное казначейство, финансовые органы субъектов РФ и муниципальных образований, органы управления государственными внебюджетными фондами это соответствие информации об идентификационных кодах закупок<sup>227</sup>. Ранее же, а именно с 1.01.2016 (вступила в силу часть 11 статьи 21 ФЗ-44) по 1.04.2020, закупки, не предусмотренные планом-графиком, не могли быть осуществлены<sup>228</sup>.

В больницах, как правило, организуют контрактный отдел, который занимается анализом потребностей структурных подразделений ЛПУ, определением начальной максимальной цены контракты по закупкам и разработкой технического задания<sup>229</sup>.

Согласно нововведениям, которые были внесены Федеральным законом от 01.07.2021 N 277-ФЗ и Федеральным законом от 02.07.2021 № 360-ФЗ, в случае несостоявшейся конкурентной закупки из-за отсутствия заявок, возможно не проводить следующую конкурентную закупку, а заключить контракт с единственным поставщиком на свой выбор. Несомненно, это позволит значительно сократить время поставки товара<sup>230</sup>. Весной 2022 года

---

<sup>226</sup> Письмо Минфина России, МЧС России и Федеральной антимонопольной службы от 3 апреля 2020 г. №№ 24-06-05/26578, 219-АГ-70, МЕ/28039/20 “О позиции Минфина России, МЧС России, ФАС России об осуществлении закупок товара, работы, услуги для обеспечения государственных и муниципальных нужд в связи с распространением новой коронавирусной инфекции, вызванной 2019-nCoV”

<sup>227</sup> Королева М.А., Кондюкова Е.С., Дайнеко Л.В., Контрактная система в сфере закупок: учебное пособие // Издательство Уральского университета. -2020. -С.153

<sup>228</sup> Муратова Н.П., Андрианова Г.Н. Основы регламентации закупок фармацевтической продукции для обеспечения государственных и муниципальных нужд: учебное пособие // Издательство УГМУ. – 2015. –С.136

<sup>229</sup> Кравцова М.В. Государственные закупки здравоохранения: роль поставщиков в работе больниц // Вестник Московского университета. Серия 6. Экономика. -2020. - № 4. - С. 121

<sup>230</sup> Дубровина О.Н., Стратегия, тактика, практика в лекарственном обеспечении стационарного сегмента // Здравоохранение ЮГРБ: опыт и инновации. -2022. -№1. -С. 8

Правительство приняло еще одно изменение для поддержания закупочного процесса в условиях санкций, Федеральный закон от 8 марта 2022 г. № 46-ФЗ "О внесении изменений в отдельные законодательные акты Российской Федерации" – это появление новых случаев закупок у единственного контрагента: заключение контракта на поставку лекарственных препаратов, которые не имеют российских аналогов и производство которых осуществляется единственным производителем, происходящим из иностранного государства, не вводившего в отношении Российской Федерации ограничительных мер экономического характера, с поставщиком таких лекарственных препаратов или медицинских изделий, включенным в реестр единственных поставщиков таких лекарственных препаратов и медицинских изделий. Порядок ведения указанного реестра устанавливается Правительством Российской Федерации и применяется до 8 марта 2024 г. Законом № 46-ФЗ была изменена максимальная сумма закупки лекарств у единственного поставщика по решению врачебной комиссии. Максимальную сумму закупки лекарств у единственного поставщика по решению врачебной комиссии увеличили с 1 млн до 1,5 млн руб<sup>231</sup>.

Корректное составление плана-графика закупок и своевременное размещение заявок с обоснованной начальной ценой контракта со стороны заказчиков, а также добросовестное исполнение условий контракта со стороны поставщиков определяет возможности ЛПУ качественно оказывать медицинские услуги в результате осуществления эффективных государственных закупок по итогам торгов<sup>232</sup>. Обеспечение равенства возможностей участников, а также эффективность, прозрачность, контроль соблюдения установленных процедур и формирование добросовестной конкуренции субъектов в сфере обращения лекарственных препаратов являются базовыми принципами действующей закупочной системы в сфере фармации<sup>233</sup>.

Подводя итог исследованию особенностей лекарственных препаратов как объекта закупочной деятельности и специфики процесса закупки в ЛПУ, важно отметить, что развитие системы государственного заказа для обеспечения лечебных учреждений в новых, стремительно меняющихся условиях позволяет обеспечивать обязательства по бесплатной медицинской

---

<sup>231</sup> Рагулин А.В. Новые правила закупок по 44-ФЗ в условиях санкций // Вестник магистратуры. - 2022. - № 7 (130). - С. 70

<sup>232</sup> Кравцова М.В. Государственные закупки и качество оказываемых услуг: пример больниц города Москвы // Вестник Московского университета. -2020. -№ 4 (91). -С. 119

<sup>233</sup> Кобяцкая Е.Е., Жилина Т.Н., Парахина А.А. Перспективы совершенствования системы государственных закупок в сфере здравоохранения // Проблемы стандартизации в здравоохранении. -№9–10. -2020. – С. 5



помощи, что является неотъемлемой частью государственных социальных гарантий.

#### **Использованные источники:**

1. Письмо Минфина России, МЧС России и Федеральной антимонопольной службы от 3 апреля 2020 г. №№ 24-06-05/26578, 219-АГ-70, МЕ/28039/20 “О позиции Минфина России, МЧС России, ФАС России об осуществлении закупок товара, работы, услуги для обеспечения государственных и муниципальных нужд в связи с распространением новой коронавирусной инфекции, вызванной 2019-nCoV”

2. Распоряжение Правительства РФ от 21.03.2016 N 471-р (ред. от 31.10.2022) «О перечне товаров, работ, услуг, в случае осуществления закупок которых заказчик обязан проводить аукцион в электронной форме (электронный аукцион)»

3. Антонов Д.А., Силова Е.С., Тарынин Ю.С. Особенности института закупок в здравоохранении // Вестник Челябинского Государственного университета научный журнал. — 2019. — № 9, вып. 66. — С. 93

4. Валиева О. В. Институциональная ловушка в российском здравоохранении: к вопросу о госзакупках // ЭКО. - 2020. - № 3. -С. 44–60. Текст: электронный // Институциональная ловушка в российском здравоохранении: к вопросу о госзакупках – тема научной статьи по экономике и бизнесу читайте бесплатно текст научно-исследовательской работы в электронной библиотеке КиберЛенинка ([cyberleninka.ru](http://cyberleninka.ru))

5. Вильгоненко И.М., Слепенко Ю.Н., Станкевич Г.В. Государственное регулирование оборота лекарственных средств на потребительском рынке Российской Федерации // Вестник Московского государственного областного университета. Серия: Юриспруденция. -2022. -№4. -С.83-93. - Текст: электронный // государственное регулирование оборота лекарственных средств на потребительском рынке Российской Федерации – тема научной статьи по экономике и бизнесу читайте бесплатно текст научно-исследовательской работы в электронной библиотеке КиберЛенинка ([cyberleninka.ru](http://cyberleninka.ru))

5. Дубровина О.Н., Стратегия, тактика, практика в лекарственном обеспечении стационарного сегмента // Здравоохранение ЮГРЫ: опыт и инновации. -2022. -№1. -С.3-9. - Текст: электронный // Стратегия, тактика, практика в лекарственном обеспечении стационарного сегмента – тема научной статьи по фундаментальной медицине читайте бесплатно текст научно-исследовательской работы в электронной библиотеке КиберЛенинка ([cyberleninka.ru](http://cyberleninka.ru))

6. Заварухин В.П., Лисицын-Светланов А.Г., Максимов С.В. Декартелизация

экономики: действующая модель, альтернативные и комбинированные подходы // Российское конкурентное право и экономика. - 2020. - № 4 (24). - С. 6—13. - Текст: электронный // Декартелизация экономики: действующая модель, альтернативные и комбинированные подходы – тема научной статьи по праву читайте бесплатно текст научно-исследовательской работы в электронной библиотеке КиберЛенинка (cyberleninka.ru)

7. Козлова, Е. В. Оппортунизм участников системы госзакупок в России // Вестник Челябинского Государственного университета научный журнал. - 2021. - № 6, вып. 73. - С. 141

8. Кобяцкая Е.Е., Жилина Т. Н., Парахина А.А. Перспективы совершенствования системы государственных закупок в сфере здравоохранения // Проблемы стандартизации в здравоохранении. -№9–10. - 2020. – С. 5. - Текст: электронный // Перспективы совершенствования системы государственных закупок в сфере здравоохранения – тема научной статьи по экономике и бизнесу читайте бесплатно текст научно-исследовательской работы в электронной библиотеке КиберЛенинка (cyberleninka.ru)

9. Королева М.А., Кондюкова Е.С., Дайнеко Л.В., Контрактная система в сфере закупок: учебное пособие // Издательство Уральского университета. - 2020. -С.153

10. Кравцова М.В. Государственные закупки здравоохранения: роль поставщиков в работе больниц // Вестник Московского университета. Серия 6. Экономика. -2020. - № 4. - С. 109–131.- Текст: электронный // Государственные закупки здравоохранения: роль поставщиков в работе больниц – тема научной статьи по экономике и бизнесу читайте бесплатно текст научно-исследовательской работы в электронной библиотеке КиберЛенинка (cyberleninka.ru)

11. Миронова Т.К. Правовое регулирование бесплатного оказания медицинской помощи: учебное пособие / Миронова Т. К. - Москва: Юстицинформ. - 2018. - 348 с. - Текст: электронный // URL: <https://www.studentlibrary.ru/ru/book/ISBN9785720514006.html?SSr=07E707051B1FA>

12. Муратова Н.П., Андрианова Г.Н. Основы регламентации закупок фармацевтической продукции для обеспечения государственных и муниципальных нужд: учебное пособие // Издательство УГМУ. – 2015. –С.136

13. Нежникова Е.В., Максимчук М.В. Фармацевтическая отрасль в РФ: проблемы и перспективы развития // Вестник РУДН. Серия: Экономика. - 2019. - Т. 27. - № 1. - С. 102—112. - Текст: электронный //

URL:<https://cyberleninka.ru/article/n/farmatsevticheskaya-otrasl-v-rf-problemy-i-perspektivy-razvitiya>

14. Панфилова Е. В. Ключевые тенденции развития фармацевтической отрасли в условиях цифровизации // Московский экономический журнал. - 2021. - №1. - С. 305–318. - Текст: электронный // URL: <https://cyberleninka.ru/article/n/klyuchevye-tendentsii-razvitiya-farmatsevticheskoy-otrasli-v-usloviyah-tsifrovizatsii>

15. Рагулин А.В. Новые правила закупок по 44-ФЗ в условиях санкций // Вестник магистратуры. - 2022. - № 7 (130). - С. 70. - Текст: электронный // Новые правила закупок по 44-ФЗ в условиях санкций – тема научной статьи по праву читайте бесплатно текст научно-исследовательской работы в электронной библиотеке КиберЛенинка ([cyberleninka.ru](https://cyberleninka.ru))

16. Рютли А.А., Ларионов М.Ю, Варламов Б. А. Законодательные основы закупок в государственных учреждениях // ЦИТИСЭ. — 2020. — № 2. – С.371-384

17. Сдвижков М.А. Антимонопольный комплаенс в фармацевтической отрасли: проблемы и перспективы внедрения // Российское конкурентное право и экономика. - 2021. - № 4 (28). - С. 52—59. - Текст: электронный // Антимонопольный комплаенс в фармацевтической отрасли: проблемы и перспективы внедрения – тема научной статьи по экономике и бизнесу читайте бесплатно текст научно-исследовательской работы в электронной библиотеке КиберЛенинка ([cyberleninka.ru](https://cyberleninka.ru))

18. Толкушин А.Г., Федоров А.А., Ягудина Р.И., Давыдовская М.В., Черницкая М.К., Ермолаева Т. Н., Кобзева Н. В., Кокушкин К.А. Нормативно-правовые аспекты внедрения концепции оплаты за результат терапии лекарственными препаратами // Ремедиум. -2018. -№10. -С. 26–32. -- Текст: электронный // Нормативно-правовые аспекты внедрения концепции оплаты за результат терапии лекарственными препаратами – тема научной статьи по экономике и бизнесу читайте бесплатно текст научно-исследовательской работы в электронной библиотеке КиберЛенинка ([cyberleninka.ru](https://cyberleninka.ru))

19. Чапленко А.А., Власов В.В, Гильдеева Г.Н. Инновационные лекарственные препараты на российском фармацевтическом рынке: ключевые игроки и основные направления разработок // Журнал "Ремедиум". -2020. - №10. – С. 4-9. -Текст: электронный // URL: <https://cyberleninka.ru/article/n/innovatsionnye-lekarstvennye-preparaty-na-rossijskom-farmatsevticheskom-rynke-klyuchevye-igroki-i-osnovnye-napravleniya-razrabotok>

*Романова Е.Н.,  
магистрант  
3 курс, направление подготовки «Юриспруденция»  
Международный юридический институт  
Россия, г. Москва*

## **ОСОБЕННОСТИ ОБЕСПЕЧЕНИЯ ПРАВ И ЗАКОННЫХ ИНТЕРЕСОВ РЕБЕНКА В ДОШКОЛЬНОМ ОБРАЗОВАНИИ**

***Аннотация:** Статья посвящена особенностям обеспечения прав и законных интересов ребенка в дошкольном образовании. Актуальность исследования объясняется потребностью современного общества в соблюдении прав детей на получение дошкольного образования в государственных или муниципальных образовательных организациях, в обеспечении доступности дошкольного образования в России. В работе анализируются нормативные требования и гарантии по обеспечению доступности общего образования. Предложены меры улучшения доступности дошкольного образования.*

***Ключевые слова:** ребёнок, дошкольное образование, дошкольная образовательная организация, соблюдение прав детей, права и законные интересы.*

***Annotation:** The article is devoted to the peculiarities of ensuring the rights and legitimate interests of a child in preschool education. The relevance of the study is explained by the need of modern society to respect the rights of children to receive preschool education in state or municipal educational organizations, to ensure the availability of preschool education in Russia. The paper analyzes the regulatory requirements and guarantees to ensure the accessibility of general education. Measures to improve the accessibility of preschool education are proposed.*

***Key words:** child, preschool education, preschool educational organization, observance of children's rights, rights and legitimate interests.*

Права ребенка на дошкольное образование реализуется в рамках конституционного права гражданина на доступное и качественное образование.

Реализация права граждан на образование напрямую связана с такими его характеристиками, как доступность и качество. Они являются гарантиями конституционного права на образование и закреплены в международных нормативных правовых актах и в российском законодательстве. Доступность

и качество образования напрямую связаны с демократизацией процесса обучения, а данная тенденция очевидно прослеживается в мировой и отечественной практике, что подчёркивается в Государственной программе Российской Федерации «Развитие образования» на 2018-2025 годы<sup>234</sup>.

Подходы к пониманию «доступности образования» менялись в разные исторические периоды, и на данный момент это понятие включает в себя не только возможность получать образование, его границы гораздо расширились. Согласно Всемирной декларации образования, доступность предполагает всеобщность и содействие обеспечению равенства каждого. Эти же положения закреплены в Конституции Российской Федерации. Однако понимание «всеобщности» требует дополнительного толкования.

В первую очередь, для обеспечения устойчивого развития человечества, под общедоступностью образования следует понимать независимость реализации данного права от ряда характеристик человека, определяющих его индивидуальность и положение в обществе (раса, национальность, язык, пол и т.д.). Это положение уже давно закрепились на законодательном уровне и с его реализацией по большей части не возникает проблем, так как исторически сложилось, что Российская Федерация - многонациональное государство, с многообразием национальных языков и религий.

Во-вторых, доступность образования предполагает его бесплатность. Обеспечение бесплатности образования в Российской Федерации на данном этапе развития можно считать достаточным. Однако принципы доступности и качества образования необходимо рассматривать во взаимосвязи. Согласно статье 43 Конституции РФ<sup>235</sup>, бесплатное образование гарантируется в государственных и муниципальных образовательных организациях. При этом, в России не запрещено предоставление образовательных услуг в частном порядке по собственным образовательным стандартам, но такие услуги нельзя считать общедоступными. В то же время, очевидна разница между подготовкой в частных детских садах и школах, где к каждому ребёнку выработан индивидуальный подход, и государственными образовательными организациями<sup>236</sup>.

Любой родитель хочет, чтобы его дети получили самое лучшее образование. Родители хотят, чтобы дети были готовы к будущему и имели

---

<sup>234</sup> Государственная программа Российской Федерации «Развитие образования». [Электронный ресурс]. – URL: <https://docs.edu.gov.ru/document/3a928e13b4d292f8f71513a2c02086a3/download/1337/?ysclid=l2rjomonrl> (дата обращения: 27.10.2023).

<sup>235</sup> Конституция Российской Федерации (принята всенародным голосованием 12.12.1993 с изменениями, одобренными в ходе общероссийского голосования 01.07.2020) // Официальный текст Конституции РФ с внесенными поправками от 14.03.2020 опубликован на Официальном интернет-портале правовой информации <http://www.pravo.gov.ru>, 04.07.2020.

<sup>236</sup> Гордашникова, О.Ю. Доступность дошкольного образования: взгляд родительского сообщества /О.Ю. Гордашникова, А.Н. Кузнецов, Ю.М. Федорчук // Психолого-педагогический поиск. 2023. № 2 (66). – С. 68.

все необходимое для достижения успеха в жизни. В дошкольном образовании важно обеспечить соблюдение прав и законных интересов наших детей.

Получение новых знаний, умений, навыков необходимо человеку для его интеллектуального, духовно-нравственного, творческого, физического и профессионального развития (п. 1 ст. 2 Закона об образовании<sup>237</sup>). Кроме этого, обучение может быть направлено на подготовку к получению образования следующего уровня, расширение кругозора без целей использования в профессиональной деятельности, что также может рассматриваться как своего рода интеллектуальное развитие личности.

Дошкольное образование — важный период в развитии ребенка. В этот период он осваивает основы общения, решения проблем и социализации. Очень важно, чтобы обучение этим навыкам происходило с учетом индивидуальных потребностей и интересов ребенка. Когда педагоги уважают эти потребности, это помогает создать среду, в которой дети чувствуют себя в безопасности, могут выразить себя и раскрыть свой потенциал.

Дошкольное образование в России привлекает все большее внимание как способ подготовки детей к будущим успехам в учебе. Дошкольные учреждения в России становятся все более популярными, поскольку они ориентированы на предоставление качественных образовательных возможностей детям младшего возраста. В основе этой тенденции лежит идея о том, что дошкольное образование может оказать положительное влияние на развитие ребенка и его способности к обучению. Исследования показали, что если дети получают раннее образование, то впоследствии они лучше успевают в школе. Это особенно актуально для детей, живущих в бедности или выходцев из неблагополучных семей. Дошкольные учреждения в России не только обеспечивают качественное образование, но и предоставляют возможность для социализации и эмоционального развития. Общаясь с другими детьми, участвуя в таких мероприятиях, как художественные и музыкальные занятия, общаясь с педагогами-профессионалами, дети приобретают важные навыки, которые помогут им добиться успехов в учебе и общении на протяжении всего периода обучения в школе. Российское правительство предпринимает шаги по повышению доступности дошкольного образования, внедряя такие программы, как бесплатное питание дошкольников и субсидирование частных детских садов. Эти инициативы позволили сделать дошкольные учреждения более доступными для семей, которые в противном случае не могли бы себе этого позволить. В целом, очевидно, что дошкольное образование стало важной частью подготовки

---

<sup>237</sup> Федеральный закон от 29.12.2012 № 273-ФЗ (ред. от 04.08.2023) «Об образовании в Российской Федерации» // Собрание законодательства РФ. – 2012. – № 53 (ч. 1). – Ст. 7598.

детей к будущим успехам в учебе в России. Расширение доступа к качественному образованию в раннем возрасте позволяет детям получать более высокие результаты в учебе как сейчас, так и во взрослой жизни.

Выбирая дошкольное учреждение для своего ребенка, обязательно следует интересоваться подходом школы к обучению и тем, как она обеспечивает соблюдение прав каждого ученика. Также следует поинтересоваться, какие виды деятельности предлагаются в школе, а также какие внеклассные мероприятия могут проводиться для вашего ребенка во внеурочное время.

Важно также регулярно общаться с учителем своего ребенка, чтобы быть в курсе его успеваемости, а также любых вопросов и проблем, которые могут возникнуть в процессе обучения в школе. Это позволит при необходимости оказать дополнительную поддержку или оперативно решить любые проблемы, пока они не переросли в более серьезные.

Наконец, необходимо знать, что у ребенка есть доступ к соответствующим ресурсам, таким как книги или инструменты, чтобы он мог продолжать обучение дома и в школе. Это поможет ему развить дальнейшие навыки и при этом уважать его индивидуальные интересы и потребности.

Обеспечить нашим детям образование, в котором соблюдаются их права и законные интересы, очень важно для того, чтобы подготовить их к успешной дальнейшей жизни.

В целях улучшения доступности дошкольного образования, на наш взгляд, целесообразно расширить перечень сведений, вносимых в региональную информационную систему доступности дошкольного образования за счет включения дополнительных показателей, и создать межведомственную информационную систему автоматизированного сбора данных для учета контингента, подлежащего обучению в этой системе, что позволит автоматически получать сведения из разных источников и учитывать количество детей беженцев, мигрантов, из других групп риска и т.д.<sup>238</sup>. Также необходимо ежегодно проводить мониторинг соблюдения прав каждого ребенка на получение дошкольного образования в государственной или муниципальной образовательной организации, закрепленной за территорией по месту жительства и разрабатывать превентивные меры по защите прав каждого ребенка на получение дошкольного образования с использованием рекомендаций по созданию региональной и муниципальных комиссий на уровне субъекта Российской Федерации по урегулированию споров в области

---

<sup>238</sup> Гордашникова, О.Ю. Проектирование системы учета контингента образовательных организаций для обеспечения доступности общего образования /О.Ю. Гордашникова, А.Н. Кузнецов, Ю.М. Федорчук // Человек и образование. — 2023. — № 1 (74). — С. 50-59.

соблюдения прав каждого ребенка на получение дошкольного образования.

#### **Использованные источники:**

1. Конституция Российской Федерации (принята всенародным голосованием 12.12.1993 с изменениями, одобренными в ходе общероссийского голосования 01.07.2020) // Официальный текст Конституции РФ с внесенными поправками от 14.03.2020 опубликован на Официальном интернет-портале правовой информации <http://www.pravo.gov.ru>, 04.07.2020.

2. Федеральный закон от 29.12.2012 № 273-ФЗ (ред. от 04.08.2023) «Об образовании в Российской Федерации» // Собрание законодательства РФ. – 2012. – № 53 (ч. 1). – Ст. 7598.

3. Гордашникова, О.Ю. Доступность дошкольного образования: взгляд родительского сообщества / О.Ю. Гордашникова, А.Н. Кузнецов, Ю.М. Федорчук // Психолого-педагогический поиск. – 2023. – № 2 (66). – С. 66-73.

4. Гордашникова, О.Ю. Проектирование системы учета контингента образовательных организаций для обеспечения доступности общего образования / О.Ю. Гордашникова, А.Н. Кузнецов, Ю.М. Федорчук // Человек и образование. – 2023. – № 1 (74). – С. 50-59.

5. Государственная программа Российской Федерации «Развитие образования». [Электронный ресурс]. URL: <https://docs.edu.gov.ru/document/3a928e13b4d292f8f71513a2c02086a3/download/1337/?ysclid=l2rjomonrl> (дата обращения: 27.10.2023).



## ОТДЕЛЬНЫЕ ПРОБЛЕМЫ УГОЛОВНОГО СУДОПРОИЗВОДСТВА

*Аннотация:* Как и в любой сфере присутствуют те или иные проблемы, которые требуют логического решения. В данной статье рассматриваются отдельные проблемы уголовного процесса. Самыми актуальными из них являются проблема сроков проверки сообщения о преступлении, качества предварительного расследования, пробелы в законодательстве. Мы, опираясь на некоторых авторов предложили рациональные пути решения таких проблем.

*Ключевые слова:* Уголовное судопроизводство, сокращенное дознание, предварительное расследование, проблемы уголовного судопроизводства, законодательство.

*Annotation:* As in any sphere there are certain problems that require logical solution. This article considers individual problems of criminal procedure. The most urgent of them are the problem of terms of verification of a crime report, quality of preliminary investigation, gaps in the legislation. We, relying on some authors proposed rational ways of solving such problems.

*Key words:* Criminal proceedings, shortened inquiry, preliminary investigation, problems of criminal proceedings, legislation.

Всем известно, что правосудие в РФ осуществляется только судом, путем разрешения дел, относящихся к конкретному виду судопроизводства. Под судопроизводством следует понимать деятельность суда по разрешению дел, которая регулируется нормами процессуального законодательства.

В Российской Федерации существует 5 видов судопроизводства, которые закреплены в 118 статье Конституции РФ, а именно конституционное, гражданское, арбитражное, административное и уголовное

В современном мире существует множество проблем, которые связаны с различными видами судопроизводств, но в данной статье мы будем

рассматривать некоторые из них, которые касаются уголовного судопроизводства.

Множество проблем такого вида судопроизводства в основном связаны с неправильным проведением различных следственных действий, производством дознания в том числе и в сокращенной форме, качеством деятельности следователей и дознавателей, нарушением уголовно-процессуальных норм и пробелами в законодательстве, в частности в УПК РФ.

Одной из проблем уголовного судопроизводства является проблема сроков, которые установлены законодательством РФ для проведения сокращенной формы дознания. Статьей 226.6 Уголовно-процессуального Кодекса РФ закреплено, что дознание в сокращенной форме должно быть окончено в срок, не превышающий 15 суток со дня вынесения постановления о производстве дознания в сокращенной форме[1]. Данный срок заканчивается с момента, когда органы дознания направляют дело с обвинительным постановлением прокурору. Некоторые ученые считают, что такой срок необходимо сократить. По мнению И.А. Наносовой данную проблему можно решить путем сокращения срока, который отводится для проверки сообщения о преступлении. Как известно максимальная продолжительность проверки сообщения преступления, в соответствии с действующим законодательством составляет 3, 10 и 30 суток со дня поступления сообщения о преступлении. Для сокращенной формы дознания применение 10 и 30 суток для такой проверки нецелесообразно. Поэтому можно согласиться с мнением М.В. Зотовой, которая предлагает установить в законодательстве правило о том, что применение сокращенной формы дознания возможна только по тем делам, по которым проверка сообщения о преступлении произведена в 3 суточный срок с момента поступления такого сообщения.

По мнению Тутукова А.Ю. и Шхагапсоева З.Л. такой же актуальной проблемой является повышение качества расследования в форме следствия и дознания. Данная проблема обуславливается тем, что в современном мире появляется все больше форм и методов совершения различных преступлений. То есть техника расследования преступных деяний, которая имеется на данный момент, может дать не достаточно точный результат, в следствии чего преступление может быть не раскрыто. При таком раскладе преступник сможет избежать уголовной ответственности и избежать наказания. Чтобы решить данную проблему ученым и самим следователям нужно разрабатывать новейшие техники, методы и способы расследования уголовного дела, основываясь на практических исследованиях совершения преступлений.

Нередко встречаются проблемы, связанные с неисполнением норм уголовно-процессуального законодательства. Например, по мнению Зимина Р. нередки случаи нарушения статьи 29 и 278 УПК РФ, где председательствующий не дал возможности стороне защиты задать вопрос свидетелю со стороны обвинения или же отвечал сам на данные вопросы, ответ которых заносился в протокол судебного заседания. С учетом приведенного примера, мы видим, что такое вмешательство со стороны судьи недопустимо.

Также очень часто встречаются проблемы с нормативно правовым регулированием, а именно с наличием пробелов в УПК.

Возвращаясь к ситуации, где судья лишает сторону защиты задавать вопрос свидетелю со стороны обвинения встает вопрос о нарушении норм статьи 244 УПК РФ, которая предполагает равенство прав сторон, в том числе и в исследовании представленных доказательств.

В таком случае, получается, что если сторона защиты ходатайствует о допросе потерпевшего для того, чтобы устранить противоречия и установить обстоятельства, на которые она будет ссылаться, суд откажет, мотивируя свой ответ тем, что явка потерпевшего не является обязательной.

При таком раскладе сторона обвинения будет поставлена в наиболее выгодную позицию, чем сторона защиты, так как защитник может допросить потерпевшего только в конце судебного следствия, то есть после рассмотрения исследования основных доказательств по уголовному делу. Таким образом, в данной ситуации был нарушен принцип состязательности и равноправия сторон.

Соглашусь с мнением Зимина Р., который предлагает модернизировать положения статей 224 и 249 УПК РФ, внося в статью 244 дополнение о том, что равенство сторон судебного разбирательства обеспечивается независимо от очередности представления доказательств[4].

Таким образом, мы видим, что существует множество актуальных проблем, которые связаны с уголовным судопроизводством, а именно проведением предварительного расследования, производством сокращенной формы дознания, нарушением норм уголовно-процессуального законодательства и других. Очевидно, что невозможно достичь идеальной модели уголовного судопроизводства, но различные новые разработки средств, методов и техник в области расследования преступлений, а также внесения некоторых дополнений в положения статей УПК РФ помогут снизить круг проблем и избежать некоторых из них.

### Использованные источники:

1. "Уголовно-процессуальный кодекс Российской Федерации" от 18.12.2001 N 174-ФЗ (ред. от 04.08.2023) (с изм. и доп., вступ. в силу с 11.08.2023)
2. Насонова И.А. Отдельные проблемы сокращенной формы дознания // Труды Академии управления МВД России. 2017. №1 (41). URL: <https://cyberleninka.ru/article/n/otdelnye-problemy-sokraschennoy-formy-doznaniya> (дата обращения: 13.09.2023).
3. Шхагапсоев Заурби Лелович, Тутуков Альберт Юрьевич АКТУАЛЬНЫЕ ПРОБЛЕМЫ УГОЛОВНО-ПРОЦЕССУАЛЬНОГО ПРАВА В РОССИЙСКОЙ ФЕДЕРАЦИИ // Пробелы в российском законодательстве. 2019. №2. URL: <https://cyberleninka.ru/article/n/aktualnye-problemy-ugolovno-protsessualnogo-prava-v-rossiyskoy-federatsii> (дата обращения: 13.09.2023).
4. Зимин Ростислав Проблемы уголовного судопроизводства [Электронный ресурс]. URL: <https://www.advgazeta.ru/mneniya/problemy-ugolovnogo-sudoproizvodstva> (дата обращения - 13.09.2023).

**УДК 347.682.1**

**Крюкова В.С.,  
студент**

**3 курс, «Магистр частного права»**

**Северо-Западный институт (филиал) Университета имени О.Е.**

**Кутафина (МГЮА)**

**Россия, г. Вологда**

### ОТЛИЧИЯ НАСЛЕДСТВЕННОГО ДОГОВОРА И ЗАВЕЩАНИЯ

**Аннотация:** *Статья посвящена сравнению наследственного договора и завещания. В статье выделяются не только различия, но и схожие стороны двух рассматриваемых институтов.*

**Ключевые слова:** *наследственный договор, завещание, наследодатель, наследник, воля.*

**Annotation:** *The article is devoted to a comparison of an inheritance agreement and a will. The article highlights not only the differences, but also the similarities of the two institutions under consideration.*

**Key words:** *inheritance contract, will, testator, heir, will.*

Сравнивая институты наследственного договора и завещания, следует обратиться к определению завещания. К примеру, ГК РСФСР 1922 г.

закреплял определение завещания, под которым признается сделанное лицом распоряжение на случай смерти о предоставлении имущества одному или нескольким определенным лицам, а Никитюк П. С. указывал, что под «наследованием по завещанию понимается переход прав и обязанностей умершего к лицам, указанным им в совершенном при жизни распоряжении о судьбе его имущества на случай смерти».<sup>239</sup> Из этого следует, что наследственный договор, что завещание, оба являются распоряжением будущего наследодателя по поводу перспективы своего имущества, и определению будущих наследников.

Оба института наследственного договора и завещания заключаются в выражении воли наследодателя, и разрешении вопроса о переходе прав на имущество после смерти наследодателя.

Однако в силу п. 5 ст. 1118, п. 2 ст. 154 ГК РФ завещание является односторонней сделкой, которая создает права и обязанности после открытия наследства, для совершения которой необходимо и достаточно выражения воли одной стороны, а договор является сделкой двусторонней, согласно п. 3 ст. 154 ГК РФ, для заключения которого необходимо выражение согласованной воли двух сторон (двусторонняя сделка) либо трех или более сторон (многосторонняя сделка), при котором стороны имеют права, обязанности, могут нести ответственность за неисполнение договора.<sup>240</sup>

Кроме того, в соответствии со ст. 420 ГК РФ договором признается соглашение двух или нескольких лиц об установлении, изменении и прекращении гражданских прав и обязанностей.

Завещание может составляться наследодателем самостоятельно. Но его должен заверить нотариус. То есть, волеизъявление может оставаться втайне до последнего момента.

В случае с договором все происходит открыто. То есть, наследник заранее знает, на каких условиях ему достанется имущество. Наследственный договор больше подходит под договорное право. С наследством его связывает то, что имущество переходит в собственность другого человека после смерти одной из сторон.

Братухина Е. В. отмечает, что «у завещания и наследственного договора есть одно крайне существенное различие: завещание в большинстве случаев не предполагает возложение каких-либо обязанностей для наследников по завещанию, а наследственный договор, напротив, заключается как раз для того, чтобы конкретные обязанности на выгодоприобретателей возложить».

---

<sup>239</sup> Никитюк П.С. Наследственное право и наследственный процесс (проблемы теории и практики) / П. С. Никитюк. – Кишинев: Штиница, 1973. – С. 112.

<sup>240</sup> Маковский А.Л. О праве, применимом к совместным завещаниям и к наследственному договору // Кодификация российского частного права 2019: сб. науч. тр. / Москва, 2019. – С. 326.

Кроме того, даже если завещатель предусмотрел в завещании условие о выполнении наследниками/наследником каких-либо обязанностей (завещательное возложение), наследники уже при открытии наследства сами решают, выполнять эти обязанности, чтобы наследовать имущество по завещанию, или нет. Иными словами, после выполнения ими предусмотренных обязанностей уже никто не сможет лишить их возможности получить наследственное имущество (если нет каких-то исключительных ситуаций в виде оспаривания завещания, гибели наследственного имущества и т.п.). В отличие от этого, выгодоприобретатели по наследственному договору оказываются в положении «слабой» стороны, так как они могут добросовестным образом исполнить все установленные в данном договоре обязанности, а потом, уже после смерти наследодателя, узнать, что собственниками имущества, которое должно было им остаться вследствие исполнения наследственного договора, наследодатель продал/подарил другому лицу. На этот случай российский законодатель не предусмотрел никаких механизмов защиты «обманутых» выгодоприобретателей»<sup>241</sup>.

Договор должен составляться в присутствии всех сторон. Затем он заверяется нотариусом. В документе можно предусмотреть различные условия, при которых наследник получит то или иное имущество. Например, квартира достанется в собственность, если после заключения соглашения наследодатель получит необходимый уход. Рекомендуются прописать, что именно потребуется делать для исполнения условий.

*Таблица 1.*

**Основные отличия наследственного договора от завещания:**

<b>Критерий сравнения</b>	<b>Наследственный договор</b>	<b>Завещание</b>
Момент возникновения права на недвижимое имущество	С момента открытия наследства	По истечении 6 месяцев после открытия наследства
Форма удостоверения	Только нотариальное удостоверение	Нотариальное удостоверение или приравненное к нему по ст. 1127 ГК РФ
Сколько сторон	Две и более стороны	Односторонняя
Встречное предоставление	Может быть	Нет
Таинство договора	Наследник ставится в известность, что именно и на каких условиях ему достанется	Наследник может и не знать о завещании в его пользу

<sup>241</sup> Братухина Е.В. Проблемы законодательного регулирования наследственного договора в Российской Федерации // Международный научно-исследовательский журнал. – 2021. - № 1. – С. 70.

Приоритет документа, если составлено несколько в отношении одного и того же имущества	Приоритет имеет наиболее ранний наследственный договор	Приоритет имеет наиболее позднее завещание
Прекращение и расторжение договора	1. По соглашению сторон 2. По решению суда 3. При отчуждении имущества до смерти наследодателя 4. При одностороннем отказе наследодателя	Наследодатель имеет право отменить завещание в любой момент, либо совершить новое завещание, отменяющее предыдущее

### **Использованные источники:**

1. Никитюк П.С. Наследственное право и наследственный процесс (проблемы теории и практики) / П.С. Никитюк. – Кишинев: Штиница, 1973. – С. 112.
2. Маковский А.Л. О праве, применимом к совместным завещаниям и к наследственному договору // Кодификация российского частного права 2019: сб. науч. тр. / Москва, 2019. – С. 326.
3. Братухина Е.В. Проблемы законодательного регулирования наследственного договора в Российской Федерации // Международный научно-исследовательский журнал. – 2021. - №. 1. – С. 70.

# ТЕХНИКА И ОБЩЕСТВО В XXI ВЕКЕ

УДК 699.86

Лутчак Т.А., магистрант  
3 курс, кафедра «Промышленного и гражданского строительства»  
Курский государственный университет  
Россия, г. Курск

## АНАЛИЗ ЭВОЛЮЦИИ НОРМАТИВНЫХ ТРЕБОВАНИЙ ПО ПРОЕКТИРОВАНИЮ ТЕПЛОВОЙ ЗАЩИТЫ МКД

**Аннотация:** В статье выявлено, что основу жилого фонда Московской области составляют дома, построенные в 1960-1980 годах, которые имеют ряд несоответствий действующим нормам проектирования, в том числе в области энергоэффективности, в связи с чем для этих зданий необходима реконструкция в соответствии с действующими в настоящее время нормами. В статье анализируется нормативная документация по тепловой защите зданий и развитие нормативных требований в области строительной теплотехники.

**Ключевые слова:** тепловая защита зданий, сопротивление теплопередаче, ограждающие конструкции, нормативные требования, приведенное сопротивление, энергосбережение, энергетическая эффективность.

**Annotation:** The article reveals that the basis of the housing stock of the Moscow region consists of houses built in 1960-1980, which have a number of inconsistencies with current design standards, including in the field of energy efficiency, and therefore these buildings require reconstruction in accordance with currently valid time is normal. The article analyzes the regulatory documentation on thermal protection of buildings and the development of regulatory requirements in the field of building heating engineering.

**Key words:** thermal protection of buildings, resistance to the heat transfer, building envelopes, regulatory requirements, reduced resistance, energy saving, energy efficiency.

В московской области общая площадь жилых помещений составляет 283 208,96 тыс. м<sup>2</sup> (более 54 тысяч жилых домов). По данным [1], преобладает доля



домов, построенных в период с 1960 по 1980 годы (рисунок 1), при этом большая часть с кирпичными стенами [2] (рисунок 2).



Рисунок – 1 Количество построенных многоквартирных домов в Московской области по годам



Рисунок 2 – Распределение многоквартирных домов по материалам стен в Московской области

Здания, построенные в 1960-1980 гг. были спроектированы и возведены по старым нормативам с использованием неэффективных устаревших теплоизоляционных материалов, теплотехнические характеристики таких строений не соответствуют современным нормам по энергосбережению и тепловой защите, а затраты на их отопление слишком велики. Решить эту проблему возможно с помощью утепления несущих ограждающих конструкций, поскольку наибольшие теплопотери зданий приходятся именно на стены. Таким образом, капитальный ремонт и реконструкция МКД 1960-1980 годов с целью повышения энергетической эффективности остается актуальным вопросом.

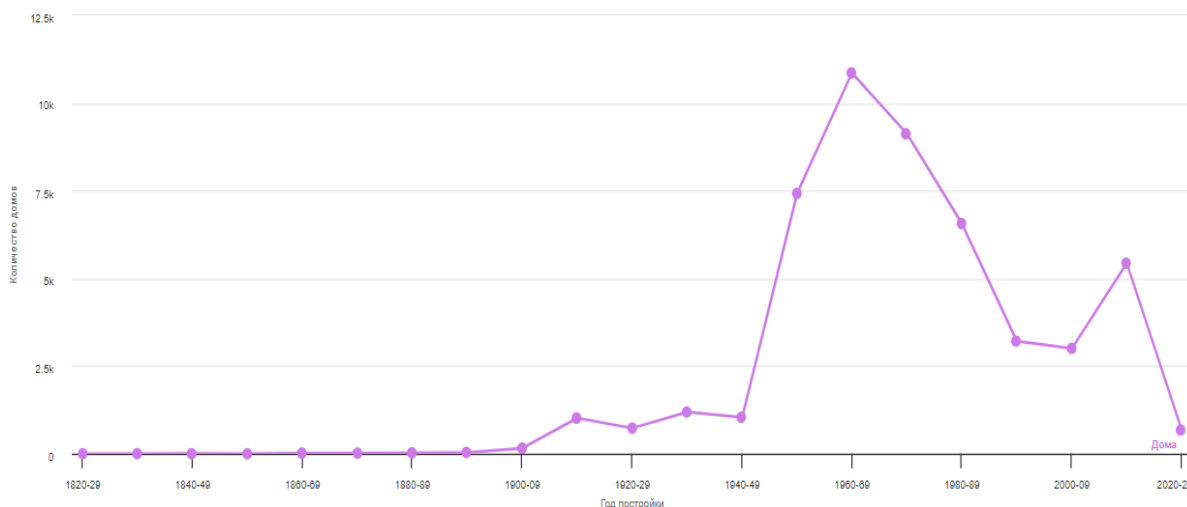
В 2022 году в Московской области по программе капитального ремонта МКД было реконструировано 613 фасадов, в 2021 – 320 фасадов, в 2020 – 605 [3].

На сегодняшний день имеется в достаточной степени сформированная законодательная и нормативно-правовая база для проектирования тепловой защиты и решения проблем в области повышения энергетической эффективности зданий. Рассмотрим эволюцию нормативных требований к сопротивлению теплопередаче наружных ограждающих конструкций для жилых зданий России.

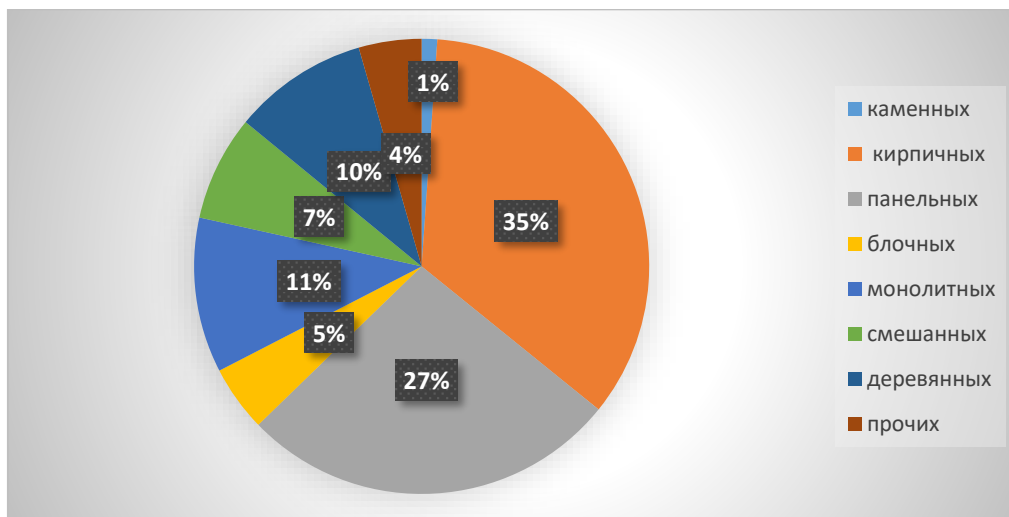
Современные нормы по тепловой защите зданий зародились в середине 1950-х – конце 1960-х гг. Именно тогда Госстроем СССР был разработан и введен в действие (1955 год) новый документ СНиП (Строительные нормы и правила) II-В.3 "Строительная теплотехника", в котором впервые были сформулированы положения по нормированию проектирования наружных ограждающих конструкций. В СНиП II-В.3 появилось условие, что величина сопротивления теплопередаче ограждения  $R_0$  должна быть не менее требуемого  $R_0^{тр}$ , которое не изменялось в последующих редакциях СНиП.

В 70-х годах прошлого века произошла актуализация экономической оценки тепловой защиты зданий в СНиП II-A.7-71 "Строительная теплотехника. Нормы проектирования". Помимо некоторых несущественных изменений в данном документе появилось следующее: сопротивление теплопередаче ограждающих конструкций  $R_0$  должно быть не менее сопротивления теплопередаче  $R_0^{тр}$ , требуемого из санитарно-гигиенических условий, и  $R_0^{эк}$ , определяемого экономическим расчетом. На этом этапе появилась экономическая оценка тепловой защиты зданий, которая учитывала удельные капитальные вложения в устройство системы теплоснабжения, срок окупаемости вложений, а также стоимость 1 м<sup>3</sup> ограждающей конструкции с теплоизолирующим слоем или без него [4].

На смену СНиП II-A.7-71 пришел СНиП-II-3-79. В новой редакции стандарта по строительной теплотехнике не произошло принципиальных изменений по сравнению с предыдущим нормативным документом по требованиям к тепловой защите наружных ограждающих конструкций. Требования экономического обоснования при выборе уровня теплоизоляции эта редакция не содержит. Но стоит отметить, что в данном документе появился не используемый ранее термин приведенного сопротивления теплопередаче. Так, согласно СНиП-II-3-79 значение приведенного сопротивления теплопередаче ограждающих конструкций зданий следовало принимать не менее требуемых значений  $R_0^{тр}$ , которое определялось только исходя из санитарно-гигиенических и комфортных условий.

В середине 1980-х – начале 2000-х гг. произошла актуализация требований к энергосбережению, поскольку после распада СССР Россия перешла к рыночной экономике, вследствие чего произошло подорожание энергетических ресурсов и увеличение расходов на отопление зданий.

В связи с этим в 1995 году вышла переработанная редакция СНИП-II-3-79\*, содержащая новые условия проектирования тепловой защиты зданий: помимо требуемых значений сопротивления теплопередаче  $R_{0TP}$ , которые определялись исходя из санитарно-гигиенических и комфортных для проживания условий, требовалось также учитывать значения, определяемых исходя из условий энергосбережения, зависящих от климатических условий региона, где находится МКД (впервые приводится зависимость требуемого сопротивления теплопередаче наружных ограждающих конструкций от градусо-суток отопительного периода региона). Таким образом, к 2000-му году требования к сопротивлению теплопередаче ограждающих конструкций были повышены примерно в 2 раза.

Данные изменения можно считать предпосылками к появлению тенденции наружного утепления как уже существующих зданий, так и вновь проектируемых.

В 2003 году произошла революция в области нормативных документов по проектированию и эксплуатации зданий с эффективным использованием энергии. На смену СНИП-II-3-79\* «Строительная теплотехника» пришел новый прогрессивный СНИП 23-02-04 «Тепловая защита зданий». Вместе с ним введены Свод правил СП 23-101-04 «Проектирование тепловой защиты зданий» и новый СНИП 31-01-03 «Здания жилые многоквартирные» с разделом «Энергоэффективность».

В СНИП 23-02-2003 «Тепловая защита зданий» были введены новые показатели энергетической эффективности зданий. Один из них – удельный расход тепловой энергии на отопление здания за отопительный период. Этот показатель учитывал воздухообмен, теплопоступления и ориентацию МКД. В СНИП 23-02-2003 впервые в российской практике энергетическая эффективность жилых и общественных зданий стала оцениваться по отклонению расчетного (фактического) удельного расхода тепловой энергии на отопление здания от нормативного значения, на федеральном уровне по величине отклонения (новым, реконструированным и эксплуатируемым зданиям) присваивался класс энергетической эффективности, а также появились разделы, посвященные контролю нормируемых показателей тепловой защиты зданий и методике заполнения энергетического паспорта.

С 1 июля 2013 года был введен в действие СП 50.13330.2012 [5] - актуализированная редакция СНиП 23-02-2003. Появлению этого норматива способствовали документы, приведенные в таблице 1.

Таблица 1 – Нормативно-правовые акты, способствующие появлению СП 50.13330.2012.

1	Указ Президента РФ от 04.06.2008 №889 "О некоторых мерах по повышению энергетической и экологической эффективности российской экономики"	Была поставлена задача повышения энергоэффективности валового внутреннего продукта страны к 2020 году не менее чем на 40 % по сравнению с достигнутым на 1 января 2008 года
2	Федеральный закон «Об энергосбережении и о повышении энергетической эффективности и о внесении изменений в отдельные законодательные акты Российской Федерации» от 23 ноября 2009 года №261-ФЗ	ФЗ чётко обозначил правовое регулирование в области энергосбережения и повышения энергетической эффективности. Распространяется на деятельность, которая связана с использованием энергетических ресурсов. В законе разъяснена необходимость повышения энергетической эффективности, энергосбережения и показаны способы их осуществления
3	Федеральный закон «Технический регламент о безопасности зданий и сооружений от 30 декабря 2009 г. № 384-ФЗ.	Энергетическая эффективность зданий была определена, как одно из требований безопасности

Согласно СП 50.13330.2012 теплозащитная оболочка здания должна отвечать следующим требованиям:

а) приведенное сопротивление теплопередаче отдельных ограждающих конструкций должно быть не меньше нормируемых значений ( $R_{0пр} > R_{0норм}$ )(поэлементные требования);

б) удельная теплозащитная характеристика здания должна быть не больше нормируемого значения (комплексное требование);

в) температура на внутренних поверхностях ограждающих конструкций должна быть не ниже минимально допустимых значений (санитарно-гигиеническое требование) [5].

В СП 50.13330.2012 «Тепловая защита зданий. Актуализированная редакция СНиП 23-02-2003» требования к сопротивлению теплопередаче наружных ограждающих конструкций, а также к нормируемому температурному перепаду между температурой внутреннего воздуха и

температурой внутренней поверхности ограждения остались без изменений. Однако из-за введения поправочного коэффициента в СП 50.13330.2012 требования к уровню тепловой защиты зданий оказались ниже, чем в СНиП 23-02-2003.

Таким образом, с течением времени наблюдается ужесточение нормативов по тепловой защите. С 1971 года сопротивление теплопередаче определяется исходя из санитарно-гигиенических и экономических условий. С 1979 года сопротивление теплопередаче определяется исходя из санитарно-гигиенических условий и условий энергосбережения. С 2003 года сопротивление теплопередаче определяется исходя из нормативного значения в зависимости от ГСОП. С 2012 года сопротивление теплопередаче определяется исходя из нормативного значения в зависимости от ГСОП и особенностей региона. [6].

#### **Использованные источники:**

1. Онлайн-сервис Дом.МинЖКХ. [Электронный ресурс]. URL: <https://dom.mingkh.ru/moskovskaya-oblast/#stats> (дата обращения: 18.11.2023).
2. Федеральная служба государственной статистики. [Электронный ресурс]. URL: [https://rosstat.gov.ru/statistics/zhilishhnye\\_usloviya](https://rosstat.gov.ru/statistics/zhilishhnye_usloviya) (дата обращения: 18.11.2023).
3. Фонд капитального ремонта общего имущества многоквартирных домов Московской области. [Электронный ресурс]. URL: <https://fkr-mosreg.ru/results> (дата обращения: 18.11.2023).
4. Иванова Л.В. — Развитие нормативных требований к тепловой защите зданий // Архитектура и дизайн. – 2020. – № 1. – С. 33 - 44.
5. СП 50.13330.2012 «Тепловая защита зданий». Актуализированная редакция СНиП 23–02–2003.
6. Борисова, С.С. Анализ развития нормативных требований по тепловой защите зданий в России / С.С. Борисова, В.А. Москвитин. — Текст: непосредственный // Молодой ученый. — 2020. — № 22 (312). — С. 169-173. — URL: <https://moluch.ru/archive/312/70862/> (дата обращения: 18.11.2023).

*Курочкин С.А., магистрант  
3 курс, кафедра «Промышленного и гражданского строительства»  
Курский государственный университет  
Россия, г. Курск*

## АНАЛИЗ ЭНЕРГОЭФФЕКТИВНЫХ СИСТЕМ УТЕПЛЕНИЯ НАРУЖНЫХ СТЕН ПРИ РЕКОНСТРУКЦИИ МКД

***Аннотация:** В статье выявлено, что основу жилого фонда РФ составляют дома, не соответствующие актуальным требованиям по тепловой защите, что способствует большому расходу тепловой энергии на отопление таких зданий. Анализируются существующие способы повышения энергоэффективности эксплуатируемых жилых зданий в России на основе улучшения теплоизоляционных свойств наружных ограждающих конструкций. Выполнено сравнение основных видов утепления – навесного вентилируемого фасада и «мокрого» фасада.*

***Ключевые слова:** энергоэффективность, ограждающие конструкции, «мокрый» (штукатурный) фасад, вентилируемый фасад, теплоизоляционный материал, отделочный материал.*

***Annotation:** The article reveals that the basis of the housing stock of the Russian Federation consists of houses that do not meet the current requirements for thermal protection, which contributes to a large expenditure of thermal energy for heating such buildings. The existing ways of increasing the energy efficiency of operated residential buildings in Russia on the basis of improving the thermal insulation properties of external enclosing structures are analyzed. The comparison of the main types of insulation – hinged ventilated facade and "wet" facade.*

***Key words:** energy efficiency, enclosing structures, "wet" (plaster) facade, ventilated facade, thermal insulation material, finishing material.*

Повышение энергоэффективности при реконструкции жилых зданий за счет проработки вопросов сокращения тепловых потерь через наружные ограждающие конструкции является одной из наиболее актуальных задач для развития России. Энергоемкость российской экономики существенно превышает в расчете по паритету покупательной способности аналогичный показатель в США, в Японии и развитых странах Европейского Союза [1].

23 ноября 2009 года был принят Федеральный закон № 261-ФЗ «Об энергосбережении и о повышении энергетической эффективности и о внесении изменений в отдельные законодательные акты Российской

Федерации», после чего началась систематическая работа в области энергосбережения и повышения энергетической эффективности в различных секторах и сферах экономики России. Согласно этому закону, все здания, подвергающиеся реконструкции и капитальному ремонту должны доводиться до современных требований тепловой защиты зданий.

Именно повышение энергоэффективности жилого фонда является одной из первоочередных задач энергосбережения, поскольку сфера ЖКХ является крупнейшим потребителем тепловой энергии.

Поскольку стены – это основные ограждающие конструкции, через которые происходят наибольшие теплопотери для жилых зданий, то при производстве работ по реконструкции или капитальному утеплению стен ведет к увеличению сопротивления теплопередаче стен и сокращению объема энергоресурсов, требуемого для поддержания в здании нормируемой температуры.

Выявим тенденции развития проектных решений наружных ограждающих конструкций при реконструкции.

Ни один из традиционных строительных материалов (железобетон, кирпич, ячеистый бетон) не способен в однослойной ограждающей конструкции обеспечить требуемое значение приведенного сопротивления теплопередаче при разумной толщине ограждающей конструкции. В соответствии с этим, в современном строительстве первичной задачей является применение теплоизоляционных материалов для обустройства фасадов.

При реконструкции зданий для уменьшения теплопроводности наиболее популярные способы утепления здания: технология мокрый (штукатурный) фасад и устройство вентилируемого фасада.

Широкое распространение в России получило конструктивное и технологическое решения реконструкции фасадов с наружной теплоизоляцией и тонкой штукатуркой. Оно представляет собой классический тип многослойной ограждающей конструкции, состоящего из трех слоев. В качестве облицовочного слоя применяется тонкий слой штукатурки, выполняемый непосредственно по теплоизоляционному материалу. Так как при нанесении штукатурного слоя материал утеплителя замачивается технологической влагой, такой вид фасада часто называют «мокрым» [2].

ГОСТ Р 56707-2015 [3] данный тип наружной стены определяет как Системы фасадные теплоизоляционные композиционные с наружными штукатурными слоями или сокращенно СФТК.



Рисунок 1 – Конструкция СФТК

Фасадная штукатурка делится на 4 категории:

- минеральная штукатурка на основе цемента;
- акриловая фасадная штукатурка на основе акриловых смол;
- силикатная штукатурка на основе «жидкого» калийного стекла;
- силиконовая штукатурка на основе силиконовых смол.

Неоспоримым достоинством использования штукатурки является широкий спектр дизайнерских решений при воплощении современных проектов и отделки строений «под старину», ведь при помощи штукатурки можно создавать самые разные текстуры. А специальными финишными красками для наружных работ расставляются цветовые акценты.

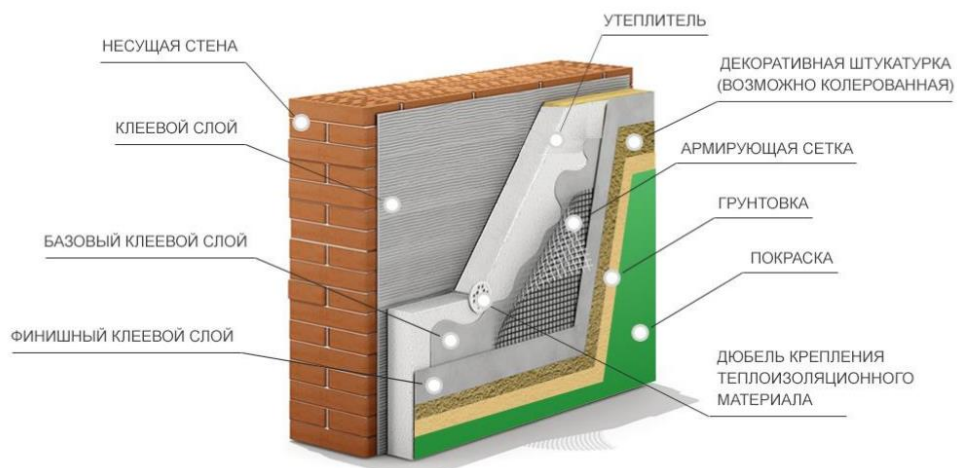
Использование утеплителя по наружной стене здания позволяет отодвигать точку росы изнутри. Таким образом, все внутренние конструкции надежно защищаются от проникновения атмосферной влаги и осадков.

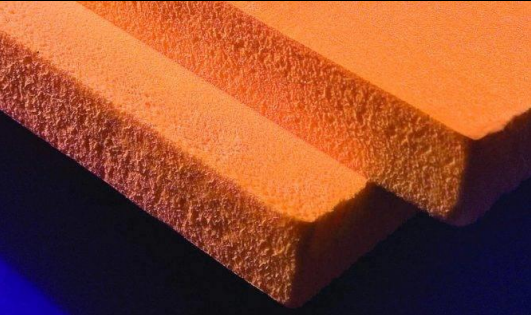

Таблица 1 – Теплоизоляционные материалы, используемые в СФТК

№ п/п		Тип материала	Коэффициент теплопроводности	Описание
1	Минераловатные изделия	<ul style="list-style-type: none"> <li>- каменная вата</li> <li>- стекловата</li> </ul>	<p>0,036 0,03-0,052</p>	 <p>удовлетворяет противопожарным требованиям, но отделочный слой должен быть выполнен с применением штукатурок с высокой паропроницаемостью, а также использование в конструкции некоторых разновидностей минераловатных плит приводят к ее значительному удорожанию</p>
2	Пенопластовые изделия	<ul style="list-style-type: none"> <li>- пенополистирол (ППС)</li> <li>- экструдированный пенополистирол (ЭППС)</li> <li>- пенополиуретан (ППУ)</li> </ul>	<p>0,037-0,042 0,03-0,031 0,019-0,028</p>	 <p>экономически выгодный материал, однако применение в некоторых зданиях недопустимо противопожарными нормами</p>

Система навесного фасада представляет собой систему наружного утепления стен, при которой облицовочный слой закрепляется на отnose от теплоизоляционного с образованием широкой воздушной прослойки. Ширина воздушной прослойки может колебаться от 50 до 150 мм. Для выноса облицовочного слоя на такое расстояние применяется металлическая подсистема, состоящая из кронштейнов и системы направляющих.

Сформированная таким образом воздушная прослойка при наличии продухов внизу и вверху стены благодаря перепаду давлений работает по

принципу естественного вентиляционного канала. В результате вентилирования воздушной прослойки наружным воздухом происходит интенсивное удаление влаги из теплоизоляционного слоя и как следствие его высыхивание. Такая конструкция фасада позволяет стенам круглый год оставаться в сухом состоянии и сохранять высокие теплоизоляционные качества.



Рисунок 2 – Конструкция «Вентилируемого фасада»

К утеплителям, используемым для вентилируемых фасадов, предъявляются повышенные требования к их свойствам:

- долговечность;
- стабильная форма;
- негорючесть и стойкость к огню;
- биологическая стойкость;
- устойчивость к физическому износу и старению;
- монтаж сплошным слоем, исключая возникновение мостиков холода;
- высокие теплоизолирующие характеристики;
- предотвращение образования и скопления на конструкциях разрушающего их конденсата;
- устойчивость к ветровому потоку и к металлам.

Таблица 2 – Виды отделочных материалов навесных фасадов

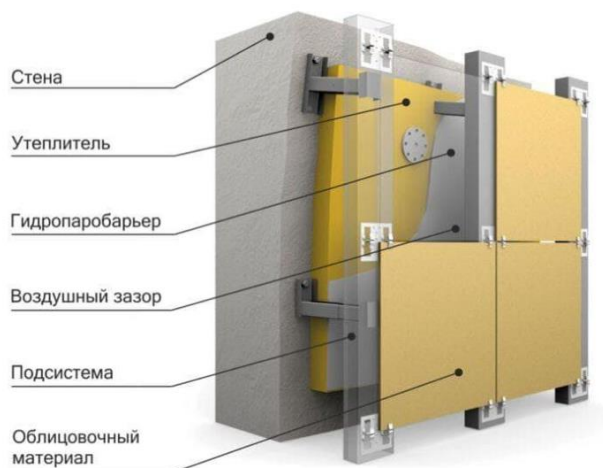
№ п/п	Вид отделочного материала	достоинства	недостатки
1	фиброцементная панель	<ul style="list-style-type: none"> <li>- относительно небольшой вес (22–26 кг на плиту);</li> <li>- не подверженность коррозии и гниению;</li> <li>- огнеупорность;</li> <li>- морозостойкость;</li> <li>- экологичность</li> </ul>	<ul style="list-style-type: none"> <li>- существенное влагопоглощение (до 10%) и сопутствующее линейное расширение;</li> <li>- невысокая ударопрочность</li> </ul>
2	керамогранитные плиты	<ul style="list-style-type: none"> <li>- низкое водопоглощение;</li> <li>- морозостойкость;</li> <li>- инертность к бытовой и атмосферной химии;</li> <li>- устойчивость к загрязнениям;</li> <li>- экологичность</li> </ul>	<ul style="list-style-type: none"> <li>-ограниченность в размерах плит;</li> <li>-высокая стоимость монтажа;</li> <li>-большой вес плит</li> </ul>
3	плита из натурального камня (мрамор, гранит, известняк и т.п.);	<ul style="list-style-type: none"> <li>-респектабельная внешность;</li> <li>- прочность;</li> <li>- износоустойчивость;</li> <li>- стойкость к атмосферным влияниям;</li> <li>- экологическая чистота</li> </ul>	<ul style="list-style-type: none"> <li>-высокая стоимость монтажа;</li> <li>-большой вес плит (монтаж может потребовать усиление фундамента и использование особо прочного каркаса)</li> </ul>
4	кассеты из металла (алюминий, сталь, медь);	<ul style="list-style-type: none"> <li>-невысокая стоимость как самих кассет, так и подсистемы для крепления;</li> <li>-устойчивость к перепадам температур и атмосферным осадкам;</li> <li>-продолжительный срок службы;</li> <li>- огнеупорность</li> </ul>	<ul style="list-style-type: none"> <li>-подверженность деформациям и повреждениям при монтаже;</li> <li>-низкая несущая способность</li> </ul>
5	кассеты из композитного материала	<ul style="list-style-type: none"> <li>- шумоизолирующие и антивибрационные свойства;</li> <li>- прочность и визуальная монолитность готовой конструкции;</li> <li>- гибкость и возможность создания криволинейных форм;</li> <li>- стойкость к УФ-лучам и загрязнениям;</li> <li>- богатая палитра цветовых решений, позволяющая создать индивидуальный стиль фасада</li> </ul>	<ul style="list-style-type: none"> <li>- панели имеют низкую ремонтпригодность;</li> <li>- применение полиэтилена обуславливает пожароопасность материала;</li> <li>- достаточно высокая стоимость</li> </ul>

Таблица 3 – Сравнение фасадных систем

№ п/п	Фасадная система	Достоинства	Недостатки
1	Вентилируемый фасад	<p>-отсутствие «мокрых» процессов позволяет вести процесс монтажа навесного фасада в течение всего года;</p> <p>- благоприятный температурно-влажностный режим конструкции стены за счет усиленного удаления пароводяной влаги из теплоизоляционного слоя;</p> <p>-высокая ремонтпригодность фасада за счет возможности частичного демонтажа облицовочного слоя без разрушения всей ограждающей конструкции;</p> <p>-способность к формированию наружных сплошных экранных покрытий из листовых профилей или плитных материалов, которые предотвращают от действия влажных осадков, ветра и дают возможность создавать высокоархитектурные решения внешнего вида зданий</p>	<p>-высокая металлоемкость конструкции и как следствие повышенная стоимость;</p> <p>-низкая теплотехническая однородность ограждающих конструкций вследствие наличия металлических кронштейнов крепления облицовочного слоя;</p> <p>-высокие требования к квалификации рабочих, монтирующих систему навесного фасада, вследствие большого числа технологических узлов.</p>
2	«Мокрый» фасад	<p>- не требует профессиональных навыков и трудоемкой работы для монтажа фасада;</p> <p>- имеет низкую стоимость материалов;</p> <p>- разнообразие дизайнерских решений;</p> <p>- эффективно утепляет легкие и слабые стены;</p> <p>- защищает от перегрева внутренние помещения;</p> <p>- снижает затраты на обогрев здания;</p>	<p>- монтажные работы следует проводить при температуре выше 5 °С;</p> <p>- при необходимости монтажа мокрого фасада в зимнее время при температуре ниже рекомендованной, потребуется использовать тепловые пушки для круглосуточного отапливания фасада, что приводит к дополнительным расходам;</p>

		<ul style="list-style-type: none"> <li>- может монтироваться на любую поверхность стен;</li> <li>- дополнительно улучшает звукоизоляцию стен;</li> <li>- увеличивает срок эксплуатации здания.</li> </ul>	<ul style="list-style-type: none"> <li>- следует тщательно защищать сырой слой фасада от попадания грязи или пыли, так как будет сложно его очищать.</li> </ul>
--	--	---	---

Таким образом, среди вариантов конструктивного утепления стен при реконструкции МКД предпочтение отдается фасадам со штукатуркой по утеплителю и вентилируемым фасадам. Данные системы дополнительного утепления стен позволяют эффективно решать задачи энергосбережения, но каждая имеет свои достоинства и недостатки, поэтому выбор в различных ситуациях будет не очевиден [4].

#### **Список источников:**

1. Тимонина, В.И. Энергосбережение и энергоэффективность как показатели достижения энергобезопасности в стране / В.И. Тимонина. - DOI 10.52957/22213260\_2022\_1\_111. - Текст: электронный // Теоретическая экономика. - 2022 - №1. - С.111-119. - URL: <http://www.theoreticaleconomy.ru> (Дата публикации: 30.01.2022)
2. А.И. Иванцов, А.С. Петров, В.Н. Куприянов. Проектирование тепловой защиты ограждающих конструкций. Учебно-методическое пособие – Казань: Изд-во Казанск. гос. архитектур.-строит. ун-та, 2022 – 95 с.
3. ГОСТ Р 56707-2015. Системы фасадные теплоизоляционные композиционные с наружными штукатурными слоями. Общие технические условия.
4. А.В. Спирин, А.С. Гришина Пермский национальный исследовательский политехнический университет, Пермь, Россия Утепление наружных стен при реконструкции кирпичных зданий

УДК 66.0

*Фёдоров Олег Сергеевич, кандидат философских наук,  
доцент кафедры экономики и управления инновациями,  
Нижекамский химико-технологический институт (филиал)  
ФГБОУ ВО «Казанский национальный исследовательский  
технологический университет»  
Россия, г. Нижнекамск*

*Корчагин Игорь Валерьевич,  
студент магистратуры, 1 курс, факультет технологический,  
Нижекамский химико-технологический институт (филиал)  
ФГБОУ ВО «Казанский национальный исследовательский  
технологический университет»  
Россия, г. Нижнекамск*

## **МАТЕМАТИЧЕСКОЕ МОДЕЛИРОВАНИЕ ХИМИКО- ТЕХНОЛОГИЧЕСКИХ ПРОЦЕССОВ: ИСТОРИЯ СТАНОВЛЕНИЯ И ВЛИЯНИЕ НА ПРОЦЕСС ИССЛЕДОВАНИЯ ХИМИКО- ТЕХНОЛОГИЧЕСКИХ ПРОЦЕССОВ**

***Аннотация:** в статье кратко рассмотрена история становления математического моделирования и вычислительного эксперимента химической технологии. Описано влияние математического моделирования и вычислительного эксперимента, в частности, на процесс исследования и оптимизации химико-технологических процессов.*

***Ключевые слова:** модель, математическое моделирование, вычислительный эксперимент, химическая технология, химико-технологический процесс, математическое моделирование химико-технологических процессов, компьютерное моделирование.*

***Annotation:** the article briefly discusses the history of the formation of mathematical modeling and computational experiment of chemical technology. The influence of mathematical modeling and computational experiment, in particular, on the process of research and optimization of chemical and technological processes is described.*

***Key words:** model, mathematical modeling, computational experiment, chemical technology, chemical-technological process, mathematical modeling of chemical-technological processes, computer modeling.*

Объектом исследования в данной работе является история развития математического моделирования химико-технологических процессов (ММ

ХТП). Предмет исследования – влияние и последствия внедрения математического моделирования (ММ) в процесс исследования ХТП.

Модель (от лат. слова *modulus* – аналог) представляет собой объект, изучение которого позволяет получить информацию о более сложном объекте. Моделирование – процесс создания моделей – используется для получения более простого представления о реальном объекте или процессе. В свою очередь, математическая модель – это описание изучаемого явления с помощью математических формул или уравнений. В настоящее время математические модели широко используются как способ изучения различных явлений, т. к. последние не всегда могут быть описаны простыми формулами. И единственным выходом решения задачи остаётся использование численных методов решения задач. Для получения ответа необходим алгоритм, представляющий собой строгую последовательность вычислительных и логических операций [1].

Набор инструкций, описывающих порядок действий, выполняемых при решении той или иной задачи, мы и называем алгоритмом. Так как изучаемые явления сложны, то и модель, в виду соответствия полноте описания этого явления, должна быть сложной. Если рассматривать математические модели, то они состоят из большого количества величин, зависящих от постоянных и переменных параметров [1].

В 50-х гг. XX в. академик А.А. Самарский, основоположник ММ в России, описывал ММ как триаду – «модель – алгоритм – программа». Школа А.А. Самарского создала так называемый «вычислительный эксперимент» (ВЭ). ВЭ – это метод исследования, целью которого является «изучение явлений окружающего мира, когда натурный эксперимент оказывается слишком дорогим и сложным» [1].

ВЭ заключается в постройке математической модели явления и последующем задействовании компьютера. Принцип работы ВЭ заключается в проведении исследования объектов с помощью компьютера, рассмотрении разных вариантов математических моделей, поиске наиболее оптимальных параметров и уточнении математической модели. Главное отличие ВЭ от натурального исследования – возможность накопления результатов проведённых экспериментов и быстрого применения их в решении задач. Это универсальная математическая модель. Например, уравнение нелинейной теплопроводности подходит не только для описания тепловых процессов, но и для описания диффузии вещества, движения грунтовых вод и фильтрации газа в пористых средах. Меняется только физический смысл величин, содержащихся в этом уравнении. В рамках методологии ВЭ, если имеется необходимость, проводится уточнение модели как её «усложнение» (учёт

других параметров) или «упрощение» (выявление параметров, которыми можно пренебречь). ВЭ заканчивается, когда исследователь уверен, что математическая модель в полной мере описывает натуральный объект [2].

ММ и ВЭ, в частности, позволяют исследовать объекты и решать связанные с ними задачи во многих сферах. Одной из таких сфер является химическая технология (ХТ).

Процессы, связанные с ХТ, очень сложны – это химические превращения в аппаратах различных конструкций (включая необходимость проведения катализа), а также массообменные (предназначены для разделения продуктов реакции и отделения непрореагировавшего сырья от продукта) и теплообменные (нагрев, охлаждение, конденсация, выпаривание и т. д.) процессы [3].

История моделирования процессов ХТ связана с развитием информатики, компьютерного оборудования и языков программирования. Датой зарождения моделирования процессов ХТ считаются 1970-е гг., когда стало доступно подходящее аппаратное и программное обеспечение (в основном языки программирования Fortran и С). Математическое моделирование в исследовании и оптимизации химико-технологических процессов (ММ ХТП) начало применяться для создания модели, которая должна адекватно описывать исследуемый процесс. Разрабатывались математические модели аппаратов, основанных на протекающих в них моделях процессов, моделировались технологические процессы, являющиеся совокупностью данных аппаратов [3, 4].

ММ ХТП предоставляет возможность исследования и прогноза реального ХТП, а также подбора наиболее оптимальных параметров [5].

Современное ММ ХТП осуществляется с помощью персональных компьютеров. На сегодняшний день существует большое количество программ для компьютерного моделирования химико-технологических процессов (КМ ХТП). Компьютерные программы «объединяют базы данных химических компонентов и расширенных методов расчёта термодинамических свойств с гибкими методами расчёта аппаратов. Эти программы обладают хорошими вычислительными средствами для выполнения расчётов всех материальных и тепловых балансов, необходимых для моделирования большинства статических и некоторых динамических процессов. Экспертные системы и расширенная обработка входных данных, а также проверка ошибок обеспечивают его высокую эффективность и надёжность. Данные программы предназначены для выполнения поверочно-оценочных и проектных расчётов различных аппаратов, а также сложных многостадийных процессов с большим числом единиц оборудования и



рециклических потоков». Ещё одной важной функцией, которую стоит отметить, является учёт влияния внешних факторов (изменение состава сырья, изменение требований к конечным и промежуточным продуктам и т. д.) на показатели ХТП [6].

Исследование такой сложной системы, как ХТП, не подлежит полноценному изучению обычными теоретическими методами, а прямой натурный эксперимент над ним, чаще всего, характеризуется большой длительностью, высокими затратами и наличием рядом опасностей. Цена ошибок и просчётов недопустимо высока. Поэтому ММ ХТП является неизбежной составляющей научно-технического прогресса и в силу таких достоинств, как эффективность, точность и экономия затрат (материалов и времени), в настоящее время уже невозможно представить процесс исследования и оптимизации ХТП без моделирующих программ [1, 6].

Обзор моделирующих программ является частью нашего дальнейшего исследования.

#### **Список использованных источников:**

1. Острая, О.В. Математическое моделирование. Краткий исторический обзор / О.В. Острая // Университетский комплекс как региональный центр образования, науки и культуры, 1-3 февраля 2017 года. Материалы Всероссийской научно-методической конференции. – 2017. – С. 3146-3150.
2. Корешкова, И.А. История математического моделирования и технологии вычислительного эксперимента / И.А. Корешкова // Научные исследования в образовании. – 2009. – № 4. – С. 33-44.
3. Математическое моделирование химико-технологических процессов: учебное пособие / Н.В. Ушева, О.Е. Мойзес, О.Е. Митянина, Е.А. Кузьменко. – Томск: Изд-во Томского политехнического университета, 2014. – 135 с.
4. Process Simulation [Электронный ресурс]. URL: <https://academic-accelerator.com/encyclopedia/process-simulation> (дата обращения: 25.10.2023).
5. Демиденко, Л.Л. Математическое моделирование как инструмент для решения задачи химико-технологических процессов / Л.Л. Демиденко, В.А. Галицкова, С.В. Столярова // Теория и технология металлургического производства. – 2012. – № 12. – С. 181-186.
6. Гартман, Т.Н. Аналитический обзор современных пакетов моделирующих программ для компьютерного моделирования химико-технологических систем / Т.Н. Гартман, Ф.С. Советин // Успехи в химии и химической технологии. – 2012. – Т. 26, № 11 (140). – С. 117-120.

## ОПРЕДЕЛЕНИЕ ТЕПЛОВЫХ НАГРУЗОК И КОЛИЧЕСТВА КОТЛОВ ПРИ ПРОЕКТИРОВАНИИ ГАЗОВОЙ БЛОЧНО- МОДУЛЬНОЙ КОТЕЛЬНОЙ МОЩНОСТЬЮ 5,0 МВт

**Аннотация:** В статье изложены вопросы проектирования газовой блочно-модульной котельной в селе Богатое Самарской области. В работе приводится расчет нагрузок на отопление, вентиляцию зданий и горячее водоснабжение. На основании расчета определено количество котлов, необходимое для обеспечения объектов села требуемыми тепловыми нагрузками.

**Ключевые слова:** тепловая нагрузка, отопление, вентиляция, горячее водоснабжение, котел, блочно-модульная котельная.

**Annotation:** The article outlines the design issues of a gas block-modular boiler house in the village of Bogatoye, Samara region. The work provides calculations of loads on heating, ventilation of buildings and hot water supply. Based on the calculation, the number of boilers required to provide village facilities with the required heat loads was determined.

**Key words:** heat load, heating, ventilation, hot water supply, boiler, block-modular boiler house.

Для обеспечения тепловых нагрузок объектов села Богатое Самарской области необходимо строительство новой газовой блочно-модульной котельной. Котельная должна обеспечивать отопление, вентиляцию и горячее водоснабжение следующих объектов: школа, дворец культуры, четырехэтажный жилой дом, двухэтажный жилой дом - 30 шт., частный индивидуальный жилой дом - 12 шт., склад и столярный цех.

Характеристики объектов представлены в таблице 1.

Таблица 1.

## Исходные данные по объектам с. Богатое

Наименование здания	Объем, м <sup>3</sup>	$q_{от}, \frac{Вт}{м^3 \cdot ^\circ C}$	$q_v, \frac{Вт}{м^3 \cdot ^\circ C}$	Температура, °С	Количество человек
Школа	11 415	0,33	0,4	16	700
Дворец культуры	28 441	0,3	0,38	16	1 200
Жилой дом (4этажа)	2 520	0,49	0	20	72
Жилой дом (2 этажа) - 19 шт.	1 634·19= 31 046	0,49	0	20	456
Жилой дом (2 этажа) - 11 шт.	3 268·11= 35 948	0,44	0	20	528
Индивидуальный жилой дом - 12 шт.	200·12= 2 400	0,87	0	20	48
Склад	3 000	0,75	0	10	-
Столярный цех	4 060	0,6	0,6	15	15

## Расчет тепловой нагрузки на отопление

Для проектирования отопления используем расчетную зимнюю температуру окружающей среды  $t_p = -30^\circ C$  [1], [2].

Расчет тепловой нагрузки на отопление при наружной температуре  $t_n = -30^\circ C$  производится по формуле.

$$Q_{от} = a \cdot q_{от} \cdot V \cdot (t_{вн} - t_{н.от}), \text{ Вт} \quad (1)$$

где  $a$  – поправочный коэффициент, применяемый в тех случаях, когда расчетная температура наружного воздуха для жилых и общественных зданий отличается от  $-30^\circ C$ , принимаемый по [1];

$q_{от}, \frac{Вт}{м^3 \cdot ^\circ C}$  – тепловая отопительная характеристика зданий, представляющая собой поток теплоты, теряемый 1 м<sup>3</sup> наружного объема здания в единицу времени при разности температур внутреннего и наружного воздуха 1°С, принимаемый по [1];

$V$  - объем здания, м<sup>3</sup>;

$t_{вн}$  - расчетная внутренняя температура здания (усредненная), °С;

$t_{н.от}$  – расчетная температура окружающей среды для проектирования отопления, °С.

Тепловая нагрузка на отопление школы составит:

$$Q_{от} = 1 \cdot 0,3 \cdot 11415 \cdot (16 + 30) = 157527 \text{ Вт}$$

Аналогично определяются тепловые нагрузки на отопление других зданий. Результат расчета приведен в таблице 2.

Суммарная нагрузка на отопление при наружной температуре  $t_n = -30^\circ\text{C}$  составит  $\sum Q_{от} = 2,47 \text{ МВт} = 2,12 \text{ Гкал/час}$ .

Выполним расчет тепловой нагрузки на отопление при наружной температуре  $t_n = 8^\circ\text{C}$ .

Тепловая нагрузка на отопление школы:

$$Q_{от} = 1 \cdot 0,3 \cdot 11415 \cdot (16 - 8) = 27396 \text{ Вт}$$

Аналогично определяются тепловые нагрузки на отопление других зданий. Результат расчета приведен в таблице 2.

Суммарная нагрузка на отопление при наружной температуре  $t_n = 8^\circ\text{C}$  составит  $\sum Q_{от} = 0,53 \text{ МВт} = 0,46 \text{ Гкал/час}$ .

*Таблица 2.*

### Тепловые нагрузки на отопление

Наименование здания	Тепловая нагрузка при $t_n = -30^\circ\text{C}$ , Вт	Тепловая нагрузка при $t_n = 8^\circ\text{C}$ , Вт
Школа	157 527	27 396
Дворец культуры	392 485,8	68 258,4
Жилой дом (4этажа)	61 740	14 817,6
Жилые дома (2 этажа) - 19 шт.	760 627	182 550, 5
Жилые дома (2 этажа) - 11 шт.	790 856	189 805,4
Индивидуальные жилые дома - 12 шт.	104 400	25 056
Склад	90 000	4 500
Столярный цех	109 620	17 052
<b>Суммарная тепловая нагрузка на отопление</b>	<b>2 467 255,8</b>	<b>529 435,9</b>

### Расчет тепловой нагрузки на вентиляцию зданий

Для жилых зданий  $Q_v = 0$ .

$$Q_v = a \cdot q_v \cdot V \cdot (t_{вн} - t_v), \text{ Вт} \quad (2)$$

где  $q_v$  – удельная вентиляционная характеристика здания,  $\text{Вт}/(\text{м}^3 \cdot ^\circ\text{C})$ ; принимается по [1] в зависимости от назначения и строительного объема здания.

$t_v$  – расчетная температура наружного воздуха для проектирования вентиляции.

Определим тепловую нагрузку на вентиляцию при наружной температуре  $t_v = -30^\circ\text{C}$ .

$$\text{Школа: } Q_v = 1 \cdot 0,4 \cdot 11415 \cdot (16 + 30) = 210036 \text{ Вт}$$

Аналогично определяются нагрузки на вентиляцию других нежилых зданий. Результат расчета приведен в таблице 3. Суммарная тепловая нагрузка на вентиляцию при наружной температуре  $t_v = -30^\circ\text{C}$  составит  $\sum Q_v = 0,82 \text{ МВт} = 0,71 \text{ Гкал/час}$ .

Аналогично определим тепловую нагрузку на вентиляцию при наружной температуре  $t_v = 8^\circ\text{C}$ . Результаты расчетов представлены в таблице 3. Суммарная тепловая нагрузка на вентиляцию при наружной температуре  $t_v = 8^\circ\text{C}$  составит  $\sum Q_v = 0,14 \text{ МВт} = 0,12 \text{ Гкал/час}$ .

*Таблица 3.*

### Тепловые нагрузки на вентиляцию

Наименование здания	Тепловая нагрузка при $t_v = -30^\circ\text{C}$ , Вт	Тепловая нагрузка при $t_v = 8^\circ\text{C}$ , Вт
Школа	210 036	36 528
Дворец культуры	497 148,7	86 460,6
Столярный цех	109 620	17 052
<b>Суммарная тепловая нагрузка на вентиляцию</b>	<b>816 804,7</b>	<b>140 040,6</b>

### Расчет тепловой нагрузки на горячее водоснабжение

Определение расчетных расходов ГВ и тепловых потоков в течение часа при среднем и при максимальном потреблении воды основывается на расчете соответствующих расходов через водоразборные приборы и на определении вероятности их совместного использования.

Тепловая нагрузка на горячее водоснабжение определяется по формуле

$$Q_{\text{ГВС}} = 1,2 \cdot c \cdot \rho \cdot g_u \cdot U \cdot \frac{t_z - t_c}{T}, \text{ Вт} \quad (3)$$

где  $c$  – удельная теплоемкость воды,  $c=4190 \text{ Дж}/(\text{кг} \cdot ^\circ\text{C})$ ;

$\rho$  – плотность воды,  $\rho = 1000 \text{ кг}/\text{м}^3$ ;

$g_u$  - средняя в сутки норма расхода горячей воды на единицу измерения потребителя,  $\text{м}^3/(\text{сутки. ед})$ , принимаемый по [1];

$U$  – количество единиц измерения потребителя;

$t_z$  - температура горячей воды в точке водоразбора,  $^\circ\text{C}$ ;

$t_c$  - температура холодной воды в отопительный период,  $^\circ\text{C}$ ;

T - время потребления горячей воды в течение суток, с/сут.

Определим тепловую нагрузку на горячее водоснабжение.

Школа:  $Q_{ГВС} = 1,2 \cdot 4190 \cdot 1000 \cdot 0,008 \cdot 700 \cdot (60 - 5) / (12 \cdot 3600) = 35848 \text{ Вт}$ .

Аналогично рассчитываются тепловые нагрузки на горячее водоснабжение других зданий. Результат расчета приведен в таблице 4.

**Таблица 4.**

**Тепловые нагрузки на горячее водоснабжение**

Наименование здания	Тепловая нагрузка, Вт
Школа	35 848
Дворец культуры	38 408
Жилой дом (4этажа)	27 654
Жилые дома (2 этажа) - 19 шт.	175 142
Жилые дома (2 этажа) - 11 шт.	202 796
Индивидуальные жилые дома - 12 шт.	18 436
<b>Суммарная тепловая нагрузка на ГВС</b>	<b>498 284</b>

Суммарная тепловая нагрузка на горячее водоснабжение составит  $\sum Q_{ГВС} = 498284 \text{ Вт} = 0,5 \text{ МВт} = 0,43 \text{ Гкал/ час}$ .

В теплый период года ГВС не требуется.

Определим максимальный часовой расход теплоты на ГВС, Вт

$$Q_{\max ГВС} = \beta \cdot \sum Q_{ГВС} \quad (4)$$

где  $\beta$  – коэффициент часовой неравномерности потребления горячей воды.

Примем коэффициент  $\beta = 2,4$ , так как для районов теплоснабжения с жилыми и общественными зданиями  $\beta$  колеблется от 2 до 2,4. [3].

$$Q_{\max ГВС} = 2,4 \cdot 498284 = 1195882 \text{ Вт}$$

**Расчет количества работающих котлов**

Определим количество котлов, которое необходимо использовать одновременно для обеспечения требуемой нагрузки [2],[4].

- зимний период

Общая нагрузка на отопление, вентиляцию и ГВС составляет:

$$\sum Q_{\text{зим}} = 2,47 + 0,82 + 0,5 = 3,79 \text{ МВт}$$

Мощность котла - 1 МВт

$$\text{Количество котлов} = 3,79 / 1 = 3,79$$

В зимний период работают 4 котла.

- переходные условия

Общая нагрузка на отопление, вентиляцию и ГВС составляет:

$$\sum Q_{\text{перех}} = 0,53 + 0,14 + 0,5 = 1,17 \text{ МВт}$$

Мощность котла - 1 МВт

Определим количество котлов:  $1,17/1 = 1,17$

При переходных условиях работают 2 котла.

### **Выводы**

1. Произведен расчет нагрузок на отопление объектов села Богатое Самарской области. При наружной температуре  $-30^{\circ}\text{C}$  тепловая нагрузка составила 2 467 255,8 Вт, при температуре  $+8^{\circ}\text{C}$  – 529 435,9 Вт.

2. Произведен расчет нагрузок на вентиляцию зданий села. При наружной температуре  $-30^{\circ}\text{C}$  нагрузка составила 816 804,7 Вт, при температуре  $+8^{\circ}\text{C}$  – 140 040,6 Вт.

3. Произведен расчет нагрузок на ГВС зданий. Суммарная тепловая нагрузка на ГВС составила 498 284 Вт.

4. Определен максимальный часовой расход теплоты на ГВС.

5. Определено количество котлов, необходимое для обеспечения требуемой нагрузки. В зимний период необходимы 4 котла, в переходный период – 2 котла.

6. Результаты расчета использованы при проектировании газовой блочно-модульной котельной для обеспечения тепловых нагрузок объектов с. Богатое Самарской области.

### **Использованные источники:**

1. Наладка и эксплуатация водяных тепловых сетей: Справочник / В.И. Манюк, Я.И. Каплинский, Э.Б. Хиж и др. 3-е изд., перераб. И доп. М. Стройиздат 1988. 432с.

2. СНиП 23.01- 99. Строительная климатология. Нормы проектирования. М.: ГУП ЦПП, 2000. 58 с.

3. СНиП 2.04.07 – 86\*. Тепловые сети. М.: ГП ЦПП, 1997. 48 с.

4 Кузнецов Н.В., Митор В.В. Тепловой расчет котельных агрегатов. Нормативный метод. Издание 2-е переработанное. М.: Госэнергоиздат, 1973. 296 с.

## ПОВЫШЕНИЕ ЭНЕРГОЭФФЕКТИВНОСТИ ОГРАЖДАЮЩИХ КОНСТРУКЦИЙ ДЕТСКИХ ДОШКОЛЬНЫХ УЧРЕЖДЕНИЙ СОВЕТСКОГО ПЕРИОДА ПОСТРОЙКИ

***Аннотация.** Повышение энергоэффективности однослойных ограждающих конструкций зданий 80-х годов постройки на основе применения минеральных эффективных теплоизоляционных материалов.*

***Ключевые слова:** энергосбережение, энергоэффективность зданий, ограждающие конструкции здания, теплотехнические характеристики, теплоизоляционные материалы.*

***Annotation.** Increasing the energy efficiency of single-layer enclosing structures of buildings built in the 80s on the basis of the use of mineral effective thermal insulation materials.*

***Keywords:** energy saving, energy efficiency of buildings, building enclosing structures, thermal engineering characteristics, thermal insulation materials.*

Растущие цены на энергоносители и конечность этих ресурсов (газ, нефть, уголь) поднимают острую проблему эксплуатационных затрат на объекты недвижимости. Поэтому вопрос об энергосбережении и создании энергоэффективных зданий является одним из приоритетных направлений в современном строительстве. Для Российской Федерации, основная территория которой находится в умеренном и холодном климате, проектирование теплозащиты зданий для холодного периода года является обязательным.

В настоящее время в России правовым документом, регулирующим вопросы энергосбережения и повышения энергетической эффективности зданий, является Федеральный закон № 261-ФЗ «Об энергосбережении и о повышении энергетической эффективности и о внесении изменений в отдельные законодательные акты Российской Федерации» [1].

Согласно закону № 261-ФЗ (статья 42 [1, с. 47]), здания и сооружения должны быть построены, реконструированы, отремонтированы таким образом, чтобы в процессе их эксплуатации обеспечивалось соответствие такого объекта требованиям энергетической эффективности – эффективное



использование энергетических ресурсов – и исключался нерациональный расход этих ресурсов.

В соответствии с приказом Министерства строительства РФ от 17 ноября 2017 г. № 1550 «Об утверждении требований энергетической эффективности зданий, строений, сооружений», взят курс на постепенное увеличение энергетической эффективности объектов. Планируется к 2028 году снизить энергоемкость на 50% [2, с. 3].

Энергоэффективность зданий достигается путем низкого потребления энергии. Одной из составляющих увеличения энергоэффективности зданий является улучшение теплофизических свойств ограждающих систем. Через стены здания уходит около 40% тепла.

В настоящее время теплотехнические нормы требуют существенного увеличения уровня тепловой защиты не только проектируемых, но и реконструируемых зданий.

Основным документом по проектированию тепловой защиты строящихся или реконструируемых зданий в РФ является СП 50.13330.2012 «Тепловая защита зданий. Актуализированная редакция СНиП 23-02-2003» [3]. Стоит отметить, что с 1 июля 2015 года СП 50.13330.2012 вошел в перечень обязательных к исполнению национальных стандартов и сводов правил [4]. Данный Свод Правил направлен на уменьшение затрат энергии, расходуемых на отопление и вентиляцию зданий в процессе эксплуатации, и содержит их классификацию по энергосберегающим характеристикам, которая представлена в табл. 1 [3, с. 33]. Проектирование зданий с классом энергосбережения "D", "E" не допускается.

Большинство эксплуатируемых зданий и сооружений в нашей стране были построены по ранее действующим нормативным документам, и в ходе энергетического обследования выявляется их несоответствие требованиям более «жестких» норм строительной теплотехники, изложенных в СП 50.13330.2012.

Таблица 1.

## Классы энергосбережения жилых и общественных зданий [2, с. 33]

Обозначение класса	Наименование класса	Величина отклонения расчетного (фактического) значения удельной характеристики расхода тепловой энергии на отопление и вентиляцию здания от нормируемого, %	Рекомендуемые мероприятия, разрабатываемые субъектами РФ
При проектировании и эксплуатации новых и реконструируемых зданий			
A++ A+ A	Очень высокий	Ниже -60 От -50 до -60 включительно От -40 до -50 включительно	Экономическое стимулирование
B+ B	Высокий	От -30 до -40 включительно От -15 до -30 включительно	Экономическое стимулирование
C+ C C-	Нормальный	От -5 до -15 включительно От +5 до -5 включительно От +15 до +5 включительно	Мероприятия не разрабатываются
При эксплуатации существующих зданий			
D	Пониженный	От +15,1 до +50 включительно	Реконструкция при соответствующем экономическом обосновании
E	Низкий	Более +50	Реконструкция при соответствующем экономическом обосновании или снос

Классы D и E энергетической эффективности установлены для зданий, возведенных до 2000 года, для возможности разработки мероприятий по реконструкции этих зданий с целью повышения их энергоэффективности (здания, возведенные до 2003 года, проектировались с учетом требований СНиП II-3-79\*. В 2003 году был введен новый стандарт – СНиП 23-02-2003, в котором появилось такое понятие, как показатель энергетической эффективности).

Одним из приоритетных направлений повышения энергоэффективности зданий является эффективная теплоизоляция ограждающих конструкций, что является более актуальным для зданий старой постройки.

Теплопроводность материалов ограждающей конструкции и разница между температурами в помещении и на улице – два главных фактора, влияющих на потери тепла через ограждающий контур здания. Если рассмотреть характер распределения теплотерь через ограждающие конструкции зданий в зимний период, то в среднем они выглядят следующим

образом: на долю стен приходится 42–49%; окна 32–36%; через подвальные и чердачные перекрытия 11–18%; входная дверь 5–15% [5, с. 14].

Чем выше уровень теплоизоляции наружных ограждающих конструкций, тем меньшими оказываются потери тепловой энергии через оболочку здания при условии поддержания в помещениях заданных постоянных параметров микроклимата. Таким образом, потери тепловой энергии в здании при корректном регулировании параметров теплоносителя напрямую зависят от уровня теплоизоляции наружных ограждающих конструкций [6].

Наиболее рациональными видами энергоэффективных наружных ограждающих конструкций являются многослойные конструкции стен и покрытий с использованием минеральных эффективных материалов. Утепление наружных стен – самый дорогостоящий и трудоемкий процесс – обеспечивает снижение теплотерь примерно на 12–15 %. [7].

Здания детских садов советского периода (1960–1980-х г.г.) были построены по типовым проектам 2МГ-04.3, VI-13, VI-44, VI-49, VI-52в.2, VI-52-в.3. Стеновые ограждения выполнены в виде однослойных стеновых панелей из керамзитобетона, облицованные керамической плиткой.

Детские дошкольные учреждения относятся к зданиям с постоянным тепловым режимом. Постоянный тепловой режим в помещениях поддерживают круглосуточно в течение всего отопительного сезона в соответствии с требованиями теплового комфорта.



Рисунок 1. Типовой проект детского сада

Исходные данные: Регион строительства – город Курск. Тип здания – общественное (детский сад). Утепляемая стена – однослойная керамзитобетонная стеновая панель.

Таблица 2.

## Физико-технические характеристики материалов однослойной стеновой панели

Материал	Толщина, $\delta$ , мм	Теплопроводность Вт/(м·°С)	Плотность, $\rho$ , кг/м <sup>3</sup>
Штукатурный раствор	20	0,58	1700
Керамзитобетон	300	0,145	700
Отделочный наружный слой плитка мозаичная	20	1,05	2000

По санитарно-гигиеническим и комфортным условиям требуемое значение приведенного сопротивления теплопередаче ограждающих конструкций определяем по формуле (5.1) СП 50.13330.2012 [3, с. 5].

По условиям энергосбережения требуемое значение приведенного сопротивления теплопередаче ограждающих конструкций определяем, в зависимости от величины градус-суток отопительного периода (ГСОП), по табл. 3 СП 50.13330.2012 [3, с. 6.].

Расчетную величину градус-суток отопительного периода (ГСОП) определяем по формуле

$$ГСОП = (t_g - t_{om}) \cdot Z_{om}, \quad (^\circ\text{C} \cdot \text{сут}/\text{год}) \quad (1)$$

где  $t_g$  – расчетная средняя температура внутреннего воздуха здания,  $^\circ\text{C}$ , принимаемая для расчета ограждающих конструкций общественных зданий по ГОСТ 30494-2011, табл. 2 [8, с.7].

$t_{om}$  – средняя температура наружного воздуха,  $^\circ\text{C}$ , отопительного периода, принимаемая по СП 131.13330.2020, табл. 3.1 [9, с.11] для периода со среднесуточной температурой наружного воздуха не более  $10^\circ\text{C}$ .

$Z_{om}$  – продолжительность, сут/год, отопительного периода, принимаемая по СП 131.13330.2020, табл. 3.1 [9, с.11] для периода со среднесуточной температурой наружного воздуха не более  $10^\circ\text{C}$ .

Допустимая температура для холодного периода года для детских дошкольных учреждений (дошкольных групп)  $18\text{--}25^\circ\text{C}$ , комфортной считается температура  $23^\circ\text{C}$ .

$$t_g = 23^\circ\text{C}; \quad t_{om} = -1,3^\circ\text{C}; \quad Z_{om} = 210 \text{ сут.}$$

$$ГСОП = (23 + 1,3) \cdot 210 = 5103, \quad (^\circ\text{C} \cdot \text{сут}/\text{год})$$

Базовое значение требуемого сопротивления теплопередаче ограждающей конструкции

$$R_0^{mp} = a \cdot ГСОП + b, \quad (\text{м}^2 \cdot ^\circ\text{C}/\text{Вт}) \quad (2)$$

где  $ГСОП$  – градусо-сутки отопительного периода,  $^\circ\text{C} \cdot \text{сут}/\text{год}$ ;

a, b – коэффициенты, значения которых принимаются по СП 50.13330.2012 табл. 3 (для стен: a=0,00035; b=1,4)

$$R_0^{mp} = 0,00035 \cdot 5103 + 1,4 = 3,186 \quad (\text{м}^2 \cdot \text{°C}/\text{Вт})$$

Приведенное сопротивление теплопередаче стеновой ограждающей конструкции

$$R_0 = \frac{1}{\alpha_e} + \sum_{i=1}^m \frac{\delta_i}{\lambda_i} + \frac{1}{\alpha_n}, \quad (\text{м}^2 \cdot \text{°C}/\text{Вт}) \quad (3)$$

где  $\delta_i$  – толщина i-го слоя конструкции, м;

$\lambda_i$  – теплопроводность i-того слоя конструкции, Вт/м<sup>2</sup>·С;

$\alpha_e$  – коэффициент теплоотдачи внутренней поверхности ограждающих конструкций, Вт/м<sup>2</sup>·°С, принимаемый по СП 50.13330.2012 табл. 4 [3, с.10].

$\alpha_n$  – коэффициент теплоотдачи наружной поверхности ограждающей конструкции для условий холодного периода, Вт/м<sup>2</sup>·°С, принимаемый СП 50.13330.2012, табл.6 [3, с.13].

$$R_0 = \frac{1}{8,7} + \left( \frac{0,020}{0,58} + \frac{0,300}{0,145} + \frac{0,02}{1,05} \right) + \frac{1}{23} = 0,416 \quad (\text{м}^2 \cdot \text{°C}/\text{Вт})$$

Приведенное сопротивление теплопередаче стеновой ограждающей конструкции меньше ее требуемого значения.

Повысить теплоизолирующие свойства рассмотренной ограждающей конструкции здания возможно путем наружного утепления. В качестве утеплителя примем минераловатные плиты из каменной ваты «Технониколь» (теплопроводность 0,046 Вт/(м·°С); плотность 175 кг/м<sup>3</sup>).

$$R_0 = \frac{1}{8,7} + \left( \frac{0,020}{0,58} + \frac{0,300}{0,145} + \frac{0,02}{1,05} + \frac{\delta_{ум}}{0,046} \right) + \frac{1}{23} = 3,186 \quad (\text{м}^2 \cdot \text{°C}/\text{Вт})$$

Для обеспечения энергоэффективности здания толщина утеплителя принимается 120 мм. Также расположение слоя утеплителя со стороны фасада создаст благоприятные температурно-влажностные условия эксплуатации наружных стен здания.

### Библиографический список:

1. Об энергосбережении и о повышении энергетической эффективности и о внесении в отдельные законодательные акты Российской Федерации: федер. закон Рос. Федерации от 23 ноября 2009 г. №263-ФЗ: принят Государственной Думой 11 ноября 2009 г.: одобрен Советом Федерации 18 ноября 2009 г. // Рос. Газ. – 2009. – 27 ноября.

2. Об утверждении требований энергетической эффективности зданий, строений, сооружений //Приказ Министерства строительства и жилищно-коммунального хозяйства Российской Федерации от 17 ноября 2017 г. № 1550/пр.

3. СП 50.13330.2012 Тепловая защита зданий. Утвержден приказом Министерства регионального развития Российской Федерации (Минрегион России) от 30 июня 2012 г. № 265 и введен в действие с 1 января 2012 г. – 100 с.

4. Постановление Правительства РФ от 26 декабря 2014 г. № 1521 «Об утверждении перечня национальных стандартов и сводов правил (частей таких стандартов и сводов правил), в результате применения которых на обязательной основе обеспечивается соблюдение требований Федерального закона «Технический регламент о безопасности зданий и сооружений».

5. Гапеев И.В. Оптимизация энергосбережения в образовательных учреждениях, на примере ГУО «Базовая школа №10 г. Новополюцка» // Магистерская диссертация на соискание степени магистра технических наук. Новополюцк, 2018. – 82 с.

6. Горшков А.С., Корниенко С.В., Анализ действующих требований и методик по тепловой защите зданий // Энергосбережение. – 2018. – №3. – С. 28- 33.

7. Васильева Д.А. Стратегии энергосбережения в сфере строительства и эксплуатации зданий и сооружений / Д.А. Васильева, Н.П. Никитина // Энерго- и ресурсосбережение. Энергообеспечение. Нетрадиционные и возобновляемые источники энергии: материалы Международной научно-практической конференции студентов, аспирантов и молодых ученых, посвященной памяти профессора Данилова Н.И. (1945–2015) – Даниловских чтений (Екатеринбург, 11–15 декабря 2017 г.). — Екатеринбург: УрФУ, 2017. — С. 1024-1028.

8. ГОСТ 30494-2011 ГОСТ 30494-2011 Здания жилые и общественные. Параметры микроклимата в помещениях. Москва, Стандартинформ, М.: 2019. – 13 с.

9. СП 131.13330.2020 Строительная климатология. Утвержден приказом Министерства строительства и жилищно-коммунального хозяйства Российской Федерации от 24 декабря 2020 г. № 859/пр. и введен в действие с 25 июня 2021 г. – 153 с

*Медведев М.В.*

*студент*

*4 курс, факультет «Летной эксплуатации»*

*Санкт-Петербургский государственный университет Гражданской*

*Авиации им А.А. Новикова,*

*Россия, г. Санкт-Петербург*

*Беловолова А.К.*

*студент*

*4 курс, факультет «Летной эксплуатации»*

*Санкт-Петербургский государственный университет Гражданской*

*Авиации им А.А. Новикова,*

*Россия, г. Санкт-Петербург*

*Соколов Олег Аркадьевич*

*кандидат технических наук*

*Санкт-Петербургский государственный университет*

*Гражданской Авиации им А.А. Новикова*

*доцент кафедры «Системы автоматизированного управления»*

*Россия, г. Санкт-Петербург*

## **ПРЕИМУЩЕСТВА ВНЕДРЕНИЯ АВТОМАТИЗИРОВАННОЙ СИСТЕМЫ УПРАВЛЕНИЯ «АЭРОПОРТ»**

***Аннотация:** В статье рассмотрена автоматизированная система управления производством «Аэропорт», позволяющая значительно упростить и оптимизировать работу авиапредприятия. Будут рассмотрены ключевые задачи и функциональные возможности данной автоматизированной системы управления, а также положительное влияние на эффективность и безопасность работы аэропорта.*

***Ключевые слова:** авиация, аэропорт, автоматизация, управление, оптимизация.*

***Abstract:** The article discusses the automated production management system "Airport", which can significantly simplify and optimize the work of an airline. The key tasks and functionality of this automated control system will be discussed, as well as the positive impact on the efficiency and safety of airport operations.*

***Key words:** aviation, airport, automation, management, optimization.*

В настоящее время тяжело представить жизнь без автоматизированных систем управления, ведь они позволяют нам получить упрощённую систему

контроля, повысить эффективность и безопасность производства, увеличить прибыль, а также снизить нагрузку на специалистов.

Рассмотрим одну из современных российских разработок, направленную на автоматизацию управления технологическими процессами в аэропортах, под названием автоматизированная система управления (АСУ) "Аэропорт". Эта система предназначена для оптимизации отправки пассажиров, багажа и грузов, а также для упрощения производственных процессов, которые происходят в аэропорту. АСУ "Аэропорт" обладает широкими функциональными возможностями, которые обеспечивают эффективное управление авиапредприятием. Она способна создать единое информационное пространство для эффективного управления всеми аспектами деятельности аэропорта:

- управление процессом обслуживания рейсов и пассажиров;
- управление ресурсами (статичными и мобильными);
- управление персоналом;
- управление финансами. [1]

Автоматизированная система управления «Аэропорт» обеспечивает эффективное решение следующих задач:

- эффективное использование всех имеющихся ресурсов;
- обеспечение качественного обслуживания рейсов и пассажиров;
- своевременное осуществление профилактических мероприятий;
- содержание минимальной численности административного и обслуживающего персонала;
- повышение безопасности выполнения полетов;
- снижение затрат и издержек производства. [1]

При разработке данной системы были учтены все требования нормативных документов РФ, касающихся деятельности аэропортов в сфере гражданской авиации. Она представляет собой центральную операционную базу данных для авиапредприятий, позволяющую детально отслеживать и фиксировать все события, связанные с функционированием аэропорта. В результате, специалисты аэропорта имеют доступ к полной и актуальной информации о запланированных и реализованных прилетах и отправлениях воздушных судов, а также получают доступ к важным статистическим данным. Помимо этого, система может быть использована в качестве источника оперативной информации для других систем, таких как отображение информации о полете, управление отправлениями и регистрацией пассажиров, бронирование авиабилетов, учетно-расчетные системы аэропорта и многое другое. Кроме того, в будущем планируется расширение функционала системы в рамках общей информационной платформы.



Подобный подход к учету и анализу информации обеспечивает эффективное управление производственными процессами, обеспечивает безопасность полетов и способствует достижению максимальной экономической эффективности деятельности предприятия

Система функционирует на основе следующих принципов:

- производится сбор всех сигналов от датчиков, размещенных на различных объектах аэропорта, которые информируют о состоянии всех систем жизнеобеспечения и инженерного оборудования;
- наблюдение за опасными ситуациями с последующим оповещением;
- регистрация событий;
- поддержание архивного журнала и многое другое. [2]

На экране отображаются мнемосхемы систем, планы залов и служебных помещений, а также территории и перроны. Дополнительно представлены таблицы, графики изменений параметров и диаграммы. Диспетчер следит за общим состоянием объекта и за работой каждой выбранной системы индивидуально. При возникновении аварийных ситуаций или отклонении контролируемых параметров от заданных значений, диспетчер получает информацию через визуальные и звуковые сигналы.

Для теплового пункта диспетчер может задавать необходимые значения температуры отопления и горячего водоснабжения в соответствии с сезоном и планом проведения профилактических работ. Также возможно включение полностью автоматического алгоритма выбора оптимальных режимов функционирования. На мониторе в реальном времени можно отслеживать фактическое потребление электрической и тепловой энергии и других параметров.

Управление наружным и внутренним освещением осуществляется автоматически в зависимости от различных факторов, например, времени суток, степени освещенности каждого участка и т.д. Перроны и прилегающие зоны освещаются, когда на них находятся самолеты или происходят посадка и высадка пассажиров, а также при выполнении других операций. В зонах ожидания освещение планируется исходя из расписания прибытия или отлета, с учетом информации о плане рейсов.

Системы кондиционирования и вентиляции воздуха в терминалах можно программировать для согласованного функционирования с расписаниями рейсов и обеспечения комфортных условий в зонах в зависимости от их фактического использования.

Также возможно программирование системы управления по разным уровням, где первый уровень предназначен для регистрации пассажиров и

выдачи багажа, второй – для приема прилетающих и транзитных пассажиров, а третий – для вылетающих. В таком случае параметры управляющих алгоритмов настраиваются в соответствии с особенностями каждого уровня, фактическим использованием помещений и расписанием.

Подводя итоги, стоит отметить, что внедрение автоматизированных систем управления (АСУ) в аэропорты привело к обеспечению необходимой информацией пассажиров и авиапредприятия. Более того, аэропорты получили шанс привлечь новые авиакомпании и, соответственно, увеличить свои доходы. Жизненность и необходимость внедрения таких систем на авиационных предприятиях подтвердили работники авиакомпаний, почувствовав ощутимое облегчение своей работы. Удалось значительно (до 30%) снизить потребляемые ресурсы за счет автоматического отслеживания и исключения фактов бесполезного расхода, и уменьшить потребности по остальным эксплуатационным расходам. А также введение АСУ позволило автоматически поддерживать круглосуточную готовность к мгновенной реакции на любые нештатные ситуации, и обеспечить недостижимую в прежних условиях скорость реагирования и наблюдать в реальном времени целостную картину состояния всех систем аэропорта. Кроме того, важно отметить, что большинство персонала стало активными пользователями системы по собственной инициативе. В то время как известно, что глобальные информационные системы управления в производстве зачастую встречают активное сопротивление среди работающего персонала. Но опыт применения свидетельствует о том, что такая система снижает нагрузку с персонала и заметно увеличивает пассажиропоток.

#### **Использованные источники:**

1. «АСУ производством аэропорта». [Электронный ресурс]. URL: <https://studfile.net/preview/2114198/page:17/> ;
2. ГИС «Энергоэффективность». [Электронный ресурс]. URL: [https://gis-ee.ru/energoeffektivnost-3/?doing\\_wp\\_cron=1699118168.9765350818634033203125](https://gis-ee.ru/energoeffektivnost-3/?doing_wp_cron=1699118168.9765350818634033203125).

*Долгов Евгений Владимирович*  
*магистрант*  
*2 курс, факультет «Теплоэнергетический»*  
*ФГБОУ ВО Самарский государственный технический университет*  
*Россия, г. Самара*

## РАСЧЕТ СХЕМЫ РЕЦИРКУЛЯЦИИ ВОДЫ ПРИ ПРОЕКТИРОВАНИИ ГАЗОВОЙ БЛОЧНО-МОДУЛЬНОЙ КОТЕЛЬНОЙ

*Аннотация:* В статье изложены вопросы проектирования газовой блочно-модульной котельной в селе Богатое Самарской области. В работе приводится расчет схемы циркуляции воды по участкам, определены расходы сетевой воды, обоснован выбор водо-водяного подогревателя.

*Ключевые слова:* рециркуляция воды теплообмен, температурный график, котел, блочно-модульная котельная.

*Annotation:* The article outlines the design issues of a gas block-modular boiler house in the village of Bogatoye, Samara region. The work provides a calculation of the water circulation scheme for sections, determines the flow rate of heating-system water, and justifies the choice of a water-water heater.

*Key words:* water recirculation heat exchange, temperature graph, boiler, block-modular boiler house.

При проектировании газовой блочно-модульной котельной необходимо учесть нужды потребителей по отоплению и горячему водоснабжению. Для обеспечения необходимых показателей выполняется расчет схемы рециркуляции воды

### **Расчет схемы рециркуляции воды.**

Чтобы отрегулировать отпуск теплоты потребителям производится изменение температуры прямой воды в зависимости от температуры наружного воздуха (качественное регулирование) [1]. При этом температурный график принимается 95/70°C.

Таблица 1. Температурный график центрального регулирования системы теплоснабжения 95-70 °С.

<b>Температура наружного воздуха °С</b>	+8	+5	0	-5	-10	-15	-20	-25	-30	-35
<b>Температура в подающем трубопроводе °С</b>	38	43	51	57	65	71	77	83	90	95
<b>Температура в обратном трубопроводе °С</b>	33	36	41	47	51	55	59	63	65	70

Рассмотрим схему рециркуляции воды (рис. 1). В котле вода нагревается и на выходе имеет температуру 86°С. Затем эта вода делится на два потока: первый поток воды идет в подогреватель, второй направляется в трубопровод прямой сетевой воды.



Рис. 1 Схема рециркуляции.

В подогревателе происходит процесс теплообмена между греющей водой и нагреваемой водой. Греющей водой в данном случае является вода из котла с температурой 86°С, нагреваемая вода подается в подогреватель с температурой 5°С и в подогревателе ее температура увеличивается до 60°С (для ГВС).

Греющая вода в процессе теплообмена остывает, ее температура на выходе из подогревателя составляет 56°С. После этого происходит слияние потоков, вода с температурами 86°С и 56°С смешивается, температура суммарного потока становится 65°С (рис. 1).

Далее снова происходит деление на два потока: одна часть воды подается на рециркуляционный насос, другая часть – в трубопровод прямой сетевой воды.

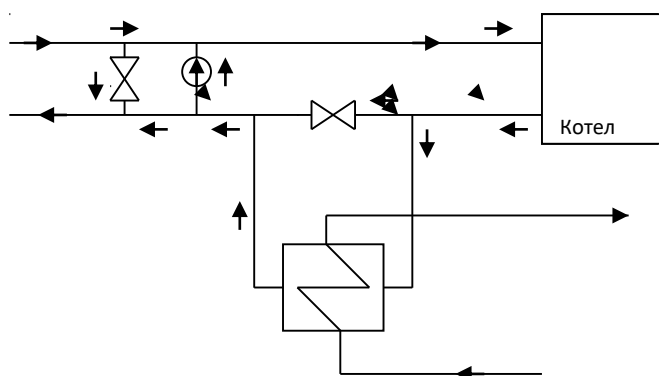
С целью исключения образование конденсата на греющих поверхностях котла и продления срок его эксплуатации, вода на входе в котел должна иметь температуру 60°С. Для этого часть потока, идущего на рециркуляционный насос смешивается с обратной сетевой водой до температуры 60°С и подается в котел (рис. 1).

В зимнее время рециркуляция воды не требуется, насос рециркуляции не работает, задвижки закрыты. Рециркуляция используется только в переходный период года, а в зимний обеспечивается температурный график 95/70. Но так как в трубопроводе прямой сетевой воды температура 65°C, ее нужно охладить до 38°C (по температурному графику для +8°C температура прямой сетевой воды равна 38°C). Поэтому часть сетевой прямой воды подмешивается с сетевой обратной водой (рис. 1), для обеспечения заданной температуры.

### Расчет первого участка.

Для определения температуры на выходе из котла составим уравнение:

$$G_{сет} \cdot c \cdot (t_{П} - t_{О}) + G_{ГВС} \cdot c \cdot (t_z - t_c) = G_{к} \cdot c \cdot (t_1 - t_k)$$

$$35 \cdot 4,19(38-33) + 5,16 \cdot 4,19(60-5) = 17,5 \cdot 4,19(t_1-60)$$

Из этого уравнения определим  $t_1 = 86^\circ\text{C}$ .



Рис. 2. Расчетная схема участка 1

Подогреватель ГВС рассчитывается для температуры наружного воздуха +8°C (невыгодные условия). Будем считать, что скорость в трубках  $\omega = 1 \text{ м/с}$ , тогда площадь живого сечения трубок  $f_{mp}$  можно найти по формуле [2]:

$$f_{mp} = \frac{G_{ГВС}}{\omega \cdot \rho},$$

где  $G_{ГВС}$  – максимальный расход на горячее водоснабжение, кг/с;

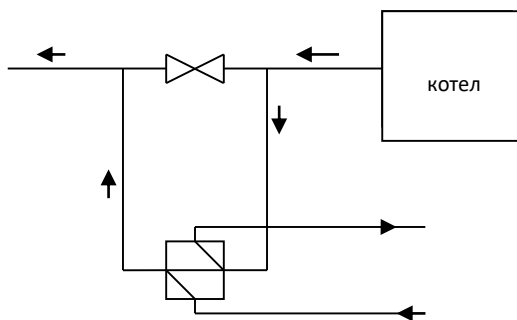
$\omega$  – скорость в трубках, м/с;

$\rho$  – плотность воды,  $\rho = 1000 \text{ кг/м}^3$ .

$$f_{mp} = \frac{5,16}{1 \cdot 1000} = 0,00516 \text{ м}^2$$

Принимаем  $f_{mp} = 0,0057 \text{ м}^2$  [1].

Для установки выбираем водо-водяной подогреватель 09ОСТ 34-488-689-168Ч2000-РПВ-з-09 с площадью поверхности нагрева  $F = 3,4 \text{ м}^2$ , числом

трубок  $n=37$ ;  $D_n=168$  мм;  $D_{вн}=158$  мм; площадью живого сечения: трубок  $f=0,0057$  м<sup>2</sup>, межтрубного пространства  $F_{MT}=0,0122$  м<sup>2</sup>[1].

Зная площадь межтрубного пространства, найдем расход:

$$G_{MT} = F_{MT} \cdot \omega$$

$$G_{mm}=0,0122 \cdot 1=0,0122 \text{ м}^3/\text{с} \cdot 1000 \text{ кг}/\text{м}^3=12,2 \text{ кг}/\text{с}$$

Определим температуру на выходе из подогревателя, °С. Для этого выразим ее из уравнения [3]:

$$Q = G_{MT} \cdot c \cdot (t_2 - t_4) \cdot \eta$$

$$t_4 = t_2 - \frac{Q}{G_{mm} \cdot c \cdot \eta}, t_4 = 86 - \frac{1,2 \cdot 10^3}{12,2 \cdot 4,19 \cdot 0,98} = 56 \text{ °С}$$

Определим температуру смешанной воды, °С:

$$t_{см} = \frac{G_3 t_3 + G_4 t_4}{G_3 + G_4}, t_{см} = \frac{(5,3 \cdot 86) + (12,2 \cdot 56)}{5,3 + 12,2} = 65 \text{ °С}$$

### Расчет второго участка.



Рис. 3. Расчетная схема участка 2

Для определения расходов необходимо составить уравнение теплового баланса:

$$Q = G_6 \cdot t_6 + G_9 \cdot t_9 = G_{12} \cdot t_{12}$$

$$G_6 \cdot 65^\circ + G_9 \cdot 33^\circ = 17,7 \cdot 60^\circ$$

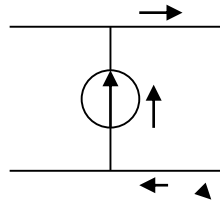
Учитывая, что  $G_{12}=G_6+G_9$ , найдем  $G_6$ :

$$G_6 = 17,7 - G_9$$

Подставим в уравнение:

$$(17,7 - G_9) \cdot 86 + G_9 \cdot 33 = 1050$$

Из уравнения найдем расход  $G_9$ . Зная расход  $G_9$ , найдем расход  $G_6$ :

$$G_9 = 2,73 \text{ кг}/\text{с}; \quad G_6 = 14,77 \text{ кг}/\text{с}$$

### Расчет третьего участка.



Рис. 4. Расчетная схема участка 3

Чтобы получить необходимую температуру  $38^{\circ}\text{C}$  в трубопроводе прямой сетевой воды с расходом  $G_{11}=35 \text{ кг/с}$ , необходимо охладить воду с температурой  $65^{\circ}\text{C}$  и расходом  $G_7=2,73 \text{ кг/с}$ . Для этого, из трубопровода обратной сетевой воды подаем воду с температурой  $33^{\circ}\text{C}$  и расходом  $G_{10}$ . Расход можно определить по формуле:

$$G_{10}=G_{11}-G_7=35-2,73=32,77 \text{ кг/с}$$

### Выводы

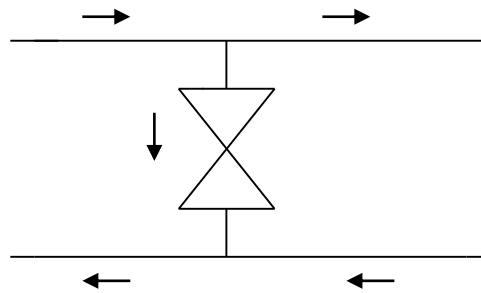
1. Произведен расчет схемы циркуляции воды по участкам при проектировании газовой блочно-модульной котельной для обеспечения нужд потребителей с. Богатое Самарской области по отоплению и горячему водоснабжению.
2. Определены расходы сетевой воды.
3. Осуществлен подбор водо-водяного подогревателя.
4. Результаты расчета использованы при проектировании газовой блочно-модульной котельной для обеспечения отопления и горячего водоснабжения объектов с. Богатое Самарской области.

### Использованные источники:

1. Наладка и эксплуатация водяных тепловых сетей: Справочник / В.И. Манюк, Я.И. Каплинский, Э.Б. Хиж и др. 3-е изд., перераб. И доп. М. Стройиздат 1988. 432с.
2. СНиП 2.04.07 – 86\*. Тепловые сети. М.: ГП ЦПП, 1997. 48 с.
3. Кузнецов Н.В., Митор В.В. Тепловой расчет котельных агрегатов. Нормативный метод. Издание 2-е переработанное. М.: Госэнергоиздат, 1973. 296 с.

*Юнусова Г.Х.,  
студент магистратуры  
2 курс, Институт исторического, правового  
и социально-гуманитарного образования  
ФГБОУ ВО «Башкирский государственный педагогический  
университет им. М.Акумлы»  
Россия, г. Уфа*

## РЕЛИГИОЗНЫЕ КОНФЛИКТЫ В СОВРЕМЕННОМ МИРЕ: ТЕОРЕТИЧЕСКИЙ АСПЕКТ

***Аннотация:** Статья посвящена проблеме религиозных конфликтов в современном обществе. Автор анализирует источники и особенности возникновения религиозных конфликтов. Необходимость изучения данной проблемы обусловлена тем, что этноконфессиональные конфликты имеют в большинстве случаев негативный, деструктивный характер своего протекания, в результате чего могут возникнуть значительные человеческие, материальные и иные потери.*

***Ключевые слова:** религиозные отношения, религиозный конфликт, религиозные интересы, противостояние.*

***Annotation:***

*The article is devoted to the problem of religious conflicts in modern society. The author analyzes the sources and features of religious conflicts. The need to study this problem is due to the fact that ethno-confessional conflicts in most cases a negative, destructive nature of their course, as a result of which there can be significant human, material and other losses.*

***Key words:** religious relations, religious conflict, religious interests, confrontation.*

В современных условиях заметно усилился интерес представителей различных наук к проблеме религиозных конфликтов. Решение конфликтов, основанных на религиозных противоречиях, является сложным и долговременным процессом во многих странах.

В XXI веке обособленных религиозных конфликтов не существует, по своему содержанию они скорее национально-религиозные или религиозно-политические, поэтому усиление конфликтных ситуаций до уровня полномасштабных войн на сегодняшний день является актуальной проблемой во всем мире.



Анализ определений конфликта, принятых в различных энциклопедиях, обнаруживает их сходство. Содержание понятия конфликта раскрывается через следующие значения:

1. Состояние открытой, затяжной борьбы, сражение или война;
2. Состояние дисгармонии в отношениях между людьми, их идеями или интересами;
3. Психическая борьба, возникающая в результате одновременного функционирования взаимно исключающих импульсов, желаний.

Специфика религиозных конфликтов заключается в том, что «они затрагивают духовную жизнь людей, внутренний мир верующих», связанный с их представлениями о Боге, утверждения относительно которого не могут быть опровергнуты или доказаны научными методами.

Кроме того, утверждения о Боге имеют особую ценность для верующих, намного превосходящую материальные или иные земные ценности. Компромисс в данной области максимально затруднен, а иногда и прямо запрещается религией [1, с.195-209].

Комплексный анализ позволяет выявить следующие причины возникновения религиозных конфликтов:

- 1) «архетипические» причины, которые предполагают наличие «структурных и антиструктурных тенденций в развитии любой системы»;
- 2) культурно-исторические причины, связанные с тем, в какой степени совпадают границы государства, этноса и вероисповедания (чем больше это несовпадение, тем выше вероятность возникновения конфликта);
- 3) социетальные причины, которые связаны с влиянием на религию любых нерелигиозных процессов, происходящих в данном обществе в данное время;
- 4) конфессиональные причины, то есть причины, связанные со «спецификой самих религиозных отношений».

Очевидно, что только последняя, четвертая группа связана с собственно религиозными причинами. Первые три касаются внешних по отношению к религии факторов. Это не случайно – за религиозным на первый взгляд конфликтом нередко обнаруживается нерелигиозная причина, которая лишь прикрывается религиозными лозунгами.

Стоит учитывать, что возможна и комплексная структура конфликта, в которой переплетены различные факторы – религиозный, этнический, экономический. Такая ситуация закономерна и объясняется тем, что в реальной жизни верующих религия тесным образом связана со всеми другими сферами социального бытия, и в случае конфликта все эти сферы оказываются затронутыми.

В религиозном конфликте противники считают, что их проигрыш может значить глумление победителей над своей верой, над всем, что было свято и ценно для предков, для них и для потомков. Поэтому они до последнего не идут на примирение, сравнивая компромисс в конфликте с предательством [2, с.7-41].

Получив в свой адрес конфликтоген, пострадавший хочет компенсировать свой психологический проигрыш, поэтому испытывает желание избавиться от возникшего раздражения, ответив обидой на обиду. В результате сила конфликта стремительно нарастает. Можно предположить, что это объясняется тем, что потребность чувствовать себя в безопасности, комфортно и оберегать свое достоинство относится к числу основных потребностей человека, и потому покушение на нее воспринимается крайне болезненно [3, с.28-35].

Особенностью развития религиозного конфликта можно назвать его ход возникновения, который определяется теми условиями, в которых назревал конфликт: столкновения внутри одной конфессии противоборствующих группировок или межконфессиональный конфликт, конфликт между разными социальными группами, которые исповедуют различные религии или конфликт между одинаковыми социальными группами и т.д. [4, с.328-332].

В случае, если происходит межконфессиональный конфликт, в котором участвуют разные социальные группы – рабы – господа (как XV - XIX вв.в Азии, Африке, латинской и Северной Америке), то конфликт развивается на материальной основе, и лишь потом приобретают религиозный аспект. Религиозное отличие становится их нарицательным именем, синонимом слова враг. Примеров этому из отечественной истории можно найти немало – это и ругательство «гяур» османов по отношению к православным болгарам и армянам, и славянское «нехристь», «басурманин» по отношению к татарам, а позже и ко всем жителям Азии и Кавказа, «гой» у евреев и т.д. Такие конфликты происходят наиболее остро и влекут за собой самые тяжелые последствия.

Одним из ярких примеров межконфессионального конфликта в современных международных отношениях является палестино-израильский конфликт на Ближнем Востоке, являющийся, в свою очередь, частью более широкого и крупномасштабного арабо-израильского конфликта. Конфликт в секторе Газа, называемая в Израиле войной «Железных мечей» - это вооружённый конфликт между Армией обороны Израиля и террористической группировкой ХАМАС, начавшийся 7 октября 2023 года в ответ на вторжение сил ХАМАС на территорию Израиля и на захват приграничных сектору Газа населенных пунктов. Данный конфликт –

конфликт не столько двух государств, сколько конфликт двух народов, имеющих претензии и четкие требования друг к другу, поэтому примирение сторон крайне затруднено.

Примером внутриконфессионального конфликта могут служить внутренние противоречия в исламе, которые проявляются в столкновении традиционного ислама и ортодоксальных идей, навязываемых извне, определенной радикализации, появление экстремистских исламских течений.

Поскольку ислам бытует в форме различных течений и направлений, которые исторически сформировались и различаются между собой, таких как сунниты и шииты, хариджиты и зейдиты, ашариты и суфии, мусульманская фалсафа и другие, рано или поздно, срабатывает принцип сжатой пружины: различия, как правило, становятся причиной противостояния и конфликтов. Столкновения между суннитами и шиитами в Ираке и Пакистане, политическое и военное противостояние ФАТХ и ХАМАС в Палестине, противоречия между традиционным и ваххабитским Исламом на Кавказе, традиционным и фундаментальным в России и странах Центральной Азии и т.д. — все это создает напряженность не только в самом мусульманском мире, но и в международных отношениях.

Таким образом, религиозные конфликты - это максимально интенсивная стадия развития противоречий в отношениях между людьми, социальными группами, общества в целом, которая характеризуется столкновением противоположно направленных интересов, целей, позиций субъектов взаимодействия. Конфликт может происходить в любой сфере социального бытия, принадлежит к каждому виду социальных взаимодействий, в частности – религиозным взаимодействиям. Религиозный конфликт – это разновидность конфликта, в котором объектом являются ценности, убеждения, вера, а субъектами – верующие. В силу специфики объекта религиозные конфликты, как правило, являются сравнительно долгими и кровопролитными, затрагивают духовную жизнь людей, внутренний мир верующих. В зависимости от конструктивного или деструктивного характера конфликта и его напряжения он либо исчерпывается (компромиссным решением и т.д.), либо завершается победой одной стороны и исчезновением другой. Если же религиозный конфликт не разрешается в короткое время, он может перерасти в религиозную войну, в которой, наряду с религиозными требованиями выдвигаются и политические. Враг в такой войне уже не воспринимается как такой же человек, он сводится к восприятию враг веры и народа, борьба с ним приобретает принципиальный характер.

### **Использованные источники:**

1. Авксентьев В.А., Попов М.Е. Конфликтные идентичности в современной России: от совестности и далее / В.А. Авксентьев, М.Е. Попов // Социально гуманитарные знания. – 2007. – №3. – С. 195-209.
2. Дмитриев А.В. Конфликтология / А.В. Дмитриев // М.: Гардарики. – 2000. – С. 7-41.
3. Нуруллаев А.А. Проблемы диалога религий в эпоху глобализации А.А. Нуруллаев // Вестник Российского университета дружбы народов. – 2001. – №3. – С. 28-35.
4. Якушин А.С. Николаева А.А. Конфликты в педагогическом коллективе: действия руководителя образовательной организации / А.С. Якушин, А.А. Николаева // Бюллетень науки и практики. – 2018. – Т. 4. – №6. – С. 328-332.

**УДК 692.44/.47**

**Терещенко С.С.**

**Курский государственный университет, г. Курск, Россия**

**Студент-магистр 2 курса**

**Художественно-графический факультета**

**Научный руководитель – доцент Делова М.И.**

## **СБОРНЫЕ ЖЕЛЕЗОБЕТОННЫЕ ПРОСТРАНСТВЕННЫЕ КОНСТРУКЦИИ ПОКРЫТИЯ В ПРОМЫШЛЕННОМ СТРОИТЕЛЬСТВЕ**

**Аннотация:** В данной статье рассмотрена актуальность применения сборных железобетонных пространственных конструкций покрытия в промышленном строительстве, а так же их конкурентоспособность, недостатки и преимущества перед альтернативными покрытиями.

**Ключевые слова:** Промышленная архитектура, пространственные покрытия, сборные железобетонные конструкции.

**Annotation:** This article discusses the relevance of the use of prefabricated reinforced concrete spatial coating structures in industrial construction, as well as their competitiveness, disadvantages and advantages over alternative coatings.

**Key words:** Industrial architecture, spatial coverings, prefabricated reinforced concrete structures.

При проектировании покрытий промышленных зданий возникают задачи, решением которых, могут быть тонкостенные железобетонные конструкции.

Железобетонные тонкостенные пространственные конструкции — своды, купола, складки, оболочки уже пол века применяются для покрытия промышленных зданий. За это время они не потеряли своей актуальности, хотя и обзавелись конкурентами, т.к. способны наиболее эффективно ответить на требования некоторых специфических задач проектирования.

1. Перекрытие больших пролетов, разной конфигурации в плане.
2. Устойчивости к воздействию вредоносных факторов (высокая влажность, агрессивная химическая или биологическая среда, пожароопасность)
3. Необходимость оснастки подвесным оборудованием.
4. Возможность устройства световых и аэроционных фонарей.

В подобных условиях железобетонные пространственные конструкции обыгрывают другие типы покрытий.

Безусловным преимуществом перед металлическими фермами, структурами и кровельными сэндвич-панелями является огнестойкость. Пределы огнестойкости большинства незащищенных металлических конструкций очень малы и находятся в пределах R10 - R15. Это означает, что потеря несущей способности конструкции наступит через 10 - 15 минут пожара. В то время как, для изгибаемых железобетонных конструкций предел огнестойкости в условиях стандартных испытаний обычно находится в пределах R45-R90.

В сравнении с железобетонными фермами и плитами, тонкостенные пространственные конструкции требуют меньших материалозатрат и обладают меньшим весом без снижения несущей способности. Преимущество достигается благодаря принципу рассеивания сил. Такие конструкции относят к активным по поверхности несущим системам (пластинчатая несущая конструкции, складчатая система, оболочковая несущая конструкция) — это системы в состоянии поверхностного напряжения. Они эффективны, главным образом, благодаря форме и расширению поверхности.

Несмотря на кажущуюся избыточную сложность, для промышленного здания, тонкостенные покрытия не отличаются изощренной разработкой, нерационально трудоемким изготовлением или высокой стоимостью. Существует широкая линейка серийных изделий, для разных условий эксплуатации и целей проектирования. Типовые конструкции сборных изделий учитывают вопросы устройства светоаэроционных фонарей,

установки подвесного оборудования и кровельной фурнитуры, а так же монтажа изделия в проектное положения.

В случае если необходимо спроектировать не типовую конструкцию сложной формы или под повышенную нагрузку, можно обратиться к крупной базе методических материалов и нормативных документов, которые позволяют, без проведения научных изысканий, разработать конструктив, произвести расчет, оформить спецификацию и технологическую карту на изготовление уникального покрытия.

Весь технико-экономический потенциал сборных пространственных покрытий раскрывается, при массовой типовой застройке. Когда завод изготовитель специализируется на конкретном типе изделий и существует гарантированный спрос, например, во время возведения промышленного кластера или при восстановлении крупного города. В таких условиях, уменьшаются затраты времени и ресурсов на изготовление изделий, разработку проектной документации, производство работ.

Самой сильной стороной пространственных покрытий является архитектурная выразительность. Значение архитектуры зачастую недооценивают, тем более архитектуры промышленной. Объекты производственного назначения являются неотъемлемой частью архитектурно-пространственной среды. Промышленные комплексы никто не прячет за ширмами, они формируют застройку улиц и районов, становясь композиционными доминантами целых городских ансамблей.

После того, как учтены все условия для надлежащего обеспечения технологических процессов, архитектор и проектировщик должен подумать о том, как это впишется в городскую среду, и какие впечатления будет оставлять его проект. Экстерьер должен отражать индустриальную мощь через brutальные формы шедовых покрытия или композицию объема цилиндрических оболочек. Разноцветные коробки с плоской кровлей, сложенные из ярких сэндвич-панелей, на фоне огромных градирен или опор ЛЭП выглядят игрушечно и нелепо. Такая картина не вдохновляет на трудовые подвиги, не позволяет впечатлиться масштабом инженерной мысли.

В качестве примера приведены два здания с разными типами пространственных покрытий. На рисунке 1 завод резиновых изделий с цилиндрическими оболочками и оболочками положительной двоякой кривизны. На рисунке 2 машиностроительный завод с шедовым покрытием и так же с цилиндрическими оболочками.



Рисунок 1 – Завод резиновых изделий в Бринмаре (Англия)



Рисунок 2 – Машиностроительный завод в Бирре (Швейцария)

На сегодняшний день сборные пространственные покрытия в промышленном строительстве могут обладать рядом конкурентных преимуществ и быть экономически целесообразны. Несмотря на это, в этой нише рассматриваемые конструкции вытеснены металлоконструкциями. Дело в том, что сборное покрытие является набором готовых железобетонных серийных изделий, которые необходимо купить и доставить. Поэтому проблема наличия и транспортировки изделий определяет выбор покрытия до всех остальных сравнений. Рынок строительных материалов, как и любой другой, подвержен законам маркетинга и ценообразования. При низком уровне спроса, изготовление и продажа не выгодна производителю. В то время, как популярные облегченные металлоконструкции имеют более обширные сети дистрибуции и преобладают на рекламном поле.

### **Использованные источники:**

1. Семенов В.С. «Современные пространственные конструкции: синтез искусства, техники и науки: Учеб. пособие.» – Бишкек: Изд-во КРСУ, 2010. - 130 с
2. «Оболочечные конструкции в строительстве. Теория, проектирование, конструкции, примеры расчета: учебное пособие для проектировщиков, бакалавров, магистров и аспирантов строительных специальностей» / В.В. Леденев, А.В. Худяков. – Тамбов: Изд-во ФГБОУ ВО «ТГТУ», 2016. – 272 с.
3. «Материалы и конструкции зданий в условиях пожара: учеб. Пособие» / И.И. Рудченко, А.В. Бычков, Г.В. Серга, Д.К. Левченко. – Краснодар: КубГАУ, 2019 – 220 с
4. СП 52-117-2008 Железобетонные пространственные конструкции покрытий и перекрытий. Методы расчета и конструирование. Утвержден и введен в действие приказом и.о. генерального директора ФГУП «НИЦ «Строительство» от 1 августа 2008 г. № 189
5. Вершинин В.И. «Эволюция архитектуры промышленных сооружений: учеб. пособие» / - Одесса: Астропринт, 2006. - 149 с
6. Филиппов, В.А. Проектирование конструкций железобетонных многоэтажных промышленных зданий: электронное учеб.-метод. пособие / В.А. Филиппов. – Тольятти: Изд-во ТГУ, 2015. – 140 с.

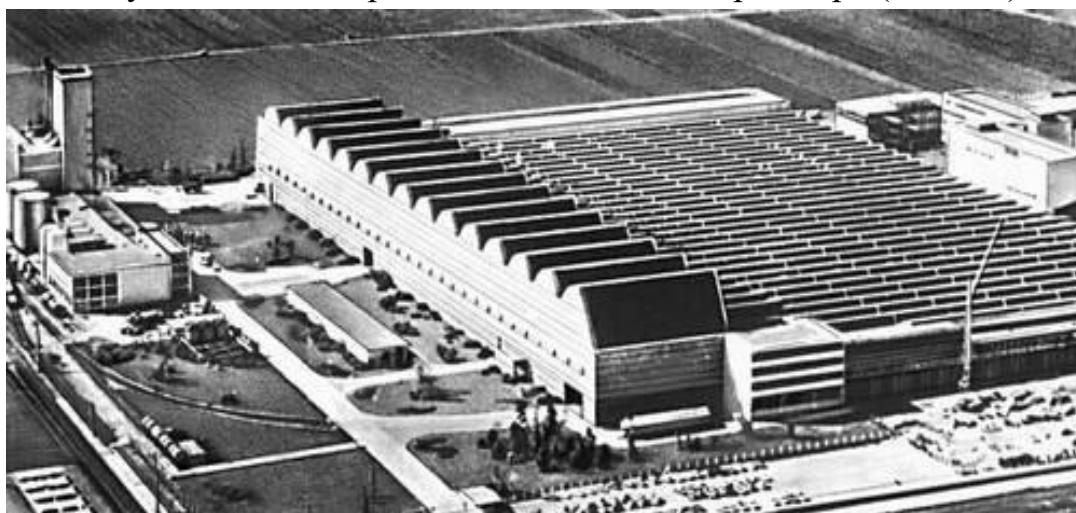

УДК 614.849

*Сергеева Г.А., кандидат географических наук,  
доцент кафедры «Безопасность жизнедеятельности  
и защита окружающей среды»*

*Донской государственной технической университет  
Россия, г. Ростов-на-Дону*

*Косенко А.С.,  
магистрант*

*3 курс, факультет «Безопасность жизнедеятельности  
и инженерная экология»*

*Донской государственной технической университет  
Россия, г. Ростов-на-Дону*

*Тимошенко В.В.,  
магистрант*

*3 курс, факультет «Безопасность жизнедеятельности  
и инженерная экология»*

*Донской государственной технической университет  
Россия, г. Ростов-на-Дону*

## **ЭКОНОМИЧЕСКИЕ АСПЕКТЫ СИСТЕМЫ ОБЕСПЕЧЕНИЯ ПОЖАРНОЙ БЕЗОПАСНОСТИ**

***Аннотация:** Происходящие в стране социальные, экономические и политические изменения имеют взаимосвязь с системой обеспечения пожарной безопасности. Проблема обеспечения пожарной безопасности является наиболее важной задачей, это подтверждается тем, что в последние десятилетия происходит интенсивный рост числа пожаров. Потери от пожаров в действительности больше, чем это представлялось ранее, и значительное снижение этих потерь может быть достигнуто через постоянное развитие науки о пожарной безопасности и быстрое внедрение результатов исследований в области противопожарной защиты.*

***Ключевые слова:** пожарная опасность, экономические потери, ущерб.*

***Annotation:** The social, economic and political changes taking place in the country are interconnected with the fire safety system. The problem of ensuring fire safety is the most important task, this is confirmed by the fact that in recent decades there has been an intensive increase in the number of fires. Losses from fires are actually greater than previously thought, and significant reductions in these losses can be achieved through the continued development of fire safety science and the rapid implementation of fire protection research results.*

*Key words: fire danger, economic losses, damage.*

Пожарная безопасность представляет собой одну из составляющих обеспечения национальной безопасности страны. Для поддержания высокого уровня социально-экономического развития Российской Федерации необходимо обеспечивать требуемый уровень пожарной безопасности на объектах защиты, поскольку именно пожары приводят к нанесению значительного материального ущерба во всех отраслях народного хозяйства, а также приводят к травматизму и гибели людей.

Под экономическим ущербом от пожара принято считать потери из состава национального богатства, которые обусловлены пожаром и оценены в денежном выражении.

Согласно данным Департамента надзорной деятельности и профилактической работы МЧС России в 2022 году зафиксировано 352 509 пожаров, на которых погибло 7 746 человек (из них 306 – несовершеннолетние) (в основном причиной гибели является отравление токсичными продуктами горения – 2 962 человека и воздействие высокой температуры – 1 384 человека) и получили травмы 8 140 человек. Материальный ущерб составил 18,7 млрд. рублей. Рост количества пожаров наблюдается в 24 субъектах Российской Федерации, в 20 субъектах – увеличение количества погибших на пожарах людей, в 31 субъекте – рост количества травмированных людей на пожарах.

Так можем увидеть, что экономические потери представляются в виде количественных и качественных параметров, они характеризуют снижение уровней экономического и финансового потенциалов территории, которая находится в зоне реализации мероприятия, экономический ущерб от развития чрезвычайных ситуаций и уровень средств и бюджетов всех уровней, нужных для ликвидации последствий возникновения какой-либо чрезвычайной ситуации.

Обеспечение пожарной безопасности – это необходимое условие решения социально-экономических задач, так как появление пожаров исключить невозможно.

При правильном выявлении ущерба от пожаров возможно обосновать с экономической точки зрения эффективность систем обеспечения пожарной безопасности, определить направление научно-исследовательских работ, дать оценку оперативной обстановки пожаров и т.д. Эффективность комплекса решений функционирования системы обеспечения пожарной безопасности определяется рациональностью в использовании материальных, трудовых и финансовых ресурсов, которые выделяет государство.

Система обеспечения пожарной безопасности (СОПБ) – это совокупность сил, средств и мер правового, организационного, экономического, социального и научно-технического характера, которые направлены на борьбу с пожарами [1].

Для качественного функционирования СОПБ необходимо эффективное нормативное обеспечение, которое важно при негативных влияниях пожаров на жизнедеятельность людей и экономику страны, что связано с высоким уровнем людских жертв и ущерба от пожаров и, соответственно, нуждается в совершенствовании государственной системы противопожарного нормирования и стандартизации. Государству необходимо не только регулировать уровень затрат на СОПБ в зависимости от ВВП, но и уровень затрат на инвестиции и потребление. В свою очередь, расходы на СОПБ должны соответствовать требуемому уровню безопасности и объему ВВП. Все отраслевые, региональные, и частные методики не должны сводиться к минимизации затрат. В основном подходы к организации СОПБ ориентируются на экстенсивное развитие.

Мировая пожарная статистика говорит о другом. Вклад в итоговые показатели хозяйственной деятельности и социальной эффективности определяют целесообразность, а усилия направлены на снижение уровня пожарной опасности среды объектов защиты и на обеспечение пожарной безопасности.

Связь между затратами и ущербом от пожаров напрямую не получается, необходимо анализировать группы стран с разными стратегиями обеспечения безопасности, ведь различия связаны не только с экономическими причинами, но и с правовыми и культурными национальными особенностями. Таким образом, рассматривая принципы современного подхода, есть потребность в создании СОПБ такого уровня, чтобы была возможность решить проблемы, но источник преобразований должен быть в самой системе.

#### **Использованные источники:**

1. Закинчак А.И. Экономика пожарной безопасности: учебное пособие – Иваново: ФГБОУ ВО Ивановская пожарно-спасательная академия ГПС МЧС России, 2019. – 115 с.
2. Федеральный закон «Технический регламент о безопасности зданий и сооружений» от 30.12.2009 № 384-ФЗ (с изм. и доп., вступ. в силу с 01.03.2023).
3. Намятова Л.Е. Экономика пожарной безопасности: учебное пособие: Пожарная безопасность — Екатеринбург: Издательство Уральского университета, 2022. — 196 с.

4. Присяжнюк Н.Л. Экономика пожарной безопасности: учеб. Пособие: М.: Академия ГПС МЧС России, 2018. – 235 с.

**УДК 614.849**

*Сергеева Г.А., кандидат географических наук,  
доцент кафедры «Безопасность жизнедеятельности  
и защита окружающей среды»  
Донской государственной технической университет  
Россия, г. Ростов-на-Дону*

*Косенко А.С.,  
магистрант*

*3 курс, факультет «Безопасность жизнедеятельности  
и инженерная экология»*

*Донской государственной технической университет  
Россия, г. Ростов-на-Дону*

*Тимошенко В.В.,  
магистрант*

*3 курс, факультет «Безопасность жизнедеятельности  
и инженерная экология»*

*Донской государственной технической университет  
Россия, г. Ростов-на-Дону*

## **ЭКОНОМИЧЕСКИЕ ПОТЕРИ ОТ ПОЖАРОВ И МЕТОДЫ ИХ ОПРЕДЕЛЕНИЯ**

***Аннотация:** На сегодняшний день благополучие страны и ее национальная безопасность зависят от состояния экономики. Именно в сфере экономики интересы страны являются ключевыми, поэтому национальным приоритетом считается обеспечение экономической безопасности. Важной современной угрозой экономической безопасности страны можно считать пожарную опасность страны. При любом уровне развития экономики страны пожары наносят серьезные непредсказуемые удары.*

***Ключевые слова:** пожарная опасность, экономические потери, ущерб.*

***Annotation:** Today, the well-being of the country and its national security depends on the state of the economy. It is in the economic sphere that the country's interests are key, so ensuring economic security is considered a national priority. The fire danger of the country can be considered an important modern threat to the*

*economic security of the country. At any level of economic development of a country, fires cause serious, unpredictable impacts.*

**Key words:** *fire danger, economic losses, damage.*

Потери от пожаров - важнейший показатель в системе экономического анализа, охватывающего такие проблемы, как определение уровня пожарной безопасности субъектов хозяйствования, проведение экономической оценки эффективности производства, использование технических средств системы противопожарной защиты и анализа экономической эффективности мероприятий в области обеспечения пожарной безопасности.

От полноты и достоверности информации о потерях от пожаров, в итоге, зависит общее состояние пожарной безопасности в стране. В связи с этим необходимо анализировать уровень пожаров и уметь правильно определять их причины. Это выдвигает перед экономической наукой задачи исследования потерь от пожаров в экономике и методов их измерения.

Для определения сущности понятия и структуры потерь от пожаров необходимо обозначить основные элементы национального богатства. Существует тесная связь между структурой потерь от пожаров и элементами национального богатства.

Потерями от пожаров считается часть ежегодных народнохозяйственных потерь, которые восполняются за счет накопленного национального богатства через произведенный национальный доход.

При воздействии факторов пожара и огнетушащих веществ происходит повреждение или уничтожение элементов национального богатства при производстве и в процессе потребления. Поэтому важно производить затраты, связанные с ремонтными и восстановительными работами на объектах, пострадавших от пожаров, а вместе с этим устранять возможность загрязнения окружающей среды. Чтобы это можно было осуществить, необходимо, чтобы часть ресурсов была зарезервирована от производственной сферы.

Потерями от пожаров можно назвать полную или частичную утрату для национальной экономики вследствие пожара материальных ценностей, входящих в состав национального богатства, а также части дохода, прибыли. Данные потери от пожаров классифицируют как экономические. Травмирование людей вызывает расходы социально-экономического характера.

Таким образом, экономические потери от пожаров представляются в качестве:

- потеря части национального богатства, определенные вследствие пожаров;

- потерь в результате отвлечения ресурсов на компенсацию последствий пожара;

- потерь из-за неиспользованных возможностей вследствие пожара.

В связи с этим экономические потери представляют собой совокупность прямых и косвенных потерь от пожаров.

Социальные потери от пожаров включают потери из-за неиспользованных возможностей в результате выбытия трудовых ресурсов из производственной деятельности и социально-экономические потери (выплата пособий по временной нетрудоспособности, расходы на лечение и т.д.).

Экологические потери от пожаров подразделяются на потери от роста заболеваний населения и потери от загрязнения окружающей среды в результате пожара.

Вопрос о полной стоимости пожара стал подниматься и обсуждаться относительно недавно и до сих пор среди специалистов нет окончательного решения о том, какие расходы входят в эту величину. Наиболее распространенным можно назвать предложение считать полной стоимостью пожара частное от деления суммы всех расходов на пожарную безопасность и полного ущерба на количество пожаров.

Общие потери общества в результате пожаров определяются из таких видов ущерба и затрат, как: прямой и косвенный ущерб, социальные и экологические потери, расходы на противопожарную защиту, затраты на содержание пожарной охраны, страховые расходы.

Чтобы более точно оценить составляющие стоимости пожара, можно разделить их на две группы:

- потери - прямой ущерб, косвенный ущерб, потери от гибели людей;

- расходы - на профилактическую деятельность, тушение пожаров, страхование.

Потери от пожаров определяются как совокупный вред (сумма убытков), который причиняется пожарами жизни и здоровью людей, имуществу и правам собственников и государства. Совокупным вредом считается:

- реальный ущерб (утрата и повреждение имущества собственников);

- расходование собственниками средств, которое они произвели или должны будут произвести для восстановления нарушенных прав;

- упущенная выгода, то есть неполучение доходов, которые собственники получили бы в обычных условиях гражданского оборота, если бы их права не были нарушены;

- затраты на возмещение вреда, причиненного жизни или здоровью людей;

- расходы государства на обеспечение функций пожарной безопасности [4].

Прямой ущерб оценивается в денежном эквиваленте, включая затраты на спасение людей и материальных ценностей, тушение и предотвращение распространения пожара.

Прямой стоимостной показатель ущерба при уничтожении зданий и сооружений рассчитывается по следующей формуле:

$$Y_{\text{усиз}} = C_{\text{зисф}} - И - L_{\text{зис}},$$

где  $Y_{\text{усиз}}$  – ущерб от уничтожения зданий и сооружений;

$C_{\text{зисф}}$  – балансовая стоимость зданий и сооружений;

$И$  – износ зданий и сооружений основных фондов;

$L_{\text{зис}}$  – стоимость остатков, которые пригодны для дальнейшего использования.

Износ ( $И$ ) зданий и сооружений основных фондов определяется по формуле:

$$И = C_{\text{зис}} \cdot (И_{\text{зис}} + Н_{\text{зис}} \cdot T_{\text{зис}}) / 100,$$

где  $И_{\text{зис}}$  – износ зданий и сооружений на момент последней переоценки (процентный);

$Н_{\text{зис}}$  – норма амортизации (в процентах) на полное восстановление здания или сооружения;

$T_{\text{зис}}$  – срок эксплуатации зданий или сооружения с момента их последней переоценки или ввода объекта в эксплуатацию до момента пожара.

Расчет ущерба частично поврежденных зданий и сооружений определяется по формуле:

$$Y_{\text{зпис}} = (C_{\text{в}} - И),$$

где  $Y_{\text{зпис}}$  – ущерб от повреждения здания или сооружения;

$C_{\text{в}}$  – стоимость восстановления.

Если при пожаре были уничтожены здания или сооружения на стадиях ремонта или незавершенного капитального строительства, стоимостные показатели ущерба определяются исходя из объема выполненных работ в денежном эквиваленте.

На стадии производства стоимостной показатель ущерба уничтоженных оборотных средств определяется по себестоимости; на складах (базах) – по ценам учета с наценками, накладными расходами и нормами естественной убыли; в розничной торговле – по розничным ценам с учетом естественной убыли; по заготовленной и закупленной продукции – по фактической стоимости с расходами по доставке.

Косвенный ущерб определяется убытками, которые связаны с последствиями пожара и, как правило, является производным от прямого ущерба. Зачастую размер косвенного ущерба выше, чем прямой ущерб.

Основа косвенного ущерба – это остановка производства. Ущерб от простоя объекта  $U_{пр}$  состоит из потерь от снижения уровня прибыли от недовыпуска товара, условно-постоянных расходов и потерь выплаченных штрафов за недопоставку товаров смежному предприятию.

Социально-экономические потери косвенного ущерба от пожаров – это потери, связанные с травматизмом или гибелью людей (расходы на лечение, пенсии, пособия).

Экономическая оценка косвенного ущерба от загрязнения окружающей среды представляет собой эквивалент затрат, которые обусловлены отказом от проведения противозагрязняющих мероприятий.

На основании расчетов причиненного ущерба определяется экспертное заключение, а вред, причиненный имуществу человека или его личности, возмещается виновником нанесенного ущерба в полном объеме.

Правильно выполненный расчет экономических потерь от пожаров позволит наиболее полно оценить конечные результаты внедрения тех или иных инженерно-технических мероприятий в области обеспечения пожарной безопасности.

#### **Использованные источники:**

1. Федеральный закон «Технический регламент о безопасности зданий и сооружений» от 30.12.2009 № 384-ФЗ (с изм. и доп., вступ. в силу с 01.03.2023).
2. Приказ МЧС России от 21.11.2008 № 714 «Об утверждении порядка учета пожаров и их последствий».
3. Закинчак А.И. Экономика пожарной безопасности: учебное пособие – Иваново: ФГБОУ ВО Ивановская пожарно-спасательная академия ГПС МЧС России, 2019. – 115 с.
4. Закинчак А.И., Ледайкина И.И. Экономические аспекты обеспечения пожарной безопасности: учебное пособие – Иваново: ФГБОУ ВО Ивановская пожарно-спасательная академия ГПС МЧС России, 2020. – 110 с.
5. Намятова Л.Е. Экономика пожарной безопасности: учебное пособие: Пожарная безопасность — Екатеринбург: Издательство Уральского университета, 2022. — 196 с.
6. Присяжнюк Н.Л. Экономика пожарной безопасности: учеб. Пособие: М.: Академия ГПС МЧС России, 2018. – 235 с.



# СОВРЕМЕННЫЕ НАПРАВЛЕНИЯ ОБРАЗОВАНИЯ И ПЕДАГОГИКИ

УДК 37.013.2

*Рябенко Татьяна Николаевна,  
старший методист Шебекинского ММЦ  
ОГАОУ ДПО «БелИРО»,  
п. Волоконовка*

*Давыденко Людмила Александровна,  
старший методист Шебекинского ММЦ  
ОГАОУ ДПО «БелИРО»,  
п. Волоконовка*

*Нестеренко Анастасия Юрьевна,  
учитель английского языка  
ОГБОУ «Пятницкая СОШ» Белгородской области*

## ДИСТАНЦИОННОЕ ОБУЧЕНИЕ: ИДЕИ, ТЕХНОЛОГИИ, ПРОБЛЕМЫ И ПЕРСПЕКТИВЫ

***Аннотация:** В статье рассматривается важность дистанционного обучения для современного образования. Дано определение понятию «дистанционное обучение». Представлены положительные и отрицательные стороны дистанционного обучения. Описаны правила выбора курсов повышения квалификации как одного из факторов эффективного дистанционного обучения. Изложены факторы, способствующие успешной реализации дистанционного обучения.*

***Ключевые слова:** дистанционное обучение, дистанционный урок, дистанционные технологии, курсы повышения квалификации, процесс обучения, онлайн-платформы.*

***Annotation:** The article discusses the importance of distance learning for modern education. The definition of the concept of «distance learning» is given. The positive and negative aspects of distance learning are presented. The rules for choosing advanced training courses as one of the factors of effective distance learning are described. The factors contributing to the successful implementation of distance learning are described.*

**Keywords:** *distance learning, distance lesson, distance*

Дистанционное обучение внедряется в современный процесс образования с огромной скоростью. На сегодняшний день трудно представить уроки без применения инновационных компьютерных технологий. Данный способ организации учебно-воспитательного процесса способствует более эффективному достижению цели обучения.

Дистанционный урок – это форма организации удаленного занятия, в процессе которого учитель выбирает наиболее подходящие платформы и ресурсы для обмена информацией с целью вовлечения обучающихся в активную познавательную деятельность, получения необходимых знаний и навыков [4].

Дистанционное обучение представляет собой инновационную область деятельности, которая включает в себя как положительные (новые идеи и технологии), так и отрицательные стороны в ее реализации.

Организация успешного взаимодействия учителя и обучающегося на дистанционном уроке предполагает:

- создание комфортной образовательной среды (где учителя и ученики могут видеть друг друга, разговаривать, показывать друг другу необходимые материалы, обмениваться файлами и информацией, писать сообщения), индивидуальное внимание к каждому ребенку;
- развитие навыков самообразования у учеников;
- подробный анализ работы обучающихся;
- способность педагога скорректировать недочеты работы детей, предложить рекомендации по их исправлению;
- организация познавательной, творческой, исследовательской деятельности обучающихся [1].

Существует множество плюсов дистанционного обучения в образовательном процессе.

Так, с помощью электронного обучения реализуются различные курсы повышения квалификации, позволяющие педагогу развиваться и совершенствоваться; быть в курсе инноваций и нововведений в образовательном пространстве; осуществлять самоконтроль полученных знаний.

Необходимо отметить следующие информативные онлайн-платформы для учителей, которые помогут использовать дистанционные технологии более эффективно:

1. ИНФОСОЮЗ (<https://педсоюз.рф/учу-онлайн>).

2. ИНИСО (инновационный национальный институт дополнительного профессионального образования) – <https://iniso.ru/>.

3. НИИОбр (национальный институт инновационного образования) – <https://образованиеонлайн.рф/>.

4. Учебно-методический портал – <https://www.uchmet.ru/> [2].

Благодаря организации уроков в дистанционном формате педагог использует современные интернет-технологии (дистанционные курсы, электронные учебники и рабочие тетради, сайты и т.д.), тем самым дополняя образовательный процесс. Все это способствует формированию мотивации у обучающихся к выполнению различных заданий и изучению теоретических аспектов предмета. Кроме того, интерактивный формат становится неотъемлемой частью любого эффективного урока. Интерес к дистанционным технологиям, в свою очередь, определяет увеличение успеваемости каждого обучающегося.

Учитывая огромные возможности применения дистанционных технологий, необходимо понимать, что данная форма обучения имеет трудности внедрения. Организация учебно-воспитательной деятельности требует усиленной работы над формами осуществления деятельности, объемом нагрузки, психолого-физиологическими особенностями обучающихся. Кроме того, необходимо учитывать индивидуальные способности учеников и их состояние здоровья. Также, педагоги, применяющие данную форму работы, должны иметь необходимые знания в области внедрения различных технологий и методов.

Следовательно, отметим следующие отрицательные стороны дистанционного обучения для учителя:

1) отсутствие у педагогов необходимых знаний и навыков работы с информационно-компьютерными технологиями;

2) нехватка психолого-педагогических знаний (умения видеть психолого-эмоциональный настрой на работу и разрешать конфликты на расстоянии);

3) трудности создания и поиска учебно-методических материалов (методические пособия, электронные проверочные и контрольные работы и др.) [4].

Исходя из вышеперечисленного, можно сделать вывод, что прежде всего при организации успешного дистанционного обучения педагогу необходимо повышать свою квалификацию в области дистанционных технологий. Выбор подходящего курса – ответственный шаг. Однако, не во всех случаях завершение курса способствует эффективности дистанционного обучения.

Поэтому рассмотрим следующие рекомендации учителям при обучении на данных курсах.

1. Записывать преподавателей необходимо на курсы, которые дают им информацию, необходимую для применения в будущем.

2. При выборе курса преподаватели должны быть ознакомлены с требованиями, задачами и целями обучения на данном курсе.

3. Перед прохождением обучения необходимо ознакомиться с документами о наличии лицензии на образовательную деятельность, образцом выдаваемого документа повышения квалификации, договором об оказании образовательных услуг и др.

4. Важно ознакомиться с содержанием курса, режимом работы, видами и формами контроля знаний, сроками сдачи заданий и т.д.

5. Качественный курс отличается вариативностью представления форм заданий [3].

Проходя курсы повышения квалификации, педагог учиться эффективно осуществлять свою деятельность в формате дистанционного обучения, осваивает новые формы и методы взаимодействия, находится в курсе нововведений в образовательных ресурсах и платформах, а также постоянно изучает нормативно-правовую базу в данной области.

Важно обратить внимание на другие факторы, способствующие успеху дистанционного образования, такие как:

- 1) общение между учениками и преподавателями;
- 2) богатая интерактивность, включая математические модели процессов и явлений;
- 3) использование потокового аудио и видео;
- 4) разнообразные контрольные и тестовые задания;
- 5) большой объем материала, который легко усваивается благодаря мультимедиа;
- 6) мультимедиа, видео с озвучиванием, фильмы, анимация и графика [1].

Таким образом, развитие дистанционного обучения в российской системе образования будет продолжаться и совершенствоваться по мере развития интернет-технологий и совершенствования методов дистанционного обучения.

Дистанционное обучение не заменит традиционное получение образования, однако сочетание дистанционных технологий и оффлайн-уроков позволит всесторонне развивать обучающихся, выявлять их индивидуальные особенности и формировать способность к адаптации в современном постоянно меняющемся образовательном пространстве.

### **Использованные источники:**

1. Байрамгельдыев, М.А. Дистанционное обучение в образовательном процессе: идеи, технологии, проблемы и перспективы / М.А. Байрамгельдыев, А.А. Галимзянов // Педагогическое образование: новые вызовы и цели: VII Международный форум по педагогическому образованию: сборник научных трудов, Казань, 26–28 мая 2021 года. Том Часть IV. – Казань: Казанский федеральный университет, 2021. – С. 57-61.

2. Нестеренко А.Ю., Дедяева Н.А. Пути повышения эффективности использования дистанционных технологий в образовательной деятельности // Дистанционное обучение: реалии и перспективы. Материалы VIII Всероссийской научно-практической конференции / Сост. Баскакова К.А., Лазыкина О.А., Матросова Н.Д., Степаненко Е.Б. – СПб: ГБУ ДПО «СПбЦОКОиИТ», 2023. – 161 с.

3. Секреты успеха дистанционного обучения / Ю.В. Семенихина, В.Г. Галкин, Ю.Н. Харламова, С.Э. Кострыкина // Педагогика и психология: перспективы развития: Сборник материалов Всероссийской научно-практической конференции с международным участием, Чебоксары, 18 сентября 2020 года / Редколлегия: О.Н. Широков [и др.]. – Чебоксары: Общество с ограниченной ответственностью «Центр научного сотрудничества «Интерактив плюс», 2020. – С. 23-26.

4. Шатуновский, В.Л. Ещё раз о дистанционном обучении (организация и обеспечение дистанционного обучения) / В.Л. Шатуновский, Е.А. Шатуновская // Вестник науки и образования. – 2020. – № 9-1(87). – С. 53-56.

*Абубакиров Айнур Загирович*  
*студент*  
*ФГБОУ ВО Стерлитамакский филиал*  
*«Уфимский университет науки и технологий»*  
*Россия, г. Стерлитамак*  
*Крылов Владимир Михайлович*  
*кандидат педагогических наук, доцент*  
*ФГБОУ ВО Стерлитамакский филиал*  
*«Уфимский университет науки и технологий»*

## **ЗНАЧЕНИЕ СПОРТА ДЛЯ ЗДОРОВЬЯ И БУДУЩЕЙ ПРОФЕССИИ ОБУЧАЮЩИХСЯ**

***Аннотация.** В настоящей статье исследуется значение спорта для образования обучающихся средних образовательных учреждений, а также высших учебных заведений. Методами исследования являются анализ, синтез, индуктивный метод.*

***Ключевые слова:** спорт, правильное питание, здоровый образ жизни, наставничество, учебная дисциплина.*

***Annotation.** This article examines the importance of sport for the education of students in secondary educational institutions, as well as higher educational institutions. Research methods are analysis, synthesis, inductive method.*

***Key words:** sports, proper nutrition, healthy lifestyle, mentoring, academic discipline.*

Обучение в учебной заведении и спортивные занятия имеют между собой хоть и не очевидную, но тесную взаимосвязь. Спортивные тренировки, освоение тех или иных дисциплин в спорте также является частью обучения, причем, речь идет не только о школьном, но и о высшем образовании. Формирование личности происходит не только за партами учебного заведения в душных и замкнутых аудиториях, но и на беговой дорожке, и на спортивных тренажерах.

Как и любая осмысленная деятельность человека, спорт требует от обучающегося полной концентрации, умения анализировать происходящие события и принимать правильное решение в кратчайшие сроки. Подобные качества и характеристики являются необходимыми в любой профессии, даже если она не связана с поднятием тяжестей, и в участии спортивных мероприятиях.

Неоспоримым достоинством спорта является улучшение здоровья обучающегося. Занятие бегом, плаванием улучшает кровообращение, положительно влияет на работу головного мозга. Тяжелая атлетика, спортивные игры разгружают мозг человека, позволяют избавиться от депрессии и улучшают самочувствие. Помимо прочего, спорт позволяет сохранить здоровье, сжигать излишний жир, и не допустить возникновения заболеваний, характерных для офисных работников, такие как остеохондроз, геморрой, ожирение и т.п. Наконец, спорт способствует правильному питанию. Обучающийся, после того как начинает увлекаться спортом, рано или поздно приходит к осознанию того, что для достижения определенных успехов в спорте необходимо правильно питаться – перестать потреблять большое количество сахара, меньше есть жирной пищи, потреблять овощи и фрукты.

Другим неоспоримым достоинством увлечения спортом является улучшение у обучающегося навыков командной работы. Даже если студент, увлекается, например, тяжелой атлетикой и ограничивается посещением спортивного зала, он постепенно, осознает необходимость в помощи товарищей и в коммуникации с ними. Если же речь идет, о спортивных играх, то это позволяет воспитать у студента корпоративных дух, который необходим, особенно, для лиц, выбравших в качестве своей будущей профессии, юриспруденцию. Неслучайно, крупные юридические компании, «вынуждают» своих работников принимать участие в различных командных соревнованиях, поскольку это улучшает взаимодействие между коллегами, развивает в них коммуникативные навыки и создает дух братства. Студент, играя, например, в футбол со сверстниками, учится определять роли каждого игрока, выявляя у них лучшие качества и недостатки. Это качество наиболее полезно, если речь идет о профессии, связанной с отбором персонала для той или иной деятельности.

Обучающийся, достигнув определенных успехов в спорте проявляет в себе уверенность, и он начинает верить в себя, в свои силы. Отныне у него нет проблем, есть только задачи, которые необходимо решить, ради достижения цели. Своим поведением и достижениями в спорте он вдохновляет своих сверстников, которые также подтягиваются за ним, ведь данный успех является «заразительным».

Разумеется, путь к успеху в спорте не бывает легким. Занятия в спорте могут быть травмоопасными, что, может разочаровать обучающегося, который выбрал данный путь. Наиболее важным в данном случае является наличие у обучающегося наставника, который может позволить не случится несчастью, а если это и произойдет, то не позволить пасть обучающемуся

духом и помочь ему подняться за еще одной попыткой прийти к достижению желаемых результатов в спорте. В данном случае, также важно, чтобы наставник помог определиться обучающемуся с целями, которые он желает достичь. Необязательно, чтобы он стал олимпийским чемпионом, или участвовал на международных соревнованиях. В конце концов, спорт может быть занятием для души. В таких случаях нет смысла заставлять студента бежать все быстрее и быстрее, а достаточно лишь поддерживать заданный темп.

Таким образом, спорт играет важную роль и является не просто дисциплиной в системе отечественного образования, но и неотъемлемой частью жизни каждого обучающегося. В первую очередь данная деятельность приносит пользу для самого человека, во вторую очередь – для его близких и родных, и, в конце концов, для всего государства.

#### **Список литературы:**

1. Авазов Ш.И. Социальное значение физического образования и спорта в молодежном образовании // Просвещение и познание, N 5 (5). 2021. С. 44-50.
2. Бегидова Т.П. Теория и организация адаптивной физической культуры. М.: Юрайт, 2019. 192 с.
3. Мамедов С.А., Реджепбердиев Х.Я. Преимущества спорта в образовании // Вестник науки. Вып. 3. N 2 (59), 2023. С. 136-139.



*Гончарук С.В.,  
кандидат социологических наук, доцент  
заведующий кафедры физического воспитания  
Белгородский государственный национальный  
исследовательский университет*

*Россия, г. Белгород*

*Гончарук Я.А.,  
кандидат социологических наук, доцент  
доцент кафедры физического воспитания  
Белгородский государственный национальный  
исследовательский университет*

*Россия, г. Белгород*

*Косенок И.Д.,  
студент  
2 курс, кафедра ПИиИТ  
Белгородский государственный национальный  
исследовательский университет  
Россия, г. Белгород*

## **ЗНАЧЕНИЕ ФИЗИЧЕСКОЙ КУЛЬТУРЫ В ОСНОВНОЙ И СТАРШЕЙ ШКОЛЕ**

***Аннотация:** Физическая культура в области школьного образования играет одну из ведущих ролей в развитии и воспитании учащихся. Ее цель - обучение учащихся физической активности, формирование здоровых привычек и содействие физическому и психологическому благополучию. Занятия физической культурой улучшают учебную успеваемость, развивают лидерские качества, являются стартом для занятий спортом.*

***Ключевые слова:** физическая культура, образование, здоровье, воспитание, культура.*

***Annotation:** Physical culture in the field of school education plays one of the leading roles in the development and education of students. Its goal is to teach students physical activity, develop healthy habits and promote physical and mental well-being. Physical education helps to improve academic performance, develop leadership skills and is the starting point for sports.*

***Key words:** physical culture, education, health, upbringing, culture.*

Сохранение здоровья населения и его долголетие в настоящее время

являются одними из первоочередных задач государства. Одной из целей «Стратегии развития физической культуры и спорта в Российской Федерации на период до 2030 года» является «формирование условий для развития школьного и студенческого спорта» [1].

В рамках первоочередного направления по совершенствованию здоровья населения Российской Федерации предусматривается в том числе «обеспечение дальнейшего совершенствования учебного предмета (дисциплины) «Физическая культура» в системе общего, среднего профессионального и высшего образования» [1].

С введением ФГОС программа учебного предмета «Физическая культура» претерпела изменения с учетом потребности современного российского общества в физически крепком и дееспособном подрастающем поколении, умеющем использовать ценности физической культуры для укрепления и поддержания здоровья [2]. Дисциплина «Физическая культура» является обязательной на всех ступенях обучения школьников. Количество часов, отводимых на изучение этого предмета, не только не уменьшается, а, наоборот, даже увеличивается. Это еще раз подтверждает важность данного предмета для всестороннего формирования подрастающих граждан.

Физическая культура в образовании представлена в виде уроков физкультуры, спортивных секций, участия в спортивных мероприятиях и соревнованиях. Ее цель - обучение учащихся физической активности, формирование здоровых привычек и способствование физическому и психологическому благополучию, а также расширение познаний в области мировых и российских спортивных достижений [3].

Физическая культура играет важную роль в образовательном процессе. Это единственный предмет в школе, где дети могут активно двигаться, внося разнообразие в малоподвижный учебный процесс. Различные исследования связывают активность и занятия физической культурой с улучшением учебной успеваемости. Результаты, опубликованные в журнале PLOS ONE, показали, что физическая активность может способствовать лучшей концентрации, памяти и учебной продуктивности [4].

Физическая культура помогает учащимся развивать физические навыки, поддерживать физическое здоровье и профилактику многих заболеваний. Регулярные уроки и занятия физкультурой оказывают благотворное влияние на организм человека, способствуют укреплению сердечно-сосудистой системы, увеличению уровня выносливости, развитию гибкости, укреплению и развитию подвижности суставов, повышению физической активности, а также являются прекрасным средством повышения сопротивляемости организма респираторным заболеваниям.

Но физическая культура не ограничивается только решением задач физического развития и укрепления здоровья и повышения иммунитета человека. Она выполняет также функции воспитания и составляет важную часть культуры общества в целом. На уроках физической культуры в школе учащиеся узнают о знаменитых спортсменах, об истории спорта и олимпийского движения, что повышает интеллектуальный уровень школьников. Физическая культура способствует развитию социальных навыков, умению взаимодействовать с людьми. Учеба и занятия в командных видах спорта учат сотрудничеству, умению работать в команде, уважению к соперникам и тренерам. Это также способствует развитию лидерских качеств, упорства в достижении поставленной цели, дисциплинированности и собранности.

Занятия физической культурой способствуют психологическому и эмоциональному благополучию школьников. Физическая активность помогает справляться со стрессом и негативными эмоциями, улучшает настроение, повышает самооценку учащихся и способствует развитию уверенности в себе. Она может быть эффективным средством для борьбы с депрессией и тревожностью.

Для того чтобы занятия физической культурой оказали положительное влияние на развитие учащихся, они должны быть ориентированы на каждого ученика, учитывать индивидуальные особенности и возможности обучающихся. Только правильно подобранная нагрузка обеспечит и физическое развитие занимающихся, и их психологическое развитие, так как создаст ситуацию успеха на уроке, будет способствовать тому, что учащиеся полюбят занятия физической культурой и не только пронесут эту любовь через всю жизнь, но и будут прививать эту любовь своим детям.

Роль учителя очень важна в образовательном процессе в целом, и в обучении физической культуре в частности. Именно учитель помогает учащимся осознавать ценность физической активности в жизни любого человека в любом возрасте. Это способствует возникновению желания продолжить занятия физической культурой и после окончания школы, и после окончания других учебных заведений. Занятия физической культурой могут сподвигнуть учащихся к занятиям в спортивных секциях, будут способствовать стремлению к карьерному росту в области физической культуры и тренерства, а также в других связанных областях.

Таким образом, физическая культура в области школьного образования играет одну из ведущих ролей в развитии и воспитании учащихся. Государство понимает проблему и создает условия для занятий физической культурой и спортом. Учитель – это человек, который поможет учащимся стать активными

и здоровыми гражданами российского общества.

#### **Использованные источники:**

1. Российская Федерация. Распоряжения. Распоряжение № 3081-р от 24 ноября 2020 г. [Электронный ресурс]. URL: <http://publication.pravo.gov.ru> (дата обращения: 02.10.2023).

2. Федеральная рабочая программа среднего общего образования. Физическая культура. – М: Институт стратегии развития образования. Федеральное государственное бюджетное научное учреждение, 2023. [Электронный ресурс]. URL: [https://edsoo.ru/wp-content/uploads/2023/09/frp-fizicheskaya-kultura\\_10-11-klassy.pdf](https://edsoo.ru/wp-content/uploads/2023/09/frp-fizicheskaya-kultura_10-11-klassy.pdf) (дата обращения: 02.10.2023).

3. Фазлеева, Е.В., Рахимов, М.И., Двоеносов, В.Г., Шалавина, А.С., Пасмуров, Г.И. Лекционный курс по дисциплине «Физическая культура»: учебное пособие. Казань: КФУ, 2014. [Электронный ресурс]. URL: [https://dspace.kpfu.ru/xmlui/bitstream/handle/net/22043/21\\_000\\_000635.pdf](https://dspace.kpfu.ru/xmlui/bitstream/handle/net/22043/21_000_000635.pdf) (дата обращения: 01.10.2023).

4. Элlefсон, Р. Исследование связей между физической активностью и результатами образования / Р. Элlefсон. [Электронный ресурс]. URL: <https://journals.plos.org/plosone/article?id=10.1371/journal.pone.0250984> (дата обращения: 02.10.2023).

## **К ВОПРОСУ О КОНФЛИКТАХ В СИСТЕМЕ СРЕДНЕГО ПРОФЕССИОНАЛЬНОГО ОБРАЗОВАНИЯ (ОПЫТ СТУДЕНЧЕСКОГО ИССЛЕДОВАНИЯ)**

*Статья подготовлена в рамках реализации проекта № 23-2-018459  
«Школа конфликтологии ПРО#КОНФЛИКТ»,  
победителя конкурса Президентских грантов 2023 г.*

**Аннотация:** *В работе рассматриваются конфликты в организациях среднего специального образования. Приводятся данные студенческого исследования учащихся колледжа. Даются рекомендации по обучению студентов навыкам конфликторазрешения, а также необходимость применения технологий конфликт-менеджмента.*

**Ключевые слова:** *Конфликт, система среднего специального образования, конфликт-менеджмент, медиация, образовательный процесс, коммуникативные навыки, разрешение конфликтов, профилактика конфликтов.*

**Abstract:** *The paper deals with conflicts in organizations of secondary special education. The data of a student study of college students are presented. Recommendations are given on teaching students conflict resolution skills, as well as the need to use conflict management technologies.*

**Keywords:** *Conflict, secondary special education system, conflict management, mediation, educational process, communication skills, conflict resolution, conflict prevention.*

Конфликты в системе среднего профессионального образования (СПО) являются неотъемлемой частью ее функционирования и могут возникать на разных уровнях: между учениками, между преподавателями и учениками, между преподавателями, между администрацией и преподавателями и т.д.

В СПО конфликты могут возникать из-за различных причин: недостаточное количество ресурсов для учебного процесса, различные методы преподавания, различия в мировоззрении и культурных ценностях, отсутствие

коммуникации между студентами и преподавателями, недостаток авторитета учителей и т.д. [1].

В апреле 2022 года в учебной группе ГАПОУ РО РКТМ был проведен опрос группой студентов – конфликтологов в рамках проекта по обучению навыкам управления конфликтами по принципу «равный-равному».

Группа была представлена студентами мужского пола, преимущественно 16-18 лет. В опросе участвовало 30 человек. Анализ опроса свидетельствует о том, что большинство опрошенных респондентов на момент опроса не обладали достаточными знаниями о сущности конфликта, его функциях и последствиях. Это говорит о недостаточной осведомленности молодежи о сложной природе конфликтных процессов. Такой опрос может помочь понять, как люди обычно решают конфликты в данной группе и может быть полезен для того, чтобы выработать стратегии урегулирования конфликтов и повышения эффективности коммуникации в будущем.

По данным опроса, чаще всего студенты сталкиваются с конфликтами с одноклассниками. Это может объясняться тем, что студенты проводят большую часть времени в учебном заведении, и именно там возникают наиболее острые соперничества и противоречия.

Значительный процент опрошенных (35,29%) указал, что грубое отношение и оскорбления являются причиной конфликтов среди обучающихся. В то же время, в 29,41% случаев конфликты возникают из-за несовпадения точек зрения в каких-то вопросах. Эти результаты подчеркивают значимость межличностного взаимодействия и уважительного отношения к другим людям, особенно в условиях коллективной работы.

Интересным является тот факт, что ни один из опрошенных респондентов не считает себя инициатором конфликта, указывая на других участников конфликтных ситуаций. В то же время, большинство опрошенных осознает свою ответственность за примирение сторон и разрешение конфликта. Тем не менее, респонденты реже всего первыми стараются разрешить конфликт, возлагая ответственность на своего собеседника.

Большинство студентов (43,75%) предпочитают идти на примирение в конфликтах вместе со своим собеседником. Также значительная часть студентов (25%) выбирает вариант примирения, когда обе стороны участвуют в этом процессе. Меньше всего студентов (12,5%) отметили, что они сами чаще идут на примирение в конфликтах, а также были ответы "Кто-то еще" (18,75%), что не является однозначным ответом.

Среди обучающихся разделились мнения относительно вопроса о возможности существования жизни без конфликтов. Однако доминирующим результатом оказался положительный ответ, что свидетельствует о том, что

студенты склонны относиться к конфликту как к отрицательному явлению, ограничивающемуся мелкими столкновениями. В целом, исследование показывает, что многие студенты нуждаются в расширении своих знаний о конфликте и его возможных решениях для более эффективного управления ситуациями напряженности в общении со сверстниками.

Исходя из результатов опроса можно сделать вывод, что в группе имеется потенциал для конфликтов, так как не все студенты предпочитают идти на примирение. Тем не менее, большинство студентов (68,75%) выбирают пути урегулирования конфликта, которые могут способствовать созданию мирного и дружеского атмосферы в группе.

На основе этих результатов можно рекомендовать использование технологий конфликт-менеджмента, направленных на улучшение коммуникации в группе и на развитие навыков урегулирования конфликтов. Одной из таких технологий может быть тренинг по конструктивному общению, который поможет студентам научиться выражать свои мысли и чувства без агрессии и конфронтации, а также слушать и понимать друг друга. Другой полезной технологией может быть тренинг по переговорам, который позволит студентам научиться эффективно урегулировать конфликты в процессе диалога. Кроме того, важно проводить профилактическую работу и поощрять студентов к примирению в конфликтных ситуациях, чтобы создать позитивный и дружелюбный климат в группе [2].

Важно упомянуть и проведение тренинга по медиативным технологиям. В рамках тренинга по медиации можно обучить студентов основам этого метода и практическим навыкам его применения. Например, можно показать, как правильно задавать вопросы, чтобы выявить интересы и потребности каждой стороны, как создавать доверительную атмосферу и как находить компромиссы. Также можно познакомить студентов с различными медиативными техниками, например, с использованием активного слушания или зондирования интересов.

Кроме того, для эффективного применения медиативных технологий важно создать условия, при которых студенты будут готовы идти на диалог и участвовать в процессе медиации. Для этого можно проводить предварительные беседы с участниками конфликта, объяснять им принципы медиации и договариваться об общих правилах поведения в процессе урегулирования конфликта.

В рамках проекта по обучению навыкам управления конфликтами по принципу «равный-равному» были проведены несколько мероприятий со студентами колледжа. В ходе проведенных тренингов студенты прорабатывали навыки конструктивного общения, переговоров и медиации,

что позволит им в будущем уметь эффективно урегулировать конфликты в процессе диалога. Также была проведена профилактическая работа, направленная на поощрение студентов к примирению в конфликтных ситуациях.

Особое внимание уделено тренингу по техникам медиации, разбору конфликта на функциональность и способы выхода из конфликтных ситуаций, который помог студентам научиться основам этого метода и практическим навыкам его применения. Были показаны правильные способы задавать вопросы, высказывать свою позицию, создавать доверительную атмосферу и находить конструктивные варианты выхода из конфликтных ситуаций. Также были представлены различные медиативные техники, которые участники смогут использовать в процессе урегулирования конфликта.

Для профилактики конфликтов важно иметь представления о том, что такое конфликт, через какие стадии он проходит, какие функции он может в себе нести, какие имеет последствия и какие способы поведения в той или иной конфликтной ситуации могут быть эффективными [3]. Использование технологий конфликт-менеджмента может помочь улучшить коммуникацию среди обучающихся и развить навыки урегулирования конфликтов.

#### **Использованные источники:**

1. Ангеловская С. К., Особенности формирования конструктивных стратегий конфликтного поведения субъектов образовательной среды колледжа // Инновационное развитие профессионального образования. 2021. №4 (32). URL: <https://cyberleninka.ru/article/n/osobennosti-formirovaniya-konstruktivnyh-strategiy-konfliktного-povedeniya-subektov-obrazovatelnoy-sredy-kolledzha> (дата обращения: 02.11.2023).

2. Булгакова Д. В., Роль медиации в формировании конфликтологических компетенций студентов колледжа // Гаудеамус. 2022. №1. URL: <https://cyberleninka.ru/article/n/rol-mediatsii-v-formirovanii-konfliktologicheskikh-kompetentsiy-studentov-kolledzha> (дата обращения: 02.11.2023).

3. Киринович Т.Л. Разрешение конфликтов в учебной группе // Педагогическая наука и практика. 2016. №2 (12). URL: <https://cyberleninka.ru/article/n/razreshenie-konfliktov-v-uchebnoy-gruppe> (дата обращения: 02.11.2023).



УДК 379.8.093

*Кобышева Л.И., кандидат педагогических наук  
доцент кафедры «Психолого-педагогического образования и  
медиакommunikации»*

*Таганрогский институт имени А.П. Чехова*

*Россия, г. Таганрог*

*Лисовская О.С.*

*студент магистратуры*

*3 курс, факультет «Факультет психологии и социальной  
педагогики»*

*Таганрогский институт имени А.П. Чехова*

*Россия, г. Таганрог*

## **КУЛЬТУРНО-ПРОСВЕТИТЕЛЬСКАЯ РАБОТА С МОЛОДЫМИ СЕМЬЯМИ: ПОСТАНОВКА ПРОБЛЕМЫ ИССЛЕДОВАНИЯ**

***Аннотация:** Статья посвящена вопросам постановки проблемы культурно-просветительской работы с молодыми семьями в рамках современного российского общества. Актуализация данной проблемы заключается в том, что культурно-просветительская работа способствует развитию личности, формированию общественного сознания и созданию гармоничного социокультурного окружения. В рамках настоящего исследования были сделаны обоснованные выводы о необходимости включения социокультурного контекста в исследование, анализ семейных отношений, повышения уровня образования, обеспечения финансовой стабильности молодых семей. Итогом научного изыскания должен стать комплекс мероприятий, направленных на улучшение ситуации молодых семей в различных аспектах их жизни.*

***Ключевые слова:** культурно-просветительская работа, молодая семья, досуг, культурно-досуговая деятельность, просвещение, неформальное образование.*

***Annotation:** The article is devoted to the issues of posing the problem of cultural and educational work with young families within the framework of modern Russian society. The actualization of this problem lies in the fact that cultural and educational work contributes to the development of personality, the formation of public consciousness and the creation of a harmonious socio-cultural environment. Within the framework of this study, substantiated conclusions were made about the need to include the sociocultural context in the study, analysis of family relationships, increasing the level of education, and ensuring the financial stability*

*of young families. The result of scientific research should be a set of measures aimed at improving the situation of young families in various aspects of their lives.*

**Key words:** *cultural and educational work, young family, leisure, cultural and leisure activities, education, non-formal education.*

Поднятая проблема культурно-просветительской работы с молодыми семьями становится весьма актуальной для современного общества по нескольким взаимообусловленным причинам. Во-первых, молодые семьи сталкиваются с необходимостью определения своих ценностей и принципов, когда именно благодаря культурно-просветительской работе становится возможным помочь им лучше понять и оценить собственные ценности, а также принять более осознанные решения в вопросах воспитания детей и жизненных приоритетах [4, с. 126-128]. Во-вторых, развитие культурного кругозора, в рамках чего современные технологии и быстрые темпы жизни могут привести к ограниченному восприятию мира, когда именно благодаря культурно-просветительской работе становится возможным расширить культурный кругозор молодых семей, помогая им лучше понимать и уважать разнообразие культур, традиций и образа жизни [2, с. 315]. В-третьих, оказание поддержки в вопросах воспитания и образования как главных функций семьи согласно Семейному кодексу Российской Федерации [1], где культурно-просветительская работа может предоставить им информацию и ресурсы для эффективного родительства и образования детей.

Следовательно, вопрос культурно-просветительской работы с молодыми семьями становится актуальной темой для современных психолого-педагогических исследований. Кроме того, культурно-просветительская работа способствует развитию личности, формированию общественного сознания и созданию гармоничного социокультурного окружения [5, с. 139].

Целью настоящего исследования является анализ и выявление основных проблем, связанных с культурно-просветительской работой с молодыми семьями [3, с. 18-19]. Для достижения данной цели были поставлены следующие задачи:

1. Изучить и проанализировать существующую литературу и исследования на тему культурно-просветительской работы с молодыми семьями.
2. Выявить основные принципы и подходы к культурно-просветительской работе с молодыми семьями.
3. Определить основные проблемы, возникающие при культурно-просветительской работе с молодыми семьями.

4. Предложить рекомендации и возможные решения по улучшению культурно-просветительской работы с молодыми семьями.

Итогом исследования должны стать рекомендации по улучшению культурно-просветительской работы с молодыми семьями. Это могут быть предложения по разработке и реализации специальных программ и мероприятий, создание информационных ресурсов, обеспечение доступа к культурным объектам и так далее. Проанализировав и выявив основные проблемы культурно-просветительской работы с молодыми семьями, можно будет сделать вывод о необходимости изменений в данной сфере и предложить возможные пути их решения.

Таким образом, можно прийти к следующим обоснованным выводам. Культурно-просветительская работа с молодыми семьями представляет собой важный аспект социальной деятельности, направленной на поддержку и развитие молодых семей в обществе. Постановка проблемы в данной области исследования может включать следующие аспекты: социокультурные контекст (включает в себя изменения в ценностях, стереотипах, и образе жизни молодых людей); семейные отношения (изучение динамики внутри молодой семьи, влияние современных тенденций на структуру и функционирование в рамках современных общественных отношений); образование и саморазвитие (исследование доступности образовательных ресурсов, разработка комплекса мер по повышению уровня образованности); финансовая устойчивость (экономическое благосостояние молодых семей, выявление факторов, мешающих финансовой устойчивости, и предложение мер по их улучшению). В результате исследования может быть разработан комплекс мероприятий, направленных на улучшение ситуации молодых семей в различных аспектах их жизни.

#### **Использованные источники:**

1. Семейный кодекс Российской Федерации от 29 декабря 1995 г. № 223-ФЗ (ред. 31.07.2023). Собрание законодательства Российской Федерации 07.08.2023. №32 (Часть 1). Ст. 6139.
2. Асташова Н.А., Степченко Т.А. Воспитание детей как стратегический общенациональный приоритет // Вестник БГУ. 2017. №4 (34). С. 314-318.
3. Болдина М.А. Информационно-просветительская деятельность специалиста по социальной работе с молодыми семьями в центрах планирования семьи // Социально-экономические явления и процессы. 2012. №11. С. 17-25.
4. Болдина М.А. Технологии социальной работы с молодыми семьями // Социально-экономические явления и процессы. 2013. №5 (051). С. 125-132.
5. Хромова А.А. Роль культурно-досуговой деятельности при работе с молодыми семьями // МНКО. 2021. №1 (86). С. 138-141.

## **ЛОГОПЕДИЧЕСКАЯ РАБОТА ПО ФОРМИРОВАНИЮ ЭМОЦИОНАЛЬНОЙ ЛЕКСИКИ У ДЕТЕЙ СТАРШЕГО ДОШКОЛЬНОГО ВОЗРАСТА С ОБЩИМ НЕДОРАЗВИТИЕМ РЕЧИ**

***Аннотация.** Данная статья посвящена проблеме исследования нарушений эмоциональной лексики у детей с общим недоразвитием речи старшего дошкольного возраста, а также основным направлениям коррекционно-логопедической работы.*

***Ключевые слова:** эмоциональная лексика, эмоционально-волевое развитие, старший дошкольный возраст, общее недоразвитие речи.*

***Annotation.** This article is devoted to the problem of studying violations of emotional vocabulary in children with general speech underdevelopment of senior preschool age, as well as the main directions of correctional speech therapy work.*

***Keywords:** emotional vocabulary, emotional-volitional development, senior preschool age, general underdevelopment of speech.*

В современном обществе среди постоянно возрастающего количества детей с речевыми нарушениями большой процент составляют дети с общим недоразвитием речи (далее – ОНР). Ребенок с общим недоразвитием речи не может самостоятельно полноценно овладеть языком. Преодоление общего недоразвития возможно лишь при условии целенаправленной систематической логопедической работы учителя-дефектолога по формированию речи ребенка.

Современные образовательные стандарты в качестве результатов дошкольного образования также требуют высоких результатов достижения детьми прогресса в сфере эмоционального развития. Федеральный государственный стандарт, а также новая федеральная образовательная программа дошкольного образования (2022 г.) предусматривают, что уже к четырем годам дети должны эмоционально реагировать на внимание, проявлять эмоциональную отзывчивость, к пяти – замечать и понимать ярко выраженное эмоциональное состояние окружающих людей, по примеру педагога проявлять сочувствие, эмоционально откликаться на содержание музыкальных и художественных произведений, осознавать свои основные

чувства и эмоции.

Значительного внимания со стороны педагогов и родителей требуют дети, имеющие различные виды нарушений речевого развития, в частности дети старшего дошкольного возраста с общим недоразвитием речи, которые испытывают затруднения в понимании чужих и своих эмоций, о чем писали такие авторы, как Н.С. Жукова, Н.Д.Зарубина, И.А.Зимняя, И.Ю. Кондратенко, Л.С. Волкова, Т.Б. Филичева и другие исследователи. Еще одной значимой особенностью является то, что данные дети затрудняются в подборе необходимых лексических средств для вербализации эмоциональных состояний.

Трудности понимания чувств и эмоций и их вербализации негативно отражаются на коммуникативном развитии детей, их адаптации в коллективе сверстников. Без должного внимания специалистов к формированию эмоциональной лексики воспитанники с общим недоразвитием речи будут испытывать трудности установления дальнейших отношений с окружающими людьми, что, в целом, отрицательно скажется на всем процессе их социализации, в том числе и при поступлении в школу.

Лексика – это вся совокупность слов, части языка или слов, которые знает тот или иной человек или группа людей. Л.С.Волкова, Е.И.Коник и другие исследователи отмечали важность развития лексики у человека: от того, насколько хорошо человек владеет словом, зависит его успех в социальной жизни. Особенно важна работа по формированию лексической стороны речи у детей, так как слова являются средством не только речи, но и познавательных процессов (мышления, памяти, внимания) [4, 11].

Немаловажную роль в речевом развитии играет эмоциональная лексика. Само происхождение термина «эмоция» связано с побуждением, мотивацией, поскольку данное слово произошло от латинского «emovere» – возбуждать, волновать.

А.М.Бородич отмечает, что эмоция – это «реакция или комплекс реакций, обусловленных когнитивными процессами и возникающих в результате воздействия некой последовательности событий, описываемых в категориях восприятия и оценок» [2, с. 50].

Под эмотивной (эмоциональной) лексикой Н.С.Жукова понимает пласт лексических единиц, отражающих эмоции говорящего. Владение эмоциональной лексикой является признаком эмотивной компетенции как важнейшей составляющей коммуникативной компетенции. Эмотивная лексика рассматривается как совокупность слов, способных при помощи различных внутрилексических средств отображать эмоции. В теоретических источниках представлены разнообразные подходы к анализу категорий

эмотивной лексики: оценочность и экспрессивность, эмоциональность [6].

Общее недоразвитие речи представляет собой речевую патологию, при которой у детей отмечается недоразвитие всех сторон речи при сохраненном слухе и интеллекте [12].

Так как фразы и предложения отмечаются только у детей с ОНР III и IV уровней, говорить о взаимосвязи просодических компонентов и эмоциональной лексики можно только у детей данных групп.

Исследования В.А.Гончаровой, Б.М.Гриншпуна, Р.Е.Левинной, Т.Б.Филичевой и других авторов показали, что пассивный словарь данных детей, в целом, приближен к возрастной норме. Дети хорошо понимают значение слов в чужой речи, тем не менее, их активный словарь резко ограничен. В собственной речи дети используют, в основном, слова, обозначающие предметы, которые их окружают. Низкий уровень словаря обусловлен недостаточным объемом сведений об окружающем мире, о свойствах и функциях предметов действительности, трудностях в установлении причинно-следственных связей. Несмотря на то, что существенных нарушений пассивного словаря у данной категории детей дошкольного возраста не отмечается, тем не менее, они испытывают существенные трудности понимания эмоциональной лексики.

На успешность овладения детьми старшего дошкольного возраста с ОНР эмоциональной лексикой, прежде всего, оказывают влияние особенности их эмоционального, коммуникативного развития, о чем писала И.Ю.Кондратенко и другие, отмечая, что воспитанников характеризует незрелость эмоционально-волевой сферы, органический инфантилизм, нескоординированность эмоциональных процессов, гиперактивность, импульсивность, склонность к аффективным вспышкам, страх, тревожность [10].

Данные трудности отражаются на всем процессе обучения и воспитания данных детей, а также при установлении дружеских отношений со сверстниками. В структуре личности старших дошкольников с ОНР отмечаются трудности понимания и выражения социальных эмоций.

Так, следует отметить, что у дошкольников с ОНР отмечаются трудности семантических и формально-знаковых операций, в основном, преобладают нарушения семантического аспекта. Автор отмечает, что недостатки лексической стороны дошкольников с ОНР, в целом, тесно связаны с нарушениями грамматического строя речи, так как низкий уровень овладения словообразованием негативно влияет на процесс появления в словаре воспитанников новых слов [4].

Важной предпосылкой коррекции нарушений речи у детей старшего

дошкольного возраста с общим недоразвитием речи является комплексное воздействие как на речевые, так и неречевые функции. Очень важно в процессе педагогической работы создать эмоционально приятную для детей обстановку, мотивировать дошкольников к речевой активности, желанию понимать чувства и намерения других, а также формировать навыки выражения собственных эмоций не только с помощью мимики и жестов, но и вербально.

Формирование эмоциональной лексики у дошкольников с ОНР осуществляется силами логопеда, который на фронтальных и индивидуальных занятиях формулирует темы, корректирует речевые нарушения. Тем не менее, данная работа требует тесной взаимосвязи с воспитателями, которые, по рекомендациям логопеда, отработывают с детьми материал в играх и упражнениях, способствует ознакомлению детей с новыми словами, обозначающими чувства и эмоции во время прогулок, экскурсий, при чтении художественной литературы. По рекомендациям логопеда музыкальный руководитель также проводит игры и упражнения, позволяющие формировать у детей навыки понимания различных чувств и эмоций при прослушивании музыкальных произведений различных жанров [11].

Основными направлениями развития эмоциональной лексики у дошкольников с общим недоразвитием речи на логопедических занятиях являются следующие: обогащение словаря, активизация словаря, закрепление словаря. Основой логопедических занятий в данных направлениях являются различные виды игр: дидактические, сюжетно-ролевые. Активно используются игры-драматизации, работа с художественной литературой, элементы арт-терапии. В активизации значения новых слов эмоциональной лексики дошкольников уделяется внимание компонентам просодической стороны речи [6].

Таким образом, следует отметить, что, несмотря на широкое внимание исследователей к проблеме формирования эмоционально-волевой сферы детей старшего дошкольного возраста с общим недоразвитием речи, а также формирования у них лексики в целом, вопрос формирования эмоциональной лексики у детей данной категории все еще рассмотрен недостаточно.

#### **Список литературы:**

1. Белякова, Л.И. Диагностика речевых нарушений [Текст] / Л.И. Белякова, Ю.О. Филатова // Дефектология. – М.: Просвещение, 2019. – №3. – С. 45-48.
2. Бородич. А.М. Методика развития речи детей дошкольного возраста [Текст] / А.М. Бородич. – 2-е изд. – М.: Просвещение, 2012. – 255 с.

3. Быкова, Н.М. Игры и упражнения для развития речи [Текст] / Н.М. Быкова. – СПб.: Детство-Пресс, 2018. – 160 с.
4. Волкова, Г.А. Энциклопедический словарь логопеда [Текст] / А.Г. Волкова. – М.: Детство-Пресс, 2014. – 256 с.
5. Глухов, В.П. Формирование связной речи детей дошкольного возраста с общим речевым недоразвитием [Текст] / В.П. Глухов. – 2-е изд., испр. и доп. – М.: АРКТИ. 2020. – 168 с.
6. Жукова, Н.С. Логопедия. Основы теории и практики [Текст] / Н.С. Жукова, Е.М. Мастюкова, Т.Б. Филичева. – М.: Эксмо, 2021. – 288 с.
7. Жукова, Н.С. Логопедия. Преодоление общего недоразвития речи у дошкольников: кн. для логопеда [Текст] / Н.С. Жукова, Е.М. Мастюкова, Т.Б. Филичева. – Екатеринбург: АРД ЛТД, 2011. – 320 с.
8. Зарубина, Н.Д. Методика обучения связной речи [Текст] / Н.Д. Зарубина. – М., 2023. – 48 с.
9. Зимняя, И.А. Лингвopsихология речевой деятельности [Текст] / И.А. Зимняя. – М.: НПО МОДЭК, 2018. – 432 с.
10. Кондратенко, И.Ю. Формирование эмоциональной лексики у детей с общим недоразвитием речи старшего дошкольного возраста [Электронный ресурс]: автореферат диссертации кандидата педагогических наук / И.Ю. Кондратенко. – М., 2023. – 236 с.
11. Коник, Е.И. Использование наглядных и словесно-дидактических игр в работе над словообразованием у дошкольников с ОНР [Текст] / Е.И. Коник // Инновационные педагогические технологии. Материалы междунар. науч.конф. – Казань: Бук, 2014. – С. 234-235.
12. Лебедева, И.Н. Развитие связной речи дошкольников. Обучение рассказыванию по картине [Текст]: учебно-методическое пособие / И.Н. Лебедева. – СПб.: ЦДК проф. Л.Б. Баряевой, 2019. – 175 с.
13. Матросова, Т.А. Организация коррекционных занятий с детьми дошкольного возраста с речевыми нарушениями [Текст] / Т.А. Матросова. – М.: НИИ Школьных технологий: В. Секачев, 2019. – 136 с.
14. Филичева, Т.Б. Особенности формирования речи у детей дошкольного возраста: моногр. [Текст] / Т.Б. Филичева. – М., 2000. – 314 с.
15. Филичева, Т.Б. Устранение общего недоразвития речи у детей дошкольного возраста [Текст] / Т.Б. Филичева, Г.В. Чиркина. – М.: Айрис-пресс, 2018. – 224 с.



*Парфенова Д.О. магистр  
кафедры «Логопедия»,  
Московский педагогический государственный университет,  
учитель начальных классов  
ГБПОУ ОК «Юго-Запад»  
Россия, г. Москва*

## **МЕТОДИЧЕСКИЕ РЕКОМЕНДАЦИИ ПО ПРОВЕДЕНИЮ ЗАНЯТИЙ ПО ИЗОБРАЗИТЕЛЬНОЙ ДЕЯТЕЛЬНОСТИ С ДЕТЬМИ С РАССТРОЙСТВАМИ АУТИСТИЧЕСКОГО СПЕКТРА**

***Аннотация:** статья посвящена изучению особенностей изобразительной деятельности у младших школьников с расстройствами аутистического спектра. В работе представлены методические рекомендации по проведению занятий по изобразительной деятельности.*

***Ключевые слова:** изобразительная деятельность, аутизм, младший школьник, рисование.*

***Annotation:** the article is devoted to the study of the characteristics of visual activity in primary schoolchildren with autism spectrum disorders. The paper presents methodological recommendations for conducting classes in visual arts.*

***Key words:** visual arts, autism, primary school student, drawing.*

Изобразительная деятельность выступает особым духовным видом человеческой деятельности и является одной из важных составляющих в развитии ребенка. С помощью изобразительной деятельности происходит эстетическое познание окружающих предметов, явление, отношений. Благодаря такому способу знакомства с миром у ребенка формируются положительные черты личности и мировоззрение.

Одной из важнейших задач в изобразительной деятельности является развитие эстетического восприятия у детей, мироощущения, а также формирование образов и явлений окружающей действительности. Когда ребенок изучает какой-либо предмет, разглядывает его, восхищается его формой или цветом и т.д., то ему становится проще выделить признаки этого предмета, т.к. предмет вызывает эмоциональные переживания у ребенка. Все это является особенно важным для детей с нарушением эмоционально-волевой и познавательной сферы, потому что у таких детей наблюдается недостаточное развитие сенсомоторной сферы, мелкой моторики, восприятия, воображения об окружающем мире [1].

У детей с РАС отмечаются неспособность к символизации в игре и сообразительности в решении сенсомоторных задач. В них практически не развито символическое мышление и воображение. Для них характерна буквальность и конкретность в восприятии окружающего мира. Дети с аутизмом уязвимы по отношению к звукам, свету, запахам, прикосновениям. Вследствие низкого порога аффективного дискомфорта у детей наблюдается длительная фиксация на неприятных впечатлениях, быстро перенасыщаются даже приятными переживаниями. Зрительные раздражители обычно воспринимаются ребенком более спокойно [2]. Все вышеперечисленное оказывает влияние на развитие речи.

У детей с аутизмом нарушена экстерниоризация внутреннего опыта; ребенок испытывает трудности при выражении в словах своих актуальных желаний, эмоций, мыслей. Во многих случаях ребенок не использует речь для того, чтобы выразить свой внутренний опыт, он всего лишь копирует «чужие» слова. Как известно, навык адекватного выражения своего опыта выступает важным условием для полноценного общения с окружающими. Вследствие этого, в работе с детьми с аутизмом необходимо осваивать невербальные формы самовыражения, так как они способствуют развитию вербальных форм самовыражения и коммуникации [3].

Формирование представлений о предметах и способах их изображения (в рисунках, в лепке, в аппликациях) у детей с нарушениями в развитии протекает по тем же закономерностям, что и у детей с нормальным развитием [4]. Дети с РАС также учатся выделять предмет из окружающей среды, выделять форму, части предмета и т.д. Но в то же время, у детей с аутизмом наблюдаются особенности в развитии изобразительной деятельности: сроки этапов развития запаздывают, дети сталкиваются с большим количеством трудностей. Например, по причине того, что у детей есть нарушения психического развития, при восприятии предметов у них происходит формирование малопригодных представлений для изображения. В сознании ребенка представления целостны, однако они не имеют структуры, отражены нечетко [1].

Дети, у которых развитие соответствует норме, с ранних лет жизни проявляют интерес к цветам, рисункам в книгах. Через просмотр рисунков расширяется представление об окружающем мире, людях, животных, растениях, явлениях природы, предметах, обогащаются впечатления ребенка, которые он выражает в изобразительной деятельности через цветовую гамму [5].

В процессе работы с младшим школьниками с РАС следует соблюдать некоторые рекомендации:

- не ставить перед ребенком определенные задачи и не настаивать на проведении определенных игр на этапе установления контакта с ребенком;
- обращать особое внимание на реакции ребенка и действовать, исходя от желаний и настроения ребенка;
- эмоциональные комментарии всего происходящего, проговаривание действий и ситуаций на протяжении занятия;
- оказывать помощь ребенку, если тот вышел из состояния равновесия, помогать ему выйти из состояния дискомфорта [5].

В начале коррекционной работы для установления контакта можно использовать стереотипную игру, так как для ребенка с РАС это комфортная ситуация, внутри которой он является спокойным.

Изначально педагог только следит за стереотипной игрой ребенка. Главная цель – это понять структуру стереотипной игры: определить цикл действий, которые повторяются; зафиксировать конкретные звуки, слова и словосочетания, которыми ребенок пользуется в ходе игры. На основе этого можно понять, как войти в игру ребенка.

Однако войти в игру сразу нельзя. Сначала следует сесть в том месте, где играет ребенок. Нужно быть готовым к тому, что ребенок может отрицательно отреагировать на ваше появление. Только лишь когда ребенок привыкнет к вашему присутствию, можно попробовать аккуратно включиться в игру.

Процесс рисования требует согласованного участия многих психических функций и благодаря этому развивает чувственно-двигательную координацию.

Именно поэтому ученые склонны рассматривать такие занятия с детьми как один из путей гармонизации психики ребенка.

В начале занятий дети узнают свойства различных материалов.

Главное при этом является состояние удовольствия от использования самих материалов. Занятия направлены на высвобождение творческой энергии детей.

При обучении младших школьников с РАС следует учитывать, что в их деятельности доминируют игровые интересы, а также им свойственна стремительная утомляемость. Поэтому, для того чтобы повысить эффективность обучения, лучше использовать различные игровые технологии на разных этапах изобразительной деятельности. К примеру, детям очень нравится, когда к ним обращаются герои мультфильмов и сказок, с интересом выполняют задания, связанные с тактильными ощущениями, мелкой моторикой, координацией движений [5].

При отборе игр важно учитывать следующее:

- возрастные особенности детей;
- степень нарушения;
- связь содержания игры с системой знаний учащихся;
- включенность каждого ребенка;
- связь игр с темой занятия, соответствие коррекционной цели занятия;
- учет принципа смены деятельности [6].

На занятиях возможны следующие виды работы: рисование фломастерами, карандашами, восковым и обычным мелом; акварельными, гуашевыми, масляными, акриловыми красками. Стоит учить детей определенным техническим приемам, например, проводить кисточкой линию, а не просто закрашивать лист бумаги. Некоторые дети полностью концентрируются на этой работе и делают ее очень медленно, а некоторые все делают быстро. В таком случае можно сказать, что на этом занятии будем работать только с одним листом бумаги. А когда ребенок будет заканчивать свою работу, ему можно предложить еще раз посмотреть на нее, просушить, показать другим. Стоит также проводить выставку работ, сделанных детьми на занятиях. Важно сопровождать речью все этапы, во время занятия проводить артикуляционную и дыхательную гимнастики в зависимости от темы, стимулировать собственную речь детей [5].

У ребенка с РАС не развито символическое мышление, и он не проявляет интерес к созданию простых образов. При рисовании не заполняет всю плоскость листа, не умеет находить сходство с предметами и не демонстрирует эмоционального отклика на произведения изобразительного искусства.

В процессе работы с пластическими материалами ребенок охотно овладевает различными способами лепки. В видоизмененном куске глины или пластилина маленький «создатель» узнает знакомые формы и образы. Во время работы с бумагой (аппликация) ребенок раскладывает готовые формы (круг, квадрат, овал), любуясь красотой простых цветовых композиций; может составлять изображения различных предметов, персонажей сказок с работодателем готовых частей.

Необходимо исследовать изобразительные возможности детей. Именно поэтому при обследовании детей, им предлагается рисование по желанию.

В процессе наблюдений определяется ведущая рука; далее необходимо познакомить детей с атрибутами для изобразительной деятельности (карандаш, кисть, бумага, краски, мел, глина, пластилин и т. п.), с возможностью их применения, с процессом рисования, лепки, выполнения аппликации; формировать положительное эмоциональное отношение к

изобразительной деятельности; вызывать у детей интерес к сотворчеству с учителем и другими детьми при создании коллективных работ; показывать детям в игровой форме процесс создания образов; организовывать наблюдения в природе и в окружении для расширения представлений детей о внешнем виде объектов и уточнения зрительных впечатлений, учить сопоставлять знакомые предметы и явления с их изображениями в рисунке, лепке и аппликации; организовывать условия для систематического обучения детей элементарных приемов изображения, которые постепенно усложняются [4].

Таким образом, стоит отметить, что изобразительная деятельность играет большую роль в развитии ребенка с аутизмом, так как изобразительной деятельности дает возможность детям испытывать новые позитивные переживания, способствует рождению новых творческих потребностей и поиска способов их удовлетворения, развитию познавательных процессов. Все это в целом активизирует потенциальные возможности детей.

#### **Библиографический список:**

1. Рау М.Ю., Овчинникова М.А., Зыкова М.А., Соловьева Т.А. Изобразительное искусство. Методические рекомендации. 1–4 классы: учеб. пособие для общеобразоват. организаций, реализующих адапт. основные общеобразоват. программы. М.: Просвещение, 2020. 200 с.
2. Сенсорные особенности детей с расстройствами аутистического спектра. Стратегии помощи. Методическое пособие / Под общ. ред. Хаустова А.В., Манелис Н.Г. М.: ФРЦ ФГБОУ ВО МГППУ, 2018. 70 с.
3. Иванов Е.С. Детский аутизм: Диагностика и коррекция: учебное пособие. СПб.: Дидактика Плюс, 2019. 132 с.
4. Мордвиненко Н.Э. Особый взгляд на мир: специфика изобразительной деятельности детей с ОВЗ: теоретические основы и новые технологии: сборник статей. М.: ООО «Русское слово – учебник», 2015. С. 103-110.
5. Горшкова М.В., Романова О.И. Особенности обучения изобразительной деятельности детей с ОВЗ, интеллектуальными нарушениями и РАС // Молодой ученый. 2022. № 5 (400). С. 379-381.
6. Обухова С.Н. Условия обучения изобразительной деятельности детей с ограниченными возможностями здоровья // Современное педагогическое образование. 2019. № 10. С. 152-155.

*Асямова Екатерина Ивановна  
студентка 5 курса  
Филиала Ставропольского государственного  
педагогического института в г. Ессентуки  
Научный руководитель: Телешева Светлана Викторовна  
кандидат психологических наук, доцент кафедры специального и  
инклюзивного образования  
Филиала Ставропольского государственного  
педагогического института в г. Ессентуки*

## **МЕТОДЫ КОРРЕКЦИИ ФУНКЦИОНАЛЬНЫХ НАРУШЕНИЙ ГОЛОСА У ЛИЦ РЕЧЕВЫХ ПРОФЕССИЙ**

***Аннотация.** Данная статья посвящена проблеме исследования нарушений голоса и их классификаций, а также методов коррекции и профилактики нарушений голоса у лиц речевых профессий.*

***Ключевые слова:** нарушения, нарушения голоса, голос, коррекция, речевые профессии, деятельность, функции.*

***Annotation.** This article is devoted to the problem of the study of voice disorders and their classifications, as well as methods of correction and prevention of voice disorders in persons of speech professions.*

***Keywords:** disorders, voice disorders, voice correction, speech professions, activities, functions.*

Проблемой исследования коррекции функциональных нарушений голоса у лиц речевых профессий занималось множество современных авторов, таких как, Е.С.Алмазовой, З.И.Аникеевой, Ю.С.Василенко, Д.К.Вильсона, А.А.Кочаряна, О.А.Клеменцовой, И.И.Кузьмина, Е.В.Лавровой и др., которые отмечали, что восстановление голоса необходимо начинать как можно раньше, что будет способствовать предупреждению фиксации навыка патологического голосообразования и появления невротических реакций, что значительно улучшит прогноз.

По мнению А.А.Кочаряна и О.А.Клеменцовой, в зависимости от причин и механизма нарушения голоса при его восстановлении выдвигаются две задачи. Первая задача состоит в необходимости определения и использования компенсаторных возможностей организма. Для достижения компенсации необходимо активировать множество физиологических компонентов, которые находятся в различных частях нервной системы и периферии тела. Важно,

чтобы эти компоненты функционально сотрудничали между собой, чтобы достичь конечного приспособительного эффекта, необходимого в данное время [2].

Второй задачей является ликвидация патологического способа голосообразования, т.е. нужно создать «такую разветвленную систему возбуждений или побуждающих мотивов, которые по силе своих возбуждений значительно превосходили бы силу возбуждения нежелательной деятельности». Для реализации этих задач, по данным А.А.Кочаряна, требуется:

- активизация функции нервно-мышечного аппарата гортани;
- предотвращение развития вторичных дефектов голосового аппарата, т.е. появление псевдоорганических наслоений при функциональных расстройствах;
- положительное воздействие на личность обучающегося для ликвидации психогенных реакций;
- восстановление утраченных кинестезии голосообразования, т. е. непосредственно самой фонации;
- восстановление координации дыхания и фонации [2].

Согласно исследованиям Е.С.Алмазовой, З.И.Аникеевой, Ю.С.Василенко, Д.К.Вильсона, следует сделать вывод, что коррекционную работу следует начинать с выявления причины возникновения фонастении. Е.С.Алмазова отмечает, что если фонастения развилась в результате постоянного форсирования голоса, то рекомендуется ограничить и упорядочить голосовую нагрузку, избегать психотравмирующих ситуаций, которые могут отрицательно влиять на нервную систему. Перед постановкой голоса необходимо вырабатывать правильное диафрагмальное дыхание. Также, следует уделять постоянное внимание удлинению фонационного выдоха, нахождению дыхательной опоры [1].

На основе анализа исследований А.А.Кочаряна, О.А.Клеменцовой, И.И.Кузьмина, отметим, что функциональные тренировки должны сводиться к постановке голоса, нахождению удобной его подачи с минимальной нагрузкой голосового аппарата. Так, при нормальной мягкой подаче момент речевого выдоха и момент смыкания голосовых складок совпадают. При твёрдой атаке голосовые складки смыкаются раньше, чем происходит речевой выдох (грубо разрываются) [2, 3, 4].

В преддыхательной атаке – выдох речевой происходит раньше, а связки смыкаются после выдоха. Чтобы правильно подобрать индивидуальную позицию фонации авторы предлагают длительно произносить звук «М».

По данным И.А.Михалевской, в данной позиции увеличивается объём ротового резонатора, а звук, ударяясь о твёрдое нёбо, вызывает резонанцию

вышележащих полостей. Импеданс и резонаторные явления активизируют работу голосового аппарата. По мере тренировок длительность фонации увеличивается, и голос становится более ясным, громким [5].

О.С.Орлова рекомендует для восстановления голоса при гипер- и гипокинетических дисфониях, помимо дыхательной гимнастики, в кабинете логопеда следует уделять внимание дыхательным упражнениям, например следующего комплекса:

Сидя на стуле прямо или стоя совершать:

- вдох и выдох через нос;
- вдох через нос, выдох через рот;
- вдох через рот, выдох через нос;
- вдох и выдох через левую половину носа, затем через правую (попеременно);
- вдох через одну половину носа, выдох через другую (попеременно);
- вдох через нос, удлинённый выдох через нос с усилением в конце;
- вдох через нос, выдох через неплотно сжатые губы;
- вдох через нос, выдох через нос толчками (диафрагмальный) [39].

Кроме того, ряд авторов (Ю.С.В.асиленко, Е.В.Л.аврова, Л.М.Телял.еева и др.) рекомендуют для восстановления координации голосового аппарата выполнять ряд упражнений. Упражнения выполняются следующим образом: следует принять положение сидя на стуле и выполнять:

- вдох через нос, выдох через нос, имитируя стон;
- вдох через нос, выдох через рот со звуком А;
- вдох через рот, выдох через нос, имитируя стон.

Вместе с тем, В.А.Тринос предлагает параллельно с этими упражнениями проводить массаж передней поверхности шеи для уменьшения напряжения мышц. Данный массаж заключается в поглаживании передней части шеи (горло) то правой, то левой рукой сверху вниз, захватывая подбородок [8].

Анализируя труды О.С.Орловой, отметим, что в зависимости от задачи восстановления применяются и дифференцированные приемы обучения, однако для всех форм нарушений голоса, по мнению исследователей, можно определить общие этапы коррекционной работы:

- рациональная психотерапия;
- коррекция физиологического и фонационного дыхания;
- тренировка кинестезии и координации голосового аппарата фонопедическими упражнениями;
- автоматизация восстановленной фонации [6].

В логопедической работе по коррекции нарушения голоса основным



направлением является выработка правильного речевого дыхания. Перед началом занятий для установления контакта и взаимопонимания, по мнению О.С.Орловой, выясняется, что «является определяющим в настроении и поведении у человека, имеющего нарушения голоса, как он относится к своему дефекту. Это позволяет правильно выбрать тактику поведения и приемы убеждения. При первой беседе объясняется сущность нарушения, в доступной форме раскрывается механизм голосообразования, намечаются пути восстановительной работы. Так, автор отмечает, что для взрослых прогноз восстановления должен быть реалистическим». Следует заранее предупредить, что в некоторых случаях функция голосового аппарата не полностью восстанавливается, а голос не всегда достигает нормы. Но обязательно увеличивается его сила, звучность, исчезает утомляемость при речевой нагрузке, нормализуется дыхание [7, с. 132].

Так, на основе вышесказанного, можно выделить следующий ряд упражнений, способствующих коррекции функциональных нарушений голоса у лиц речевых профессий:

1. Дыхательная гимнастика:

- вдох и выдох через нос;
- вдох через нос, выдох через рот и наоборот;
- вдох и выдох попеременно через левую и правую ноздрю;
- вдох через левую, выдох через правую ноздрю и наоборот;
- вдох через нос, выдох через нос толчками и т. д.

2. Тренировка мышц шеи, гортани:

– руки в замок на затылке, отклонять голову назад, преодолевая сопротивление рук;

- кулаками подпереть подбородок, наклонять голову вперед;
- ладони на ушах, наклонять голову в стороны;
- надувать щеки;
- доставать языком мягкое небо и другие.

3. Стимуляция фонации:

– чистое естественное произношение звука «м» с плавным затиханием в положении стоя, при шагах, далее к нему добавляют гласные;

- произнесение изолированных гласных звуков и сочетаний;
- гласные и звук «й»;
- закрепление навыка голосоведения в словах, фразовой речи.
- вокальные упражнения.

После данного комплекса упражнений можно переходить к следующему этапу – голосовые упражнения. Однако дыхательные упражнения и «дутье в губную гармошку» рекомендуется продолжать до завершения коррекционной

работы.

#### 4. Голосовые упражнения:

А) Предлагается произносить звук М кратно при спокойном положении гортани, направляя звук так, чтобы он как бы «ударился» в твердое небо и вызвал большую резонанцию вышележащих полостей. Постепенно по мере тренировок, длительность фонации увеличивается, и голос становится более ясным, звучным. Как только данное упражнение получается без затруднений, переходим к произнесению открытых слогов.

Б) После длительного произнесения звука М слитно с ним произносятся кратко все гласные звуки при резком опускании нижней челюсти; МА, МО, МУ, МЭ, МЫ. Упражнения проводятся со всеми согласными звуками. Дальнейшее закрепление голосоведения происходит при произнесении пар слогов с ударением на второй слог.

В) Произношение следующих слогов: нАна-нанА-нананА и т.д.

Г) Тренировка сочетаний гласных звуков с Й. Звук произносится с незначительным шумом, гласный звук должен звучать коротко, твердо, а Й - длительно: АЙ..., ЯЙ..., ОЙ..., УЙ..., ЮЙ..., ЭЙ..., ЕЙ .... В дальнейшем после получения звучного голоса необходима координация дыхания и голосоведения.

Д) Произношение гласных звуков и их сочетания: А, АО, АУ, АЭ, АИ, АОУ, АОИ, АОУЭИ, АОУИ и т.д. Сначала сочетания произносятся отраженно (кто-то проговаривает, а вы повторяете), затем самостоятельно. Данный этап занятий можно считать завершенным, если упражнения выполняются легко, без напряжения, нет жалоб на голосовую утомляемость, а голос достаточно громкий и звучный.

По завершении работы над звуковыми и слоговыми упражнениями начинается этап автоматизации (закрепления) восстановления голоса. Для этого подбираются слова с прямым ударным слогом – МА, МО, МУ. МЭ, МЫ. При произнесении слов типа МАНКА, МОРЕ, МУХА, МЫЛО легко включается верхний резонатор, и закрепляются наилучшие условия голосоведения. Далее рекомендуется приступать к фразовой речи, чтению стихотворений и прозы. Одновременно с работой над речевым материалом следует выполнять вокальные упражнения, они позволяют закрепить восстановительную голосовую функцию в более короткие сроки, расширяют диапазон и увеличивают звучность голоса. Пропеваются гаммы, трезвучия, затем короткие мелодии без резких тональных переходов. Восстановленным можно считать громкий звучный голос при организованном речевом дыхании и отсутствии жалоб на утомляемость и различные неприятные ощущения в горле.

Таким образом, анализ научной литературы показывает, что в основном при расстройствах голоса рассматриваются клинические аспекты. Так, данный анализ научных исследований различных ученых позволил нам сделать вывод, что роль коррекционной работы логопеда с лицами речевых профессий, имеющих нарушения голоса очень важна. Ведущая роль при восстановлении большинства нарушений голоса различной этиологии принадлежит функциональным тренировкам голосового аппарата, благодаря которым формируется оптимальный способ голосообразования. Такой подход к коррекции голосовых нарушений позволяет эффективно восстанавливать нарушенную функцию голоса у лиц речевых профессий.

### Список литературы:

1. Алмазова, Е.С. Логопедическая работа по восстановлению голоса / Е.С. Алмазова. – М.: Просвещение, 1973. – 151с.
2. Кочарян, А.А., Клеменцова, О.А. Профилактика функциональных нарушений голоса у представителей голосоречевых профессий средствами логопедической ритмики. / О.А. Клеменцова, А.А. Кочарян //Коррекционно развивающая работа с детьми в условиях полифункциональной интерактивной среды: материалы междунар. науч.-практ. конф., 9-11 декабря 2019 г.: в 5 ч./ Моск. гор. пед. Ун-т.; ред. кол.: О.Г. Приходько [и др.]. – М, 2020. – Ч. 5. – С. 53–54.
3. Клеменцова, О.А. Коррекция функциональных нарушений голоса у представителей голосоречевых профессий средствами логопедической ритмики / О.А. Клеменцова // Актуальные вопросы оказания специализированной помощи детям с нарушениями речи и психики: материалы респ. науч.-практ. конф., 22 мая 2019 г. /РКБ ПСГР.: ред. кол. Л.Э. Макарина-Кибак [и др.]. – Минск, 2019. – С. 31–33.
4. Кузьмин, И.И. Дифференцированная методика восстановления голоса при функциональных и органических его нарушениях / И.И. Кузьмин. – Ленинград: ЛенУпрИздат, 2018. – 16с.
5. Михалевская, И.А. Применение метода фонетографии в логопедической практике / И.А. Михалевская // Практическая психология и логопедия. – 2021. – №2. – С.28–33.
6. Орлова, О.С. Исследование функционального состояния гортани и произвольных движений у лиц, страдающих спастической дисфонией / О.С. Орлова, Н.А. Рычкова // Коррекционно–развивающие направление обучения и воспитания детей с нарушениями речи: Межвузовский сб. науч. тр. / МГПИ им. В.И. Ленина. – М., 2017. – С. 130–135.
7. Орлова, О.С. Коррекционно–педагогические воздействия при

функциональных нарушениях голоса / О.С. Орлова. – М.: Моск. науч.–исслед. институт уха, горла и носа, 2000. – 24 с.

8. Тринос, В.А. Дисфонии и их лечение у лиц голосовой профессии Текст.: автореф. дис. докт. мед. наук (1980) [Электронный ресурс] // : [сайт]. — URL <http://library.odmu.edu.ua/catalog/4746>

**УДК 37.1174**

**Сорокина О.Н.,**  
*студентка 3 курса магистратуры, направления подготовки*  
*«Психолого-педагогическая реабилитация лиц с ограниченными*  
*возможностями здоровья»*  
**ФГАОУ ВО СКФУ, г. Ставрополь**  
**Браккер Е.Л.,**  
*кандидат психологических наук, доцент кафедры коррекционной*  
*психологии и педагогики, ФГАОУ ВО СКФУ, г. Ставрополь*

## **МЕТОДЫ ТАНЦЕВАЛЬНОЙ ТЕРАПИИ В КОРРЕКЦИОННОМ ПРОЦЕССЕ С ДЕТЬМИ МЛАДШЕГО ШКОЛЬНОГО ВОЗРАСТА С НАРУШЕНИЯМИ ОПОРНО-ДВИГАТЕЛЬНОГО АППАРАТА**

***Аннотация:** в статье рассматриваются методы и приемы танцевальной терапии для детей младшего школьного возраста с нарушениями опорно-двигательного аппарата. Проведен анализ программ и пособий других педагогов, на основании полученных данных выделены основные приемы и методы, которые наиболее эффективны в работе с детьми рассматриваемой нами категории.*

***Ключевые слова:** методы, танцевальная терапия, дети младшего школьного возраста, нарушения опорно-двигательного аппарата, коррекционный процесс.*

***Annotation:** the article discusses methods and techniques of dance therapy for children of primary school age with disorders of the musculoskeletal system. The analysis of programs and manuals of other teachers is carried out, based on the data obtained, the main techniques and methods that are most effective in working with children of the category we are considering are highlighted.*

***Key words:** methods, dance therapy, children of primary school age, disorders of the musculoskeletal system, correctional process.*

Танцевальная терапия – это междисциплинарная область, которая появилась на стыке двух наук психотерапии и танцевального искусства. В

основу танцевальной терапии также вошли знания из других дисциплин таких, как анатомия, физиология, психофизиология, кинезиология, нейропсихология, теория движения и танца, балетный минимум, психология.

Это направление появилось в 50-70е годы XX века сначала в США, а потом в 60-80е годы в Великобритании, Германии и Израиле. В 80-90е годы танцевальная терапия получила развитие и в других странах Европы, в том числе и России. Официальным годом появления танцевальной терапии является 1995 год.

Танцевальная терапия включает в себя танцевальную импровизацию – способ спонтанного движения, когда человек может выразить себя. Танцевальная терапия выступает инструментом для открытия возможностей к самопознанию и обретению большей личностной целостности и интегрированности. Все это является ключевой частью и целью психотерапевтического процесса.

Нарушения опорно-двигательного аппарата – это нарушения двигательных функций, которые проявляются в раннем возрасте могут присутствовать с момента рождения ребенка. Симптомы, как правило проявляются на первом году жизни ребенка.

Двигательные нарушения являются результатом нарушения мозговой деятельности. Под нарушением мозговой деятельности понимают любое поражение мозговых структур или функций [1].

Танцевальная терапия представляет собой сознательную деятельность педагога, ориентированную на развитие, реабилитацию, обогащение телесно-двигательных возможностей детей младшего школьного возраста с нарушениями опорно-двигательного аппарата, изменений в актуальном, эмоциональном и личностном развитии.

В настоящее время необходимо предоставлять возможность каждому ребенку вести полноценный образ жизни. Нужно создавать условия для формирования полноценного физического и психического развития ребенка, а также его социализации. Всего этого можно добиться, используя в коррекционном процессе танцевальную терапию.

Танцевальная терапия очень важна для детей младшего школьного возраста с нарушениями опорно-двигательного аппарата. Так как, именно эта категория детей часто дезадаптирована, ограничена в двигательных функциях, социальных контактах и имеет повышенную тревожность, страх перед обществом.

Целями танцевальной терапии являются:

— развитие осознания своего тела, его возможностей и его принятие;

- установление чувства собственного достоинства путем создания позитивного образа тела;
- развитие двигательных, социальных навыков общения, физических умений и выражения своих эмоций;
- освобождение от негативных эмоций и чувств, стресса, депрессивных состояний;
- раскрытие творческого потенциала, творческих способностей.

Танцевальная терапия для детей младшего школьного возраста с нарушениями опорно-двигательного аппарата используется как форма самовыражения, форма невербального общения с целью развития личности и ее отношений, направлена на развитие двигательных возможностей, музыкально-ритмических движений, творческих способностей, социальной, физической и психологической адаптации [2].

В программе по танцевальной терапии Е.А. Микишановой описаны приемы вовлечения в занятия танцами детей с нарушениями опорно-двигательного аппарата. Автор приводит следующие приёмы: игровые приемы; чередование упражнений с отдыхом; музыкально-ритмические упражнения; парные танцы; танцы с пением; хороводы; сюжетные, национальные, характерные танцы.

Из работ Д.Ю. Толошиновой можно увидеть эффективность танцевальной терапии за счет использования техники индийского танца – языка жестов, с целью развития мелкомоторных функций, мимической активности, эмоциональной коммуникативности и развития моторно-образного воображения [3].

В программе «Жизнь в танце» Задорина А.С. описывает следующие формы и упражнения для выстраивания танцевального занятия для детей с нарушениями опорно-двигательного аппарата:

1. музыкально-подвижные игры, направленные на развитие ловкости, пластичности, чувства ритма, выносливости, координации движений;
2. сюжетно-ролевые игры, направленные на развитие творческих способностей;
3. коммуникативные игры, развивающие доверительные отношения в коллективе и умение общаться;
4. импровизация, музыкальные этюды, развивающие фантазию; игровые тренинги, развивающие мимику, пантомимику;
5. индивидуальная импровизация;
6. усложненный уровень для детей младшего школьного возраста. Работа с ритмом, знание понятий: мелодия, движение, ритм, темп, музыкальный размер, перестроение в рисунках, рисунок танца;

7. музыкально-пространственные упражнения;
8. тематический танец, умение ребенка вживаться в заданную роль, умение взаимодействовать с другими детьми;
9. работа с реквизитом. Развитие фантазии у ребенка с использованием реквизитного материала для совершенствования импровизационных возможностей;
10. кинестетическая эмпатия – практика взаимодействия партнеров в танце; зачетные и открытые занятия [3].

Танец является движением в танцевальной терапии и рассматривается как способ коммуникации. Танцевальные занятия помогают детям младшего школьного возраста не только развивать двигательные навыки, но и помогают научиться наблюдать и понимать движения тела. Посредством танцевальных занятий происходит присоединение ребенка к двигательному языку, что создает пространство для особого танцевального диалога и эмоциональной поддержке, что позволяет ребенку младшего школьного возраста с нарушениями опорно-двигательного аппарата преодолеть замкнутость, нерешительность, изоляцию и дезадаптацию.

Через специальные техники и приемы в танцевальной терапии дети младшего школьного возраста с нарушениями опорно-двигательного аппарата могут освободиться от физической и эмоциональной скованности, что повысит их самооценку и приведет к социальной и физической активности.

#### **Использованные источники:**

- 1) Покровский, В.И. Энциклопедический словарь медицинских терминов / В.И. Покровский. – Москва: Медицина, 2005. – 1592 с.
- 2) Барнакова, Н.Ч. Метод танцевальной терапии как средство развития творческих способностей детей с ограниченными возможностями здоровья / Н.Ч. Барнакова. – / Образовательная социальная сеть nsportal.ru: [сайт]. – URL: <https://nsportal.ru/shkola/fizkultura-i-sport/library/2013/11/26/metodtantsevalnoy-terapii-kak-sredstvo-razvitiya> – Дата публикации: 12.11.2023.
- 3) Литвинова А.В. Танцевально-двигательная терапия как средство физической реабилитации детей с ДЦП // Инклюзия: от теории к практике: материалы Региональной научно-практической конференции. - Комсомольск-на-Амуре, 2020. - С. 50-57.

*Ефремова О.И.,  
кандидат психологических наук  
доцент кафедры «Педагогика и социокультурное развитие  
личности»  
Таганрогский институт имени А.П. Чехова  
Россия, г. Таганрог  
Сидорова Н.А.  
студент магистратуры  
3 курс, факультет «Факультет психологии и социальной  
педагогики»  
Таганрогский институт имени А.П. Чехова  
Россия, г. Таганрог*

### **НРАВСТВЕННОЕ ВОСПИТАНИЕ ПОДРОСТКОВ С ИСПОЛЬЗОВАНИЕМ ЭЛЕМЕНТОВ МЕДИАОБРАЗОВАНИЯ В ФОРМЕ КИНЕМАТОГРАФА**

***Аннотация:** В настоящей статье рассматриваются проблемы нравственного воспитания у молодых людей посредством медиаобразования через призму кинематографа. Данное направление находит новые пути решения поставленной задачи – воспитания достойного поколения, социализация личности. В статье были выработаны рекомендации по работе с инструментами медиаобразования в форме кинематографа для воспитания нравственности у подростков.*

***Ключевые слова:** кино, кинематограф, медиаобразование, нравственное воспитание, подростки.*

***Annotation:** В настоящей статье рассматриваются проблемы нравственного воспитания у молодых людей посредством медиаобразования через призму кинематографа. Данное направление находит новые пути решения поставленной задачи – воспитания достойного поколения, социализация личности. В статье были выработаны рекомендации по работе с инструментами медиаобразования в форме кинематографа для воспитания нравственности у подростков.*

***Key words:** cinema, cinematography, media education, moral education, teenagers.*

Эпоха глобализации диктует новые стандарты в жизни современного человека, кинематограф является новаторским достижением XXI века для



всего человечества, и наша страна также включена в данный научно-технический прорыв. В свою очередь, вопрос о нравственном воспитании подростков являлся важным и значимым вопросом во все времена, в частности современные реалии не являются исключением, ведь одной из главных целей школы – это повысить эффективность ее образовательной и воспитательной деятельности посредством гармонизации психического состояния учеников, обеспечения успешной социализации, сохранении и укреплении их здоровья, защите прав детей и подростков, а также предупреждение отклонений в их развитии и поведении. Нравственное воспитание подрастающего поколения с использованием медиаобразовательных технологий – оптимальная и результативная деятельность, что подтверждается итогами работы многих медиапедагогов как советского (О.А. Баранов, С.Н. Пензин, Ю.М. Рабинович, Ю.Н. Усов и др.), так современного периода (А.А. Левицкая, Е.В. Мурюкина, В.В. Солдатов, А.В. Федоров, И.В. Чельшева и др.) [4, с. 78-80].

При выборе фильмов следует учитывать, как возрастные особенности учеников, так и потребности, интересы, волнующие их жизненные вопросы. При проведении занятий с подростками необходимо так выстраивать взаимоотношения с учащимися, чтобы они могли проявить собственную инициативу и самостоятельность. Также необходимо учитывать, что подростковый возраст характеризуется повышенной ранимостью и переменчивостью настроения, поэтому перед проведением занятий с ними важно создать доверительную атмосферу. Это позволит избежать возможных конфликтных ситуаций [7, с. 135-137].

Именно поэтому важной задачей современного образования становится момент передачи процессу воспитания системности. На несколько десятилетий нравственное, эстетическое воспитание перестало быть объектом внимания в школах и других образовательных учреждениях нашей страны. Оно приобрело во многом стихийные черты, что связано с увеличением информационного потока, воздействующего на человека; характера влияний, которые оказывают персонажи фильмов, сериалов, Интернет-герои на нравственное становление личности. Особенно важны аспекты воспитания нравственно-волевой сферы ученика в подростковом возрасте. О.А. Баранов и С.Н. Пензин утверждали, что «нравственное и эстетическое воспитание с помощью кино бифункционально: оно важно и само по себе и как средство этического начала. Не проникнув в эстетическую сущность произведения, невозможно в полной мере заметить, оценить его нравственное содержание, откликнуться на него» [5, с. 85-87]. Они предложили следующее определение нравственного воспитания в процессе медиаобразования: «Нравственное и эстетическое воспитание средствами медиаобразования — социокультурно

обусловленный, интегративный процесс целенаправленного взаимодействия, с одной стороны, воспитателей и воспитаннике, с другой стороны, воспитанников с фильмом, который на основе формирования и развития в подрастающем человеке способности воспринимать и ценить прекрасное в жизни способствует активному творчеству школьника и формированию у него потребности в совершенствовании мира с учетом гуманистических идеалов» [6, с. 45-47].

Основной структурной единицей анализа, по мнению российских медиапедагогов может быть фильм, так как в нем для подростков часто заключены «ответы» на жизненно важные для них вопросы. С.Н. Пензиным и О.А. Барановым была разработана и успешно внедрена специальная медиаобразовательная технология, в основу которой заложен деятельностный подход. Мы согласны с мнением этих медиапедагогов, что правильно организуемая деятельность создает условия для саморазвития внутренних структур, результатом чего выступает формирование личности ученика, ее качеств [1, с. 35].

Общая схема обсуждения медиатекста предполагает:

- вступительное слово медиапедагога (представление краткой информации об авторах фильма, напоминание о предшествующих работах, чтобы ученики могли выйти за рамки восприятия конкретного кинопроизведения и т.д., то есть вступительное слово несет в себе функцию установки на восприятие медиатекста);
- коллективный просмотр фильма (коммуникативный этап);
- медиатексты в виде презентаций, иллюстрирующих фотоснимками, видеороликами и другими аспектами;
- обсуждение кинопроизведения, подведение итогов занятия.

Необходимо помнить, что главная особенность восприятия подростков - это поэпизодность, фрагментарность, то есть отрыв части от целого и замена целого частью. В этом возрасте ученики не способны охватить фильм целиком даже по составу событий. Согласно мнению О.А. Баранова, С.Н. Пензина, подростки выделяют один или несколько эпизодов, наиболее сильных эмоционально, и на этой основе характеризуют весь медиатекст [2, с. 27-31].

Главное помнить, что при этом, неизбежно разрываются причинно-следственные связи между эпизодами, уходят от внимания детали, и восприятие фильма лишается своей завершенности. Поэтому ведущим мотивом в медиаобразовательной работе с подростками должны выступать нравственный, воспитательный аспекты, которые еще не отрывают их от привычного интуитивно-эмоционального восприятия, но уже готовят почву для перехода к художественному анализу [3, с. 75-79].

Значит, можно прийти к следующим обоснованным выводам. Во-первых, несмотря на различные формулировки ключевой идеи фильма, учащиеся смогли увидеть основной нравственный аспект, который в нем заложен. Во-вторых, благодаря иллюстративному характеру медиаобразования ученики больше стали понимать характеристики нравственности (в частности это касается положений, отмеченных в ФГОС – «патриотизм» и «гражданственность»). В-третьих, нами были выработаны рекомендации, которые позволят эффективно реализовать медиаобразование в рамках воспитания нравственности у подрастающего поколения [8, с. 10-12].

Таким образом, можно прийти к следующим обоснованным выводам. Произведения кинематографа могут играть значительную роль в нравственном воспитании молодежи. Кино – это мощное средство массовой коммуникации, способное формировать и влиять на мировоззрение, ценности и поведение зрителей, особенно молодых людей.

Во-первых, кино может рассказывать истории о нравственных дилеммах и конфликтах, помогая зрителям понять сложности и последствия разных выборов. Такие фильмы могут служить наглядным учебником мудрости и помогать молодежи развивать свою этическую культуру.

Во-вторых, кино может служить источником вдохновения и мотивации для молодых людей. Фильмы о достижениях, харизматических персонажах, преодолении преград и преобразовании своей жизни могут стимулировать молодежь к саморазвитию, самосовершенствованию и стремлению к постановке и достижению целей.

Тем не менее, необходимо отметить, что не все произведения кинематографа способствуют нравственному воспитанию молодежи. Некоторые фильмы могут содержать насилие, неприемлемое поведение или неэтичные ценности, что может оказать негативное влияние на молодежь. Поэтому важно обеспечить адекватный контроль за качеством и содержанием фильмов, которые показывают молодому поколению.

В целом, произведения кинематографа являются значимым фактором в нравственном воспитании молодежи. Они могут помогать молодежи развивать этические ценности, понимать сложности жизни и вдохновлять на личностный рост. Однако, необходимо быть внимательными к содержанию фильмов и обеспечить доступ молодежи к качественным и этически правильным произведениям кинематографа.

#### **Использованные источники:**

1. Баранов О.А. Медиаобразование в школе и вузе. Тверь: Твер. гос. ун-т, 2012. 87 с.

2. Березуцкая Д.О. Образ зрителя в медиаобразовательной концепции С. Н. Пензина // Медиаобразование. 2017. №2. С. 26-34.
3. Князев А.А., Мурюкина Е.В. Медиаобразование как средство нравственного воспитания подростков: практический аспект // Медиаобразование. 2017. №2. С. 74-85.
4. Левицкая А.А., Федоров А.В., Мурюкина Е.В., Сальный Р.В., Горбаткова О.И., Чельшев К.А. Медиакритика в России: творческие портреты / Под ред. А.А. Левицкой. М.: МОО «Информация для всех», 2016. 288 с.  
Мурюкина Е.В. Рекомендации по организации эстетически ориентированного киноклуба для студентов // Медиаобразование. 2015. №. 3. С. 78 - 85.
5. Пензин С.Н. Кино и эстетическое воспитание: методологические проблемы. Воронеж: Изд-во Воронеж. унта, 1987. 176 с.
6. Усов Ю.Н. Основы экранной культуры. М.: Прогресс, 2е пер., 2020. 90 с.
7. Чельшева И.В., Кобышева Л.И. Медиаобразовательные возможности аудиовизуальных медиатекстов на школьную и студенческую тему // Crede Experto: транспорт, общество, образование, язык. 2019. №2. С. 129-158.
8. Шипулина Н.Б. Образ учителя в советском и современном российском кинематографе // Известия ВГПУ. Серия «Социально-экономические науки и искусство». 2010. N 8 [52). С. 4-16.

# ИНФОРМАЦИОННЫЕ И КОММУНИКАТИВНЫЕ ТЕХНОЛОГИИ

УДК 373.1

*Голочалова Лариса Викторовна  
методист*

*областного государственного автономного образовательного  
учреждение дополнительного профессионального образования  
«Белгородский институт развития образования»,*

*Россия, г. Белгород*

*Карагодина Наталья Александровна  
старший методист*

*областного государственного автономного образовательного  
учреждение дополнительного профессионального образования  
«Белгородский институт развития образования»,*

*Россия, г. Белгород*

## ОРГАНИЗАЦИЯ ВИДЕОКОНФЕРЕНЦСВЯЗИ КАК ОДНО ИЗ ВАЖНЫХ УСЛОВИЙ РЕАЛИЗАЦИИ ДИСТАНЦИОННОГО ОБУЧЕНИЯ

***Аннотация:** Статья посвящена использованию видеоконференцсвязи в традиционном и дистанционном обучении. Особое внимание уделяется описанию сервисов, необходимых для проведения видеоконференций с обучающимися онлайн.*

***Ключевые слова:** видеоконференцсвязь, традиционное обучение, дистанционное обучение, видеоконференция, онлайн-сервисы.*

***Annotation:** The article is devoted to the use of videoconferencing in traditional and distance learning. Special attention is paid to the description of the services necessary for conducting video conferences with students online.*

***Key words:** video conferencing, traditional training, distance learning, video conferencing, online services.*

В настоящее время обновлены федеральные государственные образовательные стандарты всех уровней образования, утверждены федеральные образовательные программы, реализуется национальный проект

«Образование». Все мероприятия направлены на создание единого образовательного пространства, обеспечение качественного образования независимо от места жительства и социального статуса обучающихся. Единое пространство гарантирует получение одинаковых знаний и навыков, что обеспечивает равные возможности для всех.

Сегодня педагоги используют инновационные технологии, методы и средства обучения. Доступность компьютеров и Интернета делает образовательную деятельность простой, интересной, а их использование более эффективной и быстрой. С появлением информационно-коммуникационных технологий у педагогов появилась возможность обучать и получать обратную связь от ученика, находящегося в любом месте. Использование видеоконференцсвязи даёт возможность обучать дистанционно.

Закон «Об образовании» позволяет реализацию образовательных программ с применением электронного обучения и дистанционных образовательных технологий. Министерством просвещения Российской Федерации были созданы все необходимые условия для применения в школах дистанционного формата обучения, разработаны необходимые методические рекомендации. Первый опыт всех участников образовательных отношений в данном формате стал положительным. В 2022 году образовательные организации приграничных районов Белгородской области с Украиной были вынуждены перейти на дистанционное обучение. А уже сегодня мы с уверенностью можем назвать положительные и отрицательные стороны использования дистанционного обучения, сравнив его с традиционным.

Положительные стороны традиционного обучения: социализация обучающихся, живое общение, быстрая и качественная обратная связь, активное взаимодействие. Недостатки: необъективная система оценивания знаний, нерациональное распределение времени на уроке, чрезмерное влияние педагога на личность ребёнка, конфликтные ситуации со сверстниками.

Положительные стороны дистанционного обучения: развитие самостоятельности и ответственности у обучающихся, использование видео и аудиоконтента, что способствует не только удержанию внимания, но и развитию клипового мышления, возможность выбора учителем наиболее удобных интернет-ресурсов, возможности интернета в подборе яркого, красочного демонстрационного материала. Недостатки: отсутствие дискуссий и обсуждений, живого общения, негативное влияние на здоровье школьников, недостаточный уровень владения педагогами строить онлайн-обучение.

При организации дистанционного обучения наиболее оптимальной формой урока, учитывающей конкретные задачи системы образования, является видеоконференцсвязь. Это одна из ярких инноваций систем

синхронного обучения и воспитания, современная телекоммуникационная услуга, позволяющая в реальном режиме времени общаться и вести совместную работу при территориальной удалённости участников. Главным достоинством видеоконференцсвязи является возможность одновременно видеть и слышать своего собеседника на экране с созданием эффекта непосредственного общения. Такой формой обучения при очном и дистанционном формате обеспечивается расширение пространства общения, способствуя реализации целей образования, развитию личностных, метапредметных и предметных универсальных учебных действий, как требуют ФГОС. Обучающиеся ощущают на таких уроках психологический комфорт, что стимулирует высокий уровень интереса к предметам, получение прочных, качественных знаний. В связи с этим, считаем организацию видеоконференцсвязи актуальной и полезной в педагогической деятельности.

Внедрение видеоконференцсвязи при очной форме обучения активизирует деятельность обучающихся, оживляет атмосферу на уроке, повышает интерес к предметам. Такой урок проводится по заранее подготовленным вопросам, поиск которых учит школьников самостоятельной работе с литературой, добыванию знаний. По мнению педагогов, видеоконференцсвязь лучше проводить в старших и средних классах, и главная особенность таких уроков – культурное общение и диалог.

Внедрение видеоконференцсвязи при дистанционной форме обучения стало в настоящее время необходимостью, которая привлекает не только возможностью обеспечения оперативной обратной связи между обучаемым и обучающим на расстоянии, но и постоянной актуализацией учебного материала с наименьшими затратами.

Различают множество платформ для организации видеоконференцсвязи. У каждой из них есть свои плюсы и минусы. Дистанционное обучение показало, что многие ресурсы не выдерживают большую нагрузку (низкая скорость интернета, большое количество участников видеоконференцсвязи).

Вполне приемлемой в работе учителей-предметников является использование платформы «Яндекс.Телемост». Функционал сервиса удобен для проведения онлайн-уроков без ограничения времени и количества участников, позволяет учителю демонстрировать различные медиаресурсы и вести видеозапись.

При организации дистанционного обучения образовательные организации используют также информационно-коммуникационную платформу «Сферум». Она даёт возможность учителям-предметникам создать свой чат; по своему предмету, выбрав нужные классы, создавать видео-уроки. Одной из наиболее удобных функций платформы является создание

групповых видео-звонков. Онлайн-уроки на платформе «Сферум» можно запланировать заранее. Для этого из общего списка классов выбрать нужный. Сферум постоянно развивается и приобретает новые функции и возможности.

Таким образом, использование видеоконференцсвязи при традиционном и дистанционном обучении обладает большими потенциальными возможностями, так как предполагает сочетание разнообразных форм, методов и средств обучения. Всё это способствует усвоению большого объёма информации, что сегодня очень важно в быстро меняющихся условиях. Выбор платформы зависит от технических возможностей, предмета, компетенций педагога и обучающихся. Использование информационно-коммуникационных технологий – это новый уровень мыслительной, коммуникативной, творческой деятельности, который способствует важным изменениям в перестройке обучающей и учебной деятельности.

### **Литература:**

1. Бим-Бад Б.М. Педагогический энциклопедический словарь – М.: Большая Российская энциклопедия, 2002. - 528 с.
2. Видеоконференцсвязь. Что такое видеоконференцсвязь?: сайт Айтек. [Электронный ресурс]. URL: <https://www.aitek-d.ru/videokonferencsvyaz.html> (дата обращения: 08.11.2023).
3. О Стратегии развития информационного общества в Российской Федерации на 2017 – 2030 годы: указ Президента РФ от 09.05.2017 № 203. [Электронный ресурс]. – URL: <http://www.kremlin.ru/acts/bank/41919> (дата обращения: 08.11.2023).



*Ляшко И.И.,  
кандидат наук по государственному управлению,  
доцент,  
доцент кафедры государственного управления и  
права  
Мариупольский государственный университет  
им. А.И. Куинджи  
РФ, г. Мариуполь*

## **СОЦИАЛЬНАЯ РЕКЛАМА КАК ВАЖНЫЙ АСПЕКТ И ИНСТРУМЕНТ ФОРМИРОВАНИЯ ОБЩЕСТВА**

***Аннотация:** Статья посвящена сущности и роли социальной рекламы в современном обществе. Выявлены основные факторы воздействия современной рекламы на общество. Рассмотрены основные проблемы внедрения социальной рекламы. Исследованы вопросы определения эффективности социальной рекламы и способы воздействия на людей.*

***Ключевые слова:** социальная реклама, общество, факторы, эффективность, способы воздействия.*

***Abstract:** he article is devoted to the essence and role of social advertising in modern society. The main factors of the impact of modern advertising on society are identified. The main problems of the introduction of social advertising are considered. The issues of determining the effectiveness of social advertising and ways of influencing people are investigated.*

***Keywords:** social advertising, society, factors, effectiveness, methods of influence.*

В последнее время социальная реклама приобретает все большую популярность. Актуальность вопроса заключается в том, что реклама воспринимается современным обществом как нормативный элемент культуры в контексте массовой культуры. Для современного человека социальная реклама становится, своего рода, демонстрационным материалом, адаптируя его к новым социальным ролям и ценностям.

Проблема использования психологических знаний в рекламной деятельности и другие стороны рекламы были объектом внимания многих авторов, таких как Володеев В.В., Лебедева А.Н., Богомолова Н.И. и другие.

Также большой вклад в определение роли социальной рекламы и служб связи с общественностью внесли Астахова Т.В., Иванов В.Н.

Однако, несмотря на большое количество трудов относительно данной проблемы, остается неопределенным вопрос, связанный с факторами воздействия социальной рекламы на восприятие человека.

Социальная реклама является не рекламой конкретного товара, а некоторого «отношения к миру». Оно может проявиться только в долгосрочной перспективе. При этом результат заранее неизвестен [2].

Основные проблемы внедрения социальной рекламы связаны с проблемами финансирования. Возникают трудности с оценкой ее эффективности. Также не рекомендуется размещать данную рекламу рядом с коммерческой. В отличие от коммерческой рекламы, информация, содержащаяся в социальной, не является новой. Наоборот, чем более адресат социальной рекламы осведомлен о теме социального сообщения, тем острее он реагирует на него, тем результативней кампания.

К основным выгодам социальной рекламы можно отнести: формирование позиции «гражданской ответственности»; трансляцию ценностей; привлечение граждан к участию в социальной жизни (косвенно, в политике); гуманизация общества.[2]

Следует назвать и минусы социальной рекламы, которые касаются в основном финансовой стороны вопроса, т.е. производства и размещения.

Важно отметить, что поведение и восприятие человеком окружающей информации постоянно меняется. На процесс поведения человека в рекламной (информационной) среде оказывают влияние как внешние, так и внутренние факторы. Для этого, прежде всего, необходимо привлечь его внимание. [1]

Привлечение внимания это первое звено в цепи механизма психологического воздействия социальной рекламы. Именно внимание сопровождает такие психические процессы, как восприятие рекламной информации и переработка ее в сознании.

Важным фактором в процессе привлечения внимания является соответствие раздражителей рекламы внутреннему состоянию и потребностям лица, которому она адресована.

Эффективность воздействия социальной рекламы во многом зависит от длительности процесса внимания, вызываемого раздражителем, и от силы раздражителя. Раздражитель, действующий длительное время, например, бравурная музыка, звучащая в течение всего рекламного фильма, очень быстро вызывает у зрителей утомление. Имеет также значение при восприятии рекламы её объём. Например, огромный рекламный щит может служить хорошим раздражителем при условии, что рядом не будет других щитов.[3]

Весьма существенным фактором побуждения внимания является степень новизны поднимаемой проблемы. При использовании в рекламе

приема новизны необходимо учитывать некоторые особенности восприятия человека, когда у него ещё не сложилось определенное отношение к новому явлению или, наоборот, созрела готовность к изменению некоторой модели.

Вместе с тем, эффективность воздействия рекламы во многом зависит от того, насколько в ней учитываются особенности психических процессов человека. Имеется в виду здесь использование рекламой методов внушения и убеждения. Внушение предполагает у людей способность принимать информацию, основанную не на доказательствах, а неоспоримости достоверности источников. [4]

Способом убеждения социальная реклама действует тем эффективнее, чем больше социальная коммуникабельность личности. Если же человек придерживается старых, привычных форм суждения, то они тормозят принятие прогрессивных, новых идей; или же, наоборот, излишнее стремление отвергнуть весь прошлый опыт, не даёт возможности обернуться и обратить внимание на какие-то общечеловеческие ценности. [1]

Следует также отметить, что прямая «атака» социальной рекламы на сознание потребителя может расцениваться как угроза его «я» и поэтому вызывает часто уклонение. В ходе убеждения неизбежно происходит преодоление критического отношения к предлагаемым доводам. [3]

Степень воздействия социальной рекламы в целом зависит от степени воздействия составляющих её частей. Важным является умелое использование законов восприятия. Быстрое падение эффективности восприятия социального рекламного сообщения наблюдается при нарушении временного предела. [1]

Так, остросюжетные социальные телефильмы, растянутые по времени, очень быстро вызывают у человека утомление и приводят к снижению уровня восприятия. Оптимальным по общему времени восприятия принято считать фильм продолжительностью 1-2 минуты. Разумеется, успех короткого фильма зависит от степени насыщенности его полезной для телезрителя информацией эмоциональной окраски. Игнорирование последнего фактора приводит к тому, что сознание и чувства зрителя остаются в покое, не вызывая существенных изменений в его психической деятельности.

Отсюда следует, что социальная реклама несет в себе информацию, представленную в сжатой, художественно выраженной форме. Она способна доводить до сознания и внимания людей наиболее важные факты и сведения о существующих в обществе проблемах. Поэтому социальную рекламу можно использовать как инструмент вовлечения общества в социальные процессы.

#### **Использованные источники:**

1. Перепечаева Я.В. Психологические аспекты социальной рекламы. М.: Камерон, 2008. 258 с.

2. Рождественская Д.К. Социальная реклама как средство политического PR. М.: Омега-Л, 2009. 146 с.
3. Савельева О.О. Социология рекламного воздействия. М.: РИП холдинг, 2006. 328 с.
4. Старых Н.В., Ученова В.В. Социальная реклама. М.: Индекс Медиа, 2006. 306 с.

**УДК 004.71**

**Николаев А.А.**  
**студент 1 курса группы 4198 кафедры «Прикладной математики и информатики»**  
**Казанский национальный исследовательский технический университет им. А.Н. Туполева – КАИ**  
**(г. Казань, Россия)**

## **ТЕХНОЛОГИИ СОТОВЫХ СЕТЕЙ СВЯЗИ**

**Аннотация:** Текст о технологиях UMTS и LTE, описывая особенности W-CDMA и OFDM. Отмечается адаптивная коммуникация в технологии CDMA, позволяющая динамически изменять мощность для оптимизации связи в различных условиях, основанной на географическом делении на ячейки. Рассматриваются общие элементы и эволюция технологий, включая GSM и CDMA. Выделены преимущества CDMA в одновременном ведении множества разговоров.

**Ключевые слова:** сотовая сеть, технологии сотовой связи, коммуникационные технологии, GSM, CDMA, LTE, UMTS, Адаптивная коммуникация.

**Abstract:** A text about UMTS and LTE technology, describing the features of WCDMA and OFDM. Adaptive communication in CDMA technology is noted, which allows dynamically changing the power to optimize communication in various conditions based on geographical division into cells. Common elements and the evolution of technologies, including GSM and CDMA, are considered. The advantages of CDMA in the simultaneous conduct of multiple conversations are highlighted.

**Keywords:** cellular network, cellular communication technologies, communication technologies, GSM, CDMA, LTE, UMTS, Adaptive communication.

Сотовая связь – это форма коммуникационной технологии, которая позволяет использовать мобильные телефоны. Мобильный телефон – это

двунаправленное радио, которое обеспечивает одновременную передачу и прием. Сотовая связь основана на географическом делении зоны покрытия связи на ячейки и внутри ячеек. Каждой ячейке выделяется заданное количество частот (или каналов), которые позволяют большому количеству абонентов вести разговоры одновременно.

Общим элементом всех поколений технологий сотовой связи является использование определенных радиочастот (РЧ), а также повторное использование частот. Это позволяет предоставлять услугу большому количеству абонентов при одновременном уменьшении количества каналов (ширины полосы). Это также позволяет создавать широкие сети связи, полностью интегрируя передовые возможности мобильного телефона. Увеличение спроса и потребления, а также развитие различных видов услуг ускорили быстрое технологическое развитие передовых сетей сотовой связи вместе с непрерывным улучшением самих сотовых устройств.

### **Наиболее распространенные виды коммуникационных технологий.**

#### **Глобальная система мобильной (GSM) связи**

Технология связи GSM основана на стандарте GSM – первом, использующем сотовый протокол, который заменил более ранний стандарт связи первого поколения. Этот стандарт был разработан Европейским институтом стандартов связи (ETSI), начиная с 1982 года, для второго поколения (2G) цифровой сотовой связи. Этот стандарт, определяемый как цифровой, был основан на оптимальной коммутации сети и полнодуплексной разговорной телефонии и впоследствии был расширен, чтобы включить передачу пакетов данных. С 1989 года стандарт GSM был усовершенствован и стал международным стандартом, он охватывал до 90% деятельности телефонов второго поколения в 219 странах и территориях. По сути, технология GSM пришла на смену ограничительной аналоговой связи и стала технологическим поворотным моментом, за которым последовало развитие инновационных технологий сотовой связи. Таким образом, второе поколение GSM стало основой для последующих поколений сотовой связи. В Израиле в 1999 году компанией «Партнер» была создана сотовая система GSM, работающая под торговой маркой «Orange». В 2001 году «Селлком» присоединился к провайдерам GSM в Израиле, после установки сети GSM параллельно сети множественного доступа с временным разделением (TDMA), которой она управляла ранее. В 2009 году «Пелефон» также начал использовать технологию GSM.

## **Технология множественного доступа с кодовым разделением (CDMA)**

Технология CDMA была первоначально разработана для армии США во время войны во Вьетнаме, как способ маскировки разговоров, предназначенных для военных целей. Этот метод разделяет различные разговоры путем кодирования, а не разделения времени (как в технологиях EDMA / GSM) или разделения частот (FDMA), как в технологии NAMPS. Метод разделения путем кодирования позволяет вести большое количество разговоров одновременно в одном диапазоне частот, без помех между ними.

Компания «Qualcomm», разработавшая эту технологию, применила ее к сотовой связи, использующей закодированную речь в разных ритмах – технологию, при которой сотовое устройство получает одновременную информацию от ряда базовых станций. Эта технология обеспечивает непрерывность разговоров во время перемещения из одной клетки в другую.

## **Технология универсальных мобильных телекоммуникационных систем (UMTS)**

Технология UMTS, основанная на технологии широкополосного множественного доступа с кодовым разделением (W-CDMA), является одной из технологий третьего поколения (3G) телефонии мобильных телефонов. Эта технология была разработана в рамках Проекта партнерства третьего поколения (3GPP), представляющего собой сотрудничество между группами ассоциаций электросвязи в целях создания глобально применимой системы мобильной связи третьего поколения, и представляет собой европейско-японский аналог спецификаций Международного союза электросвязи (МСЭ) Международного союза подвижной электросвязи (МСЭ) на 2000 год (ИМТ-2000). Чтобы отличить UMTS от других сетевых технологий связи, он иногда продается под маркой GSM3 - название, которое подчеркивает его место в третьем поколении, и тот факт, что он заменил GSM в системе второго поколения.

## **Технология Long Term Evolution (LTE), работающая по методу мультиплексирования с ортогональным частотным разделением (OFDM)**

LTE является не только дополнительным поколением в эволюции сотовых технологий, но и тем, которое разрабатывается с учетом будущих требований беспроводной передачи данных и научно-технических разработок в этой области. Это связано с его способностью передавать данные со скоростью сотен мегабайт в секунду, до гигабайта в секунду, при низких затратах. Рост LTE сегодня и в ближайшем будущем может напоминать революцию, вызванную внедрением технологии мобильных телефонов в 1980-х годах и даже появлением Wi-Fi. Так же, как переход от аналоговой к

цифровой связи с появлением устройств 2G вызвал огромную революцию, так и переход от 3G к LTE также вызывает революцию. Технология LTE работает с помощью метода мультиплексирования с ортогональным частотным разделением (OFDM), который является основной характеристикой технологии четвертого поколения (4G).

В отличие от методов модуляции технологии второго поколения, таких как мультиплексирование с временным разделением (TDM), и в отличие от использования мультиплексирования с кодовым разделением (CDM) в GSM третьего поколения, метод OFDM обеспечивает оптимальные решения для общих проблем, возникающих в беспроводной связи, возникающих в результате множественных отражений и рассеиваний радиоволн в канале и движения передатчика или приемника. В Израиле эта технология внедряется постепенно, поскольку требует передислокации сотовых сетей.

#### **Адаптивная коммуникация**

Инновационной особенностью технологии CDMA и других новых коммуникационных технологий является тщательный мониторинг мощности, который обеспечивает адаптивную коммуникацию. Эта функция позволяет сотовому устройству динамически изменять свою мощность в любой момент времени. Это означает, что сеть сотовой связи, использующая эту и другие технологии, может проводить динамическую связь, адаптированную к условиям приема и качеству связи. Другими словами, мощность устройства изменяется в ответ на такие факторы, как расстояние, угол направления или наличие/отсутствие препятствий, что обеспечивает эффективную связь при оптимальном ограничении мощности и снижении уровня радиационного облучения.

#### **Список литературы:**

1. Гулевич Д.С. Сети связи следующего поколения // БИНОМ. Лаборатория знаний. 2014. с. 182-184.
2. Завьялов А.В., Поддубнов И.В. Эволюция сетей сотовой связи // Экономика и социум [Электронный ресурс]. 2018. №1 (44). URL: <https://cyberleninka.ru/article/n/evolyutsiya-setey-sotovoy-svyazi> (дата обращения: 13.08.2023).
3. Обновление и основы коммуникационных технологий // Фокаль Пресс Нью-Йорк и Лондон. 2014. №14. С. 3-5.
4. Дмитриев К.В., Силова Е.С. Особенности развития отрасли сотовой связи // Вестник ЧелГУ [Электронный ресурс]. 2021. №6 (452). URL: <https://cyberleninka.ru/article/n/osobennosti-razvitiya-otrasli-sotovoy-svyazi> (дата обращения: 21.08.2023).

*Муравьев А.Г.*

*заместитель руководителя центра ИК и ЦТ  
ФГУП «Крыловский государственный научный центр»  
Россия, г. Санкт-Петербург*

*Скулябин М.А.*

*руководитель Дирекции по ИКТ и ЦР  
ФГУП «Крыловский государственный научный центр»  
Россия, г. Санкт-Петербург*

*Шифрин Б.М.,*

*кандидат технических наук, доцент  
доцент кафедры «Автоматизации, метрологии и управления в  
технических системах»*

*Санкт-Петербургский государственный лесотехнический  
университет имени С.М. Кирова  
Россия, г. Санкт-Петербург*

## **ЦИФРОВОЕ ПРЕДПРИЯТИЕ – ОБЪЕДИНЕНИЕ РЕАЛЬНОГО И ЦИФРОВОГО МИРОВ**

*Аннотация:* В условиях 4-й промышленной революции предприятия стремятся повышать эффективность своей деятельности за счет внедрения новых информационных технологий. Информационные технологии позволяют компаниям оптимизировать производственные и управленческие процессы.

Целью исследования является анализ перспектив развития информационных технологий на основе изучения истории и текущего состояния. Работа включает обзор применения цифровых двойников, как в зарубежной, так и в отечественной практике, анализ уровня развития новых технологий сегодня и представление о будущих перспективах.

Рассматриваются современные варианты программного обеспечения для имитационного моделирования и создания цифровых двойников, а также оцениваются преимущества и недостатки использования методов моделирования в этом контексте.

**Ключевые слова:** Цифровые технологии, цифровой двойник, компьютерная модель.

**Annotation:** In the conditions of the modern industrial revolution, enterprises strive to increase the efficiency of their activities through the introduction of new



*information technologies. These technologies allow companies to optimize production and management processes.*

*The purpose of the study is to analyze the prospects for the development of this technology based on the study of its history and current state. The work includes an overview of the use of Digital twins, both in foreign and domestic practice, an analysis of the level of technology development today and an idea of its future prospects.*

*Modern variants of software for simulation modeling and the creation of Digital twins are considered, and the advantages and disadvantages of using modeling methods in this context are evaluated.*

**Key words:** *Digital technologies, Digital twins, computer model.*

## **Введение**

Мир промышленности сталкивается с быстрыми и непредсказуемыми изменениями, включая геополитические конфликты, технологические новшества, изменения на мировых рынках и воздействие климатических изменений. Цифровые технологии и автоматизация играют ключевую роль в решении этих проблем. С появлением промышленного интернета вещей (IoT) мы генерируем огромное количество данных, которые необходимо собирать, анализировать и использовать, соединяя физический и виртуальный миры.

Машиностроительное производство является краеугольным камнем экономики, поддерживая ее функционирование путем создания товаров и предоставления услуг для удовлетворения общественных потребностей в целом.

Развитая промышленность служит основой для стимулирования научно-технического развития, повышения качества жизни людей и обеспечения технологической самостоятельности страны.

Машиностроению присущ дискретный метод производства, при котором изготавливаются отдельные изделия, такие как автомобили, станки, оборудование и прочее. Для обеспечения и гарантии качества изделий машиностроения необходимо закрепить их требуемые характеристики, показатели и требования к созданию в государственных стандартах.

Согласно ГОСТ 2.101—2016 изделие определяется как предмет или набор предметов производства, подлежащих изготовлению в организации (на предприятии) по конструкторской документации [1].

**Примечания:**

1. Изделиями могут быть: устройства, средства, машины, агрегаты, аппараты,

приспособления, оборудование, установки, инструменты, механизмы, системы и др.

2. Число изделий может измеряться в штуках (экземплярах).

3. К изделиям допускается относить завершённые и незавершённые предметы производства, в том числе заготовки.

Сегодня во многих инновационных компаниях основная масса изменений приходится на этап проектирования, где формируются их основные преимущества и учитываются требования для последующих этапов жизненного цикла. Это позволяет сократить число корректировок, вносимых в конструкцию при изготовлении и тестировании опытных образцов продукции, и, как следствие, ускорить вывод продукции на рынок. Это стало возможным благодаря быстрому развитию и использованию передовых цифровых и производственных технологий. Ключевую роль здесь играют технологии цифрового проектирования и моделирования, которые включают такие процессы, как:

- компьютерное проектирование (Computer-Aided Design, CAD): Процесс создания 3D-моделей с помощью CAD-систем для создания чертежей и конструкторской документации;

- математическое моделирование, компьютерный и суперкомпьютерный инжиниринг (CAE и HPC): Решение научно-технических задач с помощью математического, компьютерного и высокопроизводительного моделирования для оптимизации процессов и конструкций:

- CAE-системы: Программное обеспечение для анализа поведения материалов, процессов и конструкций на основе математических моделей;

- HPC-системы: Суперкомпьютеры для выполнения сложных вычислительных задач и моделирования;

- САМ-системы – это программное обеспечение, используемое для перевода 3D-моделей, созданных в CAD-системе, в программы для станков с ЧПУ, необходимые для изготовления деталей;

- СААМ-системы – это специализированное программное обеспечение, которое обрабатывает, исправляет и подготавливает 3D-модели для аддитивного производства. Эти системы обычно работают с моделями, созданными в CAD/CAE-системах и обеспечивают их корректное отображение и обработку на оборудовании для аддитивного производства.

Компьютерное моделирование играет важную роль в современном машиностроении и продолжает развиваться. Вот некоторые из тенденций развития:

- увеличение точности и реалистичности моделей, это позволяет более точно предсказывать поведение конструкций и устройств;
- использование искусственного интеллекта (ИИ): ИИ и машинное обучение внедряются в моделирование для оптимизации процессов и анализа данных, что способствует повышению эффективности и сокращению времени разработки;
- симуляция производственных процессов: компьютерное моделирование теперь применяется для симуляции производственных линий и процессов, что позволяет оптимизировать производственные операции и уменьшать затраты.
- оптимизация дизайна и материалов: моделирование позволяет инженерам проводить виртуальные эксперименты с различными дизайнами и материалами, чтобы выбрать оптимальные параметры для конкретного продукта;
- использование облачных ресурсов: облачные вычисления делают вычисления более доступными и масштабируемыми, что упрощает проведение сложных симуляций;
- интероперабельность и стандартизация – стандарты в области компьютерного моделирования становятся более важными, чтобы обеспечить совместимость и обмен данными между разными системами и приложениями;
- учет устойчивости экологических аспектов: Моделирование также используется для оценки экологической устойчивости и влияния продукции на окружающую среду.

Эти тенденции содействуют улучшению процессов разработки и производства в машиностроении, что в конечном итоге способствует созданию более качественных и инновационных продуктов.

Технология цифровых двойников представляет собой результат непрерывного совершенствования методов проектирования продукции и инженерного дела. Данный процесс берет свое начало с ручного составления чертежей и спецификаций, а затем получил развитие в автоматизированном проектировании и системном проектировании на основе моделей.

Согласно ГОСТ Р 57700.37-2021. Национальный стандарт Российской Федерации. Компьютерные модели и моделирование. Цифровые двойники изделий. Общие положения" (утв. и введен в действие Приказом Росстандарта от 16.09.2021 N 979-ст) [2]:

- Цифровой двойник изделия; ЦД: Система, состоящая из цифровой модели изделия и двусторонних информационных связей с изделием (при наличии изделия) и (или) его составными частями;

- Целью создания ЦД является выполнение технических и тактико-технических требований к изделию, снижение себестоимости и сроков разработки опытных образцов изделия, повышение технологичности изделия, а также повышение надежности и эффективности эксплуатации изделия.

Концепция цифрового двойника была впервые предложена Майклом Гривсом [3], профессором Мичиганского университета, в 2002 году. В своей книге “The Genesis of Digital Twins” он описал три основных компонента цифрового двойника:

1. Физический продукт в реальной среде.
2. Виртуальный продукт в виртуальной среде.
3. Данные и информация, объединяющие виртуальный и физический продукты.

Майкл Гривс считает, что “в идеальных условиях, вся информация об изделии может быть получена из его цифрового двойника”.

Технология цифровых двойников прошла через несколько этапов развития (Рис.1). Первый цифровой двойник был разработан в начале 2000-х годов для самолета Boeing 777. С тех пор технология развивалась и стала широко использоваться в различных отраслях промышленности, включая автомобилестроение, производство электроники и аэрокосмическую отрасль. В настоящее время технология цифровых двойников используется для оптимизации производственных процессов, улучшения качества продукции и снижения затрат на производство.



Рис. 1 — Становление и развитие технологии цифровых двойников с 1960 по 2019 гг. Источник: Прохоров А., Лысачев М. [4]

На Рис. 2 показан пример подходов к идеологии цифровых двойников и ее применении зарубежными компаниями.



Рис. 2 — Цифровые двойники. Видение иностранных инжиниринговых и софтверных компаний.

**Siemens** – является одной из ведущих компаний в области цифровой трансформации. Они используют цифровые двойники для оптимизации своих производственных процессов. Например, они используют цифровых двойников для управления температурой и влажностью на своих заводах, что позволяет им снизить затраты на энергию и улучшить качество продукции.

Digital Native Factory – первый завод Siemens, успешно освоивший цифровую трансформацию и ставший цифровым предприятием.

Объединение производственных мощностей и логистики позволило существенно повысить эффективность работы. Благодаря цифровизации процесса планирования и моделирования фабрики, удалось оптимизировать её работу ещё до начала строительства. Объединение различных типов данных в одном месте создало возможность для создания цифрового двойника нового завода, который помогает повысить производительность. Этот проект делает Siemens крупнейшим научно-исследовательским и производственным центром за пределами Германии в области систем числового программного управления, приводов и электродвигателей [5].

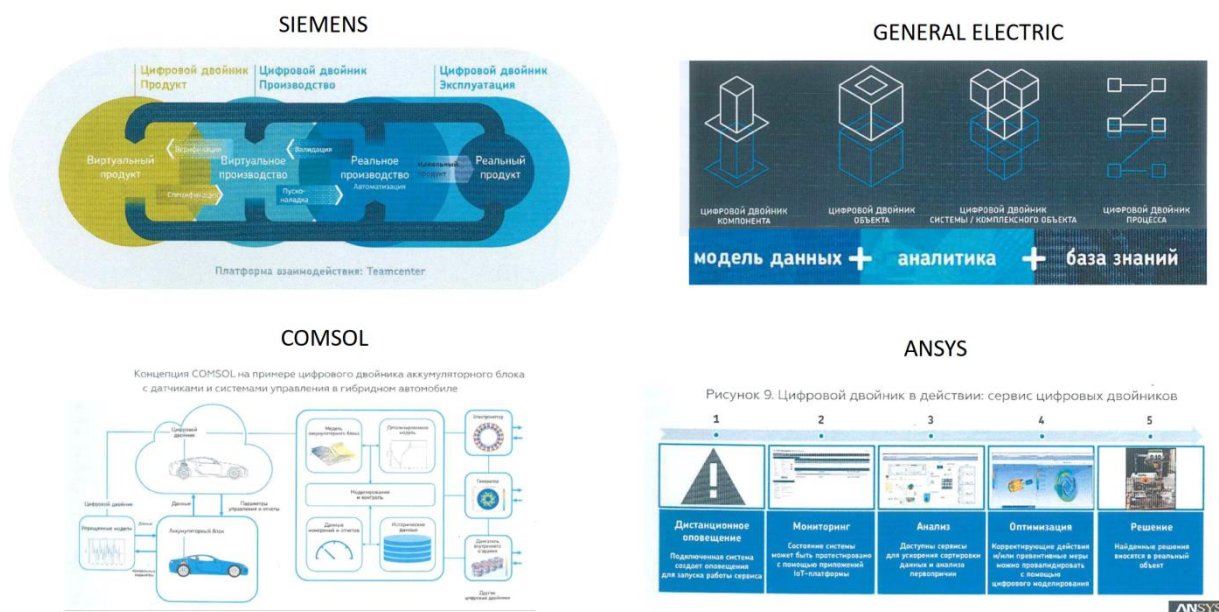
**General Electric** также активно использует технологию цифровых двойников. Они используют их для моделирования новых продуктов и процессов, а также для оптимизации существующих. Например, они использовали цифровых двойников для создания новых двигателей для самолетов и автомобилей.

Благодаря цифровым двойникам активно достигается значительная экономия ресурсов. На текущий момент экономия для клиентов General Electric составила более 1.5 млрд. долларов благодаря возможностям мониторинга цифровых двойников в реальном времени, и на данный момент существует 1.2 млн. цифровых двойников реактивных двигателей, ветровых электростанций, морских нефтяных платформ, энергетического оборудования, насосов, компрессоров, охладителей и многого другого. На сегодня в аналитическом каталоге GE Digital для клиентов General Electric доступно свыше 330 различных моделей цифровых двойников, а значит промышленным предприятиям стало как никогда проще быстро извлекать пользу из своих вложений в цифровые двойники.

Нефтегазовая компания **Chevron Energy Technology** использует программное обеспечение Asset Digital Twin для устранения небольших неполадок до того, как они превратятся в большие проблемы. Благодаря постоянному мониторингу с помощью Industrial Managed Services от GE Digital (IMS) и программного обеспечения Digital Twin ИТ-отдел использует данные, аналитику и знания для повышения доступности, надежности, эффективности и прибыльности [6].

**COMSOL** является одним из лидеров в области программного обеспечения для моделирования и анализа. Они предлагают инструменты для создания цифровых двойников и анализа данных, полученных от них. Они также сотрудничают с другими компаниями для разработки новых технологий на основе цифровых двойников.

С помощью программы COMSOL Multiphysics® инженеры и ученые моделируют конструкции, устройства и процессы во всех областях инженерных, производственных и научных исследований. С помощью платформы COMSOL Multiphysics® можно анализировать как отдельные, так и взаимосвязанные физические процессы. Среда разработки моделей (в англ. Model Builder) позволяет пройти все этапы от построения геометрической модели, задания свойств материалов и описания физики задачи до выполнения расчёта и анализа полученных результатов моделирования [7].

**ANSYS** также активно работает в области цифровых двойников. Их программное обеспечение используется для моделирования различных процессов, включая производство, транспорт и медицину. Они также предлагают инструменты для анализа данных и оптимизации процессов на основе полученных результатов.

Ansys Mechanical является мощным инструментом для решения сложных инженерных задач и принятия более быстрых и обоснованных проектных решений. Его решатели метода конечных элементов позволяют



настраивать и автоматизировать решения в строительной механике, а также анализировать различные сценарии проекта. Кроме того, Ansys Mechanical обладает полным набором инструментов для анализа и является динамической средой [8].

Большинство российских машиностроительных предприятий так же используют широкий спектр цифровых технологий, включая трехмерное компьютерное моделирование, САПР, системы автоматизации процессов и др. (Рис.3)

ФГАОУ СПб политехнический университет Петра Великого

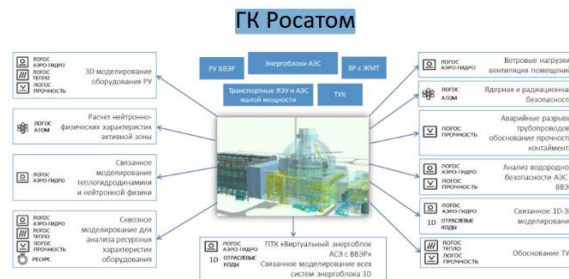

ООО ЗВ Сервис



ФГУП Крыловский ГИИ



Рис. 3– Цифровые двойники. Видение российских инжиниринговых и софтверных компаний.

ФГАОУ СПбПУ Петра Великого—является одним из ведущих российских университетов в области цифровых технологий. Университет активно сотрудничает с российскими и зарубежными компаниями в области разработки и применения цифровых двойников. Например, университет участвует в проекте создания цифрового двойника морского газотурбинного двигателя и редуктора в составе агрегата совместно с предприятием –ОДК. [9]

ГК Росатом—также активно применяет технологию цифровых двойников в своей деятельности. Например, в рамках проекта “ВИРТУАЛЬНО-ЦИФРОВАЯ АЭС” компания создает цифровых двойников ядерных реакторов и других объектов атомной энергетики. Назначение этого программного комплекса – посредством «цифровых двойников» блоков АЭС моделировать нормальные, переходные и аварийные процессы, проверять добротность проекта в различных режимах. [10]

ООО “ЗВ Сервис” – российская компания, специализирующаяся на разработке программного обеспечения для цифровых двойников. Компания

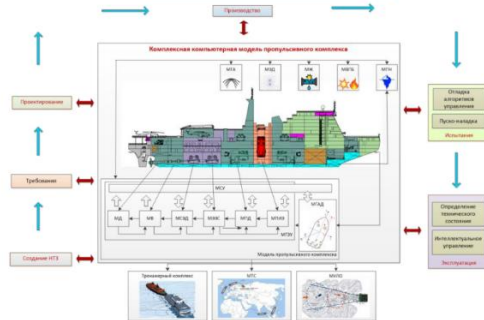
предлагает решения для создания и управления цифровыми двойниками в различных отраслях промышленности. Самый известный продукт компании это SimInTech (Simulation In Technic). SimInTech (Simulation In Technic) – среда разработки, которая позволяет создавать математические модели, алгоритмы управления, интерфейсы управления, а также автоматически генерировать код для контроллеров управления и графического отображения информации.

SimInTech – это среда моделирования и проектирования систем управления, которая может быть использована для исследования и анализа нестационарных процессов в различных объектах управления. Она позволяет создавать модели систем управления, проводить симуляции и анализ их работы, а также генерировать код на языке программирования Python для управления реальными устройствами. SimInTech также имеет множество инструментов для работы с данными, таких как анализ временных рядов, прогнозирование и оптимизация систем управления. [11]

**ФГУП “Крыловский ГНЦ”** занимается исследованиями и разработками в области кораблестроения и морского транспорта. Компания также использует подход цифровых двойников для оптимизации процессов проектирования и строительства кораблей и судов. Цифровые двойники позволяют моделировать различные аспекты проектирования и строительства, такие как прочность конструкции, устойчивость к коррозии, эффективность двигателей и т.д.

Это позволяет инженерам находить оптимальные решения быстрее и с меньшими затратами (Рис. 4).



Рис. 4 Многоуровневая схема цифрового судостроения. [12]



Одним из ключевых факторов дальнейшего развития отрасли является трансформация машиностроения в цифровую промышленность – разработка и применение цифровых платформ, выстраивание высокоэффективной цифровой кооперационной цепочки с применением технологий цифровых двойников объектов и процессов обеспечения эффективности жизненного цикла объектов морской техники и мероприятий по обеспечению безопасности информации.

### **Заключение**

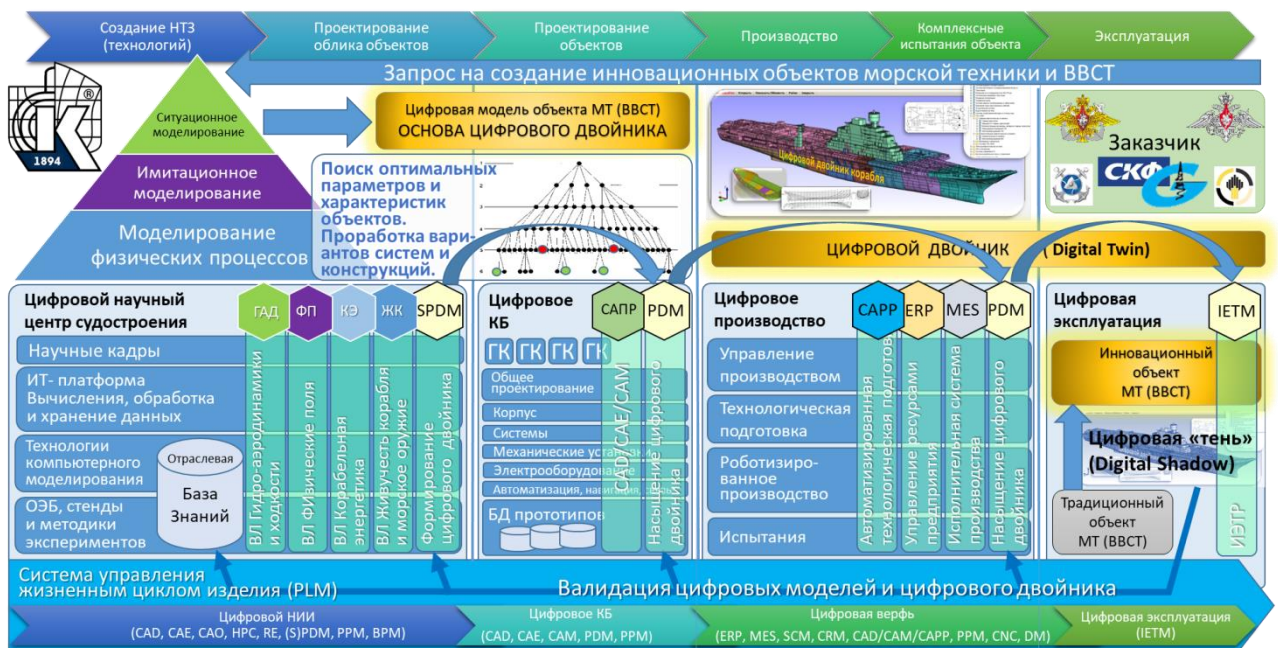
Более глубокое внедрение и применение технологий «Цифровых двойников» в машиностроении позволит:

1. Улучшить качество проектирования за счет расширения возможностей уровневого и мультидисциплинарного моделирования (ситуационное моделирование, имитационное моделирование, моделирование физических процессов, проведение виртуальных испытаний и экспериментов), оптимизации характеристик цифровой модели.

2. Уменьшить время и затраты на разработку новых изделий за счет подходов модельно-ориентированного системного инжиниринга и возможности многократного использования цифровых данных.

3. Улучшить безопасность эксплуатации объектов за счет доступности моделирования аварийных ситуаций.

4. Увеличить эффективность использования объектов за счет моделирования процессов эксплуатации.

5. Получать и обрабатывать информацию об эксплуатации изделий и процессов для улучшения будущих разработок.

### **Список литературы:**

1. ГОСТ 2.101-2016. Единая система конструкторской документации. Виды изделий – Режим доступа: <https://rosteststandart.ru/gost/204710.html> (Доступ: 25.10.2023).

2. ГОСТ Р 57700.37–2021 «Компьютерные модели и моделирование. Цифровые двойники изделий. Общие положения». – Режим доступа: <http://protect.gost.ru/v.aspx?control=7&id=241313> (Доступ: 25.10.2023).

3. Grieves, M.W. (2023). Digital Twins: Past, Present, and Future In: Crespi, N., Drobot, A.T., Minerva, R. (eds) [Electronic resource]. – Available at: [https://doi.org/10.1007/978-3-031-21343-4\\_4](https://doi.org/10.1007/978-3-031-21343-4_4) (Accessed: 25.10.2023).

4. Прохоров А., Лысачев М. Цифровой двойник. Анализ, тренды, мировой опыт / под науч. ред. А.И. Боровкова. – М.: Альянсспринт, 2020. – 401 с. – Режим доступа: <http://digital-economy.ru/obzory/tsifrovoj-dvojn timer-analiz->

trendy-mirovoj-opyt <https://dfnc.ru/wp-content/uploads/2020/09/Kniga-TSfirovoj-dvojn timer.pdf> (Доступ: 25.10.2023).

5. Siemens. Digital Enterprise. Available at: <https://www.siemens.com/global/en/products/automation/topic-areas/digital-enterprise.html> (Accessed: 25.10.2023).

6. What is a Digital Twin? / Colin Parris, PhD [Electronic resource]. – Available at: <https://www.ge.com/digital/blog/what-digital-twin> (Accessed: 25.10.2023).

7. Программное обеспечение COMSOL Multiphysics® – Режим доступа: <https://www.comsol.ru/comsol-multiphysics> (Доступ: 25.10.2023).

8. Ansys. Simulation Is a Superpower. [Electronic resource] – Available at: <https://www.ansys.com/company-information/simulation-is-a-superpower> (Accessed: 25.10.2023).

9. Цифровой двойник морского газотурбинного двигателя/ А.И. Боровков – Режим доступа: [https://nticenter.spbstu.ru/nti\\_projects/71?ysclid=lnxxiu9apr300635846](https://nticenter.spbstu.ru/nti_projects/71?ysclid=lnxxiu9apr300635846) (Доступ: 25.10.2023).

10. Виртуально-цифровая АЭС – Режим доступа: <https://vnii aes.ru/activities/novye-produkty-dlya-atomnoy-otrasli/virtualno-tsifrovaya-aes/> (Доступ: 25.10.2023).

11. Среда динамического моделирования SimInTech – Режим доступа: <https://simintech.ru/> (Доступ: 25.10.2023).

12. Цифровизация Шрёдингера: как в судпроме и на флоте (не) воплощаются новые IT-решения, 2020 – Режим доступа: <https://flotprom.ru/2020/Технологии7/> (Доступ: 25.10.2023).

<b>Оглавление</b>	
<b>ОСНОВНОЙ РАЗДЕЛ: СОВРЕМЕННАЯ НАУКА И ЕЕ РАЗВИТИЕ</b>	<b>3</b>
Соколов Олег Аркадьевич, Бирюк Александр Андреевич АВТОМАТИЗИРОВАННОЕ СЧИСЛЕНИЕ ПУТИ В АВИАЦИИ	3
Лучников Игорь Владимирович, Рукавицын Владислав Геннадьевич АВТОМАТИЧЕСКИЙ РАДИОКОМПАС И ПРИНЦИПЫ ЕГО РАБОТЫ	7
Усенко А.И., Муратов П.Н. АДАПТАЦИЯ ЦЕНТРАЛЬНОЙ НЕРВНОЙ СИСТЕМЫ К ТЯЖЕЛЫМ ФИЗИЧЕСКИМ НАГРУЗКАМ	12
Сорокина Елена Владимировна, Ермилова Кристина Валерьевна АДРЕСНОСТЬ КАК ОДИН ИЗ СПОСОБОВ ПОВЫШЕНИЯ ЭФФЕКТИВНОСТИ РЕАЛИЗАЦИИ МЕР СОЦИАЛЬНОЙ ЗАЩИТЫ НАСЕЛЕНИЯ	16
Ширяев С.С., Дубин Р.И. АКТУАЛЬНЫЕ ВОПРОСЫ РЕСУРСОСБЕРЕЖЕНИЯ В ЗЕМЛЕДЕЛИИ И ИХ СВЯЗЬ С ЗАЩИТОЙ ПОЧВ ОТ ЭРОЗИИ	22
Абдуллин Наиль Ахиярович, Ахметзянов Ринат Рустамович АНАЛИЗ МЕТОДИК ПРОЦЕССА РЕМОНТА БУРОВОГО НАСОСА	27
Орлова Г.М., Мартемьянов Е.Е. АНАЛИЗ МЕТОДОВ ТЕХНОЛОГИЧЕСКОГО ПРОЦЕССА СОПРОВОЖДЕНИЯ ВНУТРИТРУБНЫХ СНАРЯДОВ В ЛИНЕЙНОЙ ЧАСТИ МАГИСТРАЛЬНЫХ НЕФТЕПРОВОДОВ	32
Пащенко П.П., Чурашов А.М. АСКЕТИЗМ-ГАРМОНИЯ В МЕЛОДИИ ЖИЗНИ	37
Савченко С.В., Филатова А.Ю. БАШКИРСКИЕ СПОРТСМЕНЫ – УЧАСТНИКИ ОЛИМПИЙСКИХ ИГР	42
Леонов А.Д., Лимов А.С. ВЕЧНЫЙ РЕЦИДИВ НИЦШЕ: МЕТАФИЗИЧЕСКОЕ ИССЛЕДОВАНИЕ СМЫСЛА И ЦЕЛИ ЖИЗНИ	46
Баширов Т.А., Камалетдинова Л.Ф., Сергеева Ю.Г. ВЛАСТЬ КАК ПРЕДМЕТ ФИЛОСОФСКОГО АНАЛИЗА	52
Безуглая Г.В., Калинин Д.А., Жиленков С.С. ВЛИЯНИЕ ВОЛОНТЕРСТВА НА ЛИЧНОЕ РАЗВИТИЕ И ПРОФЕССИОНАЛЬНУЮ КАРЬЕРУ	56
Серебрякова Екатерина Дмитриевна, Щипанова Анастасия Илшатовна ВЛИЯНИЕ КОВИДНЫХ ОГРАНИЧЕНИЙ НА СОЦИАЛЬНО-ЭКОНОМИЧЕСКИЕ ПОКАЗАТЕЛИ СВЕРДЛОВСКОЙ ОБЛАСТИ	60
Лысова Э.И. ВЛИЯНИЕ НАРКОТИКОВ НА КРИМИНАЛЬНУЮ АКТИВНОСТЬ НЕСОВЕРШЕННОЛЕТНИХ	64

Оплетаев Виктор Федорович, Карпун Николай Алексеевич, Богданова Юлия Альбертовна ВЛИЯНИЕ ТРАКЦИОННОЙ ТЕРАПИИ НА ИННОВАЦИОННОМ АППАРАТЕ ROVOSPINE НА КАЧЕСТВО ЖИЗНИ ПАЦИЕНТОВ С БОЛЬЮ В НИЖНЕЙ ЧАСТИ СПИНЫ	69
Сафиуллова Ю.В., Крылов В.М. ВЛИЯНИЕ ФИЗИЧЕСКИХ УПРАЖНЕНИЙ НА ПСИХИЧЕСКОЕ ЗДОРОВЬЕ СТУДЕНТОВ	77
Шокурова М.П., Зайнышева К.Р., Поленок Л.Д., Хусанов Д.З. ВЛИЯНИЕ ФИЗИЧЕСКОЙ КУЛЬТУРЫ НА ВОЗНИКНОВЕНИЕ, ПРОЦЕСС РАЗВИТИЯ И ЛЕЧЕНИЕ МЕЖПОЗВОНОЧНЫХ ГРЫЖ	81
Фанякина П.П., Попова М.Р., Ермолаева К.В., Михайлова А.В. ВНУТРИСЕМЕЙНОЕ НАСИЛИЕ В СОВРЕМЕННОЙ РОССИИ: СОЦИОЛОГИЧЕСКИЙ АНАЛИЗ	87
Махновский А.В. ВСЕРОССИЙСКИЕ СОРЕВНОВАНИЯ ПО ВСЕСТИЛЕВОМУ КАРАТЭ EURASIASUP В ГОРОДЕ СТЕРЛИТАМАКЕ, КАК ОРГАНИЗАЦИЯ СПОРТИВНОЙ ПОДГОТОВКИ СПОРТСМЕНОВ	108
Попов Д.А., Попова Е.А., Бурлуцкая П.Г. ГОРОД ШАХТЫ В ГОДЫ ВЕЛИКОЙ ОТЕЧЕСТВЕННОЙ ВОЙНЫ	114
Цыпленкова Виктория Сергеевна ГОСУДАРСТВЕННАЯ ПОДДЕРЖКА БАНКОВ В РОССИЙСКОЙ ФЕДЕРАЦИИ В УСЛОВИЯХ ЭКОНОМИЧЕСКОЙ НЕСТАБИЛЬНОСТИ	118
Морозова Анастасия Сергеевна, Назаретская Дарина Александровна ГОСУДАРСТВЕННАЯ ПОДДЕРЖКА И ЕЕ РОЛЬ В РАЗВИТИИ ГОСУДАРСТВЕННЫХ ИПОТЕЧНЫХ ПРОГРАММ В СОВРЕМЕННОЙ РОССИИ	125
Шафииков Артем Артурович, Крылов Владимир Михайлович ДИСТАНЦИОННОЕ ВЕДЕНИЕ ЗАНЯТИЙ ПО ФИЗИЧЕСКОЙ КУЛЬТУРЕ И СПОРТУ	141
Ахметова Р.Р. ЗАГРЯЗНЕНИЕ И ИСТОЩЕНИЕ БИОЛОГИЧЕСКИХ РЕСУРСОВ МОРСКИХ АКВАТОРИЙ	145
Каримова Е.Н. ИГРОВАЯ ПРАКТИКА КАК СРЕДСТВО ПСИХОЛОГИЧЕСКОЙ ПОДДЕРЖКИ ДЛЯ ДЕТЕЙ ИЗ НЕБЛАГОПОЛУЧНЫХ СЕМЕЙ	148
Терегулов М.Р., Шатовкин А.В. ИНГИБИРОВАНИЕ ПРОЦЕССА ГОРЕНИЯ В РЕЗЕРВУАРЕ ГРАНУЛИРОВАННЫМ ОГНЕТУШАЩИМ ВЕЩЕСТВОМ, ВСТРОЕННЫМ В КОНСТРУКЦИЮ ЗАТВОРА ПОНТОНА	151
Полтева Я.А. ИНТЕРПРЕТАЦИЯ И ИЗМЕРЕНИЕ КАЧЕСТВА И ЛОЯЛЬНОСТИ КАК ЭЛЕМЕНТОВ КАПИТАЛА ПОЛИТИЧЕСКОГО БРЕНДА В ВОСПРИЯТИИ АУДИТОРИИ	157

Скворцова Екатерина Михайловна, Курбаналиев Мираб Кадирбегович, Лях Екатерина Андреевна, Тарасова Дарья Николаевна ИСПОЛЬЗОВАНИЕ МИНИКАРДИОТРЕКЕРА У ПАЦИЕНТОВ, НЕДАВНО ПЕРЕНЕСШИХ ОСТРЫЙ ИНФАРКТ МИОКАРДА	162
Абдуллин Наиль Ахиярович, Исланский Тимур Рамильевич ИССЛЕДОВАНИЕ ВЛИЯНИЯ СРЕДСТВ МЕХАНИЗАЦИИ НА СИСТЕМУ ПРИГОТОВЛЕНИЯ БУРОВОГО РАСТВОРА	166
Абдуллин Наиль Ахиярович, Утяганов Артур Филюзович ИССЛЕДОВАНИЕ МЕТОДОВ РАЗРУШЕНИЯ И УДАЛЕНИЯ ПРОБОК В ЭКСПЛУАТАЦИОННОЙ КОЛОННЕ ПРИ КАПИТАЛЬНОМ РЕМОНТЕ СКВАЖИН	171
Абдуллин Наиль Ахиярович, Саттарова Ариана Минхабудиновна ИССЛЕДОВАНИЕ МЕТОДОВ РЕМОНТА ПОДВОДНОГО УЧАСТКА НАПОРНОГО ТРУБОПРОВОДА ДОЖИМНОЙ НАСОСНОЙ СТАНЦИИ	177
Голубев А.Э. ИСТОРИЧЕСКИЕ АСПЕКТЫ ВОЗНИКНОВЕНИЯ, СТАНОВЛЕНИЯ И РАЗВИТИЯ РОССИЙСКОГО УГОЛОВНОГО ЗАКОНОДАТЕЛЬСТВА ОБ ОТВЕТСТВЕННОСТИ ЗА ГРАБЕЖ	183
Полтева Я.А. К ВОПРОСУ О ПРИМЕНИМОСТИ МОДЕЛИ КАПИТАЛА БРЕНДА В ВОСПРИЯТИИ ПОТРЕБИТЕЛЯ В ИССЛЕДОВАНИЯХ ПОЛИТИЧЕСКИХ КОММУНИКАЦИЙ	188
Моросина А.Ю., Полонская Э.А. КЛАССИФИКАЦИЯ, ХИРУРГИЧЕСКОЕ ЛЕЧЕНИЕ И РЕАБИЛИТАЦИЯ СЛОЖНЫХ ПЕРЕЛОМОВ	192
Васюк Е.В., Молдаван А.А. КОЛИЧЕСТВЕННОЕ СМЯГЧЕНИЕ КАК СТИМУЛИРОВАНИЕ РЫНКА	196
Попов Д.А., Попова Е.А., Старкова В.С. КОРРУПЦИЯ КАК ТОРМОЗ РАЗВИТИЯ ГОСУДАРСТВА	202
Владимирова А.А., Ломакина А.А., Жиркова А.А., Шейбе Ю.В. МЕДИКО-ТЕРРИТОРИАЛЬНЫЙ АНАЛИЗ ЗАБОЛЕВАЕМОСТИ РАКОМ ЛЕГКОГО В Г. САРАТОВЕ	205
Скворцова Екатерина Михайловна, Скворцов Всеволод Владимирович МЕЛОКСИКАМ КАК СОВРЕМЕННЫЙ ПРОТИВОВОСПАЛИТЕЛЬНЫЙ И АНАЛЬГЕЗИРУЮЩИЙ ПРЕПАРАТ В ПРАКТИКЕ СЕМЕЙНОГО ВРАЧА	210
Тризуб М.А. МЕХАНИЗМЫ ВОЗДЕЙСТВИЯ СМИ НА ЛИЧНОСТЬ В СОЦИАЛЬНО- ПСИХОЛОГИЧЕСКОМ КОНТЕКСТЕ	214
Соколов Олег Аркадьевич, Рукавицын Владислав Геннадьевич МНРЛС - МЕТЕОНАВИГАЦИОННАЯ РАДИОЛОКАЦИОННАЯ СТАНЦИЯ	219

Панова М.Ю. МОТИВАЦИЯ И ВОЛЯ, КАК ОСНОВЫ ПОДГОТОВКИ ПОДРОСТКОВ, ЗАНИМАЮЩИХСЯ ВСЕСТИЛЕВЫМ КАРАТЭ	223
Даваа Руслан Пушкинович НЕКОТОРЫЕ ВОПРОСЫ ОБЕСПЕЧЕНИЕ ПОЖАРНОЙ БЕЗОПАСНОСТИ НА ОБЪЕКТАХ ОТДЫХА ДЕТЕЙ	227
Скворцова Екатерина Михайловна, Скворцов Всеволод Владимирович НОВОЕ В ФАРМАКОТЕРАПИИ ЯЗВЕННОЙ БОЛЕЗНИ ЖЕЛУДКА	231
Самойлов В.О. НОВЫЕ ФОРМЫ МЕЖДУНАРОДНЫХ ЭКОНОМИЧЕСКИХ ОТНОШЕНИЙ	236
Соколов Олег Аркадьевич, Егоров Егор Владимирович ОБЩИЕ СВЕДЕНИЯ О СИСТЕМА ПРЕДУПРЕЖДЕНИЯ ПРИБЛИЖЕНИЯ ЗЕМЛИ	240
Трубецкова А.А. ОЗДОРОВИТЕЛЬНАЯ ФИЗИЧЕСКАЯ КУЛЬТУРА НА СОВРЕМЕННОМ ЭТАПЕ	244
Султанов Б.Ш. ОПТИМИЗАЦИЯ ПРОЦЕССА ОЧИСТКИ ФОРМАТНЫХ ЧАСТЕЙ И ВСПОМОГАТЕЛЬНЫХ МАТЕРИАЛОВ В ФАРМАЦЕВТИЧЕСКОМ ПРОИЗВОДСТВЕ С ПОМОЩЬЮ БОКС-МОЕК	249
Лучников Игорь Владимирович, Хакимжонов Муслим Рустамович ОСНОВНЫЕ АСПЕКТЫ БЕЗОПАСНОСТИ И ЗАЩИТЫ РАДИОСВЯЗИ ВОЗДУШНОГО ДВИЖЕНИЯ	253
Кузьменко С.А., Петрова М.Г. ОСОБЕННОСТИ ИСПОЛЬЗОВАНИЯ СТИЛИСТИЧЕСКИХ ПРИЕМОВ ДЛЯ СОЗДАНИЯ КОМИЧЕСКОГО (НА МАТЕРИАЛЕ РАССКАЗОВ О. ГЕНРИ)	257
Ильин А.В., Комиссаров И.Д. ОСОБЕННОСТИ ОРГАНИЗАЦИИ АДАПТИВНЫХ ВИДОВ ФИЗИЧЕСКОЙ КУЛЬТУРЫ И СПОРТА	264
Резанов Л.С. ОСОБЕННОСТИ ПЕРЕВОДА КАЛАМБУРОВ В АНГЛОЯЗЫЧНОЙ ХУДОЖЕСТВЕННОЙ ЛИТЕРАТУРЕ (НА МАТЕРИАЛЕ РОМАНА Д. АДАМСА «АВТОСТОПОМ ПО ГАЛАКТИКЕ»)	267
Соколов Олег Аркадьевич, Бирюк Александр Андреевич ОСОБЕННОСТИ ПОЛЁТА В ГОРНОЙ МЕСТНОСТИ	271
Серебряков Д.К., Жуков О.А., Ерюшов З.А. ОСОБЕННОСТИ ФИЛОСОФСКОГО МЫШЛЕНИЯ И ВЗГЛЯДОВ	275
Зейлерт Андрей Владимирович, Богаутдинов Данил Витальевич ОЧИСТКА НЕФТЕСОДЕРЖАЩИХ СТОЧНЫХ ВОД ГРАВИТАЦИОННЫМ МЕТОДОМ	281

Разум Олег Михайлович, Лучников Игорь Владимирович ПЕРСПЕКТИВЫ ВНЕДРЕНИЯ МИКРОВОЛНОВОЙ СИСТЕМЫ ПОСАДКИ В АЭРОПОРТАХ РОССИЙСКОЙ ФЕДЕРАЦИИ	285
Соколов Олег Аркадьевич, Зудин Александр Игоревич ПЕРСПЕКТИВЫ РАЗВИТИЯ АВИАЦИОННЫХ РАДИОЛОКАЦИОННЫХ СТАНЦИЙ	289
Соколов Олег Аркадьевич, Зудин Александр Игоревич ПЕРСПЕКТИВЫ РАЗВИТИЯ АВТОМАТА ТЯГИ	293
Лучников Игорь Владимирович, Зудин Александр ПЕРСПЕКТИВЫ РАЗВИТИЯ СИСТЕМЫ «КОСПАС-САРСАТ»	296
Лучников Игорь Владимирович, Бирюк Александр Андреевич ПЕРСПЕКТИВЫ РАЗВИТИЯ СНС	300
Волков В.А. ПОВЫШЕНИЕ МОТИВАЦИИ К ЗАНЯТИЯМ СПОРТОМ ФУТБОЛИСТОВ НА ТРЕНИРОВОЧНОМ ЭТАПЕ ПО СРЕДСТВАМ ВНЕДРЕНИЯ ИГРОВОГО МЕТОДА	303
Вакина Людмила Юрьевна ПОДХОДЫ К ОЦЕНКЕ УРОВНЯ ЖИЗНИ НАСЕЛЕНИЯ	308
Рыбкин А.Г., Шелокова Ю.Д. ПОКАЗАТЕЛИ, ХАРАКТЕРИЗУЮЩИЕ СТЕПЕНЬ КОНЦЕНТРАЦИИ БАНКОВСКОГО СЕКТОРА	312
Лучников Игорь Владимирович, Егоров Егор Владимирович ПРИМЕНЕНИЕ АВАРИЙНОГО РАДИОМАЯКА В ГРАЖДАНСКОЙ АВИАЦИИ	324
Соколов Олег Аркадьевич, Егоров Егор Владимирович ПРИМЕНЕНИЕ АВТОМАТИЗИРОВАННОГО СЧИСЛЕНИЯ ПУТИ В АВИАЦИИ	329
Тюмеров М.А. 5G-НОВОЕ ПОКОЛЕНИЕ В СОТОВОЙ СВЯЗИ	334
<b>СОВРЕМЕННЫЕ ТЕХНОЛОГИИ УПРАВЛЕНИЯ ОРГАНИЗАЦИЕЙ</b>	<b>342</b>
Логинова Екатерина Вадимовна, Тарасевич Анна Сергеевна, РОЛЬ СТАТИСТИКИ В ПРОГНОЗИРОВАНИИ РЫНОЧНЫХ ТЕНДЕНЦИЙ И ПРИНЯТИИ СТРАТЕГИЧЕСКИХ РЕШЕНИЙ В БИЗНЕСЕ	342
Полищук П.В. ОСНОВНЫЕ ИНСТИТУТЫ И ИНСТРУМЕНТЫ РЕГУЛИРОВАНИЯ АУДИТОРСКОЙ ДЕЯТЕЛЬНОСТИ	346
Вознесенская С.Ю. ВЛИЯНИЕ СИСТЕМЫ ОЧИСТКИ БУРОВОГО РАСТВОРА НА ЭКОЛОГИЮ ПРОИЗВОДСТВА И ЭКОНОМИЧЕСКУЮ ЭФФЕКТИВНОСТЬ ПРЕДПРИЯТИЯ	350

Вознесенская С.Ю. ВЗАИМОСВЯЗЬ ЭКОЛОГИИ И РЫНКА СОВРЕМЕННОГО ОБОРУДОВАНИЯ ДЛЯ СИСТЕМ ОЧИСТКИ БУРОВОГО РАСТВОРА	353
Федоренко Полина Николаевна, Ли Алина Александровна БУХГАЛТЕРСКАЯ ТЕХНОЛОГИЯ ПРОВЕДЕНИЯ И ОФОРМЛЕНИЯ ИНВЕНТАРИЗАЦИИ ОСНОВНЫХ СРЕДСТВ И НЕМАТЕРИАЛЬНЫХ АКТИВОВ	358
<b>АКТУАЛЬНЫЕ ВОПРОСЫ ПОЛИТИКИ И ПРАВА</b>	<b>364</b>
Шварц Е.В. АКТУАЛЬНЫЕ ПРОБЛЕМЫ ВЕЩНОГО ПРАВА В РОССИИ	364
Цибер Кирилл Евгеньевич АНТИКОРРУПЦИОННАЯ ЭКСПЕРТИЗА НОРМАТИВНЫХ ПРАВОВЫХ АКТОВ, РЕГУЛИРУЮЩИХ ГОСУДАРСТВЕННУЮ ГРАЖДАНСКУЮ СЛУЖБУ РОССИЙСКОЙ ФЕДЕРАЦИИ	368
Волкова А.И. АНТИМОНОПОЛЬНЫЕ ТРЕБОВАНИЯ К ОПИСАНИЮ ОБЪЕКТА ЗАКУПКИ ЛЕКАРСТВЕННЫХ ПРЕПАРАТОВ	374
Тахарова П.М. ВЗГЛЯДЫ СОВЕТСКИХ УЧЕНЫХ НА НОРМЫ СОВЕТСКОГО ПРАВА В КОНТЕКСТЕ ДОКТРИНЫ СОЦИАЛИСТИЧЕСКОГО ПРАВООПОНИМАНИЯ	383
Исайев Ибрагим Рамзанович ВОЗМОЖНОСТИ ПРИЗНАНИЯ ЦИФРОВЫХ ФИНАНСОВЫХ АКТИВОВ ПРЕДМЕТОМ И СРЕДСТВОМ СОВЕРШЕНИЯ ПРЕСТУПЛЕНИЯ	387
Салаев Раджаб Салаевич ВОЗНИКНОВЕНИЕ И ФОРМИРОВАНИЕ ИДЕИ ПРАВОВОГО ГОСУДАРСТВА В РОССИИ	391
Малкова Марина Андреевна ВОПРОСЫ ОТГРАНИЧЕНИЯ ВЗЯТОЧНИЧЕСТВА ОТ СМЕЖНЫХ ПРЕСТУПЛЕНИЙ	395
Сидорина Елизавета Романовна ВОСПИТАТЕЛЬНАЯ РАБОТА С ОСУЖДЕННЫМИ И ЕЕ ВЛИЯНИЕ НА РЕЗУЛЬТАТИВНОСТЬ ИХ ИСПРАВЛЕНИЯ	401
Седов Н.С. ДИСЦИПЛИНАРНАЯ ОТВЕТСТВЕННОСТЬ ГОСУДАРСТВЕННЫХ ГРАЖДАНСКИХ СЛУЖАЩИХ	408
Токарева Валерия Сергеевна ДОСУДЕБНОЕ СОГЛАШЕНИЕ О СОТРУДНИЧЕСТВЕ: ВОПРОСЫ КОНКУРЕНЦИИ ОХРАНЯЕМЫХ ЗАКОНОМ ОТДЕЛЬНЫХ ЦЕННОСТЕЙ	413



Будасова Влада Юрьевна ДОХОДЫ СУПРУГОВ ОТ ПРЕДПРИНИМАТЕЛЬСКОЙ ДЕЯТЕЛЬНОСТИ	420
Моторов А.А. ЕСТЬ ЛИ СВЯЗЬ МЕЖДУ ФИШИНГОМ И МОШЕННИЧЕСТВОМ В СФЕРЕ КОМПЬЮТЕРНОЙ ИНФОРМАЦИИ?	423
Халилов М.Х. ЗАЩИТА ИМУЩЕСТВЕННЫХ ПРАВ КРЕДИТОРОВ ОТ НЕДОБРОСОВЕСТНОГО ПОВЕДЕНИЯ ДОЛЖНИКА-ГРАЖДАНИНА	428
Берникова Сабина Александровна ЗНАЧЕНИЕ СРОКОВ ДАВНОСТИ ПРИВЛЕЧЕНИЯ К УГОЛОВНОЙ ОТВЕТСТВЕННОСТИ	433
Юсова Ю.В. ИНСТИТУТ НАСЛЕДНИКА В ЗАКОНОДАТЕЛЬСТВЕ ЗАРУБЕЖНЫХ СТРАН: СРАВНИТЕЛЬНО-ПРАВОВОЙ АНАЛИЗ	437
Кречмаровская Ю.Р. ИСКЛЮЧИТЕЛЬНАЯ ПОДСУДНОСТЬ В ГРАЖДАНСКОМ СУДОПРОИЗВОДСТВЕ	442
Полстовалов О.В., Салимов В.Х. ИСКУССТВЕННЫЙ ИНТЕЛЛЕКТ В ПРАВООХРАНИТЕЛЬНОЙ ДЕЯТЕЛЬНОСТИ РОССИИ И ЗАРУБЕЖНЫХ СТРАН	446
Турк Светлана Нальбиевна, Шичиях Фарид Зауровна ИСЛАМСКИЙ ФЕМИНИЗМ В АРАБСКИХ ГОСУДАРСТВАХ	454
Полстовалов О.В., Салимов В.Х. ИСПОЛЬЗОВАНИЕ ЭЛЕКТРОННОГО УВЕДОМЛЕНИЯ (ЭЛЕКТРОННОЙ ПОВЕСТКИ) В ХОДЕ ПРЕДВАРИТЕЛЬНОГО РАССЛЕДОВАНИЯ	458
Юминов И.П., Калимуллин Д.Х. ИССЛЕДОВАНИЕ ЭФФЕКТИВНОСТИ ЗАЩИТЫ ОБОРУДОВАНИЯ ОТ АСФАЛЬТОСМОЛОПАРАФИНОВЫХ ОТЛОЖЕНИЙ НА ГРАЧЕВСКОМ МЕСТОРОЖДЕНИИ	465
Мерзантова Милана Мурадиновна ИСТОРИКО-ТЕОРЕТИЧЕСКИЕ АСПЕКТЫ ДОГОВОРА ДАРЕНИЯ	472
Войнова А.Д. ИСТОРИЧЕСКИЕ ДЕТЕРМИНАНТЫ ФОРМИРОВАНИЯ СОВРЕМЕННОЙ КОНЦЕПЦИИ ЗАКОНОТВОРЧЕСКОЙ ДЕЯТЕЛЬНОСТИ В РОССИИ	475
Белоногова Ю.Н. ИСТОРИЯ РАЗВИТИЯ ПРАВОВЫХ КАТЕГОРИЙ «ПРЕЗУМПЦИЯ» И «ФИКЦИЯ»	480
Лукинова С.А., Абидов И.Х. К ВОПРОСУ О ГОСУДАРСТВЕННОЙ ПОДДЕРЖКЕ МНОГОДЕТНЫХ СЕМЕЙ В РОССИИ	484

Серасхов А.В. К ВОПРОСУ О ГРАЖДАНСКО-ПРАВОВОМ РЕГУЛИРОВАНИИ ОТВЕТСТВЕННОСТИ ВЛАДЕЛЬЦЕВ АГРЕГАТОРОВ	487
Бахишева Е.В. К ВОПРОСУ О ПОНЯТИИ ВНЕСУДЕБНЫХ СПОСОБОВ УРЕГУЛИРОВАНИЯ СПОРОВ	495
Шумилкина Н.Н. К ВОПРОСУ О ПРАВОВОЙ ОХРАНЕ ОБЪЕКТОВ ВСЕМИРНОГО ПРИРОДНОГО НАСЛЕДИЯ В РОССИИ	500
Тахарова П.М. К ВОПРОСУ О ПРИЧИНАХ ВОЗНИКНОВЕНИЯ КОНЦЕПЦИИ СОЦИАЛИСТИЧЕСКОГО ПРАВОПОНИМАНИЯ	505
Гаристов Владислав Денисович К ВОПРОСУ О ПРОБЛЕМАХ ФУНКЦИОНИРОВАНИЯ РАБОЧИХ АППАРАТОВ УПОЛНОМОЧЕННЫХ ПО ПРАВАМ ЧЕЛОВЕКА В СУБЪЕКТАХ РОССИЙСКОЙ ФЕДЕРАЦИИ	509
Бутаев М.М. К ВОПРОСУ О СТАНОВЛЕНИИ ИНСТИТУТА УПОЛНОМОЧЕННОГО ПО ПРАВАМ ЧЕЛОВЕКА	514
Червоткин Николай Николаевич К ВОПРОСУ РАЗВИТИЯ ИНСТИТУТА ВОЗМЕЩЕНИЯ МОРАЛЬНОГО ВРЕДА В СОВРЕМЕННОЙ РОССИИ	518
Горячкина Ю.А. КИБЕРПРОСТИТУЦИЯ КАК НЕГАТИВНОЕ И РАЗВИВАЮЩЕЕСЯ ЯВЛЕНИЕ СОВРЕМЕННОСТИ	524
Сергеев С.А. КОНСТИТУЦИЯ РОССИЙСКОЙ ФЕДЕРАЦИИ КАК ИСТОЧНИК УГОЛОВНО-ПРОЦЕССУАЛЬНОГО ПРАВА	528
Баликоева Л.М., Кертанов И.А. КОНФЛИКТ ИНТЕРЕСОВ НА ГОСУДАРСТВЕННОЙ ГРАЖДАНСКОЙ СЛУЖБЕ: ПОНЯТИЕ, ПРОБЛЕМЫ И ПУТИ РЕШЕНИЯ	533
Веселов Данил Алексеевич, Пресняков Илья Сергеевич КООРДИНАЦИЯ ПРОЦЕССОВ РАССЛЕДОВАНИЯ И ПОСЛЕДУЮЩЕЕ ПЛАНИРОВАНИЕ	541
Ерискина Н.В., Николаев К.В., Безгодов Д.Г. КОРРУПЦИЯ В КИБЕРСПОРТЕ: АСПЕКТЫ, ОПАСНОСТЬ И ПУТИ ПРЕОДОЛЕНИЯ	546
Белецкая А.А., Ковалевская С.А. «КРЕДИТНЫЕ КАНИКУЛЫ» ДЛЯ УЧАСТНИКОВ СПЕЦИАЛЬНОЙ ВОЕННОЙ ОПЕРАЦИИ: ПРАВОВОЕ РЕГУЛИРОВАНИЕ, ПРОБЛЕМЫ, ПУТИ РЕФОРМАЦИИ	552
Гвоздева И.С., Солоницына Д.В. КРИМИНАЛИСТИЧЕСКАЯ ХАРАКТЕРИСТИКА СПОСОБОВ ПРЕДНАМЕРЕННОГО БАНКРОТСТВА	558

Антонова Юлия Алексеевна МЕРЫ ПРЕДУПРЕЖДЕНИЯ ПРЕСТУПНЫХ ПОСЯГАТЕЛЬСТВА НА ОБЪЕКТЫ КУЛЬТУРНОГО НАСЛЕДИЯ В РОССИИ	563
Салаев Раджаб Салаевич МОДЕРНИЗАЦИЯ ТЕОРИИ ПРАВОВОГО ГОСУДАРСТВА В XVIII-XX СТОЛЕТИЯХ	568
Буныгина К.К. МОТИВАЦИЯ И ОБОСНОВАННОСТЬ ПОДАЧИ АПЕЛЛЯЦИОННЫХ ОБРАЩЕНИЙ	572
Бунина Аксана Федеровна, Васин Валентин Борисович НАРКОПРЕСТУПНОСТЬ НЕСОВЕРШЕННОЛЕТНИХ В РОССИЙСКОЙ ФЕДЕРАЦИИ	576
Варфоломеева Елена Викторовна НЕКОТОРЫЕ АСПЕКТЫ ПРАВОВОГО РЕГУЛИРОВАНИЯ ЗАЩИТЫ ИНФОРМАЦИОННЫХ СИСТЕМ В РОССИЙСКОЙ ФЕДЕРАЦИИ	581
Гиниятова Энже Радиковна НЕКОТОРЫЕ ВОПРОСЫ СООТНОШЕНИЯ ГОСУДАРСТВЕННОГО УПРАВЛЕНИЯ И ИСПОЛНИТЕЛЬНОЙ ВЛАСТИ	586
Соловьёв Михаил Андреевич НЕКОТОРЫЕ ОСОБЕННОСТИ ОТВЕТСТВЕННОСТИ ЗА НЕЗАКОННОЕ ПРЕДПРИНИМАТЕЛЬСТВО В РОССИЙСКОЙ ФЕДЕРАЦИИ	590
Дудургов А.М. НЕКОТОРЫЕ ОСОБЕННОСТИ СТАНОВЛЕНИЯ СОЦИОЛОГИЧЕСКОЙ ШКОЛЫ ПРАВА В РОССИИ	597
Абдурафиева А.И., Алексеева А.А., Минеева В.Н. НЕКОТОРЫЕ ПРОБЛЕМЫ РЕАЛИЗАЦИИ ПРАВ И СВОБОД ОСУЖДЕННЫХ К ЛИШЕНИЮ СВОБОДЫ	600
Юсова Ю.В. НЕКОТОРЫЕ ПРОБЛЕМЫ СТАТУСА НАСЛЕДНИКОВ, ЗАЧАТЫХ ЭКСТРОКОРПОРАЛЬНЫМ ОПОЛОДОТВОРЕНИЕМ	604
Газизова Э.Э. НЕСОСТОЯТЕЛЬНОСТЬ (БАНКРОТСТВО) КАК ОБЪЕКТ ГОСУДАРСТВЕННОГО УПРАВЛЕНИЯ	609
Горячкина Ю.А. НОВЕЛЛЫ КВАЛИФИКАЦИИ ВЕБКАМ-КОНТЕНТА КАК ПУБЛИЧНО РАСПРОСТРАНЯЕМОЙ ПОРНОГРАФИИ	619
Васильев С.А. НОРМАТИВНОЕ РЕГУЛИРОВАНИЕ ПРАВ ПРЕДСТАВИТЕЛЕЙ РАЗЛИЧНЫХ ЭТНИЧЕСКИХ ГРУПП ГРАЖДАН КАК ФАКТОР РЕИНТЕГРАЦИИ КРЫМСКОГО ПОЛУОСТРОВА В СОСТАВ РОССИИ	624
Шогенов Кантемир Муслимович НОТАРИУС В НАСЛЕДСТВЕННЫХ ПРАВООТНОШЕНИЯХ	627

Мамин Андрей Сергеевич, Кривошапов Станислав Николаевич О НЕКОТОРЫХ ОСОБЕННОСТЯХ ПРАВОВОГО РЕГУЛИРОВАНИЯ СТАДИЙ АДМИНИСТРАТИВНОГО ПРОЦЕССА В РФ	630
Суркова А.В. О НЕКОТОРЫХ ПРОБЛЕМАХ КВАЛИФИКАЦИИ МОШЕННИЧЕСТВА В СФЕРЕ КОМПЬЮТЕРНОЙ ИНФОРМАЦИИ, СВЯЗАННЫХ С ОТГРАНИЧЕНИЕМ ОТ СМЕЖНЫХ СОСТАВОВ ПРЕСТУПЛЕНИЙ	636
Пинегин В.В. ОБ АКТУАЛЬНЫХ АСПЕКТАХ НАСЛЕДОВАНИЯ ПО ЗАВЕЩАНИЮ	643
Колонтаева Дарья Владимировна ОБЕСПЕЧЕНИЕ ДОСТУПНОСТИ ПРАВОСУДИЯ ПРИ ПРОВЕДЕНИИ ПРИМИРИТЕЛЬНЫХ ПРОЦЕДУР	648
Одинаев Федор Ньмонжонович ОСНОВНЫЕ ФУНКЦИИ, ВЫПОЛНЯЕМЫЕ ПРОКУРАТУРОЙ РОССИЙСКОЙ ФЕДЕРАЦИИ	651
Колонтаева Дарья Владимировна ОСОБЕННОСТИ ВЗАИМОДЕЙСТВИЯ АДВОКАТОВ И НЕСОВЕРШЕННОЛЕТНИХ ЛИЦ ПРИ РАССМОТРЕНИИ СЕМЕЙНЫХ СПОРОВ	660
Дуничева Т.А. ОСОБЕННОСТИ ДЕЯТЕЛЬНОСТИ ПСИХОЛОГОВ УГОЛОВНО- ИСПОЛНИТЕЛЬНОЙ СИСТЕМЫ ПРИ ОКАЗАНИИ ПСИХОЛОГИЧЕСКОЙ ПОМОЩИ ОСУЖДЕННЫМ, ОТБЫВАЮЩИМ НАКАЗАНИЕ В МЕСТАХ ЛИШЕНИЯ СВОБОДЫ	664
Волкова А.И. ОСОБЕННОСТИ ЗАКУПОК ЛЕКАРСТВЕННЫХ ПРЕПАРАТОВ ДЛЯ ГОСУДАРСТВЕННЫХ НУЖД	672
Романова Е.Н. ОСОБЕННОСТИ ОБЕСПЕЧЕНИЯ ПРАВ И ЗАКОННЫХ ИНТЕРЕСОВ РЕБЕНКА В ДОШКОЛЬНОМ ОБРАЗОВАНИИ	681
Абдурафиева А.И. ОТДЕЛЬНЫЕ ПРОБЛЕМЫ УГОЛОВНОГО СУДОПРОИЗВОДСТВА	686
Крюкова В.С. ОТЛИЧИЯ НАСЛЕДСТВЕННОГО ДОГОВОРА И ЗАВЕЩАНИЯ	689
<b>ТЕХНИКА И ОБЩЕСТВО В XXI ВЕКЕ</b>	<b>692</b>
Лутчак Т.А. АНАЛИЗ ЭВОЛЮЦИИ НОРМАТИВНЫХ ТРЕБОВАНИЙ ПО ПРОЕКТИРОВАНИЮ ТЕПЛОВОЙ ЗАЩИТЫ МКД	692
Курочкин С.А. АНАЛИЗ ЭНЕРГОЭФФЕКТИВНЫХ СИСТЕМ УТЕПЛЕНИЯ НАРУЖНЫХ СТЕН ПРИ РЕКОНСТРУКЦИИ МКД	699

Фёдоров Олег Сергеевич, Корчагин Игорь Валерьевич МАТЕМАТИЧЕСКОЕ МОДЕЛИРОВАНИЕ ХИМИКО- ТЕХНОЛОГИЧЕСКИХ ПРОЦЕССОВ: ИСТОРИЯ СТАНОВЛЕНИЯ И ВЛИЯНИЕ НА ПРОЦЕСС ИССЛЕДОВАНИЯ ХИМИКО- ТЕХНОЛОГИЧЕСКИХ ПРОЦЕССОВ	707
Долгов Евгений Владимирович ОПРЕДЕЛЕНИЕ ТЕПЛОВЫХ НАГРУЗОК И КОЛИЧЕСТВА КОТЛОВ ПРИ ПРОЕКТИРОВАНИИ ГАЗОВОЙ БЛОЧНО-МОДУЛЬНОЙ КОТЕЛЬНОЙ МОЩНОСТЬЮ 5,0 МВт	711
Буравцова В.С. ПОВЫШЕНИЕ ЭНЕРГОЭФФЕКТИВНОСТИ ОГРАЖДАЮЩИХ КОНСТРУКЦИЙ ДЕТСКИХ ДОШКОЛЬНЫХ УЧРЕЖДЕНИЙ СОВЕТСКОГО ПЕРИОДА ПОСТРОЙКИ	716
Медведев М.В., Беловолова А.К., Соколов О.А. ПРЕИМУЩЕСТВА ВНЕДРЕНИЯ АВТОМАТИЗИРОВАННОЙ СИСТЕМЫ УПРАВЛЕНИЯ «АЭРОПОРТ»	724
Долгов Евгений Владимирович РАСЧЕТ СХЕМЫ РЕЦИРКУЛЯЦИИ ВОДЫ ПРИ ПРОЕКТИРОВАНИИ ГАЗОВОЙ БЛОЧНО-МОДУЛЬНОЙ КОТЕЛЬНОЙ	728
Юнусова Г.Х. РЕЛИГИОЗНЫЕ КОНФЛИКТЫ В СОВРЕМЕННОМ МИРЕ: ТЕОРЕТИЧЕСКИЙ АСПЕКТ	733
Терещенко С.С. СБОРНЫЕ ЖЕЛЕЗОБЕТОННЫЕ ПРОСТРАНСТВЕННЫЕ КОНСТРУКЦИИ ПОКРЫТИЯ В ПРОМЫШЛЕННОМ СТРОИТЕЛЬСТВЕ	737
Сергеева Г.А., Косенко А.С., Тимошенко В.В. ЭКОНОМИЧЕСКИЕ АСПЕКТЫ СИСТЕМЫ ОБЕСПЕЧЕНИЯ ПОЖАРНОЙ БЕЗОПАСНОСТИ	742
Сергеева Г.А., Косенко А.С., Тимошенко В.В. ЭКОНОМИЧЕСКИЕ ПОТЕРИ ОТ ПОЖАРОВ И МЕТОДЫ ИХ ОПРЕДЕЛЕНИЯ	745
<b>СОВРЕМЕННЫЕ НАПРАВЛЕНИЯ ОБРАЗОВАНИЯ И ПЕДАГОГИКИ</b>	<b>750</b>
Рябенко Татьяна Николаевна, Давыденко Людмила Александровна, Нестеренко Анастасия Юрьевна ДИСТАНЦИОННОЕ ОБУЧЕНИЕ: ИДЕИ, ТЕХНОЛОГИИ, ПРОБЛЕМЫ И ПЕРСПЕКТИВЫ	750
Абубакиров Айнур Загирович, Крылов Владимир Михайлович ЗНАЧЕНИЕ СПОРТА ДЛЯ ЗДОРОВЬЯ И БУДУЩЕЙ ПРОФЕССИИ ОБУЧАЮЩИХСЯ	755
Гончарук С.В., Гончарук Я.А., Косенок И.Д. ЗНАЧЕНИЕ ФИЗИЧЕСКОЙ КУЛЬТУРЫ В ОСНОВНОЙ И СТАРШЕЙ ШКОЛЕ	758

Абдрашитова Л.Р. К ВОПРОСУ О КОНФЛИКТАХ В СИСТЕМЕ СРЕДНЕГО ПРОФЕССИОНАЛЬНОГО ОБРАЗОВАНИЯ (ОПЫТ СТУДЕНЧЕСКОГО ИССЛЕДОВАНИЯ)	762
Кобышева Л.И., Лисовская О.С. КУЛЬТУРНО-ПРОСВЕТИТЕЛЬСКАЯ РАБОТА С МОЛОДЫМИ СЕМЬЯМИ: ПОСТАНОВКА ПРОБЛЕМЫ ИССЛЕДОВАНИЯ	766
Богачева Надежда Анатольевна ЛОГОПЕДИЧЕСКАЯ РАБОТА ПО ФОРМИРОВАНИЮ ЭМОЦИОНАЛЬНОЙ ЛЕКСИКИ У ДЕТЕЙ СТАРШЕГО ДОШКОЛЬНОГО ВОЗРАСТА С ОБЩИМ НЕДОРАЗВИТИЕМ РЕЧИ	769
Парфенова Д.О. МЕТОДИЧЕСКИЕ РЕКОМЕНДАЦИИ ПО ПРОВЕДЕНИЮ ЗАНЯТИЙ ПО ИЗОБРАЗИТЕЛЬНОЙ ДЕЯТЕЛЬНОСТИ С ДЕТЬМИ С РАССТРОЙСТВАМИ АУТИСТИЧЕСКОГО СПЕКТРА	774
Асямова Екатерина Ивановна МЕТОДЫ КОРРЕКЦИИ ФУНКЦИОНАЛЬНЫХ НАРУШЕНИЙ ГОЛОСА У ЛИЦ РЕЧЕВЫХ ПРОФЕССИЙ	779
Сорокина О.Н., Браккер Е.Л. МЕТОДЫ ТАНЦЕВАЛЬНОЙ ТЕРАПИИ В КОРРЕКЦИОННОМ ПРОЦЕССЕ С ДЕТЬМИ МЛАДШЕГО ШКОЛЬНОГО ВОЗРАСТА С НАРУШЕНИЯМИ ОПОРНО-ДВИГАТЕЛЬНОГО АППАРАТА	785
Ефремова О.И., Сидорова Н.А. НРАВСТВЕННОЕ ВОСПИТАНИЕ ПОДРОСТКОВ С ИСПОЛЬЗОВАНИЕМ ЭЛЕМЕНТОВ МЕДИАОБРАЗОВАНИЯ В ФОРМЕ КИНЕМАТОГРАФА	789
<b>ИНФОРМАЦИОННЫЕ И КОММУНИКАТИВНЫЕ ТЕХНОЛОГИИ</b>	<b>794</b>
Голочалова Лариса Викторовна, Карагодина Наталья Александровна ОРГАНИЗАЦИЯ ВИДЕОКОНФЕРЕНЦСВЯЗИ КАК ОДНО ИЗ ВАЖНЫХ УСЛОВИЙ РЕАЛИЗАЦИИ ДИСТАНЦИОННОГО ОБУЧЕНИЯ	794
Ляшко И.И. СОЦИАЛЬНАЯ РЕКЛАМА КАК ВАЖНЫЙ АСПЕКТ И ИНСТРУМЕНТ ФОРМИРОВАНИЯ ОБЩЕСТВА	798
Николаев А.А. ТЕХНОЛОГИИ СОТОВЫХ СЕТЕЙ СВЯЗИ	801
Муравьев А.Г., Скулябин М.А., Шифрин Б.М. ЦИФРОВОЕ ПРЕДПРИЯТИЕ – ОБЪЕДИНЕНИЕ РЕАЛЬНОГО И ЦИФРОВОГО МИРОВ	805