

ISSN 2587-6244

АЛЛЕЯ НАУКИ

№11(86), 2 том, Ноябрь, 2023

НАУЧНО-ПРАКТИЧЕСКИЙ ЭЛЕКТРОННЫЙ ЖУРНАЛ

НАУЧНО-ПРАКТИЧЕСКИЙ ЭЛЕКТРОННЫЙ
ЖУРНАЛ

«Аллея Науки»

<http://alley-science.ru>

ISSN 2587-6244

УДК 004.03:004.6:003.7

ББК 73+66.8+61.4

Редакционный совет:

Чернов А.В., доктор филологических наук, профессор

Селевич Т.С., кандидат экономических наук, доцент

Древаль А.Н., кандидат технических наук, доцент

Бекарев И.С., доктор социологических наук, профессор

Рахимов Т.Р., кандидат экономических наук, доцент

Епифанов А.С., доктор экономических наук, профессор

Буртовая Н.Б., кандидат психологических наук, доцент

Новиков В.С., доктор экономических наук, профессор

Отв. ред. Д.А. Шелистов

Выпуск №11(86), 2 том, Ноябрь, 2023

Сайт: <http://alley-science.ru>

ОСНОВНОЙ РАЗДЕЛ: СОВРЕМЕННАЯ НАУКА И ЕЕ РАЗВИТИЕ

УДК 61

Лысенко Варвара Викторовна
Студентка 2 курса, «Лечебное дело» Медицинский институт
"Белгородский государственный национальный
исследовательский университет",
Россия, г. Белгород
Научные руководители: Ильин Александр Викторович, старший
преподаватель «Кафедры физического воспитания»,
Чуканова Елена Константиновна, старший преподаватель
«Кафедры физического воспитания»
Курганская Жанна Алексеевна

ОЗДОРОВИТЕЛЬНОЕ ВЛИЯНИЕ ПЛАВАНИЯ НА ОРГАНИЗМ В ПРОЦЕССЕ КОМПЛЕКСНОЙ РЕАБИЛИТАЦИИ И СОЦИАЛИЗАЦИИ ДЕТЕЙ С ОГРАНИЧЕННЫМИ ВОЗМОЖНОСТЯМИ

***Аннотация:** В статье рассматривается вопрос оздоровительного влияния плавания на организм ребенка с ОВЗ. Обоснованы заключения о том, плавание помогает достичь положительного эффекта в развитии, укрепить здоровье, адаптироваться в окружающем мире. Занимаясь плаванием, человек становится физически развитым, уверенным в себе и в своей жизни, что немаловажно для детей с ограниченными возможностями.*

***Ключевые слова:** дети с ограниченными возможностями, занятие плаванием, оздоровительное влияние плавания, специальные физические упражнения на воде, реабилитация, социализация, польза плавания для детей на физическом и психологическом уровне.*

***Abstract:** The article is devoted to swimming effect on children with disabilities. Swimming helps to improve physical abilities, to adapt in the surrounding world, to become self - confident.*

***Keywords:** children with disabilities, swimming, the health-improving effect of swimming, special physical exercises on the water, rehabilitation, socialization, the benefits of swimming for children at the physical and psychological level.*

Благотворное значение плавания на организм человека, особенно на детский организм, хорошо известно. Ещё в древности высоко ценился этот жизненно необходимый навык, плавание доставляет радость, удовольствие, укрепляет здоровье, служит прекрасным средством отдыха, способствует закаливанию. Оно помогает стать человеку сильным, ловким, выносливым, чувствовать себя уверенно в различных жизненных ситуациях. Плавательные упражнения оказывают на организм оздоровительное действие, улучшая кровообращение и обмен веществ, приспособляя организм к действию холода, резким колебаниям температуры. Организм человека более чем наполовину состоит из воды, потому никакой другой вид физической активности не сравнится с упражнениями в воде. В вертикальном положении тела человек проводит более 2/3 части своей жизни. В водной среде позвоночный столб испытывает иные нагрузки и перемещения отдельных позвонков разгружает нервные окончания, которые они сжимают. Горизонтальное положение тела, его относительная невесомость в воде, позволяют разгрузить позвоночник.

Регулярные занятия плаванием позитивно влияют на физическое развитие детского организма, состояние центральной нервной и дыхательной системы, формируют правильную осанку и усиливают сопротивляемость организма к различным простудным заболеваниям. Ритмичные движения в воде улучшают кровообращение и обмен веществ, укрепляют сердечно-сосудистую систему. Все вышеуказанные позитивные аспекты плавания, при регулярных занятиях, можно наблюдать у физически здоровых детей. Понятно, что дети с ограниченными физическими и психологическими возможностями находятся в эмоционально-угнетенном состоянии. Согласно статистике научного центра здоровья детей РАМН 85 % детей рождаются с недостатками развития и неблагоприятным состоянием здоровья. Из них 20% являются инвалидами с рождения с нарушениями слуха, зрения, поражением опорно-двигательного аппарата, с пороками сердца, врожденными инфекциями, родовыми травмами, речевыми нарушениями и многими другими ограничениями в состоянии здоровья [2]. Значительная часть детей с ОВЗ, несмотря на усилия, принимаемые обществом с целью их обучения и воспитания, оказывается неподготовленной к жизни в социуме. Результаты исследований свидетельствуют о том, что любой человек с дефектом развития может при соответствующих условиях стать полноценной личностью, развиваться духовно, обеспечивать себя в материальном отношении и быть полезным обществу. Чем раньше начинать реабилитационные мероприятия, тем эффективнее будет улучшаться здоровье ребенка и качественнее происходить процесс его социализации. Организация образовательной деятельности с детьми с ОВЗ в условиях физкультурно-оздоровительной

деятельности направлена на развитие уровня адаптации детей к изменяющимся условиям жизни, успешную социализацию, формирование готовности к самостоятельному выбору, проявление социальной ответственности, осознанного жизненного самоопределения, укрепление здоровья.

Вода, как правило, оказывает стимулирующее воздействие на центральную нервную систему, в водной среде начинают работать и мелкие и крупные мышечные группы, повышается уровень двигательной активности одного из факторов нормального развития ребенка. Коррекционные занятия по плаванию оказывают позитивное влияние на кардиореспираторную систему, иммунитет, психоэмоциональную область; они являются и коррекционным и профилактическим средством вторичных нарушений у детей с ограниченными возможностями здоровья [3].

Организм человека — это целостная система, и при нарушении деятельности одного из анализаторов оказывается негативное воздействие на деятельность других. Под ограничением жизнедеятельности понимается полная или частичная утрата лицом способности или возможности к самообслуживанию, самостоятельно передвигаться, ориентироваться, общаться, контролировать свое поведение, обучаться и заниматься трудовой деятельностью. Инвалидом является лицо, которое имеет нарушение здоровья со стойким расстройством функций организма, обусловленным заболеваниями, последствиями травм и дефектами, приводящими к ограничению жизнедеятельности и вызывающими необходимость его социальной защиты. В зависимости от отклонений в здоровье инвалидов разделяют наследующие категории с нарушениями: слуха, зрения, опорно-двигательного аппарата, интеллекта, работы внутренних органов — инвалиды по общему заболеванию. Инвалиды всех категорий могут заниматься плаванием при наличии допуска врача. В настоящее время при разработке законопроектов понятие «инвалид», часто несущее негативный социальный смысл, стали заменять термином «лицо с ограниченными возможностями».

Государство, различные страховые компании, некоммерческие организации реализуют возможности профилактики инвалидности, реабилитации и адаптации лиц с ограниченными возможностями здоровья: получение данной категорией лиц возможности трудиться, повышение их жизненного уровня, снижение социальной напряженности в обществе и т.д.

Для реабилитации данной категории лиц занятия спортом предполагают не только восстановление психических и физических функций, но и их адаптацию к активной деятельности в обществе. Привлечение их к занятиям

плаванием является наиболее целесообразным в силу специфических особенностей плавания прежде всего как вида физических упражнений.

Плавание является одним из оптимальных видов спорта для детей с ограниченными возможностями здоровья. Это обусловлено физическими свойствами воды: снижением нагрузки на тело и уменьшением силы тяжести. Водная среда помогает детям закаляться, укреплять здоровье, а педагог получает возможность работать над компенсацией нарушенных функций их организма. Систематическое плавание помогает снять мышечный тонус при гиперактивности, а при задержке развития способствует улучшению координации. Благодаря особым свойствам воды при расслаблении уменьшается напряжение тела, вследствие чего позвоночник получает отдых и формируется правильная осанка. Кроме того, плавание в воде без опоры способствует активному движению стоп ребёнка и профилактике плоскостопия. Нырание и задержка дыхания под водой помогут тренировать органы дыхания и вестибулярный аппарат.

Занятие плаванием оказывает на организм, особенно организм детей оздоровительное влияние, развивая сердечно-сосудистую и дыхательную системы; укрепляя мышцы, способствуя гармоничному росту тела и правильной осанке; приспособляя детский организм к воздействию холода и резким колебаниям температуры [4].

Плавание можно назвать одним из самых эффективных способов закаливания и профилактики различных заболеваний. Систематические занятия в бассейне не только оздоравливают детей и способствуют развитию внутренних органов, мышечного аппарата и позвоночника. Упражнения также имеют и воспитательное значение: они помогают развивать личность воспитанников и приобщают их к спорту. Дети обретают уверенность в своих силах, становятся самостоятельными и выносливыми. Важно правильно выстроить коррекционную, двигательную деятельность в обучении плаванию, учитывая его индивидуальные особенности, возраст, состояние здоровья, чтобы это помогло не только оздоровить организм детей, но и скорректировать нарушенные функции, быстрее адаптироваться к социальной среде и самореализовываться.

Исследования доказали положительный эффект плавания на умственное развитие не только для здоровых детей, но и для тех, у кого есть неврологические проблемы или травмы головного мозга. Здоровье таких детей значительно улучшается во время обучения плаванию.

Дети с аутизмом часто испытывают сенсорную перегрузку и, как правило, их поведение отвлеченное. Физические упражнения могут помочь им преодолеть эти проблемы и даже участвовать в групповых мероприятиях.

Ритмичные, повторяющиеся плавательные движения достаточно похожи на поведение, которое часто встречается у детей с аутизмом, поэтому плавание позволяет удовлетворить их потребности.

Для детей с заболеваниями позвоночника и синдромом Дауна плавание также является очень полезным. Занятия на воде улучшают физическую подготовку, умственное развитие и речь, дети, плавая, приобретают терпение и целеустремленность, обучение плаванию также способствует повышению когнитивных способностей абсолютно у всех детей.

У слабовидящих детей, которые занимаются плаванием, упражнения вызывают положительные сдвиги на физическом уровне: развитие моторики, сенсорной чувствительности, осанки, устойчивости, подвижности и выносливости. Улучшение координации достигается с помощью повторяющихся упражнений целенаправленного движения (оттачивание стилей плавания).

Детский церебральный паралич – это заболевание, объединяющее группу двигательных нарушений, по отношению к поражениям или заболеваниям головного мозга. Для детей с заболеванием ДЦП плавание является не только средством укрепления здоровья, повышения двигательной подготовленности, но и мощным фактором коррекции и компенсации нарушенных функций, конечной целью становится достижение высокого уровня жизненного самообеспечения и социального развития.

Плавание все больше входит в режим оздоровительной работы с детьми с заболеванием ДЦП. Этому способствуют уникальные свойства воды: за счет подъемной силы воды разгружается опорно-двигательный аппарат (свойства невесомости); снижается возбудимость центральной нервной системы, уменьшаются признаки гиподинамии. Вода способствует закаливанию, является важным гигиеническим средством для кожи. Занятия плаванием развивают у занимающихся детей чувство прекрасного, смелости, уверенности в своих действиях и достижениях. Из сознательного посыла направленного в кору головного мозга возникает бессознательный процесс, который охватывает соответствующий отдел мозга и приводит к выработке навыка оптимального типа движения, которое можно назвать двигательный автоматизм, или моторно-двигательный стереотип. Упражнения для плавания способствуют укреплению мышц ног. Происходит увеличение амплитуды движений в нижних конечностях ребёнка.

В теплой воде уменьшаются болевые ощущения. Поэтому наблюдающееся при ограничении подвижности в суставах снижение силы, сопровождающееся болевыми ощущениями, лечебная гимнастика в воде имеет преимущества над гимнастикой на суше. Плавание повышает

устойчивость вестибулярного аппарата. При этом возникают так называемые антигравитационные рефлексy, помогающие в ориентации, сохранении равновесия. Происходит уравнивание процессов возбуждения и торможения в коре головного мозга. Теплая вода в бассейне способствует лучшей релаксации ребенка.

Расслабление мышц упрощает речевые функции голосового аппарата. Водяные пары обеспечивают влажную мягкую среду, облегчающую дыхание, что способствует беспрoблемному производству речи. Гидростатическое давление воды на уровне грудной клетки способствует тренировке вспомогательных дыхательных мышц и диафрагмы, основной мышцы, участвующей в дыхании при речи. Это улучшает речевые навыки и способствует более ясной артикуляции. Логопедические упражнения, выполняемые в воде, развивают громкость и четкость голоса, тренируют ребенка произносить длинные фразы. Серьезным препятствием для достижения успеха является естественная психологическая защита ребенка. Многие упражнения, которые ребенок не позволяет выполнить на суше, становятся возможными благодаря тому, что в теплой воде ребенок расслабляется и успокаивается. Теплая вода в бассейне имеет тенденцию уменьшать тактильную защищенность ребенка. Это помогает детям переключить внимание на такие вещи, как словесная имитация и речевое производство. Бассейн воспринимается детьми как пространство игры, а не лечения. Водная среда комфортна, обеспечивает естественную среду для проведения игр. Это дает прекрасную возможность развивать социальные навыки в обстановке комфорта и удовлетворения. Таким образом, широкий диапазон воздействия плавания делает его эффективным средством разностороннего физического развития и совершенствования организма человека, а также средством оздоровления детей с ограниченными возможностями и даже лечения.

В процессе обучения плаванию детей с ОВЗ решаются общие и коррекционные задачи: укрепление здоровья и закаливание, развитие плавательных способностей, совершенствование двигательных навыков, компенсация нарушенных функций. Плавание является эффективным средством для коррекции развития организма, так как способствуют значительному улучшению физического состояния детей с ОВЗ, развитие моторики, адаптация к обучению становится более успешной. Ребенку, у которого есть проблемы со здоровьем, необходимо дополнительно стимулировать двигательную активность, потому что через движение он развивает свой мозг.

Использование в процессе занятий плаванием комплекса упражнений, включающего подвижные игры на воде, задания на развитие памяти, внимания, мышления, воображения, интеллектуальной деятельности позитивно влияет на психическую сферу детей с ОВЗ, плавание благотворно влияет на развитие физических качеств у детей. Кроме того, дети с ОВЗ, занимающиеся плаванием, более успешно осваивают общеобразовательную и коррекционную программу у других специалистов.

Плавание – это одно из наиболее эффективных коррекционно-оздоровительных средств адаптивной физической культуры. Дети с ограниченными возможностями здоровья, занимающиеся плаванием, лучше адаптируются к самостоятельной жизни, у них быстрее происходит коррекция психофизического развития. Физические упражнения являются важным средством для успешной социальной адаптации и интеграции таких детей в обществе. Плавание можно назвать одним из самых эффективных способов закаливания и профилактики различных заболеваний. Систематические занятия в бассейне оздоравливают ребёнка, способствуют развитию внутренних органов, мышечного аппарата и позвоночника. Упражнения имеют и воспитательное значение: они помогают развивать личность воспитанников и приобщают их к спорту. Ребёнок обретает уверенность в своих силах, становится самостоятельным и выносливым. Положительный результат от занятий на воде необходимо сохранить в максимальном качестве, поэтому важно соблюдать правила: постоянство (при нерегулярных занятиях достигнутый эффект естественным образом снижается, поэтому плавание должно быть систематическим), комфортную температуру (резкие перепады температур могут спровоцировать простудные заболевания), прогресс в занятиях (сложность упражнений нужно увеличивать по мере овладения предыдущей ступени)[5].

Таким образом, заниматься плаванием нужно на протяжении всей жизни. Физические недостатки и неловкость движений скрыты в воде от посторонних глаз, что позволяет занимающимся чувствовать себя более комфортно, и делает их более раскованными. Занятия помогают развитию юного организма, сохраняют здоровье, здравый рассудок и оптимизм.

Для успешной реализации программы по оздоровлению и реабилитации детей с ОВЗ необходимо совершенствовать систему обучения, за счет создания условий и улучшения материально-технического оснащения бассейна (доступная среда), взаимосвязи всех заинтересованных лиц в оздоровлении детей (медицинское и педагогическое сопровождение) и, конечно, включение семьи в процесс обучения и оздоровления. Необходимо усилить акцент на воспитание положительной мотивации, интересов и

потребности к систематическим занятиям физическими упражнениями, больше внимания уделять обучению умениям самостоятельно заниматься, воспитанию убеждения в значимости занятий плаванием. Содержание занятий строить так, чтобы удовлетворять наиболее актуальные потребности обучающихся в активной деятельности, познании, общении, утверждении собственной личности. И самое главное – это наличие положительной динамики и индивидуальных показателей здоровья.

Использованные источники:

1. Арсеньев Н.В. Значение плавания для здоровья человека / Н.В. Арсеньев, Д.Ш. Душабаев. — Молодой ученый.— 2017. — № 41 (175).
2. Бегидова Т.П. Комплексная реабилитация инвалидов, лиц с ограниченными возможностями здоровья средствами адаптивной физической культуры и спорта [Текст]: монография. - 2-е изд. испр. и перераб. / Т.П. Бегидова. - Воронеж: Воронежский государственный педагогический университет, 2016. - 232 с.
3. Исаева Т.Н., Виноградов М.Н. Плавание для детей с ограниченными возможностями. — г. Гаврилов-Ям, Ярославская обл., 2016. 45 стр.
4. Польза плавания для детей с ограниченными возможностями. Санкт-Петербург, НГУ им. П.Ф. Лесгафта, 2014 г.
5. Камилова М.А., Комилов М. К.Обучение детей с ограниченными возможностями плаванию и его оздоровительное влияние. — Молодой ученый. — 2022. — № 38 (433).

*Галиев Р.Ш., магистрант
3 курс, Институт технологий и материалов
кафедра «Процессов и аппаратов нефтегазовой отрасли»
Уфимский университет науки и технологий
Россия, г. Уфа*

ПРИМЕНЕНИЕ ВЧ И СВЧ ЭЛЕКТРОМАГНИТНЫХ ПОЛЕЙ ПРИ ПОДГОТОВКЕ НЕФТИ

***Аннотация:** В данной статье рассматривается применение ВЧ и СВЧ электромагнитных полей при подготовке нефти, а именно в процессе утилизации нефтяных шламов. Нефтяные шламы - это сложные системы, которые состоят из нефтепродуктов, воды и различных минеральных примесей. Обработка таких шламов с помощью электромагнитных полей высокой и сверхвысокой частоты позволяет эффективно отделить нефть от других компонентов, уменьшить объем шлама и использовать его в качестве дополнительного источника сырья. Этот метод является экологически безопасным и способствует решению экологических проблем в нефтедобывающей отрасли.*

***Ключевые слова:** нефтяной шлам, электромагнитное поле, шламонакопитель, водонефтяные эмульсии, примесь.*

***Annotation:** This article discusses the use of RF and microwave electromagnetic fields in the preparation of oil, namely in the process of disposal of oil sludge. Oil sludge is a complex system that consists of petroleum products, water and various mineral impurities. Processing of such sludge with the help of electromagnetic fields of high and ultrahigh frequency makes it possible to effectively separate oil from other components, reduce the volume of sludge and use it as an additional source of raw materials. This method is environmentally friendly and contributes to solving environmental problems in the oil industry.*

***Keywords:** oil sludge, electromagnetic field, sludge accumulator, oil-water emulsions, impurity.*

Разработка нефтяных месторождений неразрывно связана с решением экологических проблем, и одной из ключевых задач является утилизация производственных отходов для предотвращения их негативного воздействия на окружающую среду и здоровье человека. Кроме того, важно вовлекать эти отходы в хозяйственный оборот в качестве дополнительных источников сырья. В нефтедобывающей промышленности особое внимание уделяется переработке и утилизации нефтяных шламов, которые образуются при

строительстве нефтяных и газовых скважин, разработке и эксплуатации месторождений, а также при очистке сточных вод, содержащих нефтепродукты, и при очистке резервуаров, емкостей и другого оборудования.

Нефтяные шламы представляют собой сложные системы, состоящие из нефтепродуктов, воды и минеральных примесей, таких как песок, глина, ил и другие вещества. Соотношение этих компонентов может значительно варьироваться, обычно в пределах от 10 до 60% нефтепродуктов, 30-85% воды и до 45% твердых примесей.[1,с.141] Однако, помимо утилизации нефтяных шламов, существуют и другие экологические проблемы, связанные с разработкой нефтяных месторождений. Например, выбросы парниковых газов, таких как углекислый газ и метан, являются значительным источником загрязнения атмосферы и вносят свой вклад в глобальное потепление. Поэтому важно разрабатывать и внедрять технологии, направленные на снижение выбросов парниковых газов в процессе добычи и переработки нефти. Кроме того, нефтяные месторождения могут оказывать негативное воздействие на биоразнообразие и экосистемы в окружающих районах.

Разрушение природных ландшафтов, загрязнение водных ресурсов и размывание почвы - все это проблемы, требующие внимания и принятия соответствующих мер для минимизации негативного влияния на окружающую среду.

Для решения этих проблем необходимо активно развивать и внедрять инновационные технологии и методы в области добычи нефти. Например, использование современных методов очистки сточных вод, включая биологическую очистку и фильтрацию, может значительно снизить загрязнение водных ресурсов. Также важно проводить мониторинг и контроль за состоянием окружающей среды в районах добычи нефти, чтобы своевременно выявлять и предотвращать возможные экологические проблемы. Таким образом, разработка нефтяных месторождений требует комплексного подхода к решению экологических задач. Утилизация нефтяных шламов, снижение выбросов парниковых газов, защита биоразнообразия и контроль за состоянием окружающей среды - все это важные аспекты, которые должны быть учтены при разработке и эксплуатации нефтяных месторождений.

Накопление нефтешламов, как правило, осуществляется на отведенных для этого лужайках или в бункерах без какой-либо фильтрации или классификации. В шламонакопителях происходят естественные процессы - накопление температурных осадков, размножение микроорганизмов, функционирование окислительных и иных процессов, которые приводят к самовосстановлению геоморфологического покрова.

Впрочем, в связи с отсутствием большого количества солей и углеводов при общем недочёте кислорода процесс самовосстановления протекает десятки лет. Состав нефтяного шлама, хранившегося в шламонакопителях в течение двух-трёх лет, отличается от состава свежего. Нефтегазовый шлам, возникающий в резервуарах для складирования нефтепродуктов, по составу и явлениям также отличается от нефтегазового шлама очистных сооружений.

Выбор методов обезвреживания и переработки нефтяных шламов в основном зависит от количества нефтепродуктов, содержащихся в шламе, и его состава. Разнообразный состав нефтешламовых амбаров и наличие в них разнообразных химических соединений создают немало проблем при создании технологий переработки, извлечения товарной нефти и очистки от остаточных нефтепродуктов. Высокая вязкость, значительное содержание механических примесей и главное – очень стабильные амбарные эмульсии – связаны преимущественно с повышенным содержанием асфальтенов, смол, парафинов и других высокомолекулярных соединений.

В качестве основных методов обезвреживания и утилизации нефтяных отходов на практике используются:

- термические методы обезвреживания;
- методы биологической переработки;
- физико-химические методы переработки;
- химические методы обезвреживания.[2,с.122]

Для достижения оптимальных результатов при обработке нефтяного шлама электромагнитным полем и повышения эффективности обработки, важно иметь информацию о его диэлектрических, реологических и теплофизических свойствах как до, так и после процесса. Также важно изучить взаимное влияние перечисленных свойств на друг друга.

Ранее проведенный анализ многочисленных работ в этой области показал, что до сих пор не были обнаружены закономерности деструктуризации высокомолекулярных структур, состоящих из асфальтенов, смол и парафинов, после воздействия на них электромагнитным полем. Главной задачей, является изучение поведения нефтяных шламов и водонефтяных эмульсий в электромагнитном поле. Это особенно важно, поскольку подавляющее большинство нефтешламовых систем представляют собой устойчивые водонефтяные эмульсии. Исследования в этой области являются основой для разработки технологии переработки нефтяных шламов с применением энергии электромагнитного поля.

Цель работы заключается в разработке тщательно обоснованных технико-технологических решений с максимальной научной поддержкой, что

приведет к повышению эффективности процесса переработки и утилизации нефтяных шламов. Кроме того, основываясь на данных исследованиях, планируется разработать новую технологию и промышленную технологическую установку.

Основные задачи работы:

1. Анализ текущего состояния применения технологий утилизации нефтяных шламов, включая использование энергии электромагнитных полей.

2. Исследование диэлектрических, реологических и теплофизических свойств нефтяных шламов при различных частотах электромагнитного поля, температурах, содержании воды и других параметрах.

3. Исследование диэлектрических и реологических свойств модельных и реальных водно-нефтяных эмульсий.

4. Проведение экспериментального исследования воздействия высокочастотных (ВЧ) и сверхвысокочастотных (СВЧ) электромагнитных полей на нефтяные шламы и водно-нефтяные эмульсии.

5. Проведение экспериментального исследования влияния электромагнитного поля на электрофизические свойства нефтяных шламов.

6. Обоснование необходимости использования ВЧ или СВЧ электромагнитных полей при реализации процесса переработки нефтяных шламов.

7. Разработка технологической схемы промышленной установки для переработки нефтяных шламов из амбаров с включением электромагнитной обработки.

8. Проведение опытно-промышленных испытаний технологии переработки нефтяных шламов с использованием энергии электромагнитных полей.

Научная новизна

1. На основе суммирования литературных данных и проведения экспериментов на диэлектрических свойствах различных нефтяных шламов удалось выявить закономерности их поведения при различных частотах электромагнитных полей и температурах. Наблюдения показывают, что диэлектрические параметры реальных нефтяных шламов могут изменяться в двух диапазонах - очень высоких частотах и супервысоких частотах, что дает нам возможность использовать энергию электромагнитных полей этих двух диапазонов при переработке нефтяных шламов.

2. После проведения исследования воздействия электромагнитных полей ВЧ и СВЧ на нефтешламы, было выявлено, что процесс разделения на нефтяную и водную фазы происходит наиболее эффективно в ВЧ электромагнитном поле, при условии, что частота поля входит в диапазон

дисперсии диэлектрических характеристик нефтешлама. В случае, если условие не выполняется, более эффективным оказывается СВЧ электромагнитное воздействие.

3. Была проведена оценка эффективности и предложен механизм для уничтожения структуры нефтяных шламов с использованием высокочастотных и сверхвысокочастотных электромагнитных полей. В ходе исследования было показано, что основным фактором, определяющим разрушительное воздействие поля, является его воздействие на водонефтяные эмульсии, содержащиеся в составе нефтешлама, и это влияние зависит от их диэлектрических свойств.

4. Выявлено наличие феномена местного разрыва капель воды в эмульсии при воздействии СВЧ электромагнитного поля, что может привести к неблагоприятному результату - переходу эмульсии в состояние еще большей устойчивости.

5. Разработан метод обезвоживания водонефтяных эмульсий при помощи электромагнитного воздействия, который получил патентную защиту в Российской Федерации. [RU 2452551]

Разработана новая технология переработки нефтяных шламов с помощью использования энергии СВЧ электромагнитного поля. Благодаря результатам опытно-промышленных испытаний, нам удалось выработать оптимальные режимы обработки шлама с применением СВЧ электромагнитного поля.

Основные защищаемые положения:

1. Разработана новая методика переработки нефтяных шламов, основанная на применении электромагнитной (ЭМ) энергии. Результаты исследования позволили создать инновационную промышленную технологическую установку, включающую в себя СВЧ обработку двигающегося нефтешлама.

2. Методика выбора эффективного варианта ЭМ воздействия ВЧ или СВЧ диапазона на основании экспериментальных исследований.

3. Способ обезвоживания водонефтяных эмульсий воздействием электромагнитного поля, защищенный патентом РФ.

4. В результате проведенных экспериментальных исследований был выявлен особый механизм взаимодействия (ВЧ), (СВЧ) и (ЭМ) полей с нефтешламовыми средами.

5. Разработка и применение инновационной технологии СВЧ-ЭМ полей для переработки продукции амбаров нефтешламов с интеграцией эффективного деэмульгатора и уникальным методом компаундирования.

Практическая ценность и реализация результатов работы

Основой разработанной технологии по переработке нефтяных шламов с использованием СВЧ ЭМ поля послужили экспериментальные исследования. Результаты изучения диэлектрических и реологических свойств нефтешлама послужили базой для определения оптимальных параметров электромагнитного воздействия. Был разработан и запатентован способ обезвоживания водонефтяных эмульсий, который включает воздействие электромагнитного поля. [RU 2452551]

Проведенные опытно-промышленные испытания подтвердили высокую эффективность предложенной технологии. В результате проведенных исследований воздействия высокочастотного электромагнитного поля на модельные водонефтяные эмульсии было выяснено, что разделение составов эмульсии происходит с наибольшей интенсивностью при наличии частоты воздействия в области ширины резонансной кривой для данной эмульсии.

С увеличением экспозиции эмульсии на воздействие поля, частота, соответствующая пиковому значению тангенса угла диэлектрических потерь, смещается в область высоких частот при выделении воды из эмульсии.

На основе полученных результатов был разработан метод удаления воды из водонефтяных эмульсий с использованием электромагнитного поля, который был запатентован в РФ. [RU2309001C2]

Кроме того, было изучено влияние электромагнитного поля на диэлектрические и реологические параметры нефтяных шламов.

Каждый образец шлама реагирует на воздействие электромагнитного поля по-разному, проявляя изменения в диэлектрических и реологических характеристиках.

Вывод

Таким образом, разработка нефтяных месторождений неразрывно связана с решением экологических проблем и требует комплексного подхода. Задача утилизации производственных отходов является ключевой, чтобы предотвратить их негативное воздействие на окружающую среду и здоровье человека, а также использовать их в качестве дополнительных источников сырья. Кроме того, необходимо снижать выбросы парниковых газов в процессе добычи и переработки нефти, защищать биоразнообразие и контролировать состояние окружающей среды в районах добычи. Для достижения оптимальных результатов при обработке нефтяного шлама электромагнитным полем и повышения эффективности обработки, важно иметь информацию о его свойствах и изучить их взаимное влияние. Обезвреживание и утилизация нефтяных отходов могут осуществляться

различными методами, такими как термические, биологические, физико-химические и химические. Однако, еще не обнаружены закономерности деструктуризации высокомолекулярных структур после воздействия на них электромагнитного поля. Таким образом, усовершенствование технологий переработки и утилизации нефтяных шламов требует дальнейших исследований и разработок.

Список использованной литературы:

1. Байбаков Н.К. и др. Термоинтенсификация добычи нефти. М.: Недра, 1971.
2. Ковалева Л.А., Миннигалимов Р.З., Зиннатуллин Р.Р. Электромагнитные технологии в нефтедобыче и нефтяной экологии // Недропользование - XXI век. - 2009. - № 6. - С. 56-59.
3. Сахабутдинов К.Г., Талыпов Ш.М., Газизов В.Б., Абдеев Р.Г., Сайтов Р.И. Разработка технологии и технических средств для разогрева нефтешламов электромагнитными волнами СВЧ-диапазона.
4. Рахманкулов Д.Л., Шавшукова С.Ю., Даминев Р.Р. и др. Применение микроволнового излучения в нефтехимических процессах // Российский химический журнал об-ва им. Д.И. Менделеева. – 2008. – № 4. – С. 136-141.
5. Болтов В.А., Черноусов Ю.Д., Удалов Е.И. и др. Особенности проведения высокотемпературных химических реакции под действием сверхвысокочастотного поля // Вестник НГУ. Серия: Физика. – 2009. – №2. – С. 78-83.

Волков В.А.,
преподаватель кафедры ТИМ футбола
НГУ им. П.Ф. Лесгафта
Россия, г. Санкт-Петербург

ПРИМЕНЕНИЕ ДОПОЛНИТЕЛЬНОГО ОБОРУДОВАНИЯ ДЛЯ УЛУЧШЕНИЯ ПОКАЗАТЕЛЕЙ СКОРОСТНОЙ ВЫНОСЛИВОСТИ В ТРЕНИРОВОЧНОМ ПРОЦЕССЕ ФУТБОЛИСТОВ 16 ЛЕТ

Аннотация: В статье рассматривается влияния миофасциального релиза в разминочном комплексе на развитие скоростной выносливости и доказательство его эффективности в процессе тренировочной работы. Правильная постановка разминочного комплекса, учитывающего не только классические методы разминки такие как: кардио-разминка, суставная гимнастика и растяжка, но и методы миофасциального релиза может создать предпосылки для обеспечения более высоких показателей скоростной выносливости. Таким образом, внедрение в тренировочный процесс разминочного комплекса с дополнительным использованием миофасциального релиза повысит показатели скоростной выносливости футболистов 16 лет, что обеспечит условия для реализации процесса совершенствования их спортивного мастерства.

Ключевые слова: миофасциальный релиз, разминочный комплекс, скоростно-силовая подготовка, специальная физическая подготовка, подготовка юных футболистов, тренировочный процесс.

Annotation: The article considers the study of myofascial release in the warm-up complex for the development of speed endurance and proves its effectiveness in the process of training work. The correct setting of the warm-up complex, which takes into account not only the classic warm-up methods, such as: cardio warm-up, joint gymnastics and stretching, but also myofascial release methods, can create the preconditions for higher rates of endurance speed. Thus, the introduction of a warm-up complex into the training process with the additional use of myofascial release will increase the speed endurance of 16-year-old football players, which will create conditions for the implementation of the process of improving their sportsmanship.

Key words: myofascial release, workout complex, speed strength training, special physical training, training of young football players, training process.

Большинство специалистов в области физической культуры и спорта, а в частности, тренеры, при планировании тренировочного процесса не берут во внимание важность и эффективность грамотно построенного разминочного комплекса.

Предполагается, что построение разминочного комплекса с дополнительным использованием миофасциального релиза повысит показатели скоростной выносливости футболистов 16 лет, что обеспечит условия для реализации процесса совершенствования их спортивного мастерства.

Выносливость — физическое качество, необходимое в той или иной степени в каждом виде спорта.

Считается, что общая выносливость является основой для воспитания всех остальных разновидностей проявления выносливости. В теории и практике для развития скоростной выносливости используются различные по форме физические упражнения, главное условие – соблюдение рациональной методической организации. *«Цитата» [1, с 480]*

Дополнительными средствами развития выносливости служат, например, такие средства как: дыхательная гимнастика, занятие в среднегорье и высокогорье.

Цель работы: анализ влияния миофасциального релиза в разминочном комплексе на показатели скоростной выносливости и доказательство его эффективности в процессе тренировочной работы.

Задачи:

1. Определить исходный уровень развития скоростной выносливости у футболистов в возрасте 16 лет.
2. Проверить эффективность методики развития скоростной выносливости футболистов посредством внедрения в разминочный комплекс миофасциального релиза.

Педагогический эксперимент проводился в подготовительный период с 10 января по 15 марта 2023 года в детско-юношеской команде по футболу ФК «Легирус» играющей в чемпионате города Санкт-Петербурга, в возрастной категории до 16 лет.

Перед началом эксперимента футбольная команда была разбита на две группы, контрольную и экспериментальную таким образом, что бы средние показатели развития скоростной выносливости были максимально однородными.

В контрольной и экспериментальной группе было по 12 человек, подготовка осуществлялась по плану главного тренера команды и включала в себя упражнения на развитие общей и специальной выносливости, скоростно-

силовых способностей, скоростной выносливости и была направлена на общее повышение уровня функциональных возможностей организма профессиональных футболистов. Единственным отличием в подготовке было то, что в экспериментальной группе в подготовительной части тренировочного занятия был внедрен комплекс миофасциального релиза мышц задней и передней групп голени и бедра массажным роллом Trigger point. Начальный и конечный (после окончания эксперимента) уровень развития скоростной выносливости определялся при помощи тестирования футболистов в беге на 100 и 400 м.

По окончании педагогического эксперимента установлено, что в контрольной и экспериментальной группах отмечалась общая тенденция на улучшение результативности в тесте.

Анализ результатов на начало и окончание эксперимента в исследуемых группах позволил установить повышение показателей уровня скоростной выносливости.

При тестировании после программы эксперимента, в экспериментальной группе в которую был внедрен разминочный комплекс миофасциального релиза, результаты в беге на 100 метров в среднем увеличились на 0,26 секунды, а результаты в беге на 400 метров в среднем увеличились на 1.24 секунды. В свою очередь в контрольной группе результаты в беге на 100 метров увеличились 0,07 секунды, а в беге на 400 метров на 0,8 секунды, что может говорить о том, что применение разминочного комплекса миофасциального релиза в подготовительной части тренировочного занятия позволяет улучшать показатели скоростной выносливости футболистов 16 лет.

Таблица 1.

Средние показатели прироста результатов в процентном соотношении в контрольной и экспериментальной группах.

Прирост в %	Бег на 100 метров (с)	Бег на 400 метров (с)
Контрольная	0,55	1,38
Экспериментальная	2,06	2,16

Выводы

1. Было проведено тестирования контрольных испытаний для получения исходных показателей скоростной выносливости футболистов 16 лет в контрольной и экспериментальной группе. Начальные результаты тестирования в контрольной и экспериментальной группе находились на

одном уровне, что свидетельствует об однородности групп, что дает основания полагать, что условия для прохождения эксперимента были равные.

2. Благодаря разработанному комплексу миофасциального релиза, который был включен в подготовительную часть тренировочного занятия, можно улучшить показатели скоростной выносливости у футболистов 16 лет.

Практические рекомендации

После основного разминочного комплекса включающего в себя: кардио разминку, суставную разминку и растяжку, следует применять миофасциальный релиз с помощью массажного ролла Trigger point мышц передней и задней групп голени и бедра, в любой последовательности не менее 2 минут на каждую мышечную группу.

Использованные источники:

1. Озолин Н.Г. Современная система спортивной тренировки. - М.: Альянс, 2017. – 480 с.

*Усманова Дарья Маратовна,
Целищева Анна Евгеньевна
студенты,*

2 курс, факультет «Экономики и управления»

Уральский государственный университет путей сообщения

Россия, г. Екатеринбург

*Научный руководитель: Грибанова Александра Валерьевна,
ассистент*

кафедры «Экономика транспорта»

Уральский государственный университет путей сообщения

Россия, г. Екатеринбург

ПРИМЕНЕНИЕ МЕТОДОВ СТАТИСТИКИ ДЛЯ АНАЛИЗА СОЦИАЛЬНО-ЭКОНОМИЧЕСКИХ ДАННЫХ

***Аннотация:** Статья посвящена теме роли статистики в прогнозировании рыночных тенденций и принятии решений в бизнесе. Были рассмотрены методы, подходы и примеры рыночных тенденций.*

***Ключевые слова:** статистика, бизнес, анализ, решения, социум, экономика*

***Annotation:** The article is devoted to the topic of the role of statistics in forecasting market trends and making decisions in business. Methods, approaches and examples of market trends were reviewed.*

Key words: statistics, business, analysis, solutions, society, economics.

Анализ социально-экономических данных является важным инструментом для понимания и изучения различных социально-экономических явлений и процессов. В последние десятилетия методы статистики стали широко применяться для обработки и анализа таких данных. В данной статье я рассматриваю применение методов статистики для анализа социально-экономических данных и приведем примеры их использования. Социально-экономическое развитие общества является сложным процессом, который подразумевает множество факторов и взаимосвязей. Для того чтобы изучить и понять эти явления и процессы, необходимо применять методы и инструменты для статистического анализа социально-экономических данных.

Описательная статистика:

Первый и наиболее базовый метод статистического анализа социально-экономических данных описательная статистика. Ее задача описать и систематизировать основные статистические характеристики данных. Стоит отметить следующие основные инструменты описательной статистики:

- Среднее значение: показывает среднюю величину наблюдений в выборке или генеральной совокупности. Оно позволяет получить представление о центральной тенденции данных.

- Медиана: значение переменной, которое делит ранжированные данные напополам. Медиана является устойчивой мерой центральной тенденции и позволяет учитывать выбросы в данных.

- Мода: значение, которое наиболее часто встречается в выборке. Мода помогает выявить наиболее типичные значения в данных.

- Дисперсия и стандартное отклонение: показатели разброса данных. Дисперсия показывает, насколько данные отклоняются от среднего значения, а стандартное отклонение - меру разброса данных относительно среднего.

Корреляционный анализ:

Для выявления взаимосвязей между различными переменными в социально-экономических данных применяется корреляционный анализ. Он позволяет определить степень силы и направление связи между парами переменных. Самым часто используемым инструментом в корреляционном анализе является коэффициент корреляции Пирсона. Он может принимать значения от -1 до 1, где 1 означает положительную корреляцию, -1 означает отрицательную корреляцию, а 0 означает отсутствие связи. Корреляционный анализ позволяет определить взаимосвязь между переменными и выявить те факторы, которые оказывают наибольшее влияние на социально-экономические явления.

Регрессионный анализ представляет собой метод, позволяющий определить зависимость между зависимой переменной и одной или несколькими независимыми переменными. Главной целью регрессионного анализа является создание модели, которая позволит прогнозировать значения зависимой переменной на основе значений независимых переменных. В регрессионном анализе могут использоваться различные типы моделей, такие как линейная регрессия, множественная регрессия и др. Данный метод позволяет оценить влияние различных факторов на результаты социально-экономических данных и провести прогнозы на будущее.

Примеры применения методов статистики в анализе социально-экономических данных:

Анализ уровня безработицы: применение описательной статистики позволяет определить средний уровень безработицы, медианное значение и другие характеристики, а корреляционный анализ помогает выявить факторы, которые могут влиять на уровень безработицы, такие как образование, возраст или географическое положение.

Анализ доходов и неравенства: методы описательной статистики могут быть использованы для определения медианного и среднего уровня доходов, а также коэффициента неравенства в доходах. Регрессионный анализ позволяет определить факторы, влияющие на уровень доходов, такие как образование, занятость или профессия.

Анализ экономического роста: регрессионный анализ может быть использован для определения влияния различных экономических факторов, таких как инвестиции, экспорт или технологический прогресс, на экономический рост. Описательная статистика позволяет проследить динамику экономического роста и выявить его особенности.

Сбор и описание данных:

Первым шагом в анализе социально-экономических данных является их сбор и описание. Статистика может предоставить инструменты для сбора данных и создания описательных статистик, таких как средние значения, медианы и стандартное отклонение. Например, чтобы изучить доходы в различных странах, исследователь может использовать статистические методы для сбора данных о доходах и создания описательной статистики, чтобы понять типичные доходы и их распределение в разных странах.

Визуализация данных:

После сбора и описания данных, следующим шагом является их визуализация. Статистические методы предоставляют различные графические инструменты для визуализации данных, такие как диаграммы рассеяния, гистограммы, круговые диаграммы и другие. Визуализация данных позволяет

наглядно представить распределение данных и выявить возможные закономерности. Например, гистограмма доходов может показать, как распределены доходы по разным группам населения и позволить сравнить их.

Инференциальная статистика – это важная составляющая анализа социально-экономических данных. Она позволяет делать выводы о генеральной совокупности на основе выборочных данных. Инференциальная статистика используется для проверки гипотез, выявления связей между переменными и оценки параметров. Например, исследователь может использовать инференциальную статистику, чтобы проверить гипотезу о том, что есть значимая разница в доходах между мужчинами и женщинами, или оценить параметры линейной модели для прогнозирования экономического роста.

Применение статистических моделей

Применение методов статистики в анализе социально-экономических данных является важным инструментом для понимания и изучения различных процессов и явлений. Описательная статистика, корреляционный анализ и регрессионный анализ помогают описать данные, выявить взаимосвязи и определить факторы, влияющие на социально-экономические явления. Применение этих методов позволяет более глубоко и полно исследовать социально-экономические процессы и принимать обоснованные решения для их улучшения.

Список литературы:

1. Кошевой О.С., Фролов С.Г. Опыт организации и проведения обследования объектов малого и среднего предпринимательства. Статья в сборнике материалов межрегиональной научно-практической конференции «Актуальные проблемы методологии статистического исследования социально-экономического развития региона. Ноябрь 2011. / Брянский государственный университет имени академика И.Г. Петровского. - Брянск: РИО БГУ, 2011 с. 69 – 73.
2. Кошевой О.С., Фролов С.Г. Организационно-методические аспекты обследования объектов малого и среднего предпринимательства Пензенской области. Статья в сборнике материалов второй Всероссийской научно-практической конференции «Региональные особенности рыночных социально-экономических систем (структур) и их правовое обеспечение» (март 2011). Пенза: РИО МИЭМП, 2011. с. 87 – 91.
3. Шеменев С.А. Определение рациональной структуры субъектов малого предпринимательства Пензенской области// Шеменев С.А, Кошевой О.С., Фролов С.Г. Статья в сборнике статей 16 международной научно-практической конференции «Университетское образование», посвященной

150-летию со дня рождения П.А. Столыпина г. Пенза 3 – 4 апреля 2012. Пенза, из-во ПГУ, 2012. С. 137 – 138.

4. Развитие малого бизнеса в городе Пензе за 2010 и 2015 гг. (по результатам сплошного федерального статистического наблюдения за деятельностью субъектов малого и среднего предпринимательства)/Аналитическая записка/Пенза: Пензастат. 2017.

УДК 608.2

*Орлова Г.М., кандидат технических наук,
доцент кафедры «Трубопроводный транспорт»,
Самарский государственный технический университет
Россия, г. Самара
Мартемьянов Е.Е.,
студент магистратуры,
Самарский государственный технический университет
Россия, Самара*

ПРИМЕНЕНИЕ СИСТЕМЫ ГЛОНАСС ДЛЯ ОБЕСПЕЧЕНИЯ НЕПРЕРЫВНОГО КОНТРОЛЯ МЕСТОПОЛОЖЕНИЯ ВНУТРИТРУБНЫХ ОБЪЕКТОВ В ЛИНЕЙНОЙ ЧАСТИ МАГИСТРАЛЬНЫХ НЕФТЕПРОВОДОВ

***Аннотация:** В настоящей статье предлагается применить систему ГЛОНАСС для обеспечения непрерывного контроля местоположения внутритрубных объектов и скорости их движения в линейной части магистральных нефтепроводов.*

***Ключевые слова:** Сопровождение, внутритрубный объект, локационное оборудование, спутниковая навигация, локационное спутниковое оборудование, линейная часть магистральных нефтепроводов, трекер – передатчик.*

***Annotation:** In this article, it is proposed to use the GLONASS system to ensure continuous monitoring of the location of pig oil and their speed in the linear part of oil trunk pipelines.*

***Key words:** Tracking, pig oil, location equipment, satellite navigation, location satellite equipment, linear part of oil trunk pipelines, tracker – transmitter.*

Навигационное оборудование применяется для определения местоположения, контроля навигации, связи и повышении безопасности в процессе транспортировки. Спутниковое локационное оборудование в полной

мере используется частными пользователями на автомобильных и пешеходных маршрутах, (туризм и т.д.). В настоящее время, перевозка грузов, морское судоходство, авиасообщение, а так же оборонная военная отрасль в обязательном порядке имеют спутниковые навигационные системы для определения точного местоположения транспортного объекта, его скорости и основных технологических показателей.

В настоящее время, в системе трубопроводного транспорта нефти и нефтепродуктов, навигационное оборудование используется для контроля собственных транспортных средств и специальной техники, точного определения профиля трассы нефтепроводов по рельефу местности и сравнения с требуемым проектным положением. Однако, возможности системы спутниковой навигации, используемой в данной отрасли, позволяют внедрить непрерывный контроль местонахождения и скорости движения внутритрубных объектов в реальном масштабе времени. Например, систему спутникового навигационного оборудования, можно внедрить в систему контроля внутритрубного объекта (ВТО), проходящего в линейной части магистральных нефтепроводов (ЛЧ МН).

Для обеспечения надежной работы МН в процессе их эксплуатации, необходимо регулярно производить очистку ЛЧ МН от асфальтосмолопарафиновых отложений (АСПО) очистными устройствами (ОУ), а также контролировать техническое состояние стенок трубопровода при помощи внутритрубных инспекционных приборов (ВИП). При пропуске по ОУ и ВИП по ЛЧ МН, необходимо знать точное местоположение и скорость прохождения ВТО на участке ЛЧ МН. Однако, современные средства обнаружения ВТО, использующие низкочастотное электромагнитные излучения, не позволяют производить непрерывный мониторинг положения внутритрубных объектов в ЛЧ МН, поскольку маркерные пункты принимающие сигналы от датчиков движения ВТО расположены на расстоянии от 5 и более км друг от друга, принимаемые ими сигналы довольно часто искажаются за счет флуктуаций электромагнитного магнитного поля, особенно в местах переезда автомобильных и железных дорог. Также, определение скорости движения ВТО по трассе трубопровода производится расчетным путем в зависимости от расхода перекачиваемого продукта одномоментно, то есть, нет непрерывного контроля скорости движения ВТО по трубопроводу и ее изменением.

Кроме того, одной из проблем обеспечения точности определения местоположения ВТО являются преждевременные переключения запорной арматуры на камерах пуска и приема средств очистки и диагностики (КПП СОД), так как они могут привести к различным внештатным ситуациям,

например застреванию ВТО в КПП СОД или их повреждению затворами запорной арматуры. Основная задача, связанная с использованием ВТО – непрерывный мониторинг их движения по ЛЧ МН с точным определением их местоположения и реальной скорости при движении по трубопроводу. Знать положение ВТО необходимо также в случае их внезапной остановки (застревания), чтобы целенаправленно и с наименьшими затратами организовать их извлечение либо проталкивание.

Технологические процессы с использованием ВТО в ЛЧ МН, реализуются с применением системы контроля, регистрации и поиска ВТО вдоль трассы нефтепроводов бригадой сопровождения и диспетчерским пунктом, которые применяют локационное оборудование сопровождения, фиксирующее сигналы различных частот:

- акустические – поступающие от самих ВТО;
- электромагнитные от датчиков, установленных на ВТО.

Так, передатчик для скребка, устанавливаемый на ВТО, излучает волны частотой 22 Гц в радиусе нескольких метров. Для их регистрации на маркерных пунктах применяется локационное оборудование типа НЧЛ и НМС, а также сигнализаторы, установленные на самом нефтепроводе. Для подтверждения момента прохождения ВТО контрольной точки (маркера), производится контроль «прослушиванием» акустических сигналов с помощью локационного оборудования, регистрирующего колебания, создаваемые внутритрубными объектами в процессе движения. Главными недостатками данного метода сопровождения ВТО, является отсутствие непрерывного контроля местоположения и скорости движения ВТО в ЛЧ МН, а также продолжительное время, затрачиваемое на поиск застрявшего снаряда.

Для решения данной проблемы предлагается использовать глобальную навигационную спутниковую систему «ГЛОНАСС», способную выполнять непрерывный мониторинг, местонахождения движущихся объектов. В настоящее время система ГЛОНАСС применяется на предприятиях ПАО «Транснефть» для контроля движения автотранспортной и специальной техники, а также для контроля реального геолокационного положения нефтепроводов с целью определения отклонения их осей от проектных значений. Система мониторинга движения автотранспорта и специальной техники строится на принципах централизованного сбора, обработки и хранения навигационной и телеметрической информации, принимаемой от установленных на них трекеров – передатчиков. В эту систему можно внедрить оборудование для отслеживания движения ВТО при их пропуске по нефтепроводу, однако, практическая реализация будет сопряжена с необходимостью подбора спутникового навигационного оборудования, с

учетом его геометрических параметров, а также технологических особенностей и конкретного локационного размещения нефтепроводов.

Поскольку ЛЧ МН проложена в основном подземно, то трекер – передатчик непрерывного определения местоположения ВТО в трубопроводе должен эксплуатироваться в подземных условиях. Трекер должен иметь небольшие габаритные размеры для возможности его размещения в существующем корпусе применяемого в настоящее время оборудования, а также выдерживать температуры эксплуатационной среды. Трекеры – передатчики, представляющие собой аппаратуру спутниковой навигации системы ГЛОНАСС, применяемые в РФ, могут эксплуатироваться на открытом воздухе или в не отапливаемых подземных или наземных сооружениях группы «Н7».

Следует отметить, что локационные данные трекер – передатчик будет получать по каналам стандартной точности локационного оборудования, позволяющим определять местоположение и время прохождения объекта, однако, передача данных локаций в систему мониторинга будет осуществляться по глобальному цифровому стандарту для мобильной сотовой связи и пакетной радиосвязи общего пользования. Так работают системы мониторинга движения автотранспорта и спецтехники на предприятиях ПАО «Транснефть». Проверку возможности использования аналогичной системы для мониторинга местоположения ВТО в трубопроводе необходимо произвести экспериментальным путем, поскольку степень рассеивания в среде и условиях использования можно установить только экспериментально. Описанные выше типы связи широко используются в сотовой связи, имеют хорошую проникающую способность, что позволяет использовать их для непрерывного мониторинга местоположения ВТО в ЛЧ МН.

Для разработки трекера – передатчика непрерывного мониторинга местоположения и скорости движения ВТО в ЛЧ МН, следует учесть требования к существующим передатчикам, установленным на ОУ и ВИП, определяющие их конструктивные и технологические показатели, а также возможность их использования во взрывоопасных средах. Поскольку применяемый в настоящее время передатчик движения скребка ПДС соответствует требованиям, предъявляемым к оборудованию данного типа, то предлагается использовать его корпус для размещения трекера – передатчика «ГЛОНАСС», вместо антенны генерирующей низкочастотные сигналы с частотой 22 Гц.

Преимущества процесса сопровождения ВТО по ЛЧ МН с помощью локационного оборудования непрерывного мониторинга местоположения ОУ и ВИП с использованием системы «ГЛОНАСС»:

- контроль выхода ОУ и ВИП из камеры пуска с помощью системы мониторинга с диспетчерского пункта и «прослушиванием», без необходимости выставления трех постов контроля выхода ВТО;

- отпадает необходимость формировать бригады сопровождения ВТО, непрерывный мониторинг движения объекта будет выполняться только с диспетчерского пункта;

- прием внутритрубных снарядов в камеру приема средств очистки и диагностики будет производиться с помощью системы мониторинга с диспетчерского пункта и «прослушиванием», без необходимости выставлять три поста контроля выхода ВТО;

- в нештатных ситуациях, связанных с незапланированной внезапной остановкой внутритрубного объекта в нефтепроводе, поиск объекта вдоль трассы не потребуется, бригада реагирования будет приезжать непосредственно на точку застревания, без ее поиска, что ускоряет реагирование в таких ситуациях.

Применяемое в настоящее время оборудование сопровождения ВТО в ЛЧ МН, обеспечивающего контроль прохождения ОУ и ВИП при их пропуске, на практике не дает точных данных местоположения в реальном времени и характеристик движения ВТО в ЛЧ МН. Внедрение спутникового навигационного оборудования в процесс сопровождения ВТО по ЛЧ МН, позволит непрерывно отслеживать ВТО. Однако возможность реализации предлагаемого оборудования в условиях реальной эксплуатации МН можно будет выявить только экспериментально.

Список источников информации:

1. ОР – 75.180.00 – КТН – 018 – 10. Очистка магистральных нефтепроводов от асфальтосмолопарафиновых веществ (АСПВ). 2009 г.

2. ОР – 75.180.00 – КТН – 194 – 17. Магистральный трубопроводный транспорт нефти и нефтепродуктов. Порядок очистки трубопроводов от асфальтосмолопарафиновых веществ. 2017 г.

3. ОР – 19.100.00 – КТН – 010 – 18_ч.1. Магистральный трубопроводный транспорт нефти и нефтепродуктов. Внутритрубное диагностирование магистральных трубопроводов. 2017 г.

4. ГЛОНАСС СТЕХОС. Стандартные эксплуатационные характеристики открытого сервиса глобальной навигационной системы. Королев. 2019 г. 59с.

5. Оборудование сопровождения. АО «Транснефть – Диаскан» [Электронный ресурс]. Режим доступа: <https://diascan.transneft.ru/klientam/prodykciya/oborydovanie-soprovjdeniya/>.

6. ГОСТ 16019 – 2001. Аппаратура сухопутной подвижной радиосвязи. Требования по стойкости к воздействию механических и климатических факторов и методы испытаний. Введ. 2001–09–12. – М.: ИПК Издательство стандартов, 2002.

УДК 574

*Абударова З.Р.,
студент*

*3 курс, Институт экосистем бизнеса и креативных индустрий
Уфимский государственный нефтяной технический университет
Россия, г. Уфа*

ПРИЧИНЫ ЭВТРОФИКАЦИИ ПАВЛОВСКОГО ВОДОХРАНИЛИЩА

***Аннотация:** В данной статье рассматриваются природные и антропогенные причины «цветения» Павловского водохранилища. Также на основе проведенных измерений было установлено влияние очищенных сточных вод на эвтрофикацию водоёма.*

***Ключевые слова:** водохранилище, цветение, эвтрофирование, антропогенное загрязнение, химический состав воды, фитопланктон.*

***Annotation:** This article discusses the natural and anthropogenic causes of "blooming" of the Pavlovsk reservoir. Also, on the basis of the measurements, the effect of treated wastewater on the eutrophication of the reservoir was established.*

***Key words:** reservoir, bloom, eutrophication, anthropogenic pollution, chemical composition of water, phytoplankton.*

Централизованное водоснабжение г. Уфы (с населением свыше 1 млн жителей) обеспечивается инфильтрационными водозаборами, расположенными в долине р. Уфы. Ресурсы и качество воды в водозаборах регулируется Павловским водохранилищем. Павловское водохранилище одно из самых крупных на Южном Урале, горного типа, расположено на р. Уфе в пределах Уфимского плато [1]. Это первое водохранилище в стране, построенное на настолько закарстованных породах [2].

К сожалению, с каждым годом люди оказывают всё большее влияние на природу, и это влияние сказывается не в лучшую сторону. Загрязнение океанов, морей, озёр, и водоёмов в целом, является глобальной проблемой, решение которой требует всеобщего внимания. Одним из последствий данного загрязнения является эвтрофикация. Данный термин означает

перенасыщение водоема питательными веществами, которое негативно сказывается на качестве воды и приводит к его цветению. При определенном химическом составе воды и температурных условиях начинается бурное размножение фитопланктонов. Сине-зеленые микроорганизмы препятствуют проникновению солнечных лучей в толщу воды. Водоросли прекращают насыщать кислородом водоём, придонная растительность погибает и превращается в «пищу» для тех же самых микроорганизмов.

В период с лета по осень можно наблюдать цветение Павловского водохранилища. Данный водоем обладает благоприятными условиями для размножения фитопланктонов. Отсутствие быстрого течения является характерной чертой водохранилищ, что даёт возможность водоему с повышением температуры окружающей среды быстрее прогреться, тем самым способствует цветению. Попадание природного мусора в воду приводит к гниению органических веществ, вследствие чего выделяются азотные и фосфорные соли, которые также способствуют цветению. Таким образом, в большей степени на водоём оказывает влияние антропогенная эвтрофикация.

Самым очевидным и распространенным способом загрязнения водоемов людьми является выбрасывание мусора на прибрежных территориях и в сам водоём. Особенно это актуально для Павловского водохранилища, так как данная живописная территория является излюбленным местом отдыха местных жителей и туристов с разных городов. В связи с этим, на прибрежной зоне Павловского водохранилища находятся множество рекреационных баз, а также частных домов, сточные воды которых направляются на очистные сооружения. Для определения эффективности очистных сооружений были произведены измерения химического состава воды до очистки, после очистки и воды из Павловского водохранилища, результаты которых представлены ниже в таблице.

Таблица 1. Результаты химического анализа воды

Характеристика	Вода до очистки	Вода после очистки	Вода из Павловского водохранилища
Общая жесткость, мг/л	200	20	50
рН	7	6	7
Нитраты, мг/л	1	100	0
Железо, мг/л	0,25	0	0

Фосфат, мг/л	4	4	4
Аммоний, мг/л	0,25	0	0
Алюминий, мг/л	0	0	0

Из анализа следует, что количество фосфатов и нитратов на литр воды превышают предельно допустимую концентрацию, согласно нормативному документу СанПин для водоемов рыбохозяйственного назначения. Очистные сооружения не могут в полной мере удалить данные вещества из сточных вод. Как известно, фосфаты и нитраты способствуют размножению фитопланктона, стимулируют рост микроорганизмов, следовательно, даже очищенные сточные воды способствуют цветению водохранилища.

Источниками сточных вод являются не только хозяйственные объекты, но крупнейшие промышленные предприятия, относящиеся к бассейну реки Уфа. Производственные сточные воды Республики Башкортостана, Свердловской и Челябинской области также попадают в воду реки и загрязняют её тяжелыми металлами, такими как кг/год: медь – 863.7, цинк – 15740.7, железо – 16022, никель – 540.0, хром – 1704.7, мышьяк – 28.5, ртуть – 16.6 и др. [3].

Значительную роль в эвтрофикации Павловского водохранилища играет агропромышленность. На территории бассейна реки Уфа расположены сельскохозяйственные поля, в процессе обработки которых используются гумус и удобрения, богатые фосфором и азотом. В последствии дождей и весенних паводков данные вещества смываются в водоём и обогащают воду питательными веществами, что способствует размножению цианобактерий. Как известно, концентрации важнейших биогенных элементов, а именно азота (N) и фосфора (P), в воде в значительной мере определяют биологическую продуктивность водоема, так как они являются составной частью всех клеток живых организмов [1].

Еще одним немаловажным фактором, влияющим на химический состав воды, является сплав древесины и её затопление в огромных количествах во время сплава. Не смотря на то, что объем сплавов в последние годы уменьшился, затопленные ранее деревья продолжают процесс гниения, минерализации на протяжении нескольких десятилетий. Древесина при попадании в воду оказывает существенное влияние на газовый режим водоема и поступление в него биогенных веществ.[1].

Павловское водохранилище является высокоэвтрофным водоемом. Как природные (температура, течение, природный мусор), так и антропогенные (рекреационные базы, частные хозяйства, промышленность и их сточные

воды, агропромышленность, сплав деревьев) влияют на степень её перенасыщения питательными веществами.

Использованные источники:

1. Абдрахманов, Р.Ф. Особенности гидрохимического и гидробиологического режимов Павловского водохранилища / Р.Ф. Абдрахманов, Ф. Б. Шкундина, А. О. Полева // Водные ресурсы. – 2014. – Т. 41. – № 1. – С. 83. – DOI 10.7868/S0321059614010027. – EDN RPSCIJ.

2. Абдрахманов Р.Ф. Особенности формирования химического состава воды Павловского водохранилища // Гидрохимические матер. 1994. Т. III. С. 139–150

3. Лыкошин А.Г. Павловская плотина на реке Уфа / Под ред. Вознесенского А.Н. // Геология и плотины. Т. I. М.; Л.: Госэнергоиздат, 1959. С. 35–60.

УДК 00.1

**Сидоренко А.В.,
магистрант**

3 курс, факультет Психологии и педагогики

Направление подготовки «Психология»

профиль «Общая психология»

ЧОУ ВО «Казанский инновационный университет

имени В.Г. Тимирясова (ИЭУП)

Факультет психологии и педагогики

Россия, г. Казань

Научный руководитель: Сулейманов Р.Ф.

доктор психологических наук, профессор

ПРОБЛЕМА МОТИВАЦИИ У ИНВАЛИДОВ В ТРУДОВОЙ ДЕЯТЕЛЬНОСТИ

Аннотация: В данной статье раскрыта проблема мотивации у инвалидов при осуществлении трудовой деятельности.

Ключевые слова: Инвалид, трудовая деятельность, мотивация, психологический фактор.

Annotation: This article reveals the problem of motivation among disabled people in the exercise of labor activity.

Key words: Disabled person, work activity, motivation, psychological factor.

В России были и есть люди с ограниченными возможностями здоровья, к ним в разные времена было разное отношение, и наконец-то общество начало принимать и уважительно относиться к таким людям. Инвалидам важно помочь ощутить стимул жить и трудиться в современном обществе.

Инвалид – это человек с ограниченными возможностями здоровья, имеющий множество потребностей. Для инвалида, лишённого чего-то важного в сфере своего здоровья, реализация и самоутверждение себя в трудовой деятельности играет важную роль. Успех в различных сферах, в том числе и в труде, помогает ему компенсировать и улучшить свое психическое состояние.

Трудовая деятельность является базой социализации, из этого следует, что мотивация к труду и трудоустройство лиц с ограниченными возможностями здоровья одна из важнейших задач государства. Мотивация к трудовой деятельности представляет собой побудительную силу к трудовой деятельности на основе личной заинтересованности и вовлеченности в ее реализацию [1]. Проблема мотивации у инвалидов в трудовой деятельности и их трудоустройство в России считается наиболее острой из тем. Работодатели берут людей с ограниченными возможностями здоровья с неохотой. По статистике в России работают лишь 20%. Всего в РФ 60% инвалидов хотят работать и быть социализированными, но не имеют такой возможности.

Психологическая мотивация к трудовой деятельности раскрывается благодаря комплексу мероприятий, которые помогают стимулировать людей с ограниченными возможностями здоровья к обучению, рабочей деятельности и труду. Основные задачи повышения мотивации к трудовой деятельности:

1. Профессиональная ориентация;
2. Снижение психологического дискомфорта;
3. Восстановление социального статуса инвалида;
4. Материальная независимость.

Рассмотрим этапы психологической реабилитации по повышению мотивации инвалидов в трудовой деятельности:

Первый этап - предпрофессиональная подготовка (понимание своих профессиональных способностей и возможностей; развитие профессиональных склонностей и умений; рассмотрение доступных вакансий и обучений).

Второй этап – профессиональная подготовка (адаптация к новым условиям и учебному коллективу; формирование профессиональной, социальной и индивидуальной компетенций; выбор сферы трудоустройства и места работы).

Третий этап трудоустройства (поиск работы и оформление туда).

Четвертый этап трудовой деятельности (профессиональная адаптация; закрепление на рабочем месте; возможный карьерный рост).

Пятый этап возможной безработицы (оценка профессиональных возможностей; оптимизация трудоустройства; развитие профессиональных навыков в той или иной среде).

Отсюда следует, что все этапы направленные на формирование мотивации к трудовой деятельности разработаны с учетом необходимости определенного выбора профессии. В основе каждого этапа заложены перспективы дальнейшего трудоустройства людей с ограниченными возможностями здоровья.

При повышении мотивации в трудовой деятельности у инвалидов важна психологическая помощь для повышения эффективности социально-психологической адаптации в труде. Психолог имеет возможность работать не только в изучении личности самого себя, но и в формировании здоровой самооценки у инвалида, повышению мотивации. Главной задачей специалиста-психолога в рамках повышения трудовой мотивации является – проведение психодиагностики и профориентации. Задачи, которые выполняет психолог в работе с инвалидом:

1. Индивидуальные консультации для лиц с ОВЗ по основам самопрезентации на рынке труда;
2. Проведение профессиональной диагностики;
3. Обеспечение психологической защищенности [2].

Работа с психологом решает важные задачи самоопределения и повышения трудовой мотивации для людей с ограниченными возможностями здоровья, и является важным этапом в процессе трудоустройства. При благотворном сотрудничестве, возможно преодоление своих внутренних барьеров у инвалидов.

В заключении важно выделить, что проблема повышения мотивации к труду в России остается острой и значимой. На данный момент лишь 20% инвалидов работают в той или иной сфере, данный показатель очень отстает от ведущих государств, таких, например, как Франция, где число работающих лиц с ОВЗ составляет 60%. Важной задачей в трудоустройстве инвалидов является повышение мотивации к профессиональной деятельности. Повышение мотивации к трудовой деятельности у инвалидов возможно добиться такими мерами, как регулярное обучение и консультационное сопровождение психолога, создание доступных условий для работы в организациях, законодательная поддержка прав и свобод лиц с ОВЗ, льготы для инвалидов в налогообложении, освобождение от уплаты ряда

государственных пошлин, создание доступной и адаптированной среды в городах и поселениях.

Использованные источники:

1. Бодак А.В., Разнадежина Н.А., Методические рекомендации по социально-психологической, социально-педагогической реабилитации, направленной на повышение мотивации к трудовой занятости и трудоустройства инвалидов, Сургут, 2017 г., С. 20-25

2. Олейник Е.С., Организация сопровождения инвалидов молодого возраста при получении ими профессионального образования и содействия в последующем трудоустройстве, // «Работник социальной службы», 2017. С 26-30.

УДК 613.2

Сынбулатова Р.Р.
студент

2 курс, Факультет башкирской и тюркской филологии
Уфимский университет науки и технологий,

Стерлитамакский филиал
Россия, г. Стерлитамак

Крылов В.М.

кандидат педагогических наук, доцент

Уфимский университет науки и технологий,

Стерлитамакский филиал
Россия, г. Стерлитамак

ПРОБЛЕМА РАЦИОНАЛЬНОГО ПИТАНИЯ (СПОРТИВНОЕ ПИТАНИЕ, ПРОБЛЕМЫ С ЖКТ, АНОРЕКСИЯ)

***Аннотация:** в данной статье рассматриваются проблемы, связанные с рациональным питанием, с фокусом на спортивное питание, проблемы с ЖКТ и анорексию. Обсуждаются негативные последствия неправильного использования спортивных добавок, возможные проблемы со здоровьем желудочно-кишечного тракта при неправильном питании и риск развития анорексии у спортсменов.*

***Ключевые слова:** питание, спорт, анорексия, спортсмены.*

***Annotation:** This article discusses problems associated with rational nutrition, with a focus on sports nutrition, gastrointestinal problems and anorexia. The negative consequences of improper use of sports supplements, possible*

problems with the health of the gastrointestinal tract due to poor nutrition and the risk of developing anorexia in athletes are discussed.

Key words: *nutrition, sport, anorexia, athletes.*

Рациональное питание играет ключевую роль в здоровье и успехе спортсмена. Правильное питание обеспечивает организм необходимыми питательными веществами, повышает выносливость, ускоряет восстановление после тренировок и соревнований. Однако, у спортсменов могут возникать проблемы с рациональным питанием, такие как спортивное питание, проблемы с ЖКТ и анорексия.

Спортивное питание – это специальные добавки, которые используют спортсмены для улучшения своих спортивных результатов. Однако, неправильное использование спортивного питания может привести к проблемам с ЖКТ. Многие добавки содержат большое количество белка, креатина и других питательных веществ, которые могут негативно влиять на желудок и кишечник. К примеру, избыток белка может вызвать нагрузку на почки, а чрезмерное потребление креатина – проблемы с обменом веществ.

Проблемы с ЖКТ могут также возникать из-за неправильного питания в целом. Спортсмены, стремящиеся к снижению веса, могут прибегать к жёстким диетам, которые могут привести к расстройствам желудочно-кишечного тракта. Это может проявиться в форме запоров, диареи, изжоги или вздутия живота.

Одной из самых серьёзных проблем, связанных с рациональным питанием у спортсменов, является анорексия. Анорексия – это расстройство пищевого поведения, которое характеризуется отсутствием аппетита, обманчивым восприятием собственного веса и формы тела, а также стремлением к постепенному снижению веса. У спортсменов анорексия может возникнуть из-за стремления к идеальной фигуре или желанию улучшить спортивные результаты.

Для решения проблем рационального питания спортсменов необходимо консультироваться с опытными диетологами и специалистами по спортивному питанию.[1] Они помогут разработать индивидуальную диету, учитывающую потребности организма и цели спортсмена, и предоставят рекомендации по использованию спортивного питания. Также важно следить за своим психическим и эмоциональным состоянием, чтобы избежать развития анорексии.

В целом, рациональное питание способствует достижению высоких спортивных результатов и сохранению здоровья спортсменов.[2] Однако, чтобы избежать проблем с ЖКТ и анорексией, необходимо подходить к

выбору пищи и спортивного питания ответственно и осознанно, а также проконсультироваться со специалистами в этой области.

Анорексия – это серьёзное расстройство пищевого поведения, характеризующееся иррациональным страхом перед набором веса, чрезмерной заботой о внешности и отказом от приёма пищи до почти полного голодания. Это психологическое расстройство часто приводит к опасным последствиям для здоровья, таким как сердечная недостаточность, нарушения менструального цикла, остеопороз и даже смерть.

Анорексия чаще всего возникает в подростковом возрасте, но может также появиться у взрослых. Это проблема многогранна и может быть вызвана сочетанием генетических, психологических, социокультурных и биологических факторов.

Лечение анорексии представляет собой сложный процесс, включающий терапию, психотерапию, медицинское наблюдение и диетологическое сопровождение. Сначала необходимо восстановить вес и физическое состояние пациента, а затем работать с психологическими и эмоциональными аспектами расстройства.

Лучшим подходом к борьбе с анорексией является предупреждение её возникновения. Это можно сделать, повышая уровень осведомлённости об этом расстройстве, обеспечивая доступ к медицинским услугам и психологической поддержке, а также борясь с культом идеальной фигуры и образа тела.

Проблемы, связанные с неправильным питанием, становятся все более актуальными в современном обществе. Пищевые привычки, рационы и обилие процессированных продуктов приводят к ряду серьёзных проблем, затрагивающих здоровье.

Чтобы избежать этих проблем, важно обращать внимание на состав своего рациона и его калорийность, употреблять более натуральные продукты, богатые питательными веществами, и поддерживать активный образ жизни. Кроме того, стоит обращаться за советом к доктору или диетологу, чтобы создать для себя здоровое и сбалансированное питание, которое будет соответствовать потребностям вашего организма. В целом, осознанное отношение к своему рациону и его следование поможет избежать многих серьёзных проблем, связанных с неправильным питанием.[3]

В конечном итоге, проблема с рациональным питанием требует комплексного подхода и внимания со стороны всех участников общества. Только совместными усилиями мы сможем обеспечить здоровое и сбалансированное питание для всех.

Список использованной литературы:

1. Браиловский, К.М. «Здоровое питание. Вопросы и ответы». – М.: 2018. – 224 с.
2. Гори, Н.В. «Рациональное питание». – М.: Детство, 2010. – 22 с.
3. Ковальков, А.В. «Чистое небо. Здоровое питание и долголетие». – М.: Эксмо, 2020. – 56 с.

*Григоркевич В.Б., магистр социальных наук,
Старший преподаватель кафедры журналистики,
Карагандинский университет имени академика Е.А. Букетова,
Казахстан, г. Караганда*

*Прониц К.А., магистр социальных наук,
преподаватель кафедры журналистики,
Карагандинский университет имени академика Е.А. Букетова,
Казахстан, г. Караганда*

ПРОБЛЕМЫ И ПЕРСПЕКТИВЫ РАЗВИТИЯ БЛОГЕРСТВА

Аннотация: *Статья посвящена актуальность теме, заменит ли блоггерство журналистику, чем отличается их нормативно-ценностная система и т.п., современный исследовательский дискурс конкретизирует сегодня дискуссия вокруг процессов, которые характеризуют становление блоггерства как новой профессии.*

Ключевые слова: *блог, блогосфера, блоггерство, социальные сети, СМИ, интернет, современная система СМИ, обновление, новые медиа, контент, аккаунт, аудитория.*

Abstract: *The article is devoted to the relevance of the topic of whether blogging will replace journalism, how their normative-value system differs, etc., the modern research discourse is concretized today by the discussion around the processes that characterize the formation of blogging as a new profession.*

Keywords: *blog, blogosphere, blogging, social networks, mass media, Internet, modern media system, update, new media, content, account, audience.*

Проблемы, с которой сталкиваются люди, желающие попробовать свои силы в этой деятельности – выбор тематики. Все же легче привлечь постоянных читателей/зрителей, если рассматривать одну тему в своих статьях/видео, привлечь людей, которые тоже ею интересуются, чем распыляться на все.

И тут появляется сложность - с одной стороны, хочется выбрать интересную тему, чтобы работа над ней приносила не только деньги, но и удовольствие, а с другой - хочется взять популярную тему, чтобы не было трудностей, будет ли это кому-то интересно. Лучше всего, конечно, выбирать тему не занятую другими блогерами. К примеру, различных бьюти-блогеров сейчас развелось очень много, уже есть много известных имен в этой области, и встав перед выбором - послушать человека, уже зарекомендовавшего себя хорошо, или послушать новичка - большинство даже не обратят внимание на очередного «обзорщика». А если выбрать сферу, по которой еще нет множества видео или статей, и найти все же людей, которым она интересна, помимо автора, то это верный путь к успеху, быть первым в своем роде, и тем, кому интересна тематика, придется смотреть/читать этот блог. [1]

Вторая проблема - конкуренция. В этом бизнесе, как и в любом другом, есть элемент конкуренции. И более опытные блогеры могут как вас разрекламировать, так и сделать все для того, чтобы их читатели/зрители остались с ними и не пошли приносить деньги амбициозному новичку.

Третья проблема - воровство идей. Конечно, большинство годных идей в сфере блогинга обычно со временем становятся общественным достоянием. Например, многие видео - блогеры проводят различные конкурсы среди своих зрителей с целью поднять количество просмотров, да и просто зарекомендовать себя как человека не жадного и любящего своих зрителей. Но если сегодня придумать новую рубрику или идею для своего блога, а через несколько дней она же была реализована и у других блогеров - это откровенное воровство, за которое наказать, к сожалению, достаточно сложно. Чужой путь к успеху часто кажется прямым. [2]

Блогеры штампуют отличные посты один за другим и продают рекламу и сталкиваются с множеством проблем, например, трудно каждый день писать что-то интересное. Быть креативным каждый день невозможно. У блогеров - как думают многие врожденная способность составлять слова в предложения. Но им дается это нелегко. В действительности самая захватывающая статья начинается с наспех нацарапанного списка на клочке бумаги. Это первый черновик, который автор перерабатывает. Мучается с заголовком, первыми строками и выводами. Критикует свой текст и редактирует его, пока однажды не отполирует и не опубликует.

Что такое блог и зачем он нужен? однозначного ответа нет. Каждый человек, автор, сам решает, что он хочет получить от своего проекта, с каким настроением он его ведет.

В первую очередь блоги — это самореализация. Во всех ее проявлениях — начиная от простого желания высказаться, заканчивая поиском и дружбой

с интересными людьми и т.п. Данное качество больше всего подходит под определение «хобби». А люди своим хобби, как правило, занимаются в свободное от работы время. Регулярность записей также не играет большой роли — автор пишет только тогда, когда есть желания высказаться. Причем это могут быть длинные рассуждения о смысле жизни, фото-отчет поездки на шашлыки с друзьями. Блог в качестве хобби часто имеет неограниченную тематику, не техническую. Изложения публикуются в свободной форме, без специального форматирования, на первом плане — мысль, идея, а не способ ее подачи. [3]

Рассмотрим проблемы с которыми сталкивается блогер:

1. Анонимность

Онлайн – дневник дает людям возможность быть анонимными.

Анонимность - один из важных аспектов интернета. Сегодня кто-то может просто создать имя и начать публиковать контент. Анонимность устраняет риск журналистики и позволяет людям быть честными и свободными в своих мыслях; однако некоторые беспокоятся, что она также создает среду, наполненную безответственностью и болью. Даже если онлайн - платформы предпринимают дополнительные шаги, чтобы удалить анонимность всего этого, комментарии не защищены от недоброжелателей. Кроме того, это заставляет многих сомневаться в достоверности онлайн - записей с анонимных платформ.

2. 24-Часовой Цикл Новостей

24-часовой цикл новостей, который возможен из - за онлайн - журналистики, также является одной из самых больших проблем на рынке онлайн-новостей.

Журналистская этика требует от репортеров быть подотчетными и стремиться сообщать правду, но это становится сложнее, когда все движется так быстро. Отчеты, изображения и мнения циркулируют по миру быстрее, чем когда-либо, через Twitter, YouTube, Facebook, блоги, сотовые телефоны и хэштеги. Эта скорость не всегда способствует качеству, ясности или точности. Вместо этого иногда внутренняя реакция на события, приводящие к непониманию, а иногда и страху.

Основные источники новостей в блогах часто собирают слухи, которые позже оказываются неверными, особенно в ситуациях, когда есть мало другой информации. Эти записи могут вызвать эффект "просачивания", когда неверная информация сообщается один раз, а затем повторяется.

3.Беспристрастность

Когда люди пишут о вещах, которыми они очень увлечены, что часто бывает для блогеров, существует тенденция не оставаться беспристрастными,

как хотелось бы. Интернет – дневники всегда позволяют людям высказывать свое мнение, никогда не публикуя «обратную сторону» аргумента. Многие блогеры, гордятся этим, видя себя активистами по определенным причинам, отвергая нейтралитет; однако это не вписывается в этические принципы, которые требуют от блогеров оставаться беспристрастными и правдивыми.

Блогер никогда не захочет писать о старых новостях. Если пост о том, что было дано опубликуется не вовремя, люди не будут заинтересованы в чтении такого контента, потому что он больше не интересует их. Тем не менее, блогер должен быть первым в публикации актуальных новостей, прежде чем кто-либо еще сможет сделать это.

При ведении блога нужно заранее изложить структуру статьи. Структура - это скелет текста, и ее подготовка дает множество преимуществ. Во-первых, легче писать текст, когда структура уже существует. Во-вторых, четкая структура помогает читателю легко прочитать пост и понять суть сообщения.

Хорошая структура текста улучшает читаемость и, таким образом, помогает читателям понять текст. Если читатели лучше поймут предоставленную информацию, они с большей вероятностью вернуться снова, чтобы прочитать очередной пост. [4]

Когда дело доходит до структуры поста, блогеру нужно ответить на ряд вопросов по теме. В этом ему поможет известный метод Киплинга «5w +h», который так часто используется в журналистике. (см. рис. 2)

Вопрос	Комментарий
Who?	Определитесь, для кого вы пишете. Какой он «ваш подписчик»: возраст, пол, род деятельности.
What?	Теперь подумайте, что интересно вашему потенциальному подписчику. На какие аккаунты в Инстаграм он может быть подписан. Какой контент интересен ему на Ютубе. Соотнесите со своими увлечениями и знаниями. Так вы выберете свой контент.
Where?	Вы уже знаете что писать и для кого. Какая интернет-площадка будет вам удобна для реализации проекта? Вы будете видео-блогером или сконцентрируетесь на фотографиях?

When?	Полпути пройдено: направление работы выбрано. Остается решить, когда вы будете этим заниматься. В вашем распоряжении круглые сутки или вы можете выделять пару часов в неделю. Как часто вы будете заливать видео или размещать посты.
Why?	Вопрос, который следовало быть задан первым. Почему именно блогинг? Популярность, деньги, способ поделиться своими интересами. В любом случае, таких, как вы, много. Почему именно вас должны выделить миллионы подписчиков ютуб или Инстаграм, Вконтакте или Твиттер? Придумайте свою «фишку». Не бойтесь быть яркими, честными, эпатажными. Но не забывайте о хейтерах, проявляйте уважение к чужому мнению.
Now?	Дело за малым. Осталось позаботиться о деталях. Наметить курс тем или событий, которые хотите рассмотреть в ближайшее; определиться с оборудованием для съемки и монтажа. Полезно ознакомиться с советами других популярных блогеров о создании проектов в Интернете.

Рис.2

Если блогер сможет ответить на все эти вопросы, ему удастся заставить своих читателей читать то, что он публикуете.

Литература:

1. Остин Клеон «Кради как художник: 10 уроков творчества от Остина»
2. Как стать популярным блогером: позитивное пособие в вопросах и ответах URL:<http://solipsistka.livejournal.com>
3. Об эвристических методах решения проблем безопасности В.Л. Семиков, С.8
4. Верховская А.И. Письма в редакцию и читатель. М.: Изд-во Моск. ун-та,

*Пристав Оксана Викторовна
Кандидат психологических наук, доцент
Санкт-Петербургский государственный университет гражданской
авиации имени Главного маршала авиации А.А. Новикова,
Россия, г. Санкт-Петербург
Зайченко Александр Богданович,
студент 2 курса факультет «АИТОП»
Санкт-Петербургский государственный университет гражданской
авиации имени Главного маршала авиации А.А. Новикова,
Россия, г. Санкт-Петербург*

ПРОЕКТ МОДЕЛИ ПРОФИЛАКТИКИ КОРОНАВИРУСНОЙ ИНФЕКЦИИ В ГРАЖДАНСКОЙ АВИАЦИИ С ИСПОЛЬЗОВАНИЕМ ФИЗКУЛЬТУРНО-ОЗДОРОВИТЕЛЬНЫХ МЕРОПРИЯТИЙ

***Аннотация:** В статье представлен анализ возможностей профилактики коронавирусной инфекции с использованием средств физической культуры и оздоровительных мероприятий; предложен проект модели профилактики с использованием физкультурно-оздоровительных мероприятий в гражданской авиации.*

***Ключевые слова:** модель, коронавирусная инфекция, физическая активность, оздоровительные мероприятия, профилактика, гражданская авиация.*

***Annotation:** The article presents an analysis of the possibilities of preventing coronavirus infection using physical education and recreational activities; a draft model of prevention using physical education and health activities in civil aviation has been proposed.*

***Key words:** model, coronavirus infection, physical activity, recreational activities, prevention, civil aviation.*

В 2020 году масштабным вызовом, как для мировой, так и для отечественной экономики и общества, стало распространение новой коронавирусной инфекции. Закрытие границ, падение мировых рынков сырья и снижение производственной активности компаний оказали существенное влияние на производственную деятельность транспортного комплекса [5]. Помимо экономического кризиса, вирус также поставил перед мировым сообществом огромные вызовы и в области общественного здравоохранения. В данном контексте, гражданская авиация, являющаяся одной из ключевых

отраслей международного туризма и коммерции, стала одним из наиболее уязвимых секторов экономики [4].

Необходимость обеспечения бесперебойной работы гражданской авиации, как значимой отрасли, поставила вопрос о необходимости создания системы мер профилактики коронавирусной инфекции, в том числе и с использованием физкультурно-оздоровительных мероприятий. Решение этой задачи на основе анализа литературных источников позволило исследовать возможности создания проекта профилактической модели с использованием физкультурно-оздоровительных мероприятий, выделить его компоненты и условия реализации.

Общеизвестно, что пандемия и её последствия продолжаются до сих пор. Основным симптом остался неизменным – специфическое поражение легких. По данным ВОЗ здоровье человека зависит от системы здравоохранения лишь на 10%, тогда как на 50% от образа жизни человека. Без заинтересованности населения в поддержании здорового образа жизни, включения на регулярной основе тренировок, упражнений и дыхательных практик невозможно обеспечение профилактики заболевания и достижение максимального результата восстановления у переболевших [6].

В ранее опубликованной работе Ю.А. Мельникова и др. [2], представлена модель профилактики коронавирусной инфекции для таких возрастных групп населения как учащиеся образовательных учреждений (школьники) и пожилые люди.

Для создания проекта модели для профилактики коронавирусной инфекции на основе физкультурно-оздоровительных мероприятий в гражданской авиации, используя ранее опубликованные исследования [2,3], мы выделили один модуль, разбитый на два взаимосвязанных блока.

Выделенный модуль направлен на рациональную организацию двигательной активности и профилактику респираторно вирусных инфекций и состоит из двух блоков:

-Блок 1 «Оздоровительно развивающий» который будет направлен на формирование у специалистов гражданской авиации осознанного отношения к необходимости систематического занятия физическими упражнениями оздоровительной направленности для укрепления здоровья и физического развития.

- Блок 2 «Реабилитационно-восстановительный», построенный на основе ранее апробированных комплексов физических упражнений при восстановлении после легочных заболеваний.

Данные блоки в проекте модели выделены также с учётом актуальной нормативно-правовой документации, регулирующей организацию и

проведение профилактических мероприятий в организациях и структурных подразделениях гражданской авиации.

Учитывая пока не большое количество работ, посвящённые именно проблеме профилактики коронавирусной инфекции, мы обратились к работам, относящимся к профилактике и восстановлению после респираторных заболеваний, так как в обоих случаях мишень поражения инфекции, в первую очередь, дыхательная система человека

В работе Я.В. Плаченова [6] рассматривается физическая культура как средство профилактики ОРВИ, которая является такой же опасной вирусной инфекцией, передаваемой воздушно-капельным путём, как и коронавирусная инфекция.

В ней автор представил материал, иллюстрирующий изучение симптоматики и уже известных методов профилактики, также различные методы профилактики посредством выполнения дыхательных практик, ЛФК, гимнастика и оздоровительная физкультура и различные рекомендации по укреплению иммунитета, развитию тела, а также закаливание организма и спортивные игры. Отдельно рассмотрено влияние спортивных игр на укрепление здоровья и иммунитета.

Анализируя работы [1,2,3,6,8] о влиянии коронавирусной инфекции на организм человека, создается четкое понимание необходимости продвижения культуры и ценностей здорового образа жизни в условиях коронавируса. В свою очередь культура и ценности закладываются при укреплении трех основных компонентов здоровья: физическое, духовное и социальное благополучие. В изученных исследованиях, указанных ранее, были сделаны следующие заключения:

– В настоящее время физическая культура и здоровый образ жизни (ЗОЖ) являются типом человеческой жизнедеятельности.

– Физическое воспитание осуществляет прямое воздействие на человеческие взаимоотношения в пределах общества, формирует человека как личность.

– Воспитание, имеющее направленность физического типа, а также спортивные занятия, считаются средствами здорового образа жизни. Они осуществляют развитие всесторонних и гармоничных личностей.

– Физическая культура должна рассматриваться как важное средство в процессе физического воспитания студентов, в формировании у них здорового образа жизни, организации отдыха и досуга, восстановления телесных и духовных сил

В статье В.В. Вольского и др.[1] обоснована модель формирования здорового образа жизни студентов в процессе физического воспитания.

Авторами был проведен анализ проблематики формирования потребности обучающихся в здоровом образе жизни, систематизированы факторы, препятствующие и содействующие формированию их потребности в здоровом образе жизни.

Каждый из вышеперечисленных аспектов необходимо качественно прорабатывать, находя способы, удовлетворяющие условия предупреждения заболевания корона вирусной инфекцией. Это является условием отбора содержания для блока «Оздоровительно развивающий», выделенный в нашем проекте модели профилактики с использованием физкультурно-оздоровительных мероприятий в гражданской авиации.

В блоке «Реабилитационно-восстановительный», построенный на основе ранее апробированных комплексов физических упражнений при восстановлении после легочных заболеваний, в большей степени необходимо сделать акцент увеличение объёма жизненной емкости легких.

В работе по теме восстановления после респираторных заболеваний [7] представлены как легкие комплексы по типу зарядок, гимнастических зарядок и физкультурных дисциплин, так и более сложные комплексы, как атлетическая гимнастика. Также подчеркивается эффективность применения упражнений анаэробного характера при систематическом выполнении.

Обобщая изученное, предполагаем, что в проекте модели с использованием физкультурно-оздоровительных мероприятий, созданной на основе анализа литературных источников, при подборе непосредственно содержания обоих блоков модуля наиболее эффективно будет использование:

- комплекс упражнений для ежедневного выполнения утренней зарядки
- легкие кардио-упражнения, такие как ходьба, «скандинавская ходьба» умеренной интенсивности (рекомендуется 3 раза в неделю);

- дыхательные практики;

- включение элементов закаливания на основе ежедневных гигиенических процедур.

Данные методы были созданы для того, чтобы уменьшить риск заболевания среди наиболее уязвимых групп населения, а также для реабилитации и восстановления переболевших вирусом Covid-19 [3,6].

Такой проект модели с использованием физкультурно-оздоровительных мероприятий может подойти для различных категорий персонала аэропорта. Дополнительно, для усиления эффективности можно включить проведение небольших физкультурно-оздоровительных разминок во время перерывов в работе, а пассажирам предоставлять памятки с комплексом упражнений и кратким разъяснением того, для чего нужны эти упражнения.

На ряду с этим, значимым фактором профилактики коронавирусной инфекции является предоставление и поддержание безопасных условий для работы персонала согласно регламентирующим нормативно-правовым документам. Этому способствует регулярная уборка и по возможности проветриванием помещений, обеззараживание особо людных мест аэропорта, соблюдаемые санитарно-гигиенические нормы.

Список использованных источников:

1. Вольский В.В., Коваленко В.Н., Батурин А.Е. Рассмотрение модели физического воспитания студентов на основе накопления ими знаний по здоровому образу жизни// Ученые записки университета Лесгафта. 2019. №2 (168). С. 51-55.
2. Мельникова Ю.А., Таламова И.Г., Курч Н.М. Модель физкультурно-оздоровительных мероприятий для профилактики коронавирусной инфекции COVID-19 у различных категорий населения// Ученые записки университета Лесгафта. 2021. №1 (191). С. 228-231.
3. Михайлова Д.А., Серова Н.Б., Буркова А.М. Физическая реабилитация лиц, перенесших новую коронавирусную инфекцию// Материалы XIII Международной студенческой научной конференции «Студенческий научный форум» URL: <https://scienceforum.ru/2021/article/2018027759> (дата обращения: 8.10.2023).
4. Низамутдинов А. Карантины, маски и границы: как коронавирус за год закрыл мир [Электронный ресурс] официальный новостной сайт ТАСС – Режим доступа: <https://tass.ru/obschestvo/10857783> (дата обращения 1.10.2023).
5. Романов Б.К. Коронавирусная инфекция covid-2019 // Безопасность и риск фармакотерапии. 2020. №1.С.3-8.
6. Савельева Н.В. Физическая культура в обеспечении здоровья, профилактика ОРЗ // БМИК. 2019. №12. С. 548-549.
7. Физкультура как профилактика простудных заболеваний [Интернет ресурс] сайт БУЗ ВО «ВОКЦОЗИМП». URL: <https://vosmp.zdrav36.ru/novosti/2022-02-18-fizkultura-kak-profilaktika-prostudnyih-zabolevaniy> (дата обращения: 8.10.2023).
8. Шарыкин А.С., Бадтиева В.А., Зеленкова И.Е. Спортивная медицина и спортивное сообщество в условиях эпидемии коронавируса // Consilium Medicum. 2020. №5. С. 28-34.

Слюсарева М.А.

студентка

3 курс магистратуры, Художественно-графический факультет

ФГБОУ ВО «Курский государственный университет»

Россия, г. Курск

Меркулов С.И.,

профессор, д.т.н. заведующий кафедрой «Промышленное и

гражданское строительство»

ФГБОУ ВО «Курский государственный университет»

Россия, г. Курск

ПРОЕКТИРОВАНИЕ БОЛЬШЕПРОЛЕТНОЙ ФЕРМЫ СЕРИИ «МОЛОДЕЧНО»

Аннотация: В данной статье рассмотрено понятие большепролетных зданий и большепролетных конструкций в соответствии с действующей нормативной документацией. Проведен обзор большепролетных ферм серии «Молодечно» и рассмотрена область их применения. Также кратко описаны этапы проектирования рассматриваемых конструкций.

Ключевые слова: большепролетные здания, большепролетные конструкции, серия «Молодечно», генеральные размеры, расчетные нагрузки.

Annotation: This article considers the concept of large-span buildings and large-span structures on the basis of the current normative documentation. The review of large-span trusses of "Molodechno" series is carried out and the field of their application is considered. The design stages of the considered structures are also briefly described

Key words: large-span buildings, large-span structures, Molodechno series, general dimensions, design loads.

Современная строительная отрасль с каждым годом увеличивает объемы возведения большепролетных зданий, что объясняется неостанавливающимся развитием промышленного производства, спорта, торговли и выставочного дела. На территории нашей страны появляются многочисленные спортивные арены, стадионы и залы, различные ангары и промышленные цеха, выставочные павильоны и гипермаркеты.

Согласно СП 304.1325800.2017 «Конструкции большепролетных зданий и сооружений» [1] большепролетным называют здание, имеющее хотя бы одну большепролетную конструкцию в принятом конструктивном решении.

Большепролетная конструкция – строительная конструкция с пролетом 18 и более метров – для гражданских, 30 и более метров – для промышленных зданий и сооружений или с консолью 9 и более метров [1].

Наиболее часто для возведения описываемых зданий применяют металлические конструкции в связи с их высокими показателями надежности, легкости, непроницаемости, экономичности и т.п.

Особое место занимает долговечная и экономичная ферма серии «Молодечно» (рис.1).



Рисунок 1. Серия 1.460.3-23.98 ферма типа «Молодечно»

Примером ее применения в г. Курске является здание Физкультурно-оздоровительного комплекса и торгового зала ТЦ «Гипер Лента» (рис. 2).

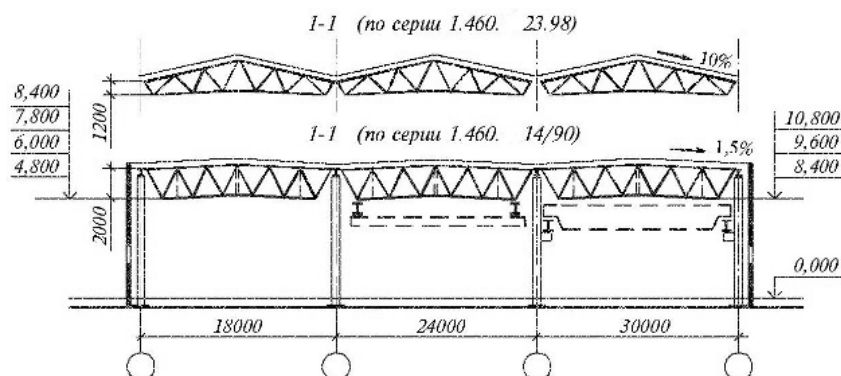

а)

б)

Рисунок 2. Применение ферм типа «Молодечно» а) ФОК г. Курск б) ТЦ «Гипер Лента» г. Курск

Название «Молодечно» было присвоено серии 1.460.3 «Стальные конструкции покрытий производственных зданий из замкнутых гнутосварных профилей прямоугольного сечения пролетом 18, 24 и 30 м с уклоном 10%», что соответствует одноименному названию белорусского населенного пункта, на территории которого был расположен первый завод, изготовивший данную серию.

Выбор подобных ферм при проектировании может быть сделан для зданий со следующими характеристиками и при наличии определенных условий:

- при наличии неагрессивной или слабоагрессивной среды при сухом и нормальном влажностном режиме помещений (относительная влажность воздуха 60%);
- пролет составляет 18, 24 или 30 м;
- однопролетное или многопролетное здание с различным сочетанием пролетов и высот;
- шаг ферм – 6 м;
- шаг колонн крайнего ряда 6 м, среднего 5 и 12 м;
- при отсутствии или наличии кранового оборудования. Подвесные краны грузоподъемностью до 5 т, монорельсы – до 5 т, мостовые краны – до 50 т.;
- при организации водостока с покрытий;
- при применении рулонной кровли по профлисту;
- при наличии или отсутствии светоаэрационных фонарей;
- при расположении зданий в районах с сейсмичностью, достигающей 9 баллов.

При расчетах ферменной конструкции учитывается, что удельный вес составляет 30 кг/м². Запас прочности, получаемый в результате расчетов, достигает 130%.

Нагрузка от веса кровли и снега распределяется на колонны и фундамент через раскосы фермы. Опорные узлы чаще всего выполняются шарнирными. Образованный каркас обеспечивает необходимую устойчивость, перераспределяет возникающие нагрузки местного характера, позволяет производить монтаж с максимальным удобством и наилучшими показателями трудоемкости.

Среди плюсов большепролетных ферм серии «Молодечно» отмечают уменьшение трудозатрат при возведении объектов, легкость и экономичность при изготовлении, малое количество необходимых фасонных деталей и сварных швов.

Особенностью описываемых «Молодечно» является безпрогонное решение кровли. Профилированный настил, передающий вертикальную нагрузку с кровли и выполняющий роль горизонтальных связей покрытия, опирается непосредственно на верхние пояса ферм, что обеспечивает пространственную жесткость здания в целом.

Проектирование и расчет большепролетной фермы серии «Молодечно» выполняется на основании требований СП 16.13330.2017 «Стальные

конструкции» [2] и СП 20.13330.2016 «Нагрузки и воздействия» [3] и включает в себя следующие этапы [4]:

1. Назначение генеральных размеров;
2. Вычисление узловых нагрузок;
3. Определение расчетных усилий в стержнях;
4. Подбор сечений стержней;
5. Расчет узловых соединений.

К генеральным размерам относят величину пролета, высоту помещений, а также шаг колонн. Данные параметры указываются в серии 1.460.3-23.98 [5]:

- При возведении многопролетных зданий по среднему ряду принимается шаг колонн, составляющий 12 м, при наличии перегородок и целесообразности допустимо назначение шага – 6 метров.

- Привязку наружной грани колонн крайнего ряда, а также наружной грани стоек торцевого фахверка – 250 мм.

- Наличие горизонтальных связей по верхним поясам принимается в следующих случаях:

- высоты здания до низа ферм составляющей 10,8 м и более;
- при наличии мостового кранового оборудования с грузоподъемностью 16 т и более;
- при проектировании здания на территориях IV ветрового района и выше;
- при пролете ферм 30,0 м.

Согласно п. 7.1 серии 1.460.3-23.98 [5] выбор стропильных ферм для конкретного объекта при проектировании осуществляется на основе собранных нагрузок и полученных усилий в стержнях конструкции с помощью таблиц. Согласно сортаментам принимается марка фермы с ближайшими усилиями.

Для выбранной фермы производится проверка на прогибы от фактических нормативных нагрузок.

При сборе нагрузок на фермы учитываются такие сочетания и коэффициенты как:

- расчетные нагрузки принимаются с учетом коэффициента, зависящего от ответственности здания согласно СП 20.13330.2016;

- расчетные снеговые нагрузки назначают в соответствии с СП 20.13330.2016;

- если происходит одновременное действие снеговых и крановых нагрузок, то применяется коэффициент 0,9.

Если же расчет осуществляется на основании формул, то для определения расчетной постоянной нагрузки, действующей на узел стропильной фермы:

$$F_{gi} = \frac{\left(g_{\phi} + \frac{g_{кр}}{\cos \alpha}\right) (d_{i-1} + d_i)}{2} \cdot \gamma_n b,$$

где g_{ϕ} – расчетная распределенная нагрузка от собственного веса фермы и связей горизонтально проекции кровли, кН/м²;

$g_{кр}$ – расчетная распределённая нагрузка от веса кровли, кН/м²;

α – угол наклона верхнего пояса к горизонту;

b – расстояние между фермами;

d_{i-1} , d_i – примыкание к узлу панели.

Расчетное значение снеговой нагрузки:

$$F_s = s \cdot b \cdot \gamma_n \frac{(d_{i-1} + d_i)}{2},$$

где s – расчетное значение полной снеговой нагрузки.

Пролетный момент в крайней панели:

$$M_1 = \frac{q d_1^2}{10}.$$

Пролетный момент в средней панели:

$$M_i = \frac{q d_i^2}{12}.$$

Момент над промежуточной опорой:

$$M_{оп} = \frac{q d_i^2}{18}.$$

Для расчета момента в узле при примыкании к нему панели с неравными длинами применяют следующую формулу:

$$M_{оп} = \frac{q(d_1^2 + d_2^2)}{24},$$

где d_1 и d_2 – длины соседних панелей

q – погонная нагрузка на ферму.

Для определения гибкости стержней в плоскости фермы:

$$\lambda_x = \frac{l_{ef,x}}{i_x}.$$

- из плоскости фермы:

$$\lambda_x = \frac{l_{ef,y}}{i_y},$$

где $l_{ef,x}$ и $l_{ef,y}$ – расчетные длины стержней в плоскости и из плоскости фермы соответственно.

Таким образом, в рамках данной статьи были рассмотрены особенности проектирования большепролетных ферм серии «Молодечно» и выявлены их положительные стороны, объясняющие массовость применения данной серии в строительстве.

Использованные источники:

1. СП 304.1325800.2017. Конструкции большепролетных зданий и сооружений. Правила эксплуатации. Утвержден Приказом Министерства строительства и жилищно-коммунального хозяйства Российской Федерации от 25 октября 2017 г. № 1480/пр и введен в действие с 26 апреля 2018 г. – 32 с.

2. СП 16.13330.2017. Стальные конструкции. Утвержден приказом Министерства строительства и жилищно-коммунального хозяйства Российской Федерации от 27 февраля 2017 г. № 126/пр и введен в действие с 28 августа 2017 г. – 148 с.

3. СП 20.13330.2016. Нагрузки и воздействия. Утвержден приказом Министерства строительства и жилищно-коммунального хозяйства Российской Федерации (Минстрой России) от 3 декабря 2016 г. N 891/пр и введен в действие с 4 июня 2017 г. – 87 с.

4. Умнова, О.В. Стальной каркас здания павильонного типа: учебное пособие / О.В. Умнова, О.В. Евдокимцев. – Тамбов: Издательство Тамбовского государственного технического университета, 2008. – 160 с.

5. Серия 1.460.3 – 23.98 «Стальные конструкции покрытий производственных зданий из замкнутых гнутосварных профилей прямоугольного сечения пролетом 18, 24 и 30 м с уклоном 10%». Утверждены Управлением научно-технической политики и проектно-изыскательских работ Госстроя РФ, письмо от 12.10.2000 г. № 5-11/94.

*Мусин А.М., студент
3 курс, институт технологий и материалов
Кафедра процессов и аппаратов нефтегазовой отрасли
Уфимский университет науки и технологий
Россия, г. Уфа
Абдуллин Н.А., Кандидат технических наук,
доцент кафедры «Процессы и аппараты нефтегазовой отрасли»
Уфимский университет науки и технологий
Россия, г. Уфа*

ПРОЕКТИРОВАНИЕ СИСТЕМ ЛИКВИДАЦИИ РАЗЛИВОВ НЕФТИ НА ВОДОЕМАХ

***Аннотация:** В статье рассматривается система трубопроводного транспорта и его эффективная работа в настоящее время. Основные возможные причины и факторы, способствующие возникновению и развитию аварий на промысловых, межпромысловых трубопроводах. Способ уменьшения последствий аварий на подводных переходах. Предлагаемый метод защиты трубопроводов.*

***Ключевые слова:** трубопровод, категорийные, некатегорийные, телемеханика, электрохимическая, ингибиторная.*

***Annotation:** The article discusses the pipeline transport system and its effective operation at the present time. The main possible causes and factors contributing to the occurrence and development of accidents on field, inter-field pipelines. A way to reduce the consequences of accidents at underwater crossings. The proposed method of pipeline protection.*

***Key words:** pipeline, categorical, non-categorical, telemechanics, electrochemical, inhibitory.*

Развитая система трубопроводного транспорта и его эффективная работа в настоящее время является одним из важнейших факторов, наряду с добычей и переработкой нефти, обуславливающих успешную деятельность любого нефтегазодобывающего предприятия, от деятельности которых зависит и экономика страны. В связи с этим выбранная тематика, несмотря на узкую направленность, входит в актуальное русло проблем энергетики России и обращает внимание на существующую в настоящее время проблему неэффективной эксплуатации промышленных трубопроводов в силу их высокой подверженности авариям.

Именно безаварийная работа системы трубопроводов позволяет доставить весь объем добытой нефти для переработки и далее до потребителя без повышения ее себестоимости. В то же время, согласно статистике, количество отказов на промысловых трубопроводах остается довольно высоким. Это связано в первую очередь с коррозионным износом трубопроводов.

Стоит отметить, что отказы на промысловых трубопроводах пересекающих водные преграды, наносят большой экономический ущерб не только из-за потерь продукта, но и сопровождаются, в большинстве случаев загрязнением окружающей среды, гибелью флоры и фауны, возникновением пожаров и даже человеческими жертвами.

Поэтому к трубопроводам предъявляются очень высокие требования, одним из которых является герметичность.

Среди условий, обеспечивающих избежание неприятных последствий аварийных отказов, важное место принадлежит своевременному и качественному проведению профилактических мероприятий.

Общая протяженность действующих трубопроводов системы нефтесбора ОАО «Томскнефть» ВНК (нефтесборные коллектора от АГЗУ до ДНС и УПСВ и напорные коллектора от ДНС и УПСВ до УПН) на начало 2015 года составляла более 3500км. В эксплуатации, в зависимости от объема перекачиваемого продукта, находятся трубопроводы очень широкого диапазона диаметров: от 73 до 630мм.

Отказом трубопроводов промыслового сбора и транспорта продукции скважин считается нарушение работоспособности, связанное с внезапной полной или частичной остановкой трубопровода из-за нарушения герметичности трубопровода или запорной и регулирующей арматуры или из-за закупорки трубопровода.

Повреждением называется нарушение исправного состояния ПТ при сохранении его работоспособности и не сопровождаемое материальным и экологическим ущербом.

Отказы ПТ делятся на некатегорийные и категорийные, сопровождаемые несчастными случаями и пожарами.

К категорийным относятся отказы, которые расследуются в соответствии с инструкцией Госгортехнадзора России (РД 03-293-99 «Положение о порядке технического расследования причин аварий на опасных производственных объектах»). К ним относится полное или частичное разрушение объектов добычи и подготовки нефти и газа, внутрипромысловых трубопроводов, сопровождающееся или приведшее к

разливу (утечке) нефти в объеме 10 и более кубометров или утечкой природного (попутного) газа в объеме 10 тысяч и более кубометров.

Некатегорийные отказы подразделяются по видам нарушений:

- разрывы и трещины по основному металлу труб, по продольным и кольцевым сварным швам;
- негерметичность по причине коррозии внутренней и внешней;
- негерметичность запорной и регулирующей арматуры;
- потеря герметичности трубопровода от внешних механических воздействий;
- потеря пропускной способности трубопровода из-за образования закупорок.

Важным аспектом проблемы аварийных разливов нефти является исследование причин их возникновения. Аварийные разливы продукции скважин на объектах добычи нефти, как правило, происходят вследствие нарушения герметичности оборудования и трубопроводов. В большинстве случаев к основным факторам, способствующим возникновению аварии с разливами нефти относятся:

- наличие опасных веществ – нефти и газа – в больших количествах;
- проведение технологических процессов под давлением;
- наличие в нефти механических примесей, обуславливающих абразивный износ оборудования и трубопроводов;
- коррозионная активность составляющих сырой нефти.

Основные возможные причины и факторы, способствующие возникновению и развитию аварий на промысловых, межпромысловых трубопроводах:

- Разлив нефти, в результате механического повреждения трубопровода и линейного оборудования;
- Наличие блуждающих токов в грунте способствует ухудшению свойств металла стенок трубопровода, создает опасность разгерметизации нефтепровода;
- Перекачка нефти под избыточным давлением, создает опасность разгерметизации трубопровода;
- Пересечение трубопровода с автодорогами (воздействие нагрузок от движения автомобилей и изменение давление в грунте под автомобильными дорогами);
- Разгерметизация трубопровода, в результате физико-химического воздействия;
- Несоответствие качества металла и геометрических параметров труб требованиям ГОСТ, неудовлетворительное качество сварных швов,

наличие циклических нагрузок при перекачке нефти, старение металла труб, укладка трубопровода в траншею в напряженном состоянии при строительстве и капитальном ремонте в итоге приведет к разгерметизации нефтепровода;

- Частые пуски и остановки нефтеперекачивающих агрегатов, быстрые открытия и закрытия задвижек, всевозможные вибрации приводят к возникновению в трубопроводах нестационарных процессов, сопровождаемых резкими колебаниями давления, что в свою очередь может привести к разгерметизации трубопровода;

- Разгерметизация трубопровода, в результате внешнего воздействия;

- Разгерметизация трубопроводов, в результате землетрясения, наводнения, оползни и т.д.

На нескольких трубопроводах уже установленная система телемеханики, которая позволяет оперативно реагировать на отказы, предотвращать экологические последствия и минимизировать потери нефти. Средний годовой бюджет мероприятий по реконструкции, ингибированию, мониторингу и диагностике трубопроводов составляет более 800 миллионов рублей.

Заметив утечку или явную коррозию, работники цеха по текущему обслуживанию, ремонту трубопроводов и ликвидации последствий аварий подают заявку на более тщательное исследование проблемного участка трубопровода в лабораторию неразрушающего контроля. Дефектоскописты, вооружившись специальным оборудованием, выезжают на место, определяют уровень и объемы разрушения металла и выдают заключение. Исполняя предписания специалистов лаборатории, ЦТОРТ и ЛПА либо полностью производят замену участка трубопровода, либо проводят другие профилактические работы.

Существующий способ уменьшения последствий аварий на подводных переходах, это монтаж параллельно основной части трубопровода, резервной линии (Рис. 1). В случае порыва основной линии, работа трубопровода переводится на резервную линию, что сокращает время выброса транспортируемого продукта в окружающую среду без остановки работы трубопровода в целом. Но данный метод не исключает попадания вредных веществ в окружающую среду (требуется время на поиск места отказа, прибытие аварийной бригады и перевод работы трубопровода на резервную линию). Существующие методы защиты трубопроводов (электрохимическая, ингибиторная) только замедляют процесс коррозии, но не предотвращают аварии на трубопроводах полностью.

Стандартная схема обустройства перехода трубопровода через водные преграды



Рис.1 Схема монтажа резервной нитки

Предлагаемый метод обустройства переходов трубопроводов через водные преграды и пойменные участки водных объектов полностью исключает попадание вредных веществ в окружающую среду при разгерметизации трубопроводов на данных участках.

При обустройстве переходов через водные объекты (реки, озера и т.д.) на трубопровод монтируются температурные компенсаторы и герметичный кожух, окончания которого расположены за границами пойменной зоны водного объекта, на расстоянии, предотвращающем, в случае порыва, попадание транспортируемого продукта в водный объект (Рис. 5). Свободное пространство между кожухом и трубопроводом заполняется нейтральной жидкостью с добавлением ингибитора коррозии под атмосферным давлением.

В данном случае не происходит выброса рабочей жидкости в окружающую среду, так как трубопровод продолжает работать в нормальном режиме и размыва кожуха не произойдет по причине быстрого уравнивания давления между рабочей трубой и полостью кожуха.

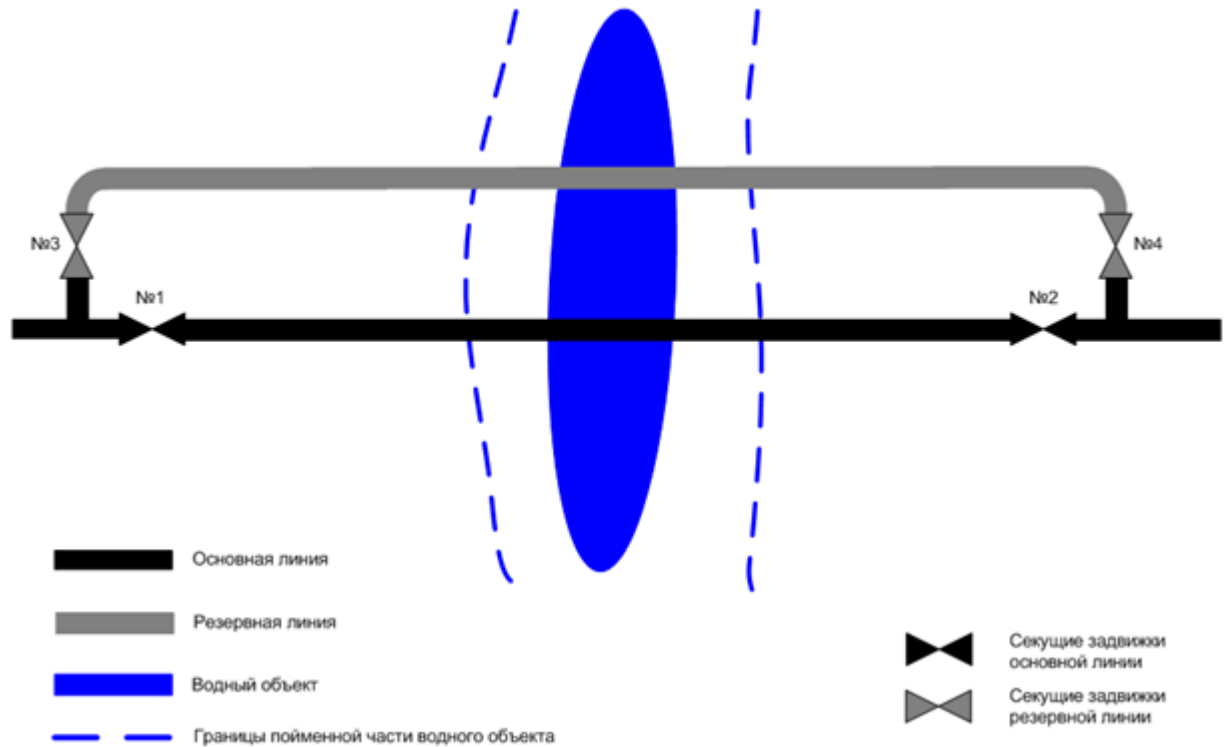
1. Проведен анализ аварий на объектах ОАО «Томскнефть» ВНК и анализ используемых методов по предотвращению. За последние пять лет количество аварий снизилось лишь благодаря вовремя проведенным профилактическим работам. Но такое снижение количества аварий является лишь следствием своевременно проведенных мероприятий по

предупреждению отказов на трубопроводах: капитальный ремонт, реконструкция, замена аварийных участков трубопроводов, запуск и приём очистных устройств, использование ингибитора коррозии. Саму проблему эти действия не устраняют. Поэтому необходимы поиски новых методов и их внедрение.

Предложен и рассмотрен новый, более эффективный метод обустройства подводных переходов и дано экономическое обоснование его применения. Общая стоимость дополнительных материалов согласно расчета составляет 4 351 494руб. Стоимость строительно-монтажных работ, составляет 7 265 386руб. Итого затраты на модернизацию трубопровода 11 616 880руб.

Использованные источники:

1. РД 39-132-94 «Правила по эксплуатации, ревизии, ремонту и отбраковке нефтепромысловых трубопроводов»;
2. РД 03-293-99 «Положение о порядке технического расследования причин аварий на опасных производственных объектах»;
3. СП 34-116-97 «Инструкция по проектированию, строительству и реконструкции промысловых нефтегазопроводов»;
4. ВСН 005-88 «Строительство промысловых стальных трубопроводов»
5. «Методика исчисления размера вреда, причиненного водным объектам вследствие нарушения водного законодательства» утвержденная Приказом Минприроды РФ №87 13.04.2009г.;
6. Программа расчета температурного удлинения металлических изделий «ALPHA». Сайт для скачивания приложения URL: <https://www.stresscalc.ru/>

Соколов Олег Аркадьевич
заведующий кафедрой «Систем автоматизированного
управления»
ФГБОУ ВО «Санкт-Петербургский государственный
Университет гражданской авиации»
им. А.А. Новикова
Россия, г. Санкт-Петербург
Рукавицын Владислав Геннадьевич,
студент 3 курса факультет «Летной эксплуатации» ЛЭГВС
«Летная эксплуатация гражданских воздушных судов»
ФГБОУ ВО «Санкт-Петербургский государственный
Университет гражданской авиации»
им. А.А. Новикова
Россия, г. Санкт-Петербург

ПРОТИВООБЛЕДЕНИТЕЛЬНЫЕ СИСТЕМЫ НА ВОЗДУШНЫХ СУДАХ

Аннотация: Противообледенительные системы представляют собой важный компонент для предотвращения образования льда на воздушном судне и обеспечении безопасности полета. В этой статье мы рассмотрим методы, которые используются в противообледенительных системах.

Ключевые слова: авиация, лед, самолет, системы, безопасность.

Annotation: De-icing systems are an important component for preventing the formation of ice on an aircraft and ensuring flight safety. In this article we will look at the methods that are used in de-icing systems

Key words: aviation, ice, aircraft, systems, security.

Введение

Противообледенительная система – безопасность в полете

Противообледенительные системы являются важной частью безопасности в авиации, особенно в условиях низких температур и осадков, таких как дождь, снег и гололед. Любые накопления льда на поверхности самолета могут серьезно повлиять на его аэродинамические характеристики и безопасность полетов.

1. Обледенения

Чаще всего обледенению подвергаются передние кромки крыльев и хвостового оперения самолета, воздухозаборники у турбореактивных и турбовентиляторных двигателей и лопасти винтов у турбовинтовых.

Находящиеся на верхней поверхности крыла самолета снег, иней и лед приводят к увеличению сопротивления самолета, уменьшению подъемной силы, снижают критический угол атаки, увеличивают скорость сваливания. Резко уменьшается устойчивость и управляемость воздушного судна.

Обледенение воздухозаборников двигателей нарушает равномерность воздушных потоков, входящих в двигатели. Следствие этого - неравномерная работа и уменьшение тяги. В случае расположения двигателей сзади крыла или на хвосте, массовый вброс снега и льда во входные устройства при взлете может привести к помпажу и самовыключению двигателей на самом ответственном этапе полета.

Обледенение также имеет различные типы:

1. Кромочное обледенение (Rime Ice): образуется при охлаждении капель влаги в воздухе, которые затем прилипают к поверхности самолета. Кромочное обледенение имеет грубую структуру и обычно белого или молочного цвета. Оно возникает при умеренной влажности и низких температурах.

2. Клейстое обледенение (Clear Ice): образуется, когда капли дождя или талой воды налетают на поверхность самолета и затем замерзают. Клейстое обледенение прозрачное и тяжелое, что делает его особо опасным, так как оно может изменить форму крыла и повлиять на аэродинамические характеристики.

3. Смешанное обледенение (Mixed Ice): образуется в условиях смешанных температур и влажности. Этот тип обледенения включает в себя как кромочные, так и клейстые элементы, и может быть сложным с точки зрения управления аэродинамикой.

4. Ледяная корка (Ice Accretion): это наиболее серьезный тип обледенения, при котором толстый слой льда покрывает значительные части самолета. Ледяная корка может существенно увеличить вес самолета и снизить его подъемную силу, что создает большой риск аварии.

Различают также типы обледенения по поверхностям, где оно может возникнуть:

1. Обледенение крыла: лед может возникнуть на кромках крыла, и постепенно накапливаясь, заполняет полностью поверхность крыла. Это может привести к потере подъемной силы и затруднить управление самолетом.



Рисунок 1. Образование льда на крыле

2. Обледенение вертикального и горизонтального оперения: лед на хвостовых поверхностях также может вызвать потерю управления и повысить риск аварии.

3. Обледенение двигателей: лед на двигателях может повлиять на их работу и безопасность полета.

2. Сигнализаторы обледенения

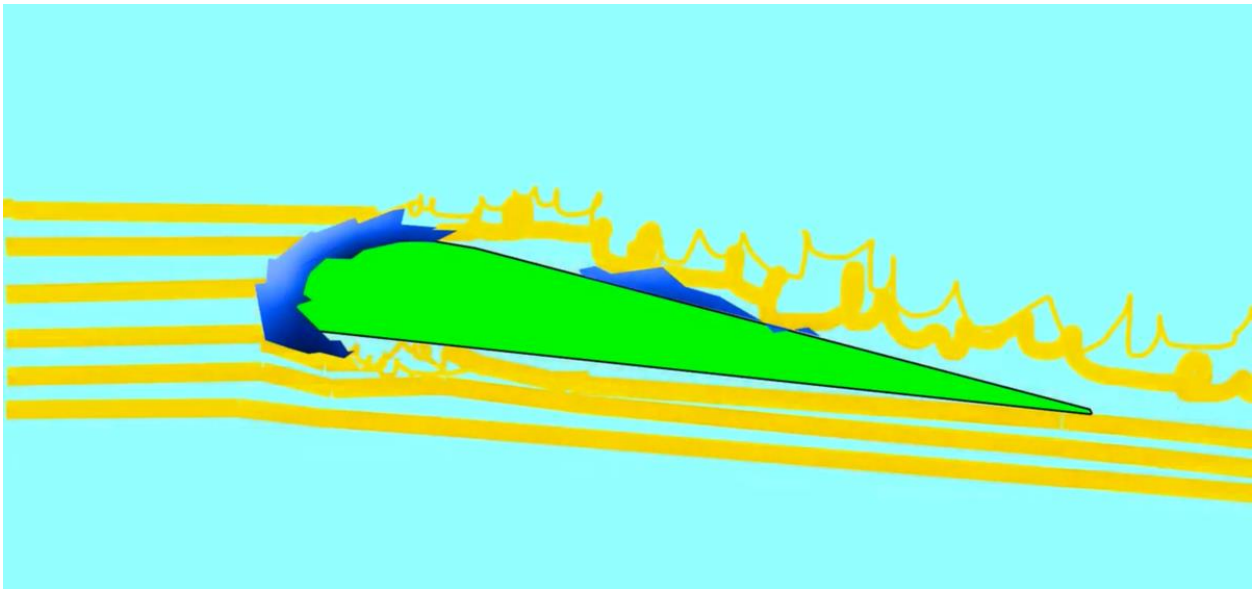
Разобравшись с типами обледенения, можно теперь поговорить о том, а как вообще пилоты понимают, что началось обледенение самолета.

Для этого на борту воздушного судна находятся специальные сигнализаторы обледенения.

Сигнализаторы обледенения - это устройства, состоящие из датчиков льдообразования и средств сигнализации, информирующих экипажи о начале и об окончании процесса обледенения.

На основе информации от сигнализаторов обледенения экипаж управляет работой противообледенительных систем, предотвращающих обледенение ВС или устраняющих лед в случае его образования.

На ВС в настоящее время применяются противообледенительные системы, как с ручным, так и с автоматическим управлением. Автоматические противообледенительные системы по сигналам датчиков льдообразования по определенным алгоритмам управляют работой исполнительных элементов системы и информируют о результатах экипаж, который принимает решение о сохранении или изменении режима полета. При необходимости автоматические противообледенительные системы могут быть переведены в режим ручного управления.

Как датчики, так и сигнализаторы обледенения могут быть прямого или косвенного действия.

Устройства прямого действия реагируют на непосредственное образования льда, в то время как устройства косвенного действия контролируют возникновение условий, способствующих процессу обледенения ВС. Таким образом, устройства косвенного действия могут заблаговременно подготовить противообледенительную систему к работе и тем самым повысить ее быстродействие.

3. Методы борьбы со льдом.

1. **Оттепители (Anti-Ice System):** один из самых распространенных методов предотвращения обледенения – это использование оттепителей. Эти системы включают в себя нагревательные элементы, которые устанавливаются на критических аэродинамических поверхностях, таких как крыло, вертикальное и горизонтальное оперение, чтобы поддерживать их в тепле и предотвращать образование льда. Оттепители могут быть также установлены внутри двигателей для предотвращения обледенения на лопастях и других внутренних деталях.

2. **Пневматические системы (Pneumatic System):** эти системы используют сжатый воздух для удаления накопившегося льда. Воздушный поток направляется через специальные отверстия в поверхности самолета, что помогает сдуть лед с поверхности.

3. **Гидравлические системы (Hydraulic System):** некоторые самолеты также используют гидравлические системы для удаления льда. Эти системы могут активировать специальные механизмы, чтобы сбросить накопившийся лед. Например, на крыльях могут быть установлены гидравлические плиты, которые могут двигаться, чтобы сбросить лед.

4. **Защитные обтекатели (Deicing Boots):** некоторые самолеты используют специальные обтекатели, известные как “Deicing Boots”, которые накачиваются воздухом или жидкостью и могут изменять свою форму, чтобы сдуть лед с поверхности.

5. **Специальные жидкости (Deicing Fluids):** перед взлетом самолеты могут быть обработаны специальными антиобледенительными жидкостями, которые создают защитный слой и предотвращают обледенение во время полета.

Все вышеперечисленные методы используются в современной авиации и некоторые из них вы можете увидеть, когда будете находиться в самолете.

Заключение.

Противообледенительные системы играют ключевую роль в обеспечении безопасности полетов, особенно в условиях суровой зимней погоды. Они помогают поддерживать нормальные аэродинамические

характеристики самолета и предотвращают опасное обледенение на критических поверхностях.

Использованные источники:

1. Противообледенительные системы самолета [Электронный ресурс] получено из: <https://dzen.ru/a/X9VgxcxprgV48ZYr>
2. Противообледенительная система [Электронный ресурс] получено из: https://ru.wikipedia.org/wiki/Противообледенительная_система
3. Противообледенительная система самолета [Электронный ресурс] получено из: <https://studfile.net/preview/7342578/page:30/>

УДК 617.753.2

Родионова Ирина Викторовна

Кандидат медицинских наук

Доцент кафедры внутренних болезней

ФГБОУ ВО ВолгГМУ МЗ РФ

Россия, г. Волгоград

Чудасов Михаил Андреевич

Студент

курс, лечебный факультет

ФГБОУ ВО ВолгГМУ МЗ РФ

Россия, г. Волгоград

Скворцов Всеволод Владимирович

Доктор медицинских наук,

Профессор кафедры внутренних болезней

ФГБОУ ВО ВолгГМУ МЗ РФ

Россия, г. Волгоград

ПРОФИЛАКТИКА МИОПИИ У ДЕТЕЙ ДОШКОЛЬНОГО ВОЗРАСТА

Аннотация: Миопия — это дефект работы зрительного аппарата, который значительно снижает качество жизни человека. Это нарушение получило большое распространение среди детей дошкольного возраста, которые только начали заниматься учебной и трудовой деятельностью. Именно поэтому данная статья призвана осветить проблему возникновения и развития миопии. Помимо этого в ней будут озвучены методы диагностики и профилактики со стороны родителей, а также персонала детских и образовательных учреждений.

Ключевые слова: миопия, профилактика, дети, двигательная активность, диета.

Annotation: *Myopia is a defect in the functioning of the visual apparatus, which significantly reduces a person's quality of life. This violation has become widespread among preschool children who have just begun to engage in educational and work activities. That is why this article is intended to highlight the problem of the occurrence and development of myopia. In addition, it will outline methods of diagnosis and prevention on the part of parents, as well as staff of preschool children's or educational institutions.*

Key words: *myopia, prevention, children, physical activity, diet.*

Близорукость (также - миопия) (от др.-греч. «щурюсь» и «взгляд, зрение») — это дефект (аномалия рефракции) остроты зрения, при котором изображение формируется не на сетчатке глаза, а на расстоянии перед ней. Наиболее распространённая причина — увеличенное глазное яблоко, вследствие чего сетчатка располагается за фокальной плоскостью фокуса. При рассматривании удаленных предметов на сетчатке возникает нечёткое, размытое изображение [1].

Прогрессирование миопии, несмотря на пристальное внимание специалистов, остается серьезной социальной проблемой. Дети зачастую не справляются с чрезвычайно высокой зрительной в школе.

Встречаемость миопии среди детей, посещавших подготовительные группы гимназии, составила 3,3–5,0% среди мальчиков и 6,6% среди девочек (В.М. Петухов, А.В. Медведев, 2004).

Различают следующие виды близорукости (миопии):

1. Физиологическая: появляется в период роста глаза;
2. Патологическая: является собственно миопической болезнью; отличается от физиологической миопии прогрессирующим течением;
3. Лентикулярная: связана с большой силой преломления хрусталика при его поражении вследствие сахарного диабета, врожденной катаракты или воздействия некоторых лекарственных средств.

По степени выраженности близорукость бывает:

4. Слабая (до 3 диоптрий);
5. Средняя (3-6 диоптрий);
6. Сильная (выше 6 диоптрий) [2].

Виды детской близорукости:

1. Врожденная – уже у грудного ребенка в возрасте одного месяца можно диагностировать врожденное ослабление зрения. Лечение близорукости у новорожденных детей начинается не сразу. В первые месяцы

будет вестись наблюдение, на основании которого потом будет назначена либо коррекция, либо лечение, в том числе. У недоношенных детишек обнаруживается самый большой процент миопии – 30-50 случаев на 100 таких крох.

2. Наследственная – у 50% подростков и молодых людей до 18 лет обнаруживается миопия, если у них родители имеют тот же диагноз. Совсем небольшая часть малышей уже в возрасте 1 год начинают испытывать пониженную остроту зрения.

3. Приобретенная – как результат чрезмерного увлечения компьютером, неправильно оборудованного письменного стола школьника, слишком интенсивной нагрузки на глаза у прилежных учеников. Та или иная степень близорукости возникает у разных возрастных групп школьников, что вызывает необходимость ношения очков или контактных линз [2, 3].

Симптомы детской близорукости

Отмечается снижение остроты зрения вдаль, расплывчатость и нечеткость предметов, расположенных на расстоянии. Чтобы улучшить зрение, ребенок напрягает глазные мышцы, тянет углы век к вискам, кладет предметы (книги, гаджеты) ближе (что замечают родители). К неосновным симптомам миопии относят головные боли, которые часто возникают при интенсивных зрительных нагрузках, и быструю утомляемость глаз [3,4].

К началу школьного обучения (в возрасте 6-7 лет) орган зрения ребенка находится в стадии интенсивного развития. Структурно-функциональное формирование глаза заканчивается лишь к 11-12 годам. Таким образом, незрелость зрительного анализатора и повышенные нагрузки способствуют возникновению миопии у детей.

Профилактика близорукости или ее прогрессирования должна начинаться с выяснения наследственности и определения клинической рефракции у детей до года, но не позже 8-10 лет жизни. Необходимо дифференцированное отношение к воспитанию ребенка с учетом состояния его наследственности и рефракции. [4, 5]

Для этого следует разделить детей на две группы:

1 Дети с отягощенной по близорукости наследственностью вне зависимости от выявленной величины и вида рефракции; с врожденной близорукостью; с эмметропией;

1 Дети с дальнозоркой рефракцией без отягощенной по близорукости наследственности. Это «группы профилактики» («риска»). Списки этих групп офтальмологи ежегодно в июле — августе должны передавать в детские сады и школы.

Дети первой группы — должны воспитываться со значительным

ограничением зрительной работы, но с увеличением нагрузки на слуховой орган и физических упражнений в условиях пребывания на свежем воздухе и в помещениях с преимущественно естественной освещенностью.

Дети второй группы могут воспитываться и заниматься зрительной и физической работой в соответствующих норме санитарно-гигиенических условиях без каких-либо специальных ограничений и рекомендаций.

В качестве мер первичной профилактики близорукости - разумный режим дня, двигательная активность, правильное питание должны быть обязательными, поскольку физическая культура способствует как общему укреплению организма и активизации его функций, так и повышенной работоспособности глазных мышц и укреплению склеры глаза. Изучение влияния систематических занятий циклическими физическими упражнениями (бег, плавание, ходьба на лыжах) умеренной интенсивности в сочетании с гимнастикой для глаз показало, что у людей с близорукостью средней степени не только повышается общая выносливость, но и значительно улучшается зрение.

Огромная роль в профилактике близорукости у детей принадлежит соблюдению гигиены зрения. Следует дозировать зрительные нагрузки, правильно организовывать рабочее место школьника, проводить предупреждение патологических зрительных привычек.

Нужно приучать ребенка к «правильному чтению» начиная еще с раннего возраста: в частности, следить за тем, чтобы осанка была правильной, а расстояние от глаз до текста было не меньше 30 см. При этом высота стола, а также стула должна подходить под рост ребёнка. Кроме того, необходимо правильно и в должной мере освещать рабочее место.

При близорукости в рацион ребенка должны входить продукты, богатые витаминами А (печень, сливочное масло, сыр, яйца, различные овощи), С (цитрусовые, шиповник, многие другие овощи и фрукты), Е (растительное масло, молочные продукты, печень, яйца, овсянка, ржаной хлеб, орехи). Также для поддержания здоровья сетчатки глаза необходимы лютеин и зеаксантин (содержатся в зеленых листовых овощах, петрушке, укропе, кукурузе, фисташках). В последние годы применяется препарат черника форте и его аналоги. [5]

Для профилактики ухудшения зрения у ребенка должен быть правильный режим дня. Ребенок обязательно должен много двигаться, проводить как можно больше времени на свежем воздухе. Детям с близорукостью рекомендуются следующие виды спорта: плавание, лыжный спорт, бег, гребля, фигурное катание, бадминтон, теннис, волейбол и футбол. Игры сдвигающимся мячом развивают у ребенка фокусировку внутриглазной мышцы, ведь во время игры

нужно все время следить за ним и остальными игроками.

Противопоказаны такие виды спорта, как бокс, борьба, тяжелая атлетика, хоккей, мотоспорт, прыжки с трамплина, прыжки в длину и высоту (и другие виды спорта, связанные с большим физическим напряжением, резким перемещением тела и сотрясением его). При выборе спортивной секции для ребенка необходимо проконсультироваться с лечащим врачом.

Желательно чередовать периоды чтения, выполнения домашних заданий с активными играми, физическими упражнениями и прогулками. Очень важен для ребенка проблемами со зрением полноценный сон. [6]

Повышенная зрительная нагрузка при малой физической активности — самый серьезный фактор, способствующий снижению остроты зрения.

Использованные источники:

1. Аветисов Э.С. Близорукость/ Э.С. Аветисов. - М.: Медицина, 1999. – 287 с.
2. Предикторы миопии как отправная точка для начала активных мер по предупреждению ее развития / Е.П. Тарутта, О.В. Проскурина, Н.А. Тарасова, Р.А. Ибатулин Р.А., А.С. Ковычев // Российский офтальмологический журнал. – 2018. - Т. 11, № 3. - С.107-112.
3. Prediction of juvenile-onset myopia /K. Zadnik, L.T. Sinnott, S.A. Cotter, L.A. Jones-Jordan, R.N. Kleinstein, R.E. Manny, J.D. Twelker, D.O. Mutti and CLEERE Study Group // JAMA Ophthalmol. - 2015. - Vol. 133, № 6. - P. 683–
4. Коробейникова Е.И., Дубич В.И. Комплексный подход к профилактике и лечению миопии средствами физической культуры //Автономия личности. – 2022. – №. 1 (27). – С. 154-161.
5. Otgonbayar E., Kolotnina E.V. Профилактика миопии у детей школьного возраста //Languages in professional communication. 2020. N 3. С.
6. Волкова Л.П. Современная организация охраны зрения детей. Профилактика миопии как болезни регуляции //Российская детская офтальмология. – 2020. – №. 1. – С. 5-13.

*Григоркевич В.Б., магистр социальных наук,
Старший преподаватель кафедры журналистики,
Карагандинский университет имени академика Е.А. Букетова.*

Казахстан, г. Караганда

*Пронич К.А., магистр социальных наук,
преподаватель кафедры журналистики,
Карагандинский университет имени академика Е.А. Букетова.*

Казахстан, г. Караганда

ПСИХОЛОГИЧЕСКИЕ ПРОБЛЕМЫ В СОВРЕМЕННОЙ ЖУРНАЛИСТИКЕ

***Аннотация:** Статья посвящена актуальности теме, обусловлено это тем, что сегодня современная журналистика оказывает влияние на все сферы жизни современного общества. Не зря ее называют четвертой властью, ведь благодаря журналистам мы узнаем события, происходящие в различных государствах и странах мира.*

***Ключевые слова:** блог, блогосфера, блогерство, социальные сети, СМИ, интернет, современная система СМИ, обновление, новые медиа, контент, аккаунт, аудитория.*

***Abstract:** The article is devoted to the relevance of the topic, due to the fact that today modern journalism has an impact on all spheres of life of modern society. It is not for nothing that it is called the fourth power, because thanks to journalists we learn the events taking place in various states and countries of the world.*

***Keywords:** blog, blogosphere, blogging, social networks, mass media, Internet, modern media system, update, new media, content, account, audience.*

Что таит в себе психология? Эта казалась бы совсем необъятная наука. Она может объяснить всё, и может точно так же, запутать окончательно и, наверное, бесповоротно любого. А психология журналистского творчества? Я, как преподаватель журналистики, этому аспекту психологии придаю, если не главенствующее, то, тем не менее, достаточно большое значение. Это и потребность узнать как можно больше о психологических приемах, позволяющих эффективное общение со студентами.

Журналистику всегда связывали с литературной деятельностью. Да это актуально и по сей день. Даже то, что наш факультет имеет название филологии.

Филолог, журналист, писатель... Не одно ли и то же? Подчас грани слишком размыты, а общее – это тяга к литературе, газетам и писательству для всех одна, общая.[1]

Но сходство видели не в способах отражения действительности. Если для писателя, как отмечал М. Горький, важно искусство словесного творчества, искусство создания характеров и типов, то для журналиста это искусство заключается в особом освоении социального времени.

При воплощении замысла будущего произведения личность включается в художественное творчество, которое предстает как одна из разновидностей видения автором действительности. При этом в любом литературном и публицистическом произведении могут быть одновременно отражены, как явления, описываемой действительности, так и личность автора.

Существуют следующие виды человеческой деятельности, которые я рассмотрю, как играющие важную роль в творчестве людей:

1. Познавательная деятельность, в результате которой художник отражает объективную действительность, познает взаимосвязи между человеком и обществом в каждую конкретную историческую эпоху;

2. Преобразовательную деятельность, состоящую в том, что художник в процессе творчества преобразовывает в создаваемом им образе природный материал (краски, формы, звуки и т.д.) и материал жизни человека и общества, видоизменяя его в различных сюжетно-композиционных отношениях, трансформируя пространственно-временные связи для выражения главной авторской мысли;

3. Воспитательную деятельность – стремление воздействовать на духовный мир людей;

4. Оценочную деятельность, благодаря которой художник выражает свое ценностное мироощущение, описывая явления действительности через свои интересы, потребности, вкусы, идеалы;

5. Коммуникативную деятельность, предполагающую прямое или косвенное общение художника с героем своего произведения.[2]

Журналист, включаясь в процесс познания социальной действительности, не просто изучает те или иные свойства или признаки объекта, а определенным образом воздействует на него, динамически воспроизводя в своем сознании все его сущностные характеристики.

Особенность познавательной деятельности журналиста заключается в том, что в ходе познания для него наиболее значимым является чувственно-практический контакт с действительностью.

Таким образом, любые формы журналистского познания вырастают из практической деятельности людей и на всем пути развития обслуживают

материальную практику. В журналистских произведениях преобладают результаты духовной и практической деятельности человека, а также находит отражение и чувственный опыт, планов человека на будущее. Именно поэтому в ходе познания различных объектов социальной действительности журналисты ориентируются не только на сообщение известных фактов, не только на их соотнесение с социальным опытом, но и на их оценку, на всестороннее осмысление с точки зрения общественной полезности, наконец, на открытие новых тенденций в развитии человеческих отношений. [4]

Журналисту всегда важно знать, что происходит в обществе. Недаром любимые вопросы корреспондента: что, где, когда и как. Они нацелены на изучение различных проблемных ситуаций, социальных противоречий, поиск ответов на решение сложных социально-политических, экономических, нравственных и иных вопросов, на анализ и прогнозирование социальных последствий и т.д.

Специфика и особенность журналистского познания заключается и в том, что оно основано на взаимодействии научных, художественных и эмпирических способов освоения социального мира. В журналистском творчестве, как и в научно-теоретическом очень важна компетентность журналиста во владении общетеоретическими методами познания, к которым можно отнести анализ и синтез, абстрагирование и конкретизацию, моделирование, индукцию и дедукцию, сравнение и аналогию и т.д. Именно на их основе осуществляется процесс формирования понятий, суждений и умозаключений.

Следует отметить, что теория и методика творчества, а также, психологические аспекты являются одной из составляющих творческой деятельности журналиста. Журналист - это творчество, а творчество - это и особое состояние души и нечто привнесенное в человека.

И, тем не менее, чтобы журналистское творчество состоялось, журналисту нужны знания и изучение психологии человека. Писать трудно. Хорошо писать еще труднее. [4]

Литература:

1. Бухарцев Р.Г. Психологические особенности журналистского творчества. Свердловск, 1976
2. Горохов В.М. Закономерности публицистического творчества. М., 1975
- Дзялошинский И.М. Творческая индивидуальность в журналистике. М., 1984
3. Ким М.Н. Технология журналистского творчества. М., 2001.
4. Прохоров Е.П. Искусство публицистики. М., 1984

УДК 123.1

*Зайцева Наталья Валентиновна,
доктор философских наук, кандидат исторических наук, профессор,
профессор кафедры философии и социально-гуманитарных наук,
Самарский государственный технический университет*
*Тимошин Сергей Дмитриевич,
студент 2 курса факультета машиностроения,
металлургии и транспорта,
Самарский государственный технический университет*

РАВЕНСТВО В РАЗНООБРАЗИИ. ПРИРОДА АНАРХИЗМА ВО ВСЕЛЕННОЙ

Аннотация. Статья посвящена теоретическому обоснованию института анархизма. Представлена история возникновения анархических идей в обществе. Рассматривается природа анархизма во Вселенной. Автор приводит аргументы в подтверждение положения, что вселенская анархия неизбежна с точки зрения физики, а вселенский порядок существует благодаря вселенской анархии.

Ключевые слова: философия, анархизм, Вселенная, второй закон термодинамики, порядок, анархия.

Annotation. The article is devoted to the theoretical justification of the institution of anarchism. The history of the emergence of anarchist ideas in society is examined. The nature of anarchism in the Universe is considered. The author provides arguments to support the position that universal anarchy is inevitable from the point of view of physics, and universal order exists thanks to universal anarchy.

Keywords: philosophy, anarchism, the universe, the second law of thermodynamics, order, anarchy.

К истории вопроса. Идеи, которые можно назвать анархическими, зародились на заре цивилизации, в период общинного строя. Подтверждение этому можно найти в книге одного из самых влиятельных теоретиков анархизма П. А. Кропоткина «Анархия, ее философия, ее идеал», в которой упоминается в том числе о первобытных племенах, с которыми ему как географу удалось встретиться, и о преобладающем в них первобытном коммунизме: еду, которую давали путешественники, дикари делили поровну среди всех, даже самый малый кусок, что доказывает изначальную природу человека, направленную на всеобщее равенство, соответственно

существующее в обществе порабощение человека человеком неестественно и ведет к неминуемой гибели [1].

Элементы анархического мировоззрения и отдельные философские идеи анархического характера прослеживаются в течение всей человеческой истории. Желание полного освобождения личности в свободном обществе, противостояние власти и эксплуатации проходит через различные цивилизации и эпохи. Эту тенденцию можно называют протоанархизмом.

Антигосударственные мотивы получили своё воплощение в философии софистики, которые являлись противниками ограничений, налагаемых государством на граждан. Концепция анархизма достаточно развернуто описана Платоном в его произведении «Республика». Диоген Синопский отдавал предпочтение добродетели отдельного человека перед законами государства. Такая точка зрения позволяет рассматривать его как провозвестника идей анархо-индивидуализма. Один из основоположников стоицизма Зенон из Критиона призывал отказаться от государства и жить по всеобщему нравственному закону.

Истоки анархизма находят также на другом конце света – в Древнем Китае, в учениях даосизма. Принцип «у-вэй» («недеяния») применительно к государственной власти интерпретировался сторонниками даосизма в том смысле, что лучшим правителем для народа является тот, который ничего не делает. Для даосизма были характерны идеи о равенстве людей, и социальная несправедливость всячески ими осуждалась.

Формирование анархизма как философского направления произошло наряду с другими социалистическими идеями во время промышленной революции середины XIX в. Первым назвал себя анархистом Пьер-Жозеф Прудон. В своей книге «Что такое собственность?» он критикует модель устройства общества, строящегося на власти человека над человеком [2]. В итоге, отвечая на вопрос, вынесенный в заглавие, П.-Ж. Прудон заявляет, что собственность – это кража. Также им был обоснован и сформулирован высказывавшийся и ранее известный лозунг «Анархия – мать порядка». В связи с этим хотелось бы отметить, что символ анархизма – буква «А» в круге – на самом деле не в круге, а внутри буквы «О» –  - Anarchy is the Order.

Надо отметить, что еще в древнегреческих рукописях отмечался похожий символ – альфа, заключенная в омеге, что олицетворяло собой жизнь и смерть; начало и конец; всеохватывающее бытие и небытие.

Авторское понимание анархизма. По мнению автора, основная характеристика анархизма – это равенство в разнообразии.

Действие рождает противодействие. Все усилия, прикладываемые человеком либо божеством для создания определенного миропорядка, будут

низвергнуты противодействующей силы, которая в данном случае будет творить хаос. Если же усилий не прикладывать, возникнет новый порядок, основанный не на силе, не на власти кого-либо над миром: он будет обусловлен свободой абсолютной многодеятельности каждого живого существа. Таким образом, защищая всех и каждого, провозглашая абсолютное право и свободу всех живых существ, анархизм в своей сущности является равенством и разнообразием.

Попробуем доказать возможность создания анархического общества, где не будет власти одних над другими, а если это возможно реализовать в теории, то для лучшего мира это должно быть реализовано и на практике.

Одним из направлений анархизма является анархо-индивидуализм, который предполагает максимальную свободу личности, ее приоритет над правами общества, каждый отдельно взятый индивид является локомотивом. Его права незыблемы и могут уменьшаться лишь им самим в связи с формированием взаимного договора с такими же, как и он, свободными индивидами [3].

Нельзя согласиться с идеей преобладания свободы общества с последующим освобождением индивидов, предлагаемой авторитарными коммунистами, в частности большевиками, поскольку освобождение общества возможно лишь вследствие освобождения каждого человека, навязать свободу сверху невозможно.

Проявление анархизма во Вселенной. Однако анархические идеи можно рассматривать не только относительно общества, но и Вселенной в целом. Вселенская анархия неизбежна с точки зрения физики. Невозможно создание порядка насильственным путём из-за таких факторов, как, например, вселенская температура, пытаясь создать порядок, мы её повышаем, происходит установление малого порядка, но это влечет за собой беспорядок другого в целом.

Всеобщий же порядок возможен в случае, когда мы не осуществляем насилия над миром. Когда нет сил, направленных на установление этого порядка, он образуется самовольно беспричинно и его образование неизбежно. Таким образом, вселенский порядок существует благодаря вселенской анархии.

Относительно той же теории большого взрыва некоторые предполагают божественную составляющую сотворения мира. Другие считают, что мир создан не благодаря кому-то, а сам по себе, случайно. Именно благодаря тому, что этот мир является плодом абсолютной случайности, незыблем принцип его абсолютной свободы. Вся красота мира, все, что мы видим

вокруг, не создано чем-то или кем-то, а является таковым само по себе ввиду случайности мира и абсолютной его свободы.

Продолжая эту мысль, представим, что мы плывем на корабле, но это не корабль рассекает волны, а волны несут его, рассекаясь. Всё, что мы считаем нашим творением над миром, является, наоборот, творением мира, Вселенной над нами. Это показывает также и все остальные анархические принципы, такие, например, как децентрализация: у вселенной нет центра, она бесконечна и в этой бесконечности анархична.

Непонятно, как вообще можно поддерживать какие-либо идеи, которые неизбежно потерпят крах ввиду энергетической сущности самой Вселенной и ее отдельных частиц. В частности, ничто и никто не имеют ни над чем власти, попытки поменять такой порядок вещей смешны: существа, возомнившие себя властителями мира, на практике остаются закованными в рамках одной планеты, делят в своих бессмысленных и беспощадных войнах сущие мелочи, песчинки по сравнению с размерами всего этого мира.

В основе теории вселенской анархии лежит второй закон термодинамики. Энтропия в своем роде является мерой анархии, хаоса. Согласно данному закону непременно возрастает с этим также связанная огненная составляющая, если можно так выразиться, всей революционной литературы. Здесь можно вспомнить «искру, из которой разгорится пламя», пламя революции, ведущей к анархии. Это же и есть то самое повышение вселенской температуры, непременно ведущее к увеличению энтропии.

Теоретическое обоснование утверждения «анархия – мать порядка» следует из научной теории создания нашего мира, согласно которой в самом начале это была точка – сгусток энергии и материи. Теперь нам стало известно, что атом не является неделимым, он состоит из еще более мелких частиц, и наш мир даже на молекулярном уровне в данной ипостаси является упорядоченным, потому что в момент большого взрыва существовал лишь сгусток энергии, «концентрированный бульон из кварков», а получилась сложная система строения атома, молекулы, которые, в свою очередь, выстраивают ещё более сложные системы. Такой порядок Вселенной при большом взрыве можно назвать анархией.

Однако такое мироустройство, когда электроны находятся вокруг ядра атома, планеты вокруг звёзд, звёзды вокруг центра галактики, не хочется называть порядком. Может быть, где-то есть такие дали, другие вселенные, где само мироустройство ведётся начиная с малейших частиц без какого-либо влияния центра, для некоторых из них может быть истиной не планетарная модель, а модель электронно-протонного пирога, при которой какой-либо заряд или какие-либо частицы не ставятся в центр относительно других, и

таким образом, мироустройство основано не на подчинённом положении одних и преобладающим других, более сильных. Может быть, в таких мирах удастся построить счастливый мир безвластия не в будущем, а в настоящем.

Библиографический список:

1. Кропоткин, П.А. Анархия, ее философия, ее идеал / П.А. Кропоткин. – М., 2023. – 480 с.
2. Прудон, П.-Ж. Что такое собственность? / П.-Ж. Прудон. – М., 1919. – 201 с.
3. Штирнер, М. Единственный и его достояние / М. Штирнер. – М., 1906. – 478 с.

УДК: 796.012.1

*Усенко А.И., кандидат педагогических наук, доцент
доцент кафедры физвоспитания*

*ФГБОУ ВО «Кубанский государственный аграрный университет
им. И.Т. Трубилина»*

Россия, г. Краснодар

*Муратов П.Н.,
студент*

3 курс, факультет «Архитектурно-строительный»

*ФГБОУ ВО «Кубанский государственный аграрный университет
им. И.Т. Трубилина»*

Россия, г. Краснодар

РАЗВИТИЕ ДВИГАТЕЛЬНОЙ МОБИЛЬНОСТИ – ЗАЛОГ ЗДОРОВОГО ТЕЛА

***Аннотация:** Польза активной физической деятельности в жизни человека чрезвычайно заметна, особенно отчётливо это проявляется в современных реалиях. Всё чаще и чаще человек проводит время в неестественных для его организма положениях, что усугубляет процессы внутреннего обмена веществ, движения крови и т.д. В этой статье будет рассмотрен принцип сохранения здорового тела, характеризуемый мобильностью, стабильностью и контролем качества движения.*

***Ключевые слова:** мобильность, движение, здоровье, динамические растяжки, биомеханика*

***Annotation:** The benefits of active physical activity in human life are extremely noticeable, especially clearly manifested in modern realities. More and*

more often a person spends time in unnatural positions for his body, which aggravates the processes of internal metabolism, blood movement, etc. This article will consider the principle of maintaining a healthy body characterized by mobility, stability and quality control of movement.

Key words: *mobility, movement, health, dynamic stretches, biomechanics*

Современный мир привнес в жизнь человека колоссальные технологические блага, способствующие облегчению его повседневной деятельности. Но неправильное распределение и использование времени по отношению к однообразным и противоестественным позам (полускрученное положение сидя за компьютером) постепенно приводит к различным недугам, начиная от спазма мышц и заканчивая атрофией оных. И тут мы сталкиваемся с понятием «мобильность движения», т.е. способность человеческого организма свободно перемещаться в различных плоскостях и направлениях без каких-либо ограничений.

Мобильность представляет собой сумму двух составляющих – гибкости и подвижности. Под гибкостью понимается способность суставов и мышц двигаться в полном диапазоне, а под подвижностью - общая способность перемещать и контролировать свое тело в различных положениях. Именно эти два показателя оценивают работу основных биомеханических инструментов – суставов, связок, мышц. Недостаточная мобильность и(или) неправильная работа этих компонентов приводит к травмированию опорно-двигательного аппарата. Например, в одном из исследований было выявлено, что пациенты с межпозвоноковыми грыжами после занятий хатха-йогой (которая относится к динамическим растяжкам) увеличилась подвижность позвонков за счет гипермобилизации суставов [1].

Для развития и поддержания полной мобильности с раскрытием как мышечных амплитуд, так и костно-позвоночной механики следует выполнять растяжку. Причём растяжка бывает различных видов: статическая, динамическая и баллистическая. Статическую растяжку можно наблюдать, например, в классических тренировках спортивной гимнастики, однако риск получения травмы, надрыва мышечных волокон или атрофии конечностей гораздо выше, чем при использовании техник растяжки, в которых основной подход к мобильности является именно динамика. Тем более, что согласно некоторым исследованиям, статическая растяжка перед началом тренировки не оказывает положительного влияния на показатели силовых результатов [2]. Именно поэтому рассмотрение динамических растяжек позволит выявить особенности и результаты оказания тренировок на человеческий организм.

Спорт помогает быть активным как в физическом, так и в духовном плане [3]. В последние годы всё чаще специалисты в области кинезиологии и остеопатии отмечают пользу динамических растяжек, так как регулярное занятие таковыми позволяют сокращаться и расслабляться мышцам, что приводит к улучшенному кровоснабжению, восстановлению и избежанию смещения мышц и костей. Именно такой вид растяжек помогает человеку за довольно короткий промежуток времени тренировочного процесса запустить основные функциональные способности организма, стабилизируя гормональный фон и психоэмоциональное состояние человека. Здоровьесбережение направлено на гармоничное сочетание физической культуры с системой общего образования и основано на балансе между статическими и динамическими нагрузками [4].

Выполнение динамических растяжек возможно в огромном множестве вариаций и различных функциональных задач:

1. Движение с частым повторением и малой интенсивностью, что позволяет заниматься длительными видами человеческой активности (гребля, йога, ходьба)

2. Движение, связанное с подъёмом тяжестей различной величины, помогает развить силу и укрепить связки. По интенсивности занимают меньше времени, 30-40 минут.

3. Спринтерские движения, связанные с работой на максимум развивают выносливость и быстро истощают организм, поэтому по времени они занимают 7-20 минут, являясь тем самым микротренировками.

Динамические растяжки способствуют развитию силы и координации движений. Используя динамические растяжки в процессе тренировок, организм оптимизируется к физической активности и способствует более эффективным тренировкам.

Заключение

Главное, проводить тренировки систематически, можно начать с небольшой нагрузки, постепенно увеличивая амплитуду движений, дозировку. Упражнения выполнять умеренно, без резких движений [5]. Сохранение двигательной мобильности является важнейшей задачей здоровья и благополучия организма. Активная деятельность человека свойственна ему по природе, поэтому использовать мобильность в полных диапазонах и амплитудах считается первостепенным приоритетом. Рассмотренные динамические растяжки позволяют эффективно развивать мобильность в движении, особенно когда уже имеются нарушения работы тела. Динамические растяжки предотвращают риск получения травм во время

спортивных профессиональных тренировок и улучшить качество жизни человека.

Список литературы:

1. Пасмурова Л.Э., Пасмуров А.Г. Влияние оздоровительной и лечебной гимнастики хатха-йога на восстановление мобильности суставов // Педагогико-психологические и медико-биологические проблемы физической культуры и спорта. 2009. №1 (10). URL: <https://cyberleninka.ru/article/n/vliyanie-ozdorovitelnoy-i-lechebnoy-gimnastiki-hatha-yoga-na-vozstanovlenie-mobilnosti-sustavov>

2. Аксенова А.М. Глубокий рефлекторно-мышечный массаж и упражнения для растягивания мышц при вертебробазилярной недостаточности кровообращения / А.М. Аксенова, Н.И. Аксенова // ЛФК и массаж. Спортивная медицина. – 2008. – № 3 (51). – С. 15–21.

3. Соболев, Ю.В. Влияние физической культуры на когнитивные способности студентов / Ю.В. Соболев, С.А. Покало // Вызовы глобализации и развитие цифрового общества в условиях новой реальности: Сборник материалов VII Международной научно-практической конференции, Москва, 24 апреля 2023 года. – Москва: Общество с ограниченной ответственностью "Издательство АЛЕФ", 2023. – С. 189-192. – EDN DNCZWL.

4. Соболев, Ю.В. Современный инновационный подход к занятиям физической культурой / Ю.В. Соболев, А.Э. Акопян // Наука и образование: традиции, опыт, проблемы и перспективы: материалы всероссийской научно-практической конференции, посвященной памяти отличника физической культуры РФ, выдающегося тренера-преподавателя Веры Ивановны Пантюх, Благовещенск, 29 марта 2023 года. Том 1. – Благовещенск: Дальневосточный государственный аграрный университет, 2023. – С. 91-97. – DOI 10.22450/9785964205166_1_92. – EDN EXJTHB.

5. Сбитнева О.А. Развитие гибкости и ее значение в повышении уровня физической подготовленности студентов // Международный журнал гуманитарных и естественных наук. 2018. №7. URL: <https://cyberleninka.ru/article/n/razvitie-gibkosti-i-ee-znachenie-v-povyshenii-urovnnya-fizicheskoy-podgotovlennosti-studentov>

РАЗВИТИЕ СТУДЕНЧЕСКОГО ТУРИЗМА: ИННОВАЦИИ И ПЕРСПЕКТИВЫ

Аннотация: В статье рассматриваются вопросы перспективности развития студенческого туризма в регионах. Определены основные возможности и проблемы его развития в Свердловской области.

Ключевые слова: туризм, студенческий туризм, инновации, проблемы, перспективы.

Annotation: The article discusses the issues of prospects for the development of student tourism in the regions. The main opportunities and problems of its development in the Sverdlovsk region are identified.

Key words: tourism, student tourism, innovations, problems, prospects.

В настоящее время регионы являются лидерами по инновационному и научному развитию благодаря нахождению на их территории крупных университетов и исследовательских центров. Одним из видов развития молодежного движения считается студенческий туризм. Студенческий туризм активно начал развиваться в постпандемийный период – в 2020 г. пандемия дала толчок развитию внутреннего туризма, закрытые границы и часть аэропортов юга России с февраля 2022 года по-прежнему являются одним из стимулов для путешествий по России[6].

В первую очередь рассмотрим понятие «студенческий туризм». В работе М.У. Мусахаджиева студенческий туризм рассматривается как поездки учащихся высших и средних специальных учебных заведений с рекреационными, познавательными, экологическими и образовательными целями[3]. Студенческий туризм, по мнению И.В. Кутьина, представляет собой конкретный вид туристской деятельности юношества и подростков, реализуемый как в рамках государственных границ, так и на региональном и мировом уровнях[1].

Зачастую студенческий туризм, рассматривается в совокупности с молодежным туризмом, частью которого он является. Согласно определению, закрепленному в Стратегии развития туризма в Российской Федерации на период до 2035 г., молодежный туризм – это туризм лиц в возрасте от 18 до 35

лет, понятие студенческого туризма можно связать с целевой аудиторией – студенты ВУЗов и обучающиеся колледжей.

Рассматривая перспективы студенческого туризма в целом в России, можно отметить, что студенческий туризм является одним из наиболее популярных и доступных способов путешествовать для студенчества. В России этот вид активного отдыха набирает все большую популярность и к 2024 году эксперты прогнозируют серьезный рост спроса на такие путешествия.

Россия – удивительная страна с множеством культурных, исторических и природных достопримечательностей. Студенты из разных городов страны начинают ищут возможности для проведения каникул на природе, посещения музеев и выставок, знакомства с культурой других регионов и стран[5].

Бурное развитие цифровых технологий позволяют организовать туристический маршрут максимально эффективно и экономично. Студенты могут забронировать жилье, подобрать бюджетный маршрут, найти акции и предложения специализированных туристических агентств с помощью мобильных приложений и сервисов. Одним из основных трендов в студенческом туризме является экологический туризм. Молодые люди все больше отдают предпочтение туризму, который не наносит вреда природе. Кроме того, студенты выбирают необычные направления для путешествий, такие как пеший туризм в горах и походы по нетронутым уголкам природы[2].

В Свердловской области есть все необходимые условия для развития студенческого туризма: богатое культурное наследие, уникальная природа и множество исторических достопримечательностей. Кроме того, развита инфраструктура для туристов: сеть гостиниц, ресторанов, транспорта.

Согласно отчету Департамента по развитию туризма и индустрии гостеприимства, в 2022 году более 103 тыс. студентов отправились в путешествия по Свердловской области, что на 10% больше, чем годом ранее (рисунок 1).



Рисунок 1 – Динамика количества студентов, которые отправились в путешествия по Свердловской области, тыс. чел.[4]

В 2020 году число студенческих туристов снизилось из-за пандемии COVID-19 и ограничений на перемещения.

Средний бюджет студенческого туриста в России составляет от 10 до 25 тысяч рублей на одного человека. В него входят затраты на проживание, питание, транспорт и экскурсии[4].

Многие высшие учебные заведения имеют свои туристические клубы и центры, которые помогают организовать студенческий туризм. Кроме того, существуют коммерческие туристические операторы, специализирующиеся на студенческом туризме, а также государственные программы поддержки туризма молодежи. Например, в России работает федеральная программа «Крылья», которая предоставляет стипендии на путешествия студентам со всей страны.

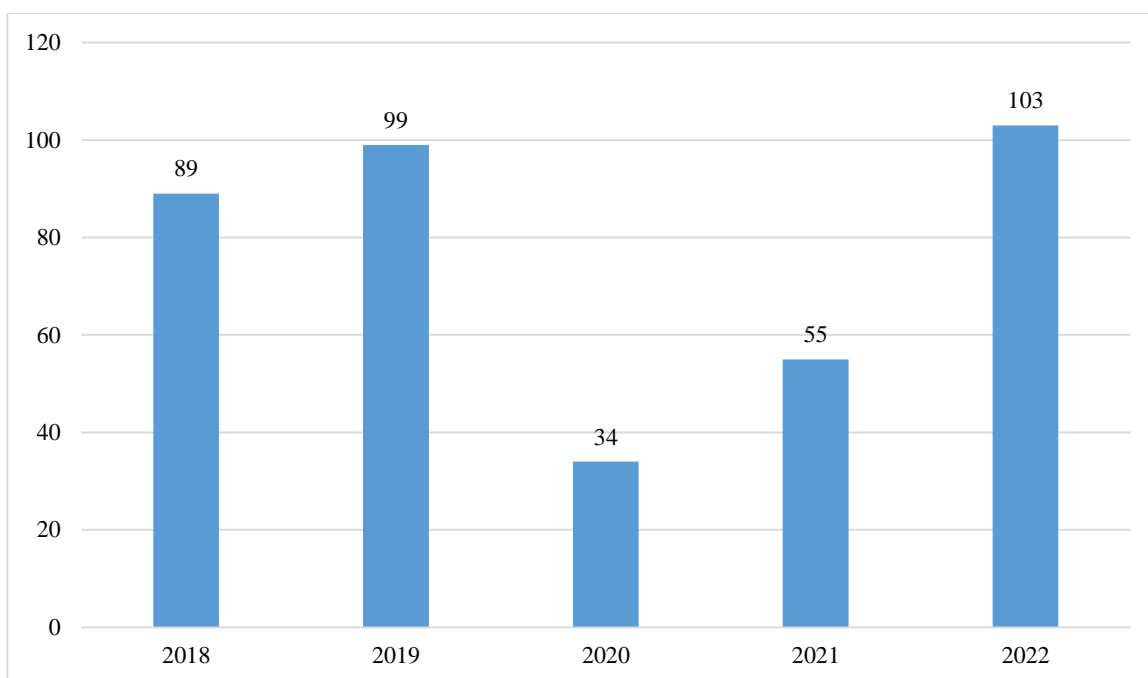
Также в сентябре 2023 г. открыли впервые в Свердловской области welcome-центры федерального проекта «Твой маршрут – Россия» на базе УрФУ и УрГЭУ. Кластер объединяет туристические клубы вузов и туристические проекты студенческих организаций. Первым шагом стало проведение на площадке УрГЭУ 27 сентября в рамках Всемирного Дня туризма Круглого стола, квестов, мастер-классов, экскурсий в УрГЭУ в рамках федерального проекта «День без турникета»[4]. В структуру кластера входят множество возможностей для развития студентов УрФУ:

- путешествия по Уралу;
- организация культурного досуга: посещения выставок и театров;

- адаптация иногородних и иностранных студентов в Екатеринбурге;
- актуализация и продвижение культуры и истории Урала;
- развитие экокультуры в молодежной среде;
- развитие Softskills на базе Точки кипения УрФУ;
- Mass Media.

В Welcome центре работает объединенная команда представителей нескольких студенческих организаций УрФУ, среди которых Союз Студентов и Совет актуализации и продвижения культурно-исторического наследия Урала (САПКИНУ).

Развитие студенческого туризма в Екатеринбурге становится особенно актуальным после проведения Международного фестиваля университетского спорта.

Важнейшим материальным наследием стало 8 спортивных объектов, которые будут активно использоваться для проведения спортивных мероприятий и развития большого и малого спорта в области, в том числе студенчества [7].

Несмотря на активный рост студенческого туризма в Свердловской области, существует и ряд проблем его развития:

- недостаточность денежных средств для путешествий;
- стоимость проезда и проживания;
- нехватка свободного времени у студентов;
- недостаточность туристических продуктов (например, экскурсий) со скидками для студентов и специализированных спортивной направленности туров для студентов
- сложности в транспортной доступности многих объектов туристической инфраструктуры в Свердловской области.

Важным критерием для развития студенческого туризма является создание межвузовских проектов по стимулированию туристических поездок. Это и разработка специализированных турпродуктов, экскурсий, наличие собственного автотранспорта у университетов, который можно использовать для туристических поездок. Кроме того, более широкое информирование студентов необходимо, преимущественно в социальных сетях университетов, для расширения познаний об особенностях и достопримечательностях региона.

Таким образом, развитие студенческого туризма в Свердловской области зависит от развития туризма в целом по области, финансирования программ федеральными и региональными властями, создания специализированных турпродуктов и программ лояльности, а также активного взаимодействия университетов и туристических фирм.

Список литературы:

1. Кутьин И.В. Механизмы развития студенческого спортивного туризма в Российской Федерации / И.В. Кутьин // Медицина. Социология. Философия. Прикладные исследования. – 2020. – №. 3. – С. 25.
2. Митрофанова А.В. Студенческий и молодежный туризм как социально-значимый и образовательный инструмент развития туристических дестинаций России как эксклавной территории / А.В. Митрофанова // Перспективы науки и образования Учредители: Остапенко Роман Иванович. – 2023. – №. 3. – С. 324-346.
3. Мусахаджиева М. У. Современный студенческий туризм: особенности и перспективы развития / М.У. Мусахаджиева, Е.А. Макаров, Н.П. Рудникова // Размещено в РИНЦ по решению редакционно-издательского совета Елецкого государственного университета им. ИА Бунина от 28.01. 2022, протокол № 1 Рецензенты: АЮ Шевяков, кандидат экономических наук, доцент. – 2022. – С. 143-149.
4. Официальный сайт Департамента по развитию туризма и индустрии гостеприимства Свердловской области [Электронный ресурс]. Режим доступа: <https://tourism.midural.ru/>
5. Пригода А.А. Студенческий туризм как способ объединения университетов / А.А. Пригода // Всемирные студенческие игры: история, современность и тенденции развития. – 2022. – С. 410-413.
6. Танина А.В. Возможности развития студенческого туризма на особо охраняемых природных территориях / А.В. Танина, Е.Ф. Танин // Всемирные студенческие игры: история, современность и тенденции развития. – 2023. – С. 561-566.
7. Тимакова Р.Т. Современный концепт в постсобытийном развитии территорий / Р.Т. Тимакова // Экономические исследования и разработки: научно-исследовательский электронный журнал. Нижний Новгород: НОО «Профессиональная наука» – №10 – 2023. – С. 65-71.

Морзюков М.А.

Студент

2 курс, факультет «кибербезопасности и управления»

ПГУТИ

Россия, г. Самара

Димулин А.М.

Студент

2 курс, факультет «кибербезопасности и управления»

ПГУТИ

Россия, г. Самара

Зайцева Н.В.,

Профессор кафедры философии

ПГУТИ

Россия, г. Самара

РАЗЛИЧИЕ МЕЖДУ РАССУДКОМ И РАЗУМОМ У И. КАНТА

***Аннотация:** В данной статье проводится анализ различий между концепциями рассудка и разума в философии Иммануила Канта. Автор предоставляет трактовки понятий "рассудок" и "разум" в контексте кантовской философии, освещая особенности каждого из них и выявляя их фундаментальные различия.*

***Ключевые слова:** разум, рассудок, кантовская философия, человеческое мышление, философия Канта.*

***Annotation:** This article analyzes the differences between the concepts of reason and reason in the philosophy of Immanuel Kant. The author provides interpretations of the concepts of "reason" and "reason" in the context of Kantian philosophy, highlighting the features of each of them.*

***Key words:** reason, reason, Kantian philosophy, human thinking, and identifying their fundamental differences. Kantian philosophy.*

Иммануил Кант, великий немецкий философ XVIII века, стоял у истоков нового этапа в развитии философии, оставив свой огромный след в интеллектуальной истории человечества. Родившийся в Кёнигсберге в 1724 году, Кант стал одним из наиболее влиятельных мыслителей своего времени, оказавшим глубокое воздействие на философию, науку, этику и эстетику.

Революционность взгляда Канта заключается в его отвержении догматического метода познания, то есть безоговорочной веры в человеческий

разум. Он считал необходимым заменить этот подход критическим философствованием.

В период Просвещения, когда идеи рациональности и самопознания становились ключевыми, Кант внес существенный вклад в философскую мысль, разрешив противоречия между эмпирическими и рациональными подходами к познанию. Его труды, такие как "Критика чистого разума" и "Критика практического разума", стали неотъемлемой частью культурного наследия и вдохновляют философов и исследователей по сей день.

Философия Канта выделяет два ключевых элемента мышления — рассудок и разум, каждый из которых вносит свой уникальный вклад в формирование нашего знания о мире.

Взгляд Канта на диалектику характеризуется негативным отрицательным контекстом. Его утверждение состоит в том, что одинаково убедительно можно аргументировать как тезис о конечности мира в пространстве и времени, так и антитезис о его бесконечности во времени и пространстве. Как агностик, Кант ошибочно полагал, что такие антиномии не могут быть разрешены. Несмотря на это, его учение о противоречиях разума направлено против метафизики и, предлагая взгляд на диалектику, способствует развитию понимания противоречий в мире.

Рассудок, по Канту, функционирует на уровне конкретных явлений и объектов, предоставляя нам способность анализа и классификации вещей внутри пространства и времени. Это практическое мышление, ориентированное на чувственный опыт, на работу с данными, которые мы получаем из внешнего мира. Рассудок позволяет нам сделать выводы на основе конкретных ситуаций и фактов.

Разум же в кантовской философии предстает как более высший уровень мышления. Разум стремится к универсальным законам и абстрактным идеям, применимым ко всему сущему. Это мышление ориентировано на общие принципы, которые лежат в основе различных явлений. Разум помогает нам понимать вещи на более высоком уровне абстракции.

Вопреки рационалистической метафизике, Кант подчеркивает, что рассуждение сталкивается с явными ограничениями. Разум не способен предоставить нам знания о Боге или о мире, который лежит за пределами наших чувственных ощущений. Если мы не признаем эти границы, наше рассуждение становится противоречивым и запутанным.

Вопреки эмпирическому объяснению мотивации и морали, Кант утверждает, что разум обладает огромной силой. Он позволяет нам действовать на основе универсальных принципов, которыми мы можем поделиться с другими разумными существами. Даже в мире, который

накладывает свои ограничения, разум раскрывает для нас путь к человеческой свободе.

Ключевое различие между рассудком и разумом заключается в том, что рассудок оперирует в пределах пространства и времени, ориентируясь на конкретные ситуации, в то время как разум стремится к универсальным идеям, выходящим за рамки конкретного опыта. Это отражает глубокий философский поиск Канта - как совместить эмпирическое знание, основанное на опыте, с рациональными универсальными принципами.

В "Критике чистого разума" Кант выдвигает идею о том, что рассудок и разум имеют свои ограничения. Рассудок ограничен пределами сенсорного опыта, не способного выйти за границы пространства и времени. С другой стороны, разум также сталкивается с ограничениями и не способен предоставить знание о вещах, выходящих за пределы возможностей чувственного восприятия.

Кантовский подход к рассудку и разуму становится основой для разрешения противоречий между рационализмом и эмпиризмом. Он подчеркивает, что оба эти элемента человеческого мышления важны для формирования полноценного знания. Рассудок и разум взаимодействуют, создавая комплексный механизм познания, который позволяет человеку совмещать конкретный опыт с универсальными принципами.

Важным аспектом кантовской философии является также практическое применение рассудка и разума. Рассудок становится основой для этических решений в конкретных ситуациях, основываясь на моральных нормах и соображениях. Разум, в свою очередь, выступает как источник универсальных принципов этики, способствуя формированию общих моральных ценностей.

Знание возникает в результате объединения созерцаний и понятий (категорий), представляя собой предварительную организацию явлений. Это проявляется в формировании объектов на основе восприятий. Завершающее понимание достигается синтезом категорий и наблюдений.

Кант утверждал, что наше сознание не просто пассивно воспринимает мир, а на самом деле активно формирует его согласно своим познавательным способностям. Иными словами, разум играет активную роль в формировании самого мира, который нам представлен в опыте.

По мнению Канта, опыт представляет собой синтез чувственных впечатлений, получаемых из мира, и субъективных форм, при помощи которых эти впечатления воспринимаются сознанием. Опыт отличается тем, что в нем можно выделить два уровня активности субъекта: априорные формы чувств и категории рассудка. Чувственный синтез является чистым восприятием пространства и времени, в то время как рассудочный синтез

связан с синтезом ощущений и их априорных форм с априорными категориями рассудка. Из этого следует вывод Канта, что без активности нашего чувственного восприятия ни один объект не мог бы быть дан нам, а без рассудка невозможно было бы мыслить ни одно явление.

Существует бесконечное множество понятий, связанных с разумом, которые находятся за пределами области опыта. Эти понятия относятся к такой форме знания, которая превосходит любое эмпирическое познание. Важно отметить, что для этой формы знания опыт является всего лишь фрагментарной частью. Никакой конкретный опыт не может достичь такого уровня познания, хотя и входит в него.

Таким образом, в философии Канта рассудок и разум предстают как две взаимодополняющие стороны человеческого мышления, играющие важную роль в познании мира и формировании моральных убеждений. Их взаимодействие и ограничения становятся ключом к пониманию того, как человек постигает и взаимодействует с окружающим миром, а также как он формирует свое этическое отношение к действиям и событиям.

Использованные источники:

1. Абросимова, М.А. Рассудок как форма мышления в философии И. Канта / М.А. Абросимова. — Текст: непосредственный // Молодой ученый. — 2020. — № 13 (303). — С. 194-197. — URL: <https://moluch.ru/archive/303/68385/> (дата обращения: 08.04.2022).
2. Кант И. Критика чистого разума / Пер. с нем. Н. Лосского сверен и отредактирован Ц.Г. Арзаканяном и М.И. Иткиным; Примеч. Ц.Г. Арзаканяна. — М.: Эксмо, 2007.

УДК 614.8

Попова Е.В., кандидат технических наук, доцент
доцент кафедры «Пожарная и промышленная безопасность»
Уфимский государственный нефтяной технический университет
Россия, г. Уфа

Бакиров И.К., кандидат технических наук, доцент
доцент кафедры «Пожарная и промышленная безопасность»
Уфимский государственный нефтяной технический университет
Россия, г. Уфа
Штрингер Я.А.

Студент группы МПБ013-21-01
Уфимский государственный нефтяной технический университет
Факультет заочного обучения
Россия, г. Уфа

РАЗРАБОТКА ТРЕНАЖЕРА ДЛЯ ПОДГОТОВКИ СПЕЦИАЛИСТОВ К ПРОВЕДЕНИЮ ОГНЕВЫХ РАБОТ

Аннотация: Статья посвящена обеспечению безопасности при проведении огневых работ на объектах нефтегазовой отрасли, путем разработки современного тренажерного комплекса. Применение разработанного тренажера позволит повысить компетенцию сотрудников, участвующих в проведении огневых работ. Таким образом, актуальность выбранной темы заключается в минимизации возникновения чрезвычайных ситуаций, а так же травм среди персонала опасных производственных объектов, путем повышения квалификации специалистов, выполняющих огневые работы, или осуществляющий их контроль.

Ключевые слова: пожарная безопасность, огневые работы, сварочные работы, резка по металлу, тренажерный комплекс, проверочный лист, наряд-допуск.

Annotation: The article is devoted to ensuring safety during firing operations at oil and gas industry facilities by developing a modern training complex. The use of the developed simulator will increase the competence of employees involved in fire work. Thus, the relevance of the chosen topic is to minimize the occurrence of emergencies, as well as injuries among the personnel of hazardous production facilities, by improving the skills of specialists performing fire work, or exercising their control.

Key words: fire safety, fire work, welding work, metal cutting, gym complex, checklist, work permit.

По данным Росстата, от различных происшествий на производстве в 2022 году 25400 человек стали пострадавшими (1100 человек погибли – рисунок 1). Если сравнивать с 2010 годом, то число уменьшилось в 2,5 раза. В 2010 году пострадали 66000 человек (3000 человек погибли).



Рисунок 1. Диаграмма погибших в год

По статистике Минтруда (рисунок 2) каждый 4 инцидент травматизма - это результат не подготовленности работника (низкой квалификации).

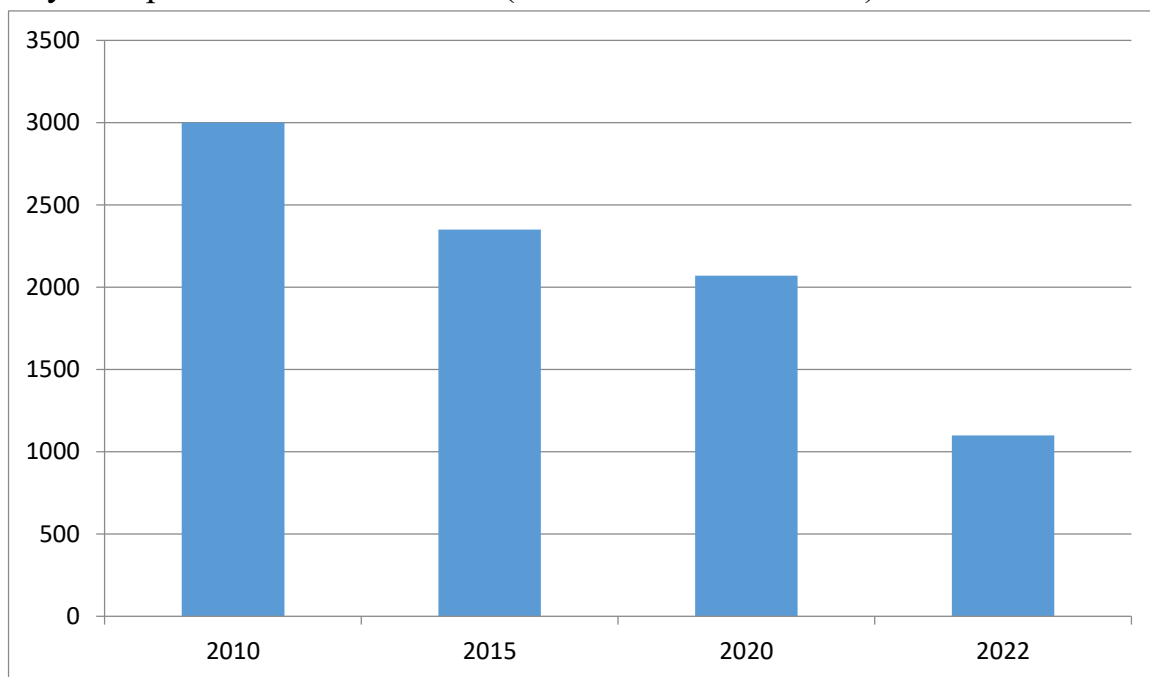

Рисунок 2. Квалификация работников, выполняющие работы повышенной опасности

Статистические исследования аварий и инцидентов на опасных производственных объектах дают понять, что обеспечение охраны труда на опасных производственных объектах является актуальной задачей. Констатируем, что 9 из 10 аварий происходят по вине человеческого фактора, который на прямую связан с его квалификацией, которая по проведенному

анализу показывает, что более половины сотрудников являются низкоквалифицированными.

Лучшим способом повышения квалификации среди сотрудников является их обучение. В настоящее время при проведении обучений в области охраны труда проводится обучение, как классическими (тестирования, лекционные и практические аудиторные занятия), так и современными методами (дистанционные занятия, тренажеры, технологии виртуального погружения). Наиболее прогрессивным является применение тренажеров. Опыт применения, которых в образовательной среде позволяет выделить следующие преимущества: учитывается индивидуальный темп работы обучающегося, который сам управляет учебным процессом; сокращается время выработки необходимых профессиональных навыков, знаний и умений; увеличивается количество тренировочных заданий и их вариация; легко достигается уровневая дифференциация; повышается мотивация учебной деятельности.

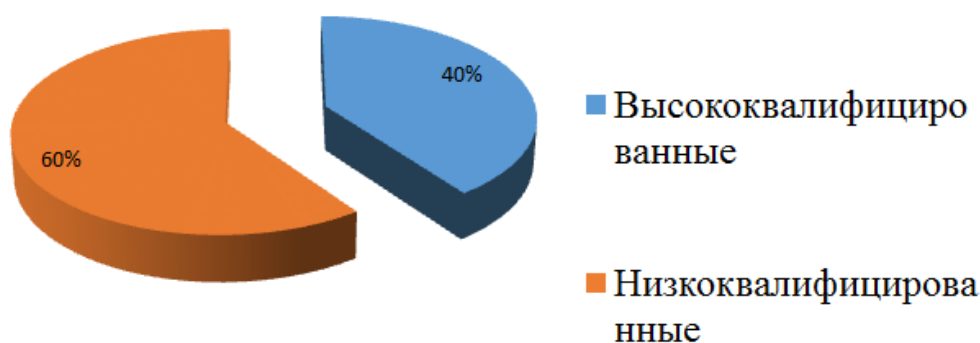
Учитывая это, а так же проведенный анализ существующих на российском рынке тренажеров по подготовке специалистов к проведению огневых работ, актуальным является разработка многоцелевого тренажерного комплекса для обучения как работников, проводящих огневые работы, так и персонала отдела охраны труда и руководителей, проводящих соответствующий контроль данных работ. При этом данный тренажер должен содержать разносторонние, неповторяющиеся из раза в раз ситуации, которые могут случиться при производстве огневых работ.

Разработанный образовательный тренажер предложено осуществлять с использованием приборов и оборудования виртуальной реальности (VR) в виду возможности высокого погружения. В качестве платформы предлагается использовать движок Unity 3D.

В предлагаемом тренажере предложено реализовать четыре вида подсказок:

- аудио подсказки. С помощью данных подсказок можно сообщить пользователю, например, последовательность действий для выполнения текущей задачи;

- интерактивные текстовые сообщения (рисунок 3). Появляются во время игры могут содержать в себе, например, информацию о управлении, описание интерактивных объектов и т.д.



Рисунок 3. Пример интерактивной текстовой подсказки

- подсветка клавиш на контроллере типа «Oculus Touch» (рисунок 4).
Данный тип подсказок используется для обучения управлению пользователем;

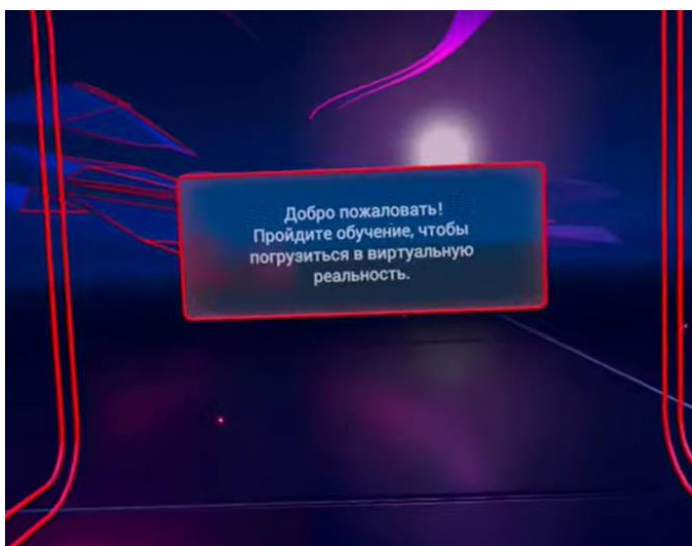

Рисунок 4. Пример подсветки клавиш контроллера

- подсветка интерактивных объектов (рисунок 5). Выделение цветом интерактивных объектов или их частей, с которыми может взаимодействовать пользователь.

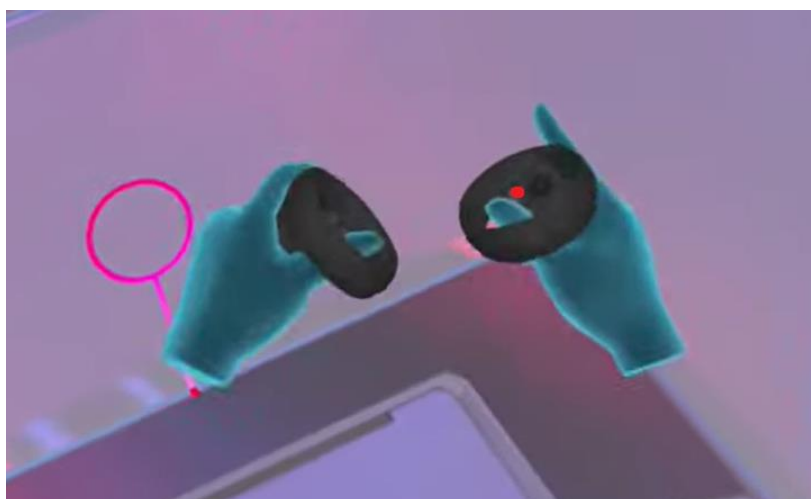

Рисунок 5. Пример подсветки интерактивных предметов

В качестве основных компонентов тренажера предложены:

- системные компоненты. Отвечают за функционирование среды и приложения в целом;
- компоненты работы с пользователем. Контролируют то, как пользователь в VR-тренажере будет взаимодействовать со средой;
- компоненты VR-тренажера. Отвечают конкретно за содержимое виртуального пространства в рамках заданного тренажера, порядок действий пользователя, логику взаимодействий и т.п.

Для тренажера разработано множество хаотично встречающихся сценариев оценки и контроля огневых работ при их обучении на тренажере, которые в общем случае разделены на 4 раздела:

- заполнение наряд допуска;
- подготовка к проведению огневых работ;
- сварочные работы;
- паяльные работы и резка металла.

Пример сценариев приведен в таблице 1.

Таблица 1.

Пример основных сценариев, реализуемых в виртуальном пространстве тренажера

Описание сценария	Возможное развитие сценария	Примечание (использование подсказок, инвентаря)
Заполнение наряд допуска		
Осмотр подготовленного наряд допуска	<p>Осмотр заполненного наряд допуска на правильность заполнения:</p> <ul style="list-style-type: none"> - все в порядке; - ФИО исполнителей не соответствует или не указаны; - вид работы не соответствует или не указаны; - объем работ не соответствует или не указан; - меры безопасности не указаны или не соответствуют указанным работам; - не указаны временные промежутки работы или не соответствуют; - не указаны ФИО человека выдавшего разрешение на работу, нет его должности, или подписи; - нет визы исполнителей огневых работ; - не указаны дополнительные мероприятия безопасности в зависимости от внешних факторов (работа на высоте, работа при неблагоприятной погоде и прочее); - не указаны визы людей допускающего к работе и руководящего работами; - прочее при необходимости. 	<p>Всплывающая подсказка: «наряд допуск в порядке, можем начать огневые работы: да или нет»</p> <p>При указании «нет» пишется причина.</p>
Подготовка к проведению огневых работ		
Подготовка рабочей зоны	<p>Осмотр огнетушителей (наличие, правильность выбора, исправность):</p> <ul style="list-style-type: none"> - все в порядке; - огнетушители отсутствуют; - выбран огнетушитель не той марки (водяной или пенный); - стрелка манометра в красной зоне – огнетушитель пустой; - отсутствует раструб на порошковом огнетушителе; - отсутствует пломба запорного устройства. 	<p>Всплывающая подсказка: «огнетушитель в порядке: да или нет»</p> <p>При указании «нет» пишется причина.</p>

Описание сценария	Возможное развитие сценария	Примечание (использование подсказок, инвентаря)
	<p>Осмотр территории на выполнение мероприятий по безопасности:</p> <ul style="list-style-type: none"> - все в порядке; - территория ограждена сигнальной лентой; - на территории имеются горючие вещества (например, бочка с мазутом); - газоанализатор показывает высокое содержание горючих (токсичных) веществ; - газовые баллоны установлены на расстоянии менее требуемого, или же не защищены от солнечного света; - электропровода пересекаются с шлангами подачи газа; - не выставлены таблички, информирующие об огневых работах; - радиус ограждения территории не соответствует требованиям; - горючие строительные конструкции, горючие поверхности оборудования и прочие горючие предметы, вещества и материалы, попадающие в радиус проведения работ, которые не возможно убрать, должны быть защищены негорючими материалами / политы водой; - в зоне проведения работ имеется свежеекрашенные конструкции; - оборудование не обесточено. 	<p>Всплывающая подсказка: «территория готова к проведению огневых работ: да или нет»</p> <p>При указании «нет» пишется причина.</p>
Выбор и осмотр инструментов	<p>Инструмент для резки металла (например, углошлифовочная машинка) (осмотр состояния вилки, диска, наличие защитного кожуха):</p> <ul style="list-style-type: none"> - все в порядке; - отсутствует защитный кожух; - диск с износом или видимым браком; - корпус прибора с видимым дефектом; - неисправна вилка/кабель; <p>отсутствуют информационные таблички с информацией об испытании (только электроинструмент);</p>	<p>Всплывающая подсказка: «инструмент в порядке: да или нет»</p> <p>При указании «нет» пишется причина.</p>

Описание сценария	Возможное развитие сценария	Примечание (использование подсказок, инвентаря)
	<p>- инструмент искрит (для электроинструмента).</p> <p>Сварочный инструмент (осмотр состояния):</p> <ul style="list-style-type: none"> - все в порядке; - корпус прибора с видимым дефектом; - неисправна вилка/кабель; <p>отсутствуют информационные таблички с информацией об испытании (только электроинструмент);</p> <p>- инструмент искрит (для электроинструмента).</p>	
Осмотр баллонов с газом	<p>Баллоны с газом и их аксессуары (внешний осмотр баллонов с газом, шлангов, приборов управления и контроля):</p> <ul style="list-style-type: none"> - все хорошо; - шланги, подводящие газ к оборудованию. имеют нарушение герметичности; - отсутствуют хомуты в месте соединения газоподводящего шланга с оборудованием; - шланг передавлен; - отсутствует манометр или он поврежден; - баллон установлен горизонтально; - газопроводящие рукава не промаркированы, используются черные шланги без цветовых обозначений; - неправильное хранение баллонов (пропан/кислород не разделены, без защитных колпаков); - газовые баллоны имеют следы механических повреждений (вмятины). 	<p>Всплывающая подсказка: «баллоны с газом в порядке: да или нет»</p> <p>При указании «нет» пишется причина.</p>
Осмотр, лиц которые будут выполнять работу	<p>Осмотр, лиц которые будут выполнять работу (наличие удостоверений, СИЗ):</p> <ul style="list-style-type: none"> - все хорошо; - отсутствует удостоверение о допуске; - ФИО в удостоверении не совпадает с ФИО в наряд-допуске; 	<p>Всплывающая подсказка: «допустить работников к выполнению огневых работ: да или нет».</p> <p>При указании «нет» пишется причина.</p>

Описание сценария	Возможное развитие сценария	Примечание (использование подсказок, инвентаря)
	<ul style="list-style-type: none"> - СИЗ со следами красок, масел, бензина или иного горючего вещества; - осматриваемые находятся в плохом состоянии (алкогольное или наркотическое опьянение, 	
	Наличие человека, ответственного за безопасное выполнение работ.	Всплывающая подсказка: «производится контроль за огневыми работами: да или нет».
Сварочные работы		
Процесс сварки	<p>Осмотр работника, который производит работы (наличие СИЗ и их состояние):</p> <ul style="list-style-type: none"> - все хорошо; - отсутствует, какой ни будь элемент СИЗ (краги, щиток, обувь, респиратор, куртка или штаны); - отсутствует составной компонент СИЗ (защитный экран на щитке); - сварочные кабели с видимым нарушением целостности, в том числе изоляции; - сварщик использует электроды из пачки, не используется металлический ящик для электродов или используются электроды различной длины; - карбид кальция хранится с нарушением (его суточного количества (более 50 кг), рядом с водой, искрящими предметами и прочее). 	Всплывающая подсказка: «техника безопасности при работе соблюдена: да или нет». При указании «нет» пишется причина.
	<p>Осмотр места вблизи сварки:</p> <ul style="list-style-type: none"> - все хорошо; - отсутствуют защитные экраны, ограждающие территорию работ; - отсутствует или не включен газоанализатор; - электрооборудование, в том числе светильники используются не во взрывозащищенном исполнении. 	Всплывающая подсказка: «территория вблизи места проведения работ в порядке: да или нет». При указании «нет» пишется причина.
	<p>Осмотр места работы во время обеда (работники ушли):</p> <ul style="list-style-type: none"> - все хорошо; 	Всплывающая подсказка: «соблюдены ли меры безопасности

Описание сценария	Возможное развитие сценария	Примечание (использование подсказок, инвентаря)
	<ul style="list-style-type: none"> - оборудование не выключено; - баллоны с газом оставлены. 	<p>при приостановке работы: да или нет». При указании «нет» пишется причина.</p>
Паяльные работы и резка металла		
Процесс резки металла	<p>Осмотр работника, который производит работы (наличие СИЗ и их состояние):</p> <ul style="list-style-type: none"> - все хорошо; - отсутствует, какой ни будь элемент СИЗ (краги, щиток, обувь, респиратор, куртка или штаны); - отсутствует составной компонент СИЗ (защитный экран на щитке); - используется не искробезопасный инструмент – молоток, зубило и прочее; 	<p>Всплывающая подсказка: «техника безопасности при работе соблюдена: да или нет». При указании «нет» пишется причина.</p>
	<p>Осмотр места вблизи резки металла:</p> <ul style="list-style-type: none"> - все хорошо; - отсутствуют защитные экраны, ограждающие территорию работ; - искры летят в сторону не защищенных баллонов с газом; - искры летя в сторону другого работника; - отсутствует или не включен газоанализатор; - электрооборудование, в том числе светильники используются не во взрывозащищенном исполнении; - при резке тяжелых объектов (трубопровод) не происходит подстраховка тяжелых отрезанных элементов – падают на ногу тому кто производит резку; - 	<p>Всплывающая подсказка: «территория вблизи места проведения работ в порядке: да или нет». При указании «нет» пишется причина.</p>
	<p>Осмотр места работы во время обеда (работники ушли):</p> <ul style="list-style-type: none"> - все хорошо; - оборудование не выключено; - баллоны с газом оставлены. 	<p>Всплывающая подсказка: «соблюдены ли меры безопасности при приостановке работы: да или нет». При указании «нет» пишется причина.</p>

В результате разработанный тренажер будет иметь следующие преимущества в сравнении с существующими, это наличие как классической формы обучения (книги, тесты), так и современной виртуальной оболочки для проведения обучения, тренировок и экзамена для персонала опасных производственных объектов, чья деятельность связана с выполнением (проведением) огневых работ. Отличие данного тренажера с существующими VR Тренажерами в возможности использования подсказок четырех видов: текст, аудио, подсветки для клавиш и кнопок управления.

Использованные источники:

1. Официальный сайт Федеральной службы по экологическому, технологическому и атомному надзору [Электронный ресурс]. URL: <https://www.gosnadzor.ru/> (дата обращения: 22.08.2023).

2. Федосов, А.В. История развития промышленной безопасности в России /

А.В. Федосов, Г.Д. Загриева, Э.И. Харисова, И.Р. Абдрахимова // Транспорт и хранение нефтепродуктов и углеводородного сырья. – М., 2017. - № 1. - С. 57-60.

3. Бакиров, И.К. Отношение к пожарной безопасности в России. Государственный пожарный надзор и пожарные риски / И.К. Бакиров // Пожарная безопасность в строительстве. – М., 2010. - № 5. - С. 28-29.

4. Бакиров, И.К. Противоречия в законе приводят к пожарам. Появилось новое понятие – оценка пожарного риска / И.К. Бакиров // Государственный надзор. – М., 2013. - № 3 (11). - С. 14-15.

5. Латыпова, М.М. Информационное обеспечение пожарной безопасности объекта / М.М. Латыпова, Е.В. Попова // В сборнике: Актуальные проблемы науки и техники - 2015. Материалы VIII международной научно-практической конференции молодых ученых. – Уфа, 2015. - С. 245-247.

6. Хафизов, Ф.Ш. Исследование влияния электромагнитного поля высокой напряженности на пламя / Ф.Ш. Хафизов, А.В. Пермяков, И.Ф. Хафизов, А.В. Краснов, Д.Ю. Пережогин, Э.Д. Еникеева // Проблемы сбора, подготовки и транспорта нефти и нефтепродуктов. – Уфа, 2016. - № 2 (104). - С. 105-110.

*Лучников И.В.,
доцент кафедры «Системы автоматизированного управления»
Санкт-Петербургский государственный университет
гражданской авиации
Россия, г. Санкт-Петербург*

*Караваяев В.Е.
студент 3 курс, «Факультет летной эксплуатации»
Санкт-Петербургский государственный университет
гражданской авиации
Россия, г. Санкт-Петербург*

РАСПРОСТРАНЕНИЕ РАДИООБОРУДОВАНИЯ В ГРАЖДАНСКОЙ АВИАЦИИ

***Аннотация:** Стремительное развитие технологий позволило людям обмениваться информацией с разных уголков Земли. Казалось бы, прошло чуть более 100 лет с момента изобретения радио выдающимся ученым А.С. Поповым, а уже сейчас мы спокойно остаемся на связи с другими континентами. Развитие радиосвязи не могло остаться в стороне от гражданской авиации. Именно теме использования радиосвязи между различными воздушными судами посвящена данная статья.*

***Ключевые слова:** Гражданская авиация, радиосвязь, бортовое оборудование, радиостанция, навигация, безопасность полетов, воздушное судно (ВС), организация воздушного движения (ОВД), районный центр (РЦ)*

***Annotation:** The rapid development of technology has allowed people to exchange information from different corners of the Earth. It would seem that a little more than 100 years have passed since the invention of radio by the famous scientist A. S. Popov, and now we are quietly staying in touch with other continents. The development of radio communications could not «stay away» from civil aviation. This article is devoted to the topic of using radio communication between different aircrafts.*

***Keywords:** Civil aviation, radio communications, avionics, radio station, navigation, flight safety, aircraft, air traffic management, district center.*

Авиационная электросвязь является одним из неотъемлемых элементов, составляющих основу безопасности полетов. Она обеспечивает связь между пилотами самолетов, диспетчерами и наземными службами. Радиосвязь играет ключевую роль в обеспечении коммуникации, координации движения

самолетов в воздухе и на земле, а также в предоставлении информации о погодных условиях и явлениях. Основные требования, предъявляемые к самолетным радиостанциям: надежность, помехоустойчивость, долговечность и сравнительно недорогое обслуживание. Любая радиостанция работает в пределах ограниченного расстояния. Дальность действия зависит от:

1. Расположения и ТТХ антенны
2. Мощности передающей части
3. Качества и усилительной способности приемника
4. Времени года и суток
5. Формы передачи информации
6. Расположения радиостанции на борту ВС

Ещё в начале прошлого века с помощью радио люди могли использовать только телеграфные способы передачи информации, к примеру, Азбуку Морзе. Недостатком данного метода является невысокая скорость передачи сообщений, в среднем: 50-60 знаков в минуту. Для ускорения передачи сообщений люди придумали различные кодировки. В России они получили название «Щ-коды». К примеру:

ЩАЖ

- Можете ли вы лететь на станцию ... (условное обозначение станции) по вашему радиокompасу?

- Я иду по радиокompасу на станцию ... (условное обозначение);

ЩАЗ

- Прекращаю обмен из-за грозы;

ЩАО

- Каковы ветры в пункте ... на следующих высотах над уровнем моря ...?

- Ветры в пункте ... на следующих высотах ... над уровнем моря таковы: направление ..., скорость ...

В английской терминологии «Щ-коды» получили название «Q-коды». Но и этого недостаточно в виду невысокой гибкости. С развитием технологий от использования Азбуки Морзе при ведении радиообмена пришлось отказаться.

На данный момент авиационная связь организуется в соответствии с принятыми принципами управления воздушным движением Российской Федерации. В каждом авиапредприятии или предприятии по ИВП и УВД на основании принятой структуры организации воздушного движения разрабатывается схема организации авиационной воздушной связи. Для этого используются средства радиосвязи диапазонов ОВЧ, ВЧ, НЧ-СЧ и спутниковой связи. Средства диапазона ВЧ используются для обеспечения

дальней связи с экипажами воздушных судов и связи на участках полета, где отсутствует радиосвязь на ОВЧ.

Авиационная электросвязь в районе аэродрома осуществляется с использованием средств радиосвязи в диапазоне очень высоких частот (ОВЧ). Для обеспечения управления воздушным движением и связи в районе аэродрома могут быть организованы следующие радиосети:

- подхода;
- круга;
- взлета и посадки;
- руления;
- аварийно-спасательная (общая для всех пунктов ОВД).

Для обеспечения управления воздушным движением и связи на воздушных трассах и местных воздушных линиях (МВЛ) организуются следующие радиосети:

- для управления в зоне РЦ (по числу секторов) в диапазоне ОВЧ;
- воздушная связь в зоне РЦ в диапазоне ВЧ (при отсутствии перекрытия ОВЧ полем);
- дальняя связь в диапазоне высоких частот (ВЧ);
- аварийно-спасательная связь в диапазоне ОВЧ;
- ОВД и связи на МВЛ;
- ОВД в районе аэродрома МВЛ;
- связи с аэропортами МВЛ.

В чем же основное отличие волн ВЧ и ОВЧ диапазона? Волны коротковолновых станций относятся к диапазону высоких частот (ВЧ-диапазон) т.е. длина волны находится в пределах от 10 до 100 м, а частота от 3 до 30 МГц. Эти характеристики определяют особенности распространения коротких волн. Радиоволны ВЧ диапазона сильно поглощаются землей и плохо огибают ее поверхность. Поэтому в нескольких десятках километров от радиостанции ее поверхностные волны уже не обнаруживаются. Так почему же тогда с помощью волн ВЧ диапазона организуется дальняя связь? Дело в том, что искривление пути коротких волн происходит в ионосфере. Войдя в ионосферу, они могут пройти в ней очень длинный путь и вернуться на землю очень далеко от передающей станции. Этим и объясняется секрет хорошего распространения коротких волн на большие расстояния даже при малых мощностях передатчика.

Радиоволны ОВЧ диапазона относятся к ультракоротким (УКВ), т.е. длина волны находится в пределах от 1 до 10 м, а частота от 30 до 300 МГц. Эти волны по своим свойствам близки к световым лучам. Они распространяются преимущественно прямолинейно и могут сильно

поглощаться землей и препятствиями. Поэтому качественный прием УКВ радиостанции возможен только в тех случаях, когда между антеннами приемника и передатчика можно мысленно провести прямую линию, которая по всей длине не встречает каких-либо препятствий в виде лесов, городов, гор и возвышенностей.

Исходя из всего вышесказанного можно сделать вывод, что радиосвязь играет решающую роль в организации авиационной деятельности как в воздушном пространстве, так и на земле.

Использованные источники:

1. Ахмедов Р.М., Бибутов А.А., Васильев А.В., Автоматизированные системы управления воздушным движением // Новые информационные технологии в авиации. 2004. С. 24-29
2. Сарайский Ю.Н., Алешков И.И. Аэронавигация. Часть I. Основы навигации и применение геотехнических средств // Учебное пособие. 2010. С. 76-82
3. Сарайский Ю.Н. Геоинформационные основы навигации // Учебное пособие. 2010. С. 39-51
4. Щ-коды // Arikado blog [Электронный ресурс]: [сайт] – Режим доступа: <https://blog.arikado.ru/2022/05/26/щ-коды/>
5. Авиационная электросвязь [Электронный ресурс]: [сайт] – Режим доступа: <https://studfile.net/preview/6153824/page:14/>
6. Радиосвязь самолетов // блог [Электронный ресурс]: [сайт] – Режим доступа: <https://avia.pro/blog/radiosvyaz-samoletov>

УДК 31.312

*Симонов Семён Дмитриевич
студент*

5 курс, педиатрического факультет

Пермский государственный медицинский университет им. ак.

Е.А. Вагнера

Россия, г. Пермь

Федосеев Илья Андреевич

студент

5 курс, педиатрического факультет

Пермский государственный медицинский университет им. ак.

Е.А. Вагнера

Россия, г. Пермь

Научный руководитель: Уточкин Юрий Анатольевич

*Кандидат медицинских наук, доцент кафедры общественного
здоровья и здравоохранения Пермский государственный медицинский*

университет им. ак. Е.А. Вагнера

Россия, г. Пермь

РАСПРОСТРАНЕННОСТЬ НАРКОЛОГИЧЕСКИХ РАССТРОЙСТВ СРЕДИ ПОДРОСТКОВ ГОРОДА БЕРЕЗНИКИ И СОЛИКАМСК В ПЕРИОД 2003-2021 ГГ.

***Аннотация:** настоящая статья исследует распространенность наркологических расстройств среди подростков в городах Березники и Соликамск в период с 2003 по 2021 годы. Целью исследования является выявление тенденций и анализ динамики распространенности наркологических расстройств среди подростков в этих городах на протяжении указанного периода. Для достижения данной цели был проведен анализ данных, которые были подвергнуты статистическому анализу, чтобы определить общие тенденции и изменения в распространенности наркологических расстройств среди подростков в указанных городах.*

***Annotation:** the present article investigates the prevalence of narcological disorders among adolescents in the cities of Berezniki and Solikamsk in the period from 2003 to 2021. The aim of the research is to identify trends and analyze the dynamics of the prevalence of narcological disorders among adolescents in these cities during the specified period. To achieve this goal, a data analysis was conducted, which was subjected to statistical analysis in order to determine the*

overall trends and changes in the prevalence of narcological disorders among adolescents in the mentioned cities.

Ключевые слова: *подростки, наркология, Березники, Соликамск, распространённость, первичная и общая заболеваемость.*

Key words: *adolescents, narcology, Berezniki, Solikamsk, prevalence, primary and general morbidity.*

Цель:

- Изучить и оценить распространённость наркологических расстройств среди подростков города Березники и Соликамск в период 2003-2021 гг.

Задачи:

- Изучить научную литературу по теме исследования за последние 10 лет.

Проанализировать распространённость наркологических расстройств среди подростков города Березники и Соликамск в период 2003-2021 гг.

Методы исследования:

- Информационно-библиографический. Изучены научные статьи по теме исследования и проанализированы статистические данные социально-гигиенического мониторинга Роспотребнадзора Пермского края за период с 2003-2021 гг.;

- Статистический и аналитический. Проведен анализ динамического ряда уровня общей и первичной заболеваемости наркологическими расстройствами среди подростков города Березники и Соликамск, рассчитаны средние значения уровня заболеваемости по всем районам округа. Выделены самые неблагоприятные года, по которым рассчитаны показатели наглядности, темпа прироста и проведен сравнительный и графический анализ.

Материалы исследования:

- Таблицы MS Excel по распространённость наркологических расстройств среди подростков в период 2003-2021 гг.

Актуальность темы

Заболеваемость является важной составляющей комплексной оценки здоровья населения [1]. Показатели заболеваемости не менее, чем другие группы показателей здоровья населения, тесно связаны с социально-экономическими условиями жизни населения и в значительной степени определяются этими условиями [2]. Современные фактические данные об

уровнях и тенденциях заболеваемости и травматизма, распространенности и годах жизни с инвалидностью являются важным вкладом в глобальную, региональную и национальную политику здравоохранения [3].

Наркология – это наука, изучающая зависимость человека от наркотиков, алкоголя, токсических веществ и методы лечения этой зависимости. В современном мире наркологические расстройства стали неотъемлемой частью жизни многих людей, но они также представляют серьезную угрозу для здоровья и благополучия общества. Поэтому важно понимать, что такое наркология и как она работает.

Наркология играет важную роль в обществе. Она помогает людям понять, что такое наркомания, алкоголизм и какие последствия могут возникнуть при употреблении этих веществ. Кроме того, наркология помогает обществу бороться с проблемой наркомании, предоставляя услуги по лечению и реабилитации больных.

Статистика играет ключевую роль в наркологических исследованиях, позволяя анализировать и оценивать распространение, тенденции и последствия зависимости. В данном введении рассмотрим основные аспекты статистической работы в наркологии.

Актуальность проблемы наркологии трудно переоценить, поскольку она оказывает глубокое воздействие на общество, затрагивая множество аспектов:

- **Здоровье нации:** зависимость от вредных веществ представляет собой серьезную угрозу для здоровья населения. Она может вызывать разнообразные медицинские проблемы, включая передачу инфекций, психические расстройства и физические заболевания.
- **Смертность:** передозировки являются одной из ведущих причин смерти среди молодых людей. Это важный фактор сокращения продолжительности жизни.
- **Социальные и экономические последствия:** наркомания, алкоголизм, токсикомания ведет к социальному разрушению, утрате рабочей способности, преступности и высоким затратам на лечение и реабилитацию.
- **Молодежь:** проблема наркологических расстройств сильно влияет на молодежь, уводя ее с пути образования и развития, что угрожает будущему общества.
- **Борьба с незаконным оборотом наркотиков:** незаконное производство и распространение наркотиков финансирует организованную преступность и создает глобальные проблемы безопасности.
- **Психологическое воздействие:** зависимость от вредных веществ может разрушить семьи и отношения, оказывая негативное воздействие на психологическое здоровье.

Цели статистического анализа в наркологии

- Изучение распространенности: статистика позволяет оценить масштабы проблемы зависимости в определенной популяции или регионе.
- Оценка тенденций: анализ временных рядов данных позволяет выявить изменения в уровне потребления наркотиков, алкоголя и эффективности профилактических мероприятий.
- Оценка эффективности программ: статистика помогает оценить результаты наркологических программ и терапии, определить их эффективность.
- Исследование рисков и факторов риска: анализ данных позволяет идентифицировать факторы, увеличивающие вероятность наркотической зависимости.

Результаты исследования и их обсуждение.

Город Березники и Соликамск находится в Пермском крае. Город Березники имеет площадь 431,1 км кв., в котором проживает 148064 человека (городское 140723, сельское 7341), что составляет 6% населения Пермского края.

Город Соликамск имеет площадь 166,6 км кв., в котором проживает 106560 человека (городское 90982, сельское 15578), что составляет 4,2% населения Пермского края.

Причины употребления несовершеннолетними наркотических средств и других психоактивных веществ остаются прежними:

- отсутствие должного внимания и контроля со стороны родителей (бытовое пьянство, нарушение детско-родительских отношений);
- отсутствие организованного досуга несовершеннолетних и большое количество у них свободного времени, недостаточная мотивация несовершеннолетних к продуктивной деятельности.

Рисунок 1. Наркологических расстройств среди подростков города Березники и Соликамск в период 2003-2021 гг. на 100 тыс. человек

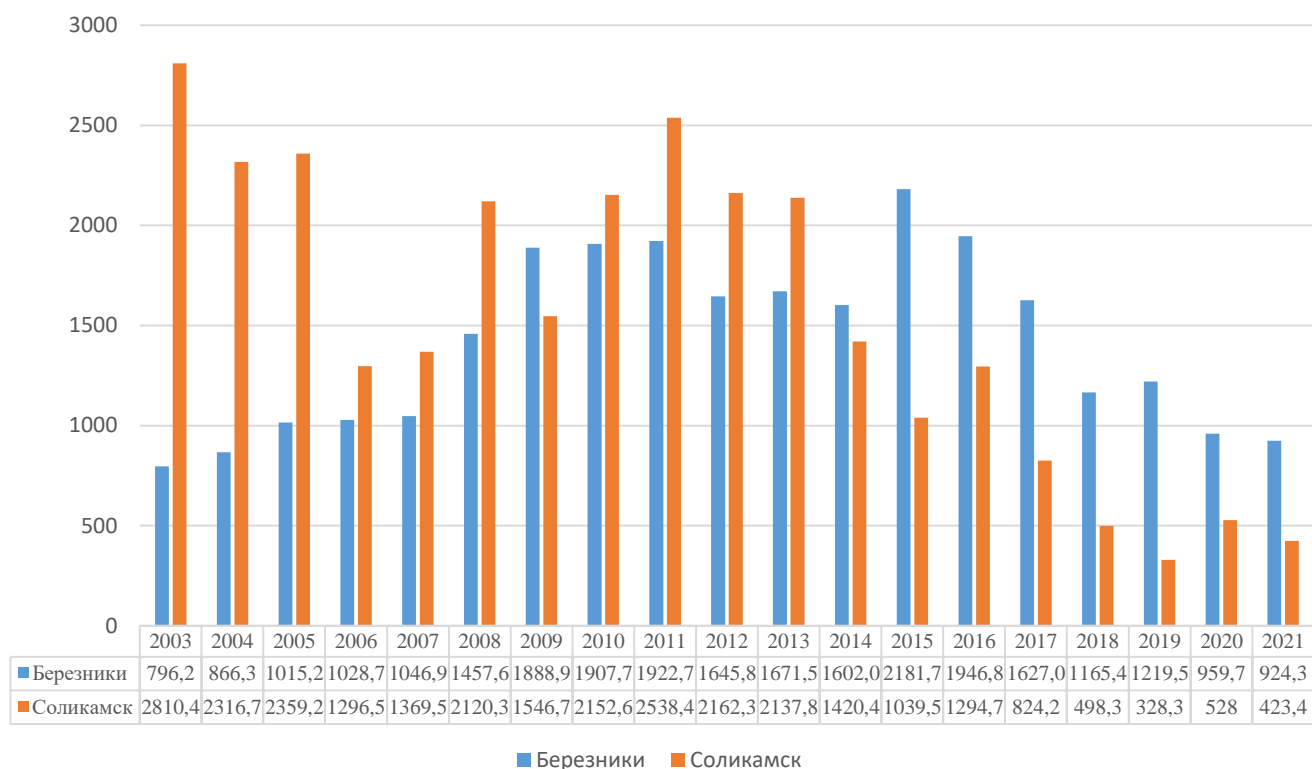

Распространённость наркологических расстройств среди подростков в городе Березники с 2003-2021 год выросло с 796,2 до 924,3 на 100 тыс населения. Самый высокий уровень заболеваемости был в 2015 году и составил 2181,7 на 100 тыс населения, а самый низкий в 2003 году, который составил 796,2 на 100 тыс населения. Средний уровень наркологических расстройств за 2003-2021 годы составил 1414,4 на 100 тыс населения. Это выше среднего значения по Пермскому краю на 199,7 на 100 тыс населения. С 2003 по 2011 год прослеживалась тенденция на повышение наркологических расстройств, но потом отмечается снижение показателей до 2015 года, где снова можно увидеть рост наркологических расстройств. Затем, после 2015 года, имеется тенденция к снижению заболеваемости вплоть до 2021 года. Анализируя временной ряд показателей наркологических расстройств за 2003-2021 годы наблюдается рост, который составил 128,1. Темп роста – 116%.

В Соликамске наркологические расстройства среди подростков с 2003 по 2021 год снизилось с 2810,4 до 423,4 на 100 тыс населения. Самый высокий уровень расстройств пришёлся на 2003 год – 2810,4 на 100 тыс населения, а самый маленький на 2019 год – 328,3 на 100 тыс населения. Средний уровень составил 1620,4 на 100 тыс населения, что на 406,4 больше среднего значения по Пермскому краю. С 2003 по 2005 год отмечается тенденция на снижение

заболеваемости, после чего до 2011 заболеваемость растёт, а после отмечается снижение наркологических расстройств в городе Соликамск.

Уровень общей заболеваемости наркологическими расстройствами среди подростков с 2003 по 2013 гг был выше в городе Соликамск, исключением стал 2009 год, где заболеваемость в городе Березники была выше на 342,2 на 100 тыс человек. Высокий уровень наркологических расстройств в Соликамске можно связать с большим количеством колоний на территории города. В период с 2012 по 2021 гг заболеваемость была выше в Березниках. Самый большой размах показателей был в 2017 году и составил 980,4 на 100 тыс человек.

Город Соликамск имеет тенденция к снижению общей заболеваемости наркологическими расстройствами, когда Березники напротив показывают тенденцию к росту числа больных с наркологическими расстройствами.

Показатели первичной заболеваемости являются важными индикаторами для оценки состояния здоровья трудоспособного населения в системе социально-гигиенического мониторинга для управления риском здоровью [4].

Сравнение динамики первичной и общей заболеваемости наркологических расстройств среди подростков города Березники и

Рисунок 2. Первичная заболеваемость на 100 тыс. человек

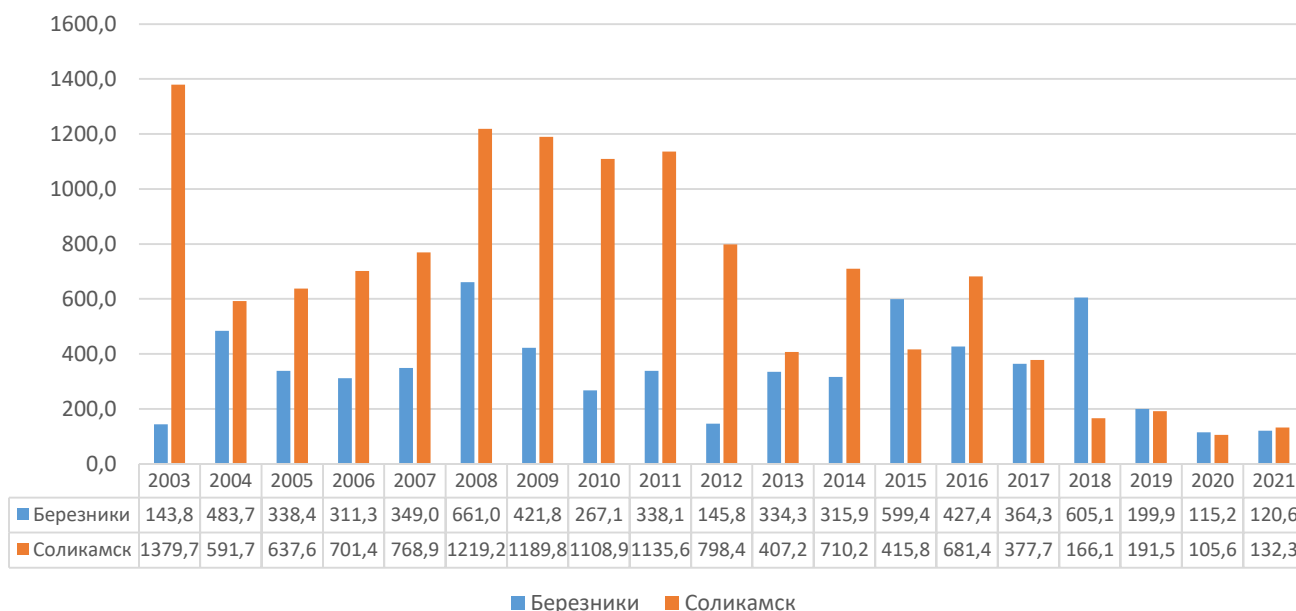

Соликамск в период 2003-2021 гг. свидетельствуют о том, что данные тенденции практически совпадают. Но в отличие от динамики показателей общей заболеваемости, динамика первичной заболеваемости наркологическими расстройствами в городе Березники имеет выраженный нисходящий тренд.

Самые высокие уровни первичной заболеваемости наблюдались в 2003 в Соликамске – 1379,7, а в Березниках в 2008 году – 661 на 100 тыс человек. Высокие показатели первичной заболеваемости могут обуславливаться степенью доступности медицинской помощи [5-6]. Поэтому анализ показателей первичной заболеваемости должен входить в сферу постоянных профессиональных интересов органов управления в сфере охраны здоровья субъектов Российской Федерации и главных внештатных специалистов Минздрава России [4]. Анализируя динамический ряд показателей первичной заболеваемости наркологическими расстройствами города Березники в период с 2003-2021 года наблюдается абсолютная убыль на 23,2 на 100 тыс человек. Темп роста составил 83,8%. В городе Соликамск так же наблюдается тенденция к снижению первичной заболеваемости в период с 2003-2021 года заболеваемость снизилась на 1247,4 на 100 тыс человек. Темп роста составил 9,5%, что свидетельствует о резком снижении первичной заболеваемости в данный период.

Таким образом, можно увидеть положительную тенденцию к снижению наркологических расстройств в городе Березники и Соликамск. Этот результат достигается доступностью медико-санитарной помощи населению. Также в борьбе помогает санитарно-просветительская работа врачей, учителей, воспитателей. Современным школьникам активно пропагандируется здоровый образ жизни. Активная и своевременная работа правоохранительных органов позволяет как можно раньше обнаружить и обеспечить медикаментозную и психологическую помощь до становления тяжёлой зависимости. Мы надеемся, что в будущем удастся достичь минимальных чисел заболеваемости.

Список литературы:

1. Шилова С.П., Демичева Т.П., Суслина О.А. Региональные особенности заболеваемости населения Пермского края: проблемы и пути их решения// Здоровье, демография, экология финно-угорских народов. 2019. – № 1. – С. 18-20.
2. Губин В.Г. Демографические показатели и заболеваемость населения мегаполиса в России на рубеже веков (XX-XXI). – Нальчик, 2004.
3. Шмакова Н.Н., Дмитриева Т.В., Дмитриев В.Н., Урусова М.А., Андреева Н.А., Пензев С.А., Запарий Н.С., Пайков А.Ю. Региональные особенности медико-демографических показателей здоровья населения

Белгородской области (на примере болезней органов пищеварения за период 2000–2017 гг.)// Здоровье населения и среда обитания. 2021. – Т. 29. – № 7. – С. 57-66.

4. Газимова В.Г., Шастин А.С., Малых О.Л., Цепилова Т.М., Устюгова Т.С. Некоторые региональные аспекты заболеваемости трудоспособного населения Уральского федерального округа// Здоровье населения и среда обитания. 2021. – Т. 29. – № 11. – С. 7–15.

5. Сабгайда Т.П., Окунев О.Б. Изменение заболеваемости детей, подростков и взрослого населения болезнями основных классов в постсоветский период// Социальные аспекты здоровья населения. 2012. – № 1 (23). – С. 1

6. Чеченин Г.И., Жилина Н.М., Крипальский Л.Н., Дуреев В.Н. Достоверность медико-статистических данных о заболеваемости и причинах смертности как необходимое условие повышения уровня общественного здоровья и качества жизни граждан// Общественное здоровье и здравоохранение. 2017. – № 3 (55). – С. 25-33.

Лайпанов Харун Рашидович

студент

2 курс, факультет «Лечебное дело»

Государственный университет просвещения

Россия, г. Москва

Саргсян Григорий Ваграмович

студент

2 курс, факультет «Лечебное дело»

Государственный университет просвещения

Россия, г. Москва

Мартынов Александр Сергеевич

студент

2 курс, факультет «Лечебное дело»

Государственный университет просвещения

Россия, г. Москва

Эдилян Гагик Вагеевич

студент

2 курс, факультет «Лечебное дело»

Государственный университет просвещения

Россия, г. Москва

Научный руководитель Якушин Сергей Александрович

РЕАБИЛИТАЦИЯ ПРИ ТРАВМЕ АХХИЛОВА СУХОЖИЛИЯ

***Аннотация:** Статья посвящена реабилитации спортсменов после травм ахиллова сухожилия. Представлены методы, благодаря которым может быть обеспечено эффективное восстановление. Рассматриваются этапы лечебной физической культуры, необходимой для выздоровления. Важное внимание уделяется психологической составляющей при реабилитации больного.*

***Ключевые слова:** Хирургическое вмешательство, реабилитация, лечебная гимнастика, функциональная терапия*

***Abstract:** The article is devoted to the rehabilitation of athletes after Achilles tendon injuries. Methods by which effective recovery can be ensured are presented. The stages of therapeutic physical training necessary for recovery are considered. An important attention is paid to the psychological component in the rehabilitation of the patient.*

Key words: Surgical intervention, rehabilitation, therapeutic physical training, therapeutic gymnastics, functional therapy.

Лечебная физкультура (ЛФК) представляет собой неотъемлемый элемент восстановительного процесса после разрыва ахиллова сухожилия. Однако следует отметить, что хирургическое вмешательство, хотя и часто необходимо, все равно подчинено влиянию множества факторов, среди которых выделяется важность правильной реабилитации. В этом контексте ключевым становится качественное и системное восстановление, требующее строгого соблюдения реабилитационного комплекса, объединяющего в себе лечебную физкультуру, физические процедуры и функциональную терапию. Занятие спортом и физической культурой, в частности, необходимо. Любой спорт, независимо от его сложности, нацеленности и требуемых ресурсов, полезен. Спорт – это каждодневный труд, который не терпит минимальной отдачи спортсмена. [1, с. 150]. Поэтому никакой спортсмен не застрахован от травм, самое важное это начать своевременную реабилитацию. Помимо всего прочего, важно понимать, что спортсмен – прежде всего человек, которому нужно внимание и забота. Никакие титулы не сравнятся с ощущением нужности и проявлением любви. [1, с. 151]. Поэтому важно начать своевременную реабилитацию не только физического, но и эмоционального характера, так как профессиональный спорт означает посвящение всего своего времени, сил одному делу, зачастую отказываясь от многих удовольствий в жизни. [1, с. 150]. Крайне необходимо помочь спортсменам адаптироваться, так как бывает так, что человек стремится к результату, но малейший пустяк способен изменить ход мыслей и заставить его сдаться.

Важным аспектом в реабилитации является неотложное начало лечебной гимнастики, которое рекомендуется как можно раньше после операции и должно продолжаться не менее полугода. основополагающие принципы ЛФК при восстановлении ахиллова сухожилия включают в себя постепенное усложнение упражнений, систематичность, строгий контроль медицинского персонала, исключение излишних нагрузок и рациональное распределение нагрузки в зависимости от индивидуального состояния пациента. История спорта пестрит биографиями людей, чьи спортивные карьеры – это продукт упорства и трудолюбия. [2, с. 205]. Не существует такого человека, у которого в жизни все идеально, без единого падения. [2, с. 206].

Однако, несмотря на это, люди находят в себе силы подняться и начать всё заново. Так, например, карьера величайшего хоккеиста Валерия Харламова, о котором известно не только на Родине, но и далеко за ее

границами, построена на изнуряющих тренировках, на упорстве, на преодолении боли. [2, с. 205]. Занятие спортом и физической культурой, в частности, необходимо. [2, с. 207]. Поэтому во время реабилитации используются программа ЛФК, человек постепенно возвращается к обычному образу жизни и может полноценно вернуться к занятию спортом.

На первых этапах, в течение первых двух недель после операции, предусматривается минимальная нагрузка, охватывающая упражнения в положении лежа и сидя. В период с 2 до 6 недель характеризуется постепенным усложнением упражнений, укреплением проксимальных мышц ноги и использованием костылей при передвижении. С 6 до 12 недель упражнения становятся более разнообразными, включая растяжение, и вводятся тренажеры. Начиная с самых простых упражнений и заканчивая сложными, человек в первую очередь постепенно овладевает собой. [2, с. 205].

С 12 до 20 недель начинаются интенсивные тренировки с расширением диапазона упражнений. Пациенты могут активно включаться в использование велотренажера, беговой дорожки и других упражнений, направленных на полное восстановление амплитуды движений и восстановление симметричного баланса на обеих конечностях.

Особое внимание в реабилитации следует уделить общеукрепляющим упражнениям и активным занятиям в воде, которые предшествуют тренировкам в тренажерном зале. Эти мероприятия способствуют мышечной релаксации, повышению выносливости, улучшению координации движений, снятию патологического спазма мышц, улучшению общего физического состояния и оказывают благотворное расслабляющее и психотерапевтическое воздействие. Важно подчеркнуть, что недостаточное соблюдение плана лечения может сопровождаться осложнениями, такими как повторные повреждения и тендинит. Пациентам необходимо внимательно следить за качеством шага и непрерывно придерживаться рекомендаций врача для успешной реабилитации.

На последующих этапах, начиная с 12-20 недель после операции, особое внимание уделяется разнообразным интенсивным тренировкам. Пациентам разрешается активно использовать различные тренажеры, такие как беговая дорожка, велотренажер и эллипс, для укрепления силы и повышения выносливости. Эти упражнения направлены на полное восстановление амплитуды движений и симметричного баланса на обеих конечностях. Спустя 3 месяца после операции пациенты получают возможность начать постановку на носок (только на двух ногах) с использованием опоры. Ходьба вверх и вниз по лестнице, а также другие активные действия, постепенно вводятся в программу реабилитации. В первые полгода рекомендуется избегать прыжков,

а если пациент привык к бегу, следует ограничить интенсивность тренировок. Необходимо также подчеркнуть важность правильного подбора обуви в процессе восстановления. Обувь должна быть не только комфортной, но и соответствовать требованиям конкретной ситуации. Следовательно, постоянное внимание к качеству шага становится ключевым фактором, направленным на предотвращение чрезмерного напряжения на оперированной стопе и голеностопе. Дополнительно, следует подчеркнуть, что обязательной частью лечебной физкультуры являются упражнения в воде, которые рекомендуется включать в реабилитационную программу через месяц после разрыва. Эти занятия способствуют не только мышечной релаксации, но и улучшению выносливости, координации движений, а также оказывают благоприятное расслабляющее и психотерапевтическое воздействие.

Обсуждение возможных осложнений подчеркивает важность строгого соблюдения плана лечения и рекомендаций врача. Недостаточное внимание к процессу реабилитации может привести к новым повреждениям и воспалительным процессам, что подчеркивает необходимость ответственного подхода к процессу восстановления. На более поздних этапах реабилитации, начиная с 12-20 недель после операции, особое внимание следует уделить различным интенсивным тренировкам. Пациенты могут внедрять в свою программу упражнения, направленные на укрепление силы и увеличение выносливости, включая использование беговой дорожки, велотренажера и эллипса. Эти тренировки нацелены на полное восстановление амплитуды движений и установление симметричного баланса на обеих конечностях.

Подводя итог, интегрированный подход к реабилитации после разрыва ахиллова сухожилия, с акцентом на ЛФК, физические процедуры и функциональную терапию, является необходимым условием для успешного восстановления. Соблюдение этапов и принципов лечения, начиная с минимальной нагрузки и заканчивая интенсивными тренировками, способствует не только эффективному заживлению, но и возвращению пациента к полной двигательной активности, уменьшая риск осложнений и обеспечивая качественное восстановление.

Использованные источники:

1. Чернова Е.А., Чибрикова М.Э., Чибриков Э.А., Якушин С.А. В сборнике: Сборник избранных научных статей по материалам научных конференции ГНИИ “Нацразвитие“. Материалы научных конференций. Выпускающий редактор Ю.Ф.Эльзессер. Ответственный за выпуск Л.А. Павлов 2019. С.149-151

2. Чернова Е.А., Чибрикова М.Э., Чибриков Э.А., Якушин С.А. В сборнике: Сборник избранных научных статей по материалам научных конференции ГНИИ “Нацразвитие“. Материалы научных конференций. Выпускающий редактор Ю.Ф. Эльзесер. Ответственный за выпуск Л.А. Павлов 2019. С.204-207

3. Лечебная физкультура в реабилитации спортсменов после хирургического лечения разрыва ахиллова сухожилия/Учебно-методическое пособие. Н. В. Сичинава, В.В. Арьков, З.Г. Орджоникидзе, В.А. Бадтиева, А.В. Грачева, В.И. Павлов, Н.В. Трухачева, М.Р. Макарова. - 2022 - 28с

4. Алексеев А.Е., Савиновская З.А. Динамография для исследования икроножных мышц // Вопросы травматологии. 1961. - Т.6.- С.65-66.

5. Атаев З.М. Лечебная физкультура при повреждениях связочного аппарата в области голеностопного сустава / В кн. «Лечебная физкультура». М.: Физкультура и спорт, 1970. - С. 155-156.

УДК: 159.9

***Ибрагимова Х.Ш., кандидат психологических наук, доцент
кафедры «Психология развития и профессиональной
деятельности»***

Дагестанский государственный университет

Россия, г. Махачкала

Магомедова П.А.,

студент

Дагестанский государственный университет

2 курс, факультет «Психологии и философии»

Россия, г. Махачкала

РЕВНОСТЬ СУПРУГОВ КАК ПСИХОЛОГИЧЕСКАЯ КАТЕГОРИЯ

Аннотация: Ревность является одной из проблем, которая привлекает внимание исследователей различных отраслей науки, в частности психологии. Интерес к данной проблем обусловлен тем, что проявления ревности могут иметь различные последствия. В рамках супружеских отношений ревность обретает иные формы и характерные особенности, которые могут оказывать негативное воздействие на субъектов семьи. В данной статье проанализирована ревность как психологическая категория, описаны ее проявления во внутрисемейных отношениях.

Ключевые слова: психология отношений, ревность, проблема, супруги, история, причины, понятие.

Abstract: *Jealousy is one of the problems that attracts the attention of researchers in various branches of science, in particular psychology. Interest in this problem is due to the fact that manifestations of jealousy can have various consequences. Within a marital relationship, jealousy takes on other forms and characteristics that can have a negative impact on family members. This article analyzes jealousy as a psychological category and describes its manifestations in family relationships.*

Key words: *psychology of relationships, jealousy, problem, spouses, history, reasons, concept.*

Издавна ревность непоколебимо сопровождает человека, и в разные исторические эпохи она была и пороком, и достоинством. Её истоки уходят в далекое прошлое. Например, Рене Декарт рассматривал ревность как одну из эмоциональных состояний человека, в котором присутствует «страх потери владения каким-либо благом». Франсуа Ларошфуко говорил: «Ревность питается сомнениями; она исчезает или перерастает в безумие, как только сомнения превращаются в уверенность». «Нет ничего такого, что бы так прочно связывало, как ревность», писал Андре Моруа. И Карло Гольдони замечает: «ревность - источник страданий для влюбленного и обид для возлюбленной» [4, с. 9].

Ревность - это естественное чувство, которое может возникать у каждого из нас. Важно научиться правильно обращаться с ней и не допускать, чтобы она ограничивала и мешала в наших отношениях и жизни.

Ревность - это эмоциональное состояние, которое возникает при восприятии угрозы со стороны третьего лица по отношению к нашему партнеру или партнерше. Она может быть вызвана фактическими изменениями в отношениях или просто предположениями и подозрениями. Ревность может проявляться различными способами, такими как недоверие, контроль, излишняя зависимость, а также агрессивное или деструктивное поведение.

Одной из основных причин ревности является низкая самооценка и неуверенность в себе. Человек, имеющий низкую самооценку, может верить, что не достоин любви и внимания партнера, что у него нет ничего особенного, что он будет заменен другим человеком. Это может приводить к постоянному сравнению себя с другими и неустанному контролю за партнером [1, с. 16].

Некоторые люди также испытывают ревность из-за своих прошлых негативных опытов или травм. Быть обманутым или преданным в прошлом

может создать постоянный страх перед повторением таких ситуаций. Это может привести к постоянному подозрению и нежеланию доверять партнеру. Социальные факторы также играют свою роль в возникновении ревности. Медиа постоянно представляют нам идеальные отношения и идеальных партнеров. Это создает ожидания и сравнения, которые могут вызвать ревность и неудовлетворенность в собственных отношениях.

Ревность – это эмоциональное состояние, связанное с опасностью потери любимого человека или конкуренцией за его внимание и привязанность. В рамках положительных сторон ревности, она может служить сигналом о важности и значимости отношений, активизируя усилия по их сохранению и развитию. Также, ревность может дополнять сексуальную привлекательность и страсть в отношениях.

Ревность – это эмоциональное состояние, связанное с опасностью потери любимого человека или конкуренцией за его внимание и привязанность. В рамках положительных сторон ревности, она может служить сигналом о важности и значимости отношений, активизируя усилия по их сохранению и развитию. Также, ревность может дополнять сексуальную привлекательность и страсть в отношениях.

Однако, ревность также может проявляться в негативных формах, приводя к конфликтам, насилию или разрушению отношений. Она может возникать из-за неуверенности в себе, недостатка доверия в партнере или определенных личностных особенностей.

В психотерапии ревность рассматривается как проявление глубинных психологических проблем и ранних травм, которые могут быть перенесены на отношения взрослого возраста. Ревность может быть вызвана страхами, невротическими комплексами или низкой самооценкой. В таких случаях психотерапия может помочь понять и преодолеть корни ревности.

Измены, в свою очередь, также являются сложным и многогранным явлением в супружеской жизни. Они могут быть вызваны различными факторами, такими как неудовлетворенные эмоциональные или сексуальные нужды, несоответствие ожиданий, монотонность или неудовлетворенность в отношениях [3, с. 56].

Измены могут иметь разнообразные последствия для отношений и индивидуалов, от глубокой личной драмы до развода или возобновления отношений. Изучение измен дает понимание о причинах и последствиях данного явления и может помочь в разработке стратегий для сохранения и улучшения качества супружеских отношений. Однако, важно отметить, что каждая ситуация ревности или измены является уникальной и требует индивидуального подхода. Комплексное изучение этих феноменов в рамках

психологии и социологии позволяет лучше понять и помочь людям в общении и управлении своими эмоциональными и отношениями.

Куанышбек Муздыбаев разъясняет понятие ревности как «недоверчивое отношение человека к предмету его пристрастия, сопровождающееся беспокойством о его верности или уверенностью в его неверности». Он указывает на то, что, в отличие от зависти, которая предполагает присутствие двух сторон - того, кто вызывает зависть, и того, кто испытывает зависть (двусторонние отношения), ревность включает три стороны (трехсторонние отношения): первая сторона - это ревнующий, вторая - та, на которую направлена ревность, и третья - тот (или те), кто вызывает ревность. Известный западный психолог Д. Кинсли дополняет эту идею, добавляя четвертую сторону - публику, которая всегда интересуется, как развиваются отношения между партнером и конкурентом [2, с. 17].

Ревность может быть одобрена обществом, поскольку она является реакцией на реальную угрозу потери чего-то ценного для индивида. Ревность может возникнуть, например, в отношениях между партнерами, когда один из них ощущает, что его любовь и внимание могут быть отданы кому-то другому.

С другой стороны, зависть обычно считается негативной эмоцией, потому что она основана на чувстве неудовлетворенности и желании иметь то, что имеет другой человек. Зависть проявляется в желании лишиться другого человека его достижений, счастья или материальных благ.

Однако, хотя ревность может быть социально одобряемым чувством, все-таки важно находить баланс и не позволять ей перерасти в неправомерное или контролирующее поведение. Контроль за эмоциями и конструктивное общение с партнером или другими людьми могут помочь управлять ревностью и сохранять здоровые отношения с окружающими.

Таким образом, ревность, связанная с любовью, имеет важное значение в отношениях между людьми. В то же время, она может быть источником конфликтов и проблем. Понимание и управление ревностью является важным навыком для создания здоровых и счастливых отношений.

Некоторые авторы подчеркивают важность любви как эмоционального и морального состояния, которое приносит смысл и целостность в человеческую жизнь. Так, Л.М. Фридман считает, что любовь выражается в уважении и заботе о другом человеке, в признании его значимости и главенстве над остальными [3, с. 14]. Д.Я. Райгородский дополняет это, указывая на роль любви как силы, разрушающей отчуждение и одиночество, и в то же время помогающей человеку сохранять свою индивидуальность и целостность. Обе точки зрения подчеркивают, что любовь является

неотъемлемой частью человеческой жизни и способствует раскрытию личности и гармоничным взаимоотношениям с другими людьми [5, с. 28].

Происхождение ревности обычно связывают с укоренившимся в ходе исторического развития общества господствующим положением мужчины в семье, материальной или иной зависимостью жены от мужа, строгим преследованием супружеской неверности женщины. Многовековое бесправное положение женщины породило взгляд на неё как на вещь, имущество, не располагающее собственной волей. Религиозные воззрения на женщину способствовали усилению её зависимости от мужа, её социальному и моральному бесправию. Моральные нормы мужчины и женщины в обществе значительно разошлись. Мужчины приобрели негласное право на легкомысленные поступки и увлечения. Поведение женщины всегда оценивалось гораздо строже.

Закрепившись в социально-психологических, религиозных и этнических сферах общественной жизни, взгляд на ревность постепенно видоизменялся, но характер ревнивых притязаний остался прежним. Несмотря на то, что в жизни современной семьи изжиты привилегии мужа, ревность проявляется так же, как и в минувшие века. Женщина в прошлом веке, как известно, была провозглашена равноправным членом общества и семьи. Семьдесят лет назад многие считали, что основания для ревности должны исчезнуть, что ревность - это «неземное чувство», «отвратительный пережиток прошлого», «буржуазное явление». И всё же ревность не исчезла. Она по-прежнему больше распространена среди мужчин, по-прежнему наблюдаются крайне тяжёлые её последствия. Общественное мнение сочувствует ревнивцам, и даже закон считает ревность «смягчающим обстоятельством» при тяжёлых преступлениях против личности.

Чаще и острее ревность проявляется в юношеском возрасте, приобретая масштаб драматических переживаний. Связано это главным образом с тем, что в это время молодые люди ощущают некое несовершенство, незрелость, некую незаконченность. Но приходит опыт, а с ним и чувство самодостаточности - и ревность потихонечку удаляется. Но у некоторых она не проходит, на протяжении всей жизни оставаясь на уровне юношеского накала. И говорит это только об одном: комплексы «ущербности» не ушли бесследно. Тогда ревность преобразуется в черту характера и при удобном случае даёт о себе знать.

В приобретении чувством ревности более сильных и глубоких переживаний играет важную роль установка на ревность, т.е. внутренняя готовность встретиться с изменой, обманом, предательством любимого человека, ожидание соответствующего поведения.

Установка на ревность может формироваться в юношеские годы, когда уже на школьной скамье подростки «обогащаются» выводами о любви и верности: парни узнают, что «все они - изменницы», а девушки, что «все мужчины - подлецы». Такая установка возникает, если человек воспитывается в духе недоверия к другим людям, когда ему приходится быть свидетелем неверности родителей, друзей.

Таким образом, можно сделать вывод о том, что ревность как психологическая категория в своем появлении уходит практически в самое начало человека. Его теоретическое обоснование и раскрытие причин проявления способствовали возможности корректировки аспектов, которые имеют влияние на развитие отношений. Отметим, что для преодоления ревности необходимо работать над своей самооценкой и уверенностью себе. Это можно сделать через саморазвитие, обращение к психологу или с помощью литературы и онлайн-курсов. Также важно строить отношения на основе доверия и открытости, общаться с партнером о своих эмоциях и беспокойствах, а также развивать умение принимать себя и других такими, какие они есть.

Литература:

1. Андреева, Т.В. Психология современной семьи / Т.В. Андреева - Монография. - СПб.: Речь. 2005. - 436 с.: ил.
2. Батаршев, А.В. Темперамент и характер: Психологическая диагностика / А.В. Батаршев - М.: Изд-во ВЛАДОС-ПРЕСС, 2001. - 336 с.: ил. - (Психология для всех).
3. Бреслав, Г.М. Психология эмоций / Г.М. Бреслав. - М.: Смысл; издательский центр «Академия», 2004. - 544 с.
4. Гоноболин, Ф.П. Психология. / Ф.П. Гоноболин / Под ред. проф. Н.Ф. Добрынина. - Учеб. пособие для учащихся педучилищ по специальности №2001 «Преподавание в начальных классах общеобразовательной школы». М., «Просвещение», 1973. - 240 с. с ил.
5. Грановская, Р.М. Темперамент // Грановская Р.М. Элементы практической психологии. - 3-е изд., изм. и доп. - СПб., 1997. - 655с.

Абударова З.Р.,
студент

3 курс, Институт экосистем бизнеса и креативных индустрий
Уфимский государственный нефтяной технический университет
Россия, г. Уфа

РЕГИОНАЛЬНЫЙ ЭКОЛОГИЧЕСКИЙ МОНИТОРИНГ: ОПЫТ ЕГО ПРОВЕДЕНИЯ НА ПРИМЕРЕ РЕСПУБЛИКИ ТАТАРСТАН

Аннотация: Статья посвящена изучению существующей на территории РФ системы регионального экологического мониторинга, а также разбору на примере республики Татарстан. Актуальность данной темы не вызывает сомнений, так как экологический мониторинг как система способствует общему улучшению экологии и осуществляет сбор и обработку всей необходимой информации о состоянии окружающей среды.

Ключевые слова: мониторинг, окружающая среда, экологический мониторинг, региональный мониторинг, наблюдение.

Annotation: The article is devoted to the study of the regional environmental monitoring system existing on the territory of the Russian Federation, as well as analysis using the example of the Republic of Tatarstan. The relevance of this topic is beyond doubt, since environmental monitoring as a system contributes to the overall improvement of the environment and collects and processes all necessary information about the state of the environment.

Key words: monitoring, environment, environmental monitoring, regional monitoring, surveillance.

Одной из важнейших задач современности является охрана окружающей нас среды. К сожалению, только в последние десятилетия человечество начало задумываться о решении глобальных экологических проблем, так как начали ощущаться существенные изменения в климате, флоре и фауне. Первопричиной этих проблем служит антропогенное воздействие, такое как развивающаяся промышленность, сельское хозяйство, нерациональная добыча полезных ископаемых. С развитием данных сфер, также увеличивается потребность в контроле загрязнений и разработке новых методах защиты окружающей среды. Одним из таких методов наблюдения, прогноза и оценки является мониторинг.

Мониторинг — это система постоянного наблюдения за явлениями и процессами, проходящими в окружающей среде и обществе, результаты

которого служат для обоснования управленческих решений по обеспечению безопасности людей и объектов экономики. [1]

В соответствии с Законом Российской Федерации «Об охране окружающей природной среды» от 19 декабря 1991 г. № 2060-1 и Законом Республики Татарстан «Об охране окружающей природной среды» от 12 февраля 1997 г. № 1040, организация экологического мониторинга, создание и обеспечение работы государственной службы наблюдения за состоянием окружающей среды относятся к компетенции специально уполномоченных органов Российской Федерации и Республики Татарстан в области охраны окружающей среды.

Одним из основных органов регионального мониторинга республики Татарстан является Министерство экологии и природных ресурсов Республики Татарстан отдел экологического мониторинга. В соответствии с возложенными на него задачами осуществляет следующие функции:

- организация участия в создании, обеспечении функционирования и развития территориальной системы наблюдения за состоянием окружающей среды Республики Татарстан в пределах своих полномочий;

- осуществление взаимодействия со специально уполномоченными государственными органами по вопросам создания и обеспечения функционирования территориальной системы наблюдения за состоянием окружающей среды Республики Татарстан;

- участие в обеспечении функционирования и развития информационно-аналитических систем по данным наблюдений за состоянием окружающей среды Республики Татарстан;

- разработка предложений по основным направлениям государственной экологической политики в части развития системы экологического мониторинга окружающей среды в Республике Татарстан;

- участие в разработке республиканских программ в части развития и функционирования территориальной системы наблюдения за состоянием окружающей среды Республики Татарстан;

- обеспечение подготовки и организации заседаний секции по охране окружающей среды Научно-технического совета министерства;

- осуществление контроля над выполнением планов-графиков работ в части наблюдений за состоянием окружающей среды;

- обеспечение проведения анализа информации о превышениях загрязняющих веществ в атмосферном воздухе по данным автоматических станций контроля загрязнения атмосферного воздуха;

- обеспечение подготовки аналитических справок и другой информации по вопросам осуществления мониторинга окружающей среды для

предоставления руководству министерства, другим органам государственной власти, в сфере полномочий Управления по вопросам экологического мониторинга [2].

Виды наблюдений, осуществляемые на территории республики Управлением по гидрометеорологии и мониторингу окружающей среды РТ (УГМС РТ) и экоаналитического контроля Министерства экологии и природных ресурсов РТ приведены на рис. 1.



Рис. 1. Карта-схема сети наблюдений Управления по гидрометеорологии и мониторингу окружающей среды РТ и экоаналитического контроля Министерства экологии и природных ресурсов РТ.

Создание единой системы экологического мониторинга вызвано необходимостью перехода от запаздывающих действий природоохранного характера к принятию опережающих решений и действий, т.е. к действиям предупредительного и управляющего характера. Первоочередной задачей экологического мониторинга для принятия этих решений является получение необходимой информации. Мониторинг экологической ситуации в Республике Татарстан позволяет провести оценку уровня загрязнения окружающей среды и выявить основные проблемы. Полученные результаты

будут полезны для принятия необходимых мер по снижению негативного влияния на окружающую среду. Регулярное проведение регионального экологического мониторинга является важной составляющей для обеспечения устойчивого развития Республики Татарстан [3].

Использованные источники:

1. Мониторинг//Гражданская защита: Энциклопедия в 4-х томах. Т. II (К – О) — М.: ФГБУ ВНИИ ГОЧС (ФЦ), 2015.

2. Министерство экологии и природных ресурсов Республики Татарстан: сайт. – URL: https://eco.tatarstan.ru/struktura.htm?department_id=211 (дата обращения: 25.11.2023).

3. Мониторинг окружающей среды в Республике Татарстан // Министерство экологии и природных ресурсов Республики Татарстан: сайт. – URL: https://eco.tatarstan.ru/rus/file/pub/pub_1722_enc_312.doc (дата обращения: 25.11.2023).

УДК 631.587

Ширяев С.С.
магистрант

2 курс, агробиологический факультет

ФГБОУ ВО «Астраханский государственный университет

им. В.Н. Татищева»

Россия, г. Астрахань

Дубин Р.И.,

кандидат сельскохозяйственных наук,

доцент, и.о. заведующего кафедрой «Агротехнологий и

ветеринарной медицины»

ФГБОУ ВО «Астраханский государственный университет

им. В.Н. Татищева»

Россия, г. Астрахань

РЕСУРСОСБЕРЕГАЮЩИЕ ТЕХНОЛОГИИ ОРОШЕНИЯ В СЕЛЬСКОМ ХОЗЯЙСТВЕ

Аннотация: В статье рассматриваются вопросы водообеспеченности хозяйственных процессов в сельскохозяйственном производстве которые в настоящее время являются актуальной проблемой. Во многих странах мира уже достигнут предельный уровень потребления воды человеком, а в некоторых он превышает имеющиеся запасы водных ресурсов, что

несомненно ограничивает производство продовольствия, снижая продовольственную безопасность. Сельское хозяйство в целом на свои нужды потребляет до 70% общего объема забираемой воды.

Ключевые слова: ресурсосберегающие технологии, сельское хозяйство, дискретная водопадача, импульсное дождевание.

Annotation: *The article discusses the issues of water availability of economic processes in agricultural production, which are currently an urgent problem. In many countries of the world, the maximum level of human water consumption has already been reached, and in some it exceeds the available water resources, which undoubtedly limits food production, reducing food security. Agriculture as a whole consumes up to 70% of the total volume of water taken for its needs.*

Key words: *resource-saving technologies, agriculture, discrete waterfall, impulse sprinkling.*

Эффективность технологии, применяемой в сельскохозяйственном производстве зависит напрямую от того, насколько с помощью нее максимально удастся поддерживать водные и почвенные условия и, соответственно, что эта технология орошения, в данном случае, должна быть ресурсосберегающей.

Самым частым способом полива в сельском хозяйстве сегодня является поверхностное орошение, при котором распределение воды по полю осуществляется при небольших затратах энергии, которое известно некоторыми недостатками, ухудшающими мелиоративное состояние земель.

В рамках данного полива применяется несколько отличных друг от друга технологий водоподачи в поливные элементы. Это поливы по тупым бороздам, проточным бороздам постоянной струей с добегаем, переменной поливной струей.

Для земель орошаемых, самой эффективной является технология поверхностного полива рассредоточенным поливным током с прерывистой подачей воды в борозды. Плюсом этой технологии является получение равномерности увлажнения почвы по длине борозд, а также сокращение и полное исключение непроизводительных поверхностных сбросов.

Механизации прерывистой (дискретной) технологии полива полностью отвечают гибкие и жесткие трубопроводы. Эта водоподача обеспечивает попеременное поступление воды в два трубопровода одинаковой длины, которые расположены вдоль участка. Регулирующее устройство размещается между ними и уклон вдоль трассы укладки должен быть близким к нулю.

Правильным решением здесь является технология полива через борозду, которая позволяет уменьшить норму водоподачи за счет снижения объемов сброса воды и уменьшения потерь на испарение и фильтрацию.

Применение перспективных технологий распределения воды при поверхностном способе полива, эффективных средств механизации и автоматизации полива, средств малой механизации позволяют обеспечить экономию воды до 35%, увеличить равномерность полива по площади участка на 15-25%, сократить эрозионные процессы при поливе и исключить вымыв питательных веществ из почвы, тем самым способствовать улучшению мелиоративного режима земель.

Технология капельного орошения в наше время является лидером водосберегающих технологий и решает вопрос экономии оросительной воды на 25-35% и более.

Указанная технология дает возможность непрерывного снабжения растений водой и элементами питания для поддержания в течение вегетационного периода оптимального водного, питательного и воздушного режимов в корнеобитаемой зоне почвы, что позволяет увеличить урожайность культур. Такая экономия воды достигается при капельном орошении в плодовых насаждениях широкорядной насадки, где затраты воды можно снизить по сравнению с поверхностным поливом в несколько раз.

Несомненно, эффективной технологией полива является и дождевание, оказывающее в условиях высоких температур воздуха в период вегетации сельскохозяйственных культур положительное влияние на продуктивность растений за счет создания благоприятного микроклимата в зоне их развития. Дождевальная техника, применяемая для полива представлена широким рядом машин и установок, как позиционного действия, так и в движении.

Импульсное дождевание, одно из перспективных направлений в дождевании, основы которого были разработаны в России и Казахстане. С помощью этой технологии на протяжении всей вегетации растений осуществляется подача воды на орошаемый участок в соответствии с текущим водопотреблением сельскохозяйственных культур, поддерживается на оптимальном уровне влажность активного слоя почвы и приземного воздуха. Такие аппараты работают одновременно на всей площади в режиме постоянно чередующихся пауз накопления воды в гидроаккумуляторах и периодов ее выплеска под воздействием сжатого воздуха.

Такой вид дождевания используют с целью полива сельскохозяйственных культур прежде всего на крутых склонах и расчлененном рельефе, а также на почвах, подстилаемых

сильнофильтрующими или практически не фильтрующими грунтами, то есть в условиях, где другие технологии полива находят ограниченное применение.

Общеизвестным фактором здесь является отрицательное влияние высоких температур воздуха на развитие многих сельскохозяйственных культур в летний период их вегетации. Высокие температуры листа выше определенной величины вызывают депрессию фотосинтеза и являются причиной понижения их физиологической активности. Например, у картофеля депрессия фотосинтеза начинается при температуре свыше 170С, а при температуре +240С фотосинтез прекращается, что дает резкое снижение продуктивности растения в этот период.

Эффективность фотосинтеза понижается для пшеницы при температуре воздуха 200С, для капусты – 220С, кукурузы – 240С, хлопка – свыше 270С.

Нормализовать фотосинтез при температуре, превышающей оптимальную можно например охлаждением листового покрова с помощью мелкодисперсного дождевания.

С целью экономии оросительной воды в основной период вегетации и повышения продуктивности сельскохозяйственных культур, выращиваемых в условиях высоких температур воздуха и низкой его влажности, была разработана технология импульсного капельно-дождевального орошения, которая позволяет обеспечить подачу воды к растениям при оптимальных для развития растений температурах воздуха капельным поливом, а в период повышенных температур в режиме дождевания.

При этом технические средства полива позволяют при необходимости проводить отдельно капельный полив и дождевание, а также их сочетание с разной нормой водоподачи.

Исследования технологии данного вида орошения в плодовом саду в условиях юга Казахстана (г. Тараз), где наблюдаются температуры воздуха в летний период до 400 С, позволили установить, что дополнительное дождевание в дневные часы снижает температуру приземного слоя воздуха на 1,6-2,35 С и повышает его влажность на 3-17% и улучшает водный режим растений. Урожайность яблонь при такой технологии составила 8,65 т/га, в то время как на участке чисто капельного полива она была 7,71 т/га.

На современном этапе развития сельскохозяйственного производства к основным перспективным направлениям в области технологий орошения можно отнести капельное орошение и дождевание. Кроме того, сочетание технологий капельного орошения и малоинтенсивного дождевания дает возможность использовать усовершенствованную систему орошения, обеспечивающую улучшение условий для роста и развития растений, которая

оказывает положительное влияние на решение вопросов продовольственной безопасности при значительной экономии водных ресурсов.

Использованные источники:

1. Перспективные способы и техника полива на орошаемых землях Казахстана. – Алма-Ата, 1988. – 64 с.
2. Технология полива по бороздам комплектами АШУ-32 // Гидротехника и мелиорации: ВО «Агропромиздат». – М., 1986. - №12. – С. 31-33.
3. Караджи Ф., Мухамеджанов В., о совместное использование поверхностных и грунтовых вод на орошение – стратегия преодоления засоления почв и дефицита воды // Водосбережение: технологии и социально-экономические аспекты: Материалы международного семинара ИКАРДА. – Тараз: ИЦ «Аква», 2002. – С. 28-37.
4. Механизация полива: Справочник. – М.: Агропромиздат, 1990. - 336 с.
5. Мелкодисперсное дождевание сельскохозяйственных культур // Прогрессивные способы орошения, включая машинное орошение: Сборник статей советских специалистов Международного конгресса по ирригации и дренажу. –М.: ЦБНТИ Минводхоза СССР, 1975. – Вопрос 32. – С. 58-78.
6. Иннов. пат. 22850 Казахстан, МПК А01G25/00. Импульсный капельно-дождевальным водовыпуск. /; заявитель и патентообладатель ТОО «Казахский научно-исследовательский институт водного хозяйства». -№ 000/1246.1; заявл. 14.11.2008; опубл. 15.09.2010, Бюл.9. -4 с.

*Братковская Марина Александровна
студент, кафедра систем автоматизированного управления
Санкт-Петербургский государственный университет
гражданской авиации, РФ, г. Санкт-Петербург*

*Васильева Ксения Константиновна
студент, кафедра систем автоматизированного управления
Санкт-Петербургский государственный университет
гражданской авиации, РФ, г. Санкт-Петербург*

*Соколов Олег Аркадьевич
доцент кафедры систем
автоматизированного управления,
Санкт-Петербургский государственный университет
гражданской авиации, РФ, г. Санкт-Петербург*

РОЛЬ БОРТОВОЙ АВТОМАТИЗИРОВАННОЙ СИСТЕМЫ УПРАВЛЕНИЯ В ЭКСПЛУАТАЦИИ ВОЗДУШНЫХ СУДОВ

***Аннотация:** Увеличение количества авиарейсов, внедрение новых технологий, развитие авиации в целом позволяет летать на большие расстояния без пересадки, а следовательно, без отдыха пилота. Для того, чтобы снизить рабочую нагрузку на пилота и уменьшить влияние человеческого фактора, необходимо использовать бортовые системы автоматизированного управления, в частности, автопилоты.*

***Ключевые слова:** пульт управления, человеческий фактор, автопилот, устойчивость, режим полета.*

***Abstract:** The increasing the number of flight routes, implementation of new technologies and the development of aviation allow to flight on great distances without transfer and rest of pilot. It is necessary to utilize on-board automated control systems to reduce the workload of pilot and as a result, the negative influence on human factors.*

***Keywords:** remote control, human factors, autopilot, stability, flight mode.*

Основная часть

Роль бортовой автоматизированной системы управления в эксплуатации воздушных судов.

Современные бортовые автоматические системы управления предназначены для повышения безопасности полетов на всех этапах полета, включая сложные метеорологические условия, для эффективного ИВП, для

помощи ЭВС в управлении ВС и снижения его утомляемости, а вследствие, минимизации влияния человеческого фактора на полеты.

Система обеспечивает требуемые характеристики устойчивости и управляемости во всём диапазоне эксплуатационных режимов полёта, обеспечивает автоматические режимы полёта, ограничивает предельные режимы полёта, индицирует основные пилотажно-навигационные параметры, формирует команды-предписания для действий лётчика, индицирует сигналы о своём техническом состоянии.

Бортовая автоматизированная система управления – многофункциональная и многорежимная система.

Автопилот является бортовой системой автоматизированного управления. Автопилот предназначен для перемещения органов управления ВС для того, чтобы обеспечивать требуемые значения параметров полета.

Автопилот – трехканальная система, осуществляющая автоматическое управление самолетом относительно трех осей (оси поперечной, курсовой, продольной устойчивости). Автопилот использует информацию от навигационных приборов, находящихся на борту и наземных датчиков.

Для того, чтобы сконструировать автопилот, отвечающий современным требованиям, необходимо выполнить следующие задачи:

1. Обеспечить управляемость и устойчивость самолета.
2. Обеспечить возможность автоматическое стабилизации установившегося режима полета по высоте, скорости, курсу.
3. Обеспечить выполнение маневров.
4. Вести ВС по траектории на всех этапах полета, включая взлет и посадку.

Автопилот может работать как в автоматическом режиме, так и в совмещенном. Полностью автоматическое управление полетом осуществляется без вмешательства, но под контролем экипажа, а также на беспилотных ЛА.

Для автоматического управления необходимо построить замкнутый контур:



Рисунок 1 – схема автоматизированного управления летательным аппаратом

Объединение воздействий летчика и САУ на ЛА может осуществляться путем суммирования перемещения штурвальной колонки летчиком и сигнала от автопилота специальным механическим агрегатом.

Возможно также директорное (полуавтоматическое) управление, когда система формирует сигнал рассогласования относительно заданной траектории и этот сигнал подается на специальный командный прибор – индикатор, пилот перемещает штурвальную колонку и управляет рулями, стремясь удержать стрелку в центральном (нулевом) положении. Полностью автоматическое управление полетом осуществляется без вмешательства, но под контролем экипажа, а также на беспилотных ЛА.

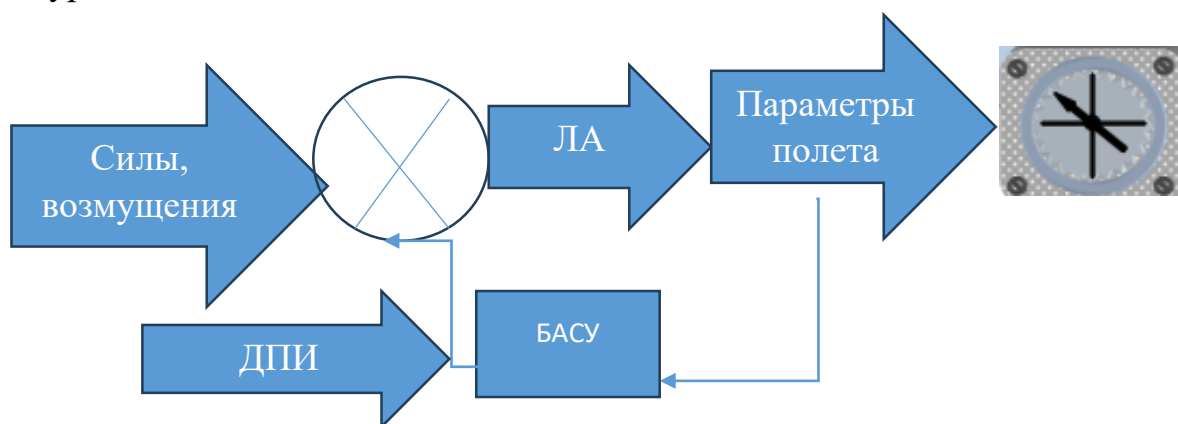

Рисунок 2 – схема совмещенного управления летательным аппаратом

Любой автопилот имеет следующие основные агрегаты:

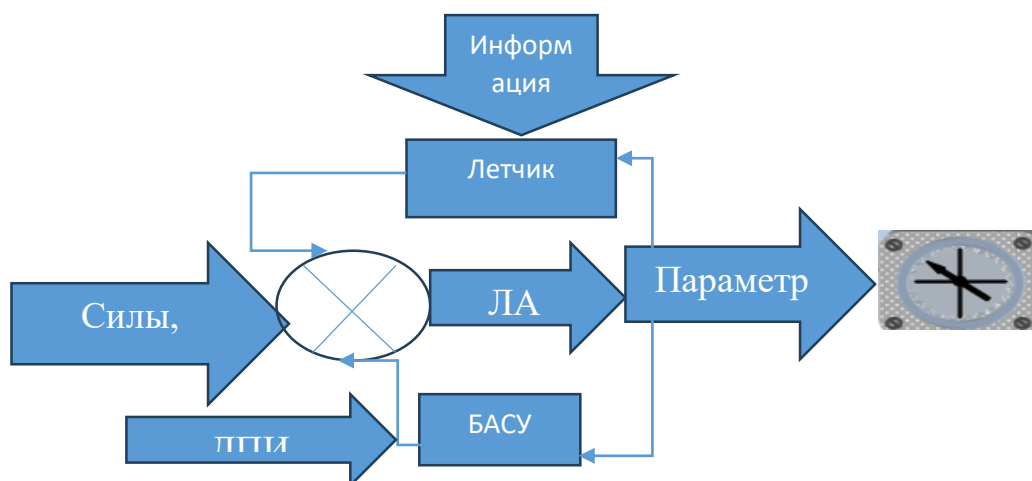

Рисунок 3 – Схема агрегатов

Система датчиков первичной информации (ДПИ) передает информацию о высоте, скорости, перегрузки, крене и т.д. в блок связи (БС), согласующий выходные и входные характеристики систем, в вычислительное устройство (ВУ), осуществляющее логическо-вычислительные операции и операционно-функциональные преобразования с сигналами, а также на индикаторы (И), то есть на сигнальные, измерительные и командные приборы, обеспечивающие передачу качественной и количественной информации об условиях полета ЛА и техническом состоянии приборов. Пульт управления и рукоятки управления (ПУ и РУ) также передают сигнал в блок связи, который поступает в вычислительное устройство. СВК – система встроенного контроля – совокупность специальных устройств, измеряющих параметры процесса управления и/или движения ЛА, производящих обработку этих замеров поопределенному алгоритму с целью получения показателей правильности процесса управления ЛА посредством автопилота. Система встроенного контроля передает сигнал на вычислительное устройство и индикаторы, а также принимает сигнал от важнейшего компонента автопилота – сервопривода (СВ), исполнительного механизма. Сервопривод – силовая следящая система, предназначенная для перемещения органа управления ЛА, или устройство, непосредственно вырабатывающее управляющее усилие (или момент), приложенное к самолету. Сигнал от сервопривода поступает на индикаторы.

В современных автопилотах применяется гироскоп как чувствительный элемент. Обычно гироскопа два – один стабилизирует самолет по курсу, а другой обеспечивает поперечную и продольную стабилизацию.

Автопилоты делятся на пневмогидравлические и электрические в зависимости от рода питания.

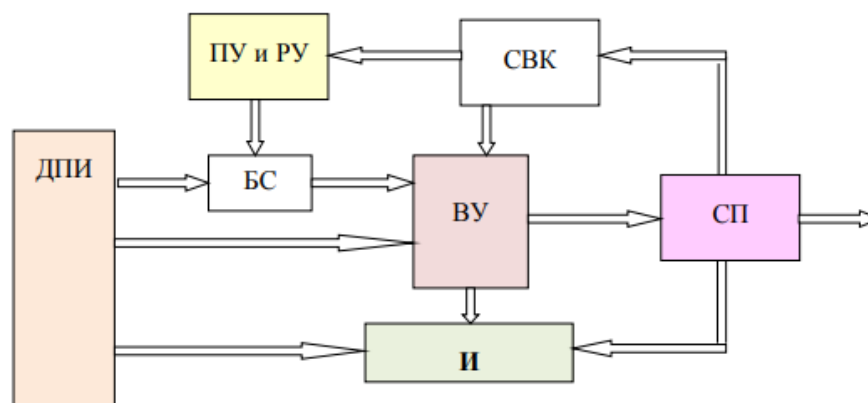
Ввиду всего вышеизложенного, хотим еще раз подчеркнуть, что бортовая автоматизированная система управления играет важную роль в эксплуатации воздушных судов, обеспечивая безопасность полетов, эффективность и точность выполнения задач пилотом. Она включает в себя автопилот, системы управления полетом и навигации, мониторинг и контроль систем, управление топливом и энергией, а также управление аварийными ситуациями и отказами.

Позволяет автоматически управлять высотой, скоростью и направлением воздушного судна, освобождая пилотов от ручного управления и позволяя им сосредоточиться на других задачах. Она также обеспечивает точность и надежность в навигации.

В целом, бортовая автоматизированная система управления является неотъемлемой частью современной авиации, обеспечивая безопасность, эффективность и точность в эксплуатации воздушных судов. Она улучшает опыт полета для пассажиров и экипажа, а также помогает пилотам в выполнении их задач.

Использованные источники:

1. Студенческий научный форум – 2021: Бортовые автоматические системы управления. [Электронный ресурс]. URL: <https://scienceforum.ru/2021/article/2018025021>
2. Задачи управления, решаемые САУ (АБСУ) современного самолета. [Электронный ресурс]. URL: <https://infopedia.su/1x433f.html>
3. Принципы построения автоматизированных бортовых систем управления. [Электронный ресурс]. URL: <https://studfile.net/preview/2584159/page:32/>

*Ильин А.В., старший преподаватель
кафедры физического воспитания
НИУ «БелГУ»
Россия, г. Белгород
Комиссаров И.Д.
студент 3 курса, группы 09002113,
Института экономики и управления
НИУ «БелГУ»
Россия, г. Белгород*

РОЛЬ И ВЛИЯНИЕ ФИЗИЧЕСКОЙ КУЛЬТУРЫ И СПОРТА НА СОВРЕМЕННОЕ ОБЩЕСТВО

***Аннотация:** Статья посвящена роли и влиянию физической культуры и спорта на современное общество. Отмечается, какое значение имеет спорт в качестве профилактики от болезней. Спорт как средство от ментальных расстройств. Методы введения спорта в темп современного общества.*

***Ключевые слова:** спорт, здоровый образ жизни, физическое и ментальное здоровье, физическая культура.*

***Annotation:** The article is devoted to the role and influence of physical culture and sport on modern society. The importance of sport as a prevention against diseases is noted. Sport as a remedy for mental disorders. Methods of introducing sport into the pace of modern society.*

***Key words:** sport, healthy lifestyle, physical and mental health, physical culture.*

Сегодня спорт пользуется большой популярностью среди всех категорий населения в России. Согласно опросу ВЦИОМ 54% занимаются спортом 1–3 раза в месяц и чаще, в том числе 18% — ежедневно¹. Данный показатель отражает с одной стороны большую популярность спорта в России, но в то же время и то, что значительная часть населения не уделяет ему времени. Нельзя отрицать, что спорт и физическая культура занимают не последнее место во влиянии на людей. ООН подтвердило, что была установлена эффективность и адаптируемость спорта в продвижении целей мира и развития, что продемонстрировало его потенциал как универсального

¹ Спорт для всех [Электронный ресурс]. URL: <https://wciom.ru/analytical-reviews/analiticheskii-obzor/sport-dlja-vsekh> (дата обращения: 13.11.2023).

и эффективного инструмента². Этим и подтверждается актуальность данного исследования.

Сейчас спорт все чаще называют «современным инструментом». Говоря о роли спорта в современном обществе, можно утверждать, что спорт – это «современное социальное экспериментирование», которым занимается человечество, накапливая и совершенствуя человеческий капитал, расширяя его потенциал. Спорт имеет развивающую, образовательную, патриотическую и коммуникативную природу, способствует объединению и гармонизации отдельных лиц и социальных групп, а также способствует развитию страны. Система спорта связана с подсистемами здравоохранения, науки, культуры, образования и тренировки. Спорт играет важную роль в социально-экономических и политических процессах любого современного общества.

В XXI веке спорт является важнейшим социальным явлением, играющим важную роль в общественной жизни, влияющим на национальные отношения, бизнес, общественную жизнь, моду, моральные ценности и образ жизни людей.

Во-первых, необходимо упомянуть о соревновательной функции, выражающей социокультурную природу спорта. Оно включает в себя несколько важнейших аспектов спорта, как творческую деятельность спортсменов и формирование необходимых волевых качеств, так и обмен спортивными результатами, опытом и достижениями, а также другие факторы. Фактически социальный феномен соревнований характеризует спорт как форму напряженной социальной деятельности. Как начальная форма спортивных отношений, любой поединок для человека представляет собой борьбу, требующую предельного предела сил и способностей. Поиск предела человеческих возможностей всегда направляет спортсмена на путь непрерывного развития и прироста физических и духовных сил. Различные спортивные мероприятия, такие как матчи и соревнования, иллюстрируют и сравнивают различные спортивные достижения и результаты, показывают работу спортсменов над систематическими тренировками и самосовершенствованием. Иными словами, очевидно, что без знания и учета социальных и культурных процессов в современном обществе невозможно обеспечить участие спортсменов или спортивных команд³.

Другой аспект соревновательной функции заключается в волевой подготовке спортсменов и спортивных команд. Действительно, спортивные соревнования способствуют развитию таких социально важных качеств, как

² Роль спорта в достижении целей в области устойчивого развития [Электронный ресурс]. URL: <https://www.un.org/ru/chronicle/article/21938> (дата обращения: 13.11.2023).

³ Кузнецов, М.Б. Некоторые аспекты формирования здорового образа жизни на занятиях физической культурой и спортом // Наука и практика. – 2016. – № 3 (68). – С. 144-146.

целеустремленность, настойчивость, целеустремленность, смелость, выносливость, инициативность, самостоятельность и самообладание, столь необходимые для высоких достижений на соревнованиях, а также в повседневной жизни.

Названный аспект дополняет еще одну функцию: реальный обмен опытом методик спортивной тренировки между отдельными спортсменами, спортивными командами, национальными сборными. Объектом обмена могут быть также спортивные звания, техника спортивной деятельности, формы организации занятий спортом и физкультурно-спортивной работы. Наконец, в соревновательной функции спорт в полной мере проявляет свою творческую сторону, связанную, прежде всего, с гармоничным развитием личности спортсмена⁴.

Второй важной функцией спорта является коммуникативная функция, способствующая обогащению личности в процессе общения. Аспект общения в спорте заключается в тех отношениях, в которые спортсмен вступает из общества и его институтов, с тренерами, другими спортсменами и болельщиками. Коммуникативная функция включает также аспекты престижа, связанные со стремлением к самоутверждению и признанию, помогает воспитание детей и подростков, как естественное средство изоляции молодежи от вредного влияния улицы. Опыт ясно показывает, что спорт является одним из наиболее эффективных средств перевоспитания, дающим возможности для реализации энергии, инициативы, творческих способностей и физических способностей, для лидерства и конкуренции в здоровой форме. Самый эффективный способ улучшить свое здоровье — это регулярные физические упражнения, что было доказано в прошлом. Занятия физической активностью имеют многочисленные преимущества для здоровья, такие как потеря веса, снижение риска хронических заболеваний, увеличение продолжительности жизни и улучшение когнитивных и эмоциональных способностей. Оптимальная когнитивная функция связана с аэробными упражнениями, которые способствуют увеличению притока крови к мозгу, а сердечно-сосудистая деятельность связана с улучшением когнитивных функций в результате аэробных упражнений.

Несомненным плюсом физической культуры является польза для здорового и сильного тела. Здоровое тело и здоровый дух неотъемлемы. Ухоженное и подтянутое тело повышает самооценку и энергичность. Уверенный в себе человек не теряет уверенности в себе даже при решении

⁴ Подрезов, И.Н. Формирование, укрепление и сохранение здоровья студенческой молодежи средствами физической культуры, спорта и туризма: основные направления и пути реализации // Совершенствование физической подготовки сотрудников правоохранительных органов: сборник статей. Орел: ОрЮОИ МВД России имени В.В. Лукьянова, 2016. – С. 161-165.

проблем. Он может прожить свою жизнь с полным удовольствием и душевным спокойствием, потому что это дает ему свободу для создания полноценной жизни. Если этот психологический секрет пользы физического воспитания будет распространен и увлечет людей, то он станет благом для человечества.

Физическое воспитание - потребность времени, и, как показывают исследования, нет другой образовательной темы, которая не уступала бы физическому воспитанию, способной улучшить общее самочувствие человека и лучше предотвратить важные проблемы со здоровьем, связанные со многими хроническими заболеваниями (например, ожирение, высокое кровяное давление и высокий уровень холестерина).

Таким образом, можно заключить, что спорт и физическая культура охватывает множество аспектов, влияющих на современное общество. Они способствуют не только повышению уровня физической подготовки, но также и оказывают интегрирующую, творческую, соревновательную и другие функции.

Использованные источники:

1. Спорт для всех [Электронный ресурс]. URL: <https://wciom.ru/analytical-reviews/analiticheskii-obzor/sport-dlja-vsekh> (дата обращения: 13.11.2023).

2. Роль спорта в достижении целей в области устойчивого развития [Электронный ресурс]. URL: <https://www.un.org/ru/chronicle/article/21938> (дата обращения: 13.11.2023).

3. Кузнецов, М.Б. Некоторые аспекты формирования здорового образа жизни на занятиях физической культурой и спортом // Наука и практика. – 2016. – № 3 (68). – С. 144-146.

4. Подрезов, И.Н. Формирование, укрепление и сохранение здоровья студенческой молодежи средствами физической культуры, спорта и туризма: основные направления и пути реализации // Совершенствование физической подготовки сотрудников правоохранительных органов: сборник статей. Орел: ОрЮИ МВД России имени В.В. Лукьянова, 2016. – С. 161-165.

Кудинова Юлия Викторовна
Кандидат педагогических наук, доцент
Поволжский государственный университет телекоммуникаций и
информатики

г. Самара, Россия

Васильев Степан Алексеевич

Студент

Поволжский государственный университет телекоммуникаций и
информатики

г. Самара, Россия

РОЛЬ ПЛАВАНИЯ ДЛЯ ЗДОРОВЬЯ ЧЕЛОВЕКА

Аннотация. Плавание играет большую роль в поддержании здоровья человека, оказывая положительное воздействие на физическое и психологическое состояние. Этот вид спорта способствует развитию выносливости и улучшению сердечно-сосудистой системы. Различные стили плавания активизируют разные группы мышц, способствуя укреплению тела в целом. В отличие от некоторых других видов физической активности, плавание не создает высокого давления на суставы, что делает его идеальным для людей с ограниченной подвижностью или проблемами с суставами. Выбор занятия плавания могут иметь расслабляющий эффект, способствуя снижению уровня стресса и улучшению эмоционального состояния.

Ключевые слова: плавание; здоровье; подготовка; выносливость; сердечно-сосудистая система.

Annotation. Swimming plays a significant role in maintaining human health, having a positive effect on physical and psychological well-being. This sport helps develop endurance and improve the cardiovascular system. Different swimming styles activate different muscle groups, helping to strengthen the body as a whole. Unlike some other forms of physical activity, swimming does not place high pressure on the joints, making it ideal for people with limited mobility or joint problems. Choosing to swim can have a relaxing effect, helping to reduce stress levels and improve emotional well-being.

Keywords: swimming; health; preparation; endurance; the cardiovascular system.

Актуальность: тема является актуальной, так как плавание способствует укреплению здоровья и развитию физической подготовки.

Цель: выяснить почему нужно заниматься видом спорта как плавание

Методы: во время работы производился подбор информации из разных источников, анализировались и сопоставлялись факты.

Задачи: какую роль играет в жизни человека плавание; как плавание влияет на физическую подготовку, психологическое состояние и здоровье.

Физическая подготовка к плаванию является неотъемлемой частью тренировочного процесса и ключевым элементом достижения хороших результатов в этом виде спорта. Благодаря физической подготовке пловцы могут улучшить свою выносливость, силу, гибкость и технику плавания.

Одним из основных аспектов физической подготовки является развитие выносливости. Занятия аэробными упражнениями, такими как бег, велосипед или бассейновые тренировки, позволяют улучшить работу сердечно-сосудистой системы и повысить общую выносливость организма. Чем лучше выносливость у пловца, тем более долгое время он может провести в воде, не испытывая усталости.

Другим важным аспектом физической подготовки является развитие силы. Регулярные тренировки на тренажерах или с использованием грузов позволяют укрепить мышцы спины, ног и рук. Сильные мышцы представляют собой основу для хорошей техники плавания, так как они обеспечивают пловцу стабильность и хорошую поддержку в воде.

Гибкость также играет важную роль в плавании. Растяжка мышц позволяет улучшить диапазон движения в суставах и сделать технику плавания более эффективной. Регулярные упражнения по растяжке, такие как йога или пилатес, помогут пловцу стать более гибким и уменьшить вероятность получения травм.

Техника плавания - один из самых важных аспектов успешного плавания. Физическая подготовка помогает пловцу сосредоточиться на исполнении правильного движения и повысить эффективность каждого хода. Отрабатывание правильной техники в сочетании с физической подготовкой позволяет пловцу достичь оптимальных результатов в соревнованиях.

Физическая подготовка является важной составляющей успеха в плавании. Развитие выносливости, силы, гибкости и техники плавания позволяет пловцу достичь высоких результатов и уверенности в себе во время соревнований.

Рассмотрим, как плавание воздействует на физическую подготовку и здоровье.

1. Плавание и сброс лишнего веса: плавание предоставляет отличную кардионагрузку, что способствует ускоренному сжиганию калорий. Регулярные тренировки способствуют уменьшению жира в организме. Интенсивность упражнений во время плавания можно легко контролировать, что делает его доступным для людей разного уровня подготовки. Увеличение интенсивности тренировок помогает усилить процесс сжигания калорий.

2. Плавание и тренировка лёгких: во время плавания необходимо поддерживать глубокий и регулярный дыхательный процесс. Это способствует улучшению вентиляции лёгких, увеличивая объем вдоха и выдоха. Развивается выносливость дыхательной системы.

3. Травмы минимальны: вода поддерживает тело, снижая ударные нагрузки на суставы и позвоночник. Это делает плавание менее травматичным по сравнению с другими видами физической активности, где суставы могут подвергаться более значительным ударам.

4. Плавание укрепляет сердечно-сосудистую систему: во время тренировок сердце работает более интенсивно для обеспечения организма кислородом. Регулярные занятия плаванием укрепляют сердце, улучшают его эффективность и способствуют лучшему кровообращению.

5. Снижение стресса: плавание имеет успокаивающий эффект, что помогает снижать стресс и улучшать психическое состояние.

6. Развитие подвижности: при выполнении различных плавательных стилей, необходимо контролировать множество движений тела: руки, ноги, корпус, голову. Это требует улучшенной связи между мозгом и мышцами, что способствует развитию координационных способностей. В результате, плавание помогает улучшить баланс и точность выполнения движений.

7. Улучшение сна: физическая активность, в том числе плавание, может способствовать улучшению качества сна.

8. Социальные аспекты: плавание может быть приятной социальной активностью, особенно если вы участвуете в групповых занятиях или плаваете с друзьями.

9. Физическая форма: плавание отлично развивает выносливость, силу и гибкость. Это полноценная физическая активность, которая задействует множество мышечных групп.

10. Укрепление мышц: плавание задействует множество мышечных групп, способствуя их развитию и укреплению.

Вывод: плавание играет ключевую роль в поддержании общего здоровья человека. Этот вид физической активности оказывает положительное воздействие на мышцы, гибкость, кровообращение и дыхательную функцию. Улучшает психологическое состояние и укрепляет здоровье.

Литература:

1. Кудинова, Ю.В. Роль спорта в социализации личности / Ю.В. Кудинова // В сборнике: Актуальные проблемы высшего образования в области инфокоммуникационных технологий. Материалы XI Российской научно-методической конференции «Актуальные проблемы высшего образования в области инфокоммуникационных технологий» (г. Самара, 28 февраля - 03 марта 2023 г.). – Самара: ПГУТИ, 2023. С. 23-24.

2. Кудинова, Ю.В. Положительный эффект физической культуры и спорта на стрессоустойчивость / Ю.В. Кудинова, Т.К. Курбатова // В сборнике: Направления и перспективы развития массовой физической культуры, спорта высших достижений и адаптивной физической культуры. Сборник материалов Всероссийской научно-практической конференции с международным участием (г. Санкт-Петербург, 20-21 октября 2022 года) / Федеральное государственное бюджетное учреждение «Санкт-Петербургский научно-исследовательский институт физической культуры», Санкт-Петербург. Санкт-Петербург, Издательство: Федеральное государственное бюджетное учреждение "Санкт-Петербургский научно-исследовательский институт физической культуры", 2022. С. 234-238.

3. Кудинова, Ю.В. Роль спорта в социализации личности / Ю.В. Кудинова // В сборнике: Актуальные проблемы высшего образования в области инфокоммуникационных технологий. Материалы XI Российской научно-методической конференции «Актуальные проблемы высшего образования в области инфокоммуникационных технологий» (г. Самара, 28 февраля - 03 марта 2023 г.). – Самара: ПГУТИ, 2023. С. 23-24.

4. Спортивное плавание: учеб. для вузов физ. культуры / под ред. Н. Ж. Булгаковой. – М.: ФОН, 1996. – 430 с.

5. Гордон С.М. Техника спортивного плавания. М., «Физкультура и спорт», 2002.

УДК 796

*Узеиров Аскар Алиевич, преподаватель физической культуры,
Ростовский филиал Российской таможенной академии*

Россия, г. Ростов-на-Дону

*Стовба Елизавета Александровна,
студент*

3 курс, факультет «Юриспруденция»

Ростовский филиал Российской таможенной академии

Россия, г. Ростов-на-Дону

РОЛЬ ФИЗИЧЕСКОЙ КУЛЬТУРЫ В ЖИЗНИ СТУДЕНТА

***Аннотация:** Статья посвящена рассмотрению роли физической культуры в жизни студента. Объясняется необходимость физического воспитания студентов, которое проявляется вследствие регулярных занятий физической культурой, а также значимость физической культуры в программе обучения высших учебных заведений.*

***Ключевые слова:** спорт, жизнь, физическая культура, студенты, физического воспитания, активный образ жизни.*

***Annotation:** The article is devoted to the role of physical culture in the student's life. It explains the need for physical education of students, which manifests itself as a result of regular physical education, as well as the importance of physical culture in the curriculum of higher educational institutions.*

***Key words:** sports, life, physical culture, students, physical education, active lifestyle.*

Физическая культура является неотъемлемой частью общей культуры и, в связи с этим она оказывает значительное влияние на развитие молодежи. В высших учебных заведениях России физическая культура справедливо выступает в качестве важнейшего базового компонента формирования общей культуры студентов, а также как средство создания гармонично развитой личности. Однако на данный момент существует большое количество барьеров для ее распространения. Примерами подобных препятствий для развития физической культуры служат недостаток финансирования, малоподвижный образ жизни населения, слабая освещенность в средствах массовой информации и др. Подобные барьеры препятствуют реализации образовательных стратегий молодежи в плане физического совершенствования. Особенную актуальность данная проблема приобретает именно в студенческой среде, так как известно, что в этом возрасте

формируются и закладываются основы здорового образа жизни. Несмотря на это, физическое воспитание далеко не всегда является приоритетным направлением личностного развития у студентов.

Сама по себе физическая культура представляет собой довольно широкое, собирательно понятие. В соответствии с п. 27 ст. 2 Федерального закона от 04.12.2007 №329-ФЗ "О физической культуре и спорте в Российской Федерации", под физической культурой понимается часть культуры, представляющая собой совокупность ценностей, норм и знаний, создаваемых и используемых обществом в целях физического и интеллектуального развития способностей человека, совершенствования его двигательной активности и формирования здорового образа жизни, социальной адаптации путем физического воспитания, физической подготовки и физического развития [1]. В принципе триада «наука, искусство, спорт» определяют в масштабе всего государства уровень развития и нравственности людей, оказывают влияние на авторитет государства на международной арене, а также оказывают значительное влияние на потребности граждан и их представления относительно будущего [2, с. 294]. На основании этого можно сделать вывод, что спорт влияет не только на формирование отдельно взятой личности, но и на становление общенациональной в принципе. И все же несмотря на очевидно важное место физической культуры в жизни любого человека, многие исследователи приходят к заключению о том, что отсутствие должного уровня ее пропаганды влечет все большее распространение в социуме никотиновой, алкогольной, наркотической зависимостей. Особенно ярко эта проблема проявляется в молодежной среде [3, с. 142].

Немаловажным для понимания важности физической культуры в жизни студента является факт того, что она оказывает значительное влияние на формирование личностных качеств молодого человека. Известно, что занятия спортом формируют самокритичность, целеустремленность, настойчивость и упорство, а также инициативность и самообладание. Данные качества в условиях современного мира являются крайне актуальными, а люди, ими обладающие, более чем востребованы и успешны в выбранных ими профессиональных направлениях.

В не всяких сомнениях, учебные занятия являются основной формой физического воспитания в высших учебных заведениях. Они планируются в учебных планах по всем специальностям, и их проведение обеспечивается преподавателями кафедр физического воспитания. Однако все же молодым людям стоит уделять отдельное внимание и самостоятельным занятиям физической культурой. Ведь доказано, что спорт способствует повышению работоспособности, лучшему усвоению учебного материала, а также в целом

ускоряет процесс физического совершенствования. В совокупности с учебными занятиями правильно организованные самостоятельные занятия обеспечивают оптимальную непрерывность и эффективность физического воспитания. Жизнь студента в принципе характеризуется малоподвижностью и однообразием рабочей позы на протяжении продолжительного времени. В подобных условиях спорт выступает в качестве основного фактора противодействия отрицательным последствиям гиподинамии, а также умственной нагрузки и психоэмоционального напряжения у молодого человека.

На основании многочисленных исследований делается вывод о взаимосвязи умственной активности и общей физической работоспособности всего организма. Доказано, что на успешность учебной деятельности оказывает большое влияние состояние его психологических и физических качеств, таких как эмоциональная устойчивость, общая выносливость, быстрота мыслительной деятельности, концентрация и устойчивость внимания [4, с. 185].

Конечно, в настоящее время физическая активность молодежи далека от желательных показателей. Данная проблема решается, во-первых, посредством организации физического воспитания студентов в режиме учебной работы через проведение учебных и факультативных занятий. Последние направлены на углубление профессиональной подготовки, расширение знаний по теории и практике. Во-вторых, решение возникшей проблемы также кроется в организации физического воспитания студентов также и во внеучебное время. Это возможно, например, путем занятия спортом в режиме учебного дня (утренняя гимнастика, физкультурные паузы и др.), а также путем проведения организованных занятий в спортивных секциях под руководством педагога по физической культуре. Немаловажным фактором в повышении физической активности молодежи являются также и самостоятельные занятия студентов спортом. Они могут осуществляться в свободное от учебы время как на основании полной добровольности (по желанию самого обучающегося), так и по заданию преподавателя в качестве своеобразного домашнего задания.

На основании вышеизложенного материала можно сделать вывод о том, что физическая культура вне всяких сомнений играет огромную роль в жизни любого студента, позволяя ему более успешно и с меньшим ущербом для здоровья справляться с умственной нагрузкой в процессе учебы в высшем учебном заведении. Занятия спортом не только способствуют совершенствованию физических способностей молодых людей, но также помогают воспитать соответствующие волевые и нравственные качества,

улучшить профессионально-прикладную работоспособность путем снятия нервно-эмоционального напряжения.

Использованные источники:

1. Федеральный закон "О физической культуре и спорте в Российской Федерации" от 04.12.2007 N 329-ФЗ (последняя редакция) // Официальный интернет-портал правовой информации. URL: <http://www.pravo.gov.ru>.
2. Толстая, Е.Н. Влияние спорта на формирование личности / Е.Н. Толстая. — Текст: непосредственный // Молодой ученый. — 2018. — № 43 (229). — С. 294-296. — URL: Анисимова Алёна Витальевна, Лучкова Ирина Юрьевна Влияние физической культуры на учебную деятельность студентов // Скиф. 2019. №2 (30). URL: <https://cyberleninka.ru/article/n/vliyanie-fizicheskoy-kultury-na-uchebnuyu-deyatelnost-studentov> (дата обращения: 25.11.2023).
3. Ярлыкова О.В., Сапронова Е.В., Сапронова В.В. Физическая культура в жизни студентов // Гуманитарный научный журнал. 2017. №1. URL: <https://cyberleninka.ru/article/n/fizicheskaya-kultura-v-zhizni-studentov-1> (дата обращения: 25.11.2023).

УДК 616.12-616.839

Скворцова Екатерина Михайловна
Ассистент кафедры теоретической биохимии с курсом клинической
биохимии

ФГБОУ ВО ВолгГМУ МЗ РФ

Россия, г. Волгоград

Курбаналиев Мираб Кадирбегович

Студент

5 курс, лечебный факультет

ФГБОУ ВО ВолгГМУ МЗ РФ

Россия, г. Волгоград

Лях Екатерина Андреевна

Студентка

5 курс, лечебный факультет

ФГБОУ ВО ВолгГМУ МЗ РФ

Россия, г. Волгоград

Скворцов Всеволод Владимирович

Доктор медицинских наук,

Профессор кафедры внутренних болезней

ФГБОУ ВО ВолгГМУ МЗ РФ

Россия, г. Волгоград

СИНДРОМ ВЕГЕТАТИВНОЙ ДИСФУНКЦИИ КАК ИСХОД ПЕРЕНЕСЕННОГО ЗАБОЛЕВАНИЯ COVID-19

Аннотация: Синдром вегетативной дисфункции (СВД) - патологическое состояние, которое характеризуется повреждением регуляции вегетативной нервной системы, внутренних органов, сосудов, обменных процессов в результате первично или вторично возникших морфофункциональных изменений в вегетативной нервной системе (ВНС). Воздействие вируса COVID-19, согласно литературным данным, напрямую связано с нарушениями функции ВНС. Вирус нейротропен, то есть он, попадая в нервную систему, может повреждать структуры головного и спинного мозга. У большего числа пациентов ПС вегетативные повреждения являются одними из главных жалоб, которые требуют специфического внимания и коррекции. Попадая в нервную систему через рецепторы обонятельного анализатора в верхней носовой раковине, вирус повреждает такие структуры головного мозга как гипоталамус, лимбическая система, дыхательный центр, мозжечок и прочие части. SARS-CoV-2 может

повредить нерв вагус, что приведет к возникновению большого количества симптомов, которые будут иметь волнообразный характер: ортостатическая тахикардия, изменение частоты сердечных сокращений, тревожные расстройства, подобие панических атак, нарушение сна.

Ключевые слова: *синдром вегетативной дисфункции, определение СВД, клиническая классификация, патогенетические механизмы, предрасполагающие факты, симптомы, индекс Кердо, индекс перфузии, пульсоксиметр, опросник САН.*

Annotation: Autonomic dysfunction syndrome (SVD) is a pathological condition characterized by damage to the regulation of the autonomic nervous system, internal organs, blood vessels, and metabolic processes as a result of primary or secondary morphofunctional changes in the autonomic nervous system (VNS). The impact of the COVID-19 virus, according to well-known literature data, is directly related to violations of the function of the ANS. The virus is neurotropic, that is, when it enters the nervous system, it can damage the structures of the brain and spinal cord. In a larger number of PS patients, vegetative injuries are one of the main complaints that require specific attention and correction. Getting into the nervous system through the receptors of the olfactory analyzer in the upper nasal conch, the virus directly damages brain structures such as the hypothalamus, limbic system, respiratory center, cerebellum and other parts. SARS-CoV-2 can damage the vagus nerve, which will lead to a large number of symptoms that will have a wave-like character. This disorder leads to a disorder of the parasympathetic and sympathetic systems, damage to the second leads to complications such as orthostatic tachycardia, changes in heart rate, anxiety disorders, a kind of panic attacks, sleep disorders. Vegetative dysfunction does not develop as an independent disease due to neurotic disorders alone, there must be predisposing factors for the occurrence (metabolic disorders, the presence of chronic diseases, etc.)

Key words: *autonomic dysfunction syndrome, clinical classification, pathogenetic mechanisms, predisposing facts, symptoms, Kerdo index, perfusion index, pulse oximeter, SAN questionnaire.*

Синдром вегетативной дисфункции (СВД) при постковидном синдроме (ПС) представляет собой совокупность нарушений вегетативных функций организма с разнообразными патогенетическими механизмами, обусловленными их дизрегуляцией. Развитие СВД связано с большим количеством предрасполагающих факторов, помимо основной причины – перенесенной новой коронавирусной инфекции COVID-19. К ним можно отнести: 1. наследственная отягощенность; 2. нарушения в ЦНС и ПНС (центральной и периферической нервной системах); 3. экзогенные факторы в

анамнезе (черепно-мозговая травма, токсические факторы, инфекции); 4. эндогенные факторы (гормональные изменения и соматические заболевания); 5. смешанные факторы [1-2].

Возможные патогенетические механизмы

Попадая в нервную систему через рецепторы обонятельного анализатора в верхней носовой раковине, вирус напрямую повреждает такие структуры головного мозга как гипоталамус, лимбическая система, дыхательный центр, мозжечок и прочие части.

Врачу необходимо понимать, что вирус COVID-19 совершает движение по обонятельному тракту, а также через блуждающий и/или тройничный нервы, одним из симптомов чего становится появление anosмии или дизосмии у пациентов.

Группы ученых имеют точку зрения о том, что выявление следов вируса SARS-CoV-2 в стволе головного мозга, включающем основные регулирующие центры дыхания и сердечно-сосудистой системы, могут вызывать поражения центральной нервной системы, которые усугубляют в первую очередь функции дыхания и кровообращения, то есть жизненно-важные функции. [2-3].

Главенствующая роль придается антителам, которые образуют иммунные комплексы или вызывают непосредственную деструкцию структур центральной нервной системы. Во время иммуновоспалительного процесса выброс цитокинов затрагивает повреждение микроглии и астроцитов. Микроглия выделяет определенные воспалительные медиаторы, в частности, хинолиновую кислоту, которая повышает количество глутамата, что может вызывать когнитивные нарушения — обучения, памяти, нейропластичности, а также могут проявляться галлюцинациями и ночными кошмарами, нарушением сна. [3-4, 6].

Повреждение сегментарных и надсегментарных центров ВНС при ПС на различных структурных уровнях приводит к изменениям вегетативных реакций на внешние и внутренние раздражители (вегетативная дизреактивность) и обеспечения деятельности, что ведет к нарушению метаболических реакций (диспротеинемия, гипер- и гипогликемия, гиперхолестеринемия).

Вследствие вегетативной дисфункции нарушается иннервация органов и тканей, появляются произвольные мышечные движения ЖКТ, нарушения в сердечно-сосудистой системе (страдают возбудимость, проводимость, сократимость) и сосудистые дисфункции, в первую очередь склонность к гипотонии и в целом к чередованию колебаний артериального давления (АД), его лабильности.

Альтерация вегетативной нервной системы приводит к морфологическим изменениям (дистрофия, спазм сосудов), связанным с выделением медиаторов (адреналин, норадреналин, серотонин), биологически активных веществ, гормонов коры надпочечников [3-5].

Наши данные исследований СВД в постковидном периоде

Нами были изучены параметры состояния вегетативной нервной системы (ВНС) у больных с постковидным синдромом (ПС). Все пациенты обследовались спустя 2 недели после получения отрицательной ПЦР при наличии таких жалоб, как тахикардия, потливость, головные боли, бледность или гиперемия лица, головокружения и т.п.

Были использованы параметры, характеризующие состояние вегетативной нервной системы, стандартная пульсоксиметрия, перфузионный индекс (Pi) и опросник психоэмоционального состояния САН. Проводился сравнительный анализ вышеуказанных показателей у 44 пациентов мужского и 36 пациентов женского пола в среднем возрасте 47 лет (от 20 до 75 лет).

С целью первичного обнаружения признаков СВД у постковидных пациентов использовалась известная вегетативная шкала Вейна. Было выявлено, что из 80 пациентов, две недели назад перенесших COVID-19, у 60-ти было констатировано наличие вегетативной дисфункции (75% исследуемых).

При исследовании вегетативного обеспечения (вегетативный индекс Кердо) у больных ПС превалирует тонус симпатического отдела ВНС (81% от общего количества пациентов), по сравнению с парасимпатическим отделом (19%). Вегетативный индекс Кердо (ВИК) – это параметр, при котором оценивается баланс тонуса между симпатической и парасимпатической нервной системой. Индекс Кердо определяет гармоничность вегетативного обеспечения и рассчитывается по формуле: $ВИК = (1 - ДАД/ЧСС)$, где ВИ - вегетативный индекс, ДАД - диастолическое артериальное давление, ЧСС - число сердечных сокращений в 1 минуту. ВИ=0 соответствует вегетативному равновесию (эйтония), при наличии положительного значения индекса преобладает тонус симпатического, при отрицательном значении - парасимпатического отдела вегетативной нервной системы.

Вегетативный индекс дает характеристику вагосимпатического баланса в организме. Математический анализ доказал прямолинейно убывающую зависимость индекса Кердо от диастолического артериального давления и перевернутую, возрастающую гиперболически, зависимость от частоты сердечных сокращений. [6-7].

Детальный анализ каждого нашего клинического случая свидетельствует о том, что чем тяжелее проявления ПС и старше возраст пациента, тем выше симпатический гипертонус и более выражен дисбаланс вегетативного обеспечения.

Данные по пульсоксиметрии показали относительно хорошие результаты. Только у 16,6% (10 пациентов) уровень сатурации был <95%, у 3% (2 пациента) уровень сатурации был $\leq 90\%$ (N – 95-100%), у остальных находился в пределах нормы.

Показатели состоятельности объемного периферического кровотока у пациентов определяли с помощью перфузионного индекса (Pi). У большинства пациентов с ПС наблюдалось патологическое изменение Pi: у 50% (30 пациентов) - низкое значение Pi, у 15% (9 пациентов) - высокое значение Pi, у 35% - норма (N – 4-7%). Значения Pi, превышающие 7 %, расцениваются как избыточная перфузия, часто по причине затрудненного оттока крови, плохой эластичности стенок вен, сердечной недостаточности. Чем ниже величина Pi, тем меньше объемный периферический кровоток.

Опросник САН предназначен для функциональной оценки психоэмоциональных состояний пациента — самочувствие (С), активность (А) и настроение (Н). У пациентов с постковидным СВД нами было выявлено, что самочувствие в среднем составляло 3, 83 балла (у 51% - <4 баллов (31 пациент)), активность – 3, 89 (у 47% - <4 баллов (29 пациентов)) и настроение – 3, 76 (у 58% - <4 баллов, (35 пациентов)) соответственно. Оценки, превышающие 4 балла, свидетельствуют о благоприятном состоянии испытуемого, ниже 4 – о неблагоприятном состоянии (N – 5, 0-5, 5) [2, 5].

Выводы

Вегетативные нарушения, уменьшая адаптивные механизмы организма, могут значительно влиять на качество жизни пациента, а иногда и прогноз заболевания в целом.

Исследование пациентов с постковидным синдромом показало четкое нарушение вегетативных функций. Активация гиперсимпатикотонии у пациентов с ПС вызывает стрессовые реакции, при этом происходит прямое патологическое влияние на органы и системы, в первую очередь сердечно-сосудистую, одним из результатов может быть сохраняющееся снижение сатурации.

Низкие показатели перфузионного индекса (Pi) приводят к стойкому сужению просвета периферических артериол, а с другой стороны, избыточная перфузия проявляется патологическим расширением кровеносных сосудов, по причине затрудненного оттока венозной крови и их плохой эластичности.

Чтобы избежать психосоматических и психовегетативных осложнений при коронавирусной инфекции, вызванной вирусом SARS-CoV-2, возможно применение препарата тофизопам и других транквилизаторов, желательнее не классических бензодиазепиновых, имеются данные об использовании с этой целью глицина, элтацина, препаратов гинкго билоба [24].

Несмотря на увеличение числа опубликованных научных статей за последнее время, информация об аспектах вируса SARS-COV-2, связанных с неврологическими нарушениями, является недостаточной и требует дальнейших исследований в этом направлении.

Использованные источники:

1. Yiping L. Cerebral Micro Structural Changes in COVID-19 Patients – An MRI-based 3-month Follow-up Study / L. Yiping, L. Xuanxuan, G. Daoying et al. // The Lancet. – 2020. – P. 1-12.

2. Ахророва Ш.Б. Особенности вегетативной дисфункции при постковидном синдроме / Ш.Б. Ахророва, Н.Н. Нуруллаев // Вестник совета молодых ученых и специалистов Челябинской области. – 2021. – Т. 1, № 1 (32). – С. 10-13.

3. Белопасов В.В., Яшу Я., Самойлова Е.М., Баклаушев В.П. Поражение нервной системы при Covid-19// Клиническая практика. Т. 11, N. 2. 2020. С. 60-80.

4. Chen N, Zhou M, Dong X, et al. Epidemiological and clinical characteristics of 99 cases of 2019 novel coronavirus pneumonia in Wuhan, China: a descriptive study. Lancet. 2020;395(10223):507-513.

5. Huang C, Wang Y, Li X, et al. Clinical features of patients infected with 2019 novel coronavirus in Wuhan, China. Lancet. 2020;395(10223):497-506.

6. Вейн А.М. Неврология для врачей общей практики. М.: Эйдос Медиа, 2001. 501 с.

7. Вейн А.М. Вегетативные расстройства. Клиника, диагностика, лечение. М.: Медицинское информационное агентство, 2003. 752 с.

Соколов Олег Аркадьевич

*Заведующий кафедры «Систем автоматизированного управления»
ФГБОУ ВО «Санкт-Петербургский государственный
Университет гражданской авиации»*

им. А.А. Новикова

Россия, г. Санкт-Петербург

Кипкаев Данил Олегович,

студент 3 курса факультет «Летной эксплуатации» ЛЭГВС

«Летная эксплуатация гражданских воздушных судов»

ФГБОУ ВО «Санкт-Петербургский государственный

Университет гражданской авиации»

им. А.А. Новикова

Россия, г. Санкт-Петербург

СИСТЕМА АВТОМАТИЧЕСКОЙ ТЯГИ И ПРИНЦИПЫ ЕГО РАБОТЫ

***Аннотация:** Автомат тяги – система, которая в автоматическом режиме управляет тягой двигателей, автоматически перемещая РУДы, таким образом, чтобы поддерживать заданные обороты двигателей и скорость полёта. Современные автоматы управляются при помощи компьютера и электромеханических схем, которые помогают пилоту контролировать скорость на этапах полёта. В этой статье мы разберём работу автоматическую систему управления тягой на семействе Airbus A318/A319/A320/321.*

***Ключевые слова:** авиация, автомат тяги, самолет, система автотяги на Airbus A318/319/320/321, автомат тяги на Airbus A318/319/320/321*

***Annotation:** Autothrottle is a system that automatically controls engine thrust, automatically moving the throttles in such a way as to maintain specified engine speeds and flight speed. Modern automatic machines are controlled by a computer and electromechanical circuits that help the pilot control speed during flight phases. In this article we will analyze the operation of the automatic thrust control system on the Airbus A318/A319/A320/321 family.*

***Key words:** aviation, autothrottle, airplane, autothrottle system on Airbus A318/319/320/321, autothrottle on Airbus A318/319/320/321.*

Автомат тяги – система, которая в автоматическом режиме управляет тягой двигателей, автоматически перемещая РУДы, таким образом, чтобы

поддерживать заданные обороты двигателей и скорость полёта. Современные автоматы управляются при помощи компьютера и электромеханических схем, которые помогают пилоту контролировать скорость на этапах полёта. В этой статье мы разберём работу автоматическую систему управления тягой на семействе Airbus A318/A319/A320/321

Введение

Автомат тяги (A/THR) является функцией FMGS (Flight Management Guidance Computer) компьютера управления полетом, включает в себя 2 независимые A/THR команды, по одной на каждый FMGC. Каждый FMGS способен управлять тягой обоих двигателей

одновременно через 2 блока интерфейса двигателя и 2 электронных блока управления двигателем (IAE двигателей) или через 2 блока управления двигателем (двигатели CFM). Только один FMGC управляет активным A/THR, он называется мастер FMGC.

Тяга контролируется:

- автоматически, когда активен A/THR
- вручную пилотом.

Автоматическая тяга активна, когда кнопка A/THR на FCU (Flight Control Unit) блоке управления полетом горит зеленым светом, и A/THR отображается белым цветом в пятом столбце FMA (Flight Mode Annunciator) сигнализатора режима полета. Положение рычагов управления двигателем определяет, находится ли A/THR в заармированном режиме, активен или нет, отключен.

Система автоматической тяги, активна тогда, когда:

- поддерживает определенную тягу в режиме тяги
- контролирует скорость самолета или MACH (СКОРОСТЬ ПО МАХУ) в режиме SPEED/MACH
- использует режим ALPHA FLOOR для установки максимальной тяги при изменении угла атаки самолета, превышающих определенный порог.

Система автотяги может работать независимо или совместно с AP/FD (автопилотом).

- При включении в одиночку A/THR всегда контролирует скорость
- Если система автотяги работает с AP/FD, то режим A/THR и функция AP/FD по углам атаки (тангажу) связаны между собой.

Когда автоматическая тяга активна, FMGS управляет тягой в соответствии с логикой вертикального перемещения воздушного судна (набор/снижение высоты), но использует тягу, не превышающую заданное

значения положением рычага тяги. Например, когда рычаги управления двигателем установлены в положение фиксации CL (набор), компьютер оптимизации полета может управлять тягой в диапазоне между режимом малого газа и режимом максимального набора высоты.

Система автотяги в армированном состоянии автоматически активируется, если рычаги тяги установлены в секторе активного действия. За пределами этого диапазона рычаги управления тягой управляют тягой напрямую.

РЫЧАГИ ТЯГИ

Пилот использует рычаги тяги для выполнения следующих действий:

- Ручной выбор тяги двигателя.
- Заармирование и активация автоматической тяги (A/THR).
- Включение реверса тяги.
- Включение режимов взлета и ухода на второй круг.

Когда автоматическая тяга отключена, рычаги тяги управляют тягой напрямую: каждое положение рычага соответствует выданной тяге.

Пять фиксаторов делят каждый из секторов рычага тяги на четыре сегмента. Фиксаторы бывают:

TO GA: максимальная взлетная тяга.

FLX MCT: максимальная продолжительная тяга (или FLX при взлете).

CL: максимальная тяга при наборе высоты.

IDLE: режим малого газа для прямой и реверсивной тяги

MAX REV: максимальная реверсивная тяга.

Когда рычаги управления двигателем находятся в режиме малого газа, пилот может отщелкнуть механизм блокировки положения и перевести рычаги в режим реверсивной тяги.



Рисунок 1. Схема рычага тяги

УСЛОВИЯ ВКЛЮЧЕНИЯ A/THR

Условия включения A/THR многочисленны, наиболее важные из них:

- работает хотя бы один FMGC
- работает хотя бы один FAC (Flight Augmentation Computer)
- работают 2 ADIRS (Air Data Inertial Reference System)
- работают 2 FADEC (Full Authority Digital Engine Control System)
- работает хотя бы один канал FCU (Flight Control Unit) блока управления полётом
- работает LGCIU (Landing Gear Control Interface Unit)
- A/THR не отключен вручную (не была зажата кнопка инстинктивного отключения более 15 секунд).

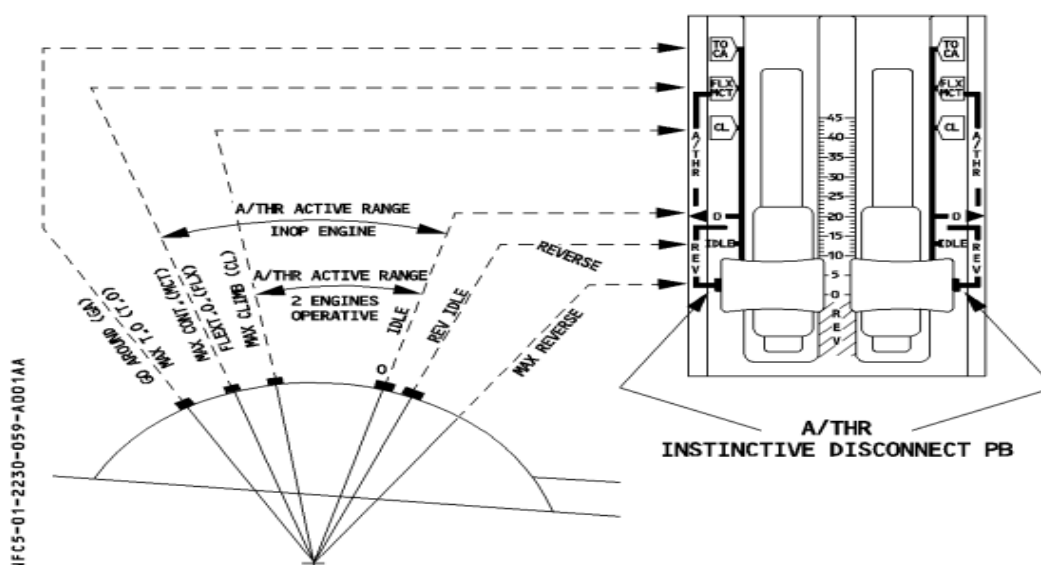
Летный экипаж армирует A/THR:

- = На земле
 - нажав кнопку A/THR на FCU, когда двигатели не работают, или
 - путем установки рычагов тяги в режимы FLX (Flexible) или TOGA (Takeoff - Go Around) при работающих двигателях.
- = В полете
 - нажав кнопку A/THR на FCU, когда рычаги управления двигателем находятся в положении активного диапазона или
 - пока A/THR активен (белый «A/THR» на FMA), путем установки всех рычагов тяги за фиксатором CL или при условии, если хотя бы один рычаг установлен выше режима MCT (Maximum Continuous Thrust) максимальной продолжительной тяги, или
 - активировав режим ухода на 2й круг.

Когда A/THR армирован:

- загорается индикатор кнопки A/THR на FCU.
- «A/THR» отображается синим цветом на FMA.

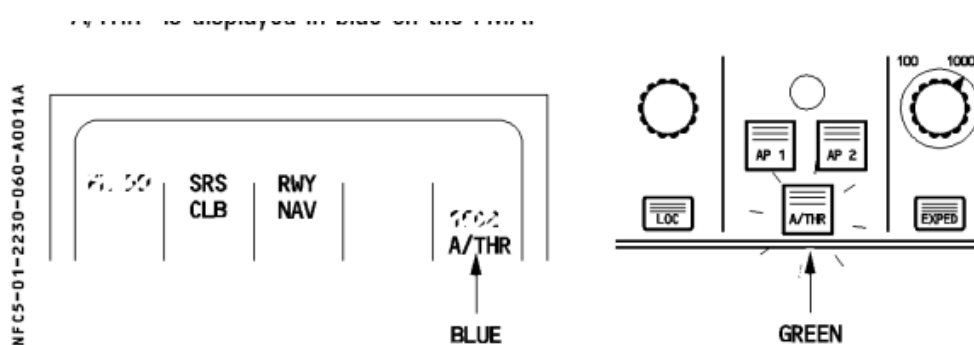

R Note : At takeoff, if the thrust levers are set back to idle, the A/THR disengages and cannot
R be rearmed until the aircraft becomes airborne.

Рисунок 2. Индикация режимов на FMA

Примечание. Если при взлете рычаги управления двигателем вернутся в положение малого газа, A/THR отключится и не сможет быть армированным до тех пор, пока самолет не поднимется в воздух.

АКТИВАЦИЯ A/THR

A/THR активен, когда он управляет тягой или скоростью. Положение рычага тяги определяет максимальную тягу, которой может управлять система A/THR (кроме условий активации режима alpha-floor).

A/THR, будучи армированным, активируется:

- когда пилот устанавливает оба рычага тяги между режимами CL и IDLE (оба двигателя работают)
- при установке пилотом одного рычага тяги между режимами MCT и IDLE (один двигатель не работает).

Отключенный A/THR активируется, когда пилот нажимает кнопку на FCU, при этом рычаги управления двигателем должны находиться в активном диапазоне, включая положение IDLE.

Примечание; Когда пилот переводит оба рычага управления двигателем в положение IDLE, A/THR отключается, но, если пилот нажмет кнопку A/THR на FCU, он одновременно армирует и активирует автотягу. Из-за положения рычагов управления двигателем режим малого газа будет поддерживаться.

— при активации ALPHA FLOOR, независимо от исходного состояния A/THR и положение рычагов управления двигателем.

Когда A/THR активен:

- Кнопка A/THR на FCU загорается.

— FMA отображает режим A/THR зеленым в первом столбце и A/THR белым в пятой колонне.



Рисунок 3. Отображение индикации на FMA

Ниже 100 футов радио высоты

Когда радиовысота ниже 100 футов, и пилот устанавливает оба рычага управления двигателем выше CL или выше режима MCT, автоматическая тяга отключится.

— При включенных FD (Flight Director) автоматическая тяга перезапускается, когда хотя бы один из рычагов тяги установлен в положение TOGA (Take Off Go-around).

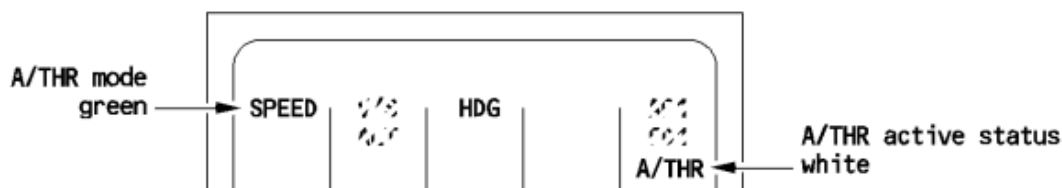
— При выключенных FD автоматическая тяга остается отключенной.

— Если пилот устанавливает оба рычага управления двигателем немного выше фиксатора CL для дополнительной тяги и возвращает обратно в фиксированное положение CL, A/THR отключится и останется отключенным. В результате тяга увеличится до тяги CLIMB. Пилот должен вручную установить соответствующую тягу для посадки (или ухода на второй круг).

АКТИВАЦИЯ A/THR

A/THR активен, когда он управляет тягой или скоростью. Положение рычага тяги определяет максимальную тягу, которой может управлять система A/THR (кроме alpha-floor).

Заармированный A/THR, активируется:

- когда пилот устанавливает оба рычага тяги между фиксаторами CL и IDLE (два двигателя работают)

- при установке пилотом одного рычага тяги между фиксаторами MCT и IDLE (один двигатель неработоспособен).

Отключенный A/THR активируется, когда пилот нажимает кнопку на FCU при этом рычаги управления двигателем находятся в активном диапазоне, включая положение IDLE.

Примечание; Когда пилот переводит оба рычага управления двигателем в положение IDLE, A/THR отключается, но если пилот нажмет кнопку A/THR на FCU, он одновременно заармирует и активирует автотягу, тогда из-за положения рычагов управления двигателем тяга в режиме IDLE будет поддерживаться.

— при активации ALPHA FLOOR, независимо от исходного состояния A/THR и положение рычагов управления двигателем.

Когда A/THR активен:

— Кнопка A/THR на FCU загорается.

— FMA отображает режим A/THR зеленым в первом столбце и A/THR белым в пятой колонне (рис 5).



Рисунок 4. Отображение режима A/THR

ВЛИЯНИЕ ДВИЖЕНИЯ РЫЧАГА УПРАВЛЕНИЯ ВО ВРЕМЯ АКТИВНОСТИ A/THR

— Когда оба рычага управления двигателем установлены выше фиксатора CL (оба двигателя работают) или один рычаг тяги установлен выше МСТ (один двигатель работает), A/THR переходит из активного состояния в заармированное. «A/THR» на FMA становится синим, и рычаги управления тягой управляют тягой напрямую. FMA отображает «MAN THR» белым цветом в первом столбце. Рычаги тяги обеспечивают экипажу немедленное увеличение тяги на обоих двигателях. Если рычаги управления двигателем выдвинуты выше фиксатора CL (2 двигателя) или активного рычага управления двигателем, выше фиксатора МСТ (один двигатель работает).

— Когда оба рычага управления двигателем установлены ниже фиксатора CL (оба двигателя работают) или один рычаг тяги установлен ниже МСТ (один двигатель работает), появляется повторяющееся предупреждение

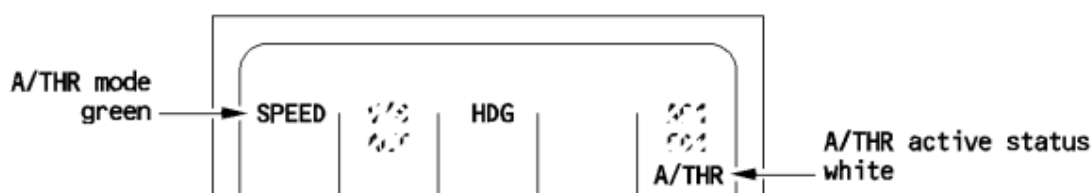
в виде одиночного звукового сигнала ECAM «A/THR LIMITED»), который активируется каждые 5 секунд, пока пилот не вернет рычаг обратно в фиксатор. На дисплее отображается зеленый цвет «THR LVR» на FMA.

«LVR CLB» (оба двигателя работают) или «LVR MCT» (один двигатель работает), мигает белым в первом столбце FMA. Это устройство напоминает экипажу о нормальном рабочем положении рычагов тяги, когда A/THR активен, это либо фиксация CL (2 двигателя), либо фиксация MCT (один двигатель).

— Когда один рычаг управления двигателем находится в фиксаторе CL, а другой вне фиксатора, желтое сообщение ASYM (не симметрично) появляется до тех пор, пока оба рычага не будут зафиксированы в положении CL.

ОТКЛЮЧЕНИЕ A/THR

Когда A/THR отключен, или армирован и не активен.

A/THR можно отключить двумя способами:

— Стандартное отключение:

- Пилот нажимает кнопку инстинктивного отключения на рычагах управления двигателем (которая сразу устанавливает тягу, соответствующую положению рычага), или

- Пилот устанавливает оба рычага управления двигателем в положение IDLE.

— Нестандартное отключение:

- Пилот нажимает кнопку A/THR на FCU, в то время как A/THR армирован/активен, или

- Система теряет одно из условий армирования.

РЕЖИМЫ A/THR

Режимы A/THR выбираются автоматически вместе с режимами AP/FD (кроме режимов для APHA-FLOOR).

Режимы бывают:

A/THR в режиме THRUST, AP/FD поддерживают скорость. (Режимы набора/снижения, открытого набора/снижения, ускоренного набора/снижения, выдерживания безопасной скорости, выравнивания, снижения в фазе малого газа).

A/THR в режиме SPEED/MACH. 1- В случае полета с выключенным автопилотом/директорами. 2- В случае, если автопилот совместно с директорами управляет вертикальным профилем (геометрическая фаза), (Режимы вертикальной скорости, угла наклона траектории, ограничения высот, выдерживания эшелона следования, режима захвата глиссадного маяка)

РЕЖИМ RETARD

AUTHR в режиме RETARD Автоматическая посадка (AP включена в режим LAND). Звуковое оповещение, дающее пилоту понять, что пора убрать режим работы двигателя до малого газа.

ALPHA FLOOR — это защита, которая выводит тягу на максимальный режим TOGA независимо от положения рычагов управления двигателем. Эта защита доступна после взлета с момента отрыва до высота 100 футов по радиовысотометру по время захода на посадку.

ALPHA FLOOR вызывает следующие индикации:

— «A FLOOR» зеленого цвета, окруженный мигающим желтым прямоугольником на FMA, и янтарного цвета на дисплей контроля параметров двигателя (так долго, как условия срабатывания a-floor сохраняются).

— «TOGA LK» зеленого цвета в окружении мигающего янтарного прямоугольника на FMA, когда самолет выходит из условий alpha-floor. Тяга TOGA заморожена. Для отмены тяги ALPHA FLOOR или TOGA LK пилот должен отключить автотягу.

Режим SPEED/MACH

В режиме SPEED/MACH A/THR регулирует тягу для достижения и удержания скорости или числа Маха.

Целевая скорость или число Маха могут быть:

- выбраны на FCU пилотом.
- управляются на FMGC.

В режиме SPD/MACH, A/THR не допускает отклонения скорости за пределы допустимого следующие ограничения, независимо от целевой скорости или числа Маха:

— Для выбранной целевой скорости ограничения являются VLS и VMAX (VMO-ММО, VFE-VLE, в зависимости от того, что применимо).

— Для выбранной скорости ограничения являются - скорость маневрирования GREENDOT SPEED, S, F, VLE, VMO, ММО, VFE... (в зависимости от того, что применимо). Переключение из режима SPEED в режим MACH происходит либо автоматически, выполняется FMGC, или вручную, когда пилот нажимает кнопку переключения SPD/MACH. FMA отображает SPEED или «MACH».

Автотяга на подходе:

Ниже 3200 футов по радиовысотомеру, при наличии как минимум CONF 1, логика A/THR модифицируется, чтобы быть более эффективной, реагирует на изменение скорости. Это называется автотягой при заходе на посадку.

РЕЖИМ SPEED В ФАЗЕ ЗАХОДА

Когда самолет выполняет заход на посадку на заданной скорости, целевая скорость отображается на PFD пурпурного цвета, меняется во время подхода. Данная заданная скорость вычислена компьютером с учетом использования функции GROUND SPEED MINI.

ПРИНЦИП МИНИ ФУНКЦИИ GROUND SPEED

Цель функции GROUND SPEED — воспользоваться инерцией самолета при изменении ветровых условий во время захода на посадку. Это достигается путем предоставления экипажу адекватной заданной скорости. Когда самолет достигает указанной скорости, энергия самолета поддерживается выше минимального уровня, обеспечивающего стандартную аэродинамику.

Если A/THR активен в режиме SPEED, он автоматически будет следовать заданному значению IAS, гарантируя эффективное управление тягой во время захода на посадку.

Минимальный уровень энергии представлен путевой скоростью, при которой самолет будет выполнять приземление. Эта путевая скорость называется «GROUND SPD MINI».

Во время захода на посадку FMGS постоянно рассчитывает целевую скорость (минимальная целевая скорость ограничена VAPP.), используя данные о ветре, чтобы поддерживать путевую скорость на уровне «GROUND SPEED MINI» или выше нее.

На новых самолетах данная функция добавляет к скорости захода треть от составляющей ветра для обеспечения необходимой инерции, нужной для выравнивания, и ухода на второй круг.

Автомат тяги – это надежное и точное устройство, которое играет важную роль в работе экипажа ВС. Он облегчает работу, путем выдерживание безопасных диапазонов скоростей, тем самым снижая нагрузку на пилотов и повышая безопасность полётов. С развитием технологий он становится все более усовершенствованным, что делает полёты более эффективными и безопасными.

Используемые источники:

1. Сайт Википедии: Автомат тяги

URL:https://ru.wikipedia.org/wiki/%D0%90%D0%B2%D1%82%D0%BE%D0%BC%D0%B0%D1%82_%D1%82%D1%8F%D0%B3%D0%B8

2. Документация общего назначения: Полный FCOM Airbus A318, A319, A320, A321. URL: <https://www.avsim.su/f/documents-16/full-fcom-airbus-a318-319-320-321--53297.html>

УДК 342.4

**Манджиева Т.Г.,
студент 2 курса, юридический факультет
ФГБОУ ВО «Марийский государственный университет»,
Россия, г. Йошкар-Ола**

СИСТЕМА ЕДИНОЙ ПУБЛИЧНОЙ ВЛАСТИ В РОССИИ: КОНСТИТУЦИОННОЕ ТОЛКОВАНИЕ И РЕАЛЬНАЯ ПРАКТИКА

Аннотация: в статье последовательно анализируются положения ч. 3 ст. 132 Конституции Российской Федерации, Федерального закона «О Государственном Совете Российской Федерации», доктрина конституционного права, в результате чего сделан вывод о том, что на практике в систему единой публичной власти входят не только органы государственной власти и местного самоуправления. Видится необходимость официальных разъяснений относительно данного вопроса, например, путем официального толкования соответствующих норм Конституционным Судом Российской Федерации.

Ключевые слова: публичная власть, система публичной власти, должностные лица органов публичной власти.

***Annotation.** The article consistently analyzes the provisions of Part 3 of Article 132 of the Constitution of the Russian Federation, the Federal Law "On the State Council of the Russian Federation", the doctrine of constitutional law, resulting in the conclusion that in practice the system of unified public power includes not only state and local self-government bodies. There is a need for official clarification of this issue, for example, through the official interpretation of the relevant norms by the Constitutional Court of the Russian Federation.*

***Key words:** public authority, system of public authority, officials of public authorities.*

2020 год был знаковым для теории и практики российского конституционализма. Впервые Основной закон России претерпел столь масштабные изменения. Преобразованиям подверглись главы с третьей по восьмую, всего поправки затронули более сорока статей Конституции Российской Федерации, а также были добавлены пять новых статей.

Вопрос о необходимости конституционных перемен поднимался учеными задолго до 2020 г. и обосновывался в первую очередь «отставанием» конституционных положений от стремительно развивающейся реальности [1, с. 25]. Последние два десятилетия свидетельствуют о развитии всех сфер жизни общества: социальной, научной, технической. Соответственно, и законодательство должно отражать современные реалии, не превращаясь в «мертвые нормы» и «пережитки прошлого». И в первую очередь это касается Основного закона [2, с. 10].

Начало конституционного реформирования задал Президент Российской Федерации, обращаясь к Совету Федерации с ежегодным посланием в начале 2020 г., когда были озвучены основные направления предстоящих преобразований. В своей речи Глава государства подчеркнул, что не видит «необходимости в принятии новой Конституции, так как действующая еще не исчерпала весь свой потенциал». Изменения коснулись социальной, политической, экономической сфер жизни государства. Отдельного внимания заслуживает новая концепция организации публичной власти.

Отметим, что сам термин «публичная власть» довольно активно использовался и ранее в официальных нормативных правовых актах федерального и регионального уровней, а в 2020 г. получил закрепление и в Конституции РФ, однако легального определения понятия «публичная власть» в российском конституционализме до сих пор нет. Как правило, в специальной литературе под публичной властью понимают форму социальных отношений, выражающуюся в самоорганизации народа в целях управления своими делами

(достижения общественного блага, реализации общего интереса) посредством принятия общеобязательных решений и использования специализированных механизмов и процедур как непосредственно, так и через специально формируемую систему органов [3, с. 45].

Связь государственных органов власти субъектов Российской Федерации с публичной властью теперь отражена в названии нового Федерального закона от 21 декабря 2021 г. № 414-ФЗ «Об общих принципах организации публичной власти в субъектах Российской Федерации», в котором закреплены механизмы функционирования этих органов, их полномочия и порядок взаимодействия с федеральными властями, органами местного самоуправления, общественными организациями.

Поправки в Конституцию РФ 2020 г. также ввели в конструкцию ст. 132 новое понятие – «система единой публичной власти», и, согласно замыслу законодателя, в данную систему входят органы государственной власти и органы местного самоуправления. Однако, как представляется, это не полное определение.

Так, если проанализировать мнения ведущих российских конституционалистов по данному вопросу, то можно выделить следующие признаки публичной власти: а) обезличенность, то есть публичная власть не принадлежит одному лицу либо группе лиц, а исходит от всего народа государства; б) через органы публичной власти выражается воля всего многонационального народа, а не отдельной его группы; в) правом принимать законы наделены только органы и должностные лица публичной власти; г) принятые органами и должностными лицами публичной власти правовые нормы образуют правовые институты (например: институт парламентаризма, институт президентства, институт уполномоченных по правам человека, институт федерализма и т.д.); д) территория, на которой действует публичная власть, имеет деление на несколько уровней: федеральный и региональный для государственной власти и муниципальный для местного самоуправления [4, с. 43].

Обращается в литературе внимание и на то, что современный уровень представлений о теории публичной власти, анализ и диализ действующего конституционного законодательства и практики его реализации указывают на то, что публичная власть в подлинной современной общественно-политической действительности реализуется через пять форм: 1) прямая публичная власть; 2) публичная государственная власть; 3) общественная (корпоративная) публичная власть; 4) публичная муниципальная власть; 5) международно-правовая (межгосударственная, надгосударственная) публичная власть [5, с. 21].

Исходя из конструкции ст. 3 Конституции РФ в структуру публичной власти входят органы государственной власти и органы местного самоуправления, что соответствует новой редакции ч. 3 ст. 132 Конституции РФ о том, что органы местного самоуправления и органы государственной власти входят в единую систему публичной власти. Здесь отметим, что ст. 3 Конституции РФ (в отличие от ч. 3 ст. 132) на первое место выдвигает органы государственной власти, что видится вполне логичным ввиду подзаконного характера местного самоуправления. Также важно обратить внимание на тот факт, что ни ст. 3, ни ч. 3 ст. 132 Конституции РФ не говорят о должностных лицах, которые также входят в систему публичной власти (например, высшее должностное лицо субъекта Российской Федерации, должностные лица органов местного самоуправления). Кроме того, согласно доктринальному анализу органами публичной власти являются не только органы государственной власти и местного самоуправления, но и система органов прокуратуры Российской Федерации, которая, соответственно, также должна входить в систему публичной власти России [6, с. 13]. Современная конструкция ч. 3 ст. 132 Конституции РФ данного тезиса не содержит.

Кроме того, в конце 2020 г. в российской правовой системе появилось легальное определение системы единой публичной власти, под которой в соответствии с Федеральным законом от 8 декабря 2020 г. № 394-ФЗ «О Государственном Совете Российской Федерации» понимаются «федеральные органы государственной власти, органы государственной власти субъектов Российской Федерации, иные государственные органы, органы местного самоуправления в их совокупности». Конструкция данной нормы отличается от конституционной только наличием в ней «иных государственных органов», под которым, несомненно, понимается сам Государственный Совет Российской Федерации, а вот должностные лица указанных органов законодателем все также «вытеснены» из системы единой публичной власти, что, как представляется, является существенным упущением.

Таким образом, формулировка ч. 3 ст. 132 Конституции РФ не в полной мере отражает существующую на сегодняшний день систему публичной власти в России и видится необходимость официальных разъяснений относительно данного вопроса, например путем официального толкования указанной нормы Конституционным Судом РФ. Также думается, что предложенное в Федеральном законе от 8 декабря 2020 г. № 394-ФЗ «О Государственном Совете Российской Федерации» законодательное определение системы единой публичной власти, чересчур перегружено юридическими терминами, что существенно усложняет толкование данной нормы. Представляется более рациональным сохранить в конструкции статьи

только перечисление органов, входящих в систему единой публичной власти, с обязательным включением должностных лиц как системных элементов публичной власти.

Использованные источники:

1. Маркова, Е.Н. Общественная и (или) публичная власть: проблема соотношения в контексте конституционной реформы 2020 г. / Е.Н. Маркова // Конституционное и муниципальное право. – 2021. – № 12. – С. 24-29.

2. Болдырев, О.Ю. Публичная власть в России: конституционно-экономические проблемы / О.Ю. Болдырев // Конституционное и муниципальное право. – 2021. – № 11. – С. 8-14.

3. Тимофеев, Н.С. К поиску ориентиров и критериев эффективности публичных властей / Н.С. Тимофеев // Конституционное и муниципальное право. – 2022. – № 5. – С. 43-49.

4. Чертков, А.Н. «Симфония властей» как доктринальная основа триумvirата подсистем публичной власти / А.Н. Чертков // Конституционное и муниципальное право. – 2022. – № 9. – С. 41-45.

5. Югов, А.А. Единая система публичной власти: понятие и общая характеристика / А.А. Югов // Конституционное и муниципальное право. – 2022. – № 2. – С. 16-22.

6. Стахов, А.И. Публичная администрация в России: понятие, система и структура / А.И. Стахов, Н.В. Ландерсон // Административное право и процесс. – 2021. – № 10. – С. 4-15.

*Лучников Игорь Владимирович
Старший преподаватель кафедры «Систем автоматизированного
управления»*

*ФГБОУ ВО «Санкт-Петербургский государственный
Университет гражданской авиации»
им. А.А. Новикова*

Россия, г. Санкт-Петербург

Кипкаев Данил Олегович,

студент 3 курса факультет «Летной эксплуатации» ЛЭГВС

«Летная эксплуатация гражданских воздушных судов»

*ФГБОУ ВО «Санкт-Петербургский государственный
Университет гражданской авиации»*

им. А.А. Новикова

Россия, г. Санкт-Петербург

СИСТЕМА ПРЕДУПРЕЖДЕНИЯ О БЛИЗОСТИ ЗЕМЛИ

Аннотация: Система предупреждения о близости земли — система воздушного судна, предназначенная для предупреждения пилотов об угрозе столкновения с землёй или с иным препятствием. В этой статье мы разберем основные принципы работы данной системы на самолете Airbus A320.

Ключевые слова: авиация, система предупреждения о близости земли, самолет, EGPWS, GPWS, Ground Proximity Warning System, Enhanced Ground Proximity Warning System.

Annotation: Ground Proximity Warning System is an aircraft system designed to warn pilots of the threat of a collision with the ground or other obstacle. In this article we will look at the basic principles of operation of this system on an Airbus A320 aircraft.

Key words: aviation, ground proximity warning system, aircraft, EGPWS, GPWS, Ground Proximity Warning System, Enhanced Ground Proximity Warning System.

Введение

Система предупреждения о сближении с землей (GPWS) серии A320. Система предназначена для обнаружения препятствий на земной поверхности и дает экипажу достаточно времени для выполнения маневра уклонения. GPWS включает базовую систему предупреждения о сближении с

землей (GPWS), а также «расширенные» функции. Базовый режим GPWS будет работать, даже если существует неисправность, влияющая на расширенные функции.



Рисунок 1. Функции EGPWS

Расширенные функции являются прогнозирующими. Система «смотрит вперед», чтобы заранее предупредить экипаж о потенциальном конфликте с земной поверхностью. Вместо того, чтобы полагаться исключительно на радиовысоту, улучшенный GPWS использует более точный расчет высоты, который своевременно прогнозирует конфликты с земной поверхностью. Информация о земной поверхности визуально отображается на каждом ND, подобно дисплею метеорологического радара. Изображение имеет цветовую маркировку в зависимости от относительной высоты местности выше или ниже высоты самолета.



Рисунок 2. Вид земной пов-ти на экране ND

Усовершенствованная система GPWS использует информацию о местоположении от FMGC 1 и внутреннюю всемирную базу данных о земной пов-ти для прогнозирования конфликтов. К расширенным функциям относятся:

- отображение информации о земной поверхности;
- поле просвета над землей;
- поле просвета над взлетно-посадочной полосой.

Некоторые элементы управления и индикаторы.

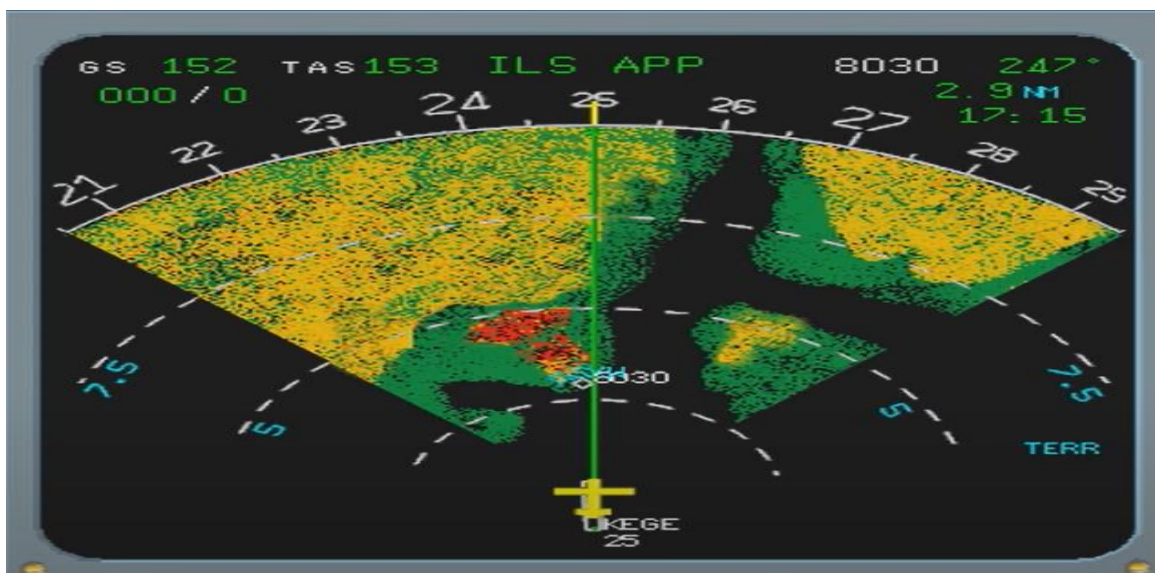
Органы управления GPWS расположены на верхней панели. Перед полетом панель GPWS должна погаснуть. Это указывает на то, что система работает нормально. PBS на этой панели используются для отключения или изменения определенных предупреждений. Рассмотрим PBS.



Рисунок 3. Расположение кнопок GPWS

Кнопка TERR позволяет экипажу деактивировать расширенные функции. Расширенные функции не зависят от базового режима GPWS. Нажатие кнопки TERR OFF только деактивирует расширенные функции. Это не влияет на базовый режим GPWS.

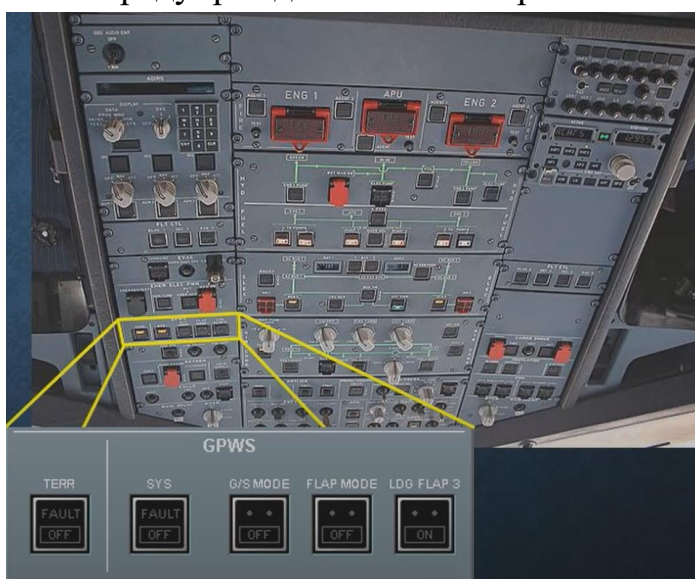

Рисунок 4. Вид кнопок GPWS

Кнопка SYS используется для деактивации основных режимов GPWS. Все основные режимы GPWS доступны, когда РВ находится в выключенном состоянии. Выбор SYS рв OFF деактивирует базовый GPWS.

ПРИМЕЧАНИЕ. Если приемник ILS 1 выходит из строя, предупреждения о глиссаде отключаются. Индикатор FAULT не загорается, и GPWS FAULT не срабатывает.

Режим G/S рв используется для подавления нежелательных предупреждений о глиссаде (например, NOTAM о глиссаде ненадежен). Выбор режима G/S MODE рв OFF отключает предупреждения о глиссаде.

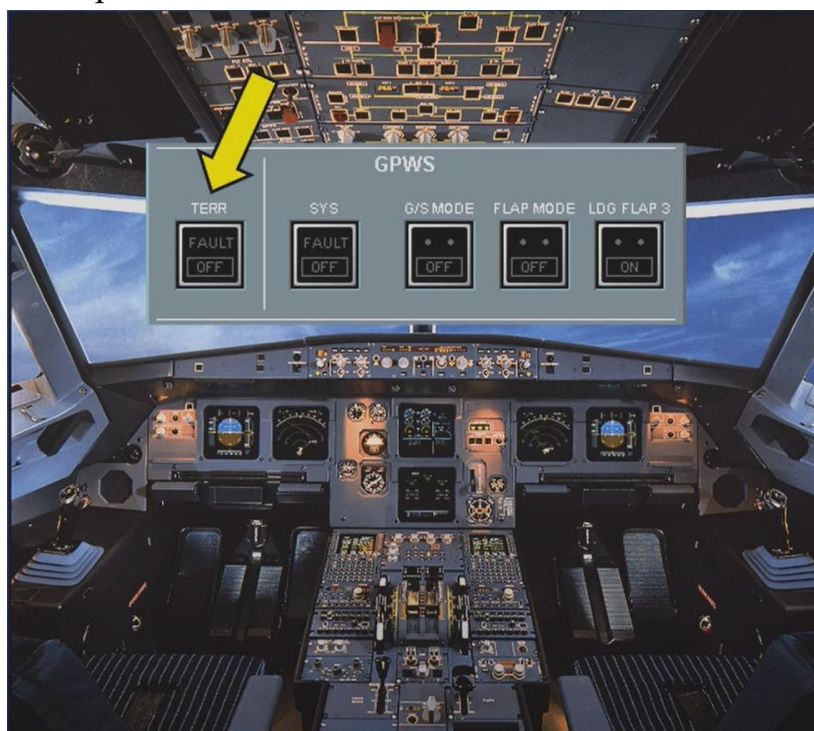
Из-за некоторых неисправностей может возникнуть необходимость приземления с закрылками в неправильном положении. Выбор режима FLAP MODE рв OFF отключает все предупреждения, связанные с положением закрылков.

LDG FLAP 3 рв используется, если экипаж намеревается посадить самолёт с нестандартной конфигурацией закрылок. Это изменяет предупреждение, чтобы оно возникало на основе FLAPS 3 вместо FLAPS FULL. Теперь мы выберем LDG FLAP 3 рв ON. На LDG FLAP 3 рв загорается белый индикатор ON, а на E/WD отображается сообщение GPWS FLAP 3.

Если экипаж попытается приземлиться в конфигурации, отличной от закрылков 3, будет выдано предупреждение.

При появлении предупреждения загораются красные индикаторы PULL UP или желтые индикаторы GPWS на передней приборной панели. Освещенность зависит от типа предупреждения. При некоторых предупреждениях загораются индикаторы PULL UP. Некоторые другие предупреждения вызывают загорание индикаторов GPWS.



Рисунок 5. Расположение индикаторов-кнопок

Два громкоговорителя, расположенные в нижней внешней части приборной панели каждого пилота, передают звуковые предупреждения. Эти предупреждения отображаются, даже если громкость динамика отключена. Громкость звука этих сообщений нельзя регулировать с помощью ручек громкости динамика. Важно отметить, что экипажи должны немедленно реагировать на любое предупреждение GPWS, не пытаясь оценить его обоснованность.



Рисунок 6. Расположение громкоговорителей

Расширенные функции обеспечивают возможность отображения изображений земной поверхности на ND. Поверхность выбирается для отображения на соответствующем ND с помощью кнопок TERR ON ND на каждой стороне передней приборной панели. Если возникает предупреждение или предупреждение о потенциальном конфликте с земной поверхностью, поверхность автоматически отображается на ND, даже если для параметра TERR ON ND rbs не было выбрано значение ON.



Рисунок 7. Расположение кнопок-индикаторов *TERR ON ND*

Например, обычный полёт.

Мы летим и наслаждаемся интересными пейзажами, на ND отображаться местность похожая на отображение радара, но есть некоторые ключевые отличия. Отображение местности имеет другую текстуру изображения, чем радиолокационное изображение. Отображение поверхности перемещается (т. е. обновляется) от центра ND наружу. TERR отображается в правом нижнем углу ND вместо информации о радаре TILT. Информация о земной пов-ти отображается на дисплее ND в режимах ARC или ROSE. Поверхность не может отображаться в режиме PLAN.

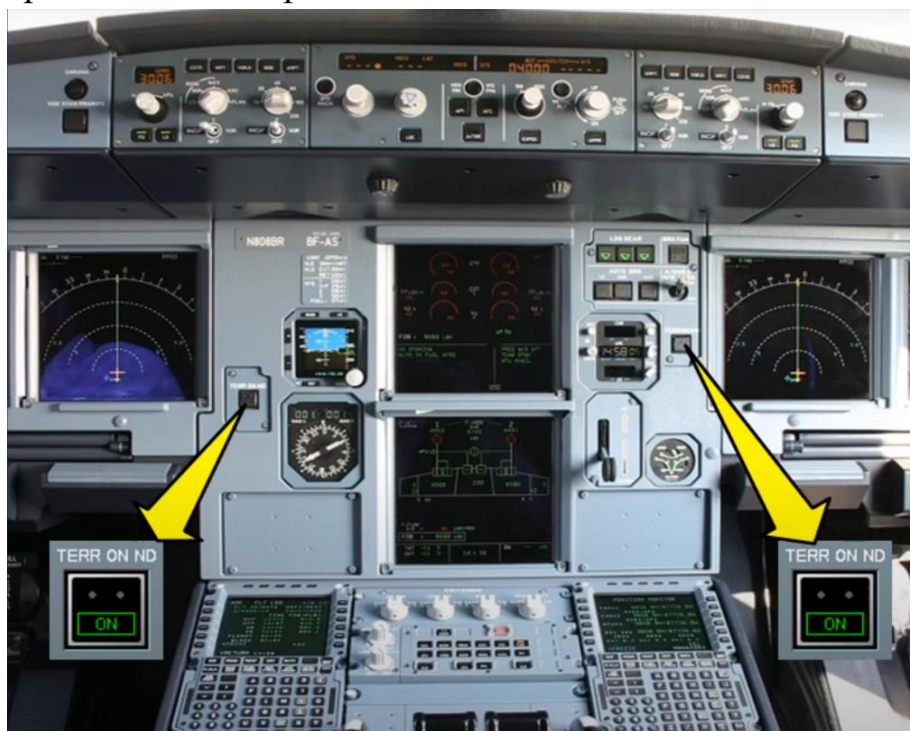

Рисунок 8. Отображение пов-ти в режиме PLAN

Высота местности вокруг самолета имеет цветовую маркировку. Ландшафт отображается разной плотностью зеленого, желтого, красного или пурпурного цвета в зависимости от угрозы. Области желтого или красного цвета обозначают местность, которая находится выше высоты самолета, и ее следует избегать.



Рисунок 9. Цвета высот рельефа

Яркость изображения земной пов-ти на ND регулируется с помощью внешнего кольца ручки регулировки яркости ND. Внешнее кольцо также используется для управления яркостью изображения метеорологического радара. Внутренняя ручка используется для управления яркостью других элементов, отображаемых на ND. Если яркость земли/радара установлена

слишком низкой и появляется предупреждение о конфликте с пов-тью, отображение может быть не видно. Если отображается автоматически или вручную, отображение радара подавляется.

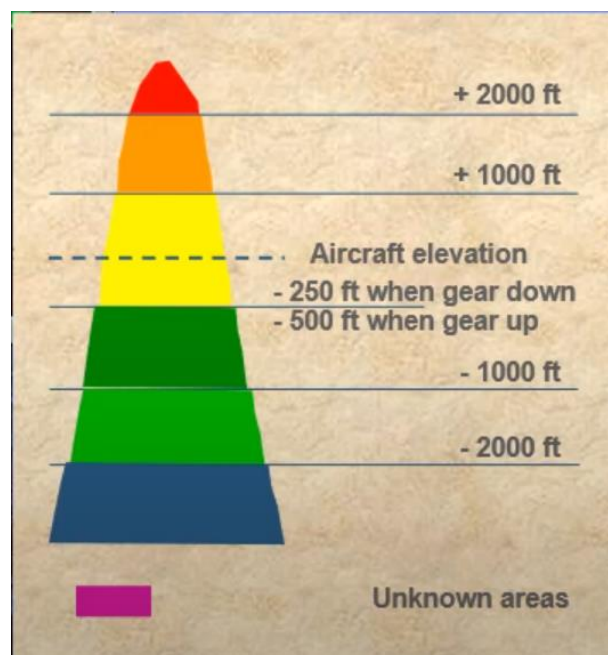

Рисунок 10. Ручки настройки яркости

Автоматическое отображение земной пов-ти

Расширенная часть GPWS рассчитывает пределы предупреждения и предупреждения на основе положения самолета, базы данных местности, скорости сближения с землёй и ряда других факторов. Предостережение о конфликте с землёй генерируется, если прогнозируется, что столкновение с ней произойдет в течение примерно 60 секунд. Предупреждение о конфликте с земной пов-тью генерируется, если прогнозируется, что столкновение с землёй произойдет в течение примерно 30 секунд. Указатели внимания и предупреждений изменяются во время поворотов, чтобы смотреть по траектории полета самолета. Предостережения и предупреждения о местности приводят к «всплывающему» отображению земли на ND - функция отображения информации о местности.

Если граница предупреждения нарушена: области, нарушающие границу осторожности, автоматически отображаются на ND сплошным желтым цветом. На ND отображается оранжевое сообщение TERR AHEAD. Раздается повторяющийся звуковой сигнал «ОСТОРОЖНО, МЕСТНОСТЬ». Загораются красные индикаторы PULL UP. Отображение метеорологического радара отключено.

Если нарушена граница предупреждения о местности: области, нарушающие границу предупреждения, автоматически отображаются на ND сплошным красным цветом. На ND отображается сообщение Ared TERR AHEAD. Раздается повторяющееся звуковое предупреждение «ЗЕМЛЯ,

ПОДЪЕМ». Загораются красные индикаторы PULL UP. Отображение метеорологического радара отключено. Экипаж должен отреагировать немедленно, не пытаясь оценить ее обоснованность.

Если при использовании ND в режиме PLAN возникает предупреждение или предостережение о местности, на соответствующем ND отображается сообщение TERR: CHANGE MODE красным или желтым цветом в зависимости от ситуации. Предупреждения и предостережения о местности могут отображаться только при выбранном диапазоне менее 160 морских миль. Если выбран диапазон 160 или 320 морских миль и появляется предупреждение или предостережение о местности, на соответствующем ND отображается сообщение TERR: REDUCE RANGE красным или желтым цветом в зависимости от ситуации.

Отображение местности предназначено только для использования в качестве инструмента ситуационной осведомленности. Он может не обеспечить той точности, на которой можно было бы основывать исключительно маневры по обходу местности. По этой причине маневр уклонения от местности основан на наборе высоты по прямой, конфигурации крыльев и максимальной производительности. Также важно отметить, что база данных, отображение и оповещение в настоящее время не учитывают искусственные препятствия.

Летным экипажам разрешено отклоняться от текущего разрешения УВД в той мере, в какой это необходимо для соблюдения предупреждения GPWS.

Маневр уклонения от местности должен быть применен немедленно, если выполняются условия:



Рисунок 11. Условия EGPWS

Поскольку местность и препятствия четко видны, тревогу можно считать предупредительной. Корректирующие меры принимаются до тех пор, пока сигнал тревоги не прекратится или не будет обеспечена безопасная траектория.

Существуют и другие звуковые предупреждения GPWS, которые не требуют маневра полного обхода местности. В большинстве случаев все, что

требуется, — это корректировка траектории или конфигурации самолета. В дополнение к функции отображения информации о местности, есть еще одна усовершенствованная функция — это так называемая граница просвета местности (TCF).

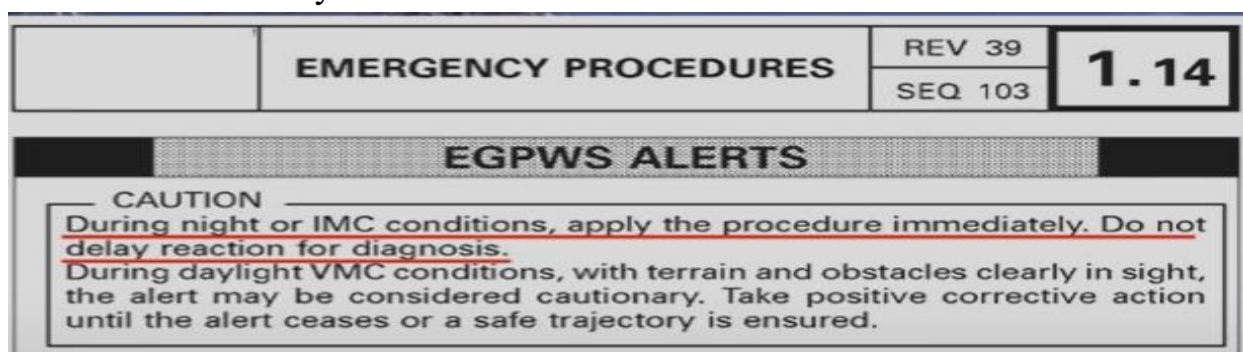

Рисунок 12. Режимы работы EGPWS

Минимальная высота надземного просвета (TCF) — это усовершенствованная функция, которая выдает предупреждения, если самолет преждевременно снижается ниже нормального угла захода на посадку. Местоположение взлетно-посадочных полос содержится в базе данных. Система создает просвет, перекрывающий существующую местность и простирающийся от края каждой взлетно-посадочной полосы. При создании предупреждений используется фактическая, а не прогнозируемая высота. Если обнаруживается снижение ниже этого уровня просвета, звучит предупреждение «TO LOW TERRAIN», независимо от конфигурации самолета.

Минимальный просвет на взлетно-посадочной полосе (RFCF) — еще одна усовершенствованная функция. Он обеспечивает защиту взлетно-посадочных полос, которые значительно выше окружающей местности. Если обнаружено снижение ниже этого минимального уровня просвета, звучит предупреждение «TOO LOW TERRAIN», независимо от конфигурации

самолета. Если самолет проникнет в зону предупреждения, прозвучит звуковое предупреждение «ПОДЪЕМ».

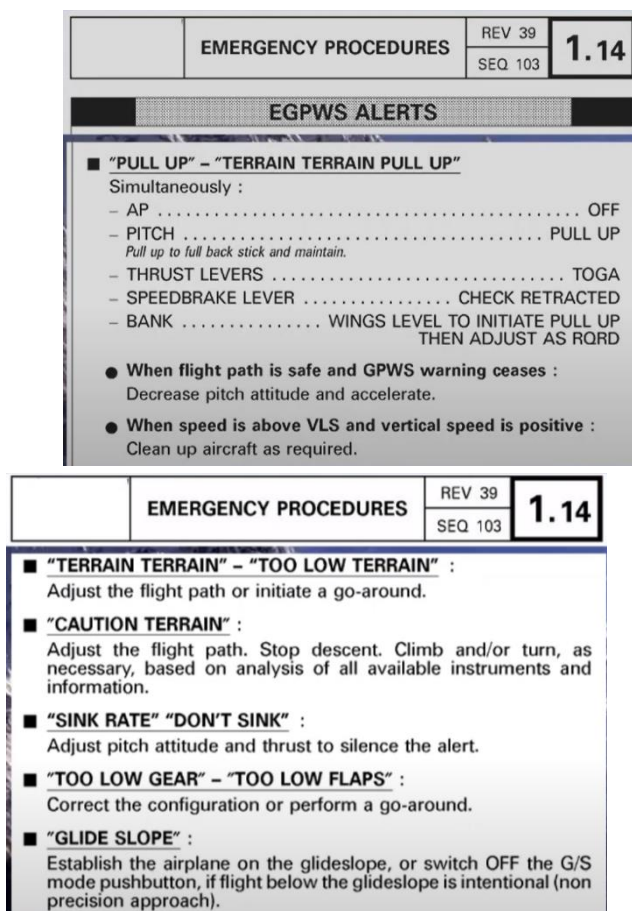
Система предупреждения близости земли – это надежное и точное устройство, которое играет важную роль в авиации. Она облегчает процесс определения высот рельефа и обеспечивает безопасное перемещение воздушных средств. С развитием технологий она становится все более усовершенствованной, что делает авиацию более безопасной и эффективной.

Используемые источники:

1. Сайт Википедии: Система предупреждения о близости земли

URL:

https://ru.wikipedia.org/wiki/%D0%A1%D0%B8%D1%81%D1%82%D0%B5%D0%BC%D0%B0_%D0%BF%D1%80%D0%B5%D0%B4%D1%83%D0%BF%D1%80%D0%B5%D0%B6%D0%B4%D0%B5%D0%BD%D0%B8%D1%8F_%D0%BE_%D0%B1%D0%BB%D0%B8%D0%B7%D0%BE%D1%81%D1%82%D0%B8_%D0%B7%D0%B5%D0%BC%D0%BB%D0%B8

2. Документация общего назначения: Полный FCOM Airbus A318, A319, A320, A321. URL: <https://www.avsim.su/f/documents-16/full-fcom-airbus-a318-319-320-321--53297.html>

3. Документация общего назначения: The Use of Enhanced Ground Proximity Warning System (EGPWS) Data for Aviation Safety Investigation URL: <https://skybrary.aero/sites/default/files/bookshelf/1744.pdf>

Лучников Игорь Владимирович
Старший преподаватель кафедры «Систем автоматизированного
управления»

ФГБОУ ВО «Санкт-Петербургский государственный
Университет гражданской авиации»
им. А.А. Новикова

Россия, г. Санкт-Петербург

Аверьянов Никита Владимирович,
студент 3 курса факультет «Летной
эксплуатации» ЛЭГВС «Летная эксплуатация гражданских
воздушных судов»

ФГБОУ ВО «Санкт-Петербургский государственный
Университет гражданской авиации»
им. А.А. Новикова

Россия, г. Санкт-Петербург

СИСТЕМА ПРЕДУПРЕЖДЕНИЯ ОБ ОПАСНОМ СБЛИЖЕНИИ С ПОВЕРХНОСТЬЮ ЗЕМЛИ

***Аннотация:** EGPWS (Enhanced Ground Proximity Warning System) - жизненно важная система безопасности для пилотов в авиации. Эта система обеспечивает оповещения и предостережения, помогающие предотвратить несчастные случаи, вызванные столкновениями с землей или ситуациями на малой высоте. EGPWS использует передовые технологии для анализа данных из различных источников, таких как радар, GPS и инерциальные измерительные приборы, для предоставления точных предупреждений пилотам. В этой статье мы рассмотрим особенности и преимущества EGPWS, а также важность этой системы для обеспечения безопасности полетов воздушных судов.*

***Ключевые слова:** авиация, воздушное судно, система предупреждения об опасном сближении с поверхностью земли, технологии.*

***Annotation:** EGPWS (Enhanced Ground Proximity Warning System) is a vital safety system for pilots in aviation. This system provides alerts and warnings to help prevent accidents caused by ground collisions or low altitude situations. EGPWS uses advanced technology to analyze data from various sources, such as radar, GPS, and inertial measurement units, to provide accurate warnings to pilots. In this article, we will explore the features and benefits of EGPWS, as well as the importance of this system in ensuring the safety of aircraft operations.*

Key words: aviation, aircraft, Enhanced Ground Proximity Warning System, technologies.

Введение

Управление самолетом - сложная задача, требующая внимания к деталям и высокого уровня ситуационной осведомленности. Одной из наиболее серьезных опасностей, с которыми сталкиваются пилоты, является возможность аварии при управляемом полете с пересеченной местностью (CFIT), когда воздушное судно врывается в землю, воду или другие препятствия. EGPWS была разработана для помощи пилотам в обеспечении безопасности полетов.

Принцип работы

EGPWS работает на основе анализа данных от различных источников, она использует данные GPS и других навигационных средств, FMS и датчиков воздушных данных для определения положения самолета как в продольной, так и в вертикальной плоскостях (широта/долгота). Затем система добавляет эту информацию к данным из базы данных рельефа/взлетно-посадочной полосы, чтобы сформировать изображение на дисплее, показывающее высоты местности вокруг самолета. Она использует геометрическую альтиметрию, которая объединяет данные о высотах в полевых условиях и высоту по GPS, а также радиовысотомер. Система отдает приоритет использованию трех источников в зависимости от фазы полета, чтобы обеспечить наиболее точное считывание высоты. Например, преобладает высота над уровнем моря, когда самолет находится на земле; радиовысотомер - во время взлета; и GPS - во время полета. Система постоянно вычисляет средний уровень моря (MSL) и поддерживает точность определения местоположения в диапазоне от 50 до 75 футов.



Рис.1 Зона распознавания рельефа - обзор в перспективе.

EGPWS обеспечивает как горизонтальный, так и вертикальный просмотр вперед. В горизонтальной плоскости самолет может «видеть» не менее четверти мили с каждой стороны от самолета. Таким образом, если самолет входит в крен-вираж, EGPWS может «предугадать» разворот и предупредить о возможном CFIT.

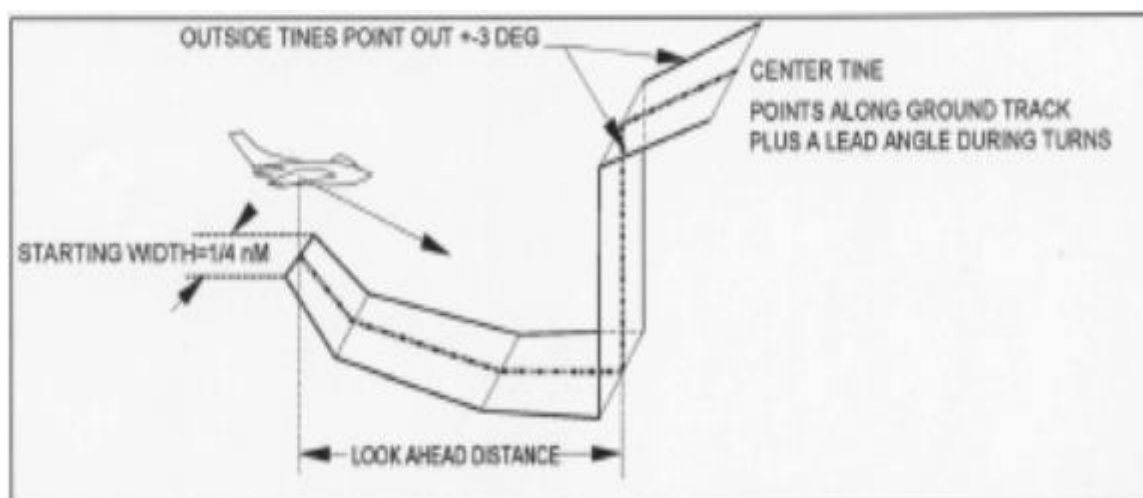

Рис.2 Предупреждение о подстилающей поверхности и границы зон предупреждений.

Если алгоритмы “видят” в базе данных какое-либо препятствие, загораются оповещатели и подается голосовое сообщение “Caution Terrain” или “Terrain Terrain Pull Up”. Алгоритмы разработаны таким образом, чтобы обеспечить заблаговременное оповещение о конфликте с ландшафтом примерно за 60 секунд. Первое звуковое предупреждение “Осторожно, местность” подается более тихим или пониженным тоном, чтобы его можно было легко отличить от более громкого и настойчивого сигнала “Terrain! Terrain! Pull Up!”.

Оборудование TAWS должно обеспечивать следующие функции:

- Функция FLTA (раннего предупреждения). Функция FLTA сканирует боковые и вертикальные траектории полета самолета впереди и под ними, предупреждая пилота о наличии потенциальной угрозы CFIT.
- Функция PDA (Premature Descent Alert). Функция DA TAWS определяет, находится ли воздушное судно опасно ниже средней траектории захода на посадку (обычно 3 градуса) для ближайшей взлетно-посадочной полосы, определенной алгоритмом оповещения, используя текущее местоположение воздушного судна и информацию о траектории полета, определенную из подходящего навигационного источника и базы данных аэропорта.
- Подходящий визуальный и звуковой дискретный сигнал как для предостережения, так и для предупредительных сигналов.

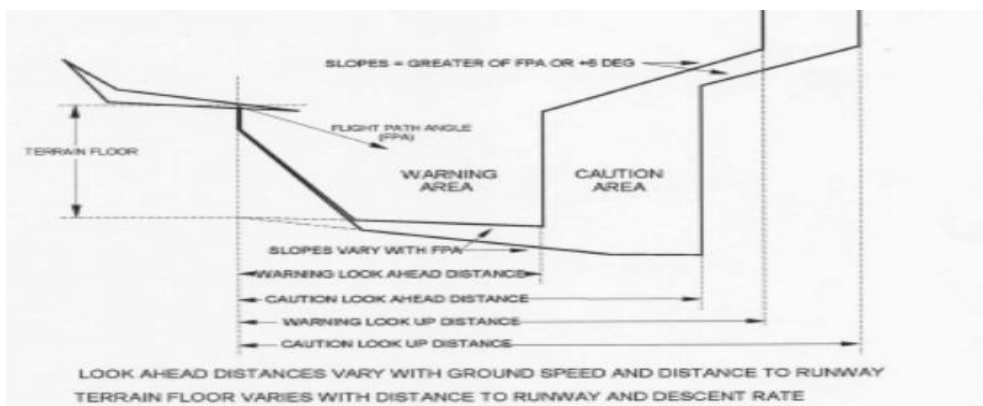
Сигнализация

Системы EGPWS имеют несколько режимов работы, каждый из которых предназначен для решения определенного типа полетной ситуации, которая может привести к авиакатастрофе. Ниже приведены различные режимы работы EGPWS:

1. Excessive Descent Rates – «Черезмерная скорость снижения» для работы режима используют информация об истинной высоте от радиовысотомера, вертикальная скорость. Режим активизируется после отрыва ВС от ВПП и набора 30м действует в течении всего полета до снижения 15м вне зависимости от положения шасси и закрылков. Сформулированы 2 предупреждения и рекомендации: 1) «SINK RATE, SINK RATE» 2) «PULL UP»

2. Excessive Terrain Closure Rate – «Опасная скорость сближения с подстилающей поверхностью» Используется информацию от радиовысотомера, воздушная скорость и сигналы о выпуске закрылков и шасси. Активизируется после отрыва ВС от ВПП и набора 30м действует все время до снижения на высоту 15м. этот режим используется как при горизонтальном полёте ВС но и при снижении. Сформулирована одна рекомендация «TERRAIN»

3. Negative Climb Rate or Altitude Loss After Take-off – «потеря высоты после взлета или ухода на второй круг» Используется от отрыва ВС от ВПП и набора 30м либо в процессе ухода на второй круг. Действует 3 режим до набора 350м. Одна рекомендация «DON'T SINK»

4. Flight Into Terrain When Not in Landing Configuration – «Чрезмерное сближение с землей, шасси или закрылки не выпущены» Режим активизируется при снижении и предпосадочном маневрировании вс. 3 рекомендации «TOO LOW TERRAIN», «TOO LOW GEAR» и «TOO LOW FLAPS».

5. «Чрезмерное снижение ниже глиссады» с использованием системы посадки по приборам (ILS), с использованием локализатора с вертикальным наведением (LPV) или с использованием системы посадки Глобальной навигационной спутниковой системы (GNSS) (GLS).

6. «Проверка относительной барометрической высоты» режим активен при заходе на посадку с использованием системы отчета относительной барометрической высоты по QFE.

7. «Рекомендации по уходу от столкновения путем отворота»

8. «Преждевременное снижение в районе аэродрома при заходе без РМС» Активен при снижении и заходе на посадку не зависимо от конфигурации ВС. Рекомендация «TOO LOW TERRAIN»

Для отображения подстилающей земной поверхности, представляемой в зависимости от степени опасности столкновения в кабине ВС устанавливается многофункциональный цветной дисплей. По выбору экипажа могут быть установлены различные виды и масштаб отображения рельефа (масштаб выбирается вручную в диапазоне от 10 до 600 км)



Рис.1 Отображения подстилающей земной поверхности на дисплее.

Цвета изображения и их насыщенность определяется высотой элементов рельефа по отношению к текущей высоте ВС. На дисплее отображаются только те элементы поверхности, превышение которых больше, чем пороговое значение высоты равное $H_{вс} - 600\text{м}$. Типы:

- 1) черный - меньше $H_{вс} - 600\text{м}$
- 2) зеленый - $H_{вс} - 600\text{м}$
- 3) Светло-зеленый $H_{вс} - 300\text{м}$
- 4) Светло-желтый $H_{вс} - 150\text{м}$
- 5) Оранжевый $H_{вс} + 300\text{м}$
- 6) Темно-красный $H_{вс} + 600\text{м}$.

Заключение

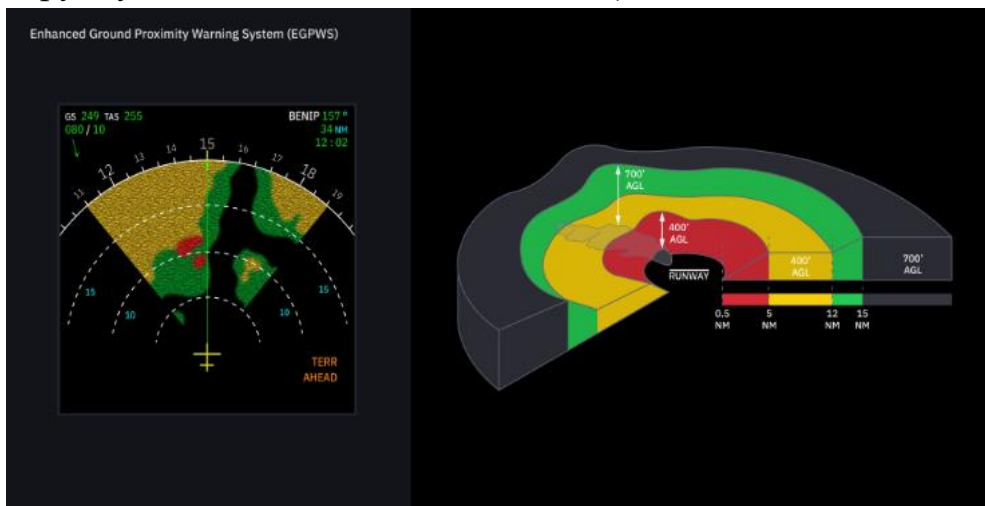
Система EGPWS является важным инструментом для пилотов, который помогает им избежать опасных ситуаций. Она использует передовые технологии для анализа данных и предоставляет предупреждения, когда самолет находится в опасности. Хотя система не может полностью исключить риски человеческого фактора, она является существенным дополнением к навыкам пилота и помогает обеспечить безопасность полетов.

Список литературы:

1. EGPWS: Look What It Can Do Now [Электронный ресурс]. Aviation today URL: <https://www.aviationtoday.com/2000/11/01/egpws-look-what-it-can-do-now>

2. INTRODUCTION ABOUT EGPWS [Электронный ресурс]. AN Aviation URL: <https://an.aero/introduction-about-egpws>
3. Система предупреждения о близости земли [Электронный ресурс]. Википедия. Свободная энциклопедия. – URL: https://ru.wikipedia.org/wiki/Система_предупреждения_о_близости_земли
4. GPWS и EGPWS [Электронный ресурс]. PILOT CLIMB URL: <https://pilotclimb.com/gpws-egpws-ground-proximity-warning-system>

УДК 00.1

Филиппова Е.А.

магистрант

3 курс, факультет Психологии и педагогики

Направление подготовки «Психология»

профиль «Общая психология»

ЧОУ ВО «Казанский инновационный университет

имени В.Г. Тимирязова (ИЭУП)

Факультет психологии и педагогики

Россия, г. Казань

Научный руководитель: Шаймухаметова С.Ф.

кандидат психологических наук, доцент

СОВЕРШЕНСТВОВАНИЕ КАЧЕСТВА ЖИЗНИ ВО ВРЕМЯ НОРМАТИВНОГО КРИЗИСА СЕМЬИ

Аннотация: В данной статье описаны пути совершенствования качества жизни мужчины и женщины в период нормативного кризиса семьи. Раскрыта сущность кризиса внутри семейных отношений; предложены меры для выхода из кризисных ситуаций.

Ключевые слова: Нормативный кризис, качество жизни, стресс, психологическое состояние, семейные отношения.

Annotation: This article describes ways to improve the quality of life of men and women during the normative crisis of the family. The essence of the crisis within family relations is revealed; measures for overcoming crisis situations are proposed.

Key words: Normative crisis, quality of life, stress, psychological state, family relations.

Сколько лет существует институт брака, столько лет и существуют нормативные и ненормативные кризисы внутри семейных отношений. Само слово «кризис» в переводе с греческого означает решение или поворотный

пункт. Кризис говорит о том, что ранее использованные средства в решении тех или иных ситуаций больше не работают, в результате чего требуются новые решения проблем в отношениях. Психология же интерпретирует слово «кризис» как происходящие в психике процессы, требующие изменения модели поведения. Вряд ли какая-то семья не испытывает кризисных моментов в отношениях, именно так характеризуется переход от одного этапа к другому.

Кризис в семейных отношениях предполагает собой нарушение равновесия и дискомфорт в привычном укладе жизни. Семейные кризисы можно разделить на две группы:

- Нормативные кризисы (рождение детей, переезд, смена работы, взросление ребенка);

- Ненормативные кризисы (измена партнера, потеря близкого человека, смена социального статуса, потеря работы) [1].

Важно понимать, что кризис включает в себя и позитивные стороны, такие как: возможность роста и развития, решение конфликтов и налаживание отношений. Сценарии, которые могут протекать в нормативных кризисных ситуациях, можно разделить на деструктивный и конструктивный. Деструктивный сценарий может привести к нарушению семейных отношений, вплоть до развода. Конструктивный сценарий влечет за собой укрепление и развитие семейных отношений, выход на другой качественный уровень взаимодействия. Обозначим признаки нормативного семейного кризиса:

1. Низкий уровень удовлетворенности взаимоотношениями в семье;
2. Увеличение дистанции между мужем и женой, нежелание общаться на проблемные вопросы;
3. Разлад в ролевой структуре семьи, безразличное или жесткое отношение;
4. Изменение иерархии семьи, борьба за главенство;
5. Обилие негативных эмоций и критики, расхождение во взглядах, конфликты;
6. Отказ следовать привычным ритуалам и традициям семьи;
7. Ссоры с социальным окружением семьи [2].

Каким способом все-таки выйти из семейного кризиса без потерь? Самая главная рекомендация, которая применима в тяжёлые периоды между мужем и женой – это обсуждение причины возникших трудностей и поиск ее решения. Важно так же в какой форме строится диалог, если это крики, обвинения и ругань, вряд ли он будет конструктивным. Говорить о своих негативных эмоциях нужно откровенно, но в мягкой форме без оскорблений и обвинений. Обоим партнером в семье полезно проявлять гибкость, понимание

и умение слушать, оставаться открытым для мира. Поддержание семейных традиций (совместный отдых, прогулки, поход в кино, спорт) один из весомых пунктов в решении кризисных ситуаций. Однако бывают ситуации, когда супругам самим невозможно преодолеть кризис, в таком случае можно обратиться к специалисту по семейным отношениям. Безусловно, важно чтобы оба супруга были заинтересованы в решении проблемы, не следует кого-то заставлять идти к психологу. При оказании помощи семье, специалист выполняет следующие функции:

- функция диагностики внутри семейных отношений (определение проблем, выявление формы взаимодействия);
- информационная функция (умение специалиста донести до участников семьи что такое «здоровые» отношения и правильное распределение ролей, объяснение этапов возникших трудностей с точки зрения психологии);
- функция сопровождения (оказание психологической помощи семье на различных этапах решения кризисов, если такая помощь необходима);
- функция развития (помощь психолога в развитии навыков и способностей членов семьи, благодаря которым будут достигнуты комфортные отношения и благоприятная среда);
- обучающая функция (посещение участниками семьи различных тренингов и обучений);
- посредническая функция (в данной функции специалист выступает посредником между участниками семейных отношений, если они сами не могут найти общий язык в решении проблем) [3].

Подводя итоги данной статьи, можно сделать выводы, что нормативный кризис в семейных отношениях настигает все супружеские пары. У семейного кризиса есть две стороны, первая – это возникновение конфликтов и ссор во взаимоотношениях между супругами; вторая сторона – это переход на новый уровень взаимопонимания, возможность совместного роста. Способы решения семейных кризисов бывают разные, в зависимости от сложившейся ситуации. Есть семьи, где участники могут сами решить возникшие вопросы путем общения и взаимодействия; некоторым же семьям нужна квалифицированная психологическая помощь. В любом случае, важно обоюдное желание супругов сохранить отношения. Бывает и такое, что участники брака решаются на развод, в этом тоже нет ничего плохого, данный вариант является выходом из неудовлетворяющих отношений.

Использованные источники:

1. Головин С.Ю., Словарь практического психолога. – М.: АСТ, Харвест, 1998. – С. 165.
2. Олифиревич Н.И., Зинкевич-Куземкина Т.А., Психология семейных кризисов.- СПб.: Речь, 2006, -330 С.
3. Карабанова О.А., Психология семейных отношений и основы семейного консультирования.- М., Гардарики, 2005. С. 230.

УДК 001.101

Бобылев А.А.
студент

**2 курс, факультет кибербезопасности и управления
Поволжский государственный университет телекоммуникаций и
информатики
Россия, г. Самара**

Лютюев А.Ю.
студент

**2 курс, факультет кибербезопасности и управления
Поволжский государственный университет телекоммуникаций и
информатики
Россия, г. Самара**

**Научный руководитель: Зайцева Н.В.,
Профессор кафедры философии**

**Поволжский государственный университет телекоммуникаций и
информатики
Россия, г. Самара**

СОВРЕМЕННАЯ МОЛОДЕЖЬ И ПЕРЕОСМЫСЛЕНИЕ ФИЛОСОФИИ: НОВЫЕ ГОРИЗОНТЫ МЫШЛЕНИЯ

Аннотация: *Статья посвящена анализу взглядов современной молодежи на философию и переосмыслению её основных аспектов. Рассматривается переход от классических философских концепций к более прикладным подходам. Также приводятся к рассмотрению интеграция философских идей в повседневную жизнь и онлайн-пространство. Отмечается роль молодого поколения в эволюции философского мышления и его значение для будущего общества.*

Ключевые слова: философия, молодежь, переосмысление, современность, человеческая природа, этика, критическое мышление, ценности, смысл жизни.

Annotation: *The article is devoted to analyzing the views of modern youth on philosophy and rethinking its main aspects. The transition from classical philosophical concepts to more applied approaches is considered. The integration of philosophical ideas into everyday life and online space is also considered. The role of the younger generation in the evolution of philosophical thinking and its importance for the future of society is highlighted.*

Key words: *philosophy, youth, rethinking, modernity, human nature, ethics, critical thinking, values, meaning of life.*

Введение

Философия является неотъемлемой частью культуры и мышления человечества на протяжении веков. Она всегда служила не только исследованию фундаментальных вопросов бытия, но и предоставляла людям возможность понять мир вокруг себя и свою роль в нем. Однако в современном обществе, где технологии, социальные изменения и широкий доступ к информации делают мир более сложным и динамичным, представление молодежи о философии и ее роли в их жизни может существенно отличаться от классических представлений об этом предмете. Эта статья посвящена рассмотрению того, как современная молодежь переосмысляет философию, и какие новые горизонты мышления открываются перед ней. Данная тема актуальна, поскольку именно взгляд молодого поколения на философию формирует основы будущего общества. Задача переосмысления философии становится ключевой в контексте изменяющегося мира, а значит, взгляд молодежи играет важную роль в формировании новых философских концепций и идей.

Что такое философия в общепризнанном порядке

Один из первых шагов в понимании переосмысления философии — это уяснение, что представляет собой философия в общепризнанном порядке. Традиционно философия рассматривается как изучение фундаментальных вопросов о природе реальности, знания, ценностей, разума, разумения, мышления и языка. Она включает в себя критический анализ и поиск ответов на фундаментальные вопросы о смысле жизни, природе человека, морали, знании и реальности.

Когда мы обращаем взор к классическим философским понятиям, мы видим, что они олицетворяют множество различных школ мышления. От

древнегреческих философов, таких как Сократ, Платон и Аристотель, до средневековых мыслителей и современных философов, каждый период и культура внесли свой вклад в формирование того, что мы сегодня понимаем под философией. Классические школы, такие как стоицизм, эпикуреизм, идеализм и материализм оставили наследие понятий, которые влияют на мышление и сегодня.

Это общепризнанное понимание философии предоставляет основу для понимания, как молодежь сегодня воспринимает эти традиционные концепции и какие изменения вносит в их трактовку. Однако важно учитывать, что переосмысление философии молодежью может привести к изменению этих понятий.

Что считается философией у молодежи

Современная молодежь подходит к философии с уникальным взглядом, приспособивая её к современным реалиям. Возможно, одним из самых заметных изменений является переход от традиционных философских концепций к более прикладным и прагматичным подходам. Молодежь проявляет интерес к философии не только как теоретическому занятию, но и как средству понимания и решения актуальных проблем. Для многих молодых людей философия стала не просто изучением древних текстов и абстрактных концепций, а скорее способом применить философские принципы к своей повседневной жизни.

Анализ современных взглядов молодежи на философию позволяет выявить ее тесную связь с общественными и культурными движениями. Философия становится неотъемлемой частью активных обсуждений в социальных сетях, блогах и других онлайн-платформах. Молодежь активно выражает свои философские убеждения через художественные выражения, мемы, и даже музыку.

Цитаты Джейсона Стэтхэма по типу: «Одна ошибка и ты ошибся», «Не сдавайтесь, братва, сдаются квартиры», «Запомните пацаны, а то забудете», «Мама учила не ругаться матом, но жизнь научила не ругаться матом только при ней» могут быть встроены в жизнь человека в современном обществе, это подчеркивает идею того, что для молодежи философия может быть частью их мышления и повседневной жизни.

Таким образом, философия в сознании молодежи становится не только старинным набором абстрактных идей, но и средством, позволяющим размышлять над моральными дилеммами и политическими изменениями в современном мире.

Основные аспекты "настоящей" философии

Рассматривая "настоящую" философию, мы обращаемся к ключевым аспектам традиционной мысли, которые сохраняют свою актуальность. Одним из важных аспектов является философское понимание человеческой природы и смысла существования. Древнегреческий философ Сократ, например, поднимал вопросы о том, что делает жизнь смысловой, а Платон разрабатывал идею мировой души как основы порядка в космосе.

Продолжая тему "настоящей" философии, стоит обратить внимание на этические аспекты. Аристотель в своей этике выдвигал идею счастья как высшей цели человеческой жизни. Этические дилеммы, поднятые в произведениях классических философов, становятся точкой отсчета для молодежи, стремящейся к построению своей собственной системы ценностей.

Примерами из классических философских текстов, которые до сих пор вызывают интерес, могут служить "Республика" Платона, в которой рассматривается идея идеального государства и справедливости, или "Этика Никомахова" Аристотеля, где поднимается вопрос об этике и характере. Эти тексты предоставляют базовую платформу для понимания основных аспектов философии, которые исследуются и обсуждаются молодежью в контексте современности.

Таким образом, "настоящая" философия означает привлечение к классическим идеям и текстам, которые способны осветить смысл жизни и нравственные вопросы.

Те же аспекты, но в переосмысленной философии

Современная молодежь переосмысливает традиционные аспекты философии, подходя к ним с новыми глазами и в контексте современных трансформаций. Вместо абстрактных рассуждений о том, что делает жизнь смысловой, современная молодежь уделяет внимание конкретным проблемам, с которыми сталкивается современное общество. В этом контексте философия может представлять следующие основные аспекты:

1. Критическое мышление и анализ. Молодежь видит философию как способ развития критического мышления и анализа, который помогает им осознавать и выявлять скрытые предположения, принципы и ценности, лежащие в основе современного общества.

2. Моральные дилеммы и ценностные вопросы. Современная молодежь сталкивается с множеством моральных и этических вопросов, вызванных технологическим прогрессом, политическими изменениями и культурными сдвигами. Философия помогает молодежи размышлять над этими вопросами и искать глубокие ответы.

3. Применение философских концепций к повседневной жизни. Молодежь начинает видеть ценность философии в ее применении к повседневным ситуациям и проблемам. Они стремятся использовать философские принципы для принятия более информированных решений и обогащения своего личного развития.

Эти аспекты показывают, что для современной молодежи философия переосмысливается как более прагматичная и применяемая дисциплина, способная помочь им лучше понимать и оценивать мир вокруг себя.

Заключение

В заключении данной статьи мы видим, что современная молодежь подходит к философии с новым пониманием и интерпретацией традиционных аспектов. Она переосмысливает философские концепции, привнося свежий взгляд на человеческую природу, этику и смысл жизни. Вместе с тем, "настоящая" философия, воспринимаемая молодежью, остается в связи с корнями классической мысли, при этом адаптируясь под требования современности.

Сегодня молодежь рассматривает философию, видя в ней не только академическую дисциплину, но и инструмент для анализа современных проблем и развития критического мышления. Их подход отражает стремление использовать философию как средство интеграции в современный мир, влияния на общество и развития более информированного и сознательного общества. Философские дебаты и обсуждения становятся частью их онлайн-пространства и активной социокультурной деятельности. Это свидетельствует о том, что молодежь не просто адаптирует философию под свои потребности, но и активно формирует ее развитие в контексте современного общества.

Важно подчеркнуть, что переосмысление философии молодежью не только является интересным феноменом, но и несет в себе потенциал воздействия на будущее общество. Развитие критического мышления, этического сознания и способности к глубокому анализу философских проблем вносит вклад в формирование основ для будущего общественного порядка.

В свете этих рассмотрений становится очевидным, что взгляд молодежи на философию — это не просто изменение в трактовке идей, но и вклад в эволюцию философского мышления, который имеет глубокое значение для нашего общества.

Использованные источники:

1. Философия: основные понятия и их значение в современном мире. [Электронный ресурс]. URL: https://ustiniya.ru/http-studopedia-ru-view_filosofiya-phpid90/ (дата обращения: 18.11.2023).
2. Человек есть мера всех вещей: что это значит. [Электронный ресурс]. URL: <https://neftyanik27.ru/chto-oznachaet/celovek-est-mera-vsex-veshhei-cto-eto-znacit> (дата обращения: 18.11.2023).
3. Нужна ли философия человеку и обществу? [Электронный ресурс]. URL: <https://moi-glaza.ru/nuzhna-li-filosofiya-cheloveku-i-obschestvu-obosnuyte-svoyu-tochku-zreniya/> (дата обращения: 18.11.2023).
4. Что такое наука философия? [Электронный ресурс]. URL: <https://xn--870-iddfg5dar7d.xn--p1ai/faq/cto-takoe-nauka-filosofiya> (дата обращения: 18.11.2023).

УДК 62

*Литвинова Анастасия Васильевна,
Беловолова Анна Константиновна
Студенты
4 курс, факультет «лётной эксплуатации»
Санкт-Петербургский государственный университет
гражданской авиации
Россия, г. Санкт-Петербург*

СОВРЕМЕННОЕ РАЗВИТИЕ АВТОМАТИЗИРОВАННЫХ СИСТЕМ УПРАВЛЕНИЯ

Аннотация: В статье рассмотрено современные автоматизированные системы управления воздушным движением, появившиеся за последнее десятилетие. Будет рассказано подробно о таких функциях TP, SYSCO, MTCD, MONA, об их положительном влиянии на эффективность авиационных перевозок и, самое важное, влияние на безопасность полётов.

Ключевые слова: авиация, безопасность, автоматизация, управление, функция.

Abstract: The article discusses modern automated air traffic control systems that have appeared over the past decade. It will be told in detail about such functions of TP, SYSCO, MTCD, MONA, about their positive impact on the efficiency of air transportation and, most importantly, the impact on flight safety.

Keywords: aviation, safety, automation, control, function.

В системе управления воздушным движением одной из главных задач является обеспечение безопасности полётов. Увеличение парка самолётов и их различных модификаций полётов, а также авиа маршрутов не может быть обеспечено без внедрения автоматизированных систем управления. Современные автоматизированные системы управления воздушным движением за последнее десятилетие претерпели значительные изменения. Появились новые функции (TR, SYSCO, MTCO, MONA), а вместе с ними новые возможности диспетчера УВД, которых ранее у него не было.

Расскажем о каждой из них поподробнее.

SYSCO

Первое, что мы рассмотрим — это System Supported Coordination - Координация с поддержкой системы - или сокращенно SYSCO.

Эта система помогает скоординировать полёты воздушных судов путём автоматизации передачи управления самолётов между центрами обслуживания воздушного движения, автоматизации передачи информации о рейсах для конкретных воздушных судов, корректировки скорости, автоматизации процедур согласования условий передачи самолётов в смежный диспетчерский пункт и приема их из смежного диспетчерского пункта, а также дополнительной информации и воздушных судах.

Главное преимущество SYSCO – это передача информации авиадиспетчером всего несколькими щелчками компьютерной мыши. Координирующие указания к определенным путевым точкам на маршруте теперь могут быть показаны и одобрены всеми диспетчерами, на воздушное пространство которых влияет изменение.

При высокой интенсивности воздушного движения эта функция существенно снижает загруженность диспетчера рутинными ручными операциями, обеспечивая тем самым повышение пропускной способности диспетчера УВД и безопасности воздушного движения. [3]

TR

Одним из способов повышения безопасности полетов воздушных судов и их эксплуатации является прогнозирование траектории полета. Прогнозирование траектории играет ключевую роль в оптимизации управления воздушным движением и повышении общей безопасности полетов.

Прогнозирование траектории - это процесс оценки будущих состояний воздушного судна на основе текущего состояния воздушного судна, оценки

намерений пилота и диспетчера, ожидаемых условий окружающей среды и компьютерных моделей характеристик воздушного судна и процедур.

В зависимости от того, взлетит ли самолет, его можно разделить на стратегическое прогнозирование и тактическое прогнозирование. Стратегическое прогнозирование в основном предсказывает возможные будущие траектории полета воздушного судна на основе плана полета воздушного судна, информации о прогнозе погоды, летно-технических характеристиках воздушного судна, исторических схемах полета и другой информации. Тактический прогноз добавляет больше динамической информации, такой как информация о собственном статусе полета воздушного судна, загруженности воздушного пространства и так далее. [4]

Для этого изобрели функцию TP (Trajectory Prediction). Это функция, позволяющая вычислить плановую и тактическую четырехмерные траектории самолета, ориентируясь на тактический плана полета, данных о метеоявлениях, характеристик самолета, радиолокационных данных о движении воздушного транспорта, а также с учетом диспетчерских разрешений.

TP позволяет вычислить для каждого самолета 40 прогнозируемых траекторий с четырех измерений, три из которых это широта, долгота и высота, а последние - время. Рассчитывая 40 траекторий полета воздушного судна, функция TP описывается совокупностью 40-точек и определяет движение ВС в пространстве и описывается совокупностью 40-точек и определяет движение ВС в пространстве и во времени.

MTCD

TP дало возможность расчета 40 прогнозируемых траекторий полета воздушного судна. Теперь нужна функция для прогноза опасных конфликтных ситуаций для предотвращения их в дальнейшем.

Для решения этой задачи разработали функцию MTCD - Medium-Term Conflict Detection. Среднесрочная система обнаружения конфликтов предназначена обработки авиационной полетной информации, специализированная для предупреждения диспетчера о потенциальном конфликте между рейсами в его зоне ответственности за период времени до 20 минут вперед. Более того, расчет сорока траекторий позволяет возложить на автоматизированную систему управления воздушным движением автоматический контроль за выдерживанием заданной диспетчером траектории.

MTCD - это интегрированная система инструментов прогнозирования, выполняющая следующие функции:

1. Обнаружение возможной потери требуемого эшелонирования между двумя воздушными судами и уведомление диспетчера об этом;
2. Обнаружение и уведомление диспетчера о воздушном судне, проникающем в изолированное или иным образом ограниченное воздушное пространство;
3. Обнаружение и отображение опасных сближений воздушного судна с другим воздушным судном, а также блокирование самолётом воздушного пространства, которое могло бы использоваться другим, например, в случае запроса пилота на альтернативный эшелон или при разрешении конфликта с участием одного из воздушных судов.

Термин MTCD относится не к конкретному элементу или коллекции оборудования, а к любой системе, предназначенной для достижения вышеуказанных целей. [2]

MONA

Для контроля за выдерживанием запланированных 40-траекторий воздушным судном, а также для оповещения авиадиспетчеров о выполнении определённых действий и выдачи указаний для контроля за летательными аппаратами разработали функцию MONA (Monitoring Aids) — контроль соответствия и напоминания.

MONA - это прекрасное устройство, разработанное для усовершенствования управления воздушным движением.

Вспомогательная система мониторинга анализирует полную траекторию полета всех воздушных судов. Всё, что мог упустить диспетчер в воздушной обстановке, будет напомнено функций MONA, которая всегда выдаст полезный совет по решению той или иной авиационной ситуации.

К примеру, функция MONA прекрасно знает, когда пилоту следует начинать снижение. Более того, она не забудет предупредить диспетчера об окончании и начале снижения самолета, обозначив эту информацию рядом с фолкьюляром воздушного судна на радиолокационном экране.

Дополнительно эта система, помогая диспетчерам всех секторов управления воздушным движением, вывешивает «ярлыки напоминания» рядом с самолетами, которые следует передать в смежный сектор.

Всякий раз, когда пилот отклоняется от траектории полета или набирает скорость в воздухе, MONA сообщит диспетчеру об этом. Более того, можно запрограммировать эту систему для того, чтобы она напоминала, когда настанет подходящее время для выполнения запланированных действий. Например, попросить воздушное судно снизиться до идеального эшелона полета для передачи в другой сектор.

Заключение: каждая из нововедённых функций сыграло и играет по сей день немаловажную роль в качественной и эффективной организации воздушного движения. Дальнейшее развитие авиации всегда будет связано с автоматизацией для упрощения выполнения полётов, управления системами и коммуникации между авиационным персоналом. [1]

Список литературы:

1. Журнал «Научный лидер» выпуск # 47 Автоматизированные системы управления УВД Бурко Владислав Францевич Рязанова Екатерина Станиславована
2. Электронный ресурс “Функция MTCD”
<https://skybrary.aero/articles/medium-term-conflict-detection-mtcd>
3. MID AIDC/OLDI Seminar Basic SYSCO Principles and Standard OLDI Communication ICAO EUR/NAT Office Celso Figueiredo – Regional Officer ANS — ATM Cairo, Egypt 3 to 5 March 2014
4. Электронный ресурс «Дополнительные функции современных автоматизированных систем»:
https://studme.org/293090/tehnika/dopolnitelnye_funktsii_sovremennyh_avtomatizirovannyh_sistemah

*Ткачева Г.В., кандидат юридических наук, доцент
кафедры гражданского права Ростовского филиала
ФГБОУВО «РГУП», г. Ростов-на-Дону*

*Лагутина П.В.
студент*

*3 курс, юридический факультет
Ростовского филиала ФГБОУВО «РГУП»,
г. Ростов-на-Дону*

СОВРЕМЕННОЕ СОСТОЯНИЕ НАСЛЕДСТВЕННОГО ПРАВА В РОССИИ

***Аннотация:** Институт наследования прошел достаточно долгий путь становления и развития в России. В настоящей статье анализируется современное состояние наследственного права в России, а также возможные пути его совершенствования.*

***Ключевые слова:** наследование, наследственное право, законодательство, наследственные правоотношения, институт наследования.*

***Abstract:** The Institute of inheritance has gone quite a long way of formation and development in Russia. This article analyzes the current state of inheritance law in Russia, as well as possible ways to improve it.*

***Key words:** inheritance, inheritance law, legislation, inheritance legal relations, inheritance institution.*

Институт наследования прошел долгий период становления и развития в правовой системе Российского государства: от Руси до современной России. Главное предназначение института наследования заключается в обеспечении экономического благосостояния человека и гражданина. Неукоснительное проведение этих начал обеспечивает интересы как самого наследодателя и его наследников, так и третьих лиц, для которых смерть наследодателя может повлечь определенные правовые последствия.

Институт наследования затрагивает интересы каждого гражданина, так как право наследования является неотъемлемым правом личности. Особенности современной жизни влияют на институт семьи и имущественные отношения, в связи с чем они закономерно должны влиять и на наследственные

правоотношения⁵. Следует отметить, что понятие некоторых видов наследования не было изменено, несмотря на его длительное существование.

Вне зависимости от социального развития общества, экономической или политической ситуации наследственные отношения существовали, существуют и будут существовать дальше. Количество наследственных споров значительно увеличилось, многие из этих дел приобретают затяжной характер, что чаще всего происходит по причине правовой неграмотности или отсутствия необходимой правовой информации у сторон.

Российское наследственное право – это весьма полно разработанный институт, имеющий в своей основе лучшие традиции римского права и, несомненно, заслуживающий сохранения и дальнейшего развития в законодательстве. Но и в настоящее время накопились различные проблемы, решить которые невозможно без переработки ряда положений самого наследственного права.

Действующее российское законодательство уделяет значительное внимание вопросам наследственного права. Однако жизнь выдвигает насущное требование дальнейшего развития наследственного права. Изменения в законодательстве России, наличие большого количества неразрешенных на законодательном уровне проблем, связанных с правом наследования, необходимость во многих случаях подтверждать очевидное в судебном порядке ввиду отсутствия соответствующих норм закона – все это приводит к острой необходимости совершенствования законодательства, регулирующего наследственные правоотношения.

В настоящее время мы наблюдаем переход большей части социальных связей из плоскости реального общения в виртуальную среду (социальные сети и мессенджеры). В таком случае верно утверждение о том, что граждане мало общаются или вообще не знакомы с родственниками, находящимися за пределами второй боковой линии.

С другой стороны, рост экономики, урбанизация производства, а также активные меры, принимаемые государством к повышению уровня образования населения, сохраняют тенденции к миграции молодежи в города, что безусловно негативно сказывается на семейных отношениях и рассредоточивает имущество⁶. В указанных условиях ключевое значение будет иметь реализация внутренней политики государства, в качестве одного из ориентиров для которой сегодня обозначены укрепление семьи и традиционных ценностей.

⁵ Короп, И.И. Проблемные вопросы института наследственного фонда // Наследственное право. – 2019. – № 2. – С. 8-9.

⁶ Сеницын, С.А., Шелютто, М.Л. В интересах ли бизнеса предложенная реформа российского наследственного права? // Предпринимательское право. – 2017. – № 2. – С. 20.

Указанным целям будет способствовать цифровизация механизмов, используемых при реализации норм о наследовании. Объединение баз данных органов записи актов гражданского состояния и возможностей Единого портала государственных услуг или иных федеральных автоматизированных систем может позволить избавиться от архаичных и не соответствующих духу закона положений статьи 61 Основ законодательства Российской Федерации о нотариате, в соответствии с которыми нотариус обязан известить об открытии наследства тех наследников, место жительства или работы которых ему известно, а также нотариус может произвести вызов наследников путем помещения публичного извещения или сообщения об этом в средствах массовой информации. Еще более радикальным, но не менее полезным для сохранения имущества и защиты прав и законных интересов участников наследственных правоотношений, может стать такое проявление цифровизации и автоматизации как прохождение процедур от написания и регистрации завещания до принятия наследства с использованием Госуслуг или иного интернет-портала.

Наследственное право на современном этапе содержит в себе множество особенностей, порождает некоторые дискуссионные вопросы, являющиеся основой для дальнейших научных исследований, которые, несомненно, будут актуальны в науке гражданского права.

Использованные источники:

1. Астафьева, Т.А. Наследственный фонд: новелла российского законодательства и зарубежный опыт // Современное законодательство: развитие, проблемы и пути их разрешения: сборник материалов международной научно-практической конференции. – Курск: Региональный открытый социальный институт, 2018. – 127 с.
2. Короп, И.И. Проблемные вопросы института наследственного фонда // Наследственное право. – 2019. – № 2. – С. 8-9.
3. Лебедь, Е.В. Наследственный фонд для российских предпринимателей / Е.В. Лебедь // Синергия наук. — 2018. — №25. — С. 550–560.
4. Маркина Т.В. Гражданская правосубъектность наследственного фонда: основные положения. / Т.В. Маркина // Наследственное право. — 2017. — № 4. — С. 12–14.
5. Сеницын, С.А., Шелютто, М.Л. В интересах ли бизнеса предложенная реформа российского наследственного права? // Предпринимательское право. – 2017. – № 2. – С. 20.
6. Тарасов, Ю.А. Наследственный фонд – новая категория в гражданском законодательстве / Ю.А. Тарасов, Г.С. Игнатенко, Н.А. Гуляев, Д.В.

Тертичников // Известия югозападного государственного университета. — 2017. — № 6 (75). — С. 195–200.

7.. Фатихова, Л.М. Наследственный фонд как новый способ управления имуществом / Л.М. Фатихова // Наука и образование третьего тысячелетия: сб. научн. трудов по матер. Междунар. научн.-практ. конф. В 2-х ч. — Люберцы: ООО «АР-Консалт». — 2018. — С. 79–81.

8. Щенникова, Л.В. Наследственный фонд как новелла российского гражданского права / Л.В. Щенникова // Наследственное право. — 2017. — № 4. — С. 4 – 7.

УДК 615.03

*Ландарь Л.Н., кандидат медицинских наук, доцент
кафедры «Фармакологии»
Оренбургский государственный медицинский университет
Россия, г. Оренбург
Самигулов А.С.,
студент
4 курс, факультет «Лечебное дело»
Оренбургский государственный медицинский университет
Россия, г. Оренбург*

СОВРЕМЕННЫЕ АСПЕКТЫ АНТИБИОТИКОТЕРАПИИ В ТРАВМАТОЛОГИИ

***Аннотация:** Знание спектра противомикробного действия антибиотиков и мониторинг антибиотикорезистентности возбудителей раневой инфекции являются основой для правильного применения противомикробных препаратов в клинике, а для прогнозирования клинического эффекта антибиотиков во время этиотропной терапии необходимо учитывать их вероятную концентрацию в очаге инфекции и накопленные данные о результатах применения препарата для лечения специфических инфекций.*

***Ключевые слова:** Антибиотики, фармакология, травматология, антибиотикорезистентность, ортопедия.*

***Annotation:** Knowledge of the spectrum of antimicrobial action of antibiotics and monitoring of antibiotic resistance of wound infection pathogens are the basis for the correct use of antimicrobials in the clinic, and to predict the clinical effect of antibiotics during etiotropic therapy, it is necessary to take into account their*

probable concentration in the focus of infection and accumulated data on the results of the drug for the treatment of specific infections.

Key words: *Antibiotics, pharmacology, traumatology, antibiotic resistance, orthopedics.*

Большое значение для развития инфекционного процесса являются первые 3-6 часа со времени попадания микроорганизмов в рану, в течение которых идут процессы их размножения и адгезии на компетентных клетках организма, что является триггерным механизмом для начала в ране инфекционно- воспалительной реакции. Использование по истечению этого времени антибиотиков является поздним, а продолжать терапию после завершения операции в ряде случаев является ненужным и в дальнейшем не ведет к уменьшению процента инфицирования раны, поскольку роль антибиотиков, а именно профилактическое применение заключается в основном в снижении пороговой концентрации микроорганизмов и препятствии адгезии источника в ране.

Проведение антибиотикотерапии при оперативных вмешательствах на инфицированных ранах, главным компонентом которых является гнойное содержимое, а также гнойные артриты, свищи, старые травматические раны (при данных патологиях осложнения послеоперационного периода могут достигать до 45%), подразумевает использование препаратов непосредственно перед операцией, вовремя, и в послеоперационном периоде под контролем бактериологического состояния раны [2].

В зависимости от длительности различают 4 схемы антибиотикофилактики:

1. Профилактика первой дозой (одной дозы) во время премедикации, вторую дозу вводят обычно при 3-х часовых операциях);
2. Сверхкраткую (применяют во время премедикации а далее 2-3 дозы препарата в течение 24 часов);
3. Кратковременная (за 1,5-2 часа до операции и в течение 48 часов - после операции);
4. Продолжительная (применяют длительно до операции и несколько дней после оперативного вмешательства) [2].

Экспериментальные наблюдения и многочисленные клинические исследования показали высокую эффективность профилактики одной дозы и по сверхкраткой схеме. Данная тактика считается вполне эффективной, при этом снижаются побочные действия антибиотиков, снижается вероятность устойчивости микроорганизмов к химиопрепаратам, и обеспечивает более низкую стоимость терапии. Заблаговременно, за несколько часов до

оперативного вмешательства, или более позднее введенная первая доза антибиотика уменьшает эффект профилактики, а нецелесообразное продолжительное проведение антибиотикопрофилактики, по наблюдениям специалистов ведет к росту частоты осложнений в послеоперационном периоде. Это объясняется тем, что применение антибиотика с профилактической целью задолго до оперативного вмешательства или более 48 часов в послеоперационном периоде приводит к нарушению микрофлоры желудочно-кишечного тракта и колонизации верхних отделов толстокишечной микрофлорой с потенциальным развитием эндогенной инфекции путем условно патогенной бактериальной транслокации отделов тонкой кишки через лимфатическую систему [3].

Так же, за счет селекции антибиотикорезистентных штаммов повышается опасность развития суперинфекции у оперированных больных. Вследствие этого антибиотик вводят больному в должной дозе непосредственно за 10-15 мин перед оперативным вмешательством (во время наркоза внутривенный доступ), либо за 40-60 мин по показаниям внутримышечно до операции с дальнейшими повторными инъекциями, но не более 24 часов. Эффективность профилактики периоперационного периода зависит во многом от правильно подобранного антибиотика.

Лекарственным средствам, применяемым для профилактики раневой инфекции, предъявляют следующие критерии: высокую бактерицидность к микроорганизмам в ране; фармакокинетика, доза, и способы их применения должны гарантировать значительную концентрацию в оперируемых тканях; обладать малой токсичностью и минимумом побочных влияний; антибиотики должны иметь высокую активность по отношению к стафилококкам (что является наиболее частым контаминантом операционной раны) [4].

Особое значение имеет последний критерий для антибиотикопрофилактики в травматологии и ортопедии, где ведущее место занимает стафилококковая инфекция в структуре посттравматических и послеоперационных гнойных осложнений. Среди больших групп антибиотиков в большей степени цефалоспорины соответствуют к перечисленным требованиям, так как имеют довольно широкий спектр бактерицидного действия, а большой интервал между токсической и терапевтической дозами делает их хорошо переносимыми, с минимумом аллергических реакций по сравнению с пенициллинами и тем самым ограничивается круг побочных проявлений. К основным недостаткам стоит отнести: неэффективность по отношению к энтерококковой инфекции; достаточное низкое проникновение через гематоэнцефалический барьер (исключением могут быть некоторые цефалоспорины 3-го поколения); и

возможную нефротоксичность в комбинации с аминогликозидами в особенности применение цефалотина [1].

С профилактической целью послеоперационных осложнений как правило применяют цефалоспорины первого (цефазолин) и второго (цефуроксим и цефамандол) поколений, из них у цефуроксима имеются преимущества перед цефазолином по спектру воздействия на грамотрицательные бактерии (spp. *Klebsiella.*, *P.mirabilis*, *E.coli*), а перед цефамандолом – это метаболические превращения в организме. Для профилактики раневой инфекции цефалоспорины 3-го поколения используют редко, исключение составляет цефтриаксон - препарат пролонгированного действия, применяют обычно в практике однократно в суточной дозе, так как они в 2-4 раза являются менее активными по отношению к стафилококкам и по ценовой политике дороже лекарственных средств 1-го и 2-го поколения. Тем не менее эти цефалоспорины незаменимы в лечении тяжелых и смешанных форм заболеваний с преобладанием грамотрицательной флоры [3].

Таким образом, при плановых ортопедических и реконструктивных оперативных вмешательствах на костях и суставах применение с профилактической целью цефалоспоринов 1-го и 2-го поколений доказано их широким спектром действия по отношению к ведущим возбудителям костной и суставной раневой инфекции, последствия которых могут привести к инвалидизации больного, а ее терапия по стоимости во много раз превышает затраты на проведение антибиотикопрофилактики. В клинической практике специалисты отдают предпочтение цефуроксиму, в особенности при операциях эндопротезирования из-за его большей выраженности к антистафилококковой активности (*in vitro*) по сравнению с широко применимым цефазолином. Тем не менее важно и необходимо включение цефазолина в схемы антибиотикопрофилактики раневой инфекции у больных с травматолого-ортопедическими заболеваниями, поскольку в организациях, где его применение было не столь выраженным, антистафилококковая активность препарата вполне может быть высокой.

Использованные источники:

1. Jesse, Russell Антибиотики / Jesse Russell. - М.: VSD, 2018. - 353 с.
2. Александр, Захаренко и Александр Каляда Анализ потребления антибиотиков для лечения пневмонии в стационаре / Александр Захаренко und Александр Каляда. - М.: LAP Lambert Academic Publishing, 2020. - 64 с.
3. Антибиотики в хирургии: моногр.. - М.: Медицина, 2020. - 304 с.

4. Антибиотики и их применение. - М.: Издательство Академии медицинских наук, 2021. - 160 с.
5. Антибиотики. - М.: АСТ, Сова, Харвест, 2019. - 160 с.

УДК 616.43

Умарова Д.А.
студент
6 курс, направление «Лечебное дело»
Медицинский институт
Россия, г. Йошкар-Ола

СОВРЕМЕННЫЕ МЕТОДЫ ДИАГНОСТИКИ, ЛЕЧЕНИЯ И ПРОФИЛАКТИКИ САХАРНОГО ДИАБЕТА

***Аннотация.** В статье анализируются современные методы диагностики, лечения и профилактики сахарного диабета. Приводится классификация типов сахарного диабета в зависимости от этиологии и патогенеза. Рассматриваются факторы патогенеза сахарного диабета 2 типа и критерии, повышающие риск его развития. Отмечается важность ранней диагностики преддиабета, позволяющей проводить своевременную профилактику развития сахарного диабета. Приводятся меры немедикаментозной и медикаментозной профилактики и лечения диабета.*

***Ключевые слова:** сахарный диабет, преддиабет, диагностика диабета, профилактика диабета, лечение диабета.*

***Annotation.** The article analyzes modern methods of diagnosis, treatment and prevention of diabetes. A classification of types of diabetes mellitus is given depending on etiology and pathogenesis. Factors in the pathogenesis of type 2 diabetes mellitus and criteria that increase the risk of its development are considered. The importance of early diagnosis of prediabetes is noted, which allows timely prevention of the development of diabetes mellitus. Measures of non-drug and drug prevention and treatment of diabetes are provided.*

***Key words:** diabetes mellitus, prediabetes, diagnosis of diabetes, prevention of diabetes, treatment of diabetes.*

Сахарный диабет (далее – СД) является социально значимым эндокринным заболеванием: согласно данным Диабетического атласа, каждые пять секунд от СД умирает один человек в мире [1]. В 2021 г. во всём мире СД был диагностирован у 537 млн людей в возрасте 20-79 лет, а к 2045 г. заболеваемость может достигнуть 783 млн среди взрослого населения.

Основная опасность СД как нарушения углеводного обмена заключается в его содействии увеличению распространённости сердечно-сосудистых заболеваний и ранней инвалидизации трудоспособного населения [2]. Порядка 45 % больных обращаются за медицинской помощью только в период развития осложнений, длительное время не зная о наличии заболевания. В группу высокого риска развития СД входит 541 млн человек, при этом более 3 из 4 взрослых с диабетом проживают в странах с низким и средним уровнем дохода и имеют ограниченный доступ к медицинской помощи, тем более превентивной. Высокая социальная значимость борьбы с СД актуализирует исследование методов его профилактики, диагностики и лечения.

Целью работы является изучение современных методов диагностики, лечения и профилактики СД. Для её достижения были использованы аналитический, синтетический, индуктивный и дедуктивный методы обработки тематических исследований, научных публикаций и релевантных литературных источников.

СД представляет собой группу метаболических заболеваний, которые характеризуются хронической гипергликемией, являющейся результатом нарушения секреции или действия инсулина либо обоих этих факторов одновременно [3]. Хроническая гипергликемия при СД сопровождается нарушением функций, повреждением и недостаточностью различных систем и органов, в первую очередь сердца и сосудов, нервной системы, почек и глаз. В зависимости от этиологии и патогенеза выделяют следующие типы СД:

1. СД 1 типа. Бывает аутоиммунным и идиопатическим. При этом заболевании происходит деструкция β -клеток поджелудочной железы, которая становится причиной абсолютной инсулиновой недостаточности.

2. СД 2 типа. Это многофакторное заболевание, развивающееся в результате сложного сочетания врождённых и приобретённых явлений. При СД 2 типа может наблюдаться преимущественная инсулинорезистентность и относительная инсулиновая недостаточность либо преимущественное нарушение секреции инсулина как с инсулинорезистентностью, так и без неё.

3. Латентный аутоиммунный диабет взрослых (LADA). Появляется в результате деструкции β -клеток поджелудочной железы аутоантителами. Характеризуется постепенным развитием у лиц старше 30 лет.

4. Диабет взрослого типа у молодых (MODY). Развивается у лиц в возрасте 25-30 лет вследствие генетических дефектов β -клеточной функции.

5. Диабет, связанный с муковисцидозом. Развивается вследствие генетически детерминированной функции β -клеток и резистентности к инсулину, связанной с инфекцией и воспалением. Проявляется инсулиновой недостаточностью [4].

6. Посттрансплантационный СД. Развивается после трансплантации органов под влиянием стресса или стероидов, зачастую проходит к моменту выписки.

7. СД, развивающийся вследствие эндокринопатий – синдрома Иценко-Кушинга, акромегалии, феохромоцитомы, глюкагономы, гипертиреоза, альдостеромы, соматостатиномы и других.

8. СД, индуцированный лекарственными препаратами или химическими веществами: тиазидами, глюкокортикоидами, адреномиметиками и другими.

9. Инфекционный диабет, развивающийся вследствие врождённой краснухи, цитомегаловируса и других инфекций.

10. Гестационный СД. Характеризует гипергликемией, выявленной на фоне беременности.

Типы СД LADA и MODY имеют общие черты с СД 1 типа и СД 2 типа, поэтому часто неверно диагностируются, что приводит к выбору некорректной тактики лечения, развитию осложнений, снижению качества жизни пациентов и увеличению смертности [5]. Для улучшения дифференциальной диагностики СД используются автоматизированные алгоритмы на основе статистических методов и машинного обучения.

Наиболее распространённым является СД 2 типа. Его патогенез по современным представлениям включает [6]:

- дисфункцию β -клеток поджелудочной железы – уменьшение их массы и работоспособности, способствующее недостаточному выделению инсулина;
- резистентность тканей, в первую очередь печени, мышц скелета и жировой, к инсулину;
- дефект α -клеток поджелудочной железы, способствующий нарушению высвобождения глюкагона, деформирующему процессы глюконеогенеза, гликогенолиза и окисления жирных кислот;
- дисфункцию гастроинтестинальных факторов, в первую очередь глюкозозависимого инсулилотропного пептида и глюкагоноподобного пептида-1, приводящую к снижению выработки инсулина;
- ускорение реабсорбции глюкозы в желудочно-кишечном тракте и изменение состава микробиоты кишечника;
- повышение липолиза;
- повышение реабсорбции глюкозы в почках;
- нарушения работы нервной системы, в частности – снижение утренней выработки дофамина, повышение аппетита и симпатического тонуса.

Важное место в борьбе с СД 2 типа занимает его ранняя диагностика. Согласно современным представлениям, особое внимание необходимо

уделять населению, входящему в группы повышенного риска по следующим критериям [7]:

1. Ожирение. 90 % пациентов с СД имеют избыточный вес (ИМТ > 25 кг/м²), 50 % – страдают ожирением (ИМТ > 30 кг/м²). Вследствие ожирения в организме повышается уровень адипоцитов, цитокинов, интерлейкина-6 и фактора некроза опухоли альфа, что запускает воспалительное действие жировой ткани, способствующее резистентности клеток к инсулину.

2. Малоподвижный образ жизни. Дефицит физической активности приводит к недостаточно частному поглощению глюкозы из плазмы крови и снижению чувствительности к инсулину.

3. Пожилой возраст. Вероятность развития СД увеличивается с возрастом вследствие снижения чувствительности к инсулину и изменениям β-клеток.

4. Курение. Никотин способствует снижению чувствительности к инсулину и ухудшает толерантность к глюкозе.

5. Генетическая предрасположенность. В настоящее время идентифицировано более 40 генов, ответственных за развитие СД 2 типа. Для скрининга оптимально использовать анализ семейного сцепления, подход генов-кандидатов и широкогеномные исследования.

СД имеет скрытый период развития до начала клинических проявлений и постановки диагноза [8]. Предотвратить развитие тяжёлых осложнений диабета можно при помощи своевременной фиксации преддиабета – промежуточного патологического состояния, при котором уровень глюкозы в плазме крови превышает норму, но недостаточно высок для постановки диагноза «инсулиннезависимый диабет». Патогенетически преддиабет проявляется снижением чувствительности клеток к инсулину, нарушением толерантности к глюкозе и/или гликемии при анализе натощак. Для его диагностики проводится пероральный глюкозотолерантный тест. При отсутствии СД уровень глюкозы в плазме венозной крови натощак составляет < 6,1 ммоль/л, через 2 часа после перорального глюкозотолерантного теста – < 7,8 ммоль/л. При СД эти показатели составляют ≥ 7,0 ммоль/л и ≥ 11,1 ммоль/л соответственно.

В число основных методов профилактики СД 2 типа, в особенности актуальных для лиц с преддиабетом, входит интенсивная модификация образа жизни: повышение физической активности (не менее 150 мин. в неделю), отказ от курения и злоупотребления алкоголем, снижение массы тела при избыточном весе, поддержание низкокалорийного питания [9]. Согласно исследованиям, при интенсивном изменении образа жизни риск развития СД

2 снижается на 58 %. В рамках медикаментозной терапии при профилактике СД 2 типа используются следующие препараты [10]:

- метформин – снижает продукцию глюкозы и повышает чувствительность к инсулину в печени;
- пиоглитазон – уменьшает инсулинорезистентность и оказывает прямой протекторный эффект на β -клетки;
- акарбоза – снижает всасываемость углеводов в кишечнике;
- препараты для лечения ожирения – орлистат, сибутрамин и лираглутид.

Основным принципом лечебных мероприятий при СД является нормализация обменных нарушений [11]. Она достигается путём диетического лечения, дозированной физической нагрузки, сахароснижающей терапии инсулином и обучения больного. Повысить эффективность инсулинотерапии могут препараты из класса ингибиторов натрий-глюкозного котранспортера 2-го типа (SGLT2-ингибиторы) [12]. Они уменьшают реабсорбцию глюкозы в почках, способствуя её выведению с мочой, что приводит к снижению уровня глюкозы в крови. Это может уменьшить нагрузку на поджелудочную железу и улучшить чувствительность тканей к инсулину. Более того, SGLT2-ингибиторы могут снижать вес и артериальное давление, что также влияет на общую эффективность лечения СД [12].

Комплексный подход к лечению СД, в особенности при раннем выявлении, позволяет достигнуть длительной компенсации диабета, предотвратить развитие острых осложнений и замедлить прогрессирование сердечно-сосудистых заболеваний.

Таким образом, СД является социально значимым заболеванием эндокринной системы, распространяющимся по всему миру, что требует разработки и внедрения новых методов и технологий его профилактики, ранней диагностики и лечения. На государственном уровне должна проводиться работа по формированию социальной среды, способствующей массовому и комфортному переходу населения к здоровому образу жизни, повышению суточной активности, следованию принципам рационального питания и поддержанию нового стиля жизни, что позволит значительно снизить заболеваемость СД.

Список литературы:

1. IDF Diabetes Atlas. Available at: <https://diabetesatlas.org/> (accessed 26.11.2023).

2. Кузнецов С.М., Майдан В.А., Щербаков В.Р. Гигиеническая оценка факторов риска сахарного диабета // *International Journal of Professional Science*. – 2019. – № 11. – С. 32-38.
3. Диагностика и лечение сахарного диабета: учеб.-метод. пособие / А.Р. Волкова [и др.]; под ред. Е.В. Шляхто – СПб.: РИЦ ПСПбГМУ, 2021. – 84 с.
4. Classification and Diagnosis of Diabetes: Standards of Medical Care in Diabetes / American Diabetes Association Professional Practice Committee. *Diabetes Care*, 2022, pp. 17-38. DOI: 10.2337/dc22-S002.
5. Русяева Н.В. Шестакова М.В. Методы машинного обучения в дифференциальной диагностике сложно классифицируемых типов сахарного диабета / Н.В. Русяева, И.И. Голодников, И.В. Кононенко, Т.В. Никонова, М.В. Шестакова // *Сахарный диабет*. – 2023. – № 26 (5). – С. 473-483. – DOI: 10.14341/DM13070.
6. Куденцова Л.А. Классификация сахарного диабета: новый взгляд на проблему / Л.А. Куденцова, Д.В. Давыдов, С.В. Чернавский, А.А. Стремоухов // *Лечащий Врач*. – 2022. – № 5-6 (25). – С. 84-90. – DOI: 10.51793/OS.2022.25.6.015.
7. Khan R.M., Chua Z.J., Tan J.C., Yang Y., Liao Z., Zhao Y. From Pre-Diabetes to Diabetes: Diagnosis, Treatments and Translational Research. *Medicina*, 2019, no. 55 (9), pp. 546-576. DOI: 10.3390/medicina55090546.
8. Брыжинская А.А. Ранняя диагностика и лечение преддиабета как способ решения медико-социальной проблемы здравоохранения // *Инновационные аспекты развития науки и техники: сборник избранных статей IV Международной научно-практической конференции*. – Саратов, 2021. – С. 133-139.
9. Мисникова И.В. Новые возможности медикаментозной профилактики сахарного диабета // *Русский Медицинский Журнал*. – 2019. – № 8 (I). – С. 17-20.
10. Салухов В.В., Ромашевский Б.В. Современные аспекты превентивной терапии сахарного диабета 2-го типа // *Медицинский совет*. – 2019. – № 4. – С. 6-13. – DOI: 10.21518/2079-701X-2019-4-6-13.
11. Вебер В.Р. Эндокринология: учебник для вузов / В.Р. Вебер, М.Н. Копина. – 3-е изд., испр. и доп. – М.: Изд-во Юрайт, 2023. – 391 с.
12. Мисникова ИВ, Ковалева ЮА, Губкина ВА. Место ингибиторов натрий-глюкозного котранспортера 2-го типа в лечении сахарного диабета 2-го типа: от клинических исследований к реальной практике // *Альманах клинической медицины*. – 2020. – № 48 (7). – С. 500-509. – DOI: 10.18786/2072-05052020-48-056.

*Долотов П.А.,
студент,
2 курс, факультет «Технология продукции и организации
общественного питания»
Институт фармации, химии и биологии
Белгородский государственный национальный исследовательский
университет (НИУ «БелГУ»)
Россия, г. Белгород
Ильин А.В., старший преподаватель
Россия, г. Белгород
Чуканова Е.К.,
учитель средней школы, старший преподаватель
Россия, г. Белгород*

СОВРЕМЕННЫЕ ТЕХНОЛОГИИ В АДАПТИВНОЙ ФИЗИЧЕСКОЙ КУЛЬТУРЕ

***Аннотация:** Статья исследует новейшие разработки и инновации, применяемые в сфере физической культуры и спорта для адаптации тренировок и занятий к физическим возможностям и потребностям различных групп людей.*

В статье подробно рассматриваются различные технологии и методы, которые позволяют адаптировать физические тренировки для людей с ограниченными возможностями, включая физическую инвалидность, пожилых людей и людей с хроническими заболеваниями. Описываются инновационные тренажеры, специальные программы тренировок и компьютерные системы.

***Ключевые слова:** Современные технологии, адаптивная физическая культура, технологические инновации, виртуальная реальность, дополненная реальность, мобильные приложения, трекеры активности, смартфоны.*

***Annotation:** The article explores the latest developments and innovations used in the field of physical culture and sports to adapt training and classes to the physical capabilities and needs of various groups of people.*

The article discusses in detail various technologies and methods that make it possible to adapt physical training for people with disabilities, including physical disabilities, the elderly and people with chronic diseases. Innovative simulators, special training programs and computer systems are described.

***Keywords:** Modern technologies, adaptive physical culture, technological*

innovations, virtual reality, augmented reality, mobile applications, activity trackers, smartphones.

Современные технологии играют огромную роль в развитии адаптивной физической культуры. [1, с. 53]. Они позволяют людям с ограниченными возможностями и инвалидам получить доступ к физическим тренировкам, спортивным мероприятиям и улучшить свое физическое здоровье. В этой статье мы рассмотрим несколько примеров таких технологий и их влияние на развитие адаптивной физической культуры.

Одной из ключевых технологий в адаптивной физической культуре является использование экзоскелетов. Это специальные механические конструкции, которые помогают людям с ограниченными возможностями двигаться и выполнять физические упражнения. По статистике ВОЗ болезнями костно-мышечной системы страдает 1,71 млрд. человек во всем мире. Экзоскелет помогает передвигаться людям с травмами опорно-двигательной системы и пожилым людям. Ученые из Стэнфорда доказали, что конструкция является хорошей альтернативой трости или костылям, потому что увеличивает скорость ходьбы на 40%.

Еще одной интересной технологией являются виртуальные тренировки. С их помощью люди с ограничениями могут принимать участие в различных видеоиграх, симуляторах или виртуальных тренажерах. Это не только позволяет им развивать различные физические навыки, но и создает эмоциональную и психологическую составляющую - они могут взаимодействовать с другими игроками, участвовать в соревнованиях и достигать личных целей.

Важной технологией являются дополненная и виртуальная реальность. Они позволяют людям с ограниченными возможностями ощущать себя в различных окружениях, выполнять задачи и тренировки без физического перемещения. Например, с помощью VR-очков можно посетить разные места или даже другие страны, а AR-технологии помогают научиться новым движениям и упражнениям с помощью визуальных инструкций.

Также стоит упомянуть о различных мобильных приложениях и устройствах, которые помогают отслеживать физическую активность, мониторить здоровье и контролировать достижение личных целей в области фитнеса. Такие приложения могут быть особенно полезными для людей с ограниченными возможностями, они позволяют индивидуализировать тренировки и следить за прогрессом.

Одной из последних инноваций в области адаптивной физической культуры являются роботы-помощники. Эти автономные устройства

спроектированы для оказания поддержки и помощи людям с ограниченными возможностями во время тренировок или выполнения повседневных задач. Роботы могут предложить надежную опору при сохранении равновесия, помочь с перемещением в пространстве или даже выполнять определенные упражнения вместе с человеком.

Генетика и геновая терапия являются еще одной технологией, которая получила все большее внимание в адаптивной физической культуре. С помощью геновой модификации и исследований генома, исследователи стремятся найти способы улучшить физические возможности людей с ограничениями. Возможно, в будущем появятся методы, позволяющие устранить генетические аномалии и даже повысить физическую силу и выносливость индивида.

Технологии не только меняют сам процесс тренировок, но и способствуют созданию сообществ и социальной связи для людей с ограничениями. Онлайн-платформы, форумы и социальные сети позволяют индивидуалам обмениваться опытом, находить поддержку от других участников и даже организовывать соревнования и мероприятия. Благодаря этому за последние пять лет количество россиян, которые занимаются спортом, выросло до 35%. Это глобальное сообщество помогает развивать адаптивную физическую культуру и повышать осведомленность.

Конечно, необходимо также упомянуть о значимости разработки барьеров доступности для всех людей. Технологии должны быть доступны и использоваться широкой аудиторией, а не только ограниченному числу лиц. Работа над созданием доступных и инклюзивных решений в адаптивной физической культуре должна быть продолжена, чтобы каждый человек мог наслаждаться преимуществами физической активности и спорта.

В целом, современные технологии стали незаменимым инструментом для развития и совершенствования адаптивной физической культуры. Они помогают преодолеть физические и социальные барьеры, обеспечить индивидуальный подход и повысить качество жизни людей с ограничениями. С каждым годом новые технологии становятся все доступнее и мощнее и открывают безграничные возможности для развития.

В будущем мы можем ожидать еще большего прорыва в области адаптивной физической культуры благодаря развитию и применению искусственного интеллекта. ИИ может играть важную роль в разработке персонализированных программ тренировок и адаптировать их под индивидуальные потребности каждого человека. Алгоритмы машинного обучения позволяют анализировать данные о физическом состоянии, чтобы создать оптимальные тренировочные планы.

Кроме того, робототехника продолжает развиваться, и в будущем нам могут быть доступны еще более продвинутые роботы-помощники. Эти роботы смогут не только предоставить физическую поддержку, но и давать оперативные отзывы и инструкции для улучшения техники выполнения упражнений. Возможно, они также будут иметь возможность анализировать информацию о физической активности и предлагать индивидуальные рекомендации для достижения лучших результатов.

С развитием виртуальной и дополненной реальности мы можем ожидать еще более захватывающих и интерактивных тренировок. Виртуальные среды могут симулировать различные условия и сценарии, что поможет людям с ограничениями испытать новые виды тренировок и спорта.

Конечно, необходимо подчеркнуть, что несмотря на все преимущества современных технологий, они не должны заменять человеческую поддержку и взаимодействие. Физическая культура и спорт - это также сфера, где важна эмоциональная поддержка, мотивация и взаимодействие с другими людьми. Технологии должны быть инструментом для улучшения этого взаимодействия, а не его заменой.

Современные и будущие технологии предоставляют огромные возможности для развития адаптивной физической культуры. Они помогают преодолеть физические и социальные барьеры, создают персонализированные подходы и вдохновляют людей с ограничениями на достижение новых высот. Совместное использование человеческого потенциала и технологий создает благоприятную среду для развития здорового, активного и инклюзивного общества.

В будущем, современные технологии в адаптивной физической культуре могут стать еще более интегрированными в нашу повседневную жизнь. Технологии носимых устройств, таких как умные часы или датчики, могут помочь нам отслеживать и анализировать данные о нашей физической активности, сердечном ритме, уровне стресса и других показателях здоровья. Эти устройства могут предоставлять реально временную обратную связь о нашей производительности и помогать нам принимать информированные решения для улучшения результатов и достижения наших целей.

Кроме того, с развитием интернета и сетей 5G, мы можем ожидать еще большей связанности и взаимодействия между различными устройствами и системами. Например, в спортивных залах можно ожидать внедрения интеллектуальных тренажеров, которые автоматически адаптируются к индивидуальным потребностям пользователя и предлагают персонализированные тренировки. Это позволит участникам с ограниченными возможностями получать более эффективное и

индивидуальное обучение.

Невероятные возможности предоставлены также развитием искусственного интеллекта. Машинное обучение и анализ больших данных могут помочь оптимизировать тренировочные программы, анализировать биомеханику движений, предоставлять рекомендации по предотвращению травм и эффективному восстановлению. Алгоритмы могут учитывать индивидуальные особенности каждого человека и предлагать наиболее эффективные подходы к тренировкам.

Но несмотря на все эти прорывы, важно помнить, что технологии должны быть доступными и инклюзивными для всех. Разработка доступных интерфейсов и программного обеспечения, а также обучение людей с ограничениями использованию этих технологий, являются ключевыми аспектами для обеспечения равных возможностей и участия в адаптивной физической культуре.

Современные технологии продолжают преобразовывать адаптивную физическую культуру. Они расширяют доступ и возможности для людей с ограничениями, помогают достигать лучших результатов и создают новые формы взаимодействия и поддержки. В будущем мы можем ожидать еще большего интегрирования, развития и инноваций, которые помогут нам развиваться физически.

Важно помнить, что технологии не являются самоцелью. Всегда должен быть баланс между использованием технических средств и поддержкой человеческого фактора. Для достижения наилучших результатов в адаптивной физической культуре необходимо сочетание инноваций и персонального внимания тренера или специалиста.

Следует обратить внимание на этические вопросы, связанные с применением технологий в адаптивной физической культуре. За счет использования различных устройств и систем, могут возникать вопросы конфиденциальности данных, этической ответственности при сборе и анализе информации о здоровье и физической активности людей. Необходимо разработать надежные правила и нормы, чтобы гарантировать безопасность и защиту интересов пользователей.

Современные технологии играют важную роль в различных сферах нашей жизни, и физическая культура не является исключением. В последние годы с развитием информационных технологий и появлением новых устройств и программ, адаптивная физическая культура получила новые возможности и перспективы. Адаптивная физическая культура – это система упражнений, специально разработанная для людей с ограниченными физическими возможностями. Она направлена на улучшение физической формы,

социализацию и общий уровень здоровья. Применение современных технологий в адаптивной физической культуре может существенно расширить возможности и улучшить эффективность тренировок для данной группы людей.

Одной из наиболее перспективных технологий в адаптивной физической культуре является применение виртуальной реальности (VR). С помощью специальных устройств, таких как VR-очки или контроллеры, люди с ограниченными физическими возможностями могут погрузиться в виртуальное пространство, где им открываются новые возможности для физической активности. Например, с помощью VR можно испытать ощущения путешествия на велосипеде или пройти тренировку виртуальных спортивных соревнований [2, с. 78]. Это помогает не только развивать физическую форму и координацию движений, но и стимулирует мотивацию и эмоциональное благополучие.

Также в адаптивной физической культуре широко используются мобильные приложения и трекеры активности [3, с. 42]. С помощью таких приложений люди могут отслеживать свою физическую активность, устанавливать цели и получать персонализированные рекомендации по тренировкам. Благодаря трекерам активности можно контролировать пульс, количество шагов, сожженные калории и другие показатели, что позволяет более точно адаптировать тренировки к индивидуальным потребностям и возможностям.

Одной из перспективных областей в адаптивной физической культуре является применение дистанционных тренировок [4, с. 104]. Благодаря технологиям видео-трансляций и коммуникации, люди могут получать индивидуальные тренировки и консультации с тренерами и специалистами в режиме онлайн. Это особенно важно для людей с ограниченными физическими возможностями, которым может быть трудно посещать спортивные залы и тренировки вживую.

Важным аспектом современных технологий в адаптивной физической культуре является интеграция их в образовательные программы. Технологические инновации могут быть включены в учебные планы и обучающие программы для специалистов, работающих в области адаптивной физической культуры. Это позволит им ознакомиться с последними тенденциями и лучшими практиками использования технологий для достижения оптимальных результатов в работе с людьми с ограниченными возможностями.

Современные технологии в адаптивной физической культуре открывают новые горизонты и возможности для улучшения физического развития и

благополучия людей с ограниченными физическими возможностями. Они стимулируют интерес к физической активности, улучшают доступность тренировок и повышают мотивацию для занятий. Они также способствуют социализации и взаимодействию людей с ограниченными физическими возможностями, создавая сообщества и платформы для обмена опытом и поддержки.

Литература:

1. Ахмедова А.М. Использование современных технологий в адаптивной физической культуре. // Физическая культура и спорт в вузе, 2020. С. 53.
2. Боброва Е.И. Роль виртуальной реальности в адаптивной физической культуре. // Физическая культура и спорт в вузе, 2019. С. 78.
3. Григорьев А.А. Применение мобильных приложений в адаптивной физической культуре. // Теория и практика физической культуры, 2018. С. 42.
4. Дмитриева Н.С. Использование дистанционных тренировок в адаптивной физической культуре. // Молодой ученый, 2021. С. 104.

УДК 00.1

Сидоренко А.В.

магистрант

3 курс, факультет Психологии и педагогики

Направление подготовки «Психология»

профиль «Общая психология»

ЧОУ ВО «Казанский инновационный университет

имени В.Г. Тимирязова (ИЭУП)

Факультет психологии и педагогики

Россия, г. Казань

Научный руководитель: Сулейманов Р.Ф.

доктор психологических наук, профессор

СОЦИАЛИЗАЦИЯ КАК ОСНОВНОЙ ФАКТОР ПОВЫШЕНИЯ ТРУДОВОЙ МОТИВАЦИИ У ИНВАЛИДОВ

Аннотация: В данной статье раскрыта тема социализации, как основного фактора, влияющего на повышение трудовой мотивации у инвалидов.

Ключевые слова: Социализация, инвалид, трудовая деятельность, мотивация, психологический фактор.

Annotation: This article reveals the topic of socialization as the main factor influencing the increase in work motivation among disabled people.

Key words: Socialization, disabled person, work activity, motivation, psychological factor.

Тема социализации инвалидов и повышение их трудовой мотивации достаточно актуальна в современных реалиях. Категория людей, имеющих ограниченные возможности здоровья, нуждается в особом отношении и защите государства и общества. Для инвалидов важно реализовывать себя, общаться и работать по мере своих возможностей. Социализация играет важную роль в реализации человека с ограниченными возможностями здоровья, в том числе и в повышении трудовой мотивации.

В отношении инвалидов ведется активная государственная социальная политика. Данная политика направлена на предоставление им равных с другими членами общества возможностей в реализации социальных, экономических, культурных, политических и личных прав, которые предусмотрены Конституцией Российской Федерации, и устранение ограничения их жизнедеятельности с целью восстановления социального статуса инвалидов, достижения ими материальной независимости.

Направления социально-государственной политики в отношении к людям с ограниченными возможностями здоровья:

1. Предоставление медицинской помощи (доступность и качество оказываемых услуг);
2. Обеспечение жилой площадью (право на собственное жилье, безопасность, неприкосновенность и недоступность лишения этого жилья);
3. Образовательные услуги (доступность образования, социальная адаптация детей-инвалидов);
4. Обеспечение доступа к информации и социальной инфраструктуре;
5. Трудоустройство инвалидов (содействие занятости и повышению квалификации);
6. Материальная поддержка (выплаты государством в виде пенсий, пособий и компенсаций).

Социальная поддержка инвалидов так же выражается в проведении социальной программы «Доступная среда» государством. Целью данной программы является обеспечение равного доступа инвалидов, наравне с другими, к физическому окружению, к транспорту, к информации и связи, а также к объектам и услугам, открытым или предоставляемым для населения [1].

По данным Министерства труда в России трудятся 1,012 млн инвалидов, что составляет 29% от общего числа. В планах ведомства довести

данный показатель до 40%. Для того чтобы осуществить такое процентное соотношение трудящихся инвалидов, необходимо оснащение рабочих мест, в зависимости от ограничений здоровья человека. Эффективная работа служб занятости населения по трудоустройству так же играет важную роль, тем более что большинство работодателей утверждают, что качество работы людей с ограниченными возможностями здоровья ничуть не хуже, чем остальных сотрудников.

Повышение трудовой мотивации у инвалидов достигается за счет выполнения следующих социально-педагогических и социально-психологических факторов:

- подготовка к полноценной жизни в обществе;
- помощь в решении актуальных задач развития, обучения, социализации;
- развитие профессиональной компетентности в соответствии с индивидуальными психологическими и физическими возможностями инвалида [2].

Социально-психологическая реабилитация по повышению мотивации инвалидов к профессиональной занятости и трудоустройству инвалидов направлена на повышение уровня мотивации к обучению и трудовой занятости, выбор профессиональной сферы, снижение психологического дискомфорта, снижение отрицательных реакций психики, возникающих на фоне болезни или инвалидности, восстановлению социального и личностного статуса инвалида.

Повышение мотивации к обучению и трудовой деятельности у инвалида стоит проводить очень бережно и с учетом его психологического и физического состояния. Инвалидность всегда приводит к нарушению самооценки и личности, так как играет роль постоянного психотравмирующего фактора, который ограничивает свободу развития человека и вызывает переживания из-за его ограничений здоровья.

Социально-психологическая поддержка является необходимой для снятия психологической напряженности и повышению мотивации к трудовой и профессиональной деятельности инвалида.

Создание среды взаимопомощи, привлечение инвалидов к участию в группах взаимоподдержки помогает быть более стрессоустойчивым, расширяет систему социальных связей, развивает уровень психологической культуры и повышает мотивацию к трудовой и профессиональной деятельности. Методы восстановления психического здоровья инвалидов весьма широки, и отбираются с учетом особенностей личности, сюда входят:

1. Аутотренинг (аутогенная тренировка) прием погружения в состояние расслабленности и самовнушения, данный метод помогает нормализовать и активизировать основные психофизиологические процессы;
2. Ароматерапия – благоприятное воздействие ароматов на психическое и физическое состояние;
3. Релаксация – состояние покоя, благотворно влияющие на мышечное расслабление;
4. Медитация – сосредоточение на одном объекте, и устранение всех беспокоящих факторов.

Так же к эффективным методам по снятию напряжения психофизического напряжения относятся: психологические тренинги, занятие в сенсорных комнатах, беседы с психологом, применение аппаратов биологической обратной связи.

Резюмирую вышесказанное, можно сделать выводы, что социализация играет важную роль в повышении трудовой мотивации у инвалидов

Использованные источники:

1. Постановление Правительства РФ от 1 декабря 2015 №1297 «Об утверждении государственной программы Российской Федерации «Доступная среда на 2011-2020 годы».
2. Бодак А.В., Разнадежина Н.А., Методические рекомендации по социально-психологической, социально-педагогической реабилитации, направленной на повышение мотивации к трудовой занятости и трудоустройства инвалидов, Сургут, 2017 г., С. 6-9.

*Алексеева Я.Г.,
магистрант
2 курс, кафедра журналистики
Карагандинский университет имени академика Е.А. Букетова
Казахстан, г. Караганда*

СОЦИАЛЬНАЯ ПРОБЛЕМАТИКА В СМИ (НА ПРИМЕРЕ ПЕЧАТНЫХ ИЗДАНИЙ КАРАГАНДИНСКОЙ ОБЛАСТИ)

***Аннотация:** Статья посвящена актуальной для нашей страны теме – освещению социальных проблем в региональных масс-медиа. В работе проанализированы Программа развития Карагандинской области на 2021-2025 годы и областные издания «Индустриальная Караганда» и «Новый вестник». Выявлено, что в данных средствах массовой информации освещаются актуальные проблемы населения определенные Программой. Также отмечено, что подача материалов социальной тематики в газетах разной направленности имеет значительные отличия.*

***Ключевые слова:** Социальная сфера, общественные проблемы, региональные СМИ.*

***Annotation:** The article is devoted to a topic that is relevant for our country - coverage of social problems in regional mass media. The work analyzes the Development Program of the Karaganda region for 2021-2025 and the regional publications “Industrial Karaganda” and “New Herald”. It was revealed that these media cover current problems of the population identified by the Program. It is also noted that the presentation of materials on social issues in newspapers of different orientations has significant differences.*

***Key words:** Social sphere, public problems, regional media.*

Факторы, определяющие социальную проблематику в регионах неодинаковы. Это связано с их социально-экономическими особенностями, своеобразием быта и культуры, общественным настроением и т.д. В связи с этим роль местных средств массовой информации в освещении общественных проблем наиболее актуальна: «...именно благодаря местной прессе в стране сохраняется единое информационное пространство, к тому же в своих лучших образцах она выполняет социальную функцию...» [1, с. 81].

Диспропорции в социальной сфере обуславливают необходимость научного осмысления региона как отдельной части Республики Казахстан. Для того чтобы оценить актуальность социальной проблематики мы обратились к

программе развития Карагандинской области на 2021-2025 годы [2]. В документе выделено 9 ключевых направлений, а также 16 целевых индикаторов и определены пути достижения.

Изучив комплексную характеристику основных проблем, мы выделили ряд наиболее злободневных. Например, в сфере образования это – дефицит педагогов-предметников, наличие трехсменного обучения и аварийных школ. В сфере ЖКХ – износ инженерных сетей, недостаток инвестиций для снижения износа коммунальных сетей, а также наличие ветхих, пустующих и аварийных домов. На рынке труда – снижение численности рабочей силы. В сфере общественной безопасности – преступность, ДТП, ЧП, ЧС и т.д. Главная экологическая проблема – загрязнение воздуха. Так, согласно документу, по качеству атмосферного воздуха, а также объемам выбросов в атмосферу Карагандинская область долгие годы находится в числе антилидеров. На каждого жителя приходится в 3 раза больше объемов выбросов, чем в среднем по стране.

Как мы видим, программа выделяет ряд наиболее важных проблем, основываясь на текущей ситуации в регионе. Опираясь на данный документ, мы провели анализ публикаций периодических изданий города Караганды за январь-февраль, июль-август 2023 года.

Для анализа были выбраны две городские газеты: государственная – «Индустриальная Караганда» (И.К.) и частная – «Новый вестник» (Н.В.). Главная задача – определить, какие темы программы развития Карагандинской области на 2021-2025 годы освещаются в печатных изданиях, и какие, по их мнению, являются приоритетными.

За январь-февраль, июль-август 2023 года в двух газетах опубликовано – 375 материалов на социальную тематику, из них в «Индустриальной Караганде» – 223 публикации, в «Новом вестнике» – 152 публикации.

Таблица 1.

**Статистика публикаций на социальную тематику в газетах
«Индустриальная Караганда» и «Новый вестник» (за январь-февраль
2023 года)**

Программа развития Карагандинской области на 2021-2025 годы	«Индустриальная Караганда»		«Новый вестник»	
Тематика публикаций	январь-февраль 2023 г.	июль-август 2023 г.	январь-февраль 2023 г.	июль-август 2023 г.
Образование	10	16	3	8
Сфера ЖКХ	8	31	7	13
Рынок труда	12	20	4	2
Общественная безопасность	21	26	18	31
Экология	10	8	4	2
Прочие публикации на социальную тематику	«Индустриальная Караганда»		«Новый вестник»	
Тематика публикаций	январь-февраль 2023 г.	июль-август 2023 г.	январь-февраль 2023 г.	июль-август 2023 г.
Медицина	9	15	7	14
Общественный транспорт и оплата проезда	10	8	8	6
Рост цен, инфляция	3	6	6	6
Мошенничество	3	7	7	6
Всего публикаций	223		152	

Отметим, что подача социальной тематики в газетах имеет значительные отличия. Например, газета «Новый вестник» делает акцент на самих проблемах и рассматривает жителей области как главный источник информации. Также в рубрике «Открытым текстом» публикуются письма читателей. Чаще всего это жалобы, негодование или проблема, реже встречается благодарность. Главным источником информации в газете «Индустриальная Караганда» выступает власть – комментарии и отчеты местных исполнительных органов, государственные инициативы, решения и т.п. Рассмотрим на примерах основных проблем, представленных в программе развития области:

1.Сфера образования

11 января 2023 года в газете «Новый вестник» вышел материал «Учебный год с 20 августа?», в котором говорится о приказе Министерства просвещения РК по сокращению летних каникул и альтернативном сроке обучения. Лид начинается со слов «Карагандинцы выступают против...», далее в тексте делается упор на мнения родителей, педагогов и в целом, населения (Н.В. 11.01.23).

В печатном издании «Индустриальная Караганда» материал на эту же тему был опубликован под заголовком «Прозвенит позднее». В заметке говорится, что по решению Минпросвещения РК изменилась продолжительность учебного года, в связи с чем праздник последнего звонка перенесен на 1 июня (И.К. 24.01.23).

Обе газеты сообщают читателю одну и ту же информацию, при этом первая делает акцент на сокращение каникул и мнение родительской общественности, в то время как вторая ограничивается информированием о принятом государством решении о продлении учебного года.

2.Сфера ЖКХ

В «Новом вестнике» опубликована статья «Почему воняет горячая вода?», в которой сообщается, что сразу несколько карагандинцев сообщили изданию о странном запахе и цвете горячей воды: «...имеет отвратительный запах испражнений и желтоватый цвет». К слову, в данном материале содержатся комментарии местных ТОО, однако они названы «отписками» и «дежурными ответами» (Н.В. 25.01.23).

«До последней капли воды» – под таким заголовком опубликован материал в газете «Индустриальная Караганда». В начале статьи говорится, что за прошедший год жители города могли наблюдать ряд аварий на теплоисточниках, вся последующая информация представлена местными властями: их комментарии по текущей ситуации, планы по снижению износа теплосетей и т.п.

Оба издания обратились за комментариями к исполнительным органам, при этом «Новый вестник» отмечает, что представители власти не дали конкретных ответов, в то время как «Индустриальная Караганда» акцентирует внимание именно на их словах (И.К.26.01.23).

3.Рынок труда

Водителей в стране много, но водить автобусы некому – данная проблема поднимается на страницах «Нового вестника». В материале сказано, что правительство упрощает требования для получения прав необходимой категории и ежегодно повышает заработную плату, однако нехватка водителей по-прежнему остается нерешенной проблемой: «А пока кадровый

дефицит, который приводит к росту нагрузки на водителей автобусов, является одним из главных факторов риска на дороге. Тогда как жители всей страны жалуются на сбои в работе общественного транспорта», – говорится в публикации (Н.В. 08.02.2023).

В «Индустриальной Караганде» нередко сообщается о ярмарках вакансий, о свободных местах в тех или иных организациях, при этом в публикациях также отмечается нежелание жителей работать в определенных сферах. Как сообщает издание, в Казахстане отмечается дефицит педагогов. В связи с этим разрабатываются программы для педагогической переподготовки: «...общественная организация отбирает участников программы для педагогической переподготовки, обучает за счет собственных средств, а потом трудоустраивает в качестве учителей-предметников», – говорится в материале (И.К. 12.08.23).

В данном случае оба издания поднимают проблему снижения рабочей силы, при этом первое издание фокусирует внимание на нехватке специалистов и жалобах населения, в то время как второе – информирует о возможности прохождения переподготовки и дальнейшем трудоустройстве.

4.Сфера общественной безопасности

Как показал анализ, проблемы данной сферы чаще других освещаются на страницах выбранных нами изданий, при этом в «Новом вестнике» преобладают материалы о происшествиях, кражах, ДТП и преступлениях. Статьи носят следующие заголовки: «Нетрезвый водитель протацил инспектора 200 метров»; «Водитель из Темиртау совершил 40 нарушений»; «Девушка похищала у пенсионеров банковские карточки и опустошала счета» и т.д.

В то же время, «Индустриальная Караганда» в основном публикует отчеты представителей прокуратуры, Департамента полиции и др. Материалы выходят под заголовками: «Алгоритмы действий»; «Все по закону»; «Внимание – на дорогу» и т.д.

Данные примеры подтверждают тот факт, что первое издание делает акцент на самих проблемах, второе – сообщает о проделанной работе властей и их планах.

5.Экология

В «Новом вестнике» вышел материал «Какой-то кошмар, беспредел и безнадега». По словам местной жительницы, в ее районе от котельных образуются «клубы вонючего дыма», от которого «в носу защипало, а в горле запершило». Автор статьи поднимает ряд вопросов, связанных с загрязнением воздуха: контролируют ли работу котельных и является ли частный сектор реальной причиной смога: «...контролирующим инстанциям глубоко

безразлично, чем там топят и куда уходит дым: в стратосферу или в окна многоэтажек напротив... Лучше ничего не замечать и обвинять в смоге частный сектор», – говорится в публикации (Н.В. 01.02.23).

В газете «Индустриальная Караганда» также опубликован материал на данную тему, однако издание утверждает, что «частный сектор и автотранспорт не уступают крупным загрязнителям». Такая противоположная точка зрения основана на информации, предоставленной руководителями организаций и экспертов (И.К. 11.02.2023).

Как мы видим, «Новый вестник» действительно рассматривает жителей области как главный источник информации, в то время как для «Индустриальной Караганды» этим источником является власть.

Таким образом, анализ показал, что в региональных печатных изданиях освещаются актуальные проблемы, определенные программой развития Карагандинской области на 2021-2025 годы. При этом социальная проблематика в газетах не ограничена данными вопросами – в них также находят свое отражение темы, связанные с ростом цен, общественным транспортом и оплатой проезда, медицины и другие.

Использованные источники:

1. Тулупов В.В. Региональная журналистика: сегодня и завтра. Вопросы теории и практики журналистики / В.В. Тулупов // Изд-во «Байкальский гос. ун-тет». – 2013. – №2. – С. 78-92

2. Программа развития Карагандинской области на 2021-2025 годы

*Качалкина А.И.,
студент
4 курс, филологический факультет
ФГБОУ ВО «Мордовский государственный педагогический
университет имени М.Е. Евсевьева»
Россия, г. Саранск*

СПЕЦИФИКА ПСИХОЛОГИЗМА В ПОЭМЕ С.А. ЕСЕНИНА «АННА СНЕГИНА»

***Аннотация:** Статья посвящена исследованию специфики психологизма в поэме С.А. Есенина «Анна Снегина». Особое внимание уделено тому, как автор раскрывает внутренний мир своих героев, какие приемы и принципы помогают ему в этом.*

***Ключевые слова:** понятие, психологизм, внутренний мир, деталь, символ.*

***Annotation:** The article is devoted to the study of the specifics of psychologism in S.A. Yesenin's poem "Anna Snegina". Special attention is paid to how the author reveals the inner world of his characters, what techniques and principles help him in this.*

***Keywords:** concept, psychologism, inner world, detail, symbol.*

Для того чтобы более точно понять тему данной статьи, нужно вспомнить, определение ключевого понятия. Психологизм – это метод, который заключается в описании внутреннего мира персонажей, их психологических характеристик и мотивации действий. Он дает возможность читателю более глубоко понять, почему герои ведут себя именно так, что движет ими, каковы их эмоции и мысли.

Поэтическое творчество Сергея Александровича Есенина отличается особой глубиной восприятия человеческой души. В его работе "Анна Снегина" присутствуют яркие черты психологизма, что делает данное произведение уникальным и интересным для анализа. Рассмотрим специфику психологизма в поэме С.А. Есенина "Анна Снегина" и попытаемся понять, каким образом автор раскрывает внутренний мир героев и передает их эмоциональные состояния.

Поэма С.А. Есенина "Анна Снегина" выделяется своей спецификой психологизма. В ней автор воздает особое внимание внутреннему миру героев, их эмоциям, сомнениям, стремлениям и парадоксальным переживаниям.

Поэма автобиографична, это подтверждают такие факты как например то, что герой произведения, как и её автор, носит имя Сергей, совпадают также и другие детали: «поэт», «блондин... с кудрявыми волосами», герой читает Анне «стихи про кабацкую Русь», но не только внешние характеристики отождествляют автора с лирическим героем, а так же строй мыслей, настроения и отношение к происходящим действиям с стране.

Особенностью произведения является то, что в нем много личных переживаний героев и образов прошлого. Есенин использует психологические приемы, чтобы передать сложные нюансы эмоционального состояния героев и создать насыщенный образ в его поэтическом произведении. Он обращается к внутренним переживаниям героев, глубоким эмоциям, страстям и таинственности их существования. Автор уделяет особое внимание деталям и внутреннему миру героев, субъективным переживаниям и их взаимодействию с окружающим миром.

У каждого героя свои личные драмы: главный герой тревожится из-за проблем с революцией, а Анна – из-за того, что ее муж трагически погибает на фронте. Есенин обращается к показу внутреннего противоречия и борьбы в душе Анны Снегиной, когда рассказывает о ее переживаниях и взаимодействии с окружающими. Героиня мечется между любовью и обидой, жадной свободой и страхом изменений, создавая сложный и многогранный образ.

Не менее важной темой в поэме является тема природы и ее роли в человеческой жизни. Природа выступает как зеркало, отражающее и влияющее на внутренний мир героев. Есенин описывает природу в ярких и образных словах, создавая атмосферу и передавая эмоции через его поэтический язык. Природа становится источником вдохновения, утешения и пробуждения внутренней гармонии. Есенин использовал приемы субъективного описания природы и связывал ее с внутренним состоянием героев. Традиционно весна в литературе – это возрождение, начало чего-то нового, так и автор интерпретирует ее: весна - воспоминания о юности, первые чистые чувства, начало истории любви: «Иду я разросшимся садом, // Лицо задевает сирень. // Так мил моим вспыхнувшим взглядам // Состарившийся плетень... » [2, 389]; далее следует лето, как страсть и сильные чувства: «Расстались мы с ней на рассвете // С загадкой движений и глаз... // Есть что-то прекрасное в лете, // А с летом - прекрасное в нас» [2, 397]; по календарю лето сменяется осенью, когда чувства угасают от первого осеннего холодка: «...Конечно, до этой осени // Я знала б счастливую быль... // Потом бы меня вы бросили, // Как выпитую бутылъ» [2, 404]. В поэме не хватает лишь зимы, символизирующей умирание, но можно предположить, что Есенин

намеренно не изображает это время года, так как оно означало бы смерть любви между Сергеем и Анной, а их чувства не исчезли. Таким образом, автор создает параллели между миром природы и человеческой душой, передавая эмоции и внутренние переживания героев через образы природных явлений.

В "Анне Снегиной" Есенин также поднимает актуальные социальные вопросы. Он затрагивает тему общественного прогресса, современных изменений и противоречий в русском обществе. Автор высказывает свои социальные и политические взгляды через глаза героев и их взаимодействия с окружающим миром.

Героя волнуют не только многочисленные жертвы революции, но и смена быта в деревне. Его тревожит, что русский крестьянин перестает быть хозяином и работником на своей земле, что он ищет легкой жизни, стремится к наживе любой ценой. Для него главное – нравственные качества людей, и он рисует в своей поэме ряд колоритных крестьянских типов пореволюционной эпохи. Поэма "Анна Снегина" Есенина представляет собой не только историю любви и страданий героев, но и сложное исследование человеческой природы, социальных проблем и трагического состояния человека в современном обществе.

Есенин размышляет о том, насколько сложно и противоречиво быть человеком в мире, где часто доминируют страдания и боли. Он поражен скоротечностью и хрупкостью жизни, а также ее бессмысленностью. Это отражено во внутреннем мире героев – их надеждах, разочарованиях и терзаниях.

Исторические события повлияли и на чувства героев: в юности они мечтали о светлом будущем, обсуждали цели и мечты. Но независимо от воли людей все поменялось, как и сама жизнь. Показателен и трагичен эпизод, где Анна узнает о смерти мужа: «Я понял – Случилось горе, \ И молча хотел помочь.\ «Убили... Убили Борю...\ ... Вы – жалкий и низкий трусишка. \ Он умер... \ А вы вот здесь...» [2, 400]. Поэт тонко и мастерски изображает человека, который одинок в своем горе. Автор думет о трагичности и несправедливости жизни не только одного человека, но и всего народа. Революция – событие, которое коренным образом поменяло всю страну: «Суровые, грозные годы! \ Ну разве всего описать? \ Слыхали дворцовые своды \ Солдатскую крепкую «мать»...» [2, 405]

В подобных условиях, люди ищут правды и счастья по-разному. Кто-то поддерживает новую власть, а кто-то не может принять ее. Третьи же вынуждены покинуть родные края, так как они не могут найти места в этом новом обществе, так и поступает героиня поэмы – Анна Снегина. Но даже

вдали от родины, она не может забыть ее: «Я часто хожу на пристань \ И, то ли на радость, то ль в страх, \ Гляжу среди судов все пристальной \ На красный советский флаг. \ Теперь мы достигли силы. \ Дорога моя ясна... \ Но вы мне по-прежнему милы, \ Как родина и как весна.» [2, 409]. Это письмо из Лондона напоминает лирическому герою, что любовь является удивительным и светлым чувством, несмотря на то была она счастливой или нет.

В целом, специфика психологизма в поэме "Анна Снегина" заключается в том, что Есенин исследует психологические аспекты человеческой души и ее внутренний мир. Он описывает переживания, эмоции и конфликты героев, а также обращается к темам зависимости, самоопределения и любви. Это делает поэму глубокой, эмоциональной и интересной для анализа.

В поэме "Анна Снегина" Есенин также изображает сложности и противоречия человеческой природы. Герои поэмы подвержены страстям, сомнениям, страданиям и внутренним борьбам. Эссенциальный конфликт заключается в противоречии между желанием любви и свободы, а также между стремлением к счастью и страхом отвержения.

Таким образом, поэма С. А. Есенина "Анна Снегина" выделяется своей спецификой психологизма. Автор воспроизводит внутренние миры героев с помощью пластичного и эмоционального описания их мыслей, чувств и переживаний. Невозможно психологически раскрыть внутренний мир человека без таких качеств, как умение любить, понимать красоту и обладать духовной чистотой – невозможно. Есенин использует символику и контрасты, чтобы передать сложность внутреннего мира героев и их эмоциональное состояние. Это делает поэму уникальной и интересной для чтения, а также предоставляет возможность глубокого погружения в мир искусства и человеческой души.

Список использованных источников:

1. Григорьев И. Психоанализ как метод исследования художественной литературы // Психоаналитический вестник, № 10, М., 2002, с.150–151.
2. Есенин С.А. Стихотворения и поэмы/ Б-ка поэта. Малая серия, Л., 1990. – 720 с.
3. Пяткин С.Н. Пушкинская традиция в поэме С.А. Есенина «Анна Снегина» // Русская литература. 2007. № 2. С. 157–173.
4. Хазан В.И. Проблемы поэтики С.А. Есенина. М.; Грозный, 1989, — 276 с.

*Романцова Нина Михайловна, методист
Шебекинского межмуниципального
методического центра ОГАОУ ДПО «БелИРО»,
г. Шебекино Белгородской области, Россия*

СПОРТИВНО-ОЗДОРОВИТЕЛЬНАЯ РАБОТА КАК ВАЖНЕЙШИЙ ФАКТОР СТАБИЛИЗАЦИИ ЗДОРОВЬЯ ДЕТЕЙ И ПРОПАГАНДЫ ЗДОРОВОГО ОБРАЗА ЖИЗНИ

***Аннотация:** Статья посвящена актуальной проблеме сохранению и укреплению здоровья обучающихся, стабилизации здоровья детей через спортивно-оздоровительную работу в образовательных организациях.*

***Ключевые слова:** спортивно-оздоровительная работа; формирование культуры здорового образа жизни; роль педагога; здоровьесберегающие образовательные технологии здоровье и педагогика.*

***Annotation:** The article is devoted to the urgent problem of preserving and strengthening the health of students, stabilizing the health of children through sports and recreation work in educational organizations*

***Keywords:** sports and recreation work; the formation of a culture of a healthy lifestyle; the role of the educator; health-saving educational technologies, health and pedagogy.*

На одном из своих выступлений Владимир Владимирович Путин сказал: «Сохранение и укрепление здоровья детей – забота не только органов здравоохранения. Эти вопросы требуют комплексного, межведомственного подхода и решения, причём на всех уровнях: федеральном, региональном, муниципальном, и, конечно же, востребовано участие общественных организаций, социально ориентированных структур гражданского общества...». [1].

На протяжении многих лет состояние здоровья школьников вызывает беспокойство у специалистов. Показателем неблагополучия является то, что высокий процент первоклассников приходит в школу с врожденными или приобретенными заболеваниями. По данным Минздрава за последние годы, лишь 15 % детей практически здоровы, 50 % имеют какие-либо отклонения физического или психического здоровья, у 35 % уже имеются хронические заболевания. За период обучения в пять раз возрастает частота нарушений органов зрения, искривление позвоночника, патология пищеварения и других систем. Следует понимать, что фундамент благополучия подрастающего

поколения, который закладывает школа, должен базироваться на формировании и воспитании культуры здоровья школьника. [2,7].

Здравомыслие — это самая главная составляющая здорового образа жизни. В узком смысле, культуры здоровья – это распорядок мероприятий, направленных на здоровьесбережение и укрепление здоровья. Главным показателем культуры здоровья является высокий уровень состояния здоровья, высокий уровень как физической, так и интеллектуальной работоспособности, преодоление стрессовых факторов, психологическая устойчивость, противостояние неблагоприятным природным и экологическим условиям. Различные российские ученые расходятся в трактовке понятия «культуры здоровья», но традиционно она рассматривается как определенная часть общей культуры связанная с его личностным отношением к сохранению собственного здоровья, ведением здорового образа жизни и профилактикой болезней. [4].

Тему спортивно-оздоровительной работы в образовательных организациях как важнейшего фактора стабилизации здоровья детей и пропаганды здорового образа жизни считаю очень серьезной. В образовательных организациях целью работы учителя физической культуры совместно с педагогическим коллективом школы является сформированность у учащихся ценностного отношения к своему здоровью, показать важность здорового образа жизни и формирование культуры здоровья, используя не только уроки физической культуры, но и спортивно-оздоровительные мероприятия в рамках внеурочной и внеклассной деятельности. В школах необходимо проводить различные интересные, привлекающие большое количество обучающихся, спортивные мероприятия: соревнования по основным видам спорта, дни здоровья, игровые перемены, спартакиады, фестиваль ГТО, эстафеты и спортивные праздники. Вести секции общей физической подготовки, легкой атлетики, волейбола, футбола и баскетбола, лечебной физкультуры, и т.д. Туристические походы, соревнования по ориентированию и летние тренировочные сборы для более активных детей. Такие мероприятия сплочают ребят, повышают интерес к спорту и урокам физической культуры, дают огромный заряд здоровья! И для этого необходимо решать следующие задачи: - создать условия и обеспечить информацией для формирования культуры здорового образа жизни; - формировать осознанную потребность в физическом здоровье, понимание сущности культуры здорового образа жизни; - сократить % заболеваемости и донести культуру здорового образа жизни с помощью увеличения двигательной активности учащихся. [3]

Отношение к собственному здоровью формируется, в среднем, с 10 лет. Педагогу и родителям необходимо помочь ребенку разделить «вредное» от «полезного», т.к. у большей части детей вредные привычки формируются именно в этом возрасте. Под четким руководством педагогов и родителей можно уберечь подрастающее поколение от пагубных привычек, разделив круг интересов на нужные и не нужные, сформировать ценности человека, потребности и мотивации, важность физического и умственного развития, установить приоритеты в жизни и показать, на примерах к чему нужно стремиться.

Педагоги порой забывают заботиться о своем физическом здоровье, быть во всем хорошим примером, требовательно относиться к себе, в первую очередь, а уж потом – к ученикам. С одной стороны педагоги должны быть наравне с обучающимися: рассуждать, анализировать, спорить и т.д., а с другой – авторитет педагога и взаимоуважение побуждают у детей чувство доверия и стремления к самосовершенствованию, а значит и здоровью. Понятие «здоровье» и «педагогика» не только совместимы, но и единственным образом вытекают как понятия друг из друга, так как здоровой личностью может быть только гармонично развитый человек, а это прерогатива педагогики. Оздоровление школьников становится объектом педагогического воздействия, целенаправленного на формирование ценностного отношения к собственному здоровью, здоровому образу жизни. Анализ педагогической практики позволяет утверждать, что учителей необходимо специально готовить к работе с детьми по формированию у них культуры здоровья и здорового образа жизни. [5,6,7]

В качестве основных задач определены следующие: вооружение педагогов знаниями, которые будут востребованы в оздоровительной работе в школе; формирование у педагогов ценностного отношения к человеческой жизни, собственному здоровью и здоровью своих воспитанников; ознакомление учителей с методическими аспектами работы по укреплению здоровья учащихся; изучение курсов позитивного опыта оздоровительной работы; научно-исследовательская деятельность по проблемам здоровьесберегающих технологий обучения и воспитания. Достижение желаемого результата – это длительный процесс, включающий разработку, подготовку, внедрение и использование современных технологических систем в образовании. Продуктом деятельности субъектов педагогического процесса является «Школа здоровья» созданная на основе системы единых ценностных оснований. Данная модель отражает принципиально новый подход к образованию, доказывающий, что школа, общество, семья, друзья – четыре

важные системы поддержания статуса здоровья и успешности в обучении детей. [8]

Список литературы:

1. Заседание Координационного совета по реализации Национальной стратегии действий в интересах детей (27 мая 2014 года, Москва, Кремль, выступление президента РФ В.В. Путина - <http://www.special.kremlin.ru/events/president/transcripts/21101>).
2. Айзман, Р.И. Основы медицинских знаний и здорового образа жизни: учебное пособие / Р.И. Айзман, В.Б. Рубанович, М.А. Суботялов. – 3-е издание, стереотипное. – Новосибирск, Сибирское университетское издательство, 2017. – 214 с – (Университетская серия). – ISBN 978-5-379-02007-1. – URL: <http://www.iprbookshop.ru/65284.html>. – Текст электронный.
3. Ковриго, Н.М. Формирование потребности в здоровье и здоровом образе жизни – важная педагогическая задача [Текст] / Н.М. Ковриго // Образование и здоровье. – Калуга, 1998. – С. 149–150.
4. Бриленок, Н.Б. Педагогическое сопровождение становления здорового образа жизни у обучающихся: учебное пособие для студентов Института физической культуры и спорта / Н.Б. Бриленок. – Саратов: Издательство Саратовского университета, 2019. – 29с.
5. Масалова, О.Ю. Физическая культура: педагогические основы ценностного отношения к здоровью: учебное пособие / О.Ю. Масалова; под редакцией М.Я. Виленского. – Москва: КноРус, 2016. – 183 с.
6. Безруких, Н.А. О сущности здорового образа жизни /Н.А.Безруких //Культура здоровья и безопасность жизнедеятельности: сборник статей по материалам Всероссийской с международным участием научно-практической конференции.- Балашов: Изд-во «Арья», 2011.- С. 59.
7. Воробьев В.И. Слагаемые здоровья // Физкультура и спорт. – М. 2002.С.13.
8. Смирнов, Н.К. Здоровьесберегающие образовательные технологии в работе учителя и школы [Текст] / Н.К. Смирнов. – М.: Аркти, 2003. – 272 с.

*Баканов Н.С., магистрант
Института государственной службы и управления
Российской академии государственной службы
при Президенте Российской Федерации
Россия, г. Москва*

СПОРТИВНЫЕ КОМИТЕТЫ КАК СУБЪЕКТЫ РЕГУЛИРОВАНИЯ СФЕРЫ ФИЗИЧЕСКОЙ КУЛЬТУРЫ И СПОРТА В РОССИЙСКОЙ ФЕДЕРАЦИИ

***Аннотация:** Статья посвящена анализу основ правового статуса Олимпийского, Паралимпийского, Сурдлимпийского комитетов как субъектов физической культуры и спорта. Автор исследует основные сложившиеся подходы к определению соотношения понятий «управление» и «регулирование» в сфере спорта, определяет роль спортивных комитетов в реализации принципа сочетания государственного регулирования с саморегулированием субъектами физической культуры и спорта, исследует значение актов, принимаемых спортивными организациями для регулирования спортивных отношений и на этой основе приходит к выводу о партнерско-вспомогательной роли спортивных комитетов в системе управления сферой физической культуры и спорта.*

***Ключевые слова:** физическая культура и спорт, управление сферой спорта, государственное регулирование спорта, саморегулирование в сфере спорта, спортивные комитеты, *lex sportiva*.*

***Abstract:** The article is devoted to the analysis of the foundations of the legal status of the Olympic, Paralympic, Deaflympic Committees as subjects of physical culture and sports. The author explores the main established approaches to determining the relationship between the concepts of "management" and "regulation" in the field of sports, determines the role of sports committees in the implementation of the principle of combining state regulation with self-regulation by subjects of physical culture and sports, examines the significance of acts adopted by sports organizations to regulate sports relations, and on this basis concludes about the partnership and supporting role of sports committees in the physical culture and sports management system.*

***Key words:** physical culture and sports, sports management, state regulation of sports, self-regulation in the field of sports, sports committees, *lex sportiva*.*

Сфера физической культуры и спорта как объект управления обладает определенной спецификой, обуславливающей поиск оптимальной модели управления, основанной на балансе публичных и частных интересов.

С этой целью законодателем в базовом федеральном законе «О физической культуре и спорте в Российской Федерации» (далее по тексту – Закон о спорте) установлен принцип сочетания государственного регулирования отношений в области физической культуры и спорта с саморегулированием таких отношений субъектами физической культуры и спорта⁷ (п.3ст.3).

Согласно действующего законодательства, субъектами физической культуры и спорта в РФ являются:

- ✓ физкультурно-спортивные организации (физкультурно-спортивные общества, спортивные клубы (в т.ч. их объединения), фитнес-центры и центры спортподготовки, спортивные лиги, общественно-государственные организации, занимающиеся организацией соревнований по прикладным видам спорта);

- ✓ спортивные федерации;
- ✓ комитеты (Олимпийский, Паралимпийский, Сурдлимпийский);
- ✓ специальная олимпиада России;
- ✓ студенческий спортивный союз;
- ✓ органы исполнительной власти РФ, наделенные компетенцией в сфере физической культуры и спорта, руководства развитием прикладных видов спорта;

- ✓ органы исполнительной власти субъектов РФ, органы местного самоуправления и подведомственные им организации;

- ✓ организации (оборонные спортивно-технические, научные и образовательные, осуществляющие деятельность в исследуемой сфере);

- ✓ профсоюзы;
- ✓ спортивные команды
- ✓ а также индивидуальные субъекты в лице граждан, занимающихся физкультурой и спортом, спортсменов, спортивных специалистов (тренеров, судей, иных, в соответствии с утвержденным перечнем (в том числе, специалистов по спортивной медицине), спортивных агентов.

Все ли они являются субъектами, наделенными компетенцией по осуществлению управления в сфере физической культуры и спорта и какова в данном аспекте роль спортивных комитетов? – ответы на эти вопросы требуют более углубленного анализа.

⁷ Федеральный закон от 04.12.2007 N 329-ФЗ (ред. от 24.06.2023) "О физической культуре и спорте в Российской Федерации" // Собрание законодательства РФ", 10.12.2007, N 50, ст. 6242

Во-первых, Закон о спорте применительно к указанному выше принципу использует термины «регулирование» и «саморегулирование». Таким образом, чтобы оценить роль различных видов субъектов физической культуры и спорта в осуществлении деятельности по управлению исследуемой сферой общественных отношений, необходимо определиться с соотношением понятий «регулирование», «саморегулирование», с одной стороны и «управление», «самоуправление» - с другой.

Во-вторых, текстуальный анализ нормы ст. 5 Закона о спорте, перечисляющей субъектов физической культуры и спорта демонстрирует отсутствие в их перечне такого субъекта, как спортивные комитеты, однако законодатель последовательно перечисляет в качестве отдельных субъектов Олимпийский, Паралимпийский, Сурдлимпийский комитет, что порождает вопрос о возможности их объединения (как видовых) в родовое понятие «спортивный комитет», для чего представляется необходимым провести анализ их компетенционных возможностей в сфере регулирования физической культуры и спорта.

Для решения первой поставленной в данной статье задачи обратимся к этимологическому анализу терминов «регулирование» и «управление». Так, в толковом словаре Дмитриева указано, что под управлением понимается «процесс осуществления кем-либо руководства группой людей, при котором они выполняют определённые, заданные, требуемые кем-либо действия»⁸, а одно из значений термина «регулирование» - «функция управления, обеспечивающая функционирование управляемых процессов в рамках заданных параметров»⁹.

Е.В. Охотский, определяя общее понятие управления, отмечает, что оно представляет собой «целенаправленное (сознательное, преднамеренное, продуманное, спланированное), организующее и регулирующее воздействие людей (и созданных ими институтов) на собственную, общественную, коллективную и групповую жизнедеятельность в определенных целях и интересах»¹⁰.

А.С. Худякова, сравнивая понятия публичного управления и публичного регулирования, указывает на то, что в контексте функциональной структуры управленческих процессов регулирование выступает неизменным элементом управленческой деятельности или одной из общеуправленческих функций: «В итоге, не управление выступает частью регулирования, а

⁸<https://gufo.me/dict/dmitriev/%D1%83%D0%BF%D1%80%D0%B0%D0%B2%D0%BB%D0%B5%D0%BD%D0%B8%D0%B5>

⁹ Там же

¹⁰ Охотский, Е.В. Теория и механизмы современного государственного управления. В 2 т. Т. 1: учебник и практикум для бакалавриата и магистратуры / Е. В. Охотский. — 2-е изд., перераб. и доп. — М.: Издательство Юрайт, Серия : Бакалавр и магистр. Академический курс. 2015. — 479 с. —С.38.

наоборот — регулирование является частью управления, т. е. его функцией. Регулирование, в подобном понимании, тождественно содержанию управления, так как часть выражает всегда главные признаки целого. Регулирование наиболее ярко формулирует тот комплекс действий, которые совершаются в процессе управленческой деятельности»¹¹.

Однако имеется научный подход, в соответствии с которым в административно-правовом контексте данные понятия можно и нужно разграничивать. Авторы, придерживающиеся данных позиций, включают в содержание понятия регулирования управляющее воздействие на неподчиненные конкретному субъекту объекты, а управление квалифицируют в качестве воздействия на подчиненные (подведомственные) объекты, предполагая, что деятельность государственных объектов управляется, а негосударственных – регулируется¹².

Подытожив, можем отметить следующее: в сфере публичного управления физической культурой и спортом понятия «управление» и «регулирование» являются родственными, при этом, регулирование выступает одной из ключевых функциональных характеристик управления и состоит в установлении системы правил упорядочивания общественных отношений в сфере физической культуры и спорта; субъекты регулирующего воздействия могут быть как государственными (органы государственной власти Российской Федерации и субъектов РФ), так и негосударственными (субъекты физической культуры и спорта – в данном случае возможно саморегулирующее воздействие).

Уточнив смысл и содержания понятия публичного регулирования физической культуры и спорта перейдем ко второму заявленному вопросу – какая роль в данной сфере закреплена за спортивными комитетами. Как представляется, для ответа необходимо произвести анализ правовых статусов спортивных комитетов, регламентированных нормами действующего законодательства.

Так, законодатель, определяя статус Олимпийского комитета России как общероссийского общественного объединения, осуществляющего свою деятельность в соответствии с законодательством РФ об общественных объединениях, Олимпийской хартией Международного олимпийского комитета и на основе признания Международным олимпийским комитетом, а

¹¹ Худякова Анастасия Сергеевна Государственное управление и государственное регулирование: проблемы взаимосвязи // Управленческое консультирование. 2014. №12 (72). URL: <https://cyberleninka.ru/article/n/gosudarstvennoe-upravlenie-i-gosudarstvennoe-regulirovanie-problemy-vzaimosvyazi> (дата обращения: 27.10.2023).

¹² Public administration [Gosudarstvennoe upravlenie]: tutorial / R.V. Goloshchapov, A.G. Pyatkov. Khabarovsk: DVAGS, 2005. 183 p.

также в соответствии со своим уставом., закрепляет за ним следующие основные полномочия:

- пропаганда в Российской Федерации принципов олимпийского движения, содействие развитию спорта высших достижений и массового спорта;

- представление Российской Федерации на Олимпийских играх и других международных спортивных мероприятиях, проводимых Международным олимпийским комитетом, континентальными ассоциациями национальных олимпийских комитетов, с одной стороны и представление олимпийского движения России, членов Олимпийского комитета России в органах публичной власти, соответствующих российских организациях, международных спортивных объединениях – с другой;

- утверждение состава олимпийской делегации Российской Федерации и направление ее для участия в Олимпийских играх, определение порядка и принципов формирования олимпийской команды России, формирование и утверждение ее состава (с учетом предложений общероссийских спортивных федераций);

- утверждение официальной спортивной формы и экипировки членов олимпийской делегации Российской Федерации;

- участие в разработке и осуществлении мер, направленных на обеспечение необходимого уровня подготовки российских спортсменов для участия в Олимпийских играх;

- определение города РФ, который вправе подать в Международный олимпийский комитет заявку на проведение Олимпийских игр;

- содействие предотвращению допинга в спорте и борьбе с ним, а также противодействию проявлениям любых форм дискриминации и насилия в спорте;

- иные права в соответствии с Олимпийской хартией Международного олимпийского комитета и своим уставом¹³. Примечательно, что ряд своих полномочий Олимпийский комитет может осуществлять только при взаимодействии с Министерством спорта РФ и общероссийскими спортивными федерациями (п.4 ст.11 Закона о спорте).

Паралимпийский и Сурдлимпийский комитеты, в соответствии со ст.12 Закона о спорте, созданы в организационной форме общероссийских общественных объединений и осуществляют свою деятельность в соответствии с законодательством РФ, уставами международных спортивных организаций, а также в соответствии со своими уставами.

¹³ Федеральный закон от 04.12.2007 N 329-ФЗ (ред. от 24.06.2023) "О физической культуре и спорте в Российской Федерации" //

В числе основных полномочий данных субъектов физкультурно-спортивной деятельности можно выделить следующие:

- утверждают состав паралимпийской делегации/спортивной делегации РФ к Паралимпийским/Сурдлимпийским играм и направляют их для участия в Паралимпийских/Сурдлимпийских играх;

- определяют порядок и принципы формирования паралимпийской/сурдлимпийской команды России;

- используют в порядке, установленном Международными паралимпийским/сурдлимпийским комитетами соответствующие символ, девиз, флаг и гимн, слова «паралимпийский»/«сурдлимпийский», в своих наименованиях;

- осуществляют иные права в соответствии с международными правовыми актами, Федеральным законом и своими уставами¹⁴.

Осуществляя регулирующее воздействие в сфере физической культуры и спорта, анализируемые спортивные комитеты принимают собственные правовые акты упорядочивающей направленности, роль которых в системе регулирования исследователями оценивается по-разному. Следует учитывать, что, помимо регулирования проведения соответствующих спортивных мероприятий и подготовки к ним, для реализации закрепленных полномочий они должны выстраивать управленческие связи, регулировать правила членства, процедуры разрешения спортивных споров, антидопинговые требования.

Р.Р. Байбеков отмечает в связи с этим, что «в результате нормотворческой деятельности спортивных организаций возникла самостоятельная система источников – «*lex sportiva*»¹⁵.

Действительно, следует согласиться с тем, что в качестве источников регулирования общественных отношений в сфере физической культуры и спорта выступают не только нормативные правовые акты Российской Федерации и субъектов РФ, но и нормативные акты негосударственных спортивных организаций, признаваемые таковыми (источниками) со стороны доктрины спортивного права. И если нормативные правовые акты являются универсальными источниками всех отраслей права, то *lex sportiva* – исключительно источниками спортивного права.

Л.И. Захарова определяет эту категорию как совокупность корпоративных правил поведения, выработанных национальными и международными неправительственными организациями Олимпийского

¹⁴ Там же

¹⁵ Байбеков Р.Р. Корпоративные акты спортивных организаций и локальные нормативные акты: понятие, признаки и соотношение // Российский юридический журнал. 2021. N 5. С. 134 - 141.

движения, которые получают широкое признание, по крайней мере, среди тех, кто демонстрирует намерение участвовать в спортивной деятельности. Автор отмечает, что корпоративное регулирование *lex sportiva* можно сравнить с комплексом правовых и неправовых норм *lex mercatoria*, опирающихся на обычаи международной торговли, торговые (деловые) обыкновения, типовые договоры (контракты) и прочие инструменты¹⁶ и делает вывод о том, что «право, создаваемое государствами, воспринимает полезные конструкции, возникшие в неправовых нормативных комплексах, наделяя их юридической силой»¹⁷.

По мнению Д.И. Рогачева, *lex sportiva* можно определить как комплекс норм, которые вырабатываются как национальными, так и международными негосударственными спортивными организациями, а также формируются в результате разрешения споров в сфере спорта.

В целом признавая справедливость выделения такой категории источников, как *lex sportiva*, следует, тем не менее, указать на сложность «встраивания» их в сложившуюся в РФ систему источников права, в связи с чем ряд исследователей придерживается точки зрения о необходимости обозначения данной категории как «корпоративные акты спортивных организаций»¹⁸.

Как видим, единства мнений по данному вопросу не достигнуто, однако большинство ученых сходятся во мнении, что акты негосударственных спортивных организаций применительно к спортивным отношениям играют роль источников правового регулирования и обладают следующими специфическими особенностями:

1. Представляют собой сложную систему актов, относящихся к нормативным, но не являющихся нормативными правовыми актами;
2. Регулируют многообразные отношения в сфере спорта (организация спортивных соревнований; управление спортивной организацией; переход спортсменов и тренеров из одной спортивной организации в другую; разрешение спортивных споров; привлечение к спортивной ответственности и др.);
3. Утверждаются спортивными организациями национального и международного уровня (например, МОК).

Примечательно, что национальные спортивные организации, в частности, рассматриваемые в рамках настоящего исследования комитеты

¹⁶ Захарова Л.И. Международное спортивное право: учебник для бакалавров / отв. ред. К.А. Бекашев. М.: Проспект, 2017. С. 20.

¹⁷ Захарова Л.И. *Lex mercatoria* и *lex sportiva*: особенности, сходства и различия // *Lex russica*. 2019. N 11. С. 70 - 78.

¹⁸ Байбеков Р.Р. Корпоративные акты спортивных организаций и локальные нормативные акты: понятие, признаки и соотношение // *Российский юридический журнал*. 2021. N 5. С. 134 - 141.

(Олимпийский, Паралимпийский, Сурдлимпийский) утверждают собственные акты, нормы которых раскрывают положения нормативных актов международных спортивных организаций и не могут расходиться с ними (невыполнение может повлечь применение санкций вплоть до лишения членства). Таким образом, национальный спортивный комитет оказывается под действием двух систем регулирования: национального законодательства и корпоративного регулирования международных спортивных организаций.

В заключение хотелось бы отметить, что динамичное развитие общественных отношений в сфере спорта предполагает, что эффективное регулирование в данной отрасли возможно только при активном участии субъектов физической культуры и спорта, в том числе, спортивных комитетов.

С этих позиций, чтобы понимать, в каком направлении будет эволюционировать российский спорт, необходимо изучать не только содержанием норм действующего законодательства, но и формирующихся в неправовых комплексах источников *lex sportiva*, как оказывающих ощутимое влияние на развитие спортивных отношений.

Список использованных источников и литературы:

1. Федеральный закон от 04.12.2007 N 329-ФЗ (ред. от 24.06.2023) "О физической культуре и спорте в Российской Федерации" // Собрание законодательства РФ", 10.12.2007, N 50, ст. 6242
2. Охотский, Е.В. Теория и механизмы современного государственного управления. В 2 т. Т. 1: учебник и практикум для бакалавриата и магистратуры / Е.В. Охотский. — 2-е изд., перераб. и доп. — М.: Издательство Юрайт, Серия: Бакалавр и магистр. Академический курс. 2015. — 479 с. —С.38.
3. Худякова Анастасия Сергеевна Государственное управление и государственное регулирование: проблемы взаимосвязи // Управленческое консультирование. 2014. №12 (72). URL: <https://cyberleninka.ru/article/n/gosudarstvennoe-upravlenie-i-gosudarstvennoe-regulirovanie-problemy-vzaimosvyazi> (дата обращения: 27.10.2023).
4. Public administration [Gosudarstvennoe upravlenie]: tutorial / R.V. Goloshchapov, A.G. Pyatkov. Khabarovsk: DVAGS, 2005. 183 p.
5. Байбеков Р.Р. Корпоративные акты спортивных организаций и локальные нормативные акты: понятие, признаки и соотношение // Российский юридический журнал. 2021. N 5. С. 134 - 141.
6. Захарова Л.И. Международное спортивное право: учебник для бакалавров / отв. ред. К.А. Бекяшев. М.: Проспект, 2017. С. 20.
7. Захарова Л.И. *Lex mercatoria* и *lex sportiva*: особенности, сходства и различия // *Lex russica*. 2019. N 11. С. 70 - 78.

СРАВНЕНИЕ СБОРНОГО И МОНОЛИТНОГО ЖЕЛЕЗОБЕТОННОГО КАРКАСА МНОГОЭТАЖНОГО ГРАЖДАНСКОГО ЗДАНИЯ НА ПРИМЕРЕ ПРОЕКТА BIM 5-D

Аннотация: В данной статье рассмотрено сравнение экономических затрат и трудоемкости возведения здания со сборным и монолитным железобетонным каркасом многоэтажного гражданского здания. Освещены преимущества BIM 5-D. На основе проанализированных данных осуществлен выбор наилучшего проектного решения.

Ключевые слова: сборный железобетонный каркас, монолитный железобетонный каркас, BIM, стоимость строительства, трудоемкость.

Annotation: This article considers the comparison of economic costs and labor intensity of building erection with prefabricated and monolithic reinforced concrete frame of multi-storey civil building. The advantages of BIM 5-D are highlighted. On the basis of the analyzed data the choice of the best design solution is made.

Key words: prefabricated reinforced concrete frame, monolithic reinforced concrete frame, BIM, construction cost, labor intensity.

Строительная отрасль является одной из главных в нашей стране. Правительством создаются многочисленные меры поддержки для ее развития и совершенствования. На сегодняшний день решается множество трудностей, возникающих на разных этапах жизненного цикла здания, и их последствий, например необходимость внесения оперативных изменений в проект на стадии проектирования или строительства, что влечет за собой увеличение сроков строительных работ (табл. 1).

Таблица 1.

Типовые проблемы при реализации строительного проекта

№ п/п	Проблема	Факторы, на которые оказывается влияние		
		Сроки	Стоимость	Качество
1	Корректировка проекта на стадии его реализации	<input checked="" type="checkbox"/>	<input checked="" type="checkbox"/>	
2	Ошибки в проектной документации	<input checked="" type="checkbox"/>		
3	Коллизии между конструкциями здания и его инженерными сетями	<input checked="" type="checkbox"/>	<input checked="" type="checkbox"/>	<input checked="" type="checkbox"/>
4	Ошибки в расчете объема материала	<input checked="" type="checkbox"/>	<input checked="" type="checkbox"/>	
5	Отсутствие технологических отверстий для инженерных систем	<input checked="" type="checkbox"/>		<input checked="" type="checkbox"/>
6	Неправильная оценка сроков и технологий	<input checked="" type="checkbox"/>	<input checked="" type="checkbox"/>	<input checked="" type="checkbox"/>

Активное развитие BIM позволяет значительно упростить выполнение множества задач, возникающих перед специалистами. В настоящее время применяется четыре основных вида BIM: 3-D, 4-D, 5-D, 6-D (рис. 1), каждый из которых является расширением предыдущей за счет увеличения функциональных возможностей. Также выделяют BIM 7-D, используемую в стадии ремонтов и реконструкции здания.



Рисунок 1. Сущность видов BIM

В настоящее время можно встретить множество видеороликов, наглядно показывающих работу BIM 4-D [1] и BIM 5-D [2].

Белорусской компанией был проведен наглядный сравнительный анализ сборного и монолитного каркаса многоэтажного гражданского здания на примере собственного проекта, разработанного на основе BIM 5-D. В своей работе специалисты применяли такие программы как Vexel Manager, Tekla и Autodesk Revit.

Для сравнения была взята одна из секций многосекционного железобетонного здания. Основание здания – монолитное для обоих сравниваемых вариантов, монолитный каркас принят из бетона В30, сборный – бетон В25. Наружные стены – кирпичные с утеплителем (рис.2).

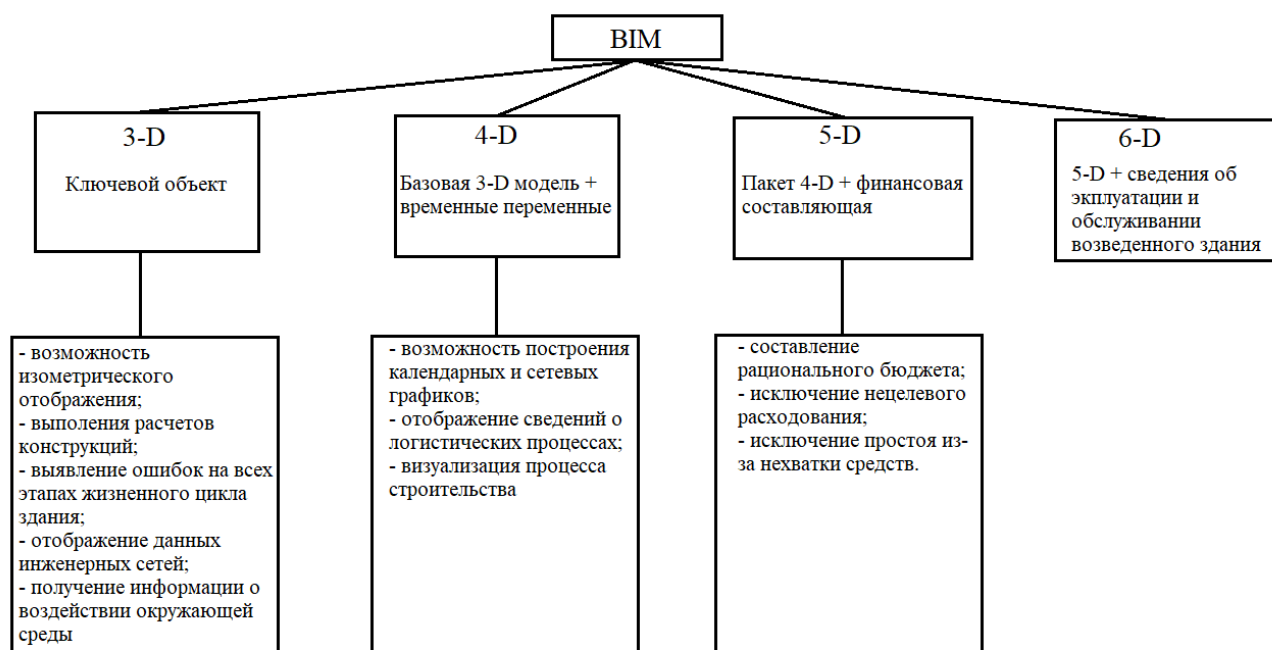

Рисунок 2. Секция сравниваемого здания

В результате сравнения были сделаны следующие выводы:

1. В части соотношения затрат на материалы, заработную плату, машины и механизмы при изменении последних двух факторов для сборного железобетонного здания не окажет влияния на общую стоимость строительства, а для монолитного – влияние будет умеренным (рис. 3).

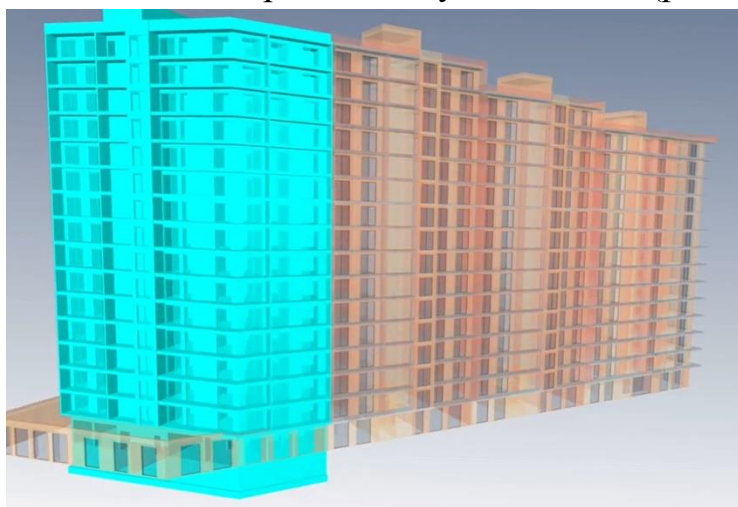

Рисунок 3. Результаты сравнения в части затрат

2. Основной объем средств необходим для закупки материалов. Из этого можно сделать вывод, что изменение стоимости бетона и арматуры повлечет за собой значительное удешевление или удорожание стоимости строительства объекта.

3. Сравнение стоимости объекта с учетом наружной отделки на 1 м² общей площади показало, что монолитное здание приблизительно на 5% дороже сборного (рис.4, а).

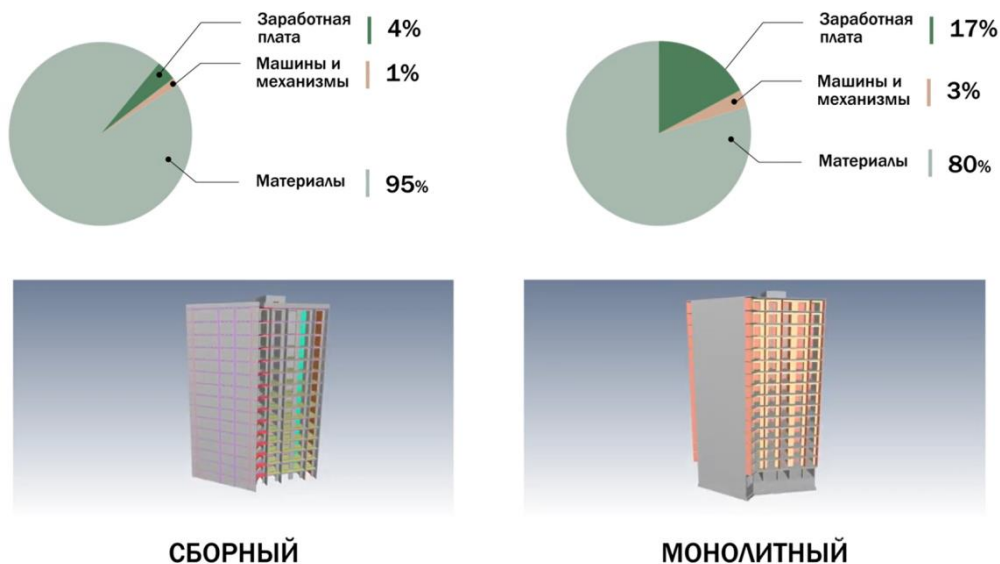

Рисунок 4. Результаты сравнения: а) в части стоимости объекта; б) в части общей трудоемкости.

4. В части сравнения трудоемкости для возведения монолитного каркаса с выполнением наружной отделки потребуется почти в 5 раз больше чел./час, чем для возведения сборного (рис.4, б).

5. Продолжительность строительства данного объекта в монолитном исполнении превышает сроки строительства сборной рамы на 210 дней (рис. 5).

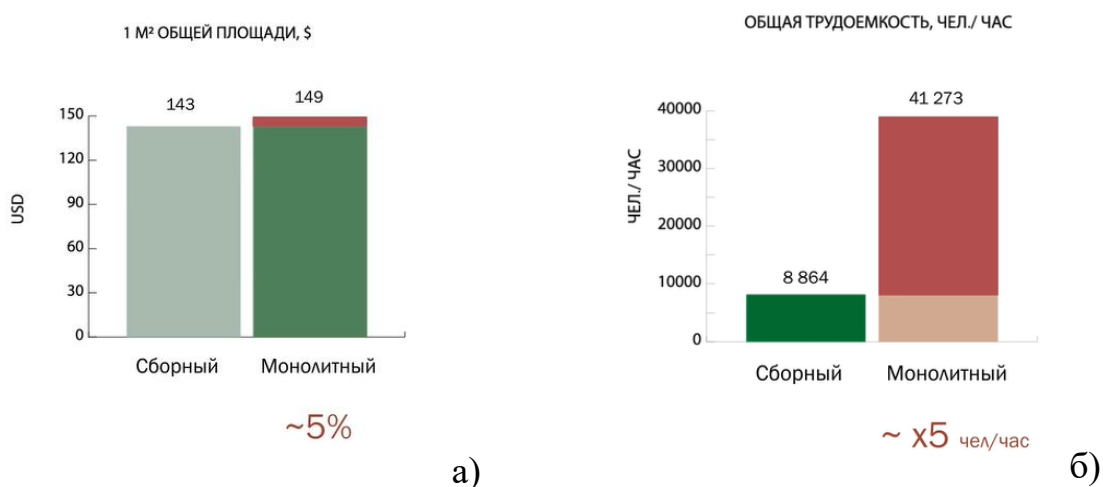

Рисунок 5. Результаты сравнения с части сроков строительства

Таким образом, технологии BIM 5-D позволили наглядно оценить экономические затраты и трудоемкость возведения здания из монолитного и сборного каркаса и увидеть значительную выгоду второго варианта.

Использованные источники:

1. 4D BIM-моделирование, Горнодобывающий комбинат (4D BIM modeling, Mining plant) [Электронный ресурс]. URL: https://www.youtube.com/watch?v=eE-YJzk6_4w (дата обращения: 08.11.2023).

2. Эффективное использование 4D и 5D BIM модели [Электронный ресурс].

URL: <https://www.youtube.com/watch?v=yBPYvMzQyRk&t=1s> (дата обращения: 08.11.2023).

3. Сравнительный анализ сборного и монолитного ж/б каркаса здания [Электронный ресурс]. URL: <https://www.youtube.com/watch?v=yrPRsXYp34I&t=2s> (дата обращения: 08.11.2023).

4. Возможности BIM (ТИМ) моделирования. Обзорная статья. [Электронный ресурс]. URL: https://bimdata.ru/bim_tim_modeling_article (дата обращения: 08.11.2023).

5. 5D мониторинг и сопровождение строительства с использованием технологической платформы ACCELERATION [Электронный ресурс]. URL: https://acceleration.ru/images/pdf/5d-monitoring_2021.pdf (дата обращения: 08.11.2023).

Слюсарева М.А.

студентка

3 курс магистратуры, Художественно-графический факультет

ФГБОУ ВО «Курский государственный университет»

Россия, г. Курск

Меркулов С.И.,

профессор, д.т.н. заведующий кафедрой «Промышленное и

гражданское строительство»

ФГБОУ ВО «Курский государственный университет»

Россия, г. Курск

СРАВНИТЕЛЬНАЯ ХАРАКТЕРИСТИКА БОЛЬШЕПРОЛЕТНЫХ ФЕРМ ИЗ ПАРНЫХ ГОРЯЧЕКАТАНЫХ УГОЛКОВ И ФЕРМ ТИПА «МОЛОДЕЧНО»

Аннотация: В рамках данной статьи рассматривается сравнение большепролетных ферм из парных горячекатаных уголков с фермами типа «Молодечно» по трем критериям: стоимости изготовления, стоимости монтажа и эксплуатации. По результатам полученных данных делается вывод о выгодности одного из вида ферм.

Ключевые слова: большепролетные конструкции, ферма, серия типа «Молодечно», горячекатаные уголки, изготовление, монтаж, эксплуатация.

Annotation: This article considers the concept of large-span buildings and large-span structures on the basis of the current normative documentation. The review of large-span trusses of "Molodechno" series is carried out and the field of their application is considered. The design stages of the considered structures are also briefly described

Key words: large-span buildings, large-span structures, Molodechno series, general dimensions, design loads.

Возведение большепролетных зданий и сооружений на сегодняшний день достаточно частое явление. Однако любое сооружение должно соответствовать не только требованиям, указанным в техническом задании на проектирование, но и быть экономически выгодным. В связи с этим перед специалистами, занимающимися проектированием зданий и сооружений, нередко стоит цель выбора наилучшей конструкции по всевозможным технико-экономическим показателям.

В рамках данной статьи рассмотрено два варианта применяемых большепролетных стальных ферм с пролетами, составляющими 18, 24 и 30 м:

1. Ферма из парных горячекатаных уголков;
2. Ферма серии 1.460.3-23.98 (типа «Молодечно»).

В связи с установкой цен большинства компаний, занимающихся производством и монтажом металлоконструкций, относительно тоннажа конструкции основной характеристикой была выбрана масса ферм.

Для ферм из парных горячекатаных уголков приняты следующие данные:

- ферма пролетом 18 м – 1,46 т;
- ферма пролетом 24 м – 2,19 т;
- ферма пролетом 30 м – 2,71 т.

Для ферм типа «Молодечно»:

- ферма пролетом 18 м – 1,035 т;
- ферма пролетом 24 м – 1,34 т;
- ферма пролетом 30 м – 2,00 т.

В первый критерий сравнения вошли стоимость разработки чертежей раздела КМД и изготовление ферм.

Данные получены с сайта компании ООО «Металлкаркас» [1], предоставляющей свои услуги в Курской области. Согласно представленным данным стоимостью разработки раздела КМД составляет 900 руб./т., изготовление ферм из уголка – 110 000 руб./т., изготовление ферм из профильной трубы – 105 000 руб./т.

Таким образом, полученные результаты по первому критерию представлены в табл.1 и на рис.1.

Таблица 1.

Стоимость изготовления несущих конструкций покрытий различных пролетов

Ферма из парных горячекатаных уголков			
Пролет, м.	18	24	30
Масса, т.	1,46	2,19	4,53
Стоимость, руб.	161 914	242 871	502 377
Ферма типа «Молодечно»			
Пролет, м.	18	24	30
Масса, т.	1,035	1,34	2,00
Стоимость, руб.	109 606,5	141 906	211 800



Рисунок 1. График зависимости стоимости изготовления от пролета конструкций покрытия

Вторым критерием сравнения стала стоимость монтажа ферм.

Согласно тарифам, установленным ООО «Металлкаркас», стоимость монтажа составляет 19 000 руб. Учитывая известные данные, была составлена табл. 2 и рис. 2.

Таблица 2.

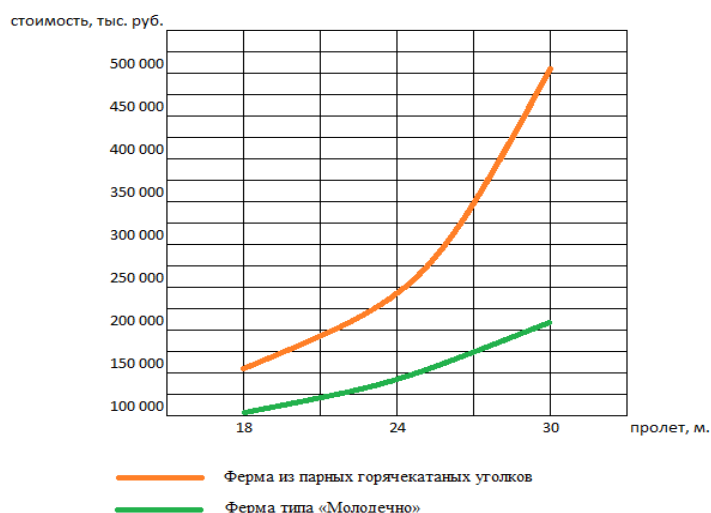
Стоимость монтажа несущих конструкций покрытий различных пролетов

Ферма из парных горячекатаных уголков			
Пролет, м.	18	24	30
Масса, т.	1,46	2,19	4,53
Стоимость, руб.	27 740	41 610	86 070
Ферма типа «Молодечно»			
Пролет, м.	18	24	30
Масса, т.	1,035	1,34	2,00
Стоимость, руб.	19 665	25 460	38 000



Рисунок 2. График зависимости стоимости монтажа от пролета конструкций покрытия

Третьим критерием стала стоимость эксплуатационных расходов, складываемых из затрат на отопление, вентиляцию, водоснабжение, текущий ремонт, уборку и электроэнергию.

В рамках данной статьи производится сравнительный расчет показателей по отоплению. Для сравнения взяты фермы одинакового пролета – 24 м. Ферма из парных горячекатаных уголков имеет высоту 3150 мм и устанавливается с шагом 6 м. Ферма типа «Молодечно» достигает 1840 мм по высоте и устанавливается с шагом равным 4 м. В табл. 3 представлены полученные значения объема, занимаемого ограждающей конструкцией на 1 метр длины.

Таблица 3.

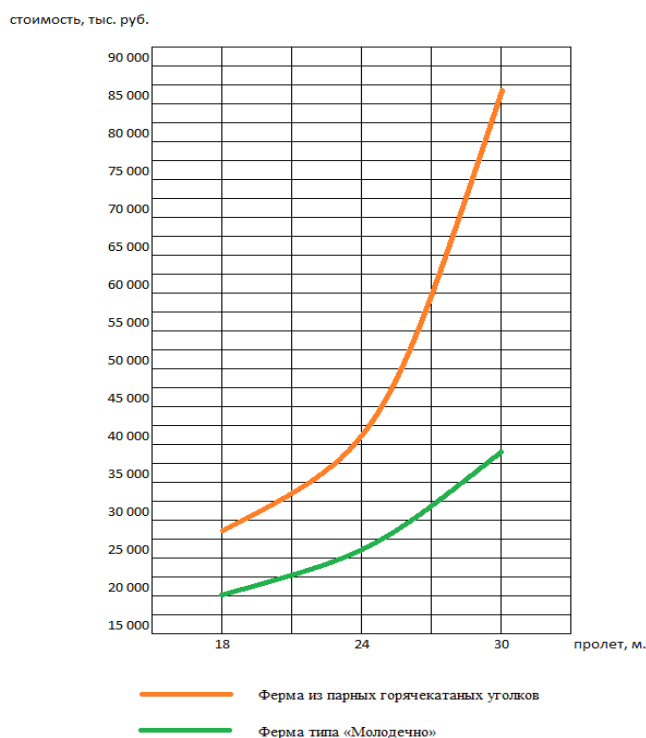
Значения объема, занимаемого ограждающей конструкцией

	Ферма из парных горячекатаных уголков	Ферма типа «Молодечно»
Пролет, м.	24	24
Высота фермы, м.	3,15	1,84
Строительный объем, м ³	75,6	44,16

Количество тепла, необходимого на 1 м³ воздуха для его нагрева на 1°С, рассчитывается умножением теплоемкости воздуха на его плотность:

$$0,24 \text{ Ккал/кг}\cdot^{\circ}\text{C} \cdot 1,3 \text{ кг/м}^3 = 0,312 \text{ Ккал/час}\cdot^{\circ}\text{C} = 0,312 \cdot 10^{-6} \text{ Гкал/час}\cdot^{\circ}\text{C}.$$

Согласно положениям ГОСТ 30494-2011 [2] значение оптимальной температуры воздуха в холодный период года для общественных и административных зданий примем равной 20°C.

Для г. Курска продолжительность отопительного периода со среднесуточной температурой воздуха менее 8°C составляет 194 дня (СП 131.13330.2020 «Строительная климатология» [3]), а значение температуры установлено – 2,2 °С.

Для расчета тепла, необходимого на весь отопительный период находится произведение затрат тепла на 1 м³ на 1°C, необходимого количества градусов (22,2°C), продолжительности суток (24 часа) и количество суток отопительного периода (194 дня).

$$0,312 \cdot 10^{-6} \text{Гкал/час} \cdot \text{°С} \cdot 22,2 \text{ °С} \cdot 24 \text{ часа} \cdot 194 \text{ дня} = 0,032 \text{ Гкал.}$$

Согласно Постановлению комитета по тарифам и ценам Курской области №62 от 18 декабря 2018 г. [4] тариф на теплоэнергию с 01.01.2023 г. по 31.12.2023 г. составляет 2 231,22 руб./Гкал.

Показатели эксплуатационных расходов составляют значительную часть от стоимости строительства, иными словами через 10 лет, а в отдельных случаях через 2 – 3 года сумма эксплуатационных расходов может превысить сумму единовременных затрат.

Полученный сравнительный расчет по третьему критерию представлен в табл. 4.

Таблица 4.

Стоимость отопления для ферм пролётом 24 м

	Ферма из парных горячекатаных уголков	Ферма типа «Молодечно»
Пролет, м.	24	24
За один отопительный период	5 397,77	3 152,98
За 10 лет эксплуатации	53 977,67	31 529,82

В результате проведенного анализа можно сделать следующие выводы:

1. Оценивая результаты сравнения первого критерия стоимости, видим, что стоимость ферм типа «Молодечно» с пролетами 18, 24 и 30 м меньше на 52 тыс. руб., 101 тыс. руб. и 290 тыс. руб. соответственно. Также стоимость в зависимости от пролета для ферм из горячекатаных увеличивается в 1,5 – 2 раза, а ферм типа «Молодечно» в 1,3-1,5 раза.

2. Стоимость монтажа ферм из парных горячекатаных уголков для пролетов 18, 24 и 30 м в 1,4, 1,6 и 2,3 раза соответственно больше, чем для ферм типа «Молодечно».

3. Стоимость эксплуатационного обслуживания за один отопительный период для ферм типа «Молодечно» ниже на 2 245 руб., за 10 лет эксплуатации – на 22 448 руб.

Исходя из вышеперечисленного можно сделать вывод о выгодности ферм типа «Молодечно» по затратам на изготовление, монтаж и эксплуатационные расходы.

Использованные источники:

1. Производственно-строительная компания ООО «Металлкаркас» [Электронный ресурс]. URL: <https://metallkarkas.ru/> (дата обращения: 14.11.2023).

2. ГОСТ 30494-2011. Межгосударственный стандарт. Здания жилые и общественные. Параметры микроклимата в помещениях. ПРИНЯТ Межгосударственной научно-технической комиссией по стандартизации, техническому нормированию и оценке соответствия в строительстве (МНТКС), (Протокол N 39 от 8 декабря 2011 г.) – 15 с.

3. СП 131.13330.2020. Строительная климатология. УТВЕРЖДЕН приказом Министерства строительства и жилищно-коммунального хозяйства Российской Федерации от 24 декабря 2020 г. № 859/пр и введен в действие с 25 июня 2021 г. – 153 с.

4. Постановление комитета по тарифам и ценам Курской области №62 от 18 декабря 2018 г. – 9 с.

УДК 1751.82

**Кузьменко С.А., кандидат филологических наук, доцент
доцент кафедры «Теории и практики перевода»
Северо-Кавказский федеральный университет**

Россия, г. Ставрополь

Петрова М.Г.

магистрант

1 курс, Гуманитарный институт

Северо-Кавказский федеральный университет

Россия, г. Ставрополь

СТИЛИСТИЧЕСКИЕ СРЕДСТВА СОЗДАНИЯ КОМИЧЕСКОГО В КОРОТКОМ РАССКАЗЕ: ПЕРЕВОДЧЕСКАЯ РЕФЛЕКСИЯ

***Аннотация.** В данной статье рассматриваются формы, виды и функции стилистических средств создания комического в художественном тексте, а также исследуются особенности перевода средств создания комического в малой прозе с английского языка на русский. На материале рассказа О. Генри «Дары Волхвов» описываются основные способы передачи семантики и прагматики средств создания комического.*

***Ключевые слова:** художественный перевод, юмористический рассказ, стилистические средства, ирония, комический эффект, юмор.*

***Annotation:** The article studies the forms, types and functions of stylistic means of creating a comic in a literary text, and also examines the features of the translation of the means of creating a comic in short stories. The main ways of conveying the semantics and pragmatics of the means of creating the comic are described on the material of the story "The Gift of the Magi" by O. Henry.*

***Key words:** literary translation, humorous story, stylistic means, irony, comic effect, humor.*

Комическое всегда было одним из научно значимых предметов стилистического исследования. Но с течением времени меняется менталитет и понимание комического эффекта, изменяются его формы и средства, а также идиостиль писателей. В связи с этим актуальность данной статьи объясняется недостаточной изученностью комического в коротких рассказах. Открытость проблемы, сжатость, символичность и метафорика позволяют минимальными языковыми средствами вызвать максимальный комический эффект.

Задача данной статьи – определить основные способы стилистических средств создания комического в коротком рассказе и обосновать особенности

их сохранения при переводе с английского языка на русский на материале рассказа О. Генри «Дары Волхвов».

Сфера комического очень многообразна, охватывает многочисленные аспекты, реализуется в различных формах, видах и функциях изучения стилистических средств создания комического в художественном тексте. По мнению авторитетных ученых, категория комического – базовая эстетическая категория, отражающая жизненные явления и характеризующаяся внутренней противоречивостью, несоответствием между тем, чем они являются по существу, и тем, за что они себя выдают. «Данная категория лежит в области эстетики, и обращение к ней является попыткой акцентировать внимание на несовершенстве окружающей действительности в форме высмеивания того, что, по мнению автора, не соответствует должному» [1]

Следует заметить, что изучение лингвостилистических средств реализации юмора всегда будет актуально, так как язык постоянно развивается, а литературный мир постоянно дополняется новыми рассказами, в которых авторы стараются достичь комического эффекта через разные стилистические средства. Комический эффект имеет универсальную природу и включает в себя все смешное, что противопоставляется трагическому, возвышенному или серьезному. Каждый автор использует определенные лингвостилистические приемы и способы выражения комического, из-за чего язык пополняется всё большими и большими лингвостилистическими средствами реализации юмора, иронии и сатиры. Понятия «юмор», «ирония» и «сатира» относятся к комическим, но при этом каждый из них имеет свои отличительные характеристики.

Ю. Борев и Л. И. Тимофеев основными формами комического считают сатиру и юмор. Сатира представляет собой высшую и острую форму комического. Сатира – это вид комического произведения; беспощадное, уничтожающее переосмысление объекта изображения, разрешающееся смехом; специфический способ художественного воспроизведения действительности, раскрывающий ее как нечто превратное, внутренне несостоятельное посредством смеховых, обличительно-осмеивающих образов.

Иногда говорят о видах комического – таких, как юмор, сатира, гротеск, ирония, карикатура, пародия и т. д. Подобное выделение видов комического проистекает от смешения форм и приемов комического. Заметим, что функции и приемы комического появляются не сразу, постепенно с развитием литературы увеличивается их число, обогащается содержание.

Следует отметить, что данный перечень не составляет однопорядкового класса. Здесь явно смешиваются функции и приемы комического, скажем,

техника гиперболизации представляет собой один из наиболее активных способов деформации фактов и явлений; или же разоблачение себя и друг друга связано со структурой произведения и его сюжетом. Многозначность, омонимия, каламбур, иносказание, комический контраст и т. п. являются языковыми средствами комического. Неправомерно ставить в один ряд как факторы одного порядка насмешку, иносказание, гиперболизацию (и ее виды – гротеск, карикатуру, пародию, фантастику), комическую деталь, комическую интригу, комическую ситуацию, комический характер, контраст, каламбур и т. д.

Все приведенные виды объясняются на основе фактов мирового искусства. Обобщенные высказывания автора о приемах комизма в несколько уточненном виде могут быть применены к творчеству мастеров комизма различных народов.

Кроме вышеперечисленного, в юмористических текстах активно применяются следующие виды создания комического эффекта: ирония; сатира; шутка; контраст; пародия; гипербола; юмор; сарказм и др. Изученные стилистические средства способствуют реализации одного из комических эффектов: юмористического, сатирического или иронического. [2]

Американский юмористический текст зародился на базе классического английского юмора и претерпел ряд семантических и стилистических изменений. Специфические черты американского юмора возникли ещё во времена первых переселенцев в Новый Свет. Стиль американского юмористического текста очень разнообразен и широк. Он может быть как наглым, резким, полным национальных предрассудков, так и добрым и свободным. Структура традиционной американской шутки всегда была рассчитана на всеобщее понимание в отличие от английского юмора, который понимают немногие. Американский юмор обладает такими отличительными признаками, как:

- отсутствие скрытого смысла, но при этом наличие ироничной прямоты или двойного смысла;
- понятие смешного в американском обществе в основном основывается на высмеивании глупости и недалекости;
- американский юмор направлен на создание нелепой ситуации, крайности и абсурда;
- использование на первый взгляд немыслимых сравнений и гипербол, а также наличие каламбуров.[3]

Перевод художественного текста – один из наиболее сложных видов перевода. В период глобализации во всем мире особенно возрастает интерес к произведениям иностранных авторов и их работы становятся доступными для

носителей разных языков. Безупречные знания иностранного языка, несомненно, необходимы переводчику, при этом, большое значение имеет творческая интуиция и фоновые знания.

Имеются особенные законы эквивалентности оригиналу в художественном переводе. Ведь, в художественном переводе существует свой языковой материал, творец и языковая жизнь в социальной, а также литературной среде, которая имеет отличия от подлинника. Сам художественный перевод является подлинником, который зависит от него и имеет относительную самостоятельность, так как становится фактом переводящего языка. В связи с этим, усвоение одного и того же произведения в различных культурах обладает своими особенностями, отличиями и историей.[4]

Одной из особенностей, а также главных сложностей перевода художественных текстов являются средства выразительности и образности. Зачастую весьма сложно передать такие средства на другой язык из-за отсутствия прямых эквивалентов, а также наличия определенных культурных и иных различий. Таким образом, для достижения переводческой эквивалентности с целью передачи всей информации, заложенной в тексте оригинала, переводчик сталкивается с необходимостью применения определенных межъязыковых преобразований, или так называемых переводческих трансформаций. Трансформации, в свою очередь, являются приемами, обслуживающими тактику перевода при реализации переводческого решения.

Художественный перевод и его адекватность предполагают исчерпывающее осознание авторской мысли, проявленной в оригинальном тексте, определение художественно-эстетического направления произведения, оценку вероятных реакций на него со стороны получателей, которые соотносятся к той культуре, к которой и сам автор. В целях создания адекватного подлиннику художественного и эмоционального впечатления переводчику необходимо отыскать наилучшие различные языковые средства: лексические и грамматические сходства, синонимы, художественные образы, нужные методы передачи метафор, эпитетов и прочих средств языковой выразительности и прочее.[5]

Художественный перевод, как и исходный текст, является результатом творческого процесса с высокой информационной насыщенностью, в котором особую роль играет выбор переводчиком личной стратегии и тактик, служащих для реализации языковой картины мира автора, и его личной эстетики произведения. Художественный перевод является самостоятельным фактом переводящего языка.

При сравнении адекватности и эквивалентности можно прийти к выводу, что при переводе в художественном тексте преимущество отдается категории адекватности, так как при переводе данного текста в первую очередь необходимо сохранить главный замысел и атмосферу произведения. Аксиоматично, что замысел и атмосферу не всегда удастся достичь при помощи выбора эквивалентов в переводящем языке.

Рассмотрим способы передачи семантики и прагматики средств создания комического средствами переводящего языка на материале новеллы О.Генри «Дары Волхвов». Герои рассказов О. Генри – это обычные люди, которые не подвержены «глобальным раздумьям», однако они никогда не лишены моральных ориентиров. В его сюжетах всегда действуют законы этики и человечности. Язык произведений богат, ассоциативен, а порой даже причудлив, он насыщен различными аллюзиями и каламбурами, что является непростой задачей для переводчика – ведь именно в самом языке заложен идиостиль О. Генри. В рамках нашей работы мы будем опираться на перевод современной переводчицы Т. Покидаевой, выполненный в 2019 году. При анализе за основу была взята концепция переводческих трансформаций В.Н. Комиссарова.

Согласно В.Н. Комиссарову, **модуляция** (смысловое развитие) – это лексико-семантическая замена слова или словосочетания исходного языка единицей переводящего языка, значение которой является логическим следствием значения исходной единицы.[6]

*Twenty dollars a week **doesn't go far**.* – *На двадцать долларов в неделю особенно **не пошikuешь**.*

Т. Покидаева заменяет процесс следствием, переводя фразу *doesn't go far* как *не пошikuешь*. Выбрав такой эквивалент в русском языке, переводчица придает фразе большую эмотивность и подчеркивает, насколько мала сумма в двадцать долларов.

Достаточно часто переводчица прибегала к такой трансформации как **компенсация**, т.е. способ перевода, при котором элементы смысла, утраченные при переводе единицы исходного языка в оригинале, передаются в тексте перевода каким-либо другим средством, причем необязательно в том же самом месте текста, что и в оригинале (Комиссаров, 2014: 399). Компенсация позволяет сделать текст более понятным и доступным для читателя.

*Expenses had been greater than she had calculated. **They** always are.* – *Она не рассчитывала на такие большие расходы. **Расходы** всегда превышают расчеты.*

В ироничном предложении Т. Покидаева заменяет личное местоимение

they на *расходы*, чтобы читателю на протяжении всего отрывка было понятно, о чем идет. В таком случае недопонимание не сможет разрушить комический эффект данного умозаключения главной героини.

Согласно В.Н. Комиссарову, **конкретизация** – это лексико-семантическая замена единицы исходного языка, имеющая более широкое значение, единицей переводящего языка с более узким значением. Так, в следующем примере мы можем наблюдать применение конкретизации:

And then an ecstatic scream of joy; and then, alas! a quick feminine change to hysterical tears and wails, necessitating the immediate employment of all the comforting powers of the lord of the flat. – Раздался радостный возглас, увы, тут же сменившийся – совершенно по-женски – истерическими рыданиями, так что хозяину дома пришлось немедленно применить **весь арсенал утешительных мер**.

Т. Покидаева переводит слово *powers* не просто как силы, а как арсенал для того, чтобы подчеркнуть, что главному герою пришлось вооружиться всеми своими силами, чтобы утешить Деллу.

Т. Покидаева применяет и **генерализацию**, т.е. лексико-семантическую замену единицы исходного языка, имеющую более узкое значение, единицей переводящего языка с более широким значением, переводя наибольшее количество слезинок, которое проронила героиня, так как в русском языке дословный перевод *a tear or two splashed* (слезинка другая упала) не имеет смысла:

...a tear or two splashed on the worn red carpet... – ...и **две слезинки упали на потертый красный ковер...**

В анализируемом тексте также встречается такая переводческая трансформация, как **грамматическая замена**, при которой грамматическая единица в оригинале преобразуется в единицу переводящего языка с иным грамматическим значением.

There was clearly nothing to do but flop down on the shabby little couch and howl. – Очевидно, что при таком положении дел оставалось лишь рухнуть на **старый потертый диванчик** и зарыдать в голос.

Т. Покидаева применяет грамматическую замену и переводит *little couch* как диванчик, а не маленький диван для того, чтобы подчеркнуть, насколько бедно живут главные герои. Используя уменьшительно-ласкательный суффикс -чик, переводчица сохраняет пренебрежительное отношение автора к убранству квартиры героев. Также можно отметить употребление компенсации, чтобы усилить эмотивность эпитета *shabby* и показать, что диванчик стал потертый от времени. Это вызывает в подсознании читателей сострадание к героям.

В результате нашего исследования мы пришли к выводу, что комическое создается по средствам употребления иронии, сатиры, контраста, комического преувеличения, литоты, манеры недоразумения, неожиданности. Для сохранения семантики и прагматики создания средств комического переводчики вынуждены прибегать к ряду трансформаций, среди которых можно выделить: модуляцию, компенсацию, генерализацию, конкретизацию и грамматическую замену. Правильно подобранная переводческая трансформация позволяет достичь максимальной коммуникативной эквивалентности и сохранить комический эффект на переводящем языке.

Использованные источники:

1. Борев, Ю.Б. Комическое или о том, как смех казнит несовершенство мира, очищает и обновляет человека и утверждает радость бытия / Ю.Б. Борев – М.: Искусство, 2020. – 268 с.
2. Дземидок, Б. О комическом: учебник / Б. Дземидюк – М.: Деловая книга, 2017. – 320 с.
3. Немкова, А.Р. Национально-специфические черты американского юмора / А.Р. Немкова // Идеи. Поиски. Решения: сборник статей и тезисов – Минск: БГУ, 2020. – С. 17-21.
4. Арнольд, И.В. Стилистика современного английского языка: стилистика декодирования. Учебник для вузов / И.В. Арнольд – М.: Просвещение, 1990. – 300 с.
5. Буравлева, Т.А. Стратегии и тактики в переводе художественного текста / Т. А. Буравлева // Молодой ученый. – 2020. – № 17 – С. 441-443
6. Комиссаров, В.Н. Современное переводоведение: учебное пособие / В.Н. Комиссаров; под ред. Д.И. Ермоловича. – 2-е изд., испр. – Москва: Р.Валент, 2014. – 407 с.

Ноур Даниил Игоревич

*Студент 1 курса магистратуры, департамент «Морской техники
и транспорта»*

Дальневосточный Федеральный университет

Россия, г. Владивосток

Богаутдинов Данил Витальевич

*Студент 1 курса магистратуры, департамент «Морской техники
и транспорта»*

Дальневосточный Федеральный университет

Россия, г. Владивосток

Зейлерт Андрей Владимирович

*Студент 1 курса магистратуры, департамент «Морской техники
и транспорта»*

Дальневосточный Федеральный университет

Россия, г. Владивосток

СУДОВЫЕ СЕПАРАТОРЫ ДЛЯ ОЧИСТКИ НЕФТЕСОДЕРЖАЩИХ ВОД

***Аннотация.** В данной статье описана экологическая проблема о загрязнении мирового океана нефтью и об последствиях загрязнения и об очистке нефтесодержащих. Приведены требования, предъявляемые к сепараторам, а также способы работы наиболее распространенных из них.*

***Ключевые слова:** сепаратор, отстой, нефтесодержащие воды, нефть.*

***Annotation.** This article describes the environmental problem of oil pollution of the world ocean and the consequences of pollution and the purification of oil-containing. The requirements for separators are given, as well as the methods of operation of the most common of them.*

***Keywords:** separator, sludge, oily waters, oil.*

Введение

В настоящее время Мировой океан играет все большую роль в жизни человечества, являясь огромной кладовой минеральных, энергетических, растительных и животных богатств, которые — при рациональном их потреблении и искусственном воспроизводстве — могут считаться практически неисчерпаемыми. Океан способен решить самые остро стоящие задачи: необходимость обеспечения быстро растущего населения продуктами питания и сырьем для развивающейся промышленности, опасность

энергетического кризиса, недостаток пресной воды, потребность в которой возрастает с каждым годом. Наконец, океан — важнейшая коммуникационная сфера, которой пользуются все государства. Поэтому предотвращение загрязнения Мирового океана — одна из самых острых и актуальных проблем на сегодняшний день, которая носит ярко выраженный международный характер.

Однако, как показывает практика, чем дольше человек исследует просторы мирового океана — тем сильнее он его загрязняет. Ухудшение состояния окружающей морской среды приводит к значительным экономическим издержкам в результате деградации природных ресурсов. Загрязнение водных ресурсов также приносит значительный экономический ущерб рыболовству, которое является источником пропитания и существования для многих людей: примерно для 100 млн людей в бедных странах это единственный или важный источник средств к существованию. Поэтому важно знать, что является причиной загрязнения водных акваторий России и других государств.

Источниками загрязнения признаются объекты, с которых осуществляется сброс или иное поступление в водные объекты вредных веществ, ухудшающее качество поверхностных вод, ограничивающих их использование, а также негативно влияющих на состояние дна и береговых водных объектов.

В настоящее время загрязнение Мирового океана нефтью и нефтепродуктами достигло уже 1/5 его общей поверхности. Только 1 т нефти способна покрыть до 12 км² поверхности моря. А нефтяная пленка нарушает все физико-химические процессы: повышается температура поверхностного слоя воды, ухудшается газообмен, рыба уходит или погибает, но и осевшая на дно нефть долгое время вредит всему живому. В верхних 5—10 см водной толщи развивается богатейшее сообщество самых разнообразных организмов. На поверхности же накапливаются вещества-загрязнители, в том числе нефть и нефтепродукты.

Главные источники нефтяного загрязнения морской среды показаны на рисунке 1 исходя из годового сброса нефтепродуктов в размере 3—3,5 млн т.



Рис. 1. Главные источники нефтяного загрязнения морской среды

Требования МАРПОЛ

Так как каждое судно является источником загрязнения окружающей среды сточными водами, сухим мусором, пищевыми отходами и нефтепродуктами. В 1973 г. Международная морская организация (ИМО) являющейся органом ООН приняла Международную Конвенцию МАРПОЛ 73 по предотвращению загрязнения с судов. Положения Конвенции МАРПОЛ 73 и Протокола 1978 г. представляют единый документ, кратко называемый «Конвенция МАРПОЛ 73/78».

Конвенцией установлены правовые, организационные и нормативнотехнические требования, направленные на предотвращение загрязнения моря с судов и других объектов морской инфраструктуры.

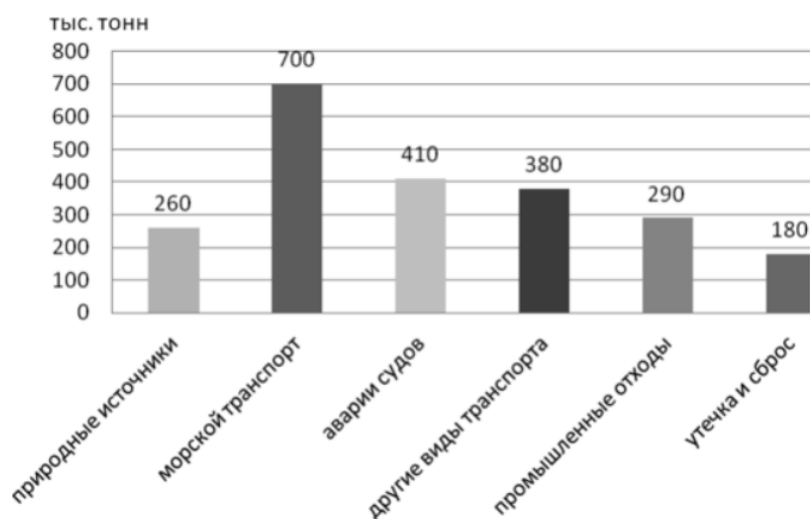
Правила Конвенции распространены на различные источники загрязнения с судов, которые изложены в пяти Приложениях к Конвенции.

ПРИЛОЖЕНИЕ 1 посвящено предотвращению загрязнения нефтью.

В соответствии с требованиями Приложения 1 Конвенции, каждое судно должно быть оборудовано техническими средствами очистки нефтесодержащих вод (НВ), что подтверждается выдачей этим судам Международного свидетельства о предотвращении загрязнения нефтью.

МАРПОЛ предусматривает два основных технических требования к сепараторам нефтесодержащих вод:

- нефтеводяное фильтрующее оборудование с очистной способностью до уровня нефтесодержания в сбросе не более 15 мл/л;
- автоматическое устройство закрытия сливных клапанов, когда содержание нефти в очищенной воде, сбрасываемой за борт, превышает 15 мл/л.

Сепараторы нефтесодержащих вод

Сепаратор «Фрам»

Принципиальная схема установки «ФРАМ» (Голландия) изображен на рисунке 2.



Рисунок 2. Схема установки «ФРАМ»

1,6 – коалесцирующие фильтра патронного типа; 2 – соленоидный клапан; 3 – поплавковое устройство уровня нефтепродуктов; 4 – отстойном сепараторе; 5 – коллектор; 7 – дифманометр; 8 – наклонные пластины; 9 – насос

При включении установки в работу НВ из судовой сборной цистерны нефтесодержащая жидкость подается в первый коалесцирующий фильтр 1. Степень загрязненности вставок определяется по перепаду давления, который измеряется дифманометрами 7. Далее жидкость поступает в отстойный сепаратор 4. В отстойнике расположен блок наклонных пластин 8, образующих тонкослойный отстойник, между которыми направляется поток воды. Отделенные от воды нефтепродукты поднимаются вдоль пластин вверх и собираются в коллекторе 5. Из него они направляются в верхнюю часть сепаратора.

Уровень накапливаемых нефтепродуктов контролируется поплавковым устройством с пневмоприводом. При накоплении определенного количества нефтепродуктов соленоидный клапан 2 автоматически открывается и, через трубопровод сброса, нефтепродукты сбрасываются в шламовую цистерну. Если концентрация нефтепродуктов в очищенной воде за бортом превысит

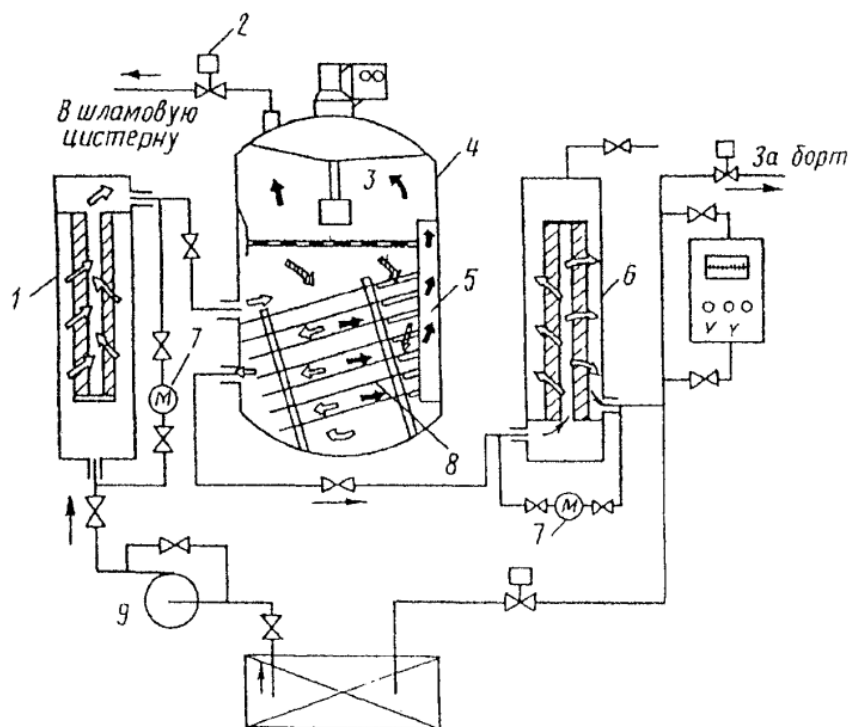
допустимое значение 15 мл/л происходит прекращение сброса очищенной воды за борт.

Сепаратор «ПП МАТИК»

Принципиальная схема установки «ПП МАТИК» (Швеция) представлена на рисунке 3.

В ней используется два способа очистки – отстой и адсорбция. В установке использована вакуумная прокачка НВ. При включении установки в работу, за счет разрежения, создаваемого насосом 1 (насос расположен за сепаратором), НВ из судовой сборной цистерны начинает поступать в отстойное устройство 2, где отделяются пленочные и грубодисперсные нефтепродукты. Отстоявшиеся нефтепродукты накапливаются в верхней полости отстойника. Как только слой нефтепродуктов достигнет определенной величины, срабатывает датчик 4 и открывает клапан 3. При этом электродвигатель насоса 1 начинает вращаться в противоположную рабочему направлению сторону, и нефтепродукты вытесняются в шламовую цистерну. Сброс нефтепродуктов продолжается до тех пор, пока датчик уровня 4 не зафиксирует отсутствие нефтепродуктов. После этого установка снова начинает работать в режиме очистки. Из отстойника сепаратора 2 вода поступает в фильтр тонкой очистки 8, где происходит отделение эмульгированных нефтепродуктов в слое зернистой фильтрующей загрузки. Затем очищенная вода поступает в сборную емкость 7, откуда сбрасывается за борт. Если прибор контроля за содержанием нефтепродуктов в очищенной воде 9 подает сигнал о неудовлетворительной очистке, то автоматически закрывается клапан 6, и открывается клапан 5. В результате слив за борт прекращается, и вода начнет сбрасываться в цистерну сбора НВ или в льяла. Степень очистки зависит от эффективной работы каждой ступени установки, поэтому снижение скорости движения воды через сепаратор 2 (гравитационный разделитель) способствует уменьшению концентрации нефтепродуктов на входе в фильтр 8.



Рисунок 3. Схема очистки нефтеводной смеси в сепараторе системы «ПП МАТИК»

1- насос; 2- отстойник; 3- пневматический нефтесливной клапан; 4- датчики уровня нефти, управляющие нефтесливными клапанами; 5- клапан для отвода отсепарированных нефтеостатков; 6- клапан отвода очищенной воды; 7- емкость; 8- фильтр; 9- прибор контроля

Сепаратор «RWO»

Сепараторы типа «RWO» испытаны и допущены к эксплуатации Германским Ллойдом в соответствии с требованиями конвенции. Степень очистки после обработки НВ менее 6 мл/л. На рисунке 4 приведена схема установки очистки нефтесодержащих льяльных вод.

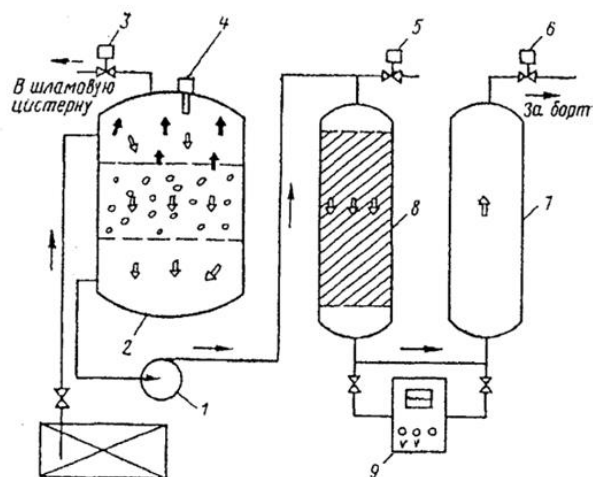

Рисунок 4. Схема установки «RWO»: 1 – корпус сепаратора; 2 – пульт управления; 3 – выходы датчика контроля содержания нефтепродуктов; 4 – предохранительный клапан; 5 – манометр; 6 – выходы датчика контроля содержания нефтепродуктов; 7 – пневмоавтоматические поршневые клапаны сброса нефтепродуктов в сборный танк; 8 – электропневматический клапан возврата льяльной воды при повышении нефтесодержания в ней выше 15 мл/л; 9 – пружинный клапан слива воды за борт; 10 – кран подачи воды для промывки; 11 – аварийный датчик сигнализации при повышении нефтесодержания в сливаемой воде выше 15 мл/л; 12 – кран слива воды; 13 – сборный танк нефтепродуктов; 14 – винтовой насос; 15 – запорно-невозвратный клапан выхода чистой воды; 16 – соленоидный клапан защиты винтового насоса; 17 – корпус фильтра; 18 – кран удаления нефтепродуктов и воздуха; 19 – манометр; 20 – шкаф аварийной сигнализации; 21 – краны слива нефтепродуктов из сепаратора; 22 – кран удаления воздуха из сепаратора; 23 – контрольная кнопка работы системы автоматики; 24 – главный выключатель системы автоматики; 25 – запорный клапан между сепаратором и фильтром

Сепаратор состоит из гравитационного сепаратора 1 типа GSF – с подводными и отводящими трубопроводами и дополнительно включенного фильтра 17. Эксцентриковый однороторный винтовой насос 14 сепаратора расположен на одном фундаменте с сепаратором и фильтром, имеет защиту от работы всухую, для чего он оборудован соленоидным клапаном 16. При работе

насос 14 засасывает НВ из льял машинного отделения и подает ее в верхнюю часть гравитационного сепаратора 1. Гравитационный сепаратор предназначен для предварительной очистки НВ, до содержания нефтепродуктов менее 100 мл/л, т. е. для разделения грубодиспергированных нефтяных эмульсий. Корпус сепаратора представляет собой сварную конструкцию из стали, защищенную от коррозии с внутренней и наружной сторон слоями антикоррозийного покрытия, стойкого против заборной воды. Снаружи гравитационный сепаратор оборудован предохранительным клапаном 4, манометром 5, выводами от датчиков 3 и 6, определяющих содержание нефтепродуктов в колпаках сепаратора. Собравшиеся в колпаке сепаратора нефтепродукты отводятся через пневматические поршневые клапаны 7, в сборный танк нефтепродуктов 13. Контрольные краны 21 служат для визуального контроля наличия нефтепродуктов в колпаках сепаратора. Воздушный кран 22 предназначен для выпуска воздуха из сепаратора в период его заполнения. Вода, содержащая нефтепродукты проходит через гравитационный сепаратор и поступает в фильтр 17. Фильтр с фильтрующим патроном и зачистным трубопроводом предназначен для тонкой очистки НВ до остаточного нефтесодержания – 5 мл/л. Собравшиеся в колпаке нефтепродукты отводятся через управляемый вручную воздушный кран 18. Давление в системе и в корпусе фильтра поддерживается подпружиненным клапаном на выпуске очищенной воды. Степень отделения нефтепродуктов от воды являются постоянными при давлении до 0,2 МПа. Поэтому при постоянном давлении 0,1 МПа в корпусе фильтра и повышении давления в сепараторе до 0,25 МПа является признаком загрязнения фильтрующего патрона, который необходимо заменить. Принцип действия сепаратора «RWO».

Схема движения НВ в сепараторной установке «RWO» показана на рисунке 5. Насос под давлением подает льяльную воду в гравитационный сепаратор по трубопроводу 2. В корпусе сепаратора за счет принудительной циркуляции поток смеси проходит систему кольцевых камер, сечения которых рассчитаны так, чтобы подъемная сила нефтепродуктов в противопотоке преодолела поверхностное трение в воде, и нефтепродукты, таким образом, поднимались в верхнюю часть сепаратора. Этому процессу способствуют участки замедления и ускорения, а также подогрев эмульсии в змеевике 6, так, чтобы даже мельчайшие частицы нефтепродуктов были отделены от воды.

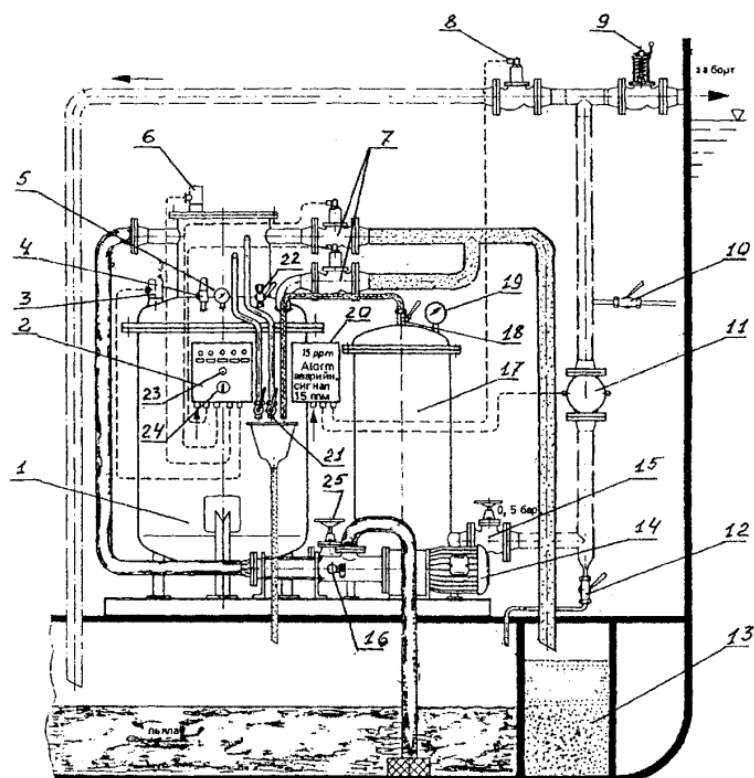

Рисунок 5. Схема движения нефтесодержащей льяльной воды в сепараторе и фильтре:

- 1 – корпус сепаратора; 2 – трубопровод входа НВ в сепаратор; 3 – выводы электродов; 4 – верхний колпак сбора нефти; 5 – пневмоавтоматические поршневые клапана сброса нефти; 6 – змеевик обогрева эмульсии; 7 – спускной кран нефти из колпака фильтра; 8 – корпус фильтра; 9 – фильтрующий патрон.

Отделенные от воды нефтепродукты собираются в колпаке 4 сепаратора, в двух разделенных друг от друга уравнивательных камерах. Количество нефтепродуктов регистрируется датчиком 3 с чувствительными элементами и системой автоматического контроля. Собравшиеся в колпаке сепаратора нефтепродукты отводятся через два пневматических поршневых клапана 5 предварительно отрегулированных на давление воздуха от 0,40 МПа до 0,60 МПа в сборный танк нефтепродуктов 13. Вода, предварительно очищенная от нефтепродуктов до значений менее чем 100 мл/л и, в основном, освобожденная от механических примесей, поступает в фильтр 8, в котором, проходя через фильтрующий патрон 9 и зачистные трубки очищается до остаточного содержания в ней нефтепродуктов 5 мл/л. Собравшиеся в колпаке фильтра нефтепродукты отводятся через кран 7, управляемый вручную или автоматически. Значение давления около 0,10 МПа в системе и в корпусе фильтра, поддерживается подпружиненным клапаном слива очищенной воды за борт. Такая настройка обеспечивает нормальную работу сепаратора и сток нефтепродуктов в сборный танк. Приемные и напорные патрубки соединены байпасом малого диаметра, который служит защитой от работы всухую до тех

пор, пока нагнетательный трубопровод не заполнится водой. На байпасе установлен соленоидный клапан, подключенный к системе пуска насоса, который открывается, после ввода его в действие.

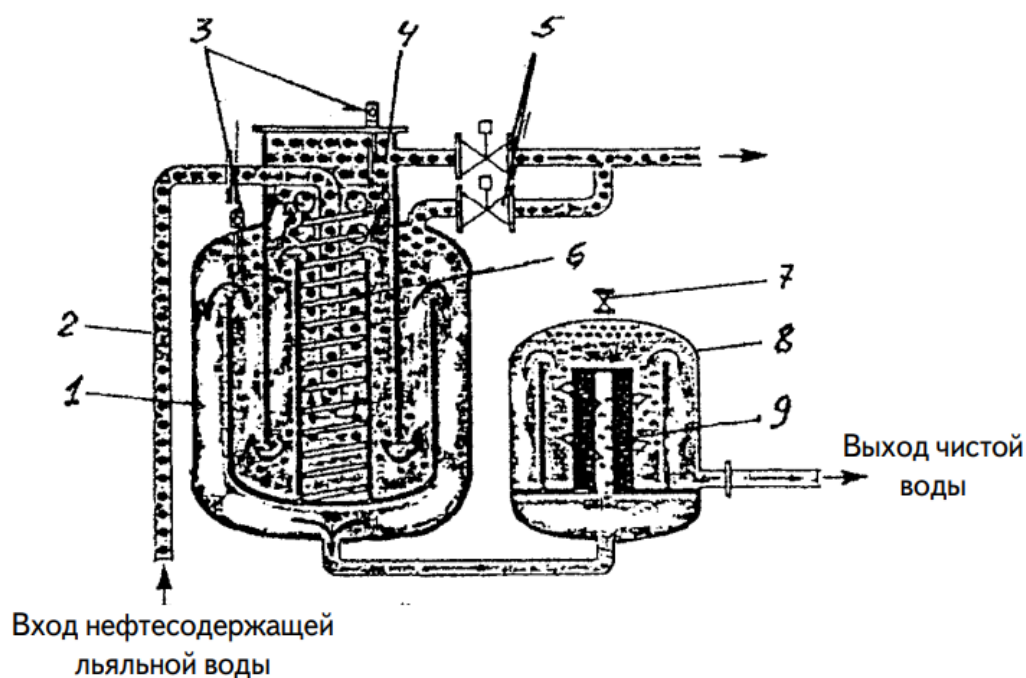
Заключение

Таким образом, несмотря на то что были рассмотрены разные сепараторы, во всех использовался один и тот же метод предварительной очистки, а именно отстаивание. Отстаивание позволяет получить глубину очистки до 100 мл/л. При этом, чтобы получить глубину очистки равную 15 мл/л и меньше у сепараторов наиболее распространен метод физико-химической очистки: флотация, коалесценция, адсорбция.

Список источников:

1. Корнилов Э.В., Бойко П.В, Голофастов Э.И. Справочник по вспомогательным механизмам и судовым системам. -Одесса, Экспресс-Реклама, 2009.-290 с.: ил.
2. StudRef [Электронный ресурс] Современное состояние проблемы загрязнения морских акваторий нефтью с судов: https://studref.com/422446/ekologiya/metody_tehnicheskie_sredstva_ochistki_neft_esoderzhaschih
3. Международная Конвенция по предотвращению загрязнения с судов, МАРПОЛ 73/78, -- London (UK): IMO. 2010.—488 p.

Кондакова Елена Александровна

Студент

2 курс, факультет «Лечебное дело»

Государственный университет просвещения

Россия, г. Москва

Мурачева Татьяна Витальевна

Студент

2 курс, факультет «Лечебное дело»

Государственный университет просвещения

Россия, г. Москва

Барилко Олеся Олеговна

Студент

2 курс, факультет «Лечебное дело»

Государственный университет просвещения

Россия, г. Москва

Косухина Дарья Алексеевна

Студент

2 курс, факультет «Лечебное дело»

Государственный университет просвещения

Россия, г. Москва

Научный руководитель: Якушин Сергей Александрович

ТРАВМЫ И ИХ ПРЕДОТВРАЩЕНИЕ

Аннотация: Статья посвящена некоторым аспектам физической культуры, таким как: травмы, первая помощь, предотвращение травм. В данной статье тема раскрывается с точки зрения анатомической дисциплины и наложенной на неё практики, для избегания ненужных перелом, вывихов и растяжений.

Ключевые слова: Травма, Спорт, Травмы позвоночника, Коленный сустав, Гимнастика, Суставы, Связка, Голеностоп, Стопа.

Annotation: the article is devoted to some aspects of physical culture, such as: injuries, first aid, injury prevention. In this article, the topic is revealed from the point of view of anatomical discipline and the practice imposed on it, in order to avoid unnecessary fractures, dislocations and sprains.

Keywords: Injury, Sport, Spinal injuries, Knee joint, Gymnastics, Joints, Ligament, Ankle, Foot.

В наше время стало актуально заниматься спортом, но зачастую мы сталкиваемся с травмами, самое интересное в том, что не все травмы можно выявить на обычном осмотре или рентгене. Большинство травм приходится на нижние конечности. В своём проекте мы решили не только рассказать про одну из самых сложных травм (переломе ладьевидной кости), с которой столкнулась знаменитая гимнастка Лейсан Утяшева, но и рассказать о самых частых травмах, первой помощи и предотвращении.

1-Рассказать о самых частых травмах в спортивной хореографии (исходя из своего опыта и опыта других команд).

2-Рассказать про травму Лейсан Утяшевой, которая была в шаге от олимпийского золота.

3-Рассказать про предотвращение и первой помощи при травмах из первого пункта.

Вдохновившись историей Лейсан Утяшевой, мы решили рассказать про травмы, с которыми чаще всего сталкиваются гимнастки.

Начать стоит с актуальности нашего проекта, она заключается в том, что люди отдавая своих детей на хореографию, не задумываются о том, что их дети будут заниматься не красивым спортом, а страшным и никого не щадящем спортом.

Проведя опрос мы выяснили, что основная часть травм приходится на нижние конечности. Так же важна роль тренера в жизни спортсмена.

Профессиональный спорт означает посвящение всего своего времени, сил одному делу, зачастую отказываясь от многих удовольствий в жизни. Какими бы сильными и выносливыми не казались спортсмены, все равно это люди, которым свойственны желания, перепады настроения, депрессии, разочарования и остальные моменты, о которых важно помнить. Именно поэтому ответственность, которая ложится на плечи тренера, колоссальна и переоценить ее невозможно. Спортсмен, кроме участия в состязаниях, претерпевает над собой большое число эмоциональных испытаний, поэтому качественная поддержка со стороны тренера необходима.

Деятельность тренера на различных этапах. Начало карьеры спортсмена. По мнению ученых, возраст, наиболее подходящий для начала спортивной деятельности, различается в соответствии с видом спорта. Так, гимнастика подразумевает наличие нагрузки, стимулирующей рост мышц, который неразрывно связан с гормонами, всплеск которых прослеживается в 7-10 лет и заканчивается в 14-16. [1, с. 151]

Спортивные состязания включают в себя не только физическую подготовку. Особую роль играет эмоциональная готовность к соревновательной деятельности, к публичности, к готовности стать предметом

обсуждения и даже к агрессии со стороны. Тренеру важно вселить в воспитанника уверенность в своих силах и стойкость к эмоциональным раздражителям. Кроме этого, тренер помогает регулировать и иные аспекты: чувство страха, рассеянность, подверженность помехам и общую неуверенность.

Исследование Cupisti показало, что чаще всего острые травмы художественных гимнасток локализуются в области нижних конечностей - на стопу и голеностопный сустав приходилось 38% травм, голень и коленный сустав - 19%, бедро и тазобедренный сустав - 15% (в сумме 72%). На третьем месте по количеству травм стояли повреждения спины (17%). Такой высокий процент травм нижних конечностей авторы связывают с большим количеством сложных прыжков, в результате которых гимнастка может неудачно приземлиться.

Травмы позвоночника. Считается, что боли в поясничном отделе позвоночника - одна из главных травматологических проблем в художественной гимнастике. В нескольких исследованиях показано, что 80-86% художественных гимнасток жалуются на боль в пояснице. Однако Cupisti с коллегами информируют в своем исследовании, что занятия художественной гимнастикой не увеличивают возможность появления болей в области поясницы, и более того, укрепления мышц спины и брюшного пресса при занятиях гимнастикой помогут избавиться от таких болей. Среди причин, приводящих к болям в области поясницы называются чрезмерные разгибания позвоночника в области поясницы. Достижение предельных амплитуд в движении может привести к острой травме.

Повторяющиеся чрезмерные разгибания, сгибания и скручивания в поясничном отделе позвоночника могут стать причиной микро- и макротравм позвонков и межпозвоночных дисков. Наиболее известные проблемы с поясничным отделом позвоночника у гимнастов включают спондилолиз, спондилолистез, компрессионные переломы, повреждение замыкательных пластинок тела позвонка и межпозвоночных дисков.

Спондилолиз, перелом дуги позвонка (чаще 5-го поясничного) в межсуставной области или в области ножки дуги, может быть острым или хроническим. Хронический спондилолиз появляется под влиянием добавочных физических нагрузок на фоне нарушения питания костной ткани или дисплазии позвонков. Вначале развития болезненного процесса спондилолиз представляет собой зону костной перестройки (зону Лозера), затем происходит усталостный перелом, обычно межсуставной зоны дужки, которую называют "критической зоной". Спондилолиз - обратимый процесс.

При условии устранения чрезмерных силовых воздействия возможно сращение зоны перелома. Спондилолиз - независимое заболевание. У части больных (приблизительно у половины) спондилолиз осложняется спондилолистезом.

Большинство травм колена художественных гимнасток были диагностированы, как тендинит. Преимущественно нередким тендинитом в области колена является тендинит связки надколенника, который также называют "колени прыгуна", появляющийся из-за длительных тренировок, бесчисленных прыжков и приземлений, которые приводят к микротравмам структуры связки надколенника. Так как тренировки происходят слишком часто, микротравмы не успевают затянуться и накапливаются. Все это в итоге приводит к воспалению и дегенерации тканей связки. Симптомы тендинита связки надколенника включают боль в нижней части надколенника, особенно при нагрузке (прыжках, приземлениях) и сгибании колена. Боль, однако, может быть довольно терпимой, что зачастую приводит к откладыванию похода к врачу. Это может привести к усугублению заболевания, прогрессированию дегенерационных процессов в ткани связки и, как наихудший вариант, привести к ее разрыву. Лечение рекомендовано начать с консервативных методов (покой, холод, противовоспалительные препараты, специальные наколенники) и лишь когда они окажутся бесполезными применить хирургическое лечение, заключающееся в вырезании больной части связки.

Голеностопные суставы. Повреждение связок голеностопного сустава.

а - инверсия стопы с дисторзией передней малоберцово-таранной связок 1-й степени;

б - дисторзия малоберцово-таранной и пяточно-таранной связок 2-й степени;

в - полный разрыв пяточной-таранной, передней и задней малоберцово-таранной связок.

Лечение предусматривает покой, прикладывание льда, противовоспалительные препараты, наложение тугой повязки для снятия отека и болевых ощущений. Имобилизация гипсовой повязкой не требуется. Обычно применяют бинтование или различные фиксирующие приспособления (бандажи и ортезы). Для восстановления полного диапазона движений следует как можно раньше приступить с восстанавливающим упражнениям. Во время этой фазы нужно быть внимательным и помнить об повышенной опасности повторной травмы из-за слабости мышц.

Медиальный импиджмент-синдром голеностопного сустава. Также у гимнастов встречается срединный синдром ущемления (импиджмент-

синдром) голеностопного сустава. Этот синдром может сформироваться после инверсионных растяжений связок и переломов шейки и тела таранной кости голеностопного сустава, после которых развивается ошибочная биомеханика сгибания, при которой происходит ущемление переднего большеберцово-таранного пучка дельтовидной связки при тыльном сгибании стопы, которая располагается с медиальной стороны голеностопного сустава. Всего было рассмотрено 789 историй болезни, составленных с 2001 по 2007 год, среди которых 115 пациентов (14. 5%) были высококлассными гимнастами. Все пациенты лечились хирургическим методом, путем артротомии 64% прооперированных гимнастов возвратились к занятиям.

Повреждение плюснефалангового сустава большого пальца стопы может произойти как в результате чрезмерного сгибания, так и чрезмерного разгибания, которые могут произойти при неудачном падении, а также при беге или прыжках. При такой травме повреждается капсула сустава и связки, которые ее укрепляют. При чрезмерном сгибании также может повредиться сухожилие мышцы, разгибающий большой палец, что приведет к появлению так называемого "молоткообразного пальца". Симптомы травмы - боль в области первого плюснефалангового сустава стопы, отек, опухоль, ограничение движения в суставе. Травма может носить как острый, так и хронический характер. В последнем случае боль незначительная и будет развиваться постепенно. При острой травме может произойти отрывной перелом, когда связка отрывается с частью плюсневой кости.

Первая помощь при травме включает покой, лед, тугая повязка, и возвышение, а также использование для передвижения несгибаемую в этом участке обувь. При отрывном переломе или полном разрыве связок или сухожилия потребуются хирургическое лечение.

Предотвращение травм в соответствии с полученными результатами Zetaruka и коллеги в своей работе предлагают следующие меры по предотвращению травм в художественной гимнастике [3, с. 156]:

- Продолжительность занятий элитных спортсменок не должна превышать 30 часов в неделю, подэлитных - 20 часов в неделю.
- Растягивающие упражнения следует выполнять не менее, чем 40 минут в день.
- ОФП не должно занимать у гимнасток более, чем 5-6 часов в неделю.

В целях предотвращения болей в области поясницы следует внимательно следить за правильностью техники спортсменки и предотвращать выработку неправильных навыков, способных привести к таким болям. Также не следует форсировать развитие гибкости юных

спортсменок и заставлять их выполнять движения с диапазоном, к которому они еще не готовы. Спортсменки должны постоянно проходить медицинское обследование на предмет выявления усталостных переломов в области поясницы, а также голени, голеностопного сустава и стопы. Необходимо тщательно следить за питанием и массой тела юных гимнасток, предотвращать и устранять нарушение менструального цикла, потенциально ведущую к раннему остеопорозу.

Искусство спорта развивает позитивные качества, применимые в жизни. Занятие спортом – это довольно разнообразная деятельность, которая включает в себя большое число аспектов. Оно обуславливает формирование не только физического состояния человека, но и личностного.

Люди, которые смогли перебороть себя в спорте, также успешны и в других сферах; им легче потерпеть небольшие неудачи, ради достижения глобальной цели. Выработка выносливости дается очень непросто, но это того стоит, ведь все новые и новые вершины – это одна из наиболее устойчивых мотиваций. [2, с. 205]

Заниматься спортом без травм почти не возможно, но мы можем сделать всё, чтобы не столкнуться с ними. У спортсменок очень хорошо растянуты мышцы и зачастую расшатаны суставы, поэтому мы начинаем делать большинство элементов не уделяя достаточно времени на разминку стоп. Вот и ответ. Необходимо уделять минимум 7-10 минут на разминку, растяжку и закачку стоп, в таком случае ноги будут готовы к колоссальной нагрузке, перед выступлениями вовсе необходимо уделить как минимум 1,5 часа на разминку тела, для предотвращения травмы при выполнении элемента на сцене. Так же занятие спортом и физической культурой в частности необходимо. Любой спорт, независимо от его сложности, нацеленности и требуемых ресурсов, полезен. Общество прогрессирует за счет людей, которые могут меняться сами и улучшать свое тело и дух. Качества, которыми овладевает человек в процессе занятия спорта, ценны и востребованы в любой работе, поэтому жить, строить карьеру, добиваться результатов гораздо легче. Жизнь предоставляет огромное число возможностей, поэтому нужно незамедлительно их использовать и самосовершенствоваться!

Одной из наиболее сильных мотиваций является самоутверждение, а вместе с тем и попытка доказать окружающим, что любая трудность нам под силу. Спорт вырабатывает в человеке некую злость, которая не оставляет человека в спокойствии, если что-то не получается, а заставляет закончить начатое.

Спорт – это такого рода деятельность, в которой результат напрямую зависит от человека, от его возможностей, желания и настроения.

Использованные источники:

1. «Важность обеспечения качественной педагогической поддержки на различных этапах деятельности спортсмена спорта высших достижений» Чернова Е.А., Чибрикова М.Э., Чибриков Э.А., Якушин С.А.

В сборнике: Сборник избранных статей по материалам научных конференций ГНИИ «Нацразвитие». Материалы научных конференций. Выпускной редактор Ю.Ф. Эльзессер. Ответственный за выпуск Л.А. Павлов. 2019. С. 149-151.

2. Коломыцева А. С. Роль спорта и физической культуры в жизни современной молодежи // Научные высказывания. 2021. №8 (8). С. 23-26. URL: <https://nvjournal.ru/article/82-rol-sporta-i-fizicheskoy-kulturi-v-zhizni-sovre>

3. Хазова С.А., Бгуашев А.Б. Потенциал физической культуры и спорта в воспитании и развитии школьников: монография. – Майкоп, изд-во АГУ, 2012 г. – 156 с.

4. Белорусова, В.В. Воспитание в спорте / В.В. Белорусова. – М.: ФиС, 1974.

5. Виленский, М.Я. Нравственно-волевое воспитание учащихся ДЮСШ / М.Я. Виленский, В.Н. Казанцев // Теория и практика физической культуры. – 1997. – № 1.

6. Виленский М.Я. Физическая культура и здоровый образ жизни. Уч.2007г

7. Дубровский В.И. Консервативное лечение и профилактика повреждений и заболеваний опорно-двигательного аппарата у спортсменов высокой квалификации: дис. ... докт. мед. наук / В.И. Дубровский. - М.,1993.

*Зайцева Наталья Валентиновна,
доктор философских наук, кандидат исторических наук, профессор,
профессор кафедры философии и социально-гуманитарных наук,
Самарский государственный технический университет*

*Тимошин Сергей Дмитриевич,
студент 2 курса факультета машиностроения,
металлургии и транспорта,
Самарский государственный технический университет*

УНИВЕРСАЛЬНАЯ ТЕОРИЯ МИРОЗДАНИЯ: ФИЛОСОФСКИЙ И МАТЕМАТИЧЕСКИЙ АСПЕКТЫ

Аннотация. В статье дан краткий обзор понимания создания мира начиная с древнейших времен и до наших дней. Представлена авторская теория создания вселенной, которая, включая в себя все бесконечное число возможных вселенных, характеризуется универсальным и всеобъемлющим характером. Дается математическое обоснование рассматриваемой гипотезы.

Ключевые слова: вселенная, мультивселенная, бесконечность, симуляция, микровселенная, макровселенная, мироздание.

Annotation. The article provides a brief overview of the understanding of the creation of the world from ancient times to the present day. The author's theory of the creation of the universe is presented, which, including an infinite number of possible universes, is characterized by a universal and comprehensive haarkter. The mathematical substantiation of the hypothesis under consideration is given.

Keywords: universe, multiverse, infinity, simulation, microverse, macroverse, universe.

Во все времена люди задавались вопросом о появлении и устройстве мира. К примеру, жители Вавилона полагали, что Земля – это плавающий на воде остров, согласно представлениям древних египтян Земля была вытянутой долиной, окруженной горами, в мифах древних индусов наша Земля стоит на трёх китах и на черепахе, в древнекитайской мифологии Земля представляла собой прямоугольник, над которым круглое небо, поддерживаемое колоннами, у древних греков Земля – выпуклый диск, в его центре суша, омываемая океаном [1].

Отдельно хотелось бы отметить представление о создании вселенной в одной из самых древних религий – в индуизме [2]. Здесь исповедуется идея о

том, что наш мир является сном божества, который снится другому божеству до того, что мы являемся сном божества, который снится другому сверхбожеству. Данная концепция в переработанном и осовремененном виде представлена следующим образом: наша вселенная является симуляцией, та вселенная, в которой она была симулирована, тоже является симуляцией, и таких порядков бесконечно.

Впоследствии о нашем мире разные учёные древности предлагали гео- и гелиоцентричные модели мира.

В Средние века в VII–XI вв. восточные государства опережали Европу в экономическом и культурном развитии, поскольку там полагали, что истина уже открыта в Священном Писании, и долг ученых заключается в ее изучении и комментировании. В качестве примера ученого-энциклопедиста, внесшего значительный вклад в различные науки, можно привести среднеазиатского ученого Бируни (973–1048), который впервые на средневековом Востоке сделал предположение о возможности обращения Земли вокруг Солнца [3].

В Европе гелиоцентрическая система мира, в центре которой находится не Земля, а Солнце, была впервые представлена польским ученым Николаем Коперником (1473–1543). Основываясь на результатах многочисленных астрономических наблюдений, он сделал вывод, что Земля – одна из планет, которая обращается вокруг Солнца и вращается вокруг собственной оси [4].

Против геоцентрической системы католической церкви выступил итальянский философ эпохи Возрождения Джордано Бруно (1548–1600), гелиоцентрист, выдвинувший ряд революционных космологических теорий: о бесконечности Вселенной, о звёздах как о далёких солнцах, об отсутствии небесных сфер. Он стал жертвой инквизиции не из-за научной теории о гелиоцентрической системе, а из-за еретических выводов, противоречащих Библии, в которой утверждалось, что Земля является центром мира. Джордано Бруно же высказывал предположение, что в Библии делается такое упущение для того, чтобы людям было проще понять Священное Писание, тем самым опровергая догму римской католической церкви о неподвижности Земли. В развиваемой Бруно концепции всеединства как живой бесконечной всецелостности учение о едином начале, «всеобщем уме» и мировой душе как движущем принципе Вселенной (идеи неоплатонизма) сочетались с понятием параллелизма микрокосмоса и макрокосмоса и др. (идеи ранней греческой натурфилософии) [5].

В этой связи нельзя не упомянуть и великого итальянского мыслителя, физика, математика и астронома Галилео Галилея (1564–1642), труды которого имели важное значение для утверждения новой гелиоцентрической

системы мира. Галилей впервые направил на небо телескоп и обнаружил ряд фактов, свидетельствовавших о материальной природе небесных светил [4].

XVIII в. – век французских просветителей, взгляды которых наиболее полное выражение нашли в творчестве Поля Анри Гольбаха. Немец по национальности, он навсегда связал свою жизнь с Францией и Парижем. В частности, Гольбах утверждал, что мир никем не сотворен, а существовал вечно. «Если нас спросят, откуда явилась материя, мы ответим, что она существовала всегда. Если спросят, откуда у материи появилось движение, мы ответим, что по тем же основаниям она должна была двигаться вечно, так как движение – необходимый результат ее существования» [6].

Немецкий философ Иммануил Кант (1724–1804) предположил, что Галактика может быть вращающимся телом, которое состоит из огромного количества звёзд, удерживаемых гравитационными силами, сходными с теми, что действуют в Солнечной системе, но в бóльших масштабах. С точки наблюдателя, расположенного внутри Галактики (в частности, в нашей Солнечной системе), получившийся диск будет виден на ночном небе как светлая полоса. Кант высказал и предположение, что некоторые из туманностей, видимых на ночном небе, могут быть отдельными галактиками [7].

Впоследствии развитие науки и техники позволило ученым усовершенствовать модель гелиоцентрического строения мира, утвердив положение Солнечной системы на краю галактики Млечный путь. Позже благодаря работе Эдвина Хаббла была сформулирована и доказана гипотеза о существовании галактик того же порядка, что и Млечный путь [8], и то, что галактики можно условно объединить в систему близлежащих, что существуют такие же, как наша, системы галактик, которые тоже можно объединить по принципу близлежащих, и подобную процедуру можно повторять, пока мы не достигнем границ наблюдаемой Вселенной.

Впоследствии утвердив бесконечность Вселенной (однако если что-то бесконечно, у этого, безусловно, есть непреодолимая граница, обеспечивающая эту бесконечность), учёные высказали гипотезу об наличии нескольких таких вселенных (Стивен Хокинг, Ли Смолин, Брайан Грин, Макс Тегмарк, Алан Гут, Андрей Линде, Митио Каку и др.). Что же находится за этой границей? Данная теория перекликается с математической теорией чисел, больших бесконечности [9].

Последующее развитие науки склонило ряд учёных к гипотезе о том, что наш мир является симуляцией (Ник Бостром, Робин Хансон, Барри Дайнтон) [10].

Таким образом, можно говорить о неослабевающем с глубины веков интересе человека к вопросу мироздания.

Современной наукой в качестве элементарной частицы фундаментальной составляющей материи выделяется кварк. Поскольку исследования на атомном уровне в силу грубости приборов затруднено, мы не можем утверждать об их однородности. Вполне возможно, что в каждом кварке простирается целая вселенная, не уступающая разнообразием нашей.

Наша же вселенная при наблюдении за сущностью бесконечности материи, несмотря на такую природу, может быть кварком другой, макровселенной, которая состоит из мельчайших частиц, каждая из которых идентична нашей.

Такая концепция не отменяет, а дополняет теорию мультивселенной: только теперь могут существовать и вселенные, по габариту идентичные нашей, и бесконечно большие и бесконечно малые вселенные.

Бесконечно малые вселенные, которые умещаются в одном кварке, в свою очередь состоят из других, более мелких частиц, в самых малых из которых находятся ещё более мелкие вселенные. Бесконечно большие вселенные, у одной из которых в кварке помещена наша вселенная, в свою очередь образуют ещё большую вселенную, являясь в ней её кварками.

И таких уровней вселенных бесконечно.

Нет минимального неделимого объекта и максимального всё включающего.

Во всех озвученных сущностях есть некоторая упорядоченность, планетарная иерархичная модель простирается от самого малого к бесконечно огромному, которое тоже не является пределом.

Нам привычное построение вселенной, где есть какие-то более весомые тела, вокруг которых вращаются тела с меньшей массой, неважно на каком уровне брать: от атомов до галактик, – в концепции многоуровневости системы вселенных может не быть повсеместным.

Возможно существование других моделей построения вселенной, основанном не на хаосе, иерархичной атомарной модели, а на порядке, при котором у каждой частицы будет равный вес, и они, как кирпичики, соединяясь, будут формировать более сложную, но однородную форму. Такие вселенные могут находиться вне системы вселенной, в которой находимся мы. Закономерно возникает вопрос, а каким образом возможно разделение между вселенными одного и разных уровней более, чем оно существует в нашей системе вселенных. Наш материал вселенной, делясь на самые мелкие части и объединяясь с другими частицами до бесконечности, образует так называемые

уровни – границы, за которыми теряется возможность изучения следующих более маленьких и более больших объектов.

При неиерархичной модели построения не будет таких рамок. Вещество при делении на маленькие части будет делиться до бесконечности, в отличие от нашей модели с имеющимися псевдонделимыми частицами, обозначающими границы между уровнями. При такой модели построения, в случае если в таких мирах возникнет жизнь, но возникнет она в совершенно непонятном нам виде. Такая жизнь при обретении разума и технологии сможет исследовать свою вселенную, как только можно в бесконечность уменьшая себя, ведь материал вселенной однороден и бесконечно делим. Невозможно изучить бесконечность, но разум в такой модели способен продвинуться в технологиях намного, даже в бесконечно раз больше, чем тот потенциал, который достался разуму нашего мира, запертому в границах маленького и большого, неделимости кварка и нерушимости вселенной.

Сама наша современная общепринятая теория создания мира гласит, что в начале была точка, а потом произошел большой взрыв. Концепция многоуровневой системы вселенной предполагает, что точка как была так и остаётся, а большой взрыв – это увеличение сферы наблюдения, система многоуровневых вселенных может быть симуляцией на электронном устройстве высших существ. В то же время с развитием прогресса и наша цивилизация будет способна создать программное обеспечение для генерации подобной системы многоуровневых вселенных, в которой находится наша, и разум, сгенерированный в этой симуляции, будет способен провести аналогичное действие, а вселенная высшего разума, сгенерировавшего нашу вселенную, в свою очередь является генерацией других существ. И таких генераций бесконечно в обе стороны. Не существует реальности, не являющейся симуляцией.

Концепция преодоления бесконечности вселенной взята из теоретической математики, которая предполагает существование числа большего всех чисел вплоть до бесконечности. Из этих чисел в свою очередь составляется ряд, этих чисел самих становится бесконечное множество, а после вводится новая переменная, обозначающая число, большее ряда чисел, больших натурального ряда чисел, и такая процедура повторяется бесконечно. Следует отметить, что мы говорим не о бесконечности в общепринятом значении, а о бесконечности, являющейся последней в списке введённых переменных новых уровней, и у этого списка нет конца. (Бесконечность как понятие не может быть меньшим чего то, имеются ввиду числа не из нашей математики, больше бесконечности, как миры не из нашей вселенной) Числа, большие бесконечности, а именно то, что бесконечности могут быть разными,

и некоторые парадоксально будут большими, бесконечности здесь рассматриваются не как понятие, а как числа, лежащие за условным барьером – бесконечностью. Так же как невозможно преодолеть бесконечность вселенной напрямую, нельзя и прийти к сверхбесконечным числам из конечных: их можно лишь задать будущими такими – большими всех чисел.

С другой стороны, вселенная, основанная на неиерархичной модели мельчайших частиц, так называемый электронно-протонный пирог, будет поистине бесконечна.

Наша вселенная является условно бесконечной для наблюдателя, ввиду того, что скорость света небесконечна и имеет потолок, при такой модели мироустройства создаётся условная невидимая граница, на которую невозможно не то что переместиться, но даже увидеть, что там происходит, так как объекты, находящиеся за этой границей, отдаляются от нас со скоростью выше скорости передачи информации, и информация от них физически не может долететь до наблюдателя.

В модели же анархической вселенной [11] не будет ограничения по скорости передачи информации, скорость света будет равна бесконечности, любая информация будет передаваться мгновенно. Это обусловлено отсутствием иерархии в строении вещества в случае абсолютного равенства, мельчайшие частицы будут являться одновременно и фотонами, и электронами, и кварками, и в общем вся стандартная модель, являющаяся современной теорией состава вещества в нашей вселенной, во вселенной истинного равенства и порядка представала бы в виде одной частицы, включающей в себя весь спектр необходимых для существования вселенной черт, распределённых в нашей вселенной на 19 разных частиц.[12]

Предполагая далее, что свет является величиной бесконечной, а не ограниченной 300 000 км/с, любое огромное пространство будет минимальным, не будет существовать длины между объектами и, следовательно, и времени, ведь время возможно только при изменении состояния системы, а если оно неизменно, то не будет и этой составляющей вселенной.

В итоге без расстояний между объектами и без времени, с неиерархичным строением мы моделируем вселенную в момент до Большого Взрыва, когда она находится в состоянии точки. До Большого Взрыва не существовало ни микро- и макровселенных, ни параллельных вселенных, всё это находилось в одной точке, и Большой Взрыв породил не только ту вселенную, в которой находимся мы, но и те вселенные, которые находятся в атомах нашей, и ту, атомом которой является наша, и параллельные вселенные, являющиеся атомами той же макровселенной, атомом которой

является наша вселенная, и бесконечность рядов вселенных в обе стороны. Ограниченность нашей вселенной, за пределом которой начинается другая, обуславливается ограниченностью наблюдателя, который может познать только вселенную, в которой находится, но в то же время все вселенные-симуляции внутри других вселенных-симуляций, которые он породил.

Библиографический список:

1. Гофнер О.В., Тыщенко Д.В. Представления о Земле в мифологии древних народов // Электронный научно-методический журнал Омского ГАУ. – 2019. – № 1(16) январь – март. – URL: <https://cyberleninka.ru/article/n/predstavlenie-o-zemle-v-mifologii-drevnih-narodov/viewer> (дата обращения: 19.11.2023).
2. Индуизм // Большая российская энциклопедия. – URL: <https://bigenc.ru/c/induizm-758bb7?ysclid=lp4zos0kb7686192844> (дата обращения: 19.11.2023).
3. Западная и восточная средневековая наука. – URL: <https://bsu-philosophy.fandom.com/> (дата обращения: 19.11.2023).
4. Комаров В.Н. Наука и миф. – URL: <http://nplit.ru/books/item/f00/s00/z0000030/st011.shtml> (дата обращения: 19.11.2023).
5. Бруно Джордано // Большая российская энциклопедия. – URL: <https://bigenc.ru/c/bruno-dzhordano-a1d9b5?ysclid=lp52p8zjsv448752053> (дата обращения: 19.11.2023).
6. Гольбах П. Система природы, или о законах мира физического и мира духовного // Избр. произв. – М., 1963. – Т. 1. – С. 80.
7. Галактики. – URL: <https://astronom-ntl.narod.ru/astro/galaxy/pages/history.htm> (дата обращения: 19.11.2023).
8. Ефремов Ю.Н. Постоянная Хаббла // Астронет | <https://www.astronet.ru/db/msg/1198709>
9. Ершов Ю.Л., Палютин Е.А. Математическая логика. – М.: Наука, 1987. – 336 с.
10. Гипотеза симуляции. – URL: <https://ru.wikipedia.org/wiki> (дата обращения: 19.11.2023).
11. Зайцева Н.В., Тимошин С.Д. Равенство в многообразии. Природа анархизма во Вселенной // Аллея науки: международный научно-исследовательский журнал. – 2023. – № 11(86). – URL: https://alley-science.ru/domains_data/files/1November2023/RaVENSTVO-V-RaZNOOBRaZII.-PRIRODa-aNaRHIZMa-VO-VSELENNOI.pdf (дата обращения: 19.11.2023).
12. Емельянов В.М. Стандартная модель и её расширения. – Москва: Физматлит, 2007. – 584 с. – (Фундаментальная и прикладная физика). – ISBN 978-5-922108-30-0.

Бабаев Д.Д.,
кандидат технических наук, доцент
доцент кафедры «Физики им. В.А. Фабриканта»
ФГБОУ ВО «НИУ «МЭИ»
Россия, г. Москва
Белый В.С.,
кандидат технических наук, доцент
доцент кафедры «Физики им. В.А. Фабриканта»
ФГБОУ ВО «НИУ «МЭИ»
Россия, г. Москва

УНИВЕРСАЛЬНЫЙ РАСШИРИТЕЛЬ ЛАЗЕРНОГО ПУЧКА

Аннотация: в статье представлены анализ лазерных установок и расширителей пучка лазера, разработанная схема и результаты расчёта усовершенствованной схемы расширителя лазерного пучка с плавно изменяемым увеличением, позволяющая создать конструкцию расширителя с увеличенным рабочим спектральным диапазоном, увеличенным диаметром входного пучка, расширенным диапазоном изменения увеличений, высокой степенью коррекции aberrаций, исключая возможность образования сфокусированного обратного блика от поверхности первого компонента и может быть использована в составе технологических установок с лазерными источниками излучения, работающими в широком спектральном диапазоне, а также с лазерами с перестраиваемой частотой генерации.

Ключевые слова: лазерная установка, расширитель, конструкция, спектральный диапазон, aberrация, обратный блик, частота генерации.

Annotation: the article presents an analysis of laser installations and laser beam expanders, the developed scheme and the calculation results of an improved laser beam expander scheme with a smoothly variable magnification, which allows creating an expander design with an increased operating spectral range, an increased input beam diameter, an extended magnification range, a high degree of aberration correction, eliminating the possibility of the formation of a focused back glare from the surface of the first component and can be used as part of technological installations with laser radiation sources operating in a wide spectral range, as well as with lasers with tunable generation frequency.

Keywords: laser installation, expander, design, spectral range, aberration, reverse glare, generation frequency.

Введение. Лазерное излучение, благодаря таким его особенностям как монохроматичность, когерентность, малая расходимость и высокая яркость широко используется для лазерной сварки, резки, гравировки и других технологических процессов обработки материалов. Для большинства типов лазеров, используемых в установках характерны небольшие диаметры пучков – порядка $0,5 \div 2$ мм. В то же время, в зоне обработки материала, при решении ряда задач, необходимо сфокусировать излучение в пятно с наименьшим диаметром, либо для того, чтобы создать большую плотность мощности, например, при резке или сварке материала, либо чтобы повысить точность обработки, например, при гравировке материала. Минимальный диаметр пятна δ , в которое можно сфокусировать лазерное излучение теоретически дается известной формулой Рэлея: $\delta = 2.44\lambda f/D$, где λ – длина волны лазера, f – фокусное расстояние объектива, D – диаметр входного зрачка объектива. Очевидно, что для того, чтобы сфокусировать излучение в пятно малого размера, необходимо увеличивать диаметр входного зрачка объектива D , который должен быть полностью заполнен лазерным излучением, то есть необходимо расширять лазерный пучок. С этой целью применяются расширители или трансфокаторы пучка с постоянным или переменным увеличением.

Состояние вопроса. Известны расширители лазерного пучка [1, 2, 3, 4], общим недостатком которых является отсутствие возможности изменения диаметра пучка на выходе, что существенно ограничивает диапазон их применения.

Известен расширитель лазерного пучка для мощного УФ-лазера [5], состоящий из трех оптически связанных линз, расположенных на одной оси вдоль падающего пучка лазерного излучения. Первая и вторая (по ходу луча) линзы плоско-вогнутые, расположены вогнутой поверхностью в сторону лазера, третья линза плоско-выпуклая, расположена плоскостью в сторону лазера. Первая и третья линзы могут перемещаться вдоль оптической оси относительно неподвижной второй линзы для изменения увеличения. Расширитель рассчитан на диаметр входного пучка $0,5 \div 1$ мм и диапазон изменения увеличения $6 \div 12$ крат. Недостатками известного расширителя являются: ограниченный диаметр входного пучка лазерного излучения и ограниченный диапазон изменения увеличений. Так, для пучков с максимальным заявленным диаметром 1 мм оно не превышает 9 крат, а максимальное заявленное увеличение 12 крат реализуется только для диаметра входного пучка до 0,7 мм. Таким образом, максимальный диаметр выходного пучка составляет всего 9 мм. Это обстоятельство значительно ограничивает круг задач, решаемых лазерным оборудованием, оснащенным

известным расширителем; возможность возникновения сфокусированного блика в результате отражения от вогнутой поверхности первой линзы, обращенной в сторону лазера, что может привести к нежелательным последствиям; большая максимальная длина оптической схемы расширителя - 212,6 мм.

Наиболее предпочтительную схему имеет расширитель лазерного пучка [6]. Расширитель состоит из четырех оптически связанных линз, расположенных на одной оси вдоль падающего пучка лазерного излучения. Вторая линза может перемещаться вдоль оптической оси относительно первой линзы, а третья и четвертая линзы могут совместно перемещаться относительно второй линзы для обеспечения изменения диаметра лазерного пучка на выходе расширителя. Первая линза – мениск, обращенный выпуклой стороной к лазеру, вторая и третья линзы двояковогнутые, четвертая линза двояковыпуклая. Все оптические поверхности линз имеют разные радиусы кривизны, за исключением второй, у которой радиусы кривизны одинаковые. Недостатками этого расширителя являются: низкая технологичность изготовления его оптических элементов из-за большой номенклатуры радиусов, для каждого из которых необходимо изготовить пробные стекла и инструмент; малый диаметр выходного пучка при максимальном увеличении – 9 мм; низкая степень коррекции аберраций при больших увеличениях и больших диаметрах пучков на входе расширителя.

Постановка задачи. В результате анализа состояния вопроса сформулирована задача создания расширителя лазерного пучка с повышенной технологичностью изготовления его оптических элементов, меньшей себестоимостью, большим диаметром выходного пучка, уменьшенной максимальной длиной оптической схемы и повышенной степенью коррекции аберраций.

Решение задачи. Многочисленные эксперименты показали оптимальную схему расширителя лазерного пучка, включающего три оптически связанных компонента, разделенных воздушными промежутками. Первый компонент 1 содержит положительную линзу с радиусами R_1 и R_2 , которая имеет возможность перемещаться вдоль оптической оси относительно неподвижного второго компонента 2, который состоит из одной двояковогнутой линзы с одинаковыми радиусами R_3 , R_4 . Третий компонент, также имеет возможность перемещаться вдоль оптической оси относительно второго компонента и состоит из двух линз – отрицательной 3, с радиусами R_5 , R_6 и двояковыпуклой 4 с радиусами R_7 , R_8 . Особенность данной схемы заключается в том, что линза первого компонента выполнена двояковыпуклой, а первая линза третьего компонента – плосковогнутой, обращенной плоской

поверхностью в сторону второго компонента, причем для радиусов линз первого и третьего компонентов выполняются следующие равенства: $R1=R8$, $R2=R6$ и $R5=\infty$ (рис.1).



Рисунок 1. Оптическая схема расширителя лазерного пучка

На рис.1 введены следующие обозначения: $d1$ - толщина первой линзы, $d2$ - изменяемое расстояние между первым и вторым компонентами, $d3$ - толщина второй линзы, $d4$ - изменяемое расстояние между вторым и третьим компонентами, $d5$ - толщина третьей линзы, $d6$ - величина воздушного промежутка между третьей и четвертой линзами, $d7$ - толщина четвертой линзы.

Расширитель может работать с диаметрами входных пучков $1\div 2$ мм при увеличениях $6\div 12$ крат, а максимальный диаметр выходного пучка, при котором сохраняется дифракционное качество изображения достигает 20 мм ($2\text{ мм} \times 10^x$), при этом волновая aberrация составляет величину менее $\lambda/20$, где λ – рабочая длина волны лазера. Волновая aberrация при диаметре входного пучка 1мм и увеличении 12 крат менее $\lambda/200$.

Принцип работы расширителя. Лазерный псевдо-параллельный пучок, исходящий из лазерного излучателя, попадает на первую линзу расширителя 1, имеющую положительную оптическую силу становится сходящимся, и на первой поверхности второй линзы 2 диаметр сечения пучка уменьшается. После прохождения второй линзы, имеющей отрицательную оптическую силу, пучок начинает расходиться и попадает сначала на первую 3, а затем и на вторую 4 линзы третьего компонента, после чего становится параллельным и увеличенным в диаметре. Расстояние $d2$ меняется для изменения диаметра сечения пучка, а расстояние $d4$ меняется в соответствии с изменением $d2$ для компенсации изменившейся сходимости пучка и коллимации излучения. Таким образом, осуществляется вариация диаметра пучка на выходе расширителя и, соответственно увеличению, уменьшается расходимость лазерного излучения.

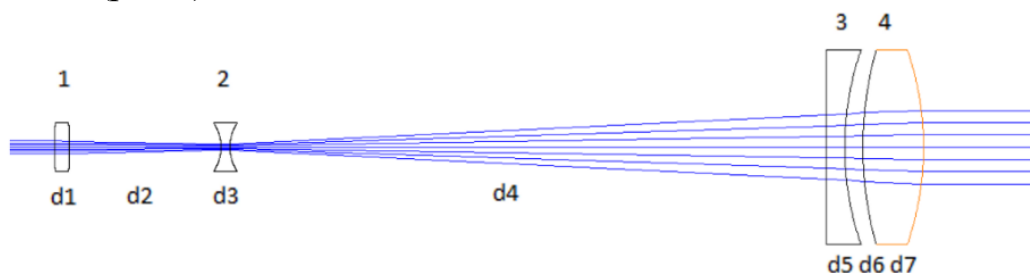
Следует подчеркнуть, что расширитель по предлагаемой схеме может быть рассчитан для любых лазеров с рабочей длиной волны в

диапазоне от УФ до ближнего ИК-излучения. В соответствии с предложенным решением в качестве конкретного примера рассчитан расширитель для Nd:YAG лазера с длиной волны 1,064 мкм, обладающий следующими техническими характеристиками: рабочая длина волны 1,064 мкм; диаметр входного пучка: 1÷2 мм; диапазон изменения увеличения – 6 ÷12 крат для входного диаметра 1 мм (волновая aberrация меньше $\lambda/200$), 6÷10 крат для входного диаметра 2 мм (волновая aberrация $\lambda/100 \div \lambda/20$); максимальная длина оптической схемы: 150,8 мм (6^x , Ø2мм).

Конструктивные параметры рассчитанного расширителя лазерного пучка с плавно изменяемым увеличением приведены в таблице 1, где указаны радиусы поверхностей линз, их толщины и материал.

Таблица 1.

Конструктивные характеристики рассчитываемого расширителя

Радиус, мм		Толщина, мм		Материал
R1	49,430	d1	2,50	кварц
R2	-48,640	d2	изменяемая	воздух
R3	-7,345	d3	1,50	кварц
R4	7,345	d4	изменяемая	воздух
R5	∞	d5	3,00	кварц
R6	48,640	d6	3,00	воздух
R7	59,724	d7	10,00	кварц
R8	-49,430			воздух

Все оптические поверхности линз расширителя имеют сферическую форму. В качестве материала для линз расширителя применен плавный кварц, который имеет хорошее пропускание в широком диапазоне от УФ до ближней ИК-области спектра и низкий коэффициент температурного расширения, что делает этот материал универсальным для решения широкого круга задач.

В таблице 2 приведены значения изменяемых расстояний d2 и d4 при увеличениях расширителя 6, 8 и 12 крат.

Таблица 2.

Изменяемые расстояния d2 и d4

Увеличение, крат	6	8	12
d2, мм	24,98	18,10	4,37
d4, мм	98,48	99,23	99,99

Результат. Расчеты показали высокое качество рассчитанного расширителя с разработанной оптической схемой его компоновки. Так,

зависимость концентрации энергии в пятне от радиуса практически совпадает с теоретическим пределом. Изменение модуля передаточной функции от пространственной частоты также практически совпадает с дифракционным пределом. Волновая aberrация расширителя при диаметре входного пучка 1мм и увеличении расширителя 12 крат меньше $\lambda/200$, при 2мм и 6 крат соответственно – меньше $\lambda/20$.

Анализ aberrаций оптической схемы расширителя лазерного пучка проводился с использованием модели парааксиальной (безaberrационной) линзы с фокусным расстоянием 50 мм, позволяющей сфокусировать коллимированный пучок.

На данное техническое решение получен патент на изобретение [7].

Вывод. Технический результат, достигнутый при решении поставленной задачи, заключается в повышении технологичности изготовления оптических элементов расширителя за счет уменьшения количества разных радиусов линз, что ведет к уменьшению количества необходимых для контроля линз пробных стекол и сокращению номенклатуры инструмента для изготовления линз. Таким образом, уменьшается себестоимость изготовления линз расширителя. Другим результатом является увеличение максимального диаметра пучка на выходе расширителя, сокращение максимальной длины оптической схемы и повышение степени коррекции aberrаций. Разработанная схема позволяет создать технологичную, компактную конструкцию расширителя с максимальным диаметром лазерного пучка на выходе 20 мм и высокой степенью коррекции aberrаций, который может быть использован в составе лазерных технологических установок для решения широкого круга задач.

Список литературы:

1. US Patent 5305150A, 19.04.1994. Laser beam expander: 10x. – Текст: электронный// GooglePatents: поисковая система. – 2022. – URL: <https://patents.google.com/patent/US5305150A/en> (дата обращения: 05.11.2022).
2. US Patent 5329404A, 12.07.1994. Laser beam expander: 5x. – Текст: электронный// GooglePatents: поисковая система. – 2022. – URL: <https://patents.google.com/patent/US5329404A/en> (дата обращения: 05.11.2022).
3. SN Patent 101738730A, 16.06.2010. Laser beam expander featuring adjustable lens spacing. – Текст: электронный// GooglePatents: поисковая система. – 2022. – URL: <https://patents.google.com/patent/SN101738730A/en> (дата обращения: 05.11.2022).
4. Бабаев, Д.Д. Схема расширителя лазерного пучка с изменяемым увеличением. / Д.Д. Бабаев, В.С. Белый В.С., В.В. Неткачёв. – Текст:

электронный // Международный научно-исследовательский журнал «Аллея науки»: Современная наука и ее развитие. – 2023. №10(85). – URL: https://alley-science.ru/domains_data/files/3October2023/SHEMa-RaSSHIRITELYa-LaZERNOGO-PUCHKa-S-IZMENYaEMIM-UVELICHENIEM.pdf (дата обращения: 15.10.2023).

5. SN Patent 113376844A, 10.09.2021. Continuous zoom beam expander suitable for high-power-density ultraviolet laser. – Текст: электронный// GooglePatents: поисковая система. – 2022. – URL: <https://patents.google.com/patent/SN113376844A/en> (дата обращения: 05.11.2022).

6. SN Patent 111283320A, 16.06.2020. Laser beam expander and laser processing equipment. – Текст: электронный// GooglePatents: поисковая система. – 2022. – URL: <https://patents.google.com/patent/SN111283320A/en> (дата обращения: 05.11.2022).

7. RU 2 797 961 C1, 13.06.2023. Расширитель лазерного пучка с плавно изменяемым увеличением. – Текст: электронный// ФИПС: поисковая система. – 2023. – URL:<https://fips.ru/EGD/f1b29f6d-89be-4e6d-90f8-aec573695ed5> (дата обращения: 14.11.2023).

*Константинов Игорь Владимирович,
старший преподаватель кафедры «Авиатопливообеспечения»
Ульяновский институт Гражданской Авиации имени главного
маршала авиации Б.П. Бугаева
Селиванова Виктория Александровна, Чекашкина Яна Валерьевна,
студенты
4 курс, факультет подготовки авиационных специалистов
Ульяновский институт Гражданской Авиации имени Главного
Маршала авиации Б.П. Бугаева
Россия, г. Ульяновск*

УСТРОЙСТВО ГЕОМЕМБРАНЫ В РЕЗЕРВУАРНОМ ПАРКЕ

***Аннотация:** В статье рассматриваются вопросы, затрагивающие устройство и характеристики геомембраны в сравнении с другими материалами, предназначенными для первичной защиты каре резервуарного парка. Простое трамбование грунта или создание глиняной подушки не подходит в силу возможности размыва грунтовыми водами и атмосферными осадками, что вызывает серьезные экономические затраты. Гидроизоляция сооружений выходит на первый план при проектировании таких строений.*

***Ключевые слова:** геомембрана, резервуарный парк.*

***Summary:** The article discusses issues affecting the design and characteristics of the geomembrane in comparison with other materials intended for the primary protection of tank farm cages. Simply compacting the soil or creating a clay cushion is not suitable due to the possibility of erosion by groundwater and precipitation, which causes serious economic costs. Waterproofing of structures comes to the fore when designing such buildings.*

***Keywords:** geomembrane, tank farm.*

Одним из основных факторов, обеспечивающих надежность и долговечность резервуаров является качественное сооружение оснований и фундаментов. Резервуары чаще всего монтируются на монолитные фундаментальные плиты на первом этапе эксплуатации и обеспечивают экологическую безопасность грунта под резервуаром, которые не позволяют емкости дать серьезную осадку.

На буровых площадках, федеральные и государственные нормативные акты предписывают использование первичных и вторичных систем защиты и локализации аварийных протечек нефти, чтобы предотвратить попадание

токсичных и опасных веществ в землю и потенциальное попадание нефти в грунтовые воды.

Под этим требованием подразумевается понимание того, что первичная защитная оболочка (обычно выполняется в виде бетонной или металлической чаши для хранения химикатов или жидкостей) не является надежной. Несмотря на свою долговечность, металл корродирует. Бетон трескается, и к тому же является пористым материалом, вследствие чего выщелачивается при контакте с водой если не имеет покрытия. Это требует вторичной защитной оболочки.

Время показало, что при использовании для первичной и вторичной защиты традиционных покрытий не является эффективным. Эти материалы слишком жесткие и недостаточно эластичные, чтобы приспособиться к движению грунта, бетона или металлического основания. Эти недостатки могут привести к образованию трещин или щелей как в подложке (основании), так и в самих покрытиях, что может нарушить герметичность чаши.

Одним из наиболее эффективных решений является применение полимерных пленочных материалов на основе полиэтилена — геомембран (ТУ 2246-001-56910145-2014, ГОСТ Р 56586-2015), которые соответствуют всем техническим требованиям, предъявляемым к противofильтрационным экранам. Геомембрана - гладкий полимерный лист, который обеспечивает гидроизоляцию и защищает почву от химических веществ вплоть до первого класса опасности. Материал производится из первичного высококачественного полиэтилена высокой плотности (HDPE) или линейного полиэтилена низкой плотности (LLDPE) со стабилизирующими добавками, обладает высокой химической стойкостью, гибкостью, прочностью при растяжении и продавливании, абсолютной водонепроницаемостью.

Практически все виды геомембран подходят для использования при строительстве хранилищ нефтепродуктов. На сегодняшний день основными подвидами материала являются геомембраны высокого и низкого давления. Плотность материала – до 92 г/см.куб у мембран низкого давления, до 97 г/см.куб у мембран высокого давления. Толщина материала зависит от требований и варьируется от 1мм до 3мм. Толщина зависит от наличия наполнения между слоями геомембраны. Разница между видами геосинтетика состоит в его поверхностной прочности. Мембрана высокого давления очень прочна и не подвержена физическому воздействию. То есть по ней могут спокойно передвигаться строители и легкая техника. Мембрана низкого давления более предрасположена к повреждениям, что могут снизить или нивелировать ее защитные свойства. Соединяются геомембраны путем

тепловой обработки, что обеспечивает герметичность стыковочного соединения.

В качестве первичной защитной оболочки в последнее время наравне с геомембраной используется полимочевина. В данной работе приведем сравнительный анализ в пользу геомембраны, так как она по ряду характеристик преобладает над полимочевинной. А также имеет сравнительно низкую стоимость, что экономически выгодно.

Технические показатели материалов

Таблица 1

Показатели	Полимочевина	Геомембрана
Стоимость, руб/м ³	1500	140-160
Прочность на разрыв, МПа	До 30	15-55
Водонепроницаемость, м ³ /м ² в сутки	100%	97-98%
Температурный диапазон эксплуатации	от -60° С до +150 ° С	от -50° С до +120 ° С
Срок службы	25-30 лет	25-80 лет
Защита от ультрафиолетовых лучей	низкая	высокая
Взаимодействие с нефтепродуктами	нет	нет

Хоть полимочевина и является на сегодняшний день одним из лучших изоляционных покрытий: она обладает высокой стойкостью к механическим, физическим, химическим и температурным воздействиям. Гидроизоляционный слой из полимочевины бесшовный, поэтому защита от влаги 100%. Имеет высокую адгезию, поэтому быстро схватывается с любым материалом. Но важно сказать, что геомембрана не уступает ей по показателям качества, и обладает сравнительно низкой стоимостью, поэтому более доступна и широка к применению. Ее можно использовать в качестве первичного настила резервуарного парка, не сомневаясь в качестве материала. Несмотря на высокую стоимость покрытия из полимочевины она не окупает себя сроком службы, так как сроки службы этих материалов колеблются в одном диапазоне. Анализируя эти показатели, можно сделать вывод о том, что рассматриваемый способ гидроизоляции геомембраной наиболее экономически выгоден.

Список источников:

1. ГОСТ Р 56586-2015 «Геомембраны гидроизоляционные полиэтиленовые рулонные. Технические условия»
2. Наставление по службе горюче-смазочных материалов на воздушном транспорте РФ (НГСМ-РФ-94): утв. зам. МГА 01.11.1991;
3. Руководство по контролю качества авиационного топлива и технологиям работ для совместных складов аэропорта. Изд. 9, 2004 г.
. Склады горюче-смазочных материалов авиапредприятий смазочных материалов авиапредприятий: учеб. Пособие / сост. И.В. Константинов, Ю.Г. Баранец. – Ульяновск: УВАУ ГА (И), 2015.
5. Химмотология горюче-смазочных материалов. Научно-техническое издание/ А.С. Сафонов, А.И. Ушаков. В.В. Гришин В.В. – Санкт-Петербург: «НПИКЦ», 2007. – 488 с.

УДК 796

*Долотов П.А.,
студент,*

*2 курс, факультет «Технология продукции и организации
общественного питания»*

Институт фармации, химии и биологии

*Белгородский государственный национальный исследовательский
университет (НИУ «БелГУ»)*

Россия, г. Белгород

Ильин А.В., старший преподаватель

Россия, г. Белгород

Чуканова Е.К., старший преподаватель

Россия, г. Белгород

ФИЗИЧЕСКАЯ КУЛЬТУРА И СПОРТ В СИСТЕМЕ СОВРЕМЕННОГО ОБРАЗОВАНИЯ

Аннотация: В данной статье рассматривается важность физической культуры в системе образования, ее роль в развитии личности учащихся, повышении их работоспособности и укреплении здоровья. Физическая культура способствует гармоничному развитию двигательных навыков и социально-коммуникативных способностей, необходимых для успешной учебной и трудовой деятельности. Она также направлена на формирование мотивации к здоровому образу жизни и выработку привычек для регулярных занятий спортом.

Ключевые слова: Физическая культура, система образования, развитие личности, здоровье, двигательные навыки, социально-коммуникативные способности, учебная и трудовая деятельность, здоровый образ жизни, регулярные занятия спортом.

Annotation: This article discusses the importance of physical culture in the education system, its role in the development of students' personality, improving their performance and health. Physical culture contributes to the harmonious development of motor skills and social and communicative abilities necessary for successful academic and work activities. It is also aimed at creating motivation for a healthy lifestyle and developing habits for regular sports.

Key words: Physical culture, education system, personal development, health, motor skills, social and communicative abilities, academic and work activities, healthy lifestyle, regular sports.

Физическая культура является неотъемлемой частью системы образования. [1, с. 67]. Еще с детского сада детей начинают знакомить с важностью спорта в жизни, и всё это делается не просто так. Физическая культура играет важную роль в развитии личности детей, подростков и юношей, укреплении здоровья и формировании здорового образа жизни. Она способствует гармоничному развитию учащихся, повышает их работоспособность и уровень физической подготовленности. Физическая культура направлена на формирование у учащихся знаний, умений и навыков, необходимых для укрепления и сохранения здоровья как в период своего обучения в школе или институте, так и во взрослой жизни.

Одним из главных направлений физической культуры является развитие двигательных навыков и умений, которые необходимы для успешной учебной и трудовой деятельности. Это включает в себя координацию движений, гибкость, силу, выносливость и быстроту, а также такие виды спорта, как футбол, волейбол, баскетбол, плавание, легкая атлетика и другие. Кроме того, занятия физической культурой способствуют формированию социально-коммуникативных навыков и способностей [2, с. 11].

Физическая культура также мотивирует к здоровому образу жизни и выработку привычек для регулярных занятий спортом. Это подтверждает опрос среди студентов:

Да	Нет	Воздержался
85%	5%	10%

Важно отметить, что физическая культура не только развивает физические качества, но также способствует формированию личности и

социализации. Занятия физической культурой помогают воспитывать такие необходимые качества, как целеустремленность, настойчивость, уверенность в себе и дисциплинированность, а также умение адаптироваться к новым условиям жизни [3, с. 102]. Все эти навыки развивают самостоятельность, ответственность и совершенно точно пригодятся в жизни и будут крайне полезны и востребованы.

В структуре общего, среднего и высшего образования физическая культура должна занимать одну из главных ролей. Мало в современном и конкурентном мире быть развитым исключительно умственно. Но если ты не только интеллеktуален, но еще и физически подготовленный, то это станет для тебя огромным козырем. Спорт помогает тебе быть подвижнее и внимательнее, а также ставить перед собой цели, которые будут достигаться благодаря упорству и силе воли.

Таким образом, физическая культура и спорт является необходимо важным компонентом всестороннего развития личности детей, подростков и юношей, способствующей подготовке их к дальнейшей и порой очень непростой самостоятельной жизни. Физическая культура закладывает основу для формирования таких личностных качеств, как трудолюбие, позитивная активность, стремление бороться, соревноваться и не отставать от других.

Литература:

1. Брильёнова Н.В. Физическая культура как часть общечеловеческой культуры/ Физическая культура и спорт, 2019. С. 67.
2. Герцен Ю.А. Образовательная роль физической культуры/ Теория и практика физической культуры, 2020. С. 11.
3. Ширшова А.Л. Значение физической культуры в процессе развития личности подростка/ Физическая культура и спорт, 2022. С. 102.

Яркинбаева Н.М.

студент

2 курс, Факультет Башкирской и тюркской филологии

Уфимский университет науки и технологий,

Стерлитамакский филиал

Россия, г. Стерлитамак

Крылов В.М.

Кандидат педагогических наук, доцент

Уфимский университет науки и технологий,

Стерлитамакский филиал

Россия, г. Стерлитамак

ФИЗИЧЕСКОЕ ВОСПИТАНИЕ ДЕТЕЙ И МОЛОДЕЖИ

***Аннотация:** Статья посвящена теме физического воспитания детей и молодежи. Физическое воспитание детей и молодежи является одной из наиболее важных и актуальных тем в нашем обществе. В данной статье рассмотрены темы влияния физического воспитания на здоровье, физическое развитие, социальной адаптации, а также важность физических активностей в повседневной жизни.*

***Ключевые слова:** физическое воспитание, физическая культура, здоровье, социальная адаптация, активности*

***Annotation:** The article is devoted to the topic of physical education of children and youth. Physical education of children and youth is one of the most important and relevant topics in our society. This article discusses the impact of physical education on health, physical development, social adaptation, as well as the importance of physical activities in everyday life.*

***Keywords:** physical education, physical culture, health, social adaptation, activities.*

Физическое воспитание - это процесс, направленный на развитие физических качеств, формирование здорового образа жизни, укрепление здоровья и достижение гармоничного развития организма через физическую активность и спорт. Оно включает в себя широкий спектр деятельности, включая упражнения, тренировки, игры, спортивные мероприятия и специально организованные занятия. Основным этапом в воспитании этих качеств является образовательный период в жизни человека (7 -25 лет), в

течение которого происходит закрепление нужного учебного материала для его дальнейшего применения в жизни (высокопроизводительному труду). [2]

Значение физической культуры в школьный период жизни человека заключается в создании фундамента для всестороннего физического развития, укрепления здоровья, формирования разно-образных двигательных умений и навыков. Все это приводит к возникновению объективных предпосылок для гармонического развития личности. Полноценное развитие детей школьного возраста без активных физкультурных занятий практически недостижимо. Выявлено, что дефицит двигательной активности серьезно ухудшает здоровье растущего организма человека, ослабляет его защитные силы, не обеспечивает полноценное физическое развитие. [1]

Физическое воспитание важно для детей и молодежи по нескольким причинам:

Во-первых, оно способствует формированию физической активности, что помогает поддерживать нормальное физическое состояние организма, укреплять мышцы и кости, а также поддерживать здоровый образ жизни. Регулярные физические упражнения помогают улучшить физическую выносливость и гибкость, а также повысить общую энергетику и жизненный тонус.

Во-вторых, физическое воспитание развивает навыки социализации. Участие в спортивных командах или тренажерных классах обеспечивает возможность детям и молодежи научиться работать в коллективе, развивать лидерские и коммуникативные навыки, а также обретать друзей и партнеров с общими интересами.

Кроме того, физическое воспитание способствует раннему формированию здорового образа жизни. Дети, которые с детства активно занимаются физическими упражнениями, часто продолжают это делать и во взрослой жизни, что помогает им избежать многих проблем со здоровьем.

Для полноценного физического воспитания молодежи необходимы определенные условия, которые способствуют их развитию, формированию здорового образа жизни и достижению оптимальных результатов.

Вот некоторые из ключевых условий для полноценного физического воспитания молодежи:

Доступность: Для эффективного физического воспитания молодежи необходимо, чтобы физические активности, спортивные секции, тренировки и спортивные объекты были доступны для каждого. То есть наличие спортивных залов, стадионов, спортивных площадок и других объектов, которые были бы доступны в школах, университетах, парках или спортивных комплексах.

Квалифицированные инструкторы и тренеры: Важным условием для успешного физического воспитания является наличие опытных и квалифицированных инструкторов и тренеров, способных обучить своих подопечных всему необходимому. То есть помощь в развитии навыков, обеспечение безопасности во время тренировок. А также мотивация молодежи на достижение спортивных целей.

Разнообразие спортивных видов и активностей: Предоставление широкого спектра различных физических активностей позволяет молодежи выбрать то, что им наиболее интересно и подходит. Разнообразие спорта помогает молодежи находить себя в определенном виде спорта и сохранять интерес к физическим тренировкам.

Создание безопасной среды: Безопасность является важным аспектом физического воспитания молодежи. Необходимо создать безопасные условия для проведения тренировок и спортивных мероприятий, предусмотреть меры безопасности и соблюдать правила, чтобы предотвратить возможные травмы или несчастные случаи.

Поддержка и поощрение: Важно создать поддерживающую и мотивирующую среду для молодежи. Успехи молодежи должны быть признаны и поощрены, а также предоставлены возможности для участия в соревнованиях и достижения личных и командных целей.

Образовательный подход: Физическое воспитание должно быть интегрировано в образовательный процесс, чтобы дети и молодежь могли учиться не только физическим навыкам, но и получать знания о здоровом образе жизни, правилах безопасности, исследованиях в области физической культуры и др. Образовательный подход позволяет молодежи осознавать важность физического воспитания.

Создание соответствующей среды, наличие квалифицированных тренеров и доступных спортивных объектов, а также мотивация и поддержка помогут молодежи достичь успеха.

Цели физического воспитания включают:

1. **Укрепление здоровья:** Физические упражнения и активность способствуют укреплению сердечно-сосудистой системы, улучшению функций дыхания, улучшению общего физического состояния, повышению иммунитета и предотвращению многих заболеваний.

2. **Физическое развитие:** Регулярные занятия физической активностью способствуют развитию физических качеств, таких как сила, выносливость, гибкость, координация и баланс. Они помогают детям и молодежи достичь гармоничного физического развития и улучшить свои спортивные достижения.

3. Социальное развитие: Физическое воспитание способствует развитию социальных навыков и формированию командного сотрудничества. Участие в командных играх и спортивных мероприятиях помогает детям и молодежи научиться работать в коллективе, устанавливать цели, развивать лидерские качества и учиться справляться с неудачами.

4. Психологическое благополучие: Физическая активность имеет положительный эффект на психическое состояние. Она снижает стресс, улучшает настроение, повышает уровень самооценки и самодисциплины, улучшает концентрацию и когнитивные функции, способствуя улучшению учебной деятельности.

Для физического воспитания молодежи существует множество методов, которые могут быть эффективными в достижении поставленных целей. Вот некоторые из них:

1. Систематические занятия физическими упражнениями: Включение регулярных занятий и тренировок, а также упражнения с отягощениями, кардиотренировки, гимнастика и йога. Это помогает развивать физические качества молодежи, улучшать физическую форму и здоровье.

2. Спортивные мероприятия и соревнования: Организация спортивных мероприятий, командных игр, индивидуальные соревнования и спортивные турниры. Это стимулирует молодежь к активной физической деятельности. Участие в соревнованиях помогает молодежи развивать навыки командной работы, соревновательный дух, устанавливать и достигать спортивных целей.

3. Адаптированные занятия: Для людей с ограниченными возможностями важно предоставлять адаптивные занятия, подходящие под их физическую подготовку и учитывая их возможности. Это может включать индивидуальные тренировки с тренером, адаптированные упражнения и ЛФК.

4. Пропаганда здорового образа жизни: Сознательное пропагандирование и приучение молодежи к здоровому образу жизни имеет важное значение. Объяснение преимуществ физической активности, питания и регулярных медицинских обследований помогает молодежи понять важность заботы о своем здоровье.

Таким образом, в данной статье мы рассмотрели какие методы и способы могут развить физическое воспитание у детей и молодежи. А также выявили цели, для чего нужно физическое воспитание.

Источники литературы:

1. Физическое воспитание детей школьного возраста [Электронный ресурс]:<https://studfile.net/preview/2365405/page:10/>

2. Физическое воспитание молодежи [Электронный ресурс]: <https://multiurok.ru/files/fizichieskoie-vozpitaniiie-molodiezhi.html?ysclid=lpjfrn5otd963249779>

*Зайцева Наталья Валентиновна,
доктор философских наук, кандидат исторических наук, профессор
профессор кафедры «философии и социально-гуманитарных наук»
Самарский Государственный Технический Университет
Россия, г. Самара*

*Забродин Константин Дмитриевич
студент
2 курс, факультет «Машиностроения, металлургии и транспорта»
Самарский Государственный Технический Университет
Россия, г. Самара*

*Качалов Максим Иванович
студент
2 курс, факультет «Машиностроения, металлургии и транспорта»
Самарский Государственный Технический Университет
Россия, г. Самара*

ФИЛОСОФСКИЕ ИДЕАЛЫ ЭПОХИ ПРОСВЕЩЕНИЯ

***Аннотация:** Эпоха Просвещения, длившаяся с конца XVII по XVIII век, ознаменовала смену парадигмы философского дискурса, утвердив разум, эмпирические исследования и скептицизм. В данном исследовании подробно рассматривается взаимодействие рационализма и эмпиризма, эволюция теории общественного договора и язвительная критика религиозной ортодоксии, определившие эту эпоху. Философы эпохи Просвещения, примером которых являются Декарт, Локк, Гоббс, Руссо, Вольтер и Дидро, вели диалектический дискурс, формируя интеллектуальные ландшафты. Наследие эпохи Просвещения нашло отражение в научной методологии, демократическом управлении и секуляризации общественных структур. Непреходящее влияние, проясненное с научной точки зрения, находит отклик в конституционных демократиях, научных революциях и смене парадигмы - от религиозных догм к разуму как арбитру общественного дискурса.*

***Ключевые слова:** рационализм, эмпиризм, общественный договор, политическая философия, критика религии, наследие и влияние*

Annotation: *The Enlightenment era, which lasted from the end of the XVII to the XVIII century, marked a paradigm shift in philosophical discourse, establishing reason, empirical research and skepticism. This study examines in detail the interaction of rationalism and empiricism, the evolution of the theory of the social contract and the scathing criticism of religious orthodoxy that defined this era. Enlightenment philosophers, such as Descartes, Locke, Hobbes, Rousseau, Voltaire and Diderot, conducted dialectical discourse, forming intellectual landscapes. The legacy of the Enlightenment era is reflected in scientific methodology, democratic governance and secularization of social structures. The enduring influence, clarified from a scientific point of view, finds a response in constitutional democracies, scientific revolutions and a paradigm shift - from religious dogmas to reason as the arbiter of public discourse.*

Key words: *rationalism, empiricism, social contract, political philosophy, criticism of religion, heritage and influence*

Введение

Эпоха Просвещения — это историческая эпоха, охватывающая период со второй половины XVII по XVIII век и характеризующаяся сменой парадигмы философского дискурса. В этот трансформационный период произошло утверждение разума, эмпирического исследования и скептицизма в качестве основополагающих постулатов интеллектуальной деятельности. Основная цель исследования - дисциплинированно и однозначно осветить взаимодействие рационализма и эмпиризма, эволюцию теории общественного договора и тонкую критику религиозной ортодоксии, определивших философский ландшафт эпохи Просвещения.

Рационализм и эмпиризм

Эпоха Просвещения стала свидетелем глубокого интеллектуального дискурса, отмеченного диалектическим взаимодействием рационализма и эмпиризма - двух философских парадигм, стремящихся определить эпистемологические основания человеческого знания. Рационализм, примером которого является Рене Декарт, выдвинул в качестве основополагающей аксиомы принцип "cogito, ergo sum", утверждающий примат разума и врожденных идей в стремлении к получению знания. Методологическое сомнение Декарта, характеризующееся систематическим скептицизмом, было направлено на установление неопровержимых истин путем дедуктивных рассуждений. Напротив, эмпиризм, развитый Джоном Локком и другими авторами, утверждал, что знание проистекает исключительно из чувственного опыта [1, с. 241]. Согласно локковскому постулату *tabula rasa*, разум представляет собой чистую доску, на которой с

помощью чувственных впечатлений записывается знание. Эмпирики отстаивали эмпирический метод, выделяя наблюдение, эксперимент и научный метод в качестве основных путей получения проверяемого знания.

Общественный договор и политическая философия

Для политической философии эпохи Просвещения характерно исследование общественного договора - онтологической концепции, постулирующей основополагающие принципы управления и взаимоотношений между личностью и государством. Такие философы, как Томас Гоббс, Джон Локк и Жан-Жак Руссо, создали фундаментальные трактаты, раскрывающие различные точки зрения на природу и генезис политической власти. Гоббс в своем великом труде "Левиафан" изложил идею общественного договора, основанного на гипотетическом дополитическом состоянии природы, характеризующемся ярко выраженным гоббсовским *bellum omnium contra omnes*. Отказ от индивидуальной автономии, по мысли Гоббса, приводит к созданию суверенной власти, призванной поддерживать порядок и предотвращать общественные разногласия [2, с. 52]. Напротив, в "Двух трактатах о государстве" Локка представлен общественный договор, основанный на сохранении естественных прав, в частности жизни, свободы и собственности. В основе договора Локка лежит согласие управляемых, а также право на революцию в случае нарушения правительством естественных прав. Руссо в "Общественном договоре" представляет другую точку зрения, постулируя эгалитарный общественный договор, основанный на общей воле. Коллективный договор, по мнению Руссо, должен отражать общие интересы граждан, обеспечивая гармоничное устройство общества.

Критика религии и Просвещение

Эпоха Просвещения стала свидетелем глубокой и систематической критики религиозной ортодоксии, которую возглавили такие влиятельные мыслители, как Вольтер и Дени Дидро. Эти философы, олицетворявшие дух Просвещения, подвергали устоявшиеся религиозные догмы тщательной проверке, утверждая разум и научный поиск в качестве арбитров истины. Вольтер в своих обширных произведениях, в том числе "Кандиде" и "Философском словаре", яростно критиковал религиозную нетерпимость, суеверия и теократическую власть [3, с. 49]. Используя диалектический подход, Вольтер выступал за отделение церкви от государства, утверждая, что разум должен преобладать над религиозной доктриной в общественной сфере. Дидро, центральная фигура проекта "Энциклопедии", приступил к систематической деконструкции религиозной мифологии и церковного авторитета. Его работы, отличающиеся скрупулезным разбором религиозных

повествований, были направлены на освобождение общества от оков теологических догм и пропаганду рационального и светского мировоззрения.

Наследие и влияние

Завершение эпохи Просвещения ознаменовало собой наследие глубоких интеллектуальных преобразований, оказавших неизгладимое влияние на последующие философские течения и общественные устои. Непреходящие последствия идеалов Просвещения проявляются в различных аспектах, определяя траекторию, которая пронизывает научный поиск, политическое управление и эволюцию прав человека. В сфере научных исследований акцент Просвещения на разум и эмпирическую методологию заложил основу для научной революции, катализируя прогресс, который перерос в современную научную парадигму. Научный метод, характеризующийся систематическим наблюдением, экспериментом и эмпирической проверкой, стал основой эмпирического поиска [4, с. 78]. В политическом плане идеалы Просвещения заложили концептуальные основы демократического правления. Понятие прав личности, провозглашенное такими мыслителями эпохи Просвещения, как Локк и Руссо, стало основой для развития конституционной демократии. Принципы Просвещения, закрепленные в таких документах, как Конституция США и французская Декларация прав человека и гражданина, находят отклик в анналах политической философии. Более того, критика религиозной ортодоксии эпохи Просвещения привела к изменению парадигмы восприятия обществом авторитетов, способствуя развитию секуляризма и отделению церкви от государства [5, с. 145]. Эта интеллектуальная эмансипация открыла путь к плюралистическому обществу, в котором разум и толерантность вытеснили религиозные догмы в качестве арбитров общественного дискурса.

Заключение

В заключение следует отметить, что наследие эпохи Просвещения остаётся маяком, освещающим траекторию прогресса человечества. Благодаря дисциплинированному следованию научным принципам и рациональному поиску, Просвещение оставило в наследство преобразующее интеллектуальное наследие, которое продолжает определять контуры современной мысли и управления.

Использованные источники:

1. Гончаренко, И.А. Проблема восприятия эпохи Просвещения с точки зрения философии образования / И.А. Гончаренко // Философия образования и диалог поколений: Сборник научных трудов XXIX Международной конференции, Санкт-Петербург, 19–20 апреля 2023 года. – Санкт-Петербург: Федеральное государственное автономное образовательное учреждение

высшего образования "Санкт-Петербургский политехнический университет Петра Великого", 2023. – С. 240-244. – EDN DBMLSC.

2. Давыдов, Г.М. Проблема творчества в философии эпохи Просвещения / Г.М. Давыдов, И.И. Гуляк // Значение и роль Советского Союза в победе над нацистской Германией и ее союзниками в годы Великой Отечественной войны 1941–1945 гг. Новый взгляд и осмысление: сборник студенческих статей по материалам всероссийской научно-практической конференции, Ставрополь, 23–24 марта 2023 года. – Ставрополь: Агрус, 2023. – С. 49-54. – EDN QDYOMU.

3. Трубников, В.М. Развитие философии истории от античности до эпохи Просвещения / В.М. Трубников // Философия и методология истории: Сборник научных статей X Всероссийской научной конференции, Коломна, 21 апреля 2023 года. – Коломна: Государственное образовательное учреждение высшего образования Московской области "Государственный социально-гуманитарный университет", 2023. – С. 43-51. – EDN UJOMLB.

4. Коромыслов, В.В. Проблема социально-всеобщего в философии эпохи Просвещения / В.В. Коромыслов // Совершенствование науки в наши дни: междисциплинарные аспекты: Материалы XLIV Всероссийской научно-практической конференции, Ростов-на-Дону, 21 января 2022 года. Том Часть 2. – Ростов-на-Дону: Южный Университет (ИУБиП); ООО "Издательство ВВМ", 2022. – С. 77-80. – EDN WJEARI.

5. Философия вне Академии в эпоху Просвещения / Т.В. Артемьева, М.И. Микешин, А.С. Степанова [и др.]. – Санкт-Петербург: Автономная некоммерческая организация "Санкт-Петербургский Научный Центр Истории Идей", 2022. – 188 с. – ISBN 978-5-00182-052-9. – EDN HVQBUN.

*Ильин А.В., старший преподаватель
кафедры физического воспитания
НИУ «БелГУ»
Россия, г. Белгород
Комиссаров И.Д.
студент 3 курса, группы 09002113,
Института экономики и управления
НИУ «БелГУ»
Россия, г. Белгород*

ФОРМИРОВАНИЕ ФИЗИЧЕСКОГО РАЗВИТИЯ МОЛОДЕЖИ С ПОМОЩЬЮ ПЛАВАНИЯ

***Аннотация:** Статья посвящена роли плавания в формировании физического развития молодежи. Рассматривается влияние плавания. Физическое развитие молодежи. Положительные аспекты плавания в физическом воспитании молодежи.*

***Ключевые слова:** спорт, здоровый образ жизни, физическое развитие, плавание, молодежь.*

***Annotation:** The article is devoted to the role of swimming in shaping the physical development of young people. The influence of swimming is considered. Physical development of youth. Positive aspects of swimming in the physical education of youth.*

***Key words:** sport, healthy lifestyle, physical development, swimming, youth.*

Физическое развитие в жизни людей также важно, как питание. Без физических данных человек сталкивается с недомоганиями, повышенным стрессом, болями, слабостью, плохим настроением и т.д. Отсутствие физической активности влечет за собой большой ущерб для человека на перспективу: чем дольше откладывается процесс, тем глубже будут проблемы из-за его отсутствия.

Уделять внимание физическому развитию особенно важно для детей и подростков. Формирующийся организм «впитывает» получаемую информацию, в том числе мото-нейронного характера. Если не закрывать базовую потребность в движении, мозг и тело будут утрачивать весь свой биологический потенциал возможностей.

Одним из самых популярных видов спорта, куда направляют молодежь и детей для физического развития, является плавание. В список его достоинств входит не только эффективное воздействие на мышцы человека, но также

отмечены и положительное влияние на формирование правильной осанки, психо-эмоциональная разгрузка¹⁹.

Плавание – отличное занятие, поскольку нужно тренировать все тело, преодолевая сопротивление воды, чтобы отойти от нее. Оно отлично подходит для всех возрастов, поскольку не только увеличивает частоту сердечных сокращений, но также помогает повысить выносливость, мышечную силу и сердечно-сосудистую выносливость, поддерживает здоровый вес, укрепляет мышцы и повышает выносливость, а также обеспечивает полноценную тренировку всего тела.

Для молодежи особое значение имеет психоэмоциональное воздействие плавания. Данная категория испытывают сильную тревогу и стресс, которые они описывают как «большие источники стресса и беспокойства»²⁰. Регулярное плавание – лучший способ расслабиться и восстановить силы, особенно если им необходимо избегать обезвоживания. Это мешает им справляться с повседневными заботами, школьной нагрузкой и другими стрессами.

Плавание – это веселое времяпровождение, пока вы находитесь в воде, и оно оказывает благотворный эффект, когда вы покидаете бассейн. Использование этого метода позитивных упражнений – эффективный метод изнурить свои физические силы и обеспечить спокойный ночной сон. Сон имеет решающее значение для подросткового возраста, поскольку он помогает их телу развиваться и питаться, а мозг питается.

Сейчас люди все больше проводят свою жизнь дома, в офисе и в основном в сидячем положении. Несмотря на то, что они не осознают, насколько легко их тело может быть повреждено, они проводят большую часть своего времени, сидя на стуле или лежа на кровати, даже не осознавая, что это оказывает разрушающий эффект на их осанку и организм. Такой малоподвижный образ жизни со временем носит санирующий характер, и в течение многих лет такая жизненная ситуация постепенно изнашивает их организм, снижая силу некоторых мышц, а не всего тела. Плавание — это тяжелая физическая активность, требующая тщательной тренировки каждой мышцы тела. Благодаря тому, что оно задействует все мышцы и выстраивает правильные паттерны движения, укрепляется мышечный корсет²¹.

Плавание, также оказывает положительное влияние на нервную систему. Ощущение левитации и обволакивания воды успокаивает нервную

¹⁹ Белиц-Гейман, С.В. Плавание. – М.: Просвещение 2021. – с. 80.

²⁰ Макаренко, Л.П. Плавание. – М.: Физкультура и спорт 2021. – с.108.

²¹ Булгакова, Н.Ж. и др. Оздоровительное, лечебное и адаптивное плавание: учеб. пособие для студ. высш. учеб. заведений / под ред. Н.Ж. Булгаковой. – М.: Издательский центр «Академия», 2021. – с. 432.

систему, расслабляет ее. После занятий плаванием вырабатываются гормоны, благодаря которым человек чувствует себя счастливым²².

Также занятие в воде способствуют здоровому дыханию, усилению кровообращения, улучшению деятельности кишечника, улучшению развития иммунной системы и могут положительно влиять на эмоциональное состояние школьника. Плавание стимулирует и укрепляет опорно-двигательный аппарат, что приводит к лучшей гидратации суставов, а также является успешной профилактикой остеохондроза.

Плавание выступает отличной физической профилактикой: в бассейне с теплой водой вы можете лечить широкий спектр заболеваний: от артрита до фибромиалгии и других травм, вызванных различными травмами. Пониженная гравитация снимает стресс на поврежденных участках, а теплая вода создает расслабляющую среду для купания, которая расслабляет группы мышц, создавая оптимальные условия для терапии и исцеления. Дети и подростки, которые растут в воде и рядом с ней и чувствуют себя там очень комфортно, часто обращаются к воде из-за ее огромной целебной силы в раннем или позднем возрасте.

У любителей плавания активны дыхательные мышцы и органы дыхания, существует эффективный баланс между дыханием и физической активностью. Плавание позволяет вдыхать чистый, свободный от пыли и хорошо вентилируемый воздух, сжигая при этом достаточно влажный воздух. При вдохе дыхательные мышцы подвергаются повышенной нагрузке, особенно при плавании, так как сопротивление воды заставляет их преодолевать его; такое же напряжение наблюдается при выдохе в воду.

Специалисты по плаванию заметили, что плавание под водой с погруженной головой улучшает охлаждающий эффект, а значит, вегетативные процессы организма активизируются более активно. Сосудистая система приобретает способность быстро адаптироваться к температурным изменениям в воде при систематическом плавании. Плавание в воде приводит к снижению как температуры тела, так и способности к заживлению кожи и тела, с меньшим снижением температуры тела. Происходит устойчивая адаптация к холоду.

Таким образом, плавание выступает как один из самых эффективных способов воспитания физического культуры. Он универсален для всех категорий населения, а также оказывает положительное влияние на разнообразные системы организма.

²² Ложкина, Н.П. Плавание в системе физического воспитания студентов в вузе // Молодой ученый. – 2019. — № 52 (290). — С. 4463.

Использованные источники:

1. Белиц-Гейман, С.В. Плавание. – М.: Просвещение. – 2021. – 120 с.
2. Булгакова, Н.Ж. и др. Оздоровительное, лечебное и адаптивное плавание: учеб. пособие для студ. высш. учеб. заведений / Под ред. Н.Ж. Булгаковой. М.: Издательский центр «Академия», 2019. – 780 с.
3. Ложкина, Н.П. Плавание в системе физического воспитания студентов в вузе // Молодой ученый. – 2019. – № 52 (290). – С. 4463.
4. Паршакова, В.М. Плавание – эффективный способ укрепления здоровья и развитие двигательной функции студентов // Международный журнал гуманитарных и естественных наук. – № 6-1 (45). – 2020. – С. 165-168.
5. Макаренко, Л.П. Плавание / М.: Физкультура и спорт 2021. – 127 с.

УДК 33.330

*Камалова К.М., студентка
2 курс, факультет «Экономический»
Кубанский государственный аграрный университет
имени И.Т. Трубилина
Россия, г. Краснодар*

*Пелипенко Е.А., студентка
2 курс, факультет «Экономический»
Кубанский государственный аграрный университет
имени И.Т. Трубилина
Россия, г. Краснодар*

*Похвала В.В., студент
2 курс, факультет «Экономический»
Кубанский государственный аграрный университет
имени И.Т. Трубилина
Россия, г. Краснодар*

ЦИФРОВИЗАЦИЯ, КАК ТЕНДЕНЦИЯ СОВРЕМЕННОГО РАЗВИТИЯ ЭКОНОМИКИ

Аннотация. В статье представлена небольшая информация и примеры того, как в современном мире цифровые процессы влияют на развитие экономики, как на уровне одной организации, так и на уровне всего государства в целом. Описано, что же такое цифровизация в принципе, и рассмотрены плюсы и минусы внедрения цифровых процессов в экономику.

Ключевые слова: экономика, цифровизация, организация, государство, прибыль, цифровая экономика

***Annotation.** The article provides some information and examples of how in the modern world digital processes influence economic development, both at the level of one organization and at the level of the entire state as a whole. It describes what digitalization is in principle, and discusses the pros and cons of introducing digital processes into the economy.*

***Keywords:** economics, digitalization, organization, state, profit, digital economy.*

Для начала следует отметить, что сейчас в современном экономическом пространстве основными движущими силами экономического роста являются инновационные процессы. Такие нововведения могут быть представлены и в самом производстве (если речь идет о производственной организации), и в эксплуатации, и в потреблении предоставляемых товаров и услуг. Внедрение инновационных процессов позволяет легко адаптироваться под постоянно меняющиеся условия современного мира. Но для этого организация должна бурно развивать свою деятельность, также у нее должно быть достаточное количество финансовых средств, чтобы в ее экономической деятельности была возможность внедрения и использования цифровых процессов. Но, опять же таки, потратив большое количество финансовых средств, организация или государство могут это быстро окупить, так как цифровизация сильно влияет на увеличение объемов производства продукции, работ, услуг, еще она влияет на расширения разнообразия всех перечисленных выше компонентов. В то же время, такие затраты могут привести в первое время и к небывалым потерям на то, время пока будут осваиваться цифровые новшества.

В современном мире любой хозяйствующий субъект, как бы успешно он не функционировал, должен быть нацелен на освоение новых технологий. Это поможет принести больше прибыли, в принципе сделать лучше свою деятельность, выйти на новые рынки сбыта и быть более конкурентоспособным. Также освоение новых технологий может помочь не уйти в кризисное состояние или совсем обанкротиться. Получается, что любые развивающаяся хозяйствующие субъекты, а, следовательно, и вся экономика, нуждаются в грамотной инновационной политике, которая поможет в развитии и получении большей прибыли.

Инновации могут выступать средством решения любых задач. Они объясняют переход значимых процессов хозяйственной, экономической системы из одного состояния в другое. И благодаря этому происходят, инициируемые и контролируемые организацией, действия, которые приводят к положительным результатам. [5]

Теперь, что же такое в принципе цифровизация. Простыми словами — это переход различных процессов в цифровые (компьютерные, автоматизированные) данные. Данное понятие также трактуют как совмещение цифровых технологий с другими сферами жизни общества. Сейчас все сферы жизни людей тем или иным образом связаны с технологиями. Многие развитые и развивающиеся страны, можно сказать, нуждаются в том, чтобы они были освоены цифровыми технологиями во всех сферах жизни страны. Это как раз и является тенденцией развития экономики. Также, если рассматривать именно сферу экономики, то тут следует отметить, что цифровые технологии помогают в более короткие сроки увеличить эффективность экономической деятельности, изменить подходы к ведению бизнеса за счёт оптимизации и автоматизации бизнес-процессов. Также, это приводит к улучшенной работе процессов в сфере компьютерных технологий, что тоже, в свою очередь, тем или иным образом влияет на экономику.

Процесс цифровизации какого-либо действия заключается в первую очередь в изучении данных. Эту информацию люди потом могут использовать в своей работе, касающейся улучшения экономического сектора. То есть цифровизация стала, можно сказать, важной частью в экономике и в жизни общества, которая помогает создавать новые возможности, новые пути решения различных проблем и задач. А именно в экономической деятельности внедрение цифровых процессов поможет в работе производства и предоставления товаров и услуг, может повысить производительность труда и уменьшить издержки. В общем, цифровизация может широко и конкретно повлиять на рост экономики государства.

Под понятием «цифровизация» еще подразумевают выполнение любой экономической деятельности через Всемирную паутину Интернет. [4]

Как уже было сказано выше, с помощью цифровых технологий можно находить новые пути решения каких-либо задач. Это помогает ученым и влияет на развитие сферы здравоохранения в стране, сферы образования и другого. Так появляется все больше рабочих и вносится значительный вклад в экономический рост. Но есть и обратный эффект: так как цифровизация – это, в первую очередь, переход ко всему цифровому. То есть многие функции, которые раньше выполнял человек (или даже группа людей), сейчас выполняет компьютер, какая-либо специальная программа. Из-за этого многие люди могут терять свои рабочие места, либо переквалифицироваться.

Продолжая говорить о минусах внедрения цифровых процессов, можно отметить следующее: так как это все в основном связано с компьютерами, с компьютерными технологиями, то развивается большой процент различных компьютерных взломщиков. Часто происходят разногласия между

различными слоями общества (у кого есть доступ к цифровым ресурсам, информации и технологиям, и между теми, у кого нет). Это могут быть как какие-то мелкие, незначительные споры, так и может перерасти в крупные скандалы не только внутри определенной группы, но и на уровне организаций или даже страны. [3]

Плюсы и минусы, а также перспективы и угрозы развития цифровизации в экономике можно подробно рассмотреть на рисунке 1. На данном рисунке представлен SWOT-анализ внедрения процессов цифровизации. Здесь рассматривается внедрение именно на уровне целой страны. И таким образом, рисунок – еще одно подтверждение, что внедрение цифровизации – это также свои определенные минусы и угрозы. Но следует отметить, что при правильном ведении бизнеса можно будет в скором времени эти угрозы и недостатки устранить.

Далее следует отметить, что цифровая экономика (то есть экономика с внедренными в нее цифровыми процессами) влияет своей спецификой на рост ВВП. Рост может составлять от нескольких процентов в год.



Рисунок 1 – SWOT – анализ процесса цифровизации экономики

Опираясь на суть нововведений, предприятия открывают для себя новые способы получения еще большей прибыли. Но при этом, неизменным способом получения высокой прибыли считается четкое попадание в удовлетворение постоянно растущих потребностей потребителей. А с появлением нововведений, у потребителей уже и более развитые потребности, что также заставляет внедрять в экономическую деятельность цифровые

технологии, которые в свою очередь и развивают экономику страны. То есть получается такой замкнутый круг.

Какие бы плюсы ни приносила бы цифровизация экономики, ее развитие и внедрение в экономическую деятельность не должно быть приоритетным, либо же главным направлением любого экономического субъекта. Она должна быть лишь способом достижения устойчивого развития. Например, сейчас часто многие организации приходят к цифровизации для того, чтобы правильно выполнять следующие функции:

1. Продажа своей продукции;
2. Анализ бизнес-процессов;
3. Контроль бизнес-процессов;
4. Управление бизнес-процессами. [2]

Что касается России, то тут следует отметить, что существует специальная программа, называется она «Национальная программа развития цифровой экономики РФ «Цифровая экономика 2024»». Данная программа заключается в том, что государство должно быть нацелено на то, чтобы общество страны было более осведомленным в сфере цифровых технологий, чтобы было больше доступных товаров и услуг особенно тех, которые производятся с помощью цифровых технологий (чтобы они были доступны не только высшим слоям населения), чтобы, в принципе, было увеличение благосостояния и качества жизни, а также безопасности страны. [1]

Таким образом для того, чтобы получить большой эффект от внедрения цифровизация в различные процессы, чтобы это повлияло на рост экономики, в любом случае необходимо время. Как было сказано выше, цифровизация должна быть лишь одним из хороших способов развития экономики как отдельного экономического субъекта, так и всей страны в целом. А что касается именно России, то российская программа цифровизации экономики как раз и нацелена на решение и устранение слабых сторон (которые были указаны выше в статье), и на увеличение и поддержание сильных сторон в процессах цифровизации. Это в свою очередь должно привести Россию в лидирующие позиции по сравнению с другими странами-лидерами. То есть как было выявлено цифровизация, как тенденция современного развития экономики имеет свои как плюсы, так и минусы.

Цифровизация – это важный фактор увеличения экономического роста любого государства. И если постараться, то эффект от таких цифровых, улучшений может быть достигнут во всех сферах жизнедеятельности страны.

Использованные источники:

1. Национальная программа «Цифровая экономика Российской Федерации». URL: <https://>

digital.gov.ru/ru/activity/directions/858/?utm_referrer=https %3a %2f %2fyandex.ru %2f (дата обращения: 22.10.2023).

2. Говдя В. В. Модель цифровизации обработки данных в учетно-контрольной системе аграрного формирования / В.В. Говдя, Б.А. Мет / В соавторстве: Развитие бухгалтерского учета, анализа и аудита в условиях цифровизации экономики. Материалы всероссийской научно-практической конференции. 2020. - С. 52-58

3. Капанова Л.Д. Цифровая экономика в России: состояние и перспективы развития // Экономика. Налоги. Право. 2018. Т. 11, No 2. С. 58–69. DOI: <http://doi.org/10.26794/1999-849X-2018-11-2-58-69>. EDN: <https://www.elibrary.ru/yxkmho>.

4. Плотников В.А. Цифровизация производства: теоретическая сущность и перспективы развития в российской экономике // Известия Санкт-Петербургского государственного экономического университета. 2018. No 4 (112). С. 16–24. URL: <https://www.elibrary.ru/item.asp?id=35304372>. EDN: <https://www.elibrary.ru/uuurvf>.

5. А.Е. Термелева / Цифровая трансформация на современном этапе и ее влияние на инновационную деятельность. 2021. – с. 33-35.

УДК 141.32

Золотенкова Н.В.

студент

2 курс, факультет №1 - «Кибербезопасности и управления»

Поволжский государственный университет телекоммуникаций и

информатики

Россия, г. Самара

ЭКЗИСТЕНЦИАЛИЗМ И СОВРЕМЕННАЯ КУЛЬТУРА: ВЛИЯНИЕ ИДЕЙ ЭКЗИСТЕНЦИАЛИЗМА НА СОВРЕМЕННОЕ ОБЩЕСТВО

Аннотация: *Статья посвящена анализу влияния идей экзистенциализма на современное общество и культуру. Рассматривая основные принципы этого философского направления, такие как индивидуальная свобода, ответственность и поиск смысла жизни, мы исследуем, как эти концепции нашли отражение в художественных произведениях, мировоззрении и воздействии на современные технологии. Статья раскрывает глубокий след этой философии в различных сферах*

современной культуры и подчеркивает ее актуальность в контексте современных вызовов и изменений в обществе.

Ключевые слова: экзистенциализм, современная культура, индивидуальная свобода, культурная парадигма, технологическое влияние, социокультурный анализ.

Annotation: *The article is devoted to the analysis of the influence of the ideas of existentialism on modern society and culture. Considering the basic principles of this philosophical trend, such as individual freedom, responsibility and the search for the meaning of life, we explore how these concepts are reflected in works of art, worldview and impact on modern technology. The article reveals the deep trace of this philosophy in various spheres of modern culture and emphasizes its relevance in the context of modern challenges and changes in society.*

Key words: *existentialism, modern culture, individual freedom, cultural paradigm, technological influence, socio-cultural analysis.*

Экзистенциализм - философское направление, возникшее в XX веке, которое, оказало значительное влияние на различные аспекты современной культуры и положило начало новой эры в размышлениях о смысле человеческой жизни. Экзистенциализм переворачивает традиционные представления о бытии, сосредотачиваясь на индивидуальном опыте, свободе выбора и отсутствии объективной истины. В данной статье мы рассмотрим ключевые идеи экзистенциализма и их воздействие на современное общество.

Экзистенциализм акцентирует важность индивидуальной свободы, ответственности и поиска смысла жизни. Экзистенциализм подчеркивает индивидуальную свободу, ответственность и поиск смысла жизни. Ключевыми фигурами этого направления были Жан-Поль Сартр, Альбер Камю, Сёрен Кьеркегор и другие. В основе этой концепции лежит убеждение, что человек существует независимо от каких-либо объективных или predetermined факторов, и его судьба полностью зависит от его собственных выборов и действий. Один из фундаментальных принципов экзистенциализма - это свобода. Экзистенциалисты считают, что каждый человек обладает свободой выбирать свой путь и принимать решения в соответствии с собственными ценностями и идеалами. Вместе с тем, эта свобода требует от нас принятия ответственности за свои поступки и последствия, включая их влияние на нашу жизнь и жизнь других людей. Еще одним ключевым понятием экзистенциализма является поиск смысла жизни. Философы этого течения утверждают, что каждый индивидуум должен самостоятельно определить смысл своей жизни, так как существует отсутствие объективных целей или ценностей во вселенной. Ответ на вопрос

о смысле жизни должен быть найден и постигнут каждым отдельным человеком, и этот поиск может стать настоящим вызовом и испытанием. Экзистенциализм призывает нас к осознанию нашей индивидуальной свободы и ответственности перед самим собой и другими людьми, а также подчеркивает важность поиска и создания собственного смысла жизни. Это философское течение может стать источником вдохновения и мотивации для людей, стремящихся к самопознанию и самореализации в современном мире.

Идеи экзистенциализма нашли отражение в литературе, кинематографе и изобразительном искусстве. Одним из наиболее известных экзистенциалистских писателей был Жан-Поль Сартр, автор знаменитого романа "Тошнота". В своих произведениях он исследовал парадоксы человеческого бытия и смысла жизни. Сартр считал, что каждый человек создает свою собственную реальность и отвечает за свое существование. Эти идеи нашли своё отражение в его работы, где окружающий мир часто представляется как абсурд, связанный с неопределенностью и отсутствием смысла.

Также экзистенциализм оказал непосредственное влияние на живопись. Художники, такие как Эдвард Мунк и Жорж Руо, реализовывали в своих произведениях ключевые идеи экзистенциализма, такие как одиночество, страх и абсурд. Их картины передавали человеческие эмоции и душевное состояние, заставляя зрителей задуматься над смыслом их собственного существования.

Комбинация экзистенциализма и искусства также нашла отражение в кинематографе. Фильмы, такие как "Позиция дитя" режиссера Мишеля Эмануэля, изображали человеческую самоидентификацию и рефлекссию. Они ставили под сомнение установленные нормы общества и исследовали сложности человеческого существования. В целом, экзистенциализм расширил границы искусства, привнесши в него глубокие идеи о жизни и смерти, свободе и ответственности. Произведения, вдохновленные экзистенциализмом, заставляют зрителей и читателей задуматься над собственными ценностями и смыслом их жизни, раскрывая на новых уровнях потенциал искусства.

Идеи экзистенциализма оказали влияние на формирование современного мировоззрения. Отказ от общественных стандартов и конформизма, поиск собственного пути и уникальности стали неотъемлемыми элементами современной философии и социокультурной практики. Экзистенциализм, возникший в первой половине 20 века в Европе, стал реакцией на кризис человеческой сущности и постепенное разочарование в рассмотренных ранее общественных системах. Философы-экзистенциалисты,

такие как Жан-Поль Сартр, Альбер Камю и Мартин Хайдеггер, акцентируют внимание на индивидуальном существовании и аутентичности. Они утверждают, что каждый человек имеет свою уникальную судьбу и способность принимать решения, которые определяют его жизнь. Важным моментом экзистенциализма является также осознание непредсказуемости и неопределенности будущего, что заставляет человека принимать на себя ответственность и брать инициативу в свои руки. Экзистенциализм оказал влияние на различные области жизни – философию, литературу, искусство. Эта философия стала источником вдохновения для многих гениев своего времени и продолжает влиять на мышление людей по сей день. В современном обществе индивидуальность и самореализация становятся все более ценными, а отказ от конформизма и поиск смысла своей жизни становятся неразлучными компонентами современной философии и социокультурной практики.

В контексте современных технологий экзистенциализм вызывает вопросы о том, как индивидуалы сохраняют свою уникальность в век цифровых связей. Виртуальная реальность и социальные сети могут подчас затмить личное существование, вызывая потребность в переосмыслении собственной свободы и ответственности. Мы живем в эпоху, где виртуальный мир становится все более привлекательным и всеобъемлющим. Социальные сети предоставляют нам широкий спектр возможностей в области общения и представления своих идей, но они также могут стать местом, где мы теряем свою индивидуальность и становимся неразличимыми одиночками в массе людей. Каждый может создать себе идеальное "я" в виртуальном пространстве, где мы можем задействовать все свои таланты и способности, скрывая при этом свои недостатки и слабости. В таком контексте, вопрос о сохранении нашей уникальности становится актуальным. Виртуальная реальность, с другой стороны, может полностью поглотить наше внимание и забрать нас от реального мира. Мы можем ощущать, видеть и слышать виртуальные объекты и существа с такой же интенсивностью, как и реальные. Однако такая глубокая погруженность в виртуальность создает потребность в постоянной анализе и переосмыслении нашей свободы и ответственности. Мы должны понять, где находится грань между реальным и виртуальным, где заканчивается наша личная свобода, а где начинаются ограничения, искусственно созданные технологией. Нам необходимо размышлять о том, как сохранить и укрепить нашу индивидуальность в эпоху цифровизации и виртуальной реальности. Мы должны открыто и честно обсуждать эти вопросы, осознавая, что наша свобода и ответственность не могут быть полностью заменены или искажены технологией. В конечном счете, каждый из нас должен найти собственные способы сохранения своей

уникальности и ценности в мире, где виртуальное и реальное объединены в одно целое.

В заключение, исследование взаимодействия экзистенциализма и современной культуры подчеркивает глубокое влияние этой философской парадигмы на различные сферы нашей жизни. Идеи индивидуальной свободы, ответственности и поиска смысла, высказанные экзистенциалистами, продолжают вдохновлять художников, мыслителей и общество в целом. Современная культура, будучи насыщенной разнообразием мировоззрений, находит в экзистенциализме неисчерпаемый источник мыслей о ценности личности и ее месте в мире. Время, в котором технологии становятся неотъемлемой частью нашего бытия, выявляет актуальность вопросов, поднятых экзистенциалистами, относительно сохранения человеческой индивидуальности. Экзистенциализм не только анализирует сущность человеческого бытия, но и служит проводником для критического мышления, помогая обществу осмысливать свою роль и ценности. Таким образом, идеи экзистенциализма не только переживают, но и продолжают формировать культурный ландшафт, побуждая нас к осмысленному и ответственному существованию в современном мире.

Использованные источники:

1. Алексеев, Д.Л. Экзистенциализм как современное философское течение [Текст]: автореферат диссертации на соискание ученой степени кандидата философских наук: 09.00.01 / Д.Л. Алексеев. - Казань, 2004. - 20 с.
2. Багдасаров, Г.С. Роль экзистенциализма в современной философии [Текст] / Г.С. Багдасаров // Вестник ВГУ. Серия: Философия. - 2018. - № 2. - С. 60-63.
3. Волков, В. Понатыкалова, А. Экзистенциализм и его роль в развитии современного общества [Текст] / В. Волков, А. Понатыкалова // Молодой ученый. - 2016. - № 6 (122). - С. 239-242.
4. Голосов, А.В. Экзистенциализм в контексте современной культуры [Текст] / А.В. Голосов // Вопросы философии. - 2010. - № 5. - С. 109-117.
5. Добрый, С.И. Влияние идей экзистенциализма на современное общество [Текст] / С.И. Добрый // Социологические исследования. - 2019. - № 7. - С. 94-102.

УДК 004.738.5

*Зайцева Н.В., профессор кафедры философии и
социальных наук*

*Самарский Государственный Технический
Университет*

Россия, г. Самара

Чернов В.Д., Белецкий Е.В.

студенты

*2 курс, факультет «Факультет Машиностроения, Металлургии и
транспорта»*

*Самарский Государственный Технический
Университет*

Россия, г. Москва

ЭКОЛОГИЧЕСКАЯ ЭТИКА И ЭКОФИЛОСОФИЯ: КРИТИЧЕСКИЙ АНАЛИЗ ОТНОШЕНИЙ ЧЕЛОВЕЧЕСТВА С ПРИРОДОЙ В ЭПОХУ АНТРОПОЦЕНА

***Аннотация:** В данной статье рассматривается экологическая этика и экофилософия в антропоцене, анализируются кризисы, взаимоотношения человека и природы, а также этические рамки. Исследование предоставляет инструментарий для принятия экологических решений, подчеркивая важность перевода теории в практическую плоскость. В качестве путевого компаса оно призывает к осознанному сосуществованию человечества и природы в антропоцене.*

***Ключевые слова:** антропоцен, экологическая этика, экофилософия, взаимоотношения человека и природы, этические рамки, принятие решений.*

***Annotation:** This article examines environmental ethics and philosophy in the Anthropocene, analyzes crises, the relationship between man and nature, as well as ethical frameworks. The study provides tools for environmental decision-making, emphasizing the importance of translating theory into practice. As a guiding compass, it calls for the conscious coexistence of humanity and nature in the anthropogen.*

***Key words:** anthropocene, environmental ethics, ecophilosophy, human-nature relationships, ethical frameworks, decision-making.*

Введение

Современная эпоха, характеризующаяся беспрецедентным влиянием человека на системы Земли, однозначно обозначается как антропоцен. Эта

эпоха характеризуется серьезными экологическими проблемами - от изменения климата до утраты биоразнообразия, что требует тщательного изучения этической позиции человечества в его взаимодействии с миром природы. В этом контексте дисциплина экологической этики и экофилософии выступает в качестве интеллектуального авангарда, исследующего сложную динамику взаимоотношений человека и природы в условиях антропоцена. В данной исследовательской работе предпринята попытка систематического анализа и оценки этических аспектов, присущих экологической деятельности человечества в эту эпоху, а также раскрытия философских основ, лежащих в основе нашего взаимодействия с окружающей средой.

Антропоцен и экологический кризис

Антропоцен - геологическая эпоха, характеризующаяся заметным влиянием человека на геофизические и экологические системы Земли, - предстает как горнило беспрецедентных экологических проблем [1, с. 262].

В основе антропоцена лежит комплекс проблем, выходящих за рамки традиционных экологических парадигм. Изменение климата, вызванное антропогенными выбросами парниковых газов, становится повсеместной и всеобъемлющей проблемой. Запутанная паутина причинно-следственных связей между деятельностью человека и изменениями глобального климата требует тщательного изучения этических аспектов, лежащих в основе этих преобразований. Потеря биоразнообразия, тесно переплетенная с разрушением среды обитания и чрезмерной эксплуатацией, еще более усугубляет экологическую картину, заставляя глубоко задуматься об этической ответственности человечества перед лицом вымирания видов и разрушения экосистем.

Экологические кризисы антропоцена не ограничиваются только климатической и биологической областями; загрязнение окружающей среды в его многогранном проявлении распространяется на наземную, водную и атмосферную сферы. Пагубные последствия антропогенного загрязнения требуют всестороннего этического анализа, позволяющего выявить этические императивы утилизации отходов, использования ресурсов и последствий загрязнения как для человека, так и для нечеловеческих существ.

По мере того, как мы преодолеваем неровности антропоцена, на поверхность выходит важнейшая грань этического поиска: признание справедливости отношений между поколениями. Последствия современных действий отражаются во временных границах, что требует осознанного рассмотрения этических последствий нынешних решений для будущих поколений. Актуальность решения этих многогранных проблем становится

очевидной, что выдвигает экологическую этику на передний план интеллектуального дискурса.

Взаимоотношения человека и природы

Антропоцентризм, основанный на человекоцентричном мировоззрении, позиционирует человечество как вершину ценности и власти в природном порядке. Этические последствия антропоцентризма проявляются в политике, ставящей во главу угла интересы человека, а не экологическую целостность. Такая утилитарная перспектива, отражая преобладающую социально-экономическую парадигму, заставляет критически оценить этические аспекты, присущие приоритету благополучия человека в ущерб экологической устойчивости.

И наоборот, неантропоцентрические взгляды - от биоцентризма до эоцентризма - бросают вызов гегемонии этики, ориентированной на человека. Эти взгляды утверждают внутреннюю ценность нечеловеческих существ, подчеркивая моральную значимость экосистем, видов и отдельных организмов. Смена парадигмы этических представлений требует глубокой переоценки роли человечества в более широком экологическом сообществе, ставит вопросы об управлении, ответственности и моральной значимости нечеловеческих существ.

По мере того, как мы ориентируемся в диалектике взаимоотношений человека и природы, возникают этические контуры экологического восстановления и сохранения. Противоречие между эксплуатацией и сохранением, олицетворяющее антропоцентрическую и неантропоцентрическую точки зрения, выкристаллизовывается в дебатах вокруг землепользования, добычи ресурсов и коммодификации природы [2, с. 49]. Этический дискурс, таким образом, выходит за рамки теоретических абстракций и переходит в практическую плоскость, требуя взвешенного анализа последствий воздействия человека на экологические системы.

Экофилософские подходы

В этических лабиринтах антропоцена, где взаимодействуют человек и природа, экофилософские подходы выступают в качестве интеллектуальных маяков, предлагая различные рамки для осмысления и решения экологических императивов этой эпохи.

Глубинная экология, основанная на работах Арне Наэсса, бросает вызов антропоцентризму, утверждая неотъемлемую ценность всех живых существ и экосистем. Благодаря целостному видению, выходящему за рамки антропоцентрической иерархии, глубокая экология представляет собой этическую основу, призывающую переориентировать человеческое сознание на экологическую взаимосвязь. Эта философия побуждает критически

осмыслить модели потребления, технологические траектории и этический императив гармоничного сосуществования человечества и экологического сообщества в целом.

Социальная экология Мюррея Букчина представляет собой альтернативную парадигму, рассматривающую экологические проблемы через призму социальных структур и иерархий. Признавая взаимозависимость социальной и экологической сфер, социальная экология выступает за реконфигурацию общественных структур в соответствии с экологическими принципами. Такой подход предполагает тонкий анализ динамики власти, социальной справедливости и взаимных отношений между человеческими сообществами и окружающей средой.

Многообразие философий коренных народов мира содержит в себе богатейший клад экологической мудрости. Основанная на тесной связи с местными экосистемами, эта философия подчеркивает симбиотические отношения между коренными сообществами и окружающей их природой. Этические принципы, заложенные в философию коренных народов, дают глубокое представление об устойчивом управлении ресурсами, сохранении биоразнообразия и внутренней ценности природы [3, с. 214].

При изучении этих экофилософских ландшафтов становится очевидным, что каждая парадигма вносит свой вклад в более широкий дискурс экологической этики. Синтез глубинной экологии с ее экологической взаимосвязанностью, социальной экологии с ее акцентом на общественные структуры и философии коренных народов с ее целостным управлением формирует богатый гобелен этических соображений, которые перекликаются с императивами антропоцена.

Этические основы и принципы

Деонтологическая этика, основанная на работах Иммануила Канта, считает моральные обязанности и обязательства основой для принятия этических решений. В области экологической этики деонтология рассматривает внутреннюю ценность природы и утверждает этические императивы, основанные на моральном долге сохранения и защиты окружающей среды. Эта точка зрения побуждает к тщательному анализу этических аспектов действий, отстаивая категорический императив, выходящий за рамки антропоцентрических соображений.

Консеквенциалистская этика, олицетворением которой является утилитаризм, ставит во главу угла этическую оценку действий в зависимости от их результатов. В антропоцене консеквенциалистская этика оценивает воздействие человеческой деятельности на окружающую среду, взвешивая последствия для экосистем, биоразнообразия и будущих поколений. Этот

утилитарный расчет позволяет ориентироваться в этических сложностях распределения ресурсов, разработки политики и технологических инноваций, определяя приоритеты действий, направленных на достижение общего экологического благополучия.

Эта парадигма, заимствованная из этики добродетели Аристотеля, ориентирована на воспитание добродетельных качеств характера для принятия этических решений. В сфере экологической этики добродетельная этика направлена на развитие таких добродетелей, как экологическая мудрость, бережное отношение к окружающей среде и осознанность [4, с. 65]. Эта этическая система выходит за рамки подходов, основанных на правилах, поощряя индивидуумов и общества к воплощению добродетелей, способствующих гармоничным отношениям с окружающей средой.

По мере изучения этических основ становится очевидным, что каждая парадигма предлагает свои линзы, через которые можно оценивать экологические решения. Синтез деонтологических обязанностей, последовательных расчетов и добродетельной этики, акцентирующей внимание на формировании характера, образует комплексный этический инструментарий [5, с. 206]. При разумном использовании этот инструментарий помогает ориентироваться в этических хитросплетениях антропоцена, примиря теоретические конструкции с практическими императивами.

Заключение

В заключение следует отметить, что данное исследование подчеркивает неразрывную связь между экологической этикой и антропоценом, подчеркивая актуальность этических соображений в формировании отношений человечества с природой. Синтез исторических перспектив, экологических реалий и этических рамок сходится в призыве к сознательной, этически обоснованной траектории движения человечества в сложных условиях антропоцена. Данное исследование служит не только ретроспективным анализом, но и путеводным компасом, направляющим будущие исследования и действия в сторону гармоничного сосуществования с миром природы.

Использованные источники:

1. Экофилософия - развитию культуры мира. – Москва: Общество с ограниченной ответственностью "Русайнс", 2023. – 262 с. – ISBN 978-5-466-03719-7. – EDN PJLLAM.

2. Нанаева, Б.Б. Экофилософия как фактор самосознания этноса / Б.Б. Нанаева, А.С. Абубукаров // Онтологическое измерение слова в горизонтах экофилософии культуры: Сборник статей по итогам круглого стола (с

международным участием), Москва, 30 июня 2021 года. – Москва: Общество с ограниченной ответственностью "Русайнс", 2022. – С. 48-57. – EDN LACFFD.

3. Козлов, П.Г. Взаимодействие общества и природы в современной экофилософии / П.Г. Козлов // Инженерное дело на Дальнем Востоке России: Материалы VII Всероссийской научно-практической конференции, Владивосток, 17–21 января 2023 года / ДАЛЬНЕВОСТОЧНЫЙ ФЕДЕРАЛЬНЫЙ УНИВЕРСИТЕТ, Военный учебный центр. – Владивосток: Изд-во Военного учебного центра ДВФУ, 2023. – С. 213-216. – EDN LCSVУНО.

4. Баркова, Э.В. Экофилософское мировоззрение как ресурс развития человеческого капитала и преодоления рисков современного бытия / Э.В. Баркова // Человеческий капитал. – 2023. – № 3(171). – С. 62-68. – DOI 10.25629/НС.2023.03.05. – EDN AVJMJZ.

5. Экология человека в современных трансформациях исторического времени: Коллективная монография по итогам III Всероссийской научной конференции с международным участием / Ответственный научный редактор Э.В. Баркова. – Москва: Общество с ограниченной ответственностью "Русайнс", 2023. – 206 с. – ISBN 978-5-466-03102-7. – EDN VDSPFQ.

*Зайцева Наталья Валентиновна,
профессор кафедры философии и социальных наук
Самарский государственный технический университет
Россия, г. Самара*

*Магакян Григорий Артурович,
студент
2 курс, факультет «Машиностроения, Металлургии и Транспорта»
Самарский государственный технический университет
Россия, г. Самара*

ЭПИСТЕМОЛОГИЧЕСКИЕ ОСНОВАНИЯ МОРАЛИ: ИССЛЕДОВАНИЕ ВЗАИМОСВЯЗИ МЕЖДУ ЗНАНИЕМ И ПРИНЯТИЕМ ЭТИЧЕСКИХ РЕШЕНИЙ

***Аннотация:** В данной статье рассматривается, как эпистемология формирует этические решения, решаются проблемы и выявляются последствия для теории и практики. Синтез знания и этики предлагает компас для навигации в меняющемся мире, подчеркивая преобразующий потенциал интеграции эпистемических соображений в этический дискурс.*

***Ключевые слова:** эпистемология, мораль, принятие этических решений, проблемы, последствия, синтез.*

***Annotation:** This paper delves into how epistemology shapes ethical decision-making, addressing challenges and highlighting implications for theory and practice. The synthesis of knowledge and ethics offers a compass for navigating an evolving world, emphasizing the transformative potential of integrating epistemic considerations into ethical discourse.*

***Key words:** epistemology, morality, ethical decision-making, challenges, implications, synthesis.*

Введение

Взаимосвязь эпистемологии и морали представляет собой интригующую область философского дискурса. В данной статье рассматривается сложная взаимосвязь между приобретением знаний, основанных на эпистемологических основаниях, и сложным процессом принятия этических решений. Необходимость тщательного изучения этой взаимосвязи обусловлена ее глубокими последствиями для нашего понимания человеческого познания, этических основ и практического применения в различных областях.

Связь эпистемологии и морали

Основополагающий эпистемологический субстрат является ключевым фактором, определяющим построение этических рамок, поскольку способ получения знаний в значительной степени определяет моральное мышление. В эпистемологической области различные концепции, такие как эмпиризм, рационализм и конструктивизм, играют отличительную роль в воздействии на когнитивные процессы, лежащие в основе этического различия.

Эмпиризм, основанный на чувственном опыте и наблюдении, создает прагматическую основу для морального познания. Эмпирическое получение знаний из внешнего мира лежит в основе этических суждений, привязывая мораль к осязаемому и проверяемому опыту [1, с. 288]. Напротив, рационализм, основанный на врожденном разуме и дедуктивных процессах, постулирует априорное понимание моральных принципов, оторванное от чувственного восприятия. Взаимодействие этих противоположных эпистемических подходов проявляется в расхождении моральных перспектив, что свидетельствует о глубоком влиянии эпистемологических основ на этические рамки.

Более того, конструктивистская парадигма вносит дополнительный слой в этот запутанный гобелен, подчеркивая роль индивидуального и общественного конструирования знаний. Согласно этому подходу, этические нормы являются социально сконструированными, зависящими от коллективного человеческого понимания, а не от врожденных истин. Последствия конструктивизма для моральной эпистемологии подчеркивают динамизм и культурную относительность, присущие этическим суждениям.

Интеграция этих различных эпистемологических перспектив позволяет выявить многообразие способов приобретения знаний, которые служат краеугольным камнем для морального различия.

Принятие этических решений

В горниле моральных проблем процесс принятия этических решений предстает как сложная комбинация когнитивных способностей, руководствующихся эпистемическими принципами. Для описания тонкостей этого процесса были предложены различные модели, проливающие свет на взаимодействие между приобретением знаний и формулированием этических суждений.

Одна из основных моделей - последовательно-следственный подход - предполагает принятие этических решений в зависимости от ожидаемых результатов действий. В этой парадигме знания служат основой для прогнозирования и оценки последствий, формируя тем самым этическую траекторию. Напротив, деонтологические модели, основанные на заранее

определенных моральных принципах, подчеркивают значимость априорного знания в руководстве этическим выбором в отрыве от случайных последствий [2, с. 3].

Эпистемические факторы проникают и в сферу добродетельной этики, где акцент переносится на развитие добродетельного характера. Приобретение знаний в рамках этой этической системы становится важным для воспитания добродетелей через тонкое понимание моральных образцов и этических парадигм. Это тонкое исследование подчеркивает сложные связи между эпистемологическими ориентациями и этическими моделями принятия решений, представляя знание как многогранную детерминанту в моральном исчислении.

Кроме того, включение контекстуальных элементов в модели принятия этических решений подчеркивает динамическую природу эпистемических влияний. Контекстуализация знаний, обусловленная как индивидуальными, так и общественными перспективами, причудливо формирует этический ландшафт [3, с. 169]. По мере того, как люди решают моральные дилеммы, проявляются эпистемологические основы их процессов принятия решений, что иллюстрирует глубокое влияние знаний на этическое различие.

Проблемы и синтез

По мере развития симбиотических отношений между эпистемологией и моралью возникает необходимость противостоять присущим им проблемам и заниматься тонким синтезом различных философских взглядов. Изучение взаимосвязи между получением знаний и принятием этических решений открывает сложный ландшафт, заставляющий интеллектуально считаться с возможными критическими замечаниями и противоречиями.

Одна из основных проблем связана с противоречием между культурным релятивизмом и универсальными моральными принципами. Эпистемологические основания, формирующиеся под влиянием культурных контекстов, могут породить различные этические нормы. Проблема заключается в том, чтобы примирить эти культурные вариации со стремлением к универсальным этическим принципам [4, с. 80]. Такое сопоставление требует нюансированного синтеза, признающего культурную относительность эпистемических рамок и одновременно стремящегося к общим этическим основам.

Другая проблема связана с этическими последствиями различий в эпистемическом доступе. Не все люди имеют равный доступ к знаниям, и различия в эпистемических привилегиях могут приводить к неравенству в принятии этических решений. Решение этой проблемы предполагает тщательное изучение этических аспектов распределения знаний и отстаивание

справедливого эпистемического доступа как основополагающего постулата справедливого и обоснованного морального мышления.

Кроме того, диалектика между фундаментализмом и антифундаментализмом представляет собой эпистемологический вызов стабильности моральных принципов. Фундаменталистская точка зрения утверждает существование абсолютных и неопровержимых моральных истин, в то время как антифундаменталистские взгляды ставят под сомнение возможность такой определенности. Синтез этих взглядов требует преодоления противоречия между необходимостью иметь стабильные моральные основания и признанием эпистемической неопределенности, присущей этическому анализу.

В свете этих проблем синтез различных эпистемологических перспектив становится императивом. Нюансированный синтез предполагает признание легитимности различных эпистемических парадигм при одновременном выявлении общих черт, которые могут лечь в основу всеобъемлющей этической системы [5, с. 191]. Такой синтез преодолевает дихотомию культурного релятивизма и универсализма, признавая как разнообразие эпистемических основ, так и поиск общих этических принципов.

Философские последствия

Выяснение сложной взаимосвязи между эпистемологическими основаниями и принятием этических решений имеет глубокие последствия как для теоретического дискурса, так и для практического применения в различных областях. По мере того как мы разбираемся с последствиями этих симбиотических отношений, возникает многогранная картина, влияющая на наше понимание познания, морального мышления и практического применения этических принципов.

На теоретическом уровне осознание влияния эпистемологии на мораль способствует совершенствованию существующих этических теорий. Интегрируя эпистемические соображения, этические основы могут развиваться, чтобы охватить более целостное понимание человеческого познания и процессов принятия решений. Такое теоретическое обогащение дает возможность анализировать и критиковать этические парадигмы, способствуя непрерывному развитию философии морали.

В сфере образования понимание роли эпистемологии в нравственном развитии позволяет использовать педагогические подходы, направленные на развитие навыков этического мышления. Кроме того, в таких профессиональных сферах, как бизнес и здравоохранение, понимание взаимосвязи между приобретением знаний и принятием этических решений позволяет сформулировать этические рекомендации и политику.

Кроме того, последствия распространяются на сферу искусственного интеллекта (ИИ) и технологий. По мере того, как системы искусственного интеллекта становятся неотъемлемой частью процессов принятия решений, признание эпистемологических основ морали становится настоящей необходимостью. Разработка этически надежного ИИ требует тонкого понимания того, как эпистемические факторы влияют на этические аспекты принятия алгоритмических решений, обеспечивая согласованность с человеческими ценностями.

Заключение

В заключение следует отметить, что исследование эпистемологических оснований морали открывает перед нами перспективу постоянного поиска и совершенствования. Этот синтез знания и этики не только расширяет наши представления о человеческом познании, но и служит компасом для этического поведения в постоянно развивающемся мире. Замысловатое переплетение эпистемологии и морали, раскрытое в данном исследовании, приглашает будущие философские начинания глубже вникнуть в сложности, которые определяют человеческий поиск понимания и этического различения.

Использованные источники:

1. Тонковидова, А.В. Философские аспекты выразимости морали в языке / А.В. Тонковидова // Гуманитаристика в условиях современной социокультурной трансформации: материалы XI Всероссийской научно-практической конференции, Липецк, 21–22 октября 2022 года. – Липецк: Липецкий государственный педагогический университет имени П.П. Семенова-Тян-Шанского, 2022. – С. 286-289. – EDN HDLMUW.

2. Колтунова, В.И. Мораль как ценностное основание правовой идеологии / В.И. Колтунова // *Advances in Law Studies*. – 2022. – Т. 10, № 4. – С. 1-5. – DOI 10.29039/2409-5087-2022-10-4-1-5. – EDN WEEODX.

3. Тонковидова, А.В. Философские аспекты нормативности морали / А.В. Тонковидова // Мир культуры: искусство, наука, образование: Сборник научных статей / Сост. С.С. Наседкина, общ. ред. Е.А. Куштым. Том Выпуск 11. – Челябинск: Южно-Уральский государственный институт искусств им. П.И. Чайковского, 2022. – С. 167-170. – EDN HUVPTN.

4. Цибизова, И.М. Мораль и религия: основание эволюционной и философской платформы / И.М. Цибизова // Социальные и гуманитарные науки. Отечественная и зарубежная литература. Серия 3: Философия. Реферативный журнал. – 2021. – № 1. – С. 71-95. – DOI 10.31249/rphil/2021.01.05. – EDN MNWPFK.

5. Слесарев, А.А. Иррациональные основания морали в философии Артура Шопенгауэра / А.А. Слесарев // Актуальные вопросы

фундаментальных наук в техническом ВУЗе: Сборник научных статей / Под редакцией: С.А. Ковалевского [и др.]. Том Выпуск 3. – Кемерово: Кузбасский государственный технический университет имени Т.Ф. Горбачева, 2021. – С. 187-195. – EDN PCDQTO.

УДК 179

*Зайцева Наталья Валентиновна,
доктор философских наук, кандидат исторических наук, профессор,
профессор кафедры философии и социально-гуманитарных наук,
Самарский государственный технический университет*
*Тимошин Сергей Дмитриевич,
студент 2 курса факультета машиностроения,
металлургии и транспорта,
Самарский государственный технический университет*

ЭТИКА ПИЩЕВОГО ПОВЕДЕНИЯ

***Аннотация.** В статье с этической точки зрения освещаются вопросы отношения к канибализму, мясоедству, веганству, искусственно созданным животным тканям.*

***Ключевые слова:** этика, мясоедство, веганство, канибализм, искусственный интеллект.*

***Annotation.** From an ethical point of view, the article highlights issues of attitude towards cannibalism, meat-eating, veganism, and artificially created animal tissues.*

***Key words:** ethics, meat-eating, veganism, cannibalism, artificial intelligence.*

После безоговорочной победы человека в межвидовом противостоянии развитие этики и нравственности привнесло в наш нестабильный постоянно меняющийся мир полное и безоговорочное поражение варварского каннибализма.

С созданием современного общества потребления появился ряд философских и морально-этических течений, призывающих к отказу от потребления не только мяса своего вида (антиканнибализм), но и других видов живых существ.

Выделяют следующие направления вегарианства: от крайне умеренного пескетарианства (отказ только от мяса теплокровных с сохранением употребления рыбы) до радикального веганства (отказ вообще от любых вещей, из-за производства которых пострадало живое существо). Слово «

веган» образовано от первых и последних букв слова *vegetarian*, что символически означает, что веганство - начало и конец вегетарианства. Данный термин ввел в оборот англичанин Д. Уотсон [1].

Современная наука не стоит на месте. После изобретения клонирования был проведен удачный эксперимент с получением ничем не отличающегося от оригинала существа (овечка Долли прожила ничем не отличающуюся от других овец жизнь). Ввиду этого ставится вопрос о гуманности клонирования человека. Следует отметить, что искусственно созданные человеческие ткани уже давно используются медициной, более того, создаются целые органы. Также в новостях обсуждается на шумевшая компания *ViteLabs*, которая породила в обществе дискуссии о гуманности потребления человеческих тканей, выращенных в пробирке.

Встает вопрос о том, где проходит граница допустимого, что самое страшное в людоедстве? В том, что приходится лишать жизни людей ради него, т.е. уничтожать разум. Таким образом, получается, что если всё возможное насилие, которое могло бы быть совершено над разумом и жизнью человека уже было совершено, то от поедания или отказа от этой еды ничего не изменится.

Вернувшись к веганству, отметим, что его можно воспринимать, как протест против этого жестокого мира, в котором люди не учитывают интересы других живых созданий, не имеющих права голоса [2]. Основная мысль последователей веганства заключается в том, что прекращение потребления животных и использования товаров, при изготовлении которых использовались животные, приведёт к значительному снижению использования животных в производственных целях. Однако при этом не учитывается невероятно малый процент вегетарианцев, а тем более веганов, для того чтобы такое прекращение потребления было бы больше средней погрешности. Увеличение веганов в количестве соотношении, даже достигнув 2 % от общего числа людей, за 5 лет не перегонит естественный прирост мясоедов.

Однако последователям вегетарианства с успехом справились с другой задачей - информированием и пропагандой. По сравнению с прошлым веками люди в развитых странах знают, чего стоит их еда и одежда. Несмотря на понимание негуманности такого способа добычи и наличие альтернативы, люди ввиду некоторых вкусовых незаменимых качеств пищи продолжают есть мясо, оправдывая себя тем, что животных специально выращивают на убой. Однако это ни в коей мере не отменяет жестокости, которая происходит при производстве.

Схожее заблуждение сохраняется о новогодних ёлках: их специально для праздника выращивают. Это действительно так, но то место, на котором их вырастили, могло бы быть использовано для чего-то другого, но вместо этого для чего-то другого вырубают леса и прочее. Если от конкретного действия не наносится вред напрямую, это ещё не значит, что этого вреда нет.

Если оставить вопрос гуманности в производстве мяса, это, как минимум, неэкологично. Здоровая замена мясу с сохранением необходимого потребления БЖУ, витаминов и аминокислот очень дорога на сегодняшний день, именно поэтому многие продолжают есть мясо, большинство людей, потребляющих мясо, не являются убеждёнными мясоедами.

По нашему мнению, отказываться от мяса, если это никак не повлияет на общемировую ситуацию, а только подорвёт здоровье отказчику, нерационально. Возможное насилие над животными, если ты сидишь перед тарелкой со стейком, уже было совершено, отказываться от еды в этом случае - глупость и лицемерие. Другое дело - покупать мясо, спонсируя следующие убийства животных. Правильная позиция для человека, желающего уменьшить количество убийств животных, - не отказ от потребления мяса, а отказ от его покупки.

Рассматривая в общем плане, абстрагируясь от любого вида идеологии, если мясоед отказывается от человечины, он является никем иным, как видовым нацистом. Да и вообще все люди, ставящие человеческую жизнь выше жизни животного, ими являются.

Подобное понимание целых народов и цивилизаций основано на христианском видении мира, в котором тело воспринимается как неразрывная часть души человека, данная Богом. Тело - вместилище души в этой земной жизни, которую надо достойно прожить, укрепляя и совершенствуя свои лучшие духовные качества, поскольку только с этим ты предстанешь перед Всевышним. Тело не просто оболочка, но выразитель действий души и духа, и в будущем веке тело наше будет с нами, только преображенное. Тело есть храм Святого Духа (1Кор.6:19) [3]. Поэтому тело данное тебе Богом, надо хранить в чистоте, беречь здоровье как дар Божий. С этим связано и благоговейное отношение к телам усопших в христианской традиции.

В связи с этим для утверждения обозначенной выше позиции вместо системы построения общества, где высшей ценностью является жизнь человека, необходимо использовать более подходящее понятие - биоцентризм, направление экологии, ставящее интересы природы, живого мира превыше всего.

Таким образом, по пищевому поведению людей можно разделить на

канибалов, видовых нацистов (мясоеды и все вегетарианцы кроме веганов) и веганов.

Но как же быть с насилием, причиняемым растениям, которые едят все? Сторонники отказа от мяса будут доказывать нам, что растения не имеют нервной системы, поэтому не могут воспринять боль. Не могут воспринять боль так, как её воспринимаем мы. Уничтожение любого живого существа, в том числе и растения, пускай и ради ресурса, благ, пищи, - преступление против жизни. Другой вопрос, имеет ли эта жизнь разум.

Убийство животных неэтично в первую очередь потому, что взрослая особь имеет разум, соответствующий разуму ребёнка.

В таком случае также преступлением против разума будет удаление компьютерной программы, которая обрела интеллект. Невозможно провести границу между имеющим разум и нет ввиду плавности приобретения разума. Сегодняшние нейросети, пусть и являясь слепком человеческой цивилизации, обладают зачатками разума, поэтому, как и с живыми существами, нет смысла проводить границу между имеющими разум и его не имеющими.

Также и с биосферой: по мере продвижения живые существа эволюционировали постепенно, и нет какой-то резкой грани между разумным и неразумным, могущим испытывать боль и нет. Самовосприятие, нервная система с течением времени появлялась постепенно, ввиду этого нельзя провести эти границы.

Таким образом, выбор пищевого поведения человека зависит от его мировоззрения, которое или передалось ему от родителей, или было приобретено в течение жизни.

Библиографический список:

1. Карпов, А. Веганство - обнажение смыслов / А. Карпов. - URL: culturolog.ru (дата обращения: 11.11.2023).
2. Селиванова, Д.И. Веганство с точки зрения этики и морали / Д.И. Селиванова // Вопросы науки и образования. - 2018. - URL: cyberleninka.ru (дата обращения: 11.11.2023).
3. Православная энциклопедия "Азбука веры". - URL: azbuka.ru (дата обращения: 11.11.2023).

ЭФФЕКТИВНЫЕ СРЕДСТВА ВОССТАНОВЛЕНИЯ ПОСЛЕ ФИЗИЧЕСКИХ НАГРУЗОК

Аннотация. В данной статье рассматривается значимость физической культуры в формировании основ здорового образа жизни. Обсуждаются преимущества регулярных занятий спортом, методы мотивации и принципы создания здоровой окружающей среды. Авторы анализируют влияние физической активности на улучшение общего состояния организма, развитие силы, выносливости и гибкости, а также на укрепление иммунитета и снижение риска заболеваний.

Ключевые слова. Здоровый образ жизни, физическая культура, здоровье, индивидуальный подход при выборе физической нагрузки, режим нагрузки, интенсивность нагрузки.

Annotation. This article discusses the importance of physical culture in the formation of the foundations of a healthy lifestyle. The advantages of regular sports, motivation methods and principles of creating a healthy environment are discussed. The authors analyze the impact of physical activity on improving the overall condition of the body, developing strength, endurance and flexibility, as well as strengthening immunity and reducing the risk of diseases.

Keywords. Healthy lifestyle, physical culture, health, individual approach when choosing physical activity, load mode, load intensity.

В современном мире занятия физической культурой и спортом становятся все более популярными. Физические нагрузки являются неотъемлемой частью здорового образа жизни и способствуют укреплению организма. [1] Однако, при интенсивных тренировках и занятиях спортом, мышцы и связки могут испытывать перенапряжение, что приводит к усталости

и снижению работоспособности. В таких ситуациях необходимо использовать специальные средства и методы восстановления, которые помогут вернуть силы, снять болевые ощущения и ускорить процесс регенерации тканей. [2]

В данном тексте мы рассмотрим основные эффективные средства восстановления после физических нагрузок, а также принципы их применения. Одним из ключевых аспектов восстановления после физических нагрузок является рациональное питание. Сбалансированный рацион, богатый белками, углеводами, витаминами и минералами, способствует быстрому восстановлению энергии и улучшению общего состояния организма. [3] Важным элементом питания являются продукты, содержащие антиоксиданты и аминокислоты, которые помогают бороться со свободными радикалами и ускоряют процесс восстановления мышц.

Физические нагрузки являются неотъемлемой частью здорового образа жизни и поддержания формы. Однако, многие люди не уделяют должного внимания процессу восстановления после тренировок, считая его менее важным, чем сама тренировка. В данной статье мы рассмотрим, почему восстановление после физической активности является ключевым фактором для достижения желаемых результатов и сохранения здоровья.

1. Восстановление сил и энергии

После тренировки наш организм нуждается в восстановлении потраченной энергии и сил. Если мы не дадим ему необходимого времени на отдых, то рискуем быстро устать и потерять интерес к тренировкам. Восстановление помогает восстановить запасы гликогена в мышцах, а также обеспечивает организм достаточным количеством времени для синтеза белка и наращивания мышечной массы.

2. Уменьшение риска травм

Неправильное или недостаточное восстановление может привести к травмам. Мышцам и суставам необходимо время для восстановления после нагрузки, чтобы они могли справиться с новыми тренировками. Если мы пренебрегаем этим процессом, мы увеличиваем риск растяжений, разрывов мышц и других травм.

3. Улучшение качества тренировок

Восстановление после физической активности способствует улучшению качества тренировок. Когда мы даем организму время на отдых, мы обеспечиваем его энергией для новых нагрузок, что позволяет нам тренироваться более эффективно. Также восстановление помогает улучшить координацию движений и повысить уровень общей выносливости.

4. Контроль веса

Правильное восстановление после тренировки помогает контролировать вес. Если мы отдыхаем достаточное количество времени между тренировками, наш метаболизм замедляется, и мы начинаем сжигать жир. Это приводит к более эффективному снижению веса и поддержанию формы.

5. Улучшение настроения и общего самочувствия

Восстановление также важно для поддержания хорошего настроения и повышения общего самочувствия. После физической активности наш организм вырабатывает эндорфины – гормоны, которые улучшают настроение и способствуют общему улучшению самочувствия. Если мы игнорируем процесс восстановления, мы снижаем эффективность этого процесса и можем испытывать стресс и усталость. [3]

Массаж и самомассаж также являются эффективными средствами восстановления после физических нагрузок. Они улучшают кровообращение, снимают мышечное напряжение и болевые ощущения, способствуют выведению продуктов метаболизма и ускорению процесса регенерации тканей. При этом важно учитывать, что массаж должен проводиться квалифицированным специалистом, который знает особенности анатомии и физиологии человека, умеет правильно подбирать массажные техники в зависимости от вида нагрузки и индивидуальных особенностей клиента. [4]

Применение различных мазей и гелей также может быть полезным для восстановления после физических нагрузок. Некоторые из них обладают противовоспалительным действием, другие - улучшают кровообращение и обмен веществ в тканях, третьи - снимают болевые ощущения. Важно выбирать мази и гели, которые подходят для конкретного вида нагрузки и не вызывают аллергических реакций.

Методы релаксации и психического восстановления также играют важную роль в восстановлении после физических нагрузок. Стресс и усталость могут негативно сказаться на качестве тренировок и общем состоянии организма, поэтому важно уделять время расслаблению и восстановлению психических ресурсов. Медитация, дыхательные упражнения, йога и другие методы релаксации помогут снять напряжение, улучшить настроение и повысить уровень энергии. [5]

Каждый из этих способов играет важную роль в процессе восстановления организма после физических нагрузок и заслуживает особого внимания со стороны спортсменов и любителей активного образа жизни. Поэтому очень важно использовать эффективные средства восстановления, которые помогут организму быстрее восстановиться после тренировок и вернуться в нормальное состояние. В плане восстановления после физических нагрузок также важно следить за питанием, употреблять достаточное

количество белков, углеводов и витаминов, необходимых для восстановления организма. [6] Не менее важны полноценный отдых, посещение бани или сауны, медитация или релаксация, а также проведение физиотерапевтических процедур. Использование специального спортивного оборудования, такого как массажеры или тренажеры для растяжки, может быть полезным для восстановления. Здоровый образ жизни, включающий хороший сон и отказ от вредных привычек, способствует эффективному восстановлению организма после физических нагрузок.

Используемые источники:

1. Авсиевич В.Н., Медико-биологические аспекты физической культуры и спорта / В.Н. Авсиевич и др.. - Минск: Белорусская наука, 2019.
2. Агаджанян Н.А., Биоритмы, спорт, здоровье / Н.А. Агаджанян, А.В. Шабалин. - Москва: Физкультура и спорт, 2006.
3. Арбузов А.А., Физическая культура и спорт как средство восстановления и укрепления здоровья / А.А. Арбузов // Здоровье и образование в XXI веке. - 2021.
4. Буханцов К.В., Особенности восстановления после физической нагрузки / К.В. Буханцов // Наука и жизнь. - 2011. - № 10.
5. Баранов И.С., Физиология спорта / И.С. Баранов. - Москва: Спорт, 2017.
6. Верхошанский Ю.В., Основы специальной физической подготовки спортсменов / Ю.В. Верхошанский, В.М. Зациорский.

АКТУАЛЬНЫЕ ВОПРОСЫ ПОЛИТИКИ И ПРАВА

Пономаренко Д.Н.

Студент магистратуры 3 курса

Факультет «Юридический»

*Ростовский институт (филиал) федерального государственного
бюджетного образовательного учреждения высшего образования*

*«Всероссийский государственный университет юстиции (РПА Минюста
России)» в г. Ростове-на-Дону России)» в г. Ростове-на-Дону*

Россия, г. Ростов-на-Дону

ПЕРСПЕКТИВЫ РАЗВИТИЯ ЮРИДИЧЕСКОЙ ОТВЕТСТВЕННОСТИ И РАЗРЕШЕНИЯ СПОРОВ В ПРЕДПРИНИМАТЕЛЬСКОЙ ДЕЯТЕЛЬНОСТИ

Аннотация. В статье рассматриваются вопросы развития юридической ответственности в предпринимательской деятельности и разрешения споров. Рассматриваются перспективы развития юридической ответственности в предпринимательской деятельности.

Ключевые слова: Юридическая ответственность, гражданско-правовая ответственность, разрешение споров, примирительный институт, медиация, третейский суд, предпринимательская деятельность.

Annotation. The article deals with the development of legal responsibility in business and dispute resolution. Prospects of development of legal responsibility in business activity are considered.

Keywords: Legal liability, civil liability, dispute resolution, conciliation institute, mediation, arbitration court, business activity.

При рассмотрении перспектив развития правового регулирования юридической ответственности, нельзя не обратить внимание, на институт медиации. Медиация является относительно новым институтом для нашей правовой системы. Своё законодательное закрепление рассматриваемый институт получил в 2010-2011 годах с принятием и вступлением в силу Федерального закона от 27.07.2010 г. N 193-ФЗ (ред. от 26.07.2019) "Об альтернативной процедуре урегулирования споров с участием посредника (процедуре медиации)". С появлением указанного НПА также были внесены

некоторые изменения, касающиеся примирительных процедур в ГПК РФ и АПК РФ. Таким образом, был закреплен порядок проведения данной процедуры.

В соответствии с пунктом 2 статьи 2 Федерального закона N 193-ФЗ процедура медиации - способ урегулирования споров при содействии медиатора на основе добровольного согласия сторон в целях достижения ими взаимоприемлемого решения.

Медиация – это процедура примирения конфликтующих сторон при помощи проведения переговоров на добровольной основе с участием независимой третьей стороны – посредника. Посредник в рассматриваемой процедуре называется медиатор. Сторонам предоставляется возможность самим выбрать время, место, а также порядок, в котором будут происходить переговоры. Кроме этого, стороны сами определяют личность медиатора.

Медиатор, как нейтральная сторона создает комфортное поле для переговоров. Он обязан организовать условия для успешной коммуникации конфликтующих сторон. Посредник также содействует обсуждению, сглаживает напряженные моменты, оказывает помощь в сборе информации и т.д.

Известно, что сфера предпринимательской деятельности сопряжена с возникновением большого количества споров, вытекающих как из гражданских, так и из публичных правоотношений. Медиация в силу своих существенных особенностей и благодаря последним поправкам Закона о медиации представляется эффективным инструментом регулирования многих из них как в рамках начатого судебного процесса, так и без передачи споров на рассмотрение суда.

Преимуществом рассматриваемой процедуры является то, что в ходе рассмотрения спора учитываются интересы и мнения каждой стороны, это исходит из цели медиации – нахождение компромисса. В данном случае, мы не можем говорить о состязательности, так как она является основополагающим принципом судебного разбирательства – это главное отличие процедуры медиации от рассмотрения дела в суде.

В свою очередь процесс интеграции медиации (посредничества) в правовое поле нашей страны привел к дискуссии. На данный момент нет единого мнения касательно того, какие механизмы лучше использовать для прогресса института медиации. Самым спорным в данном случае является вопрос о необходимости введения обязательного досудебного и внесудебного рассмотрения споров. Довод в пользу подобного метода можно считать целесообразным, так как в основе медиации лежит примирение контрагентов посредством учета их интересов, а это в свою очередь обеспечивает более

эффективное решение конфликтов. Судебное же разбирательство построено на принципе состязательности, где одна сторона должна доказывать свою невиновность, а вторая виновность первой. Таким образом медиация не пытается защитить сторону чьё право было нарушено, а наоборот способствует выработке выгодного решения для конфликтующих сторон, даже если кажется, что их требования взаимоисключающие, а интересы несовместимы.

Следует привести пример из практики. В 2011 году компания Apple подала иск в суд, считая, что компания Samsung, копировала технологию сборки и дизайн устройства iPhone. Первая инстанция установила, что Samsung компания нарушила три дизайн-патента Apple, тем самым иск был удовлетворён и американской компании присудили 1 млрд. долларов. Однако это было только отправной точкой в данном конфликте. Samsung подал ответный иск, и это дело затянулось на долгие семь лет. Корейская компания смогла оспорить первоначальное решение в апелляционной инстанции и снизить установленную судом сумму, ссылаясь на то, что технологические компоненты и элементы дизайна — это не все устройство, а только малая его часть.

Однако сторонам удалось достигнуть окончательного соглашения с помощью альтернативной примирительной процедурой: медиацией. Итогом спора стал договор, согласно которому компании могли производить обмен лицензиями на использование технологий. Выше сказанные слова подтверждают, факт того, что медиации намного быстрее решает споры, чем судебное рассмотрение. Таким образом, если бы компании сразу обратились к медиатору, то не пришлось бы ждать долгих семи лет чтобы удовлетворить интересы сторон.

Обращение к рассматриваемому примирительному институту имеет ряд преимуществ, которые между собой взаимосвязаны, а в некоторых случаях являются следствием друг друга. Так, стоит отметить, что данная процедура зачастую менее затратная по времени и ресурсам, в отличие от судебного рассмотрения спора.

Итак, исходя из международного опыта, можно выделить ещё одно преимущество принудительной медиации, это разгрузка судов. Если стороны выбрали процедуру медиации, как способ разрешения конфликта, то им не придется ждать производств апелляционной, кассационной и надзорной инстанциях, а также соблюдать процессуальные сроки, оплачивать услуги представителей, государственную пошлину.

Делая медиацию частью культуры разрешения коммерческих споров, мы способствуем повышению уровня ответственности предпринимателей и

создаем условия для совершенствования деловой этики, строящейся на здоровой конкуренции, партнерских отношениях и сотрудничестве. В условиях становления рыночных отношений все перечисленное крайне важно как с общественной, так и с государственной точки зрения.

привычным альтернативным формам разрешения споров - как третейский суд.

Третейское разбирательство уже долгое время существует в российском правовом поле, но он до сих пор не смог достичь должного признания и доверия. При введении принудительной медиации можно было бы рассчитывать на долговременный эффект привыкания к этому институту.

Таким образом, если способствовать активному знакомству граждан с медиацией, то многие со временем оценят ее преимущества и станут обращаться к медиации добровольно.

Анализируя выше сказанное, следует сделать вывод о том, что народ в целом проявляет малую активность и слабое доверие в сторону альтернативных способов рассмотрения споров. В действительности обязательной медиации можно убедиться, опираясь на многолетний опыт Великобритании, где при рассмотрении коммерческих споров сформировалась устойчивая практика обращения к этому институту.

На данный момент это привело к тому, что перестало быть необходимым прибегать к критической позиции посредством суда, так как предприниматели, зная положительные стороны медиации, активней начнут прибегать к разрешению споров посредством альтернативных процедур примирения.

Возвращаясь к современному состоянию разрешения экономических споров в России, следует отметить, что в соответствии с главой 15 АПК РФ судьи должны оказывать соответствующую консультативную помощь и пытаться предпринять усилия для примирения конфликтующих сторон. Однако во многих случаях судьи неохотно информируют конфликтующие стороны об их праве прибегнуть к услугам посредника(медиатора).

В этом случае многое зависит от судьи, не только как от человека, наделенного властью, но и от того, насколько силен его авторитет, насколько убедительны и аргументированы его рекомендации. Кроме того, важно, чтобы судья понимал все преимущества подобного способа разрешения споров.

Библиографический список:

1. Федеральный закон "Об альтернативной процедуре урегулирования споров с участием посредника (процедуре медиации)" от 27.07.2010 N 193-ФЗ

2. Бакунин. М.А. Бог и государство. — Типография Издательской Комиссии Московского Совета Солдатских Депутатов, 1917.
3. Брагинский М.И., Витрянский В.В. Договорное право. Общие положения (Книга 1) (издание 3-е, стереотипное) /М.И. Брагинский, В.В. Витрянский - Издательство «Статут», 2001. – 362 с.
4. Велиева Б.Т. Основания освобождения предпринимателей от гражданско-правовой ответственности // журнал Закон и право, 2019 г.- С. 62-63.

УДК 34.01

**Сорокина Р.В., магистрант
Ростовский институт (филиал)
Всероссийского государственного университета юстиции
(РПА Минюста России)
Россия, г. Ростов-на-Дону**

ПОДХОДЫ К ПОНИМАНИЮ ЭЛЕКТРОННОГО ПРАВИТЕЛЬСТВА

***Аннотация:** в статье рассматриваются вопросы, связанные с исследованием подходов к пониманию электронного правительства. Автор приходит к выводу о том, что главным во всех этих подходах является понимание принципиально нового отношения к осуществлению обязанностей, к решению отнесенных к предметам ведения и компетенции соответствующих органов вопросов, что входит в общую конструкцию целого направления совершенствования системы государственного управления под названием «электронное правительство».*

***Ключевые слова:** электронное правительство, цифровизация, информатизация, государственное управление, система власти.*

***Annotation:** the article discusses issues related to the study of approaches to understanding e-government. The author comes to the conclusion that the main thing in all these approaches is the understanding of a fundamentally new attitude to the implementation of responsibilities, to the solution of issues within the jurisdiction and competence of the relevant bodies, which is included in the general design of the whole direction of improving the public administration system called “electronic government”.*

***Key words:** e-government, digitalization, informatization, public administration, power system.*

В последнее время в обиход государственного управления прочно вошел термин «электронное правительство». В настоящей статье будут рассмотрены основы его сущности, а также подходы к пониманию этого современного социального управления.

В первую очередь следует отметить, что в отличие от политологии, в юридической науке электронное правительство как объект исследования, не до конца разработан.²³ Чаще всего, при этом, исследователи вкладывают в понятие «электронное правительство» различный смысл. Часть ученых сходятся во мнении, что в процессе внедрения электронного правительства внимание следует уделить описательному определению, другие считают, что рассматривать данный вопрос следует с «практической» точки зрения, то есть раскрывать термин «электронное правительство» через используемые инструменты.²⁴

Важно понимать, что цель государства в процессе внедрения системы «электронного правительства» заключается в кратном повышении качества обслуживания граждан, в более эффективном осуществлении своих полномочий всеми элементами государственного управления.

Идея электронного правительства зародилась в западных демократиях, однако, в нашей стране получила весьма широкое развитие. Государственные системы ряда передовых стран (США, Австралия, Индонезия, Китай и т.д.) заинтересованы в разработке новых механизмов электронного правительства, так как это не только существенно упрощает ряд процедур, но и является экономией государственных бюджетов. Как правильно отмечает А.А. Ефимов, в сложившихся условиях важную роль также играет общественная ценность, которая растет.²⁵

Чаще термин «электронное правительство» упоминается в широком смысле: под ним понимают взаимосвязанные структуры в деятельности органов власти на федеральном уровне (если это федеративное государство) и на муниципальном уровне.

Концепция электронного правительства за последние три десятилетия претерпела существенные видоизменения. К началу 1980-х годов в общественном мнении наиболее заметны были романтические представления, инспирированные в США взглядами последователей О. Тоффлера, в СССР — В. Глушкова. При всех различиях эти представления объединяет технологический детерминизм. Информационное общество представлялось

²³ Черемных В.Ю., Яковлев Л.С. Электронное правительство: модели и перспективы // Вестник ПАГС. – 2017. – №1. – С. 68-74.

²⁴ Дьякова Е.Г. Переход к электронному правительству и национальная специфика: чему учит опыт Китая? // Социум и власть. 2013. № 3. С. 36-39.

²⁵ Ефимов А.А. Электронное правительство как ответ на вызов информатизации в политической сфере // Вестник Поволжского института управления. 2016. № 2 (53). С. 135-141.

существенно отличающимся от мира, описываемого парадигмой индустриального общества.²⁶ Эти взгляды не всеми разделялись, но альтернативы в подлинном смысле слова им не было: значительная часть людей полагала эти представления несбыточными или рисующими отдаленное будущее.

Л.С. Яковлев подчеркивает, что в течение ряда десятилетий происходил сдвиг к прагматическим представлениям, эксплицированным наиболее отчетливо в книгах Б. Гейтса конца 1990-х годов. Во многом близкими к выраженным в них идеям оказываются и реальные практики строительства институтов электронного правительства в конце 1990-х – начале 2000-х годов.²⁷ При этом прагматизм на данном этапе становится общепринятым. Однако в конце начале нового тысячелетия фиксация различий практик строительства «электронной демократии» приводит к формированию различных точек зрения не только на эти практики, но и на саму концепцию.

Достаточно популярным является удобное с прагматической точки зрения объяснение существующих разночтений в ее построении посредством апелляции к различию моделей e-government. Л.Т. Станкевич, Н.О. Новоженина пишут о четырех моделях: континентальной, англо-американской, азиатской и российской.²⁸ Точно такая же схема предлагается М.А. Сединкиным, который рассматривает возможности инкорпорации в российские практики мирового опыта.²⁹ По сути, аналогичная схема просматривается и в анализе, предпринятом Е.С. Някиной и Е.С. Погодиной.³⁰

В любом случае, главным во всех вышеуказанных исследованиях является понимание принципиально нового подхода к осуществлению обязанностей, к решению отнесенных к предметам ведения и компетенции соответствующих органов вопросов, что входит в общую конструкцию целого направления совершенствования системы государственного управления под названием «электронное государство». В Российской Федерации это направление серьезно развито, однако, на пути к достижению благосостояния наших граждан усилия по реализации концепции электронного правительства следует поощрять и развивать.

²⁶ Яковлев Л.С. Концептуализация информационного менеджмента в контексте модернизации. Saarbibcken: Lambert Academic Publishing, 2014.

²⁷ Davison R.M., Wagner C., Ma L. From government to e-government: a transition model // Information Technology & People. 2005. Vol. 18, № 3. P. 208-299.

²⁸ Станкевич Л.Т., Новоженина Н.О. Электронное правительство: теоретические модели и реальная практика // Технологии информационного общества - Интернет и современное общество: труды VI Всероссийской объединенной конференции (Санкт-Петербург, 3-6 ноября 2003 г.). СПб., 2003. С. 128-129.

²⁹ Сединкин М.А. Возможности применения зарубежного опыта формирования электронного правительства в России // Вестник Адыгейского государственного университета. Сер. 1. Регионоведение: философия, история, социология, юриспруденция, политология, культурология. 2011. № 3. С. 349-360.

³⁰ Някина Е.С., Погодина Е.С. Анализ моделей электронного правительства // Государственное управление. Электронный вестник. 2013. Вып. № 36, февр. С. 181-189.

Использованные источники:

1. Davison R.M., Wagner C., Ma L. From government to e-government: a transition model // Information Technology & People. 2005. Vol. 18, № 3. P. 208-299.
2. Дьякова Е.Г. Переход к электронному правительству и национальная специфика: чему учит опыт Китая? // Социум и власть. 2013. № 3. С. 36-39.
3. Ефимов А.А. Электронное правительство как ответ на вызов информатизации в политической сфере // Вестник Поволжского института управления. 2016. № 2 (53). С. 135-141.
4. Някина Е.С., Погодина Е.С. Анализ моделей электронного правительства // Государственное управление. Электронный вестник. 2013. Вып. № 36, февр. С. 181-189.
5. Сединкин М.А. Возможности применения зарубежного опыта формирования электронного правительства в России // Вестник Адыгейского государственного университета. Сер. 1. Регионоведение: философия, история, социология, юриспруденция, политология, культурология. 2011. № 3. С. 349-360.
6. Станкевич Л.Т., Новоженина Н.О. Электронное правительство: теоретические модели и реальная практика // Технологии информационного общества - Интернет и современное общество: труды VI Всероссийской объединенной конференции (Санкт-Петербург, 3-6 ноября 2003 г.). СПб., 2003. С. 128-129.
7. Черемных В.Ю., Яковлев Л.С. Электронное правительство: модели и перспективы // Вестник ПАГС. – 2017. – №1. – С. 68-74.
8. Яковлев Л.С. Концептуализация информационного менеджмента в контексте модернизации. Saarbibcken: Lambert Academic Publishing, 2014.

ПОКАЗАТЕЛИ НАСИЛЬСТВЕННОЙ ПРЕСТУПНОСТИ ПРОТИВ ПОЛОВОЙ НЕПРИКОСНОВЕННОСТИ И ПОЛОВОЙ СВОБОДЫ НЕСОВЕРШЕННОЛЕТНИХ

Аннотация: В статье представлена статистика которая фиксирует насильственные сексуальные преступления против половой неприкосновенности несовершеннолетних. Сексуальные преступления в отношении несовершеннолетних рассматриваются одной из сложных социальных проблем. Число таких преступлений ежегодно увеличивается, вместе с тем полнейшего актуального статистического мониторинга преступности вышеуказанного вида до сих пор нет. Значимость криминологического исследования трудности половых преступлений в отношении несовершеннолетних подчеркивается на международном уровне.

Abstract: The article presents statistics that record violent sexual crimes against the sexual integrity of minors. Sexual crimes against minors are considered one of the most complex social problems. The number of such crimes increases annually, however, there is still no complete up-to-date statistical monitoring of the above-mentioned type of crime. The importance of criminological research on the difficulty of sexual crimes against minors is emphasized at the international level.

Ключевые слова: Половая неприкосновенность, преступления против несовершеннолетних, исследования зарубежных стран об изнасилование несовершеннолетних, насильственные действия сексуального характера в отношении несовершеннолетних, понуждение несовершеннолетнего к действиям сексуального характера.

Keywords: Sexual inviolability, crimes against minors, studies of foreign countries on the rape of minors, violent sexual acts against minors, coercion of a minor to sexual acts.

Проверяемое деяние против половой неприкосновенности личности максимально распространённое среди посягательств носящих сексуальный мотив. По официальной статистике в России выросло число преступлений против половой неприкосновенности и половой свободы в отношении детей на двенадцать процентов. С января по июнь две тысячи двадцать первого года пострадавшими признаны шесть тысяч пятьсот семьдесят

несовершеннолетних, на что в две тысячи двадцатом году этот показатель составил пять тысяч восемьсот шестьдесят один. Данные были обнародованы во время заседания межведомственной комиссии Совета безопасности РФ по общественной безопасности. Скорей всего то что мы видим на данный момент не будет считаться достоверным поскольку скрытность интимной жизни, сексуального насилия а также «молчание» о том то ребенок подвергся домашнему насилию возрастает в семье.

Скрытность в плане насилия против несовершеннолетних включает в себя естественный характер а не искусственный ведь данное насилие почти не зависит от раскрываемости и в области насильственных половых преступлений против несовершеннолетних, носит естественный характер а не искусственный, поскольку мало когда зависит от раскрываемости, результативности расследования Министерства Внутренних дел.

Исследования зарубежного опыта, свидетельствует о наличии в правовых системах разных стран ответственности за преступления против половой неприкосновенности и половой свободы личности. Особое внимание в уголовных законодательствах зарубежных стран уделяется половой неприкосновенности несовершеннолетних. В некоторых странах за данное преступление предусматривается наказание по правилам отягчающих ответственность обстоятельств³¹.

В некоторых странах за подобные преступления предусмотрены одни из самых суровых наказаний, вплоть до смертной казни³².

Уголовные дела по данным преступлениям, согласно ч. 3 ст. 20 УПК РФ, возбуждаются по заявлению потерпевшего. Данная статья пункта 4 дает возможность прокурору или следователю (дознавателю) возбудить уголовное дело по указанным преступлениям и при отсутствии заявления потерпевшего. Обязательно заявления от потерпевшего должно присутствовать.

В основном насильники известны потерпевшему поэтому раскрыть искусственное раскрытие преступления возможно. Следовательно, высокий уровень латентности таких преступлений объясняется именно отсутствием заявлений от потерпевших, а не издержками в их регистрации. Имеются результаты согласно исследованию которого заявлениями о совершенном преступлении в органы внутренних дел обратилось лишь 0,5% жертв изнасилования.

³¹ Никитенко И.В. Преступления против половой неприкосновенности и половой свободы личности в уголовном законодательстве Израиля // Вестник дальневосточного юридического института МВД России. 2022. №3 (60). С. 22 – 29.

³² Никитенко И.В. Преступления против половой неприкосновенности и половой свободы личности в уголовном законодательстве в уголовном законодательстве некоторых стран ближневосточного региона и Центральной Азии // Вестник дальневосточного юридического института МВД России. 2022. №4 (61). С. 54 – 60.

Будет правильным убедить что насильственные преступления в отношении несовершеннолетних обязательно будут наказаны. В некоторых семьях втягивают родителей которые от испуга или в силу не зрелой психики соглашаются на манипуляции преступника и действуют согласовано. Молодежь нашего времени, примерно возрастной категории 15-18 лет бывает не осознают что преступления против их половой неприкосновенности являются отрывком из их жизни.

Количество которое подверглось сексуальному насилию именно в процентом соотношении в числе детей выросло в 2022 году на 27 процентов. Данные показатели являются большим потрясением для России. Хотя данные преступления носят единичный характер они являются латентными.

Насильственная сексуальная преступность которая распространяется в сельских местностях и селах а также деревнях совершенно не отличается от процентного соотношения которое имеется в городах.

Разновидностью половых преступлений являются также развратные действия с несовершеннолетними (ст. 135 УК РФ). Под данными действиями понимаются любые ненасильственные акты, совершаемые в отношении лиц, достигших возраста 12 лет, но не достигших 16 лет, и которые направлены на удовлетворение сексуального влечения совершеннолетнего лица, вызывание сексуального возбуждения у потерпевшего либо пробуждение у него интереса к сексуальным отношениям. Здесь стоит отметить, что в данную категорию не включаются половой акт, мужеложство и лесбиянство.

При планировании деятельности органов внутренних дел Российской Федерации по профилактике половых преступлений в отношении несовершеннолетних необходимо учитывать следующую информацию, полученную в ходе проведенного исследования.

В первую очередь, особое внимание следует обратить на характеристику потерпевших. Исследование показало, что наиболее уязвимыми к половым преступлениям являются несовершеннолетние двух возрастных групп: 1-13 и 14-15 лет. Процент таких случаев составляет около 96,3 - 98,4%. Стоит отметить, что девочки подвергаются половым преступлениям в восемь раз чаще, чем мальчики.

Важно также отметить, что количество потерпевших девочек несовершеннолетнего возраста примерно одинаковое в обеих указанных группах, в то время как среди потерпевших мальчиков преобладают дети более младшей возрастной группы (соотношение составляет 76,6% всех потерпевших мальчиков).

Одной из важных характеристик является специфика совершаемых преступлений. Например, на протяжении последних пяти лет число

насильственных действий сексуального характера в отношении малолетних детей возросло в 5,7 раза по сравнению с несовершеннолетними старшей возрастной группы.

Кроме того, важно учесть тенденцию роста количества половых преступлений в отношении несовершеннолетних, совершенных разными категориями лиц: знакомыми людьми, не являющимися членами семьи (число таких преступлений почти удваивается); сотрудниками образовательных или иных организаций, ответственных за контроль за несовершеннолетними; со стороны родственников (число случаев, совершенных родителями, увеличивается на 37,8%, а другими родственниками – на 79,6%).

Наконец, необходимо учитывать социальные связи между преступником и потерпевшим. Эта информация поможет разрабатывать эффективные меры профилактики половых преступлений в отношении несовершеннолетних.

Таким образом, полученные данные исследования позволяют сформулировать основные факторы и характеристики половых преступлений в отношении несовершеннолетних, что является основой для разработки эффективных мер по их предотвращению и борьбе с этим негативным явлением в обществе.

Использованные источники:

1. Общедоступный ресурс официального сайта: Министерства внутренних дел РФ [Электронный ресурс]
URL:<https://мвд.рф/dejatelnost/statistics>
2. Общедоступный ресурс сайта: Научная электронная библиотека КиберЛенинка [Электронный ресурс] URL:
<https://cyberleninka.ru/article/n/osnovnye-kriminologicheskie-pokazateli-polovyh-prestupleniy-protiv-nesovershennoletnih>
3. "Уголовный кодекс Российской Федерации" от 13.06.1996 N 63-ФЗ (ред. от 04.08.2023) (с изм. и доп., вступ. в силу с 12.10.2023)
4. Никитенко И.В. Преступления против половой неприкосновенности и половой свободы личности в уголовном законодательстве Израиля // Вестник дальневосточного юридического института МВД России. 2022. №3 (60).

*Маликова И.С., магистрант
Направление подготовки «Юриспруденция»
Негосударственное образовательное частное учреждение высшего
образования «Московский финансово – промышленный университет
«Синергия»,
Россия, г. Москва*

ПОЛУЧЕНИЕ ВЗЯТКИ (СТ.290 УК РФ) УГОЛОВНО – ПРАВОВАЯ ХАРАКТЕРИСТИКА И ПРОБЛЕМЫ КВАЛИФИКАЦИИ

***Аннотация:** данная статья содержит высказывания и суждения автора о проблемах квалификации преступления, предусмотренного статьей 290 Уголовного кодекса Российской Федерации.*

Правоприменительная практика в данном вопросе достаточно обширна, однако существующие на сегодняшний день проблемы и пробелы в действующем законодательстве, дают повод о проведении анализа уголовно – правовой характеристики и квалификации преступления по ст. 290 УК РФ «Получение взятки».

***Ключевые слова:** преступление, закон, взятка, квалификация, правовые коллизии, ответственность, наказание, противодействие, коррупция.*

***Annotation:** this article contains the author's statements and judgments about the problems of qualification of the crime provided for in Article 290 of the Criminal Code of the Russian Federation. The law enforcement practice in this matter is quite extensive, but the problems and gaps in the current legislation that exist today give rise to an analysis of the criminal – legal characteristics and qualification of the crime under Article 290 of the Criminal Code of the Russian Federation «Taking a bribe».*

***Keywords:** crime, law, bribe, qualification, legal conflicts, responsibility, punishment, counteraction, corruption.*

Уголовно – правовая характеристика взяточничества рассматривается в различными авторами в большом количестве юридической литературы [2].

Несмотря на тот факт, что написано множество научных работ по данной теме на сегодняшний день остаются вопросы, которые не находят единого мнения или решения среди ученых или остаются нерешенными, что в свою очередь способствует неправильному применению норм уголовной ответственности за получение взятки, а также преступлений связанным смежными со взяточничеством.

Большое количество работ направлено на анализ признаков состава преступления по статьям 290 и 291 УК РФ. При этом во внимание ученых берутся только составы данных преступлений [6].

Поэтому, чем давать уголовно – правовую характеристику данного преступления, необходимо определить само содержание понятия «взяточничество».

Согласно действующему законодательству, сам термин «взяточничество» включает в себя четыре самостоятельных состава преступлений, а именно получение взятки (ст. 290 УК РФ), дача взятки (ст. 291 УК РФ), посредничество во взяточничестве (ст. 291.1 УК РФ) и мелкое взяточничество (ст. 291.2 УК РФ) [7].

Несмотря на то, что тема взяточничества находится под пристальным вниманием ученых и законодателя, на сегодняшний день имеют место спорные вопросы, возникающие при осуществлении правоприменения при квалификации составов вышеуказанных преступлений.

Наиболее актуальным на сегодняшний день является вопрос определения предмета взяточничества.

Ч. 1 ст. 290 УК РФ гласит, что предметом взятки являются деньги, ценные бумаги, иное имущество, либо незаконное оказание услуг имущественного характера иных имущественных прав [1].

Из такой трактовки возникает следующий вопрос: могут ли предметы, ограниченные в обороте или вещи, услуги, стоимость которых невозможно установит в силу отсутствия критериев оценки, становиться предметом взятки?

Согласно абз. 4 п. 9 Постановления Пленума Верховного Суда Российской Федерации от 09.06.2013 г № 24 «О судебной практике по делам о взяточничестве и об иных коррупционных преступлениях», имущество, переданное в качестве взятки, услуги имущественного характера или имущественные права должны быть оценены в денежном эквиваленте в суде.

Таким образом, стоимость фактическая будет тем объективным критерием, которым будет руководствоваться судья для принятия законного и обоснованного приговора [7].

В отношении вещей, ограниченных в обороте, как правило, возникают сложности в установлении договоренности о стоимости действий взятополучателя и правомерной оценке.

Кроме того, стоимость некоторых вещей или услуг невозможно оценить вследствие того, что эти вещи или услуги не имеют критериев оценки.

Другим, не менее важным вопросом является вопрос квалификации получения взятки, когда возникают ошибки и сложности при отграничении

данного преступления от смежных, а именно мошенничества.

П. 24 ППВС № 24 от 09.07.2013 года приведены критерии для разграничения понятий «получение взятки» и «мошенничество», во избежание ошибок при квалификации преступлений [3].

Одним из примеров таких спорных вопросов, является часто встречающееся в судебной и правоприменительной практике, когда лицо принимает различные ценности для последующей передачи их должностному лицу, но при этом заранее не собирается выполнять свое обещание и присваивает ценности, т.е. оставляет себе. Именно такие действия квалифицируются, как мошенничество.

Так же важным аспектом в квалификации взяточничества является определение умысла при совершении преступления.

Еще одним немаловажным фактом при квалификации взяточничества выступает определение наличия умысла при множественности преступлений (завершенных эпизодов, совершенных самостоятельно) и когда имело место одно преступление, но оно выражалось в нескольких эпизодах [5].

Данный вопрос разъяснен в п. 21 ППВС № 24 от 09.07.2013, где прописано, что в том случае, когда взятка получается одним взятополучателем неоднократно от одного и того же лица, это следует трактовать как одно преступление.

В том случае, когда взятку получают от нескольких лиц за совершение одного и того же деяния, то это квалифицируется как несколько преступлений, то есть рассматривается совокупность.

В связи с этим, при квалификации преступлений по ст. 290 необходимо учитывать и принимать во внимание не только объективную сторону преступления но и субъективные критерии.

Таким образом, в данной статье рассмотрены основные сложные и спорные моменты, возникающие в правоприменительной деятельности при квалификации преступления по ст. 290 УК РФ как в теории так и в практике [4].

Учитывая вышеизложенное, необходимо установить четкие соответствия между фактическими обстоятельствами дела и признаками состава преступления, предусмотренного уголовным законом.

Использованные источники:

1. Арямов А.А., Басова Т.Б., Благоев Е.В. и др. Уголовное право России. Общая и Особенная части: учебник / отв. ред. Грачева Ю.В., Чучаев А.И. М.: КОНТРАКТ, 2017.
2. Гармаев Ю.П., Степаненко Д.А., Степаненко Р.А. Особенности

расследования преступлений, связанных с посредничеством во взяточничестве и коммерческом подкупе // СПС КонсультантПлюс, 2017.

3. Грошев А.В., Камышанский В.П. Обычный подарок или взятка: проблемы соотношения в Российском законодательстве // Власть Закона. 2019. № 3 (39). С. 18-38.

4. Назарова С.С. Правовое регулирование получения подарка лицами, замещающими государственные должности и государственными служащими // В сборнике: «Актуальные проблемы гражданского процесса: взгляд молодого ученого: сборник Всероссийской студенческой научно - практической конференции. Пермь. 2019. С. 214-218.

5. Пахомов В.Н. Получение взятки как отдельный состав преступления // Актуальные проблемы реформирования современного законодательства: сборник статей Международной научно-практической конференции. М., 2017. С. 185-187.

6. Уголовное право России. Общая часть: учебник для академического бакалавриата / под ред. О.С. Капинус. 2-е. изд. М.: изд-во Юрайт, 2019. 704 с.

7. Хилюта В.В. Фальшивые деньги как предмет взяточничества// Законность. 2017. № 5. С. 41–43.

УДК 347.65/.68

***Козлова А.А., студентка магистратуры,
2 курс, Институт права
Уфимский университет науки и технологий
Россия, г. Уфа***

ПОНЯТИЕ И ОБЩАЯ ХАРАКТЕРИСТИКА НАСЛЕДСТВА

Аннотация: в данной статье автор анализирует понятие и общую характеристику наследства. В работе делается вывод, что состав наследства определяется правовой природой отдельных вещей, прав и обязанностей: в него входят: вещи, включая деньги и ценные бумаги, имущественные права (права, вытекающие из договоров, заключенных наследодателем, если иное не предусмотрено законом или договором; исключительные права на результаты интеллектуальной деятельности или на средства индивидуализации; права на получение присужденных наследодателю, но не полученных им денежных сумм); имущественные обязанности, в том числе долги.

Ключевые слова: наследство, имущество, оборотоспособность, наследственная масса, имущественные обязанности.

***Annotation:** in this article, the author analyzes the concept and general characteristics of inheritance. The paper concludes that the composition of the inheritance is determined by the legal nature of individual things, rights and obligations: it includes: things, including money and securities, property rights (rights arising from contracts concluded by the testator, unless otherwise provided by law or contract; exclusive rights to the results of intellectual activity or to means of individualization; the right to receive money awarded to the testator, but not received by him); property obligations, including debts.*

***Key words:** inheritance, property, turnover, hereditary mass, property obligations.*

Наследство является объектом наследственного правоотношения. Понятия «наследственная масса» и «наследственное имущество» воспринимаются в современном законодательстве, как понятия идентичные понятию «наследство». При этом ученые отмечают, что эти понятия схожи по значению, но наследственное имущество и наследственная масса по своему объему не охватывают понятие наследства.

Некоторые авторы под наследством понимают совокупность имущественных и неимущественных прав и обязанностей, другие рассматривают наследство как совокупность имущества, имущественных и неимущественных прав и обязанностей, третья группа авторов относят к наследству совокупность материальных и некоторых нематериальных благ³³.

Ю.К. Толстой подчеркивает, что состав наследства нельзя сводить к одним лишь имущественным правам и обязанностям, а потому правильнее вести речь именно о наследстве или о наследственной массе, но о не наследственном имуществе, что вольно или невольно сужает круг объектов наследственного правопреемства³⁴.

Наследство - это вещи, иное имущество, в том числе имущественные права и обязанности, принадлежавшее наследодателю на день открытия наследства. Оно может быть движимым и недвижимым, делимым и неделимым, индивидуально определенным и определенным родовыми признаками. Оно должно обладать свободной оборотоспособностью, либо быть ограниченным в обороте.

Наследство - это совокупность прав и долгов, умершего гражданина. То есть в наследство входит актив - имущество и принадлежащие наследодателю имущественные права, и пассив, который представляет собой обязательства гражданина. Актив включает в себя права наследодателя: вещные права,

³³ Беспалов Ю.Ф. Наследственное право М.: Юнити-Дана, 2019. С. 135.

³⁴ Сергеев А.П., Толстой Ю.К. Гражданское право. М.: Проспект, 2019. С. 617.

обязательственные требования, исключительные права на результаты интеллектуальной деятельности, отдельные корпоративные права. Пассив, охватывает обязанности, возникающие у наследодателя в связи с его участием в обязательственных правоотношениях, в качестве должника. В результате, пассив может превысить актив, или наследство может полностью состоять из пассива.

Определение состава актива и пассива наследственной массы имеет значение для наследников, кредиторов, нотариусов, государственных регистраторов, а в случае возникновения спора - для судов, так как это помогает правильно определить стоимость наследства, установить доли наследников по закону и по завещанию, определить обязательную долю для соответствующих наследников.

В законодательстве установлено, что по наследству может перейти не все имущество, принадлежащее наследодателю. Так в п. 15 Постановления Пленума ВС РФ № 9 разъясняется, что в наследство не входят имущественные права и обязанности неразрывно связанные с личностью наследодателя, а также переход которых не допускается ГК РФ или другими федеральными законами. В частности, в состав наследства не входят: право на алименты и алиментные обязательства (разд. V СК РФ), права и обязанности, возникшие из договоров безвозмездного пользования (ст. 701 ГК РФ), поручения (п. 1 ст. 977 ГК РФ), комиссии (абз. 1 ст. 1002 ГК РФ), агентского договора (ст. 1010 ГК РФ)³⁵.

В наследственную массу не входят личные неимущественные права и другие нематериальные блага. Личные права и блага перечислены в ст. 150 ГК. В ней также указывается, что личные неимущественные права и другие нематериальные блага, принадлежавшие наследодателю, могут осуществляться и защищаться наследниками и другими лицами. Это права, имеющие важное значение для умершего и значимые для членов семьи наследодателя и других лиц. К ним относятся: право на честь и доброе имя, деловую репутацию, неприкосновенность частной жизни, личную и семейную тайну.

По общему правилу в наследство входит только имущество, которым гражданин обладал на момент своей смерти, а не которым мог бы обладать в будущем, но не получил. Но на практике возникают сложные ситуации, в которых не сразу ясно как определяется судьба права на имущество. Существуют исключения из общего правила, закрепленные в

³⁵ Постановление Пленума Верховного Суда РФ от 29 мая 2012 г. № 9 «О судебной практике по делам о наследовании» (в ред. от 23 апреля 2019 г. № 10) // База судебных актов, судебных решений и нормативных документов «Судебные и нормативные акты РФ» [Электронный ресурс]. URL: <https://sudact.ru/arbitral/doc/Q6eqJyUgMS6C/> (дата обращения: 22.06.2022).

законодательстве, когда наследодатель не успел оформить права при жизни, но его действия были направлены на то, чтобы предпринять необходимые меры к получению этих прав.

К примеру, в Постановлении Пленума ВС № 8. регулирующего вопросы, связанные с приватизацией жилищного фонда в РФ, разъясняется, что если гражданин, подавший заявление о приватизации и необходимые для этого документы, умер до оформления договора на передачу жилого помещения в собственность или до регистрации такого договора местной администрацией, это не может служить основанием к отказу в удовлетворении требований наследника при возникновении спора по поводу- включения этого жилого помещения или его части в наследственную массу, если наследодатель, выразив при жизни волю на приватизацию занимаемого жилого помещения, не отозвал свое заявление³⁶. Также ВС РФ пояснил, что жилое помещение может быть включено в наследственную массу, если гражданин выразил свою волю на приватизацию, но подача заявления не состоялась по причине, зависящей от органа местного самоуправления. И наоборот, приготовления к приватизации не позволяют включить жилое помещение в наследственную массу умершего³⁷.

Таким образом, можно сказать, что Верховным Судом РФ было сформулировано правило, распространяющееся на ситуации, незавершенного процесса приобретения права. Если не удалось приобрести права, для которых необходимо прохождение публичной процедуры, из-за смерти гражданина, то приобретаемое имущество может быть включено в наследственную массу.

Как было отмечено, к наследникам кроме имущества и имущественных прав переходят долги наследодателя, в ГК РФ они называются ответственностью.

В законодательстве РФ закрепляется, что имущественные обязанности наследодателя входят в наследство и переходят на наследников, но обязательства, которые превышают предел ответственности, прекращаются невозможностью исполнения. Таким образом, ответственность ограничена стоимостью наследуемого имущества.

По долгам умершего, наследники, принявшие наследство, отвечают солидарно. ГК РФ устанавливает, что при солидарной обязанности должников кредитор вправе требовать исполнения как от всех должников совместно, так

³⁶ Постановление Пленума Верховного Суда РФ от 24 августа 1993 г. № 8. «О некоторых вопросах применения судами Закона Российской Федерации «О приватизации жилищного фонда в Российской Федерации» (в ред. от 2 июля 2009 г. № 14) // База судебных актов, судебных решений и нормативных документов «Судебные и нормативные акты РФ» [Электронный ресурс]. URL:<https://sudact.ru/arbitral/doc/L690Q14b1qoB/> (дата обращения: 22.06.2022).

³⁷ Определение Судебной коллегии по гражданским делам Верховного Суда РФ от 26 июля 2016 г. № 13-КГ16-9. Обзор судебной практики Верховного Суда РФ за 2017 год // База судебных актов, судебных решений и нормативных документов «Судебные и нормативные акты РФ» [Электронный ресурс]. URL:<https://sudact.ru/arbitral/doc/WSBO9LErKpoI/> (дата обращения: 22.06.2022).

и от любого из них в отдельности, как полностью, так и в части долга. Кредиторы могут предъявлять свои требования как до принятия наследства - к исполнителю завещания или нотариусу, так и после принятия наследства - к наследникам. В случае предъявления кредитором требований к наследникам срок исковой давности, составляющий три года, не может быть приостановлен, восстановлен и не подлежит возобновлению. Рассмотрим на примере судебной практики, каким образом суды разрешают вопросы, связанные с переходом долгов наследодателя к наследникам.

П.О.Б. обратился в Верховный Суд Республики Башкортостан с иском к С.Н.А. о взыскании задолженности наследодателя, обратив взыскание на дом с земельным участком. Свои требования П.О.Б. обосновал следующим образом: в связи с решением Бирского районного суда РБ. С.Ю.М. был обязан выплачивать П.О.Б. денежные средства в счет возмещения вреда, причиненного его здоровью: одновременно, пожизненно, с последующей индексацией в связи с повышением стоимости жизни. С.Ю.М. умер, оставив завещание, в котором все свое имущество, в том числе жилой дом он завещал С.Н.В. С.Н.В., решением Бирского районного суда РБ, как наследница по завещанию, принявшая наследство, была обязана выплатить П.О.Б. денежные средства в пределах стоимости перешедшего к ней домовладения. С.Н.В. умерла и в наследство вступила наследник по закону дочь умершей - С.Н.А.

Решением Бирского районного суда Республики Башкортостан от 06 мая 2014 года иск к С.Н.А. о взыскании задолженности наследодателя, обратив взыскание на дом с земельным участком, был удовлетворен частично. С С.Н.А. в пользу П.О.Б. была взыскана денежная сумма, а в части обращения взыскания на наследственные дом и земельный участок было отказано. В апелляционной жалобе П.О.Б. просит отменить решение суда в части отказа в удовлетворении требования об обращении взыскания на дом, указывая, что ответчик не нуждается, так как не проживает в нем, пустила туда квартирантов, у нее имеется другое жилье, где она в настоящее время проживает, учитывая, что решение суда не исполняется.

Удовлетворяя исковые требования П.О.Б., взыскивая в его пользу с С.Н.А. денежные средства суд первой инстанции исходил из того, что ответчик, как наследник должника в пределах стоимости перешедшего наследственного имущества отвечает по долгам наследодателя. Отказывая в удовлетворении исковых требований П.О.Б. в части обращения взыскания на наследственный дом и земельный участок, суд исходил из того, что каких-либо договорных отношений в отношении указанного домовладения нет, предметом долга указанное домовладение не являлось. Наследственное имущество согласно представленным материалам наследственного дела

состоит из жилого дома с надворными постройками и земельного участка стоимость которого на день открытия наследства сторонами не оспаривалась.

Поскольку денежное обязательство С.Н.В. является долгом, не связанным с личностью, а потому обязанность по его уплате переходит к наследнику должника, которую последний, при условии принятия им наследства, обязан погасить в пределах стоимости перешедшего к нему наследственного имущества.

В данном деле, установленная законом совокупность для обращения взыскания на наследственное имущество отсутствует, так как исполнительное производство в отношении ответчика С.Н.А. не возбуждалось, наличие или недостаточность у С.Н.А. денежных средств для оплаты долга истцу П.О.Б. в рамках исполнительного производства судебным приставом-исполнителем не устанавливались, соответственно отсутствует бездействие судебного пристава по своевременному принятию мер по обращению взыскания на имущество.

Таким образом, вопрос об обращении взыскания на наследственное имущество поставлен П.О.Б. преждевременно, и его требование по вышеуказанным основаниям не могло быть удовлетворено судом. На основании ч. 6 ст. 330 ГПК РФ правильное, по существу, решение суда первой инстанции не может быть отменено по одним только формальным соображениям.

При этом судебная коллегия учитывает, что за П.О.Б., как взыскателем по исполнительному производству, сохраняется право обратиться в суд с заявлением об обращении взыскания на принятое должником наследственное имущество, при условии отсутствия или недостаточности у должника денежных средств для оплаты долга.

Исходя из этого, судебная коллегия ВС РБ определила: решение Бирского районного суда Республики Башкортостан от 06 мая 2014 года оставить без изменения, апелляционную жалобу П.О.Б. - без удовлетворения³⁸.

Анализируя вышеизложенное, можно сказать, что при возникновении спора о взыскании долгов наследодателя с наследников, суды встают на сторону кредитора и взыскивают долги, если они не превышают стоимость принятой наследником наследственной массы.

В заключении приходим к выводу от том, что состав наследства определяется правовой природой отдельных вещей, прав и обязанностей: в него входят: вещи, включая деньги и ценные бумаги, имущественные права (права, вытекающие из договоров, заключенных наследодателем, если иное не

³⁸ Апелляционное определение Судебной коллегии по гражданским делам Верховного Суда Республики Башкортостан от 8 июля 2014 г. № 33-9477 2014 // База судебных актов, судебных решений и нормативных документов «Судебные и нормативные акты РФ» [Электронный ресурс]. URL:<https://sudact.ru/arbitral/doc/qCjMZiLQ3Eon/> (дата обращения: 22.06.2022).

предусмотрено законом или договором; исключительные права на результаты интеллектуальной деятельности или на средства индивидуализации; права на получение присужденных наследодателю, но не полученных им денежных сумм); имущественные обязанности, в том числе долги. Также в наследственную массу входят категории, которые не принадлежат наследодателю на день открытия наследства, если при жизни был начат процесс их приобретения (приватизируемая квартира); и некоторые личные неимущественные права, к примеру, право на обнародование произведения.

Список использованных источников:

1. Апелляционное определение Судебной коллегии по гражданским делам Верховного Суда Республики Башкортостан от 8 июля 2014 г. № 33-9477 2014 // База судебных актов, судебных решений и нормативных документов «Судебные и нормативные акты РФ» [Электронный ресурс]. URL:<https://sudact.ru/arbitral/doc/qCjMZiLQ3Eon/> (дата обращения: 22.06.2022).
2. Беспалов Ю.Ф. Наследственное право М.: Юнити-Дана, 2019. С. 135.
3. Определение Судебной коллегии по гражданским делам Верховного Суда РФ от 26 июля 2016 г. № 13-КГ16-9. Обзор судебной практики Верховного Суда РФ за 2017 год // База судебных актов, судебных решений и нормативных документов «Судебные и нормативные акты РФ» [Электронный ресурс]. URL:<https://sudact.ru/arbitral/doc/WSBO9LErKpoI/> (дата обращения: 22.06.2022).
4. Постановление Пленума Верховного Суда РФ от 24 августа 1993 г. № 8. «О некоторых вопросах применения судами Закона Российской Федерации «О приватизации жилищного фонда в Российской Федерации» (в ред. от 2 июля 2009 г. № 14) // База судебных актов, судебных решений и нормативных документов «Судебные и нормативные акты РФ» [Электронный ресурс]. URL:<https://sudact.ru/arbitral/doc/L690Q14b1qoB/> (дата обращения: 22.06.2022).
5. Постановление Пленума Верховного Суда РФ от 29 мая 2012 г. № 9 «О судебной практике по делам о наследовании» (в ред. от 23 апреля 2019 г. № 10) // База судебных актов, судебных решений и нормативных документов «Судебные и нормативные акты РФ» [Электронный ресурс]. URL:<https://sudact.ru/arbitral/doc/Q6eqJyUgMS6C/> (дата обращения: 22.06.2022).
6. Сергеев А.П., Толстой Ю.К. Гражданское право. М.: Проспект, 2019. С. 617.

*Мельгунова Мария Игоревна
студент 3С курса, факультет права и управления Владимирского
юридического института Федеральной службы исполнения наказаний.*

Россия, г. Владимир

*Научный руководитель: Савин Андрей Александрович
старший преподаватель кафедры публично-правовых дисциплин
факультета права и управления Владимирского юридического
института Федеральной службы исполнения наказаний.*

Россия, г. Владимир

ПОНЯТИЕ УГОЛОВНОГО НАКАЗАНИЯ И ЕГО МЕСТО В СИСТЕМЕ УГОЛОВНОГО ПРАВА

***Аннотация.** Актуальность уголовного наказания является одной из наиболее сложных и многогранных в уголовно-правовой науке. Существует множество теорий, объясняющих социально-правовую природу и цели наказания. Наказание должно быть справедливым и соответствовать тяжести совершенного преступления, а также учитывать личность осужденного и его возможности для реабилитации и возвращения в общество. В этой связи изучение теории наказания имеет большое значение для развития правовой культуры и совершенствования уголовного законодательства, появляется необходимость проанализировать уголовное наказание.*

***Ключевые слова:** уголовное право, ответственность, наказание, мера.*

***Annotation.** The relevance of criminal punishment is one of the most complex and multifaceted in criminal law science. There are many theories explaining the socio-legal nature and purpose of punishment. The punishment must be fair and correspond to the severity of the crime committed, as well as take into account the personality of the convicted person and his opportunities for rehabilitation and return to society. In this regard, the study of the theory of punishment is of great importance for the development of legal culture and the improvement of criminal legislation, there is a need to analyze criminal punishment.*

***Keywords:** criminal law, responsibility, punishment, measure.*

Уголовное наказание – это один из видов мер уголовной ответственности, которое назначается виновному лицу за совершение виновно совершенного преступного деяния. Оно является основным элементом уголовного права и выполняет функцию общественного воздействия на

преступника с целью предотвращения совершения новых преступлений и восстановления правопорядка.

Уголовное право – это система правовых норм, которые регулируют отношения, связанные с преступлениями и наказаниями за них. Уголовное наказание является одним из элементов этой системы и выполняет функцию общественного контроля за поведением граждан.

Уголовное наказание занимает центральное место в системе уголовного права, которая включает в себя следующие элементы.

1. Уголовное законодательство – совокупность нормативных актов, определяющих составы преступлений и устанавливающих ответственность за их совершение.

2. Уголовный процесс – процедура рассмотрения уголовных дел и вынесения решений по ним.

3. Исполнение уголовных наказаний – мероприятия по осуществлению наказания в отношении осужденных.

Так, в ст. 43 УК РФ «Понятие и цели наказания» указано, что «наказание есть мера государственного принуждения, назначаемая по приговору суда. Наказание применяется к лицу, признанному виновным в совершении преступления, и заключается в предусмотренных настоящим Кодексом лишении или ограничении прав и свобод этого лица. Наказание применяется в целях восстановления социальной справедливости, а также в целях исправления осужденного и предупреждения совершения новых преступлений».³⁹

Уголовное наказание может быть назначено только при условии доказанности вины лица в совершении преступления. Оно должно соответствовать тяжести и общественной опасности преступления, а также личности и обстоятельствам дела. Кроме того, уголовное наказание не должно противоречить принципам гуманизма и нарушению прав человека.

Для констатации того, что в конкретном случае речь идет об уголовном наказании, важна совокупность названных пяти признаков:

- наказание должно быть применено государственным органом, имеющим право на его назначение и исполнение;
- наказание должно быть назначено в соответствии с законом и не должно быть произвольным или дискриминационным;
- наказание должно быть пропорциональным совершенному преступлению и не должно быть излишним или слишком мягким;

³⁹ Уголовный кодекс Российской Федерации от 13.06.1996 № 63-ФЗ (ред. от 04.08.2023) (с изм. и доп., вступ. в силу с 12.10.2023) // Собрание законодательства РФ. 996. № 25. Ст. 2955.

- наказание должно быть исполнено в установленные сроки и не должно быть бесконечным или беспредельным;

- наказание должно быть общественно признанным и не должно вызывать негативную реакцию общества.

Отсутствие хотя бы одного из них свидетельствует об отсутствии исследуемого феномена – уголовного наказания.

Таким образом, уголовное наказание является неотъемлемой частью системы уголовного правосудия и играет важную роль в обеспечении законности и защите прав и свобод граждан. При этом важно соблюдение всех принципов, указанных выше, чтобы наказание было справедливым и эффективным.

Наказание является мерой государственного принуждения, то есть состоит в лишении или ограничении прав осужденного и носит принудительный характер. Применяется только государством. Уголовное наказание «отличается от иных мер (применяемых, например, за административные, дисциплинарные, гражданско-правовые правонарушения) тем, что относимо только к лицам, совершившим преступления»⁴⁰.

Каждый человек имеет право на свободу и должен подвергаться только законным ограничениям, которые обеспечивают уважение прав и свобод других, справедливые требования морали, общественного порядка и благосостояния в демократическом обществе. В соответствии с этим принципом, никто не должен подвергаться пыткам, насилию или другому унижающему человеческое достоинство обращению или наказанию. Данное положение также закреплено в статье 5 Декларации прав человека.

Государство принуждает лиц, совершивших преступление к законопослушному поведению. Существуют определенные виды наказаний, которые в своей совокупности образуют систему. Система наказаний – это установленный законом, обязательный и исчерпывающий перечень видов наказаний, расположенный по степени их сравнительной тяжести (от менее тяжкого к более тяжкому).⁴¹ Так, рассматривая вопрос о назначении лицу уголовного наказания, судом фактически рассматривается вопрос назначения минимально возможного наказания, максимально мягкого, а далее, учитывая характер совершенного и его общественную опасность, формирует уже всестороннее и объективное решение с учетом всех факторов.

⁴⁰ Уголовное право. Общая часть: Учебник. Издание второе переработанное и дополненное / Под ред. доктора юридических наук, профессора Л.В. Иногамовой-Хегай, доктора юридических наук, профессора А.И. Рарога, доктора юридических наук, профессора А.И. Чучаева. – М.: Юридическая фирма «Контракт»: ИНФРА-М, 2008. – 357.

⁴¹ Уголовное право. Общая часть: учебник / отв. ред. И.Я. Козаченко. - 4-е изд., перераб. и доп. - М.: Норма, 2008 — 447 с.

В уголовном кодексе существует четкое определение уголовного наказания, которое гласит: "это мера государственного принуждения, которая назначается судебным приговором. Наказание применяется к лицу, признанному виновным в совершении преступления, и заключается в ограничении или лишении прав и свобод этого лица, предусмотренных настоящим Кодексом". Из данного определения вытекают основные признаки, которые позволяют выделить уголовное наказание среди других видов уголовно-правового воздействия и мер принуждения, применяемых государством. Этими признаками являются: уголовное наказание является мерой государственного принуждения; оно назначается только по решению суда; оно применяется к лицу, которое признано виновным в совершении преступления; оно заключается в ограничении или лишении прав и свобод преступника, определенных Уголовным кодексом.

Использованные источники:

1. Уголовный кодекс Российской Федерации от 13.06.1996 № 63-ФЗ (ред. от 04.08.2023) (с изм. и доп., вступ. в силу с 12.10.2023) // Собрание законодательства РФ. 996. № 25. Ст. 2955.
2. Уголовное право. Общая часть: Учебник. Издание второе переработанное и дополненное / Под ред. доктора юридических наук, профессора Л.В. Иногамовой-Хегай, доктора юридических наук, профессора А.И. Рарога, доктора юридических наук, профессора А.И. Чучаева. – М.: Юридическая фирма «Контракт»: ИНФРА-М, 2008. – 357 с.
3. Уголовное право. Общая часть: учебник / отв. ред. И.Я. Козаченко. - 4-е изд., перераб. и доп. - М.: Норма, 2008 — 447 с.

*1 курса факультет «Юрист в государственном аппарате»
Институт права и национальной безопасности
Российская академия народного хозяйства и государственной
службы при Президенте Российской Федерации
Россия, г. Москва*

ПОНЯТИЯ ПРЕСТУПЛЕНИЙ КОРРУПЦИОННОЙ НАПРАВЛЕННОСТИ

***Аннотация:** В статье анализируются различные подходы к определению понятия коррупционное преступление (законодательный, ведомственный, доктринальный). Установление четких критериев позволит свести к минимуму различия в правовой оценке действий как коррупционных.*

***Ключевые слова:** коррупционное преступление, субъекты, признаки, коррупционная сделка, юридическая оценка деяния, преступления коррупционной направленности.*

***Abstract:** The article analyzes various approaches to the definition of the concept of corruption crime (legislative, departmental, doctrinal). The establishment of clear criteria will minimize differences in the legal assessment of actions as corrupt.*

***Keywords:** corruption crime, subjects, signs, corruption transaction, legal assessment of the act, corruption crimes.*

Коррупция это фактор, препятствующий процветанию государства и большинства его граждан. Благодаря явлению коррупции происходит расхищение государственных средств, направленных на развитие инфраструктуры, финансирование различных государственных проектов и целей. Из-за коррупции происходит торможение развития экономики, и как следствие отставание государства в своем развитии от ведущих государств мира. Из за коррупции в государственных и муниципальных органах власти, происходит ненадлежащее исполнение обязанностей госслужащими, возникает круговая порука, тормозящая выполнение целей развития государства и региона, расхищаются государственные средства, принося ущерб государству и экономике. Наказания за коррупционные преступления в виде штрафов, в определенной мере решают вопрос борьбы с коррупцией, но имеют свои особенности как в плане назначения, так и в плане исполнения.

Смысл назначения штрафов за коррупционные преступления сводится к компенсации ущерба государству, причиненного коррупционными действиями путем незаконного обогащения за счет средств госбюджета или их расхищения, а так же наказания виновных лиц. Некоторые авторы считают наказание в виде штрафа за коррупционные преступления слишком гуманным, не создающим препятствий в сознании граждан РФ и иных лиц к совершению коррупционных преступлений. Но если посмотреть на результаты статистики коррупционных преступлений, их число не уменьшается — значит существующие нормативно-правовые акты в сфере наказаний за коррупционные преступления не являются эффективными и подлежат пересмотру.

Конституция Российской Федерации как нормативный акт высшей юридической силы закладывает основы борьбы с проявлениями коррупции. Конституция Российской Федерации утверждает приоритет прав человека и гражданина, а так же устанавливает пути защиты этих прав от нарушений со стороны должностных лиц, служащих государственной гражданской и муниципальной службы. В Конституции Российской Федерации закрепляется необходимость гражданам соблюдать Конституцию Российской Федерации и законы поскольку причиной коррупции могут быть не только деяния должностного лица. В Конституции провозглашается принцип неотвратимости ответственности за совершение коррупционных правонарушений.

"Конвенция Организации Объединенных Наций против коррупции" (принята в г. Нью-Йорке 31.10.2003 Резолюцией 58/4 на 51-ом пленарном заседании 58-ой сессии Генеральной Ассамблеи):

В данной конвенции декларируется содействие в мерах, направленных на борьбу с коррупцией, международное сотрудничество в данных вопросах, меры по возвращению активов, прописана добросовестность и честность в деятельности должностных лиц, рассматривается процедура выдачи лиц в связи с коррупционными преступлениями.

Резолюция Совета Европы № 97 (Комитет министров, 101 сессия, 06.11.1997) «Двадцать принципов борьбы с коррупцией», в ст. 17, также предлагает развивать систему гражданско-правовых средств противодействия коррупции. Конфискация *in rem* характеризуется эффективностью и простотой применения. Процесс доказывания элементарен. Бремя доказывания возлагается на титульного владельца имущества. Поскольку это цивилистический инструмент, постольку презумпция невиновности отсутствует; наоборот, в гражданском процессе каждая сторона доказывает те обстоятельства, на которые ссылается, если лицо утверждает, что является

собственником имущества, то должно доказать источник и легитимность его происхождения⁴².

Примечательно, что статья 104.1 обходит стороной тот факт, что нажитое служащим незаконным путём имущество, может быть оформлено на родственников.

Кодекс об Административных правонарушениях РФ так же предусматривает административную ответственность за коррупционные деяния. В основном ответственность связана с нарушением законодательства о выборах, мелкие хищения, нарушения связанные с государственными контрактами и так далее.

Наказания за административные правонарушения с коррупционной составляющей: -административный штраф; административный арест; дисквалификация.

Федеральный закон «О противодействии коррупции» устанавливает особые требования и обязанности для служащих Центрального банка Российской Федерации, государственных корпораций, а также сотрудников организаций, выполняющих задачи, поставленные перед ними органами федеральной власти⁴³.

Для устранения конфликта интересов служащий отказывается от выгоды, или изменяется должностное или служебное положение служащего (в том числе возможно его отстранение от выполнения служебных обязанностей), либо увольнение со службы^{44,45}.

Ключевым моментом в вопросах предупреждения коррупционных преступлений является эффективность применяемых видов наказания. Что касается вопросов эффективности нормативно-правовых актов в сфере наказания за коррупционные преступления, то в первоначальной редакции УК РФ предусматривалось два вида наказания за данный вид преступлений- штраф и особенно конфискация имущества, которая являлось обеспечением механизма лишения преступника благ в виде лишения права собственности и показывало отрицательную оценку государством его деятельности, обеспечивая неотвратимость

42 Резолюция Совета Европы № 97 (Комитет министров, 101 сессия, 06.11.1997) «Двадцать принципов борьбы с коррупцией» Текст документа сверен по: "Международно-правовые основы борьбы с коррупцией и отмыванием преступных доходов. Сборник документов", М., ИНФРА-М, 2004 год. Доступ из справ. систем «Кодекс» и «Техэксперт» <http://docs.cntd.ru/document/901934976>

43 ФЗ от 25.12.2008 № 273-ФЗ "О противодействии коррупции" //опубликован в Собрании законодательства Российской Федерации от 29 декабря 2008 г. N 52 (часть I) ст. 6228 Доступ из справ.-правовой системы «Консультант Плюс».

44 Федеральный закон от 27.07.2004 № 79-ФЗ "О государственной гражданской службе Российской Федерации" // Опубликован в "Российской газете" от 31 июля 2004 г. N 162, в Собрании законодательства Российской Федерации от 2 августа 2004 г. N 31 ст. 3215

45 Федеральный закон от 2.03. 2007 №25-ФЗ «О муниципальной службе в Российской Федерации» // опубликован в "Российской газете" от 31 июля 2004 г. N 162, в Собрании законодательства Российской Федерации от 2 августа 2004 г. N 31 ст. 3215 Доступ из справ.-правовой системы «КонсультантПлюс».

наказания. Однако Федеральным законом от 8 декабря 2003г. из УК РФ была исключена ст. 52, регламентировавшая конфискацию имущества что нанесло существенный урон обеспечению неотвратимости наказания и фактически вывело коррупционные преступления из категории опасных для государства и общества, хотя по существу они именно такими и являются ⁴⁶.

Ограничивает правоспособность, предусмотренную ст. 18 ГК РФ, осужденного. Считается средством восстановления социальной справедливости, мерой предупреждения совершения дальнейших преступлений.

Ограничение свободы соответственно является менее суровым видом наказания, поскольку осужденный не изолируется от общества, остается на постоянном месте проживания, имеет право работать, учиться и так далее, наказание заключается в наложении определенных ограничений.

Исправительные работы являются еще более мягким видом наказания осужденных, отбываются по месту работы либо в иных местах рядом с местом жительства осужденного. В бюджет из заработка осужденного производится отчисления. Назначаются как основное наказание. Срок исправительных работ от двух месяцев до двух лет.

Обязательные работы заключаются в выполнении бесплатных общественно полезных работ, и не связаны с какими либо жесткими ограничениями. Ограничивают кроме права на труд, так же право на отдых. Назначаются как основное наказание. Зарботок осужденного перечисляется в бюджет. Устанавливаются на срок от 60 до 480 часов.

Лишение права занимать определенные должности или заниматься определенной деятельностью заключается в наложении запрета на профессиональную деятельность осужденного, либо занимать должности на госслужбе. Назначается чаще всего как дополнительное наказание. Данный вид наказания считается ограничением трудовой и профессиональной правоспособности осужденного, ограничивает конституционное право на труд. Назначается только тогда когда предусмотрено санкцией как основное. Как основное устанавливается на срок от года до пяти лет, как дополнительное от шести месяцев до трех лет.

При анализе статей УК РФ предусматривающих ответственность за коррупционные преступления, выявлено что основным наказанием является штраф. Штраф считается наказанием, ограничивающим право собственности осужденного.

46 Федеральный закон от 08.12.2003 N 162-ФЗ "О внесении изменений и дополнений в Уголовный кодекс Российской Федерации"
http://www.consultant.ru/document/cons_doc_LAW_45408/3d0cac60971a511280cbba229d9b6329c07731f7/

Особенно хочется отметить, что экономический ущерб от коррупции является очень значительным: по оценке Сулакшина, прямые экономические потери от коррупции составляют от 20 до 40 млрд долл. в год (к прямым потерям эксперты относят и утечку капитала состоящую из своевременно не полученной экспортной выручки, непоступивших товаров и услуг в счет переводов денежных средств по импортным контрактам, переводы по фиктивным операциям с ценными бумагами, а также чистые ошибки и пропуски, которая составила в 2007 г. 44 млрд долл. против 14 млрд долл. в 1999 г. ; в целом за относительно благополучный период 1999–2007 гг. вывоз капитала составил 214 млрд долл.; по данным Центрального банка РФ, чистый отток частного капитала из России в 2008 г. составил 129,9 млрд долл)⁴⁷.

В связи со всем вышеперечисленным, обращает на себя внимание выступление руководителя СКР Александра Бастрыкина, в котором он так же отмечает что необходимо вернуть полную конфискацию, отмененную более десяти лет назад, в виды наказания за коррупционные преступления, поскольку существующие меры «забирают лишь то, что смогли доказать по конкретному делу.

Государство и общество в настоящее время активно борется с явлениями коррупции, принято достаточно большое количество нормативно-правовых актов, пишутся многочисленные научные труды по теме борьбы с коррупцией. На взгляд автора данной работы, основным инструментом в снижении количества коррупционных преступлений должна явиться практика неотвратимости наказания за данный вид преступлений, чтобы лицо, которому предлагается совершить такое преступление, задумалось о своем будущем положении после совершения данного преступления, особенно необходимо обратить внимание на совершение преступлений данной направленности группой лиц по предварительному сговору или организованной группой, поскольку данный вид преступлений причиняет систематически наиболее крупный ущерб обществу, государству и большинству граждан, работая как параллельная экономика, параллельная система управления.

С точки зрения автора, коррупционная составляющая в СССР в органах безопасности и высшей партноменклатуры послужила причиной развала государства с второй по масштабам в мире экономикой, мощным производством, был причинен неимоверный ущерб государству, сравнимый со второй мировой войной как по экономическим показателям (разрушена вся сфера производства, вывезены ресурсы), так и в сфере демографии (по разным оценкам, потери только на территории Российской Федерации составили

47 С. С. Сулакшин Доктрина государственной политики противодействия коррупции и теневой экономике в Российской Федерации (макет-проект) / С.С. Сулакшин. - М.: Научный эксперт, 2017. - 219 с

около 30 миллионов граждан), кроме того стоит учитывать территориальные потери государства в виде отделившихся республик бывшего СССР.

В связи с тем что несмотря на имеющийся обширный список статей УК РФ, предусматривающий наказания за коррупцию, очевидно что поскольку количество данного вида преступлений существенно не снижается, и мы продолжаем наблюдать скандалы в СМИ связанные с коррупцией в особо крупных размерах, причем пронизывающей органы управления, полиции и наносящие огромный ущерб экономике страны и подрывающей безопасность государства, можно сделать вывод о том что предусмотренные наказания в виде штрафа неэффективны, значит имеется необходимость изменить санкции статей предусматривающих штраф как основное наказание за коррупцию.

Автор данной работы считает, что необходимо вернуть в Уголовный кодекс РФ статью предусматривающую конфискацию имущества за преступления коррупционного состава.

Дополнительно к введению статьи о конфискации, предлагается дополнительно ужесточить санкции статей УК РФ, предусматривающих ответственность за получение взятки, дачу взятки, посредничество во взяточничестве, коммерческий подкуп, сделать штраф кратным и указать лишение свободы как обязательное наказание. Конфискация и лишение свободы как обязательный вид наказания, дополненные кратным штрафом, позволит предотвратить уклонение от исполнения наказания и обеспечит его неотвратимость.

Кроме того предлагается усовершенствовать вопросы конфискации имущества содержащейся статье УК РФ с данной санкцией, а именно дополнить ч. 3 ст. 104 УК РФ положением, расширяющим круг лиц и включением туда супруги(а), детей, близких родственников а так же близких знакомых осужденного, которые будут подвергнуты конфискации имущества, приобретенного на неподтвержденные доходы этих лиц за последние 10 лет, в связи с чем предлагается следующая редакция данной статьи: « Имущество, указанное в частях первой и второй настоящей статьи, переданное осужденным другому лицу, включая супруга, детей, близких родственников а так же близких знакомых а так же организациям, подлежит конфискации, если указанное имущество было получено в результате преступных действий. Так же подлежит изъятию имущество указанного круга лиц если лицо входящее в указанный перечень не может подтвердить законность своих доходов за период 10 лет а так же законность доходов на которое приобретено данное имущество». Таким образом в круг подозреваемых либо соучастников коррупционных преступлений в особо крупных размерах либо группой лиц либо по предварительному сговору попадает все окружение и родственники

разной степени дальности осужденного, и именно это должно стать дополнительным пунктом морального давления или наказания в качестве профилактики совершения преступлений коррупционной направленности.

Если коснуться вопросов должностных злоупотреблений, то на основе анализа судебной практики можно сделать вывод о том что злоупотребление должностными полномочиями следует рассматривать как реальную угрозу безопасности экономической системы государства.

Исходя из этого ч.2 ст. 285 УК РФ и ч. 3 ст. 285 УК РФ, предлагается в отношении должностных лиц, злоупотребивших полномочиями, основным наказанием назначать не штраф, а лишение свободы на сроки от 10 до 20 лет без возможности условно-досрочного освобождения, поскольку если чиновник где то все же оставил себе материальную базу, он не сможет ей воспользоваться в случаях больших сроков наказания, штраф же оставить дополнительной мерой наказания на усмотрение суда.

Автор работы считает что наказания за данный вид преступлений надо рассматривать системно совместно с другими нормативно-правовыми актами, отвечающими за исполнение наказания в виде уплаты штрафов, поскольку есть возможности уклонения, рассмотренные ранее в данной работе, и необходимо комплексно решать данный вопрос, поскольку часто коррупцией поражены правоохранительные органы, которые должны отвечать за расследование подобного рода преступлений, что не позволяет достичь неотвратимости наказания.

Система правоохранительных органов пронизана коррупцией. Система, которая должна охранять интересы государства и граждан, поражена на уровне лиц, несущих ответственность за безопасность общества и государства.

Поэтому еще одним предложением автора работы является внести дополнительную статью в Уголовный кодекс Российской Федерации, регламентирующую наказания для отдельного субъекта - сотрудников правоохранительной системы за преступления коррупционной направленности совершенные группой лиц а так же по предварительному сговору, поскольку сотрудники данных органов отвечают за правопорядок и законность на территории государства, и они являются ключевым звеном в выявлении коррупционных преступлений в особо крупных размерах, что существенно влияет на конечный экономический результат в рамках государства, поэтому для сотрудников правоохранительной системы наказание за коррупцию должно быть самым суровым — высшая мера в виде пожизненного лишения свободы с конфискацией имущества у осужденного и близких родственников и окружения, а так же кратные штрафы. То же самое наказание предлагается применить за коррупционные преступления,

совершенных госслужащими в судебной системе. Автор считает что данную категорию лиц необходимо так же выделить и ввести для них отдельную статью в Уголовном кодексе РФ, причем наказание за коррупцию должно так же быть самым суровым — высшая мера в виде пожизненного лишения свободы с конфискацией имущества у осужденного и близких родственников и окружения, а так же кратные штрафы, причем так же необходимо отменить сроки давности за коррупционные преступления для работников судебной системы, поскольку коррупция в судебной системе нарушает высший принцип справедливости. Суровость наказания объясняется тем что лица, призванные для охраны интересов государства и общества, часто сами являются источником преступности, поэтому их противоправные действия необходимо приравнивать к нанесению ущерба государству в особо крупных размерах, и наказание должно быть неотвратимым и компенсировать нанесенный ущерб. В противном случае, либеральная позиция государства по отношению к коррупции приведет к плачевным последствиям для существования самого государства и общества.

Исследовав уголовно-правовые нормы, устанавливающие ответственность за коррупционные преступления, можно сделать следующие выводы и предложения по совершенствованию действующего уголовного законодательства и правоприменительной практики, а также рекомендации по решению конкретных пробелов в вопросах наказания за данный вид преступлений.

I. Выводы:

а) Историко-правовой анализ установления уголовной ответственности и наказания

за коррупционные преступления показал, что этот состав преступления насчитывает более чем тысячелетнюю историю в России, данный вопрос известен с IX – X века. На протяжении всего этого периода совершались преступления коррупционной направленности. Правовая оценка в целом в России в отношении данных преступлений со стороны государства была негативной, государство вело борьбу с данными проявлениями. С течением времени осознание общественной опасности данных деяний увеличивалось и законодательство менялось в сторону все большего ужесточения наказания, применялась в той или иной форме такая мера как конфискация имущества, исключая период с 1993 года по настоящее время когда наблюдалась некая либерализация законодательства в сфере наказаний за данный вид преступлений.

б) В рамках юридического анализа основного состава коррупционных преступлений можно отметить следующее:

1) В целом объектом данного вида преступлений является деятельность государственного аппарата и местного самоуправления, права и законные интересы граждан и организаций, законные интересы общества и государства. Общий объект коррупционных преступлений имеет высокую социальную ценность и значимость на что указывает уголовно-правовой порядок его охраны.

2) Состав коррупционных правонарушений заключается в использовании либо злоупотреблении должностным лицом своих служебных полномочий вопреки интересам службы, если это деяние совершено из корыстной или иной личной заинтересованности и повлекло нарушения прав и законных интересов граждан, организаций либо охраняемых законом интересов государства и общества;

В основном коррупционные правонарушения осуществляются путем активных действий (например дача взятки, получение взятки, коммерческий подкуп), так и злоупотребления служебными полномочиями, либо бездействия.

3) Субъект коррупционного правонарушения — лица, постоянно, временно или по специальному полномочию осуществляющие функции представителя власти либо выполняющие организационно-распорядительные, административно-хозяйственные функции в государственных органах, органах местного самоуправления, государственных и муниципальных учреждениях, государственных корпорациях, государственных компаниях; государственные служащие и служащие органов местного самоуправления не относящиеся к числу должностных лиц; поверенные, представляющие интересы государства; лица, выполняющие управленческие функции в организации, основной целью деятельности которых является извлечение прибыли; частные нотариусы и аудиторы, иностранные должностные лица, граждане, иностранные граждане а так же лица без гражданства.

4) субъективная сторона характеризуется прямым умыслом и личной выгоды, объективная сторона - ущерб и использование должностного положения. Преступление совершается ради личной выгоды но приносит ущерб обществу, государству или физическим лицам.

в) в данной работе был проведен анализ особенностей видов наказаний применяемых при совершении коррупционных преступлений, в результате чего было выявлено следующее:

- в большинстве статей УК РФ предусматривающих ответственность за коррупционные преступления, основной санкцией является штраф являющийся денежным взысканием, кратный штраф минимальный размер составляет от 5000 рублей либо в размере дохода осужденного от двух недель;

-исключением является статья ч. 3 ст. 210 УК РФ-организация преступного сообщества (преступной организации) или участие в нем (ней), с использованием служебного положения (наказываются лишением свободы на срок от пятнадцати до двадцати лет со штрафом в размере до пяти миллионов рублей или в размере заработной платы или иного дохода осужденного за период до пяти лет либо без такового и с ограничением свободы на срок от одного года до двух лет).

-сроки, на которые предусмотрено лишение свободы за коррупционные преступления, не являются значительными (в среднем около трех лет), что не соответствует причиненному ущербу государству (исключение — ч. 3 ст. 210 УК РФ);

-основным наказанием за коррупционные преступления, исходя из анализа правоприменительной практики, в современных условиях является назначение штрафа;

-лишение права занимать определенные должности или заниматься определенной деятельностью назначается в виде дополнительных видов наказания;

- обязательные работы, исправительные работы, принудительные работы а так же ограничение свободы практически не используются при назначении наказаний за коррупционные преступления; УК РФ указывает категории лиц в отношении которых данные виды наказаний не применяются (например беременные женщины, инвалиды, военнослужащие и так далее);

- лишение свободы на определенный срок в ряде случаев используется при вынесении приговора за коррупционные преступления либо происходит замена наказания в виде штрафа на лишение свободы в случаях уклонения от выплаты штрафа;

-законом предусмотрена возможность рассрочки выплаты штрафа;

-наказание за коррупционное преступление назначается на усмотрение суда согласно Постановления Пленума Верховного Суда РФ от 9 июля 2013г. N 24 "О судебной практике по делам о взяточничестве и об иных коррупционных преступлениях" ;

-выявлено что не принимаются уже более 10 лет изменения в УК РФ, связанные с конфискацией имущества за коррупционные преступления, что позволило бы существенно снизить количество данных видов преступлений, компенсировать нанесенный государству ущерб, а так же предотвратить новые экономические потери от коррупции.

г) Исследованы нормативно-правовые акты, регулирующие борьбу с коррупцией и наказание за данный вид преступлений в Российской Федерации

-выявлено, что международные правовые акты, содержат основные положения в отношении круга лиц, состава коррупционных преступлений, в основном находят свое отражение в нормативно-правовых актах Российской Федерации;

-выявлено что международная правовая норма, предусматривающая конфискацию имущества за коррупционные преступления, не ратифицирована Российской Федерацией.

-выявлено, что на протяжении более десяти лет происходит отказ от включения наказания в виде конфискации имущества за коррупционные преступления в Уголовный Кодекс РФ

Кроме того предлагается усовершенствовать вопросы конфискации имущества содержащейся статье УК РФ с данной санкцией, а именно дополнить ч. 3 ст. 104 УК РФ положением, расширяющим круг лиц и включением туда супруги(а), детей, близких родственников а так же близких знакомых осужденного, которые будут подвергнуты конфискации имущества, приобретенного на неподтвержденные доходы этих лиц за последние 10 лет, в связи с чем предлагается следующая редакция данной статьи: « Имущество, указанное в частях первой и второй настоящей статьи, переданное осужденным другому лицу, включая супруга, детей, близких родственников а так же близких знакомых а так же организациям, подлежит конфискации, если указанное имущество было получено в результате преступных действий. Так же подлежит изъятию имущество указанного круга лиц если лицо входящее в указанный перечень не может подтвердить законность своих доходов за период 10 лет а так же законность доходов на которое приобретено данное имущество». Таким образом в круг подозреваемых либо соучастников коррупционных преступлений в особо крупных размерах либо группой лиц либо по предварительному сговору попадает все окружение и родственники разной степени дальности осужденного, и именно это должно стать дополнительным пунктом морального давления или наказания в качестве профилактики совершения преступлений коррупционной направленности.

Предложено в отношении должностных лиц, злоупотребивших полномочиями, основным наказанием назначать не штраф, а лишение свободы на сроки от 10 до 20 лет без возможности условно-досрочного освобождения, поскольку если чиновник где то все же оставил себе материальную базу, он не сможет ей воспользоваться в случаях больших сроков наказания, штраф же оставить дополнительной мерой наказания на усмотрение суда.

Еще одним предложением автора данной работы является внести дополнительную статью в Уголовный кодекс Российской Федерации, регламентирующую наказания для особого субъекта - сотрудников

правоохранительной системы за преступления коррупционной направленности совершенные группой лиц а так же по предварительному сговору, поскольку сотрудники данных органов отвечают за правопорядок и законность на территории государства, и они являются ключевым звеном в выявлении коррупционных преступлений в особо крупных размерах, что существенно влияет на конечный экономический результат в рамках государства. Предлагается наказание в виде пожизненного лишения свободы с конфискацией имущества у осужденного и близких родственников и окружения, а так же кратные штрафы. То же самое наказание предлагается применить за коррупционные преступления, совершенные судьями. Автор считает что данную категорию лиц необходимо так же выделить и ввести для них отдельную статью в Уголовном кодексе РФ, причем наказание за коррупцию должно так же быть самым суровым в виде пожизненного лишения свободы с конфискацией имущества у осужденного и близких родственников и окружения, а так же кратные штрафы, причем так же необходимо отменить сроки давности за коррупционные преступления для работников судебной системы, поскольку коррупция в судебной системе нарушает высший принцип справедливости. Суровость наказания объясняется тем что лица, призванные для охраны интересов государства и общества, часто сами являются источником коррупционной преступности, поэтому их противоправные действия необходимо приравнивать к нанесению ущерба государству в особо крупных размерах, и наказание должно быть неотвратимым и компенсировать нанесенный ущерб.

Внесение вышеперечисленных изменений в Уголовный кодекс Российской Федерации позволит действительно снизить число коррупционных преступлений. Данные меры предположительно должны снизить коррупциогенность существующего законодательства, и как результат уменьшить экономический ущерб от теневой экономики и коррупционных преступлений.

Использованные источники:

1. "Конвенция об уголовной ответственности за коррупцию" (заключена в г. Страсбурге 27.01.1999) Официальный перевод на русский язык. // опубликованв Собрании законодательства Российской Федерации от 18 мая 2009 г. N 20 ст. 2394 Доступ из справ.-правовой системы «Гарант»
2. Резолюция Совета Европы № 97 (Комитет министров, 101 сессия, 06.11.1997) «Двадцать принципов борьбы с коррупцией» Текст документа сверен по:"Международно-правовые основы борьбы с коррупцией и отмыванием преступных доходов. Сборник документов, М., ИНФРА-М, 2004

год. Доступ из справ. систем «Кодекс» и «Техэксперт»
<http://docs.cntd.ru/document/901934976>

3. Федеральный закон от 25.12.2008 N 273-ФЗ (ред. от 28.12.2017) "О противодействии коррупции" Текст Федерального закона опубликован в "Парламентской газете" от 31 декабря 2008 г. N 90, в Собрании законодательства Российской Федерации от 29 декабря 2008 г. N 52 (часть I) ст. 6228, в "Российской газете" от 30 декабря 2008 г. N 266. Доступ из справ.-правовой системы «КонсультантПлюс».

4. Алексеев В.М., консультант к.э.н. Шедько Ю.Н. Курс повышения квалификации/профессиональной переподготовки «Противодействие коррупции в системе государственного и муниципального управления»
https://specialitet.ru/lekcyi/pk/lekcyy_modul_2_vopros_2.pdf

5. Арямов А.А., Руева Е.О. Проблемы применения института конфискации имущества как средства противодействия коррупции // Российский следователь. 2017. № 3. С. 52 — 55. Электронный доступ из справ.-правовой системы «КонсультантПлюс» URL:
<http://www.consultant.ru/cons/cgi/online.cgi?req=doc&base=CJI&n=104018#005471366905082031>

6. Борисова Е.А. Коррупция в системе высшего образования: перспективы социального контроля, региональный аспект Дисс. канд. соц. наук М., 2013 [Электронный ресурс] URL:
<https://www.dissercat.com/content/korruptsiya-v-sisteme-vysshego-obrazovaniya-perspektivy-sotsialnogo-kontrolya-regionalnyi-as>

7. Добролюбова, Е.И. Корреляция мер по противодействию коррупции с причинами и условиями ее возникновения. Научно-методическое пособие / Е.И. Добролюбова. - М.: ИНФРА-М, 2017. - 441 с.с.

8. Дурнев А.Е. Криминологические и уголовно-правовые меры борьбы с корыстными преступлениями против собственности: дис. ... канд. юрид. наук. М., 2006 [Электронный ресурс] URL:
<https://www.dissercat.com/content/kriminologicheskie-i-ugolovno-pravovye-mery-borby-s-korystnymi-prestupleniyami-protiv-sobstv>

9. Записка отдела административных органов ЦК КПСС об усилении борьбы со взяточничеством 1981 г. Журнал «Вопросы управления» Corruption during the soviet period of the russian society development: transformation features of anticorruption policy mechanisms [Электронный ресурс] URL:
<http://vestnik.uapa.ru/en/issue/2012/02/58/>

10. Ключевский В.О. Терминология русской истории. М.: Правда, 1989. Т. 4. С. 180

11. Козлова Н. Бастрыкин просит вернуть радикальные меры против

коррупции // Российская газета - Федеральный выпуск № 268(6540)
[Электронный ресурс] URL: <https://rg.ru/2014/11/24/konfiskaciya-site.html>

12. Мизерий А.И. История борьбы с коррупцией в России. М. 1998. С. 187.

13. Моисеенко В.П. Лишение специального, воинского или почетного звания, классного чина и государственных наград как вид наказания в российском уголовном праве: уголовный и уголовно-исполнительный аспекты: дис. ... канд. юрид. наук. Ростов н/Д., 2000.[Электронный ресурс] URL: <https://www.dissercat.com/content/lishenie-spetsialnogo-voinskogo-ili-pochetnogo-zvaniya-klassnogo-china-i-gosudarstvennykh-na>

14. Плохов С.В. Противодействие коррупции в социальной сфере (на примере здравоохранения и образования Волгоградской и Саратовской областей): дис. ... канд. юрид. наук. Саратов, 2013.[Электронный ресурс] URL: <https://www.dissercat.com/content/protivodeistvie-korrupcionnoi-prestupnosti-v-sotsialnoi-sfere>

15. Теоретические основы назначения наказаний за коррупционные преступления [Электронный ресурс] / Полукаров // Современное право .— 2016 .— №4 .— С. 74-77 .— Режим доступа:[Электронный ресурс] URL: <https://rucont.ru/efd/568793>

16. Полукаров А.В. Назначение наказаний за коррупционные преступления в социальной сфере // Современное право. 2016 №5 С. 78-81 [Электронный ресурс] URL: <https://www.sovremennoepravo.ru/>

17. Румянцева Ю.Н. Злоупотребление должностными полномочиями в России и Франции: сравнительно-правовое исследование, 2018г. Дисс... Канд. юрид.наук. Научная библиотека диссертаций и авторефератов DissersCat [Электронный ресурс] URL: <https://www.dissercat.com/content/zloupotreblenie-dolzhestnymi-polnomochiyami-v-rossii-i-frantsii-sravnitelno-pravovoe-issled>

18. Онуфриенко А.В. Система преступлений коррупционной направленности, 2015 Дисс... канд. юрид. наук Научная библиотека диссертаций и авторефератов DissersCat [Электронный ресурс] URL: <https://www.dissercat.com/content/sistema-prestuplenii-korrupcionnoi-napravlennosti>

*Цибер Кирилл Евгеньевич,
студент 2 курса, факультет «Институт права»
Уфимский университет науки и технологии
Россия, г. Уфа
Научный руководитель: Рудман Марк Наумович,
к.и.н. доцент кафедры теории государства и права*

ПРАВОВОЕ ЗАКРЕПЛЕНИЕ ГОСУДАРСТВЕННЫХ МЕР ПО ПРОТИВОДЕЙСТВИЮ КОРРУПЦИИ

***Аннотация:** в данной статье автор анализирует правовое закрепление государственных мер по противодействию коррупции. В работе делается вывод, что реализация основных мер и направлений в сфере противодействия коррупции осуществляется при соблюдении основных принципов, установленных федеральным законодательством, к которым относятся: признание, обеспечение и защита основных прав и свобод человека и гражданина; законность; публичность и открытость деятельности государственных органов и органов местного самоуправления; неотвратимость ответственности за совершение коррупционных правонарушений; комплексное использование политических, организационных, информационно-пропагандистских, социально-экономических, правовых, специальных и иных мер; приоритетное применение мер по предупреждению коррупции; сотрудничество государства с институтами гражданского общества, международными организациями и физическими лицами.*

***Ключевые слова:** противодействие коррупции, защита прав и свобод, институты гражданского общества.*

***Annotation:** in this article, the author analyzes the legal consolidation of state measures to combat corruption. The paper concludes that the implementation of the main measures and directions in the field of combating corruption is carried out in compliance with the basic principles established by federal legislation, which include: recognition, provision and protection of fundamental rights and freedoms of man and citizen; legality; publicity and openness of the activities of state bodies and local self-government bodies; inevitability of responsibility for committing corruption offenses; integrated use of political, organizational, information and propaganda, socio-economic, legal, special and other measures; priority application of measures to prevent corruption; cooperation of the state with civil society institutions, international organizations and individuals.*

Key words: anti-corruption, protection of rights and freedoms, civil society institutions.

Противодействие коррупции представляет собой совокупность мер, осуществляемых государственными органами на федеральном и региональном уровнях, а также институтами гражданского общества, организациями и физическими лицами. Оно направлено на предотвращение, борьбу и минимизацию последствий коррупционных правонарушений. В этом контексте Федеральным законом от 25 декабря 2008 г. № 273-ФЗ «О противодействии коррупции» определены основные меры по профилактике коррупции⁴⁸.

Во-первых, необходимо формировать в обществе нетерпимость к коррупционному поведению. Это требует проведения информационных кампаний и образовательных программ, направленных на повышение осведомленности граждан о вреде коррупции и их активное участие в борьбе с ней.

Во-вторых, важным инструментом является антикоррупционная экспертиза правовых актов и их проектов. Путем такой экспертизы определяется наличие потенциальных рисков и возможностей для коррупционных проявлений, что позволяет внести корректировки и предотвратить возникновение коррупционных схем.

В-третьих, предусмотрено рассмотрение в федеральных органах государственной власти и других органах вопросов правоприменительной практики. Это включает анализ решений судов, арбитражных судов о признании недействительными ненормативных правовых актов и незаконными решений и действий (бездействия) государственных органов. После выявления нарушений принимаются меры по их предупреждению и устранению.

В-четвертых, установлены квалификационные требования к гражданам, претендующим на должности государственной и муниципальной службы. Также предусмотрена проверка представляемых ими сведений о доходах, расходах, имуществе и обязательствах имущественного характера. Непредставление или представление заведомо недостоверных сведений является основанием для освобождения от должности или применения иных мер юридической ответственности.

В-пятых, в кадровой работе федеральных органов власти и органов местного самоуправления предусмотрено учет длительного, безупречного и

⁴⁸ Федеральный закон от 25 декабря 2008 г. № 273-ФЗ «О противодействии коррупции» // Официальный интернет-портал правовой информации [Электронный ресурс]. URL:<http://pravo.gov.ru/> (дата обращения: 03.02.2023).

эффективного исполнения должностных обязанностей государственными и муниципальными служащими при назначении на вышестоящую должность, присвоении званий, чинов и рангов или при поощрении.

Наконец, важным аспектом является развитие институтов общественного и парламентского контроля за соблюдением законодательства о противодействии коррупции

Согласно научным исследованиям, отсутствие законодательного определения коррупции связывается с ограниченной разработкой и недостаточным уровнем научных исследований проблемы, а также с охватом социальных сфер в общественной жизни. В настоящем законе коррупция определяется как злоупотребление служебным положением, дача взятки, получение взятки, злоупотребление полномочиями, коммерческий подкуп или другое незаконное использование физическим лицом своего должностного положения в ущерб интересам общества и государства с целью получения выгоды в форме денег, ценностей, имущества или имущественных прав для себя или для третьих лиц, а также незаконное предоставление такой выгоды указанному лицу другими физическими лицами от имени или в интересах юридического лица.

Это определение представляет собой сложную конструкцию, которая включает в себя ряд составов преступлений и иных правонарушений, совершенных от имени юридического лица. Однако в научной литературе не ясно, на основании каких критериев законодатель относит именно эти составы преступлений к коррупционным. В этом контексте мнение Р.А. Забавко о несостоятельности данного определения коррупции является обоснованным⁴⁹.

Значительно более четкими являются определения, содержащиеся в международных нормативно-правовых актах. Например, в "Конвенции о гражданско-правовой ответственности за коррупцию" коррупция определяется как просьба, предложение, дача или принятие, прямо или косвенно, взятки или любого другого ненадлежащего преимущества или обещания такового, которые искажают нормальное выполнение любой обязанности или поведение, требуемое от получателя взятки, ненадлежащего преимущества или обещания такового. Однако данное определение также может быть считано недостаточно полным⁵⁰.

Исследователями отмечается, что наиболее точным определением коррупционного деяния является формулировка, содержащаяся в модельном законе государств Содружества Независимых Государств (СНГ). Согласно

⁴⁹ Забавко Р.А. Понятие «Коррупция» в российском законодательстве: критический анализ и перспективы совершенствования // Вестник Восточно-Сибирского института МВД России. 2019. № 1 (72). С. 46.

⁵⁰ Конвенция о гражданско-правовой ответственности за коррупцию: ETS № 174. Заключена в г. Страсбурге 4 ноября 1999 г. // [Электронный ресурс]. Доступ из справ.-правовой системы «КонсультантПлюс».

данному определению, коррупция включает в себя подкуп (получение или предоставление взятки) и любое незаконное использование публичного статуса лицом, сопряженное с получением выгоды (включая имущество, услуги, льготы и преимущества, в том числе неимущественного характера) как для себя, так и для своих близких, в ущерб законным интересам общества и государства, а также незаконное предоставление такой выгоды указанному лицу⁵¹.

Авторы отмечают, что существует различное понимание коррупции в юридической науке, и отсутствует единое общепринятое определение этого явления. Например, в социологическом аспекте Т.Н. Синюкова рассматривает коррупцию как неофициальную систему регуляции, функционирующую параллельно слабоэффективному государственному механизму. В политическом аспекте коррупция связана с деятельностью должностных лиц, направленной на нелегитимное удержание власти в обществе, включая оказание влияния на кандидатов и корыстное финансирование политических партий⁵².

В рамках экономической трактовки, коррупция представляет собой форму экономического решения, принимаемого субъектом при ограниченности ресурсов с целью достижения собственных интересов. Важным аспектом в борьбе с коррупцией является противодействие сращиванию бизнеса и государственной службы со стороны компетентных государственных органов.

С точки зрения юридической науки, коррупция представляет собой общественно опасное противоправное деяние, непосредственно связанное с подкупом (получением взятки) должностного лица. В контексте права, коррупция рассматривается как правонарушение (преступление), совершаемое в ущерб государственным и общественным интересам. В антропологическом подходе сущность коррупции в среде государственных служащих объясняется на основе культурных традиций и характеристик, свойственных органам власти.

Психологический подход также применяется в отечественной науке для определения коррупции. Одним из аспектов такого подхода является утверждение В.В. Лунеева о том, что психологические аспекты играют важную роль в понимании коррупции, поскольку коррупция в своей сущности

⁵¹ Модельный закон «Основы законодательства об антикоррупционной политике» (принят постановлением Межпарламентской Ассамблеи государств - участников СНГ от 15 ноября 2003 г. № 22-15) // Информационная система «КОНТИНЕНТ» [Электронный ресурс]. URL:http://continentonline.com/Document/?doc_id=30414984 (дата обращения: 03.03.2023).

⁵² Синюкова Т.Н. Понятие и подходы к содержанию коррупции // Юридическая наука и практика: Вестник Нижегородской академии МВД России. 2015. № 1 (29). С. 334.

является не только правовой и экономической проблемой, но и имеет глубокие психологические и всеобщечеловеческие аспекты⁵³.

Для полного понимания сущности коррупции следует упомянуть тезис А.Б. Артемьева о том, что коррупция не всегда связана исключительно с материальными целями, поскольку такие выгоды могут предоставляться и на законных основаниях. В отечественной науке также отмечается, что во многих случаях в России материальные цели не играют главенствующей роли в коррупции, а акцент делается на других целях, таких как устройство знакомых или родственников на работу, продвижение преданных сотрудников и другие⁵⁴.

В целях осуществления положений пункта 13 статьи 46 "Конвенции Организации Объединенных Наций" против коррупции, указом Президента Российской Федерации от 18 декабря 2008 года № 1799 установлено, что Министерство юстиции России является центральным органом, ответственным за реализацию положений Конвенции, касающихся взаимной правовой помощи в гражданско-правовых вопросах, включая гражданско-правовые аспекты уголовных дел. Генеральная прокуратура Российской Федерации выполняет те же функции, но по остальным вопросам взаимной правовой помощи⁵⁵.

В соответствии со статьей 5 Федерального закона от 25 декабря 2008 года № 273-ФЗ, государственные органы и должностные лица обладают определенными полномочиями в противодействии коррупции. Президент Российской Федерации определяет основные направления государственной политики в области противодействия коррупции и устанавливает компетенцию федеральных органов исполнительной власти в этой сфере.

Федеральное Собрание Российской Федерации занимается разработкой и принятием федеральных законов, касающихся противодействия коррупции, а также контролирует деятельность органов исполнительной власти в пределах своих полномочий.

Правительство Российской Федерации распределяет функции между федеральными органами исполнительной власти в области противодействия коррупции.

⁵³ Лунеев В.В. Коррупция: политические, экономические, организационные и правовые проблемы. М. : Юрист, 2019. С. 17.

⁵⁴ Артемьев А.Б. Коррупция в системе функционирования государства (теоретико-правовое исследование в рамках эволюционного подхода) // Евразийский юридический журнал. 2021. № 6 (169). С. 76.

⁵⁵ Указ Президента РФ от 18 декабря 2008 г. N 1799 "О центральных органах Российской Федерации, ответственных за реализацию положений Конвенции Организации Объединенных Наций против коррупции, касающихся взаимной правовой помощи" // Официальный интернет-портал правовой информации [Электронный ресурс]. URL:<http://pravo.gov.ru/> (дата обращения: 03.02.2023).

Федеральные органы государственной власти, органы государственной власти субъектов Российской Федерации и органы местного самоуправления осуществляют противодействие коррупции в пределах своих полномочий.

Правоохранительные органы, иные государственные органы, органы местного самоуправления и их должностные лица обязаны информировать подразделения кадровых служб соответствующих федеральных органов государственной власти, органов государственной власти субъектов Российской Федерации и органов местного самоуправления о фактах несоблюдения государственными или муниципальными служащими ограничений и запретов, требований по предотвращению или урегулированию конфликта интересов, а также о неисполнении обязанностей в целях противодействия коррупции.

Для координации деятельности федеральных органов исполнительной власти, органов исполнительной власти субъектов Российской Федерации и органов местного самоуправления по реализации государственной политики в области противодействия коррупции может формироваться орган, состоящий из представителей указанных органов. Эти органы принимают решения, которые выполняются через проекты указов, распоряжений и поручений Президента Российской Федерации, а также через акты (совместные акты) федеральных органов государственной власти, органов государственной власти субъектов Российской Федерации, входящих в состав соответствующего органа по координации деятельности в области противодействия коррупции.

Получив информацию о совершении коррупционных правонарушений, органы по координации деятельности в области противодействия коррупции передают такую информацию в соответствующие государственные органы, которые имеют полномочия проводить проверку этих данных и принимать решения в установленном законом порядке.

В обобщенном виде, реализация основных мер и направлений в области противодействия коррупции осуществляется в соответствии с федеральным законодательством, с учетом следующих фундаментальных принципов:

1. Признание, обеспечение и защита основных прав и свобод человека и гражданина, как главного стержня правовой системы. Это означает, что все действия и меры, принимаемые в рамках противодействия коррупции, должны быть направлены на обеспечение и защиту прав и свобод всех граждан.

2. Принцип законности предполагает строгое соблюдение и применение законодательства, установленного государством, в рамках противодействия коррупции. Это включает в себя разработку и принятие

соответствующих нормативных актов, а также обеспечение их эффективного применения и исполнения.

3. Публичность и открытость деятельности государственных органов и органов местного самоуправления представляют важный аспект борьбы с коррупцией. Государственные органы должны действовать прозрачно и открыто, обеспечивая доступность информации о своей деятельности, включая меры по противодействию коррупции.

4. Неотвратимость ответственности за совершение коррупционных правонарушений является одним из главных принципов противодействия коррупции. Все лица, вовлеченные в коррупционные действия, должны нести ответственность в соответствии с законом, без исключений или привилегий.

5. Применение комплексного подхода, включающего политические, организационные, информационно-пропагандистские, социально-экономические, правовые, специальные и другие меры, является неотъемлемой составляющей противодействия коррупции. Это означает использование разнообразных инструментов и стратегий, чтобы достичь максимального эффекта в борьбе с коррупцией.

6. Приоритетное применение мер по предупреждению коррупции означает, что основное внимание уделяется предотвращению возникновения коррупционных проявлений. Это включает в себя разработку и реализацию эффективных механизмов контроля, этических стандартов, а также повышение осведомленности и образования населения в целях формирования неприемлемости коррупции.

7. Сотрудничество государства с институтами гражданского общества, международными организациями и физическими лицами играет важную роль в противодействии коррупции. Установление и развитие партнерских отношений между государственными органами и различными субъектами общества способствует эффективной реализации противокоррупционных мер и способов.

Источники:

1. Артемьев А.Б. Коррупция в системе функционирования государства (теоретико-правовое исследование в рамках эволюционного подхода) // Евразийский юридический журнал. 2021. № 6 (169). С. 76.

2. Забавко Р.А. Понятие «Коррупция» в российском законодательстве: критический анализ и перспективы совершенствования // Вестник Восточно-Сибирского института МВД России. 2019. № 1 (72). С. 46.

3. Конвенция о гражданско-правовой ответственности за коррупцию: ETS № 174. Заключена в г. Страсбурге 4 ноября 1999 г. //

[Электронный ресурс]. Доступ из справ.-правовой системы «КонсультантПлюс».

4. Лунеев В.В. Коррупция: политические, экономические, организационные и правовые проблемы. М.: Юрист, 2019. С. 17.

5. Модельный закон «Основы законодательства об антикоррупционной политике» (принят постановлением Межпарламентской Ассамблеи государств - участников СНГ от 15 ноября 2003 г. № 22-15) // Информационная система «КОНТИНЕНТ» [Электронный ресурс]. URL:http://continentonline.com/Document/?doc_id=30414984 (дата обращения: 03.03.2023).

6. Синюкова Т.Н. Понятие и подходы к содержанию коррупции // Юридическая наука и практика: Вестник Нижегородской академии МВД России. 2015. № 1 (29). С. 334.

7. Указ Президента РФ от 18 декабря 2008 г. N 1799 "О центральных органах Российской Федерации, ответственных за реализацию положений Конвенции Организации Объединенных Наций против коррупции, касающихся взаимной правовой помощи" // Официальный интернет-портал правовой информации [Электронный ресурс]. URL:<http://pravo.gov.ru/> (дата обращения: 03.02.2023).

8. Федеральный закон от 25 декабря 2008 г. № 273-ФЗ «О противодействии коррупции» // Официальный интернет-портал правовой информации [Электронный ресурс]. URL:<http://pravo.gov.ru/> (дата обращения: 03.02.2023).

ПРАВОВОЕ РЕГУЛИРОВАНИЕ В ОБЛАСТИ БЕЗОПАСНОСТИ ДОРОЖНОГО ДВИЖЕНИЯ

Аннотация: В статье изучается правовое регулирование в области безопасности дорожного движения. Рассматриваются как международные правовые акты, так нормативные акты на федеральном уровне. Раскрываются проблемы в сфере регулирования безопасности дорожного движения.

Ключевые слова: безопасность дорожного движения, правовое регулирование, актуальные проблемы, международные акты, организация дорожного движения.

Annotation: The article examines the legal regulation in the field of road safety. Both international legal acts and regulatory acts at the federal level are considered. The problems in the field of road safety regulation are revealed.

Key words: road safety, legal regulation, current issues, international acts, traffic management.

Необходимо начать с того, что из года в год увеличивается важность вопросов, которые относятся к безопасности дорожного движения на дорогах, они на протяжении долгого времени являются одной из составляющих огромной проблематики организации движения.

В первую очередь необходимо обратить внимание, что в управлении безопасности дорожного движения большое значение имеет регулирование на законодательной основе всех, кто участвует в этом процессе, а также немаловажным является их поведение и дисциплина. Конечно, чтобы получить положительные результаты на поставленные задачи по безопасности, существуют большое количество контролирующих стандартов, созданные и реализованные государством, они реализуются правовыми документами, которые регулируют и устанавливают нормы безопасности дорожного движения [1].

Отметим, что при изучении международных правовых актов, регулирующих отношения в сфере дорожного движения необходимо указать «Международную конвенцию о дорожном движении». Данная конвенция содержит основную концепцию организации дорожного движения, при этом, при разработке национального законодательства, а именно «Правил дорожного движения», государства-участники должны придерживаться основных ее положений. В 1968 году также была разработана «Конвенция о дорожных знаках и сигналах» [2].

Если говорить о федеральном уровне, важно указать, нормативно-правовые документы, которые обеспечивают безопасность дорожного движения на дорогах в нашей стране регламентируются: законами Российской Федерации, постановления Правительства, приказы министерств и различных ведомств, которые поддерживают эту сферу - Федеральный закон от 10.12.1995 N 196-ФЗ (ред. от 26.04.2013) «О безопасности дорожного движения» (далее — ФЗ о безопасности дорожного движения); - Указ Президента РФ от 15.06.1998 N 711 (ред. от 27.10.2011) «О дополнительных мерах по обеспечению безопасности дорожного движения» (вместе с «Положением о Государственной инспекции безопасности дорожного движения Министерства внутренних дел Российской Федерации») (далее — Положение о ГИБДД МВД России); - Постановление Правительства РФ от 30.04.1997 N 508 (ред. от 02.02.2000) «О порядке государственного учета показателей состояния безопасности дорожного движения»; Постановление Правительства РФ от 19.10.2004 N 567 «О координации деятельности органов исполнительной власти в области обеспечения безопасности дорожного движения» [1].

После изучения нормативно - правовые документы, мы можем сделать вывод о том, что в актуально на сегодня находить новые инструменты, чтобы развивать уровень безопасности дорожного движения, в транспортной сфере путем усовершенствования транспортной структуры, что требует законодательного закрепления. Вместе с наличием результативной деятельности, положительной динамики в производстве, методов с обновленной базой для эффективного существования транспортной структуры, нужны новейшие современные понятные приемы государственного усовершенствования, в том числе нормативы недопущения правонарушений, требования к ним.

И. Б. Орешкина делает акцент в своей работе на тот факт, что проблема усугубляется таким фактором как, сфера дорожного движения регулируется различными нормативными правовыми актами, которые в свою очередь относятся к разным отраслям права, либо вовсе к разным отраслям

законодательства, которые, как известно, часто отличаются подходами к регулированию общественных отношений [3].

Также важной проблемой является, что имеются случаи, когда права и свободы участников дорожного движения, других лиц, причастных к организации и функционированию сферы дорожного движения, разграничиваются различного рода подзаконными и отраслевыми нормативными правовыми актами, регулирующими общественные отношения в данной сфере. Следовательно, можно сказать, что отсутствие единообразия в понимании и процессуальном порядке применения положений закона, которым оперируют – как лицо, осуществляющее надзор, так и лицо, обязанное соблюдать нормы, регулирующие безопасность дорожного движения, влечет как сложность толкования положений данных нормативных актов [2].

Естественно, что совершенствование правовых норм в сфере обеспечения безопасности дорожного движения процесс не быстрый, сложный и длительный. На сегодняшний день существует необходимость разработки общей программы развития ведомственной нормативной базы на длительную перспективу. Такая программа, будучи основана на научной разработке проблем законодательства и его дальнейшего развития, должна состоять, во-первых, из детально обоснованного общего прогноза развития нормативной базы безопасности дорожного движения; во-вторых, из согласованных между собой схем перспективного развития ведомственных нормативных актов различных министерств и ведомств [4].

Отметим, что создание условий для безопасности на дорогах - это одна из важнейших целей законодательства Российской Федерации.

Основными целями, чтобы сохранить здоровье и жизнь всех участников дорожного движения, в том числе водителей, пассажиров, пешеходов путем контроля за выполнением правил и дисциплиной передвижения, усовершенствования и улучшения дорожной инфраструктуры, организации качественного и правильного дорожного движения, оказания оперативной помощи пострадавшим и многими другими. Вследствие всего этого уменьшатся экономические, социальные, общественные проблемы, количество различных происшествий и последствий. Все это формируется и обновляется вместе с первостепенными целями экономического, общественного развития Российской Федерации на средний и долгий срок, и указывают на уменьшение степени убыли населения нашей страны, установления различных условий для увеличения численности населения [1].

Использованные источники:

1. Кашников, А.Н. Правовые основы обеспечения безопасности дорожного движения в Российской Федерации // Вестник науки. — 2022. — №10 (55) том 5. - С. 220 - 226.
2. Куницына, Е.Д. Некоторые проблемы правовой регламентации основ безопасности дорожного движения // Молодой ученый. — 2019. — № 19 (257). — С. 212-214.
3. Орешкина И.Б. Теоретико-правовой обзор актуальных проблем реализации правовых норм в сфере безопасности дорожного движения Российской Федерации // Вестник Евразийской академии административных наук.— 2014. — № 4. - С. 14-23.
4. StudFiles.Файловый архив студентов [Электронный ресурс]. URL: <https://studfile.net/preview/4313872/> (дата обращения: 24.11.2023).

УДК 347.237

Будасова Влада Юрьевна
студент 3 курса заочной формы обучения
направления 40.04.01 "Юриспруденция"
Ростовского института (филиала) ФГБОУ ВО "Всероссийский
государственный университет юстиции" в г. Ростов-на-Дону

ПРАВОВОЕ РЕГУЛИРОВАНИЕ СЕМЕЙНОГО БИЗНЕСА В РОССИИ

Аннотация: в работе предпринята попытка уяснить правовое регулирование семейного бизнеса в России. Автор характеризует особенности семейного предпринимательства в нашей стране, доказывает необходимость введения специального правового режима для супружеского предпринимательства, такой режим должен охватывать множество аспектов, касающихся статуса созданного ими бизнеса, трудовых отношений, возникающих в ходе его осуществления, специального налогового режима и т.д.

Ключевые слова: супруги-предприниматели, семейный бизнес, специальный налоговый режим, трудовые отношения, сферы хозяйственной деятельности, социальные задачи семьи.

Abstract: this work attempts to understand the legal regulation of family businesses in Russia. The author characterizes the features of family entrepreneurship in our country, proves the need to introduce a special legal regime for matrimonial entrepreneurship; such a regime should cover many aspects

relating to the status of the business they created, labor relations arising in the course of its implementation, a special tax regime, etc.

Key words: *spouses-entrepreneurs, family business, special tax regime, labor relations, areas of economic activity, social tasks of the family.*

В мировых право порядках и в хозяйственной деятельности очень распространен и активно используется термин «семейный бизнес», который предполагает особый субъектный состав лиц, им занимающимся, это члены одной семьи, в основном супруги. В него могут вовлекаться и другие родственники, прежде всего родители и дети и т.д.

Сам субъектный состав такого бизнеса диктует особенности его построения и функционирования. В нем нет четкого разделения ролей, твердого трудового распорядка, фиксированной заработной платы и т.д., трудовые отношения, обусловленные трудовым наймом, могут вообще не образовываться, если супруги обходятся своими силами и зачастую не возникает необходимость во внешнем трудовом найме.

Построение такого бизнеса помимо сугубо экономической направленности и результативности в виде получения прибыли – материальный источник существования семьи, несет и целый ряд социально значимых ценностей. В семье, функционирующей в таком режиме, формируются очень близкие отношения. Семьи, сплоченные общим бизнесом, редко распадаются, а дети привыкают к труду, взаимодействию в коллективе, им прививаются ответственность, организованность, целеустремленность, финансовая грамотность и т.д.

Естественно, государство должно прикладывать усилия для того, чтобы такая форма организации предпринимательской деятельности развивалась. Для этого просто необходимо сформировать соответствующую правовую базу.

Для начала необходимо определить на законодательном уровне такие понятия как «семейный бизнес», «супруги-предприниматели», «супружеский бизнес».

В 2017 году Торгово-промышленная палата РФ вышла с законодательной инициативой с целью внести соответствующие дополнения и корректировки в ФЗ «О развитии малого и среднего предпринимательства в Российской Федерации» [1].

При этом высшие должностные лица нашего государства не высказывались в своих официальных выступлениях о перспективности развития семейного предпринимательства, гарантировали поддержку от государства этой формы организации бизнеса. При этом государственная

поддержка семейного предпринимательства может осуществляться в двух направлениях: как поддержка предпринимательства и как поддержка семьи.

Отсутствие специального правового статуса для супружеского предпринимательства не дает возможности вести официальную статистику семей, которые выбрали для себя этот вид деятельности в качестве источника существования.

Торгово-промышленная палата приводит данные, что около 70% малых и средних предприятий в нашей стране можно назвать семейным бизнесом[2,120]. Думается в перспективе, это направление будет развиваться и количество субъектов предпринимательской деятельности, возглавляемой супругами-предпринимателями будет увеличиваться.

При этом, правовое регулирование в этом вопросе отстает от потребностей жизни, и в настоящий момент транслирует множество пробелов и неразрешенных вопросов.

Подавляющее большинство российских семейных компаний говорят о том, что для них было желательно внести изменения в трудовое законодательство (вопросы, касающиеся приема на работу, оформлению отпусков, начислению заработных плат членам семьи и родственникам, а также всех необходимых отчислений пенсионного и социального характера).

Отдельным вопросом стоит необходимость введения специального налогового режима для семейного предпринимательства. Очевидно, что такой режим должен быть льготный.

На данный момент отечественное налоговое законодательство содержит множество вариантов налоговых режимов, и каждый предприниматель выбирает себе наиболее оптимальный с позиций специфики предпринимательской деятельности, сфер хозяйствования, наличия наёмной рабочей силы, необходимости использовать различные финансовые институты (например, лизинг, инвестиционные договоры и т.д.).

Существует и совсем простые, облегчённые налоговые режимы, например для самозанятых. Хотя для недавнего времени проблема вывода самозанятых граждан на легальный уровень ощущалась остро.

Более того, сама организация семейного бизнеса, его создание, ликвидация, отчетность и т.д., должна иметь упрощенный порядок.

Определенный пример в российском правовом пространстве есть – это крестьянско-фермерские хозяйства. По большому счету – это также семейный бизнес, в него вовлечены все члены семьи, часто родственники главы такого хозяйства. Для таких хозяйств государство предоставляет много благ, и такое положение вполне возможно взять за основу и для формирования правового статуса семейного предпринимательства.

Следует отметить, что правовое регулирование данного института опирается уже не на семейное законодательство, а на соответствующий закон (при условии, что оба супруга являются его членами).

В заключении отметим, что необходимость в особом правовом режиме деятельности супругов-предпринимателей очевидна и такой режим должен охватывать множество аспектов, касающихся статуса созданного ими бизнеса, трудовых отношений, возникающих в ходе его осуществления, специального налогового режима и т.д. Специфика статуса семейного бизнеса определяется тем, что в нем помимо экономических целей успешно решается целый комплекс задач, связанных с укреплением семьи, преемственностью поколений, воспитанием в детях определенных навыков и качеств.

Список литературы:

1. ФЗ от 24 июля 2007г. № 209-ФЗ «О развитии малого и среднего предпринимательства в Российской Федерации» (ред. от 10 июля 2023 г. № 292-ФЗ) URL https://www.consultant.ru/document/cons_doc_LAW_52144/ (дата обращения: 17 сентября 2023 г.)
2. Резяпкина Д.Ю Имущественное положение супругов, имеющих общий семейный бизнес: проблемные аспекты / Д.Ю. Резяпкина, Е.Н. Кучерова // Аллея Науки. - 2022. - №4(67).- С. -119-123.

Пономаренко Д.Н.
Студент магистратуры 3 курса
Факультет «Юридический»
Ростовский институт (филиал) федерального государственного
бюджетного образовательного учреждения высшего образования
«Всероссийский государственный университет юстиции (РПА Минюста
России)» в г. Ростове-на-Дону
Россия, г. Ростов-на-Дону

ПРАВОВОЕ РЕГУЛИРОВАНИЯ ОТВЕТСТВЕННОСТИ ПРЕДПРИНИМАТЕЛЬСКОЙ ДЕЯТЕЛЬНОСТИ

Аннотация. В статье рассматриваются вопросы правового регулирования юридической ответственности в предпринимательской деятельности. Определяются понятие и виды юридической ответственности в сфере предпринимательства, а также существующие меры принуждения за совершения правонарушений в сфере предпринимательства.

Ключевые слова: Юридическая ответственность, гражданско-правовая ответственность, административная ответственность, уголовная ответственность, ответственность в сфере предпринимательской деятельности.

Annotation. The article deals with the issues of legal regulation of legal liability in entrepreneurial activity. The concept and types of legal responsibility in the field of entrepreneurship are defined, as well as existing coercive measures for committing offenses in the field of entrepreneurship.

Keywords: Legal liability, civil liability, administrative liability, criminal liability, responsibility in the field of entrepreneurial activity.

Юридическая ответственность в общем виде представляет один из основных институтов права. Её можно определить, как последствие совершенного правонарушения, которое выражается в нежелательных для правонарушителя лишениях частного или имущественного характера.

Согласно положениям Гражданского кодекса РФ под юридической ответственностью понимается: «предусмотренная нормами права обязанность субъекта правонарушения претерпевать неблагоприятные последствия, а

также применение к нарушителю санкций правовых норм, указанных в них определенных мер ответственности»⁵⁶.

Ответственность предпринимателей обозначается как, обязанность к совершению конкретных действий, направленных на гальванизацию невыполненных обязанностей и(или) обязательств, предусмотренных в формате договорных отношений.

В виду чего, такие субъекты как: государственные органы, партнеры в сфере хозяйствования в полной мере несут ответственность перед предпринимателями, при ненадлежащем соблюдении или неисполнении обязательств, предусмотренных законом или договором, при принятии решений, что напрямую нарушают права предпринимателей.

Были выявлены следующие цели применения мер ответственности в сфере предпринимательства:

Во-первых, стимулировать субъектов предпринимательства к соблюдению требований, установленных правил, норм права в рамках осуществления предпринимательской деятельности;

Во-вторых, иметь рычаг воздействия, то есть возможность за невыполнение установленных норм –применить наказание;

В-третьих, на будущее пресекать нарушение установленных для предпринимателей требований⁵⁷;

В-четвертых, восстанавливать права и интересы лиц и даже общества, нарушенных также в рамках предпринимательской деятельности.

Субъекты предпринимательства несут ответственность в рамках установленных правовых норм, она выражается в негативных последствиях при невыполнении норм законодательства и положений договоров.

Выделяют следующие виды ответственности в разрезе её отраслевой принадлежности:

- ГПО (гражданско-правовая ответственность);
- административная и уголовная ответственности.

Первоочередно, как субъекты рыночной экономики предприниматели, являющиеся участниками гражданского оборота – несут гражданско-правовую ответственность. Данным вид ответственности регулируется гражданский законодательством, и представляет определенные последствия (имеющие юридическую силу непосредственно) неисполнения или ненадлежащего исполнения предусмотренных обязанностей и обязательств.

⁵⁶ Гражданский кодекс Российской Федерации (часть первая) от 30.11.1994 N 51-ФЗ // Собрание законодательства РФ, 05.12.1994, N 32.

⁵⁷ "Уголовный кодекс Российской Федерации" от 13.06.1996 N 63-ФЗ (ред. от 04.08.2023) // Собрание Законодательства Российской Федерации. 1996. № 25.

В связи с чем, считаю необходимым раскрыть следующие виды юридической ответственности.

Одним из разновидностей юридической ответственности выступает – административная, наступает она в следствии виновного противоправного действия либо бездействия юридического или физического лица.

Административная ответственность предпринимателей или должностных лиц организаций(предпринимательских) возникает в случае нарушения ими положений Кодекса РФ об административных правонарушениях⁵⁸ (далее по тексту – КоАП РФ).

Данный вид юридической ответственности т.е. административной, возникает в результате совершения административного правонарушения субъектов предпринимательской деятельности.

Быть подвергнутыми к привлечению административной ответственности в сфере предпринимательской деятельности могут лица в возрасте от 16 лет.

Штраф или денежное взыскание – это основная форма административного наказания. Помимо этого, законом предусмотрена такая форма наказания в виде предупреждения, она применяется в случаях совершения административного правонарушения впервые и при отсутствии причинения вреда жизни.

И.В. Охтин⁵⁹ в своей работе отметил, что основные составы правонарушений, что содержатся в статье 14_1 КоАП РФ:

- Самой распространенной проблемой при осуществлении деятельности является – деятельность без прохождения обязательной регистрации ЮЛ или ИП;

- следующей практической проблемой является осуществление предпринимательской деятельности без специального разрешения (лицензии) (этот параграф применим для отдельных категории предпринимательской деятельности);

- даже при наличии лицензии или специального разрешения на осуществление деятельности, субъекты могут в грубой форме нарушать условия и требования, предусмотренные такими документами.

Следующим видом, который необходимо рассмотреть – является уголовная ответственность в предпринимательской сфере.

⁵⁸ Кодекс Российской Федерации об административных правонарушениях от 30.12.2001 N 195-ФЗ // Российская газета, 31.12.2001, № 256.

⁵⁹Охтин, И.В. Незаконная предпринимательская деятельность [Электронный ресурс] https://ahtuba-adm.ru/multimedia/files/17455/file_17455.pdf. – Дата доступа: 16.10.2023.

Данный вид юридической ответственности образуется в результате виновного противоправного деяния, что содержит в себе все признаки состава преступления:

- объект преступления (общественные отношения, которым причиняется ущерб);
- объективная сторона преступления (конкретное деяние – действие либо бездействие);
- субъективная сторона преступления (виновность лица, совершившего общественно опасное деяние);
- субъект преступления (это вменяемое лицо, которое совершило преступление).

Законом предусмотрены некоторые виды наказаний за неправомерные действия, либо же бездействия к коим относят:

- денежное возмещение - штраф; лишение права занимать определенные должности или заниматься определенной деятельностью;
- всякого рода работы: исправительные и обязательные;
- лишение имущества;
- заключение под стражу или ограничение свободы.
- лишение свободы на определенный срок.

Библиографический список:

1. Кодекс Российской Федерации об административных правонарушениях от 30.12.2001 N 195-ФЗ // Российская газета, 31.12.2001, № 256.
2. Охтин, И.В. Незаконная предпринимательская деятельность [Электронный ресурс] https://ahtuba-adm.ru/multimedia/files/17455/file_17455.pdf. – Дата доступа: 16.10.2023.

Мотина К.В.
студент магистратуры 1 курса,
Факультет юриспруденции,
социальных технологий и психологии
ИСОиП (филиал) ДГТУ,
Россия, г. Шахты
Научный руководитель: Лунева Е.Н.
старший преподаватель
ИСОиП (филиал) ДГТУ,
Россия, г. Шахты

ПРАВОВОЙ АНАЛИЗ СУДЕБНОЙ ЗАЩИТЫ ЧЕСТИ, ДОСТОИНСТВА И ДЕЛОВОЙ РЕПУТАЦИИ

Аннотация: *В статье исследуется история возникновения института судебной защиты, особенности и правовой анализ судебных разбирательств при подаче исковых заявлений по защите чести, достоинства и деловой репутации физических и юридических лиц, возмещение морального вреда по вышеуказанным причинам.*

Ключевые слова: *Суд, судебная защита, моральный вред, защита чести, достоинства и деловой репутации.*

Annotation: *The article examines the history of the institution of judicial protection, the features and legal analysis of court proceedings when filing claims to protect the honor, dignity and business reputation of individuals and legal entities, compensation for moral damage for the above reasons.*

Keywords: *Court, judicial protection, moral harm, protection of honor, dignity and business reputation.*

Свое начало институт судебной защиты заложил еще в далеком прошлом. В первобытнообщинном строе властью обладали старейшины и вожди, которая достигалась авторитетом, уважением к старшему поколению, их мудростью [1, с.30]. Органом суда в Древней Руси являлся князь, призванный народом устанавливать справедливость [2, с. 168]. Князь должен был быть решительным и справедливым, поскольку "слабый" судья не мог навести порядок среди народа, что не редко приводило к грабежам и торговли людьми [2, с. 170]. На протяжении многих веков институт судебной власти видоизменялся, что привело к возникновению судебной реформы в 1864 году, которая "породила" новые судебные уставы – судоустройство, гражданский и

уголовный процесс, материальное право о небольших уголовных и административных правонарушениях [3, с. 588].

В настоящее время суды составляют целую судебную систему, которая осуществляет судебную власть. Осуществление правосудия судами происходит в зависимости от отнесенных к их компетенции полномочий, определенные Кодексами РФ и иными федеральными законами.

Более подробнее остановимся на судебных разбирательствах, рассматриваемые судами общей юрисдикции, а также арбитражными судами на основании исковых заявлений о защите чести, достоинства и деловой репутации, а также возмещении морального вреда:

Каждое физическое и юридическое лицо обладает правом на судебную защиту, т.е. могут защитить свою честь и достоинства от различных притеснений и нарушений личного пространства. Гражданский Кодекс РФ запрещает вышеуказанным лицам получать преимущество и прибыль, путем совершения противоправных действий или недобросовестного поведения [4, ст.1].

В Постановлении Конституционного Суда РФ от 21.07.2023 N 44-П "По делу о проверке конституционности пункта 1 статьи 152 Гражданского кодекса Российской Федерации в связи с жалобой гражданки Е.А. Попковой" наиболее широко раскрыт конституционно-правовой смысл защиты доброго имени пострадавшего от сложившейся ситуации, регламентированной в ст. 152 ГК РФ. В пункте 5 вышеуказанного Постановления утверждается право каждого на судебную защиту по восстановлению своих прав и установлению справедливости.

Кроме того, гражданин вправе через суд требовать компенсацию морального вреда и возмещение убытков в денежном выражении (ст. 151 ГК РФ).

Причем, заявитель вправе изложить доводы по опровержению недостоверных сведений, порочащих честь, достоинство и деловую репутацию гражданина, а также требования о возмещения морального вреда, вследствие вышеуказанных причин в одном исковом заявлении, за исключением случаев, когда лицо виновное в распространении недостоверной информации добровольно опровергла свои высказывания (Решение Шилкинского районного суда Забайкальского края по делу №2-1253/2022 от 21.12.2022, Решение Якутского городского суда Республики Саха (Якутия) по делу № 2-7429/2022 от 30.09.2022).

Постановлением Пленума Верховного Суда РФ от 24.02.2005 № 3 "О судебной практике по делам о защите чести и достоинства граждан, а также деловой репутации граждан и юридических лиц" (далее - Постановление

Пленума Верховного Суда РФ от 24.02.2005 № 3) предусмотрено, что иски по делам данной категории вправе предъявить граждане и юридические лица, которые считают, что о них распространены не соответствующие действительности, порочащие сведения. Однако, в случае распространения сведений о несовершеннолетних или о недееспособных граждан иски подаются их законными представителями [5, п.2].

Следовательно, рассмотрение данных споров входит в компетенцию судов общей юрисдикции и арбитражных судов, однако, в момент подачи искового заявления по спору о защите чести, достоинства и деловой репутации необходимо определить сферу деятельности сторон [6, п. 1-2].

Итак, исковое заявление о защите чести, достоинства и деловой репутации, а также компенсация морального вреда подается (при условии, что виновное лицо известно): Физическими лицами – в суды общей юрисдикции, по месту жительства ответчика-гражданина или по месту регистрации юридического лица [7, ст. 131-132]. Юридическими лицами и ИП в случаях, если распространение порочащей информации напрямую связано со сферой предпринимательской деятельности [8, ст. 125-126], – в арбитражный суд по месту нахождения ответчика. В случае если лицо, распространившее сведения не соответствующие действительности – не известно, то исковое заявление рассматривается в порядке особого производства.

Постановлением Пленума Верховного Суда РФ от 24.02.2005 № 3 установлено, что истец не обязан предварительно направлять претензионные требования ответчику [5, п.4]. Однако, суды с годами пришли к противоположному выводу, что в данной категории дел обязателен досудебный порядок урегулирования спора в силу ч.4 ст.3 ГПК РФ [7] и ч.5 ст.4 АПК РФ [8], поскольку рассматриваются гражданские правоотношения, которые не попадают в список исключений по предъявлению претензий виновной стороне. В 2017 году суд вынес несколько определений о возвращении искового заявления в связи с отсутствием доказательств направления претензионных требований к ответчику (дело №А51-11569/2017 от 22.05.2017 (№05АП-4738/2017 от 11.07.2017), дело №А40-35257/17-51-324 от 28.04.2017 (№ 09АП-33285/2017 от 24.07.2017)).

Претензионное требование позволяет сторонам решить проблему мирным путем, без обращения в суд. Две стороны в силу норм действующего законодательства РФ определяют круг действий, выгодных для всех участников и необходимых для устранения, выявленных нарушений в сложившейся ситуации. Однако, претензионное урегулирование спора крайне редко, чаще всего "точку" в таких разбирательствах ставит суд.

При подаче искового заявления в суд заявитель обязан предоставить платежное поручение, которое является подтверждением оплаты государственной пошлины за рассмотрение искового заявления по защите чести, достоинства и деловой репутации лиц. Кроме того, заявителю необходимо оплатить государственную пошлину за рассмотрение в суде требования о возмещении морального вреда, поскольку моральный вред признается законом вредом неимущественного характера. Следовательно, государственная пошлина по обстоятельствам перечисленных выше подлежит оплате на основании ст. 333.19 и ст.333.21 Налогового кодекса РФ [9], [5, п.15] (дело №А40-35257/17-51-324 от 28.04.2017 (№09АП-33285/2017 от 24.07.2017)).

В случае отсутствия платежного поручения об уплате государственной пошлины суд вправе оставить исковое заявление без движения на определенный срок для устранения нарушений. По истечению установленного срока суд возбуждает производство (при оплате государственной пошлины) либо выносит определение о возвращении искового заявления заявителю (в случае если государственная пошлина не оплачена).

По общим правилам копию искового заявления и документы приложения, истец направляет лицам, участвующим в деле. При отсутствии документов, подтверждающих направление искового заявления с документами-приложениями другим участникам дела, суд вправе предоставить истцу время для устранения нарушений норм законодательства РФ.

Любое производство начинается с предварительного судебного заседания, которое является отдельным заседанием. В рамках рассмотрения спора на предварительном судебном заседании стороны вправе представлять доказательства, заявлять отводы, ходатайства, излагать свои доводы по всем возникающим в заседании вопросам.

Судья, признав дело подготовленным, назначает его к разбирательству в судебном заседании. В случаях отсутствия препятствий к рассмотрению дела по существу, предусмотренных ч.2 ст.153 ГПК РФ [7] и ч.4 ст. 137 АПК РФ [8], суд вправе завершить предварительное судебное заседание и открыть судебное заседание, не перенося сроки рассмотрения.

На законодательном уровне предусмотрено, что граждане вправе вести свои дела в суде лично или через представителей. Личное участие в деле гражданина не лишает его права иметь по этому делу представителя, полномочия которого подтверждены согласно нормам ГПК РФ и АПК РФ.

Проведя анализ судебных решений на основании исковых заявлений по факту унижения чести, достоинства и деловой репутации физических и

юридических лиц, приходим к выводу, что суды основывают свои выводы на следующих обстоятельствах: факт распространения ответчиком сведений об истце, порочащий характер этих сведений и несоответствие их действительности. При этом, оба этих обстоятельства должны быть отражены в исковом заявлении, и подтверждаться в ходе судебных разбирательств. При отсутствии одного из указанных обстоятельств иск отклоняется судом [5, п.7]. Бремя доказывания наличия этих обстоятельств лежит на истце, ответчик в свою очередь, должен доказать, что распространенные сведения являются правдивыми.

Конституция РФ позволяет каждому лицу защищать свою честь и доброе имя, а также гарантирует свободу мысли и слова, свободу массовой информации [10, ст. 23, 29]. Суд при вынесении решения принимает во внимание личное мнение ответчика - предположения, гипотезы, вопросы, выводы, выражения мнения, не могут быть признаны недостоверной и порочащей информацией. Субъективное мнение обвиняемого лица не признается судом, как обстоятельство распространения сведений, порочащих истца (дело № А40-53838/23-134-291 от 04.08.2023 (№09АП-64623/2023-ГК от 27.10.2023)).

Итак, обладая информацией об оскорблении деловой репутации компании, либо обладая сведениями, размещенными в массовых средствах информации, затрагивающие личность гражданина или его личную жизнь, истец должен предоставить в суд доказательства распространения лжи-информации, поскольку, закон не ограничивает граждан в свободе мысли и слова.

Прежде чем обращаться в суд необходимо дать правовую оценку обстоятельствам, в результате которых недостоверные сведения обнародованы. Каждое судебное разбирательство индивидуально, со своей спецификой и доказательной базой. Однако, часто судебная практика основывается на том, что письменные высказывания граждан с негативным содержанием не являются основанием для удовлетворения иска, поэтому истец должен предоставить в суд убедительные доказательства своей правоты и подтверждения распространения недостоверной информации, касающейся его личности.

Суд не имеет права заставить ответчика принести извинения истцу, однако, суд вправе утвердить мировое соглашение, в котором предусмотреть извинения ответчика, принесенные истцу по обоюдному согласию [5, п.18].

При принятии решения суд изучает доводы и оценивает доказательства, приведенные лицами, участвующими в деле, в обоснование своей позиции и определяет, подлежит ли иск удовлетворению. В случае несогласия с

решением суда, сторона, интересы которой, по ее мнению, были нарушены неправомерно, вправе до вступления решения суда в силу обратиться с жалобой в вышестоящий суд с просьбой отменить решение первой инстанции и направить дело на новое рассмотрение

Использованные источники:

1. Петухова Н.А., Мамыкина А.С. Правоохранительные и судебные органы России/ Н.А. Петухова, А.С. Мамыкина Москва, 2019, с. 30.

2. Дювернуа Н. Источники права и суд в Древней Руси. Опыты по истории русского гражданского права/ Н. Дювернуа Санкт-Петербург Юридический центр Пресс, 2004, с. 168, 170.

3. Сахаровский, И.Ю. Судебная реформа 1864 года / И.Ю. Сахаровский. – Текст: непосредственный // Молодой ученый. – 2015. - №7(87). – с. 588. - [Электронный ресурс]. URL: <https://moluch.ru/archive/87/16885/> (дата обращения: 06.11.2023).

4. "Гражданский кодекс Российской Федерации (часть первая)" от 30.11.1994 N 51-ФЗ //Справочная правовая система "Консультант плюс" - ст. 1, 151-152.

5. Постановление Пленума Верховного Суда РФ от 24.02.2005 №3 "О судебной практике по делам о защите чести и достоинства граждан, а также деловой репутации граждан и юридических лиц" // Справочная правовая система "Консультант плюс" - п.2, 4, 7, 15, 18.

6. Обзор практики рассмотрения судами дел по спорам о защите чести, достоинства и деловой репутации (утв. Президиумом Верховного Суда РФ 16.03.2016) // Справочная правовая система "Консультант плюс" - п. 1-2;

7. "Гражданский процессуальный кодекс Российской Федерации" от 14.11.2002 N 138-ФЗ // Справочная правовая система "Консультант плюс" - ст. 3, 131-132, 153;

8. "Арбитражный процессуальный кодекс Российской Федерации" от 24.07.2002 N 95-ФЗ // Справочная правовая система "Консультант плюс" - ст. 4, 125-126, 137;

9. "Налоговый кодекс Российской Федерации (часть вторая)" от 05.08.2000 N 117-ФЗ // Справочная правовая система "Консультант плюс" - ст. 333.19, 333.21;

10. "Конституция Российской Федерации" (принята всенародным голосованием 12.12.1993 с изменениями, одобренными в ходе общероссийского голосования 01.07.2020) //Справочная правовая система "Консультант плюс" – ст. 23, 29.

*Ермакова Татьяна Николаевна
Студент 3 курса магистратуры
направления «Магистр частного права»
Волго-Вятского института (филиала)
Университета имени О.Е. Кутафина (МГЮА), г. Киров,
Научный руководитель: Шаклеина Елена Витальевна,
доцент кафедры гражданского и семейного права
Волго-Вятского института (филиала)
Университета имени О.Е. Кутафина (МГЮА),
г. Киров*

ПРАВОВОЙ СТАТУС ДОЛЖНИКА-ЗАСТРОЙЩИКА

***Аннотация:** В статье рассмотрены определение и характеристика правового статуса должника-застройщика. Показано, что институт несостоятельности (банкротства) застройщиков в Российской Федерации в последние годы претерпевает изменения, направленные на то, чтобы максимально обезопасить лиц, принимающих участие в строительстве, от ненадёжных застройщиков.*

***Ключевые слова:** Закон о банкротстве, банкротство застройщиков, неплатежеспособность, должник.*

***Annotation:** The article considers the definition and characterization of the legal status of the debtor-developer. It is shown that the institute of insolvency (bankruptcy) of developers in the Russian Federation in recent years is undergoing changes aimed at maximizing the safety of persons participating in construction from unreliable developers.*

***Key words:** Bankruptcy law, bankruptcy of developers, insolvency, debtor.*

Федеральным законом от 12.07.2011 №210-ФЗ с 15 августа 2011 года Федеральный закон №127-ФЗ «О несостоятельности (банкротстве)» (далее – Закон о банкротстве) [1] был дополнен параграфом 7 главы IX «Банкротство застройщиков».

Согласно сведениям, размещенным на портале Единого федерального реестра сведений о банкротстве, по итогам 2022 года общее количество сообщений об открытии конкурсного производства в отношении юридических лиц и крестьянско-фермерских хозяйств достигло 9 055, что на 12,2% меньше, чем в 2021 отчетном году. При этом, из общего количества 2 106 дел пришлось на строительную отрасль, что составляет 23,25% от общего числа банкротств

(+0,79%). При этом в статистике учитывались организации, занимающиеся строительством новых объектов; реконструкцией, капитальным и текущим ремонтом, а также дополнительными работами; монтажом готовых зданий или сооружений на строительном участке (в т.ч. строительство временных сооружений); сохранением и воссозданием объектов культурного наследия.

О том, что следует понимать под «застройщиком» для целей использования параграфа 7 Закона о банкротстве, речь идёт в ст. 201.1. В частности, там указывается на то, что застройщика необходимо подвергать рассмотрению в качестве такого лица, которое привлекает денежные средства и (либо) имущество лиц, принимающих участие в строительстве, юридического лица вне зависимости от организационно-правовой формы, включая жилищно-строительного кооператива, либо индивидуального предпринимателя, к которым есть требования о передаче жилых помещений либо денежные требования. В литературе говорится о том, что вышеуказанное определение не сходится с аналогичными категориями (застройщик, заказчик-застройщик, инвестор-застройщик), употребляемыми в областях, не касающихся банкротства.

Для того чтобы признать должника застройщиком и использовать положения параграфа 7 Закона о банкротстве нужно соответствие следующим критериям:

- субъект обязан являться юридическим лицом либо индивидуальным предпринимателем;
- осуществлять строительство многоквартирного дома либо жилого здания блокированной застройки;
- заниматься строительством на участке земли, вне зависимости от права собственности на данный участок;
- заниматься привлечением финансовых ресурсов либо прочего имущества в целях строительства (строительные материалы, техника и т. д.;
- располагать неисполненными денежными требованиями либо требованиями, касающимися передачи жилых помещений лицам, принимающим участие в строительстве.
- заниматься деятельностью вне зависимости от существования зарегистрированного права на многоквартирный дом либо жилое здание блокированной застройки [2].

Важно подчеркнуть, что достаточно часто встречаются дискуссионные ситуации, когда в соответствии с формальными признаками должник не подходит под вышеуказанные критерии, несмотря на то что по факту он занимается застройкой жилых объектов на том или ином земельном участке. В качестве примера можно привести Постановление, вынесенное

Правительством РФ от 28.01.2006 г. № 47 «Об утверждении Положения о признании помещения жилым помещением, жилого помещения непригодным для проживания и многоквартирного дома аварийным и подлежащим сносу или реконструкции» [3]. В данном Постановлении говорится о том, что многоквартирный дом следует рассматривать в качестве общности, по меньшей мере, 2 квартир, которые располагают автономными выходами либо на участок земли, который прилегает к жилому дому, либо в помещения общего пользования в подобном доме. Многоквартирный дом включает в себя составляющие совокупного имущества владельцев помещений в подобном доме по жилищному законодательству. Нельзя рассматривать как жилые помещения такие помещения, которые имеют вспомогательное предназначение, равно как и подобные помещения, которые включены в состав совокупного имущества владельцев помещений в многоквартирном доме.

В свою очередь, жилой дом блокированной застройки нужно подвергать рассмотрению в качестве жилого дома, где численность этажей не превышает 3, состоящих из нескольких блоков, число которых составляет не свыше 10, и любой из данных блоков может использоваться для проживания одной семьи, располагать единой стеной (общими стенами) без наличия проёмов с близлежащим блоком (блоками), находиться на отдельном участке земли, обладать выходом на территорию единого пользования.

Очень важный критерий, который предполагает признание статуса застройщика за должником – это существование у должника на праве собственности, в соответствии с заключенным договором аренды либо субаренды, участка земли, где происходит постройка жилых объектов. Мы разделяем точку зрения, предложенную таким исследователем, как А. Маковская. В частности, она указывала на то, что юридические лица, чья организационно-правовая форма не даёт им возможности обладать земельными участками на одном из прав, установленных функционирующим законодательством, не имеют права заключать договоры долевого участия и являться застройщиками [4].

Подвергая рассмотрению подобный критерий, как наличие права на объект строительства, подчеркнём, что в данном случае законодатель и судебные органы придерживаются следующего: в том случае, если в качестве одного единственного застройщика относительно одного строительного объекта выступал бы человек, занимающийся только привлечением финансовых ресурсов, и не обладающий правами на участок земли либо данный объект строительства, то нельзя использовать положения, содержащиеся в ст. 201.10 и ст. 201.11 Закона о банкротстве (передача объекта

незавершенного строительства либо жилого помещения, которое принадлежит банкроту), где обозначены важнейшие институты защиты прав кредиторов застройщика, являющегося неплатёжеспособным. Выходит, для того чтобы положения, содержащиеся в разделе 7 главы IX Закона о банкротстве, не вступали в противоречие с целями юридического регулирования, законодатель позволил судебным органам признавать сделки, которые были заключены лицами, принимающими участие в строительстве, с застройщиком и (либо) с третьими лицами, которые совершают те или иные действия в его интересах, в качестве недействительных сделок.

Ещё один значимый критерий – это существование неисполненных денежных требований либо требований, касающихся передачи жилых помещений лицам, принимающим участие в строительстве. Данный критерий следует из особенностей правоотношений между лицами, принимающими участие в строительстве, и застройщиком. В частности, в период банкротства застройщика лица, принимающие участие в строительстве, могут рассчитывать на получение строительного объекта, о котором речь идёт в заключенном соглашении. Во время проведения процедуры банкротства кредиторы могут делать выбор, что им хочется получить: построенный объект либо финансовые ресурсы, которые были инвестированы в его постройку. На стадии установления требования кредитора заявитель вправе сформулировать желание заменить собственное требование в денежном эквиваленте, не расторгая письменно договор с застройщиком.

Теперь рассмотрим положения действующего на настоящий момент времени законодательства, которые позволят получить представление о требованиях, в соответствии с которыми застройщик должен реализовывать собственную деятельность в современных реалиях. Так, начиная с 01.01.2017, законодательство, регулирующее вопросы участия в долевом строительстве, было сильно преобразовано. Преобразования были нацелены на то, чтобы сделать строже требования, предъявляемые к застройщикам, а также, чтобы усилить контроль над тратой финансовых ресурсов дольщиков. В наши дни для того, чтобы заниматься строительством застройщик должен располагать заключением о соответствии проектной декларации и застройщика введённым требованиям (на это указывается в ст. 3 Закона об участии в долевом строительстве).

Во время предоставления заключения о соответствии проектной декларации и застройщика введённым требованиям берётся в расчёт следующее: соответствие застройщика требованиям, предъявляемым к уставному капиталу. У застройщика, который выступает как юридическое лицо, обязаны отсутствовать какие-либо долги по платежам в бюджеты

бюджетной системы РФ. У руководителя и бухгалтерского сотрудника застройщика должна отсутствовать судимость за преступления, совершённые в экономической сфере, не должно наличествовать никаких административных мер влияния в области строительства и капитального ремонта, они не должны быть дисквалифицированы в соответствии с решением, вынесенным органами исполнительной власти. Ещё важно отметить, что с учётом того, что в целях строительства застройщик осуществляет деятельность, направленную на привлечение финансовых ресурсов физических лиц, оно не должно подлежать ликвидации, и относительно него не должна быть начата хотя бы одна из процедур банкротства [5].

Среди требований, предъявляемых к застройщику, можно отметить следующее: осуществление деятельности при существовании разрешения на строительство. Данное разрешение должно быть предоставлено региональными органами власти или муниципальными органами власти.

За исключением указанного выше, информации о застройщике не должно содержаться:

- в реестре недобросовестных поставщиков;
- в реестре недобросовестных поставщиков (подрядчиков, исполнителей), а также лиц, принимающих участие в проведении аукциона по реализации участка земли, который находится в государственной собственности либо муниципальной собственности, или в проведении аукциона на право заключения договора аренды такого участка земли.

Подчеркнём, что начиная с 2017 г., стали предъявляться новые требования к сайту застройщика, который должен выкладывать сведения о себе (своей деятельности) в Интернет. Сайт обязан содержать не меньше 3 ссылок, расположенных на главной странице, на внутренние страницы сайта, должно отсутствовать условие о неукоснительной регистрации, а также должны отсутствовать какие-либо добавочные установки исполняемых файлов, а также систем защиты сайта.

Разрешение на строительство, проектные декларации, сведения об участке следует располагать как сканированный лист документа. Всё должно быть подписано руководителем компании.

Ещё подчеркнём, что начиная с 2017 г., были внесены поправки в нормы об ответственности лиц, которые осуществляют контроль над должником.

Одна из наиболее часто встречающихся мер привлечения к ответственности застройщика – это неустойка (пеня, штраф). Такая мера может предусматриваться, как в договоре, так и в законе.

Поясним здесь, что неустойка следует подвергать рассмотрению в качестве санкции, носящей имущественный характер, употребляемой в отношении застройщика. Так, в том случае, если застройщик не соблюдает сроки передачи объекта строительства, то он должен уплатить дольщику неустойку (пени), величина которой составляет одну трехсотую ставки рефинансирования, введённую Центробанком РФ, актуальную на момент осуществления обязательства, от стоимости договора за всякий день просрочки. В данном случае важно отметить увеличенную степень защиты лица, принимающего участие в долевом строительстве, во время несоблюдения сроков передачи строительного объекта. В частности, в ст. 6 Закона об участии в долевом строительстве указывается на то, что подобная неустойка должна уплачиваться в двойной величине. Одновременно с этим не всё время в качестве добросовестной стороны договора участия в долевом строительстве выступает дольщик. К примеру, ответственность застройщика ограничена случаями добросовестного поведения дольщика, поскольку, когда происходит нарушение сроков передачи строительного объекта в связи с уклонением дольщика от принятия объекта, например, дольщик отказывается поставить свою подпись под документацией о передаче, застройщик не уплачивает неустойку. Застройщик также может не соблюдать обязанность передать дольщику строительный объект, отвечающий всем требованиям.

Во время обнаружения различных изъянов в объекте строительства, что является причиной его непригодности к применению, участник может потребовать:

- на безвозмездной основе убрать все изъяны, при этом сделать это в разумные сроки;
- пропорционально снизить стоимость договора;
- компенсировать затраты на устранение существующих изъянов.

Ещё участник долевого строительства обладает правом одностороннего отказа от осуществления договора, может потребовать вернуть внесённые им финансовые ресурсы, равно как и проценты за использование чужих финансовых ресурсов.

Ответственность застройщика в соответствии с данным основанием ограничивается гарантийными сроками на объект долевого строительства. В частности, в ст. 7 Закона об участии в долевом строительстве содержится указание на то, что участник долевого строительства может использовать, как судебные способы, так и досудебные способы урегулирования спора, если были обнаружены какие-либо изъяны в строительном объекте. Однако сделать он это может при том условии, что подобные изъяны удалось выявить в ходе гарантийного срока. Застройщика невозможно привлечь к ответственности

тогда, когда причины изъятий несмотря на то, что и обнаруженных в ходе гарантийного срока, кроются:

- в естественном износе объекта;
- в несоблюдении лицом, принимающим участие в долевом строительстве, правил, связанных с эксплуатацией объекта.

Выходит, что употребление мер ответственности предоставляет возможность, прежде всего, «возродить» положение лица, принимающего участие в долевом строительстве, которое пострадало от недобросовестных действий организации (индивидуального предпринимателя), выступающей в качестве застройщика. Ещё отметим, что меры ответственности призваны осуществлять не всего лишь восстановительную функцию, но и предупредительную функцию. Здесь подчеркнём, что предупредительная функция состоит в том, чтобы вызвать желание у застройщика на добровольной основе осуществлять порученные ему в соответствии с заключенным договором либо законодательством обязанности, под страхом употребления относительно него некоторых санкций, носящих имущественный характер.

Среди обязанностей застройщика в деле о банкротстве можно назвать, в первую очередь, обязанность, касающуюся направления заявления о признании его в качестве несостоятельного в арбитражный суд: когда в том случае, если происходит удовлетворение требований одних кредиторов, то это приводит к неосуществимости исполнения прочих денежных обязанностей должника; когда органом должника, по его учредительным документам, вынесено решение об обращении в арбитражный суд; когда по причине обращения взыскания на имущество, должник лишается возможности вести последующую хозяйственную деятельность; когда должник отвечает признакам банкротства (на это указывается в ст. 9 Закона о банкротстве). Заявление в арбитражный суд следует направлять не позже месяца со времени наступления указанных обстоятельств.

В целом можно сказать, что те преобразования, которые были внесены в последние годы в законодательство, дают понять то, что государство предпринимает меры, направленные на то, чтобы максимально обезопасить лиц, принимающих участие в строительстве, от ненадёжных застройщиков. В этом плане Закон об участии в долевом строительстве, равно как Закон о банкротстве решили большое число дискуссионных вопросов, включая за счёт того, что стали строже требования, предъявляемые к застройщикам.

Использованные источники:

1. Федеральный закон «О несостоятельности (банкротстве)» от 26.10.2002 №127-ФЗ (ред. от 28.12.2022) // Собрание законодательства Российской Федерации. 2002. №43. ст. 4190.
2. Карелина С.А., Фролов И.В. Банкротство застройщика. Теория и практика правоприменения. М., 2018. С. 64
3. Постановление Правительства РФ от 28 января 2006 г. №47 «Об утверждении Положения о признании помещения жилым помещением, жилого помещения непригодным для проживания, многоквартирного дома аварийным и подлежащим сносу или реконструкции, садового дома жилым домом и жилого дома садовым домом» // Собрание законодательства Российской Федерации. 2006. №6. ст. 702.
4. Маковская А. Договор участия в долевом строительстве // Хозяйство и право. Комментарии нового законодательства. 2015. № 5. С. 31–32
5. Несостоятельность (банкротство): Учебный курс. В 2т. / Под ред. д.ю.н., проф. С.А. Карелиной. Т. 1. М.: Статут, 2019. С 287.

УДК 347

Мицкевич А.С.
студентка

1 курс, факультет «Гражданское право.

Коммерческое право»

Институт права - ЧелГУ

Россия, г. Челябинск

ПРЕДЕЛЫ И СПОСОБЫ ЗАЩИТЫ ЧЕСТИ, ДОСТОИНСТВА И ДЕЛОВОЙ РЕПУТАЦИИ

Аннотация: *статья посвящена рассмотрению таких морально-правовых категорий, как честь, достоинство и деловая репутация граждан и проблематике защиты данных немущественных благ. Рассмотрены способы защиты немущественных благ.*

Ключевые слова: *честь, достоинство, деловая репутация, опровержение, меры защиты, меры ответственности, немущественное благо, моральный вред, компенсация.*

Annotation: *the article is devoted to the consideration of such moral and legal categories as honor, dignity and business reputation of citizens and the problems of protecting these non-property benefits. The ways of protecting non-property goods*

are considered.

Key words: *honor, dignity, business reputation, refutation, protection measures, liability measures, non-property benefit, moral harm, compensation.*

Честь, достоинство и деловая репутация — это такие морально-правовые категории, которым присущи специфические свойства. Они влияют на оценку и значимость человека для общества, связаны с существованием человека в социальной среде. И любое общество должно обладать этими важнейшими социально — правовыми ценностями [1,с.266].

Сущность защиты чести, достоинства и деловой репутации заключается в возможности обращения всех совершеннолетних граждан и юридические лиц. Если иск подается несовершеннолетними или недееспособными лицами, то их интересы в суде должны представлять их законные представители (родители, опекуны и т.д.).

Гражданско-правовая система защиты нематериальных благ делит право на защиту чести, достоинства и деловой репутации на две большие категории: меры защиты и меры ответственности.

Меры защиты, а именно основания их применения – это факт их неправомерного поведения и не зависит от того, что гражданин лично виновный характер, либо же находится в причинной связи с причиненным вредом. К мерам защиты, применяемым при нарушении нематериальных благ относят: восстановление положения, которое существовало до нарушения нематериальных благ; пресечение действий, нарушающих нематериальное благо, либо создающих угрозу нарушения; неприменение и признание недействительным акта государственного органа или органа местного самоуправления.

Меры ответственности применяются к лицам, причинившим ущерб противоправными и виновными действиями (за исключением случаев, прямо предусмотренных законом). Меры ответственности, применяемые в случаях правонарушений против нематериальной собственности, могут включать возмещение ущерба и эмоциональных потерь.

Следует отметить, что некоторые из этих способов защиты могут быть применены только судом (отмена акта государственного органа), другие могут быть использованы с помощью суда или самостоятельно (компенсация), а третьи представляют собой самозащиту, которая защищает нематериальную собственность без участия суда.

Статья 152 пункт 1 Гражданского кодекса Российской Федерации раскрывает такой способ защиты, как опровержение - гражданин вправе требовать по суду опровержения порочащих его честь, достоинство

или деловую репутацию сведений, если распространивший такие сведения не докажет, что они соответствуют действительности.

Опровержение должно быть сделано тем же способом, каким были распространены сведения о гражданине, или другим аналогичным способом.

По требованию заинтересованных лиц допускается защита чести, достоинства и деловой репутации гражданина и после его смерти.

В соответствии с частью 5 статьи 152 Гражданского кодекса Российской Федерации: если сведения, порочащие честь, достоинство или деловую репутацию, оказались после их распространения в доступе в сети Интернет, то истец вправе требовать удаления соответствующей информации, опровержения указанных сведений способом, обеспечивающим доведение опровержения до пользователей сети Интернет.

В порядке ст. 152 ГК не рассматриваются требования об опровержении сведений, содержащихся в судебных решениях и приговорах, постановлениях органов предварительного следствия и других официальных документах, для обжалования которых установлен законом иной порядок.

В статье 152 Гражданского кодекса Российской Федерации закреплено таких способов защиты, как опровержение, опубликование ответа. В связи с этим, можно сделать вывод, что такие способы защиты не могли бы способствовать полноценной правовой защите. Поскольку лишает возможности получить имущественную компенсацию за причиненные страдания.

К примеру, в производстве одного из судов было рассмотрено дело №2-948/2020 о взыскании компенсации морального вреда в Копейский городской суд Челябинской области. Истец обратилась в суд и иском о защите чести и достоинства к 31 каналу. В рубрике «Агентство чрезвычайных новостей» и на сайте «ВКонтакте» данного канала появилась информация об истце, не соответствующая действительности и порочащая ее честь и достоинство. Суть спора состояла в следующем.

В СМИ и в сети Интернет была распространена следующая информация в отношении истца, что она «бандитка», «аферистка», «вымогательница», «обманщица», данные сведения не соответствуют действительности и порочат ее честь и достоинство. Исковые требования следующие: принести У.Е.А. публичное извинение через газету «Копейский рабочий», в рубрике «Агентство чрезвычайных новостей», и на сайте «ВКонтакте» канала, взыскать компенсацию морального вреда в размере 100 000 рублей, расходы по уплате государственной пошлины в размере 300 рублей.

В силу п.1, 5 ст. 152 Гражданского кодекса Российской Федерации (далее ГК РФ) гражданин вправе требовать по суду опровержения порочащих его

честь, достоинство или деловую репутацию сведений, если распространивший такие сведения не докажет, что они соответствуют действительности. Опровержение должно быть сделано тем же способом, которым были распространены сведения о гражданине, или другим аналогичным способом.

Решение Копейского городского суда Челябинской области от 30.11.2020 исковые требования морального вреда удовлетворить частично. Взыскать с Т.Н.И. в пользу У. Е.А. компенсацию морального вреда в размере 3 000 рублей, в счет возмещения расходов по оплате государственной пошлины 300 рублей, всего 3 300 (три тысячи триста) рублей.

Существуют также специальные процедуры для оспаривания информации, содержащейся в организационных документах. Эти документы должны быть заменены или отозваны. Это может быть замена трудовой книжки, содержащую порочащую информацию заявления об увольнении сотрудника, или рекомендательного письма.

В противном случае порядок и процедура защиты определяются судом в зависимости от конкретных обстоятельств каждого дела. Метод опровержения диффамации обычно основывается на способе распространения информации. Например, если порочащие сведения переданы письмом в адрес организации или учреждения, ответчик обязан направить в адрес организации или учреждения письменное опровержение.

На основании пункта 9 статьи 152 Гражданский кодекс Российской Федерации вытекает еще один способ защиты чести, достоинства и деловой репутации, а именно «Возмещение морального вреда (компенсация), с признанием о причинении нравственных и физических страданий потерпевшему лицу».

В соответствии со статьей 12 Гражданский кодекс Российской Федерации предусмотрены такие способы защиты прав, как возмещение убытков и компенсация морального вреда.

Возмещение морального вреда - один из способов защиты чести, достоинства и деловой репутации, и одинаково, как и недействительность сделки, так же решается судом в соответствии с гражданско-процессуальным законодательством Российской Федерации. В соответствии со статьей 1064 Гражданский кодекс Российской Федерации истец имеет право получить удовлетворение своего иска о возмещении морального вреда. Порядок возмещения определен статьями 151 и 1101 Гражданский кодекс Российской Федерации, размер компенсации непосредственно зависит от степени вины правонарушителя, с учетом причиненных нравственных и физических страданий потерпевшей сторон. Законодательство реализует общегражданский принцип обеспечения восстановления нарушенных прав,

поскольку позволяет восстановить целостность нарушенного нематериального блага с помощью системы опровержения сведений.

В статье 152 Гражданского кодекса Российской Федерации закреплено таких способов защиты, как опровержение, опубликование ответа. В связи с этим, можно сделать вывод, что такие способы защиты не могли бы способствовать полноценной правовой защите. Поскольку лишает возможности получить имущественную компенсацию за причиненные страдания.

Табунщиков А.Т. отмечает, что при определении степени нравственных и физических страданий, лежащих в основе морального вреда, законодатель предписывает учитывать индивидуальные особенности потерпевшего. Автором сделан вывод о том, что для единообразного толкования индивидуальных особенностей потерпевшего целесообразно использовать обстоятельства, присущие всем физическим лицам, исключая их персонафикацию: пол, возраст потерпевшего и продолжительность периода, в течение которого потерпевший до своей смерти переносил психические страдания [2]. Возмещение морального вреда (компенсация) исполняется только в денежной форме.

В соответствии с пунктом 1 статьей 208 Гражданского кодекса Российской Федерации исковые заявления с требованиями о компенсации морального вреда не имеют срока исковой давности, так как являются следствием нарушений личных неимущественных прав и других нематериальных благ.

Гражданский кодекс Российской Федерации предусматривает основания для компенсации морального вреда, которая взыскивается в судебном порядке, а именно:

-В ситуациях, когда происходит нарушения личных неимущественных прав, а также посягательств на нематериальные блага (честь, достоинство и деловую репутацию);

-В случаях, когда распространенная информация порочит честь, достоинство и деловую репутацию гражданина.

Но не смотря на все права имеющиеся у граждан, есть и ряд проблем, связанных с отсутствием в действующем российском законодательстве таких понятий, определение и понимание которых имеет важное значение в контексте гражданско-правовой защиты. Такими понятиями и являются честь, достоинство и деловая репутация [4,с.108]. Ведь невозможно применять нормы Гражданского кодекса Российской Федерации, устанавливающие правила защиты нематериальных благ не раскрывая содержание понятий. В Российском законодательстве нет четкого и ясного определения понятий честь,

достоинство и деловая репутация.

Важно отметить, что с появлением всемирной сети «Интернет» помимо удобств возникло большое количество проблем, связанных с защитой неимущественных прав. Одновременно с числом пользователей увеличивается и число правонарушений, совершаемых в рассматриваемой сфере. Сложностью привлечения Интернет-сайтов к ответственности состоит в том, что данные сайты не зарегистрированы, как СМИ. По мнению В.А. Гирина [3, с. 240], в данном случае необходимо привлекать к ответственности за распространение порочащих честь, достоинство и деловую репутацию сведений в сети Интернет владельцев или администраторов.

Участились случаи, когда физические и юридические лица сталкиваются в сети Интернет с опубликованными в отношении них сведениями, не соответствующими действительности, тем самым наносящие существенный урон чести, достоинству и деловой репутации лица. Использование интернет-ресурсов позволило СМИ распространять информацию, не проверяя информацию на подлинность анонимно. Исходя из этого возникает трудность по защите своих неимущественных благ в суде. В исковом заявлении должен быть указан ответчик (лицо, разместившее, несоответствующую в сети интернет информацию). Так же для защиты своих прав истцу необходимо подготовить доказательную базу, подтверждающую несоответствие данной информации, а это крайне тяжело доказать. Решение этого вопроса на законодательном уровне, предусмотренного статьей 12 Гражданского кодекса Российской Федерации по-прежнему остается открытым.

На основании вышеизложенного можно сделать вывод, что теоретические исследования, включающие способы решения данных проблем необходимо учитывать для корректировки действующего законодательства в области защиты прав человека на неприкосновенность его чести, достоинства и деловой репутации.

Список цитируемой литературы:

Шульгина, Р.В. Понятие чести, достоинства и деловой репутации в российском гражданском праве / Р.В. Шульгина. — Текст: непосредственный // Молодой ученый. — 2017. — № 18 (152). — С. 266-269. — URL: <https://moluch.ru/archive/152/43199/> (дата обращения: 21.01.2023).

2. Табунщиков А.Т. Компенсация морального вреда в гражданском законодательстве Российской Федерации: автореф. дис... канд. юрид. Наук / А.Т. Табунщиков. - СПб., 2005.- С. <https://search.rsl.ru/ru/record/01002851677>

3. Гирин В.А. Отдельные проблемы правового регулирования споров о защите чести, достоинства и деловой репутации // Молодой учёный. 2019. №

3 (241). С. 239–241 — URL: <https://moluch.ru/archive/376/83708/> (дата обращения: 04.05.2023).

4. Гусев, Н.В. Проблемы компенсации морального вреда как способа защиты чести, достоинства и деловой репутации / Н.В. Гусев. — Текст: непосредственный // Молодой ученый. — 2021. — № 34 (376). — С. 101-110. — URL: <https://moluch.ru/archive/376/83671/> (дата обращения: 21.01.2023).

УДК 34.07

Одинаев Федор Ньмонжонович.

Студент магистратуры

3 курс, факультет «Теория государства и права»

**Ростовский институт (филиал) федерального государственного
бюджетного образовательного учреждения высшего образования
«Всероссийский государственный университет юстиции России»**

Россия, г. Ростов-на-Дону

ПРЕДПОСЫЛКИ ВОЗНИКНОВЕНИЯ И ИСТОРИЯ РАЗВИТИЯ ПРОКУРАТУРЫ СО ВРЕМЕН ПЕТРА I ДО ОКТЯБРЬСКОЙ РЕВОЛЮЦИИ

Аннотация: *Статья посвящена истокам прокуратуры в России и ее развитие до Октябрьской Революции 1917 г. В данной статье затронуты темы предпосылок к появлению прокуратуры в России, прообраз которой был взят за основу Петром I из Франции. В статье также описано развитие прокуратуры до Октябрьской революции 1917 года – базис современной прокуратуры, который на данном этапе развития страны претерпел серьезные изменения, несмотря на тот факт, что основное предназначение прокуратуры в качестве государственного органа не поменялось.*

Ключевые слова: становление прокуратуры, общий надзор, генерал-прокурор, Судебные Реформы.

Annotation: *The article is devoted to the origins of the Prosecutor's office in Russia and its development before the October Revolution of 1917. This article touches upon the topics of prerequisites for the emergence of the prosecutor's office in Russia, the prototype of which was taken as a basis by Peter I of France. However, the similarity with the prosecutor's office of this state was small, due to various political needs and the development of Russia. The article also describes the development of the prosecutor's office before the October Revolution of 1917 – the basis of the modern prosecutor's office, which at this stage of the country's*

development has undergone serious changes, despite the fact that the main purpose of the prosecutor's office as a state body has not changed..

Key words: *formation of the Prosecutor's Office, general supervision, Prosecutor General, Judicial Reforms.*

В первом законе об организации и деятельности прокуратуры, принятом в 1586 году во Франции была обозначена следующая область влияния: уголовные и гражданские дела в суде, административно-политическая сфера и непосредственный контроль за самим процессом следствия. Уже в XVI веке генеральный прокурор мог вносить на рассмотрение и регистрацию указы короля в парламент. Более того, в сферу деятельности прокурора входила и защита самых низших социально-незащищенных слоев населения. В XVII же веке во Франции прокуратура была состоялась в качестве достаточно властного, централизованного института, который имел обширную функциональную нагрузку и приличную разветвленность для большей эффективности управления⁶⁰.

Тем не менее, основной направленностью у прокуратуры было уголовное преследование, поскольку его функционал заключался и в возбуждении уголовного дела, и в контроле на различных стадиях уголовного судопроизводства, а также надзоре за исполнением самого судебного приговора. На различных стадиях уголовного судопроизводства прокурор готовил заключения:

- на первой стадии он подготавливал заключение в момент окончания предварительного розыска;

- далее, он подготавливал заключение после допроса обвиняемого и непосредственно перед последней стадией предварительного расследования;

- окончательное заключение прокурор подготавливал уже без указания мотивов, и после доклада в суде производилось непосредственное заслушивание последнего⁶¹.

Стоит упомянуть и короля Швеции Карла XII, который в 1713 году реструктуризировал Канцелярию-коллегию, в результате чего было сформировано 6 разветвлений последней – появились экспедиции. Так появилась Контрольная экспедиция, которая стояла во главе остальных 5 (особый королевский указ от 26 октября 1713 года). Высший омбудсмен мог возбудить уголовное преследование в отношении госслужащих, руководил фискалами и контролировал за следованием законодательства в

⁶⁰ Миряшева Е.В. Институт прокуратуры Французской Республики в системе гарантий конституционных прав и свобод: автореф. дис.... канд. юрид. наук. М., 2006. С. 12.

⁶¹ Прокуратура Петра I (1722-1725 гг.) : Ист.-правовой очерк / Д.О. Седов; Новосиб. гос. акад. экономики и упр. Каф. гос.-правовых наук. - Новосибирск : Сибвузиздат, 2002 (Тип. Сибвузиздат). – с. 329

государственных структурах. Другие 5 экспедиций занимались внешней и административной политикой.

Вице-президент Коммерц-коллегии, статский советник Генрих Фик в XVIII веке о шведском омбудсмене рассказал Петру I, незадолго до создания коллежской реформы (в которой Фик принимал наиактивнейшее участие), в результате которой достаточно сложная и запутанная система 44 приказов преобразовалась в 12 коллегий с обозначенной достаточно строгой функциональной компетенцией. Другое дело, что в мае 1719 года в результате отмены Канцелярии-коллегии в Швеции, должность высшего омбудсмана была изменена на канцлера юстиции. Поэтому в основу прокурорской направленности вошла не Швеция, а Французская прокуратура⁶².

О прокуратуре во Франции Петр I узнал следующим образом: в 1705-1706 годах была осуществлена дипломатическая миссия во Францию, по ее итогам окольников Андрей Артамонович Матвеев подготовил документ, который содержал в себе подробное описание государственного аппарата Франции. В нем также было упомянуто и о прокуратуре. Про Парижский парламент было сказано, что в него входят 4 адвоката и один генеральный прокурор (королевские люди), а в составе прокурорского аппарата входят порядка 400 человек.

Именно данный документ («Архив или статейный список...») очень заинтересовал Петра I, а уже 19 июля 1717 года последний посетил заседание Большой палаты Парижского парламента, где он послушал заключение по рассматриваемому делу замещающего генерала-прокурора генерал-адвоката Г.Ламауньона, что произвело на Петра Великого неизгладимое впечатление⁶³.

Стоит отметить и «последнюю каплю» - «Копия с письма к брату моему о генерал-ревизоре, что ныне во Франции называется генерал-прокурор, с отметками и с примерами нынешнего состояния в Великой России» проект 1721 года Конон Никитича Зотова, который располагал сведениями об устройстве зарубежных Европейских странах. Именно этот проект послужил базисом для создания самого первого в Российской Империи нормативного акта по специфике прокурорского надзора «Должность генерал-прокурора» (12 января 1722 года).

Другое дело, что функциональная нагрузка новой должности компилировалась не вокруг уголовного преследования, как во Франции – ее основной направленностью был именно общий надзор. Другими словами, что сделал Петр I – взял в качестве базиса название должностей с ее похожей

⁶² Боботов С.В. Правосудие во Франции. М., 1994, С. 85-93.

⁶³ Воронин О.В. «О типе и месте российской прокуратуры в современной системе органов государственной власти.» 2010. – Т. 3, № 6. – С. 90.

структурой и, соответственно, сам централизованный принцип управления. Причины на это были вполне обоснованные – в начале XVIII века в России была острая необходимость в некоем органе государственной власти, которая осуществляла бы контроль за всеми ступенями государственного управления. Более того, еще одной причиной можно выделить и тот факт, что функциональная нагрузка у прокуратуры Франции была достаточно сильно разветвленная, и требовала более глубокой юридической грамотности и опыта в этой сфере, поэтому и уголовное преследование ни Зотов, ни Петр Великий не смогли бы в полной мере так тонко реализовать с учетом Российских реалий. Немного резюмируя вышесказанное можно понять, что в качестве шаблона Петр I взял механизм французской прокуратуры, однако решил централизовать данный орган, координируя всю власть в данной сфере у генерал-прокурора⁶⁴.

Итак, различными указами был создан надзорный механизм за контролем исполнения законов и воли самого государя. При Сенате состояли обер-прокурор и генерал-прокурор – вершина механизма. Более того, продолжали разрастаться и полномочия генерал-прокурора, которому впоследствии стал подотчетен и сам Сенат. Основным отличием прокуратуры в России от других видов государственной деятельности была надзорная функция.

По словам Н.В. Муравьева, прокуратура с момента ее создания вплоть до судебных реформ Александра II являлась органом административного надзора, с другой стороны – остальная деятельность была лишь дополнением к основному функционалу и была слабо реализована со стороны данного механизма (судебная и обвинительная направленность в частности).

Таким образом можно судить о том, что основными функциями прокуратуры в России являлась реализация надзорности. С научной точки зрения мнения разделены о причинах возникновения прокуратуры в России, основные из которых стоит рассмотреть подробнее.

Если брать точку зрения Н.В. Муравьева, то он считал, что взятая в Германии за основу служба фискалата имела множество огрехов, а потому возникновение нового института прокуратуры было необходимым⁶⁵.

С другой стороны, по мнению С.М. Казанцева, все было гораздо проще – не смотря на французское название данный орган имеет мало общего с французским механизмом, поскольку создан был хоть и на вдохновении последнего, но с учетом самобытности России, поэтому в основу были также

⁶⁴ Российская и зарубежная прокуратура: модели и стандарты: хрестоматия сборник документов о прокуратуре / сост. Н.В. Кулик, Е.Л. Никитин. СПб., 2013. С. 112.

⁶⁵ Муравьев Н.В. «Прокурорский надзор в его устройстве и деятельности», Правит. Сената, 1889. - С. 218.

включены прообразы и немецких фискалатов, шведских омбудсменов, французской прокуратуры и исключительно русские наработки и идеи, поскольку целью создания была охрана и защита прав граждан, надзорность за исполнением законов⁶⁶. Вот последнее в основном и было взято из прокуратуры Франции, хотя и со своими особенностями.

Нельзя не принять и во внимание точку зрения А.Д. Градовского, по мнению которого органы прокуратуры возникли для борьбы с Единоначалием и коллегиальностью в государственном механизме, сформированным Петром I: «Должность Генерал-прокурора воплотила и резюмировала личное начало, подобно тому как Сенат начало коллегиальное»⁶⁷.

По словам О.Е. Кутафина, органы прокуратуры в России были сформированы для того, чтобы императорская власть имела своего так называемого представителя, который бы от ее лица осуществлял надзор за Сенатом и различными учреждениями⁶⁸.

Однако, если отойти от точек зрения ученых и вернуться к историческому аспекту, после кончины Петра I органы прокуратуры находятся в некоем упадке, обусловленным тем, например, что должность генерал-прокурора была отменена уже при Екатерине I, полномочия последнего были возложены на обер-прокуроре, который занимался исключительно делопроизводством, а уполномоченность надзора за Сенатом у какого-либо должностного лица в России отсутствовала, т.е. фискалат и прокуратура фактически не работали в период с 1727 по 1729 года.

Но вот с приходом Романовой Анны Иоанновны 1730 года ситуация начала меняться в обратную сторону – была учреждена должность Генерал-прокурора⁶⁹. Более того, с 1733 года была возможность приносить протесты на какое-либо беззаконие со стороны местных властей с помощью новой должности «Губернского прокурора». Такое поведение Анны Иоанновны было обусловлено достаточно просто – она стремилась ограничить и сдержать власть Верховного тайного совета, более того – она была приспешницей в большинстве начинаниях Петра I.

Однако следующий скачок в развитии прокурорского института начался спустя фактически десять лет при царствовании Елизаветы Петровны, которая продолжила реформаторскую деятельность Петра I (своего отца), восстановив функционал и структуру прокуратуры своим Указом от 12 декабря 1741 года⁷⁰.

⁶⁶ Казанцев С.М. «История царской прокуратуры», Изд-во Санкт-Петербург, 1993. – С. 198.

⁶⁷ Градовский А.Д. «Высшая администрация России XVIII столетия и генерал-прокуроры» —Тип. Имп. Моск. Университета, 1866, С.306.

⁶⁸ Кутафин О.Е. «Предмет конституционного права», «Юристъ», 2001. – С. 437.

⁶⁹ Григорьев В.Н., Победин А.В., Яшин В.Н., Калинин В.Н. «Прокурорский надзор: Учебное пособие», ООО «Издательство «Элит», 2007, С. 496.

⁷⁰ Там же, С. 501.

Далее стоит выделить политику Екатерины II, при которой возросла роль и самого прокурора, и губернская. В 1775 году принято Учреждение о губерниях – в нем показан полный спектр полномочий губернских прокуроров, расширены судебные штаты⁷¹.

Своей политикой Екатерина II добилась того, что генерал-прокурор уже под конец XVIII века стал практически высшим органом управления, поскольку функционал его был заключен в выявлении взяточничества и казнокрадства, надзором за законностью местных органов власти, а также высшие цели – сохранение «целостности власти, установлений и интересов Его императорского величества»⁷². Принять во внимание следует и тот факт, что органы прокуратуры начали отстаивать не только интересы «Российской короны», но и отстаивать интересы ее подданных.

Считается, что самый большой скачок в истории развития прокуратуры был осуществлен в период правления Екатерины II со времен формирования последнего Петром I⁷³.

Далее, Павлом I генерал-прокуроры получили расширение полномочий таких, как судебные дела, финансовые, контроль деятельности центральных и местных властей в различных областях, дела о рекрутских наборах и пр.

Тем не менее, до Судебной реформы 1864 года прокурорская деятельность находится в некоем упадке даже после положительного эффекта интеграции власти прокуратуры в административную деятельность. Но благодаря данной реформе был установлен принцип разделения ветвей власти, где была отдельно выделена судебная, а также с ее помощью было установлено равенство всех перед законом. Не менее значимым стало и установление новых принципов в судебных процессах – устность, состязательность и гласность. С введением данной реформы появилась и потребность в реорганизации и прокуратуры, и судов в России.

Незадолго до появления указанной судебной реформы в 1862 году были приняты Основные положения о прокуратуре, где было строго обозначены функции прокуратуры в качестве надзорного органа, задачи и само содержание – все было направлено за неукоснительным соблюдением законов в России. На протяжении всего периода существования в истории Российской империи данные положения считались базисными: это и единство, и централизация органов прокуратуры, подчиненность генерал прокурору

⁷¹ Казанцев С.М. «История царской прокуратуры», Изд-во Санкт-Петербург, 1993. – С. 211.

⁷² Там же, С. 214.

⁷³ Григорьев В.Н., Победкин А.В., Яшин В.Н., Калинин В.Н. «Прокурорский надзор: Учебное пособие», ООО «Издательство «Элит», 2007, С. 508.

нижестоящих (он на тот момент и являлся министром юстиции), независимость прокуроров от влияния органов местной власти и т.д.⁷⁴

Естественно, что при проведении Судебной реформы 1864 года нововведения и реорганизация постигнут и прокуратуру, в частности в «Учреждениях судебных установлений» был создан раздел №3 «О лицах прокурорского надзора», в соответствии с которым надзорной властью были уполномочены обер-прокуроры, прокуроры и их товарищи под контролем генерал-прокурора. В судебных палатах и окружных судах были сформированы также должности особых прокуроров и товарищей прокуроров. Так был обновлен и статус прокуратуры, в получении которого последняя стала одной из сторон судопроизводства⁷⁵. С другой стороны, власть института прокуратуры была ограничена тем, что не имела надзорных полномочий в отношении любых министерств и созданными ими же органов представительств органов власти на местах.

Самой главной функцией согласно Судебной реформе 1864 года у прокуратуры была поддержка обвинения в судах. В последствии законодательство претерпевало изменения для адаптации и эффективности законодательной базы касательно прокурорской деятельности. Например, по неустановленным лицам в преступлениях прокуроры рассматривают определения судов первой инстанции, обвинения также поддерживались и по особо важным уголовным делам. Главным недосмотром в реформе 1864 года по части органов прокуратуры стоит выделить концентрацию ее деятельности в суде, тогда как непосредственно от общего надзора прокуратуру освободили. И естественно, что прокуратура начала занимать главенствующую позицию в уголовном судопроизводстве, тогда как в гражданском ее роль стала значительно слабее, если не назвать ничтожнее. Да, в уголовном преследовании законность в результате надзорности прокурора выросла. Логично, что на уровне признания прав граждан Основными законами Российской империи соблюдение возросло в разы, поскольку гарантом в этом выступал прокурорский орган. Но вот в гражданском судопроизводстве дела обстояли достаточно плохо с позиции того, что прокурор в таких процессах фактически исполнял роль «юрисконсульта» судебной коллегии, где весомость его была под большим вопросом⁷⁶. Да, с учетом того, что в России достаточно активно развивалась состязательность в гражданском судопроизводстве, то авторитет прокурора в этой сфере постепенно угасал. Однако такого рода отражение в законодательной базе демонстрирует яркий

⁷⁴ Бессарабов В.Г. «Пореформенная российская прокуратура (1864-1917)», Журнал РП., 2002., №10, С. 139.

⁷⁵ Бессарабов В.Г. «Пореформенная российская прокуратура (1864-1917)», Журнал РП., 2002., №10, С. 141.

⁷⁶ Под общ. ред. О.И. Чистякова «Российское законодательство X-XX веков», Юридическая литература, 1991, С.6.

пример того, что упразднение функционирование органов прокуратуры в качестве надзорного представителя за соблюдением законности по отдельным категориям дел как минимум неразумно.

«Ввод в эксплуатацию» Судебной реформы 1864 года произошел в полной мере спустя около 30 лет, поскольку проводилась она не за один день, а путем принятия отдельных нормативно-правовых актов, которые могли находиться друг с другом в некоторой конфронтации, поскольку это достаточно трудоемкий процесс. Именно по этой причине к концу XIX века надзорность была преобразована на судебную прокуратуру и губернскую, которые претерпели достаточно много реструктуризаций и изменений. Так в конце XIX и начале XX веков до октября 1917 года прокуратура как институт власти фактически не претерпевал изменений, разве что реформирование ее деятельности в основном было направлено на наделение прокуратуры функциями государственного управомоченного юрисконсульта совместно с углубленной надзорной деятельностью за органами адвокатуры и судов, а также изживании губернской прокуратуры.

Авторитетность прокуратуры понемногу возрастала даже в условиях абсолютной монархии, поскольку играла роль исполнительных органов государственной власти, которая служила правительству, оказавшись более автономной от местных органов власти в противопоставление губернской⁷⁷. То есть роль прокуратуры была не сколько в представлении интересов государства, сколько в надзорной деятельности за соблюдением законов – функционал стал более узконаправленным в сравнении с более ранним периодом формирования органов прокуратуры.

Прокуратура весь свой период существования служила Российской Империи, а после февраля 1917 года Временному правительству, после этого последнее было ликвидировано в ходе октябрьского переворота (или же до 7 ноября 1917 года по новому стилю)⁷⁸.

Исходя из вышеназванных фактов исторической аналитики развития прокуратуры в России, можно подытожить следующее:

- изначальной основной направленностью органов прокуратуры было обеспечение законности, то есть контроль должностных лиц и государственных органов, а также соблюдение законов;
- органы прокуратуры получили свое распространение практически во всех цивилизованных странах, воплощая в себе правоохранительные и обвинительные институты;

⁷⁷ Журнал российского права, 2002, №10, С. 147

⁷⁸ Бессарабов В.Г. «Прокурорский надзор: учебник», Проспект, 2006, С.27.

- несмотря на первоначальное предназначение прокуратуры, в различных странах направленность видоизменялась, исходя из приоритетов конкретных стран и опираясь на их политические ситуации, общественные настроения, государственные потребности и юридические подготовленности;

- на создание российского прототипа прокуратуры влияние оказывало несколько стран, однако основной механизм был позаимствован у Франции в качестве базиса, поскольку именно в этой стране прокуратура охватывала наиболее широкий функциональный спектр;

- сам факт формирования прокуратуры в России был вполне логичен в XVIII веке, поскольку внутривнутриполитическая ситуация в стране буквально требовала этого появления, поскольку в условиях достаточно глубокого кризиса, взяточничества, бюрократизма и казнокрадства Петра I, который только взшел на престол, необходим был механизм контроля работы государственного аппарата для того, чтобы был сформирован базис для реформирования страны. Опираясь на удачный опыт европейских стран, Петр I совершил достаточно успешную попытку по созданию надзорного органа, который бы мог осуществлять контроль в различных сферах государства и общества (на сколько это было вообще возможно в указанный период времени, исходя из политической ситуации и общественного настроения);

- если критически смотреть на формирование и прогресс прокуратуры в целом за период правления от Петра I и до самого окончания Временного правительства, то развитие органов прокуратуры происходило исключительно во времена реформаторов у престола, поскольку именно они давали значительные толчки для процветания законотворчества в стране, но, поскольку не все правители в этот период являлись таковыми, то и функционирование органов прокуратуры в качестве гаранта законности было достаточно непостоянным.

Библиографический список:

1. Миряшева Е. В. Институт прокуратуры Французской Республики в системе гарантий конституционных прав и свобод: автореф. дис.... канд. юрид. наук. М., 2006. С. 12.

2. Прокуратура Петра I (1722-1725 гг.): Ист.-правовой очерк / Д.О. Седов; Новосиб. гос. акад. экономики и упр. Каф. гос.-правовых наук. - Новосибирск: Сибвузиздат, 2002 (Тип. Сибвузиздат). – с. 329

3. Боботов С.В. Правосудие во Франции. М., 1994, С. 85-93.

4. Воронин О.В. «О типе и месте российской прокуратуры в современной системе органов государственной власти,» 2010. – Т. 3, № 6. – С. 90.

5. Российская и зарубежная прокуратура: модели и стандарты: хрестоматия сборник документов о прокуратуре / сост. Н.В. Кулик, Е.Л. Никитин. СПб., 2013. С. 112.
6. Муравьев Н.В. «Прокурорский надзор в его устройстве и деятельности», Правит. Сената, 1889. - С. 218.
7. Казанцев С.М. «История царской прокуратуры», Изд-во Санкт-Петербург, 1993. – С. 198, 211.
8. Градовский А.Д. «Высшая администрация России XVIII столетия и генерал-прокуроры» —Тип. Имп. Моск. Университета, 1866, С.306.
9. Кутафин О.Е. «Предмет конституционного права», «Юристь», 2001. – С. 437.
10. Григорьев В.Н., Победкин А.В., Яшин В.Н., Калинин В.Н. «Прокурорский надзор: Учебное пособие», ООО «Издательство «Элит», 2007, С. 496, 508.
11. Бессарабов В.Г. «Пореформенная российская прокуратура (1864-1917)», Журнал РП., 2002., №10, С. 139, 141.
12. Под общ. ред. О.И. Чистякова «Российское законодательство X-XX веков», Юридическая литература, 1991, С.6.
13. Журнал российского права, 2002, №10, С. 147
14. Бессарабов В.Г. «Прокурорский надзор: учебник», Проспект, 2006, С.27.

Бунина Аксана Федеровна
Кандидат юридических наук, доцент
Доцент кафедры «Уголовного права, процесса и криминалистики»
Пятигорский институт (филиал) СКФУ
Россия, г. Пятигорск
Васин Валентин Борисович
Магистр, 3 курс, факультет «Юриспруденции»
Пятигорский институт (филиал) СКФУ
Россия, г. Пятигорск

**ПРЕСТУПЛЕНИЯ В НАРКОСФЕРЕ РФ.
НЕЗАКОННЫЙ ОБОРОТ НАРКОТИЧЕСКИХ СРЕДСТВ И
ПСИХОТРОПНЫХ ВЕЩЕСТВ В РОССИЙСКОЙ ФЕДЕРАЦИИ.**

Аннотация: В статье рассматривается современная криминогенная ситуация в наркосфере. Рассмотрена статистика наркомании в государстве. Приводятся диаграммы преступлений. Также рассмотрено понятие «Незаконный оборот наркотиков» и влияние наркотиков на сферы жизни людей.

Ключевые слова: оборот наркотиков, наркопреступление, незаконный оборот, наркоситуация, наркопотребители, наркопроцессы.

Summary: The article examines the current criminogenic situation in the drug sphere. The statistics of drug addiction in the state are considered. Diagrams of crimes are given. The concept of «Illegal drug trafficking» and the influence of drugs on people's spheres of life are also considered.

Keywords: drug trafficking, drug crimes, illegal traffic, drug situation, drug users, drug processions.

В современном мире существует огромное количество вызовов и угроз, несущих глобальный характер, но особое место занимает незаконный оборот наркотических средств и увеличивающееся с каждым днем количество людей, употребляющих наркотики. Данная тема является актуальной, так как наркотизация распространяется очень быстро и широко. Неразрешённость данной проблемы, несёт за собой существенные негативные последствия, затрагивающие социально-экономическую, демографическую, духовно-нравственную, правовую и иные сферы жизни общества.

Согласно статистике на сегодняшний день на учете стоит около 5% процентов от общего числа наркоманов стране. По экспертным оценкам

Федеральной службы Российской Федерации по контролю за оборотом наркотиков «общее число периодически употребляющих наркотики в России составляет около 18 миллионов человек и около 8 миллионов человек уже с сформировавшейся химической зависимостью»⁷⁹. При этом основная часть — это лица от 14 до 35 лет, около 200 тысяч наркозависимых - это несовершеннолетние, иными словами это перспективная и молодая часть населения, которая в идеальном варианте должна способствовать дальнейшему развитию человеческого общества, а не наоборот.

Представляю вашему вниманию статистическую диаграмму по количеству наркозависимых состоящих на учете в период с 2009 по 2023 год.



Рисунок 1. Диаграмма наркозависимых официально стоящих на учете

Ужасающим фактом является то, что смертность от наркомании за последнее время только увеличивается. Так по данным статистики за 2022 год умерло на 30 процентов больше чем за предыдущие. Как мы видим статистика удручающая.

Наркотические вещества часто выступают причиной совершения преступлений. Очень часто зависимые люди совершают правонарушения чтобы добыть деньги либо «дозу». Так в январе 2023 года было зарегистрировано 16,2 тысячи преступлений, связанных с незаконным оборотом наркотиков, рост в сравнении с аналогичным периодом прошлого года составил 21,3 процента⁸⁰. Об этом сообщается в докладе «Состояние преступности в России», опубликованном на сайте МВД РФ.

За 2022 год было совершено 161,0 тыс. преступлений. По сравнению с январем - ноябрем 2021 года на 6,8% возросло число выявленных преступлений, совершённых с целью сбыта наркотических средств, психотропных веществ или их аналогов. Также увеличился их удельный вес в

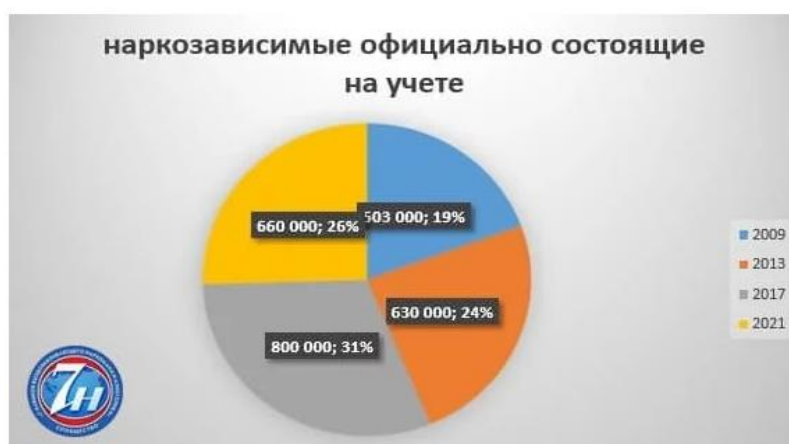
⁷⁹Статистика наркомании в России за 2021 и 2022 год [Электронный ресурс] - <https://community7h.ru/vopros-otvet/skolko-narkomanov-v-rossii.html>

⁸⁰«Состояние преступности в России» [Электронный ресурс]- <https://мвд.рф/reports/item/36479770/>

числе преступлений, связанных с незаконным оборотом наркотиков, с 57,4% в январе - ноябре 2021 года до 62,2%⁸¹.



Рисунок 2. Статистика зарегистрированных преступлений

В современном мире появляется все больше и больше новых веществ, и моделей потребления. По официальной статистике Министерства внутренних дел Российской Федерации активно действует нелегальное производство новых синтетических наркотиков на территории государства, так как они доступны по цене и способу приобретения (в основном, в местах массового досуга и через сеть Интернет). Производители наркотиков обходя законодательство создают новые искусственные вещества путем изменений в составе и структуре уже существующих наркотических веществ. Еще одной тенденцией является увеличение наркотрафика крупных синтетических

⁸¹ «Состояние преступности в России» [Электронный ресурс]- <https://мвд.рф/reports/item/36479770/>

веществ с территорий Азиатского региона, в частности из Китая⁸². Можно сказать, что основную часть рынка наркотиков составляют наркотики синтетической группы. В то время как традиционные наркотики – гашиш, героин, постепенно сдают свои позиции.

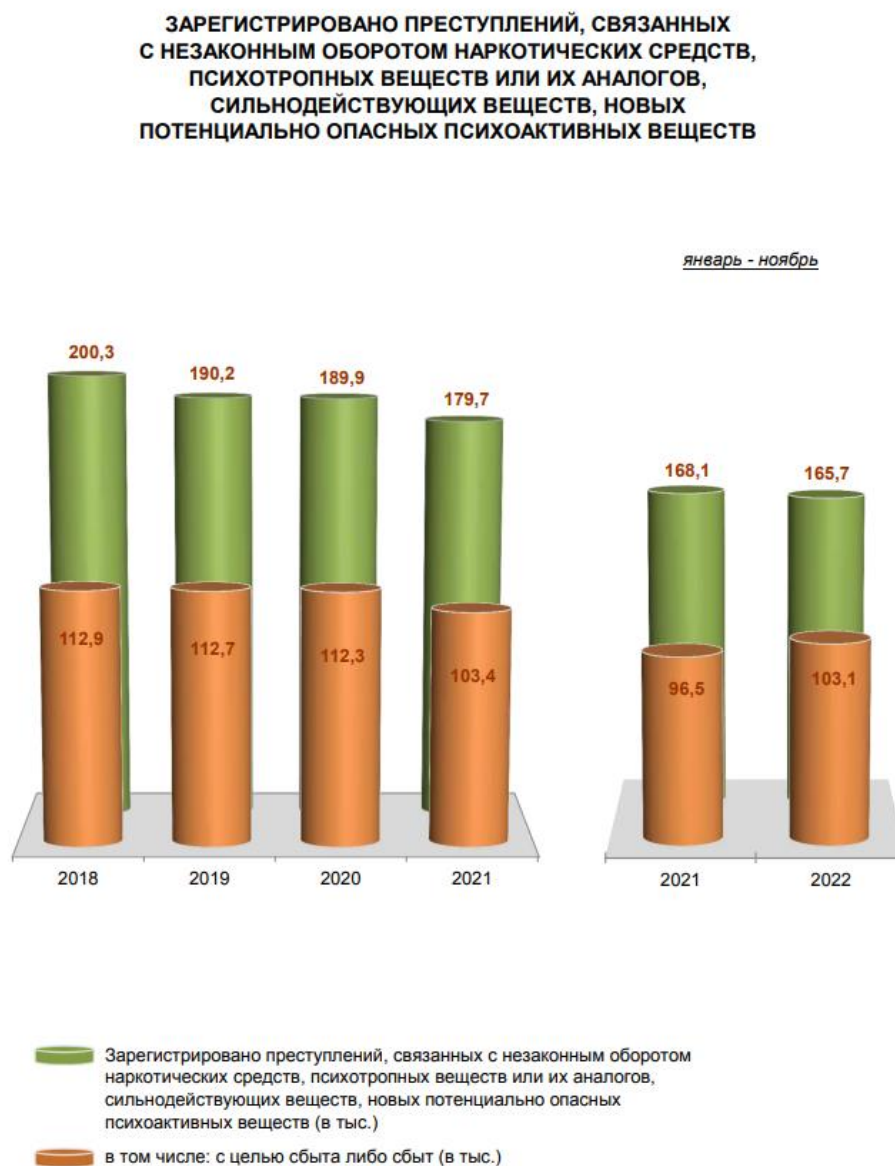
Незаконный оборот наркотиков – это совершение умышленных или неосторожных деяний, совершенных в нарушение правил законного оборота указанных средств или веществ.

В.Э. Гаджиев в своей статье «Особенности профилактической работы по уголовным делам, связанным с незаконным оборотом наркотиков» указывает, что наркомания, как следствие незаконного оборота наркотических средств, есть отрицательная общесоциальная реалья, представляющая собой практическую мировую угрозу⁸³.

В статье 228 Уголовного кодекса Российской Федерации указан исчерпывающий перечень незаконных действий с предметом преступления, совершаемых без цели их сбыта.

В Российской Федерации хранение без цели сбыта рассматривается как тяжкое и особо тяжкое преступление.

Деяния, предусмотренные статьями 228-234.1 УК РФ, заключаются в нелегальном приобретении, хранении, перевозке, производстве, переработке, сбыте, пересылке, хищении либо вымогательстве наркотических средств или психотропных веществ и их аналогов (прекурсоров), а также растений, содержащих наркотические средства или психотропные вещества, либо их частей. Дополнительно законодатель предусмотрел уголовную ответственность за их контрабанду, склонение к их потреблению, организацию либо содержание притонов или систематическое предоставление помещений для их потребления, а также за незаконное культивирование запрещенных растений.

Преступления в сфере незаконного оборота наркотических средств, психотропных веществ и их аналогов отличаются высокой степенью общественной опасности, направленной против здоровья граждан, которая выражается в возможности причинения вреда психическому и физическому развитию неограниченного круга лиц.

Ситуация, связанная с преступностью в сфере незаконного оборота наркотических средств, остается напряженной, несмотря на достаточно активное изучение наркопроблемы и принимаемые практические меры противодействия.

⁸² Сайт МВД России: [Электронный ресурс]. URL: <https://media.mvd.ru/files/embed/997033> (дата обращения: 27.04.2023)

⁸³ Гаджиев В.Э. Особенности профилактической работы по уголовным делам, связанным с незаконным оборотом наркотиков // Российский следователь. 2018. № 2. С.55.

В современном мире к наиболее явным направлениям противозаконного движения наркотиков относятся:

- сохранение высокого уровня незаконной передачи наркотиков среди населения, в особенности среди детей и молодежи;
- увеличение доли высококонцентрированных и синтетических наркотических средств и психотропных веществ в их незаконном обороте;
- вовлечение в процесс сбыта наркотических средств незащищенных слоев населения (беременных несовершеннолетних, безработных и т.д.);
- изменение структуры наркопреступлений – рост преступлений, связанных с приобщением к немедицинскому потреблению наркотиков несовершеннолетних и даже малолетних детей, особенно из социально благополучных семей;
- рост групповых наркопреступлений, совершаемых с наиболее опасными формами соучастия – в составе организованных групп и преступных сообществ (преступных организаций);
- все большее участие в преступных группах, чья деятельность связана с незаконным оборотом наркотиков, несовершеннолетних и малолетних детей. Не последнюю роль в расширении сети лиц, занятых в незаконном обороте наркотиков, играет тот факт, что сверхприбыли, получаемые от сбыта наркотиков, делают наркобизнес весьма привлекательным для лиц с девиантным поведением⁸⁴.

Преступления в сфере незаконного оборота наркотических средств, психотропных веществ и их аналогов отличаются высокой степенью общественной опасности, направленной против здоровья граждан, которая выражается в возможности причинения вреда психическому и физическому развитию неограниченного круга лиц.

Незаконный оборот наркотиков проблема национального масштаба, прямо оказывающая влияние на здоровье населения, его нормальное функционирование и развитие.

Использованные источники:

1. Федеральный закон от 8 января 1998 г. № 3-ФЗ (в ред. от 29.12.2022 г.). «О наркотических средствах и психотропных веществах».
2. Гаджиев В.Э. Особенности профилактической работы по уголовным делам, связанным с незаконным оборотом наркотиков // Российский следователь. 2018. № 2. С.55.

⁸⁴ Зиновьев В.В. Антинаркотическая политика России: уголовно-правовые и криминологические аспекты реализации // автореферат дис. кандидата юридических наук. – Саратов — 2019..

3. Зиновьев В.В. Антинаркотическая политика России: уголовно-правовые и криминологические аспекты реализации // автореферат дис. кандидата юридических наук. – Саратов — 2019..
4. «Состояние преступности в России» [Электронный ресурс]- <https://мвд.рф/reports/item/36479770/>
5. Сайт МВД России: [Электронный ресурс]. URL: <https://media.mvd.ru/files/embed/997033> (дата обращения: 27.04.2023).
6. Статистика наркомании в России за 2021 и 2022 год [Электронный ресурс] - <https://community7h.ru/vopros-otvet/skolko-narkomanov-v-rossii.html>

УДК 349.4

Скворцов А.Д.

Студент магистратуры

Тверской технической государственной университет

(Тверь, Россия)

Зуев А.Н.

Студент магистратуры

Тверской технической государственной университет

(Тверь, Россия)

ПРИНУДИТЕЛЬНОЕ ИЗЪЯТИЕ ЗЕМЕЛЬНЫХ УЧАСТКОВ ПРИ НЕНАДЛЕЖАЩЕМ ИХ ИСПОЛЬЗОВАНИИ

Аннотация: В статье анализируется действующее законодательство, регулирующие отношения в сфере принудительного изъятия земельных участков при ненадлежащем их использовании. Выявляются проблемы в правовом регулировании отношений и правоприменении, высказываются предложения по их разрешению.

Ключевые слова: принудительное прекращение прав на земельные участки, ненадлежащее использование земельных участков, грубое нарушение правил рационального использования земель.

Abstract: The article analyzes the current legislation regulating relations in the field of forced seizure of land plots in case of improper use. Problems in the legal regulation of relations and law enforcement are identified, proposals are made to resolve them.

Keywords: compulsory termination of rights to land plots, improper use of land plots, gross violation of the rules of rational use of land.

Выполнение требований по рациональному использованию и охране земель обеспечивается различными мерами, в т.ч. и привлечением к юридической ответственности при выявлении правонарушений, негативным последствием которых может стать прекращение права на земельный участок.

Правонарушения, совершение которых способно повлечь прекращение прав постоянного (бессрочного) пользования и пожизненного наследуемого владения, аренды, перечислены в ст. 45, 46 Земельного кодекса РФ(1) (далее - ЗК РФ). Эти правонарушения квалифицируются как ненадлежащее использование земельного участка.

Основания принудительного прекращения права собственности согласно ст. 44 ЗК РФ установлены гражданским законодательством. В ст. 284, 285 Гражданского кодекса РФ(2) (далее - ГК РФ) названы соответствующие правонарушения. В ст. 284 ГК РФ определяется, что земельный участок может быть изъят у собственника в случаях, когда он предназначен для сельскохозяйственного производства либо жилищного или иного строительства и не используется для соответствующей цели в течение трех лет, если более длительный срок не установлен законом. В ст. 285 ГК РФ предусмотрено, что земельный участок может быть изъят у собственника, если его использование осуществляется с грубым нарушением правил рационального использования земли, установленных земельным законодательством, в частности, если участок используется не в соответствии с его целевым назначением или его использование приводит к существенному снижению плодородия сельскохозяйственных земель либо значительному ухудшению экологической обстановки, т.е. перечень правонарушений не является исчерпывающим. Названы только два правонарушения, квалифицируемые как грубое нарушение правил рационального использования земли, перечень их не исчерпывающий.

Кроме ГК РФ, земельные правонарушения, влекущие прекращение права собственности на земельный участок, определены в Федеральном законе от 24 июля 2002 г. № 101-ЗК РФ «Об обороте земель сельскохозяйственного назначения» (в ред. от 28 декабря 2013 г.)(3). В пп. 3, 4 ст. 6 данного закона названы два правонарушения: использование земельного участка с нарушением установленных земельным законодательством требований рационального использования земли, повлекшие за собой существенное снижение плодородия земель сельскохозяйственного назначения или значительное ухудшение экологической обстановки; неиспользование земельного участка в течение трех и более лет подряд со дня возникновения права собственности. Составы правонарушений совпадают с составами, предусмотренными в ГК РФ, за исключением того, что использование

земельных участков, повлекшее существенное снижение плодородия земель сельскохозяйственного назначения или значительное ухудшение экологической обстановки, в Федеральном законе не квалифицируется как грубое нарушение правил рационального использования земель.

В ГК РФ определены лишь правонарушения - основания прекращения права собственности на земельные участки, процедура же прекращения права собственности не установлена. В ст. 286 ГК РФ «Порядок изъятия земельного участка ввиду его ненадлежащего использования» содержатся бланкетные нормы, отсылающие к нормам земельного законодательства. В ЗК РФ определяется процедура прекращения лишь прав пожизненного наследуемого владения и постоянного (бессрочного) пользования (ст. 54) (4). В Федеральном законе «Об обороте земель сельскохозяйственного назначения» процедура прекращения права собственности при ненадлежащем использовании земельного участка установлена, но сфера действия Закона ограничена, это только сельскохозяйственные угодья в составе земель сельскохозяйственного назначения (п. 1 ст. 1 Закона, п. 2 ст. 77 ЗК РФ). Нормы ст. 54 ЗК РФ или ст. 6 Закона «Об обороте земель сельскохозяйственного назначения» не могут быть по аналогии применены в отношении иных земель, т.к. это ухудшит положение собственника, а следовательно, не будет соблюдено одно из правил юридической техники.

В связи с тем, что существует пробел в правовом регулировании данных отношений, нормы ГК РФ, предусматривающие прекращение права собственности на земельные участки при ненадлежащем их использовании, не применяются, а следовательно, совершенно обоснованно в основах государственной политики использования земельного фонда в Российской Федерации на 2012-2020 годы обозначено такое направление государственной политики в данной сфере, как совершенствование порядка изъятия земельных участков в связи с их ненадлежащим использованием, включая уточнение оснований для такого изъятия, а также полномочий органов государственной власти и органов местного самоуправления при осуществлении мероприятий, связанных с изъятием, предусматривающее в т.ч. определение мер государственной поддержки мероприятий по вовлечению неиспользуемых земельных участков в хозяйственный оборот и эффективному использованию мелиорированных земель.

Ныне действующий Земельный кодекс РФ 2001 г. включает ст. 54, предусматривавшую возможность изъятия земельного участка, предоставленного на титулах ограниченных вещных прав [5]. Аналогичная норма, но уже в отношении земельных участков, находившихся в собственности, содержал Гражданский кодекс РФ. Правда, в отличие от ЗК

РФ, ГК РФ, процедуры изъятия не предусматривал. Основания же прекращения прав соответственно закрепляются в 284 и 285 ГК РФ в отношении собственников; в ст. 287 ГК РФ [6] и ст. 45-47 ЗК РФ в отношении не собственников земельных участков.

3 июля 2016 г. в российское законодательство были внесены изменения, связанные с принудительным изъятием земельных участков. Новеллы достаточно объемны, поэтому остановимся лишь на некоторых из них. Закон дал новую формулировку оснований принудительного изъятия земельных участков. Если раньше речь шла об их ненадлежащем использовании (неконкретность данной формулировки сама по себе вызывала возражения), то новая редакция говорит об использовании не по целевому назначению или использовании земельного участка с нарушением законодательства. При этом, когда речь идет о нарушениях, под ними в качестве основания для принудительного изъятия земельного участка понимается существенное снижение плодородия почв или причинение вреда окружающей среде.

Критерии существенного снижения плодородия земель сельскохозяйственного назначения установлены Постановлением Правительства РФ от 22 июля 2011 г. №612 [7]. Что же касается причинения вреда окружающей среде, то его размер, по замыслу законодателя, должен определяться Федеральным законом «Об охране окружающей среды», трактующим такой вред как негативные изменения окружающей среды, повлекшие за собой деградацию естественных экологических систем и истощение природных ресурсов [8]. В связи с этим Министерством природных ресурсов и экологии РФ был издан приказ от 8 июля 2010 г. №238 «Об утверждении методики исчисления размера вреда, причиненного почвам как объекту охраны окружающей среды» [9].

Что же касается «нарушения законодательства» как основания для изъятия земельного участка, то даже если речь идет только о земельном законодательстве, то оно включает в себя значительное число видов правонарушений, а не только нецелевое использование участка и загрязнение окружающей среды. Так, например, ст. 45 ЗК РФ наряду с причинением вреда окружающей среде называет порчу земель, не ассоциируя между собой эти два вида нарушения земельного законодательства, влекущие возможность принудительного прекращения прав на земельные участки [5]. Более того, порча земли признана административным правонарушением согласно ст. 8.6. КоАП, выражается, например, в уничтожении плодородного слоя почвы, нарушениях правил обращения с пестицидами, агрохимикатами и другими опасными для здоровья людей и окружающей среды веществами, а также с отходами производства и потребления [6]. Порча земли, как известно,

признана еще и преступлением. Статья 254 УК РФ более подробно, нежели КоАП РФ раскрывает признаки объективной стороны преступления, касающиеся способов его совершения, а также указывает на условия разграничения этих правонарушений, выступающие в виде последствий их совершения [10]

Действующим законодательством на правообладателей земельных участков возлагается обязанность выполнения мероприятий по охране земель, но отсутствуют требования об оформлении соответствующих документов. Например, в ст. 8 Федерального закона от 16 июля 1998 г. № 101-ФЗ «О государственном регулировании обеспечения плодородия земель сельскохозяйственного назначения» (в ред. от 28 декабря 2013 г.)¹⁴ установлено, что обладатели земельных участков независимо от вида права на них обязаны: осуществлять производство сельскохозяйственной продукции способами, обеспечивающими воспроизводство плодородия земель сельскохозяйственного назначения, а также исключаящими или ограничивающими неблагоприятное воздействие такой деятельности на окружающую среду. Безусловно, соблюдение этой обязанности невозможно без разработки соответствующих документов, определяющих, какие именно мероприятия должны быть выполнены и в какой период времени. На наш взгляд, именно мероприятия, предусмотренные в этих документах, являются обязательными для конкретного правообладателя, и их невыполнение образует состав правонарушения, описанного в п. 2 ст. 8.7 КоАП.

Исследование правового регулирования отношений в сфере принудительного прекращения права при ненадлежащем использовании земельных участков показало, что нечеткое определение составов правонарушений, пробелы в правовом регулировании отношений являются причинами неоднозначного толкования правовых норм и как следствие формирования различной правоприменительной практики. Принудительное прекращение права на земельный участок существенно ущемляет права обладателей земельных участков, поэтому необходимо не только в ЗК РФ и ГК РФ достаточно четко определить составы правонарушений с учетом сформированной правоприменительной практики, но и в соответствии с нормами указанных кодифицированных актов описать их в КоАП. Такое разрешение проблем должно обеспечить единообразное применение правовых норм, а следовательно, способствовать решению задач государственной политики по управлению земельным фондом РФ - созданию условий для организации рационального и эффективного использования земельных участков, повышению гарантий прав участников земельных отношений.

Список литературы:

1. Собр. законодательства Рос. Федерации. 2001. № 44, ст. 4147; 2014. № 30, ч. I, ст. 4225
2. Собр. законодательства Рос. Федерации. 1994. № 32, ст. 3301; 2014. № 19, ст. 2304.
3. Собр. законодательства Рос. Федерации. 2002. № 30, ст. 3018; 2013. № 52, ч. I, ст. 7011.
4. Распоряжение Правительства РФ от 3 марта 2012 г. № 297-р «Об утверждении Основ государственной политики использования земельного фонда Российской Федерации на 2012-2020 годы» (в ред. от 28 августа 2014 г.) // Собр. законодательства Рос. Федерации. 2012. № 12, ст. 1425; 2014. № 36, ст. 4880.
5. Земельный кодекс Российской Федерации от 25.10.2001 г. №136-ФЗ // СПС «КонсультантПлюс».
6. Гражданский кодекс Российской Федерации (часть первая) от 30.11.1994 г. №51 -ФЗ // СПС «КонсультантПлюс».
7. Постановление Правительства РФ от 22.07.2011 г. №612 «Об утверждении критериев существенного снижения плодородия земель сельскохозяйственного назначения» // СПС «КонсультантПлюс».
8. Федеральный закон от 10.01.2002 г. №7-ФЗ «Об охране окружающей среды» // СПС «КонсультантПлюс».
9. Приказ Министерства природных ресурсов и экологии РФ от 08.07.2010 г. №238 «Об утверждении методики исчисления размера вреда, причиненного почвам как объекту охраны окружающей среды» // СПС «КонсультантПлюс».
10. Уголовный кодекс Российской Федерации от 13.06.1996 г. №63-ФЗ // СПС «КонсультантПлюс».

*Федоров Валерий Сергеевич,
студент 3 курса Института правоохранительной деятельности
ФГБОУ ВО «Саратовская государственная юридическая академия»*

Россия, г. Саратов

*Калимуллов Александр Рашидович,
студент 3 курса Института правоохранительной деятельности
ФГБОУ ВО «Саратовская государственная юридическая академия»*

Россия, г. Саратов

*Научный руководитель: Пономаренко Елена Валерьевна
к.ю.н., доцент, доцент кафедры
уголовного и уголовно-исполнительного права ФГБОУ ВО «СГЮА»*

ПРОБЛЕМА НЕСОВЕРШЕНСТВА ПРИМЕНЕНИЯ СПЕЦИАЛЬНОГО ОСНОВАНИЯ ОСВОБОЖДЕНИЯ ОТ УГОЛОВНОЙ ОТВЕТСТВЕННОСТИ

Аннотация: *Статья посвящена проблеме необходимости урегулирования сроков при применении специального основания освобождения от уголовной ответственности при похищении человека. Авторами приводится судебная практика, анализируется опыт зарубежного законодательства. В результате выдвигается предложение о внесении изменений в примечание к ст. 126 УК РФ.*

Ключевые слова: *похищение человека, примечание к ст. 126 УК РФ, ст. 126 УК РФ освобождение от уголовной ответственности, освобождение похищенного.*

Annotation: *The article is devoted to the problem of the need to settle the terms when applying a special ground for exemption from criminal liability in the case of kidnapping. The authors present judicial practice, analyze the experience of foreign legislation. As a result, a proposal is put forward to amend the note to Article 126 of the Criminal Code of the Russian Federation.*

Keywords: *kidnapping, note to Article 126 of the Criminal Code of the RF, article 126 of the Criminal Code of the Russian Federation exemption from criminal liability, release of the abducted.*

Статья 2 Конституции РФ закрепляет в качестве высшей ценности права и свободы человека и гражданина. Это означает, что государство гарантирует защиту его граждан, устанавливая ответственность за любое нарушение прав и свобод человека. Однако в уголовном законодательстве предусматриваются

случаи, когда лицо может быть освобождено от уголовной ответственности. Стоит отметить, что это вовсе не означает ущемление прав человека, гарантированного Конституцией РФ, поскольку специальные основания об освобождении от уголовной ответственности, в первую очередь, направлены не на защиту лиц, совершивших преступление, а на охрану прав и свобод граждан.

Одним из таких специальных оснований является примечание к статье 126 УК РФ, устанавливающее в качестве основания освобождения от уголовной ответственности добровольность освобождения похищенного, если в его действиях не содержится иного состава преступления [1]. По нашему мнению, данное примечание является несовершенным в силу того, что законодателем не установлен срок, в течение которого лицо может добровольно освободить похищенного и избежать наказания.

Так, Судебная коллегия по уголовным делам Верховного Суда Российской Федерации по делу № 4-АПУ 18-30 определила, что действия обвиняемых подпадают под признаки примечания к статье 126 УК РФ, ввиду чего уголовное дело по статье 126 УК РФ было прекращено [2]. При этом указанные в апелляционном определении лица захватили потерпевших «И» и «Б», перевезли на автомобиле в помещение шиномонтажа и удерживали там в течение нескольких часов, после чего добровольно отпустили.

В другом случае Дзержинский районный суд г. Ярославля прекратил уголовное дело и освободил от уголовной ответственности К.Б. Раджояна по части 1 статьи 126 УК РФ в связи с примечанием к статье 126 УК РФ, совершившего похищение гражданки С.В. Сулеймановой, в целях получения согласия родителей на брак [3]. Суд установил, что в период времени с 14:40 часов 26 декабря 2018 г. до 13:00 часов 27 декабря 2018 г. Сулейманова незаконно удерживалась похитителем в дачном доме Раджояна, а затем была отпущена. За это время похититель причинил потерпевшей физическую боль, не повлекшую за собой расстройства здоровья, а также моральные страдания, связанные с переживаниями девушки за собственную жизнь и здоровье.

На данных примерах показано, что срок удержания жертвы может составлять от нескольких часов до нескольких дней, при этом в уголовном кодексе РФ не установлен максимальный срок безнаказанного удержания. В такой ситуации жертва может находиться под удержанием неограниченный срок, подвергаясь физической боли и моральным страданиям. Важным условием для освобождения от уголовной ответственности по ст. 126 УК РФ является наличие признака добровольности [4, с.34; 6, с.34] смысл которого разъясняется в п.11 постановления Пленума Верховного суда от 24.12.2019 N

58 «О судебной практике по делам о похищении человека, незаконном лишении свободы и торговле людьми» [6].

В.И. Зубкова и И.М. Тяжкова в своей работе отмечают, что под похищением человека понимается тайное, открытое либо путем обмана завладение живым человеком с последующим ограничением его физической свободы на любой срок (от нескольких часов до нескольких суток, недель и проч.) [7, с. 55]. В самом определении авторы упоминают сроки, в течение которых лицо считается похищенным, но не устанавливают конкретные временные рамки.

В уголовных кодексах ряда европейских стран, также как и в УК РФ, существуют нормы, которые предусматривают возможность освобождения виновного от уголовной ответственности за совершение похищения человека. Например, в уголовном кодексе Франции, в статье 224-1, установлена ответственность за похищение с наказанием в виде лишения свободы до 20 лет. Тем не менее, третья часть этой статьи предоставляет возможность существенного снижения срока наказания, если похищенный человек будет освобожден преступником добровольно в течение 7 полных суток с момента фактического захвата [8]. Аналогичная норма присутствует в статье 430 уголовного кодекса Бельгии, в которой предусмотрено фиксированное смягчение наказания для лица, вернувшего похищенного несовершеннолетнего добровольно в течение пяти дней после момента похищения.

Исходя из анализа законодательства зарубежных стран, следует, что европейские страны лишь снижают срок и тяжесть уголовной ответственности, но не полностью отменяют ее. А.Г. Антонов, в свою очередь, считает данный подход верным, поскольку это способствует сокращению похищений. Однако данный вопрос остается дискуссионным. С одной стороны, если непродолжительный срок удержания является результатом оперативных действий правоохранительных органов, то виновный должен неизбежно нести уголовную ответственность. В противном случае, когда личность самостоятельно предпринимает усилия по освобождению потенциальной жертвы, применение примечания к статье 126 Уголовного Кодекса Российской Федерации является уместным. По этому поводу следует отметить замечание А.Г. Антонова, который подчеркивает, что даже в последнем случае общественная опасность преступления не исчезает [9, с. 25].

Для урегулирования подобной коллизии необходимо четко определить срок, до истечения которого лицо не будет считаться совершившим преступление по ст. 126 УК РФ в виду добровольного освобождения [10, с.143]. Оптимальным сроком предлагается установить 3 дня со дня

фактического задержания. По нашему мнению, данный срок должен быть связан со сроком, отводимым для возбуждения уголовного дела при принятии, проверки сообщения о любом совершенном преступлении (ч. 1. ст. 144 УПК). В таком случае уголовный закон обеспечит недопущение пренебрежения права потерпевшего на свободу со стороны правоприменителя. Кроме того, будут также обеспечены меры стимулирования лица к освобождению похищенного, однако стоит учитывать, что потенциальный преступник не должен добиться цели похищения, в противном случае вопрос добровольности будет стоять под сомнением. Установление сроков также существенно скажется на снижении случаев похищения ввиду страха наступления ответственности.

При указании срока, в течение которого лицо может добровольно освободить похищенного, необходимо также определить момент, с которого данный срок будет отсчитываться. Пленум Верховного суда от 24.12.2019 N 58 по общему правилу устанавливает, что похищение окончено с момента захвата и начала перемещения человека. Исходя из анализа приведенного положения, считаем, что целесообразно отсчитывать начало течения срока именно с момента захвата и начала перемещения потерпевшего.

Таким образом, необходимо внести изменения в примечание к статье 126 УК, установив точный срок в 3 дня, до истечения которых лицо при добровольном освобождении похищенного не будет подвергнуто уголовной ответственности или будет подлежать ее смягчению, как например, назначение наказания, не связанного с лишением свободы. Смягчение ответственности позволит существенно снизить статистику похищений человека. Также необходимо дополнить абзац 3 пункта 2 постановления Пленума Верховного суда от 24.12.2019 N 58 «О судебной практике по делам о похищении человека, незаконном лишении свободы и торговле людьми» фразой «считать начало течения срока для добровольного освобождения лицом похищенного с момента окончания преступления».

Список использованных источников:

1. Уголовный кодекс Российской Федерации от 13.06.1996 N 63-ФЗ (ред. от 04.08.2023) (с изм. и доп., вступ. в силу с 12.10.2023) // СПС КонсультантПлюс
2. Апелляционное определение судебной коллегии по уголовным делам Верховного Суда РФ по делу № 4-АПУ 18-30 от 22 августа 2018 года/[Электронный ресурс] URL: <https://sudact.ru/vsrf/doc/Vz24x18L3TIX/>

3. Постановление Дзержинского районного суда г. Ярославль от 21 августа 2019 г. по делу № 1-122/2019/ [Электронный ресурс] URL: <https://sudact.ru/regular/doc/gmNoQyZKsYrm/>
4. Копшева К.О. Уголовное право (Особенная часть) (в вопросах и ответах): учебное пособие / К.О. Копшева, Е.В. Пономаренко. – Саратов: Общество с ограниченной ответственностью "Амирит", 2023. – 277 с.
5. Копшева К.О. Уголовное право (Особенная часть): учебное пособие / К. О. Копшева, Е.В. Пономаренко. – Саратов: Общество с ограниченной ответственностью "Амирит", 2022. – 267 с.
6. Постановление Пленума Верховного Суда РФ от 24.12.2019 N 58 "О судебной практике по делам о похищении человека, незаконном лишении свободы и торговле людьми"// СПС КонсультантПлюс
7. Зубкова В.И., Тяжкова И.М. Ответственность за похищение человека по уголовному законодательству России // Вестник Моск. ун-та. Сер. 11: Право. 1996. № 2. С. 54-60.
8. Уголовный кодекс Франции Л.В. Головкин, Н.Е. Крыловой; Пер. с фр. и предисл. Н.Е. Крыловой. - СПб.: Юрид. центр Пресс, 2002. - 648 с.
9. Антонов А.Г. Специальные основания освобождения от уголовной ответственности и принцип законности // Вестник Томского государственного университета. Право. 2013. №2 (8). С. 24-27.
10. Копшева К.О. Обоснованность наличия некоторых уголовно-правовых запретов с точки зрения критериев криминализации в уголовном кодексе Российской Федерации / К.О. Копшева, Е.В. Пономаренко // Вестник Саратовской государственной юридической академии. – 2021. – № 2(139). – С. 140-144.

*Минеева Виктория Николаевна
студентка 4 курса, факультет «юриспруденция»
АНО ВО «Международный институт рынка» (г. Самара)
Научный руководитель: Паулов Павел Александрович,
кандидат юр.наук, доц. Международный институт рынка
г. Самара*

ПРОБЛЕМА ПРАКТИЧЕСКОЙ РЕАЛИЗАЦИИ ПРОКУРОРСКОГО НАДЗОРА ЗА СОБЛЮДЕНИЕМ ПРАВ И СВОБОД ЧЕЛОВЕКА И ГРАЖДАНИНА

***Аннотация.** В статье рассматриваются некоторые проблемы практической реализации прокурорского надзора за соблюдением прав и свобод человека и гражданина в рамках работы с обращениями граждан, а также пути их решения.*

***Ключевые слова:** прокурорский надзор, прокуратура, обращение граждан, необоснованное перенаправление обращений, ответственность прокурора, права и свободы человека и гражданина.*

***Annotation.** The article discusses some problems of practical implementation of the prosecutor's supervision over the observance of human and civil rights and freedoms in the framework of working with citizens' appeals, as well as ways to solve them.*

***Keywords:** prosecutor's supervision, prosecutor's office, citizens' appeals, unjustified redirection of appeals, prosecutor's responsibility, human and civil rights and freedoms*

В данной статье речь пойдет о правовых основах прокурорского надзора за соблюдением прав и свобод человека и гражданина в рамках проблем, возникающих при реализации правовых норм в указанной сфере.

Большое количество обращений граждан.

В соответствии с ч.1 ст.2 ФЗ «О порядке рассмотрения обращений граждан РФ» [2], граждане имеют право обращаться лично, а также направлять индивидуальные и коллективные обращения, включая обращения объединений граждан, в том числе ЮЛ (юридических лиц), в государственные органы, органы местного самоуправления и их должностным лицам и т.п. То есть, обращение для самих граждан является более доступным средством связи между личностью и государством. Как правильно заметил Генеральный прокурор И.В. Краснов «Обращения – являются одним из инструментов для восстановления нарушенных прав» [3]. Также, И.В. Краснов во время

интервью на вопрос журналиста: на что ориентируете своих подчиненных? ответил: «На открытое общение с гражданами. У нас должна быть обратная связь с людьми» [4].

Можно точно сказать, что количество обращений поступающих в органы прокуратуры, велико, которые чисто физически в полном объеме не могут быть рассмотрены.

Для более точного понимания большого количества обращений граждан обратимся к сайту Генеральной прокуратуры РФ. Так согласно данным сайта в 2021 году в органы прокуратуры РФ было подано почти 5 млн. обращений граждан, из которых прокурорами разрешено 2 млн. Далее для наглядности рассмотрим статистику обращений граждан по вопросам защиты прав потребителей за 1 полугодие 2023 года по Самарской области.

За 1 полугодие 2023 года в Управление Роспотребнадзора по Самарской области поступило 7229 обращений граждан, 7147 письменных и 82 устных, из которых 3424 (47,3%) составили обращения по вопросам защиты прав потребителей (3388 письменных и 36 устных). В 2022 году поступило 7630 письменных обращений граждан, из которых 6881 (40%) составили обращения по вопросам защиты прав потребителей.

Доля жалоб за 1 полугодие 2023 года в сфере различных видов услуг составила 1341 (39,1 %), в 2022 году – 3577 (52%).

Из общего числа письменных обращений в сфере розничной торговли в 2023 году составило - 2047 (60,4%), в 2022 году – 3304 (48%).

Продолжают увеличиваться случаи обращений граждан с жалобами на предмет несоответствия товара заявленным характеристикам на сайте; невозврат денежных средств за товар ненадлежащего качества; расторжение договора розничной купли-продажи дистанционным способом в одностороннем порядке; взимание денежных средств за возвращенный товар ненадлежащего качества, приобретенный дистанционным способом.

Все поступившие обращения были рассмотрены в установленные законодательством сроки: в 71,7 % (2458) случаев заявителям были даны необходимые разъяснения, 28,3 % (975) обращений направлены на рассмотрение в другие государственные органы в соответствии с их компетенцией. Сведем данные нашей диагностики в таблице 1.

Таблица 1.

**Статистические данные обращения граждан в Управление
Роспотребнадзора по Самарской области**

	2022г.	1 полугодие 2023г.
Обращения граждан	7630	7229
В сфере различных видов услуг	3577 (52%)	1341 (39,1%)
В сфере розничной торговли	3304 (48%)	2047 (60,4%)

Таблица 2.

Обзор обращения граждан в Генпрокуратуру за 2021 год

Подано	Разрешено
почти 5 млн. обращений	2 млн. обращений

Из выше приведенной статистики следует, что прокуратура осуществляет свои функции, но не в полномасштабном формате как этого бы хотелось. Поскольку, число разрешенных жалоб проигрывает количеству обращений. А по числу компетентных специалистов в государственных органах и др. меньше, чем поступает обращений граждан, что ведет к проблеме **кадрового обеспечения**. Дефицит работников связывается с повышенными, а порой и не всегда объяснимыми требованиями, предъявляемые к кандидатам, желающим работать в данной области права.

Необоснованное перенаправление обращений, поступающих в прокуратуру.

Согласно ч.5 ст.10 ФЗ «О прокуратуре РФ» запрещается пересылка жалобы в орган или должностному лицу, решения либо действия которых обжалуются [5]. На практике существует проблема, когда граждане, обращаясь в различные силовые структуры и прежде всего в полицию и органы МВД, нередко получают ответы не в том виде, как это предусматривает ст.10 ФЗ «О порядке рассмотрения обращений граждан РФ», что вероятнее выступает «отпиской», т.е. вместо конструктивно решенной проблемы гражданин получает неполные неаргументированные ответы, либо ответы не по существу вопроса, что подрывает его доверие к государству. А ведь обращения граждан нередко могут указывать на проблему, предлагать пути ее разрешения, способствуя улучшению социальной действительности в целом.

Для того, чтобы прокуроры независимо от уровня внимательно и объективно рассматривали обращения граждан, должно существовать

привлечение прокурора к дисциплинарной ответственности за ненадлежащее рассмотрение обращения гражданина, если впоследствии гражданин обратился в суд и суд его требования удовлетворил. Данное позволит обеспечить безусловную реализацию нормы ст.2 Конституции РФ, провозглашающей, что человек, его права и свободы есть высшая ценность, а признание, соблюдения и защита прав и свобод человека и гражданина - выступает обязанностью государства [1].

Таким образом, из всего вышесказанного можно сделать следующий вывод, что заострение внимания на данных и далеко не на всех названных проблемах, позволит повысить эффективность прокурорского надзора в целом, повысить реализацию ст.2 Конституции РФ, исходя из которой прокуратура играет важную роль в признании, соблюдении и защите прав и свобод человека и гражданина.

Использованные источники:

1. Конституция РФ (принята всенародным голосованием 12.12.1993 с изменениями, одобренными в ходе общероссийского голосования 01.07.2020) [Электронный ресурс]. – Официальный интернет-портал правовой информации: URL: https://www.consultant.ru/document/cons_doc_LAW_28399/. (Дата обращения: 15.10.2023).

2. Федеральный закон «О порядке рассмотрения обращений граждан РФ» от 02.05.2006 N 59-ФЗ (последняя редакция) (дата обращения: 15.10.2023)

3. Доклад Генерального прокурора РФ И.В.Краснова в Совете Федерации Федерального Собрания РФ о состоянии законности и правопорядка в 2021 году и о проделанной работе по их укреплению. [Электронный ресурс]. URL: <https://epp.genproc.gov.ru/web/gprf/mass-media/news?item=73338775> (дата обращения: 15.10.2023)

4. У нас должна быть обратная связь с людьми. [Электронный ресурс]. URL: <https://epp.genproc.gov.ru/web/gprf/mass-media/interviews-and-presentations?item=73346131>.

5. Федеральный закон "О прокуратуре Российской Федерации" от 17.01.1992 N 2202-1 (последняя редакция) (дата обращения; 15.10.2023)

*Головинов А.Л.,
обучающийся группы ГМУ22.131ГЗ, 2 курс
Федеральное государственное бюджетное образовательное
учреждение высшего образования «Санкт-Петербургский университет
Государственной противопожарной службы Министерства
Российской Федерации по делам гражданской обороны, чрезвычайным
ситуациям и ликвидации последствий стихийных бедствий»
Институт заочного и дистанционного обучения
Россия, г. Санкт-Петербург*

ПРОБЛЕМЫ АДМИНИСТРАТИВНО-ТЕРРИТОРИАЛЬНОГО ДЕЛЕНИЯ РОССИЙСКОЙ ФЕДЕРАЦИИ И ВОЗМОЖНЫЕ ПУТИ ИХ РЕШЕНИЯ

***Аннотация:** В статье представлен анализ административно-территориального деления Российской Федерации. Рассмотрена проблематика современного административно-территориального деления Российской Федерации и предложены пути решения.*

***Ключевые слова:** административно-территориальное деление, субъекты Российской Федерации, проблемы, пути решения.*

***Annotation:** The article presents an analysis of the administrative-territorial division of the Russian Federation. The problems of the modern administrative-territorial division of the Russian Federation are considered and solutions are proposed.*

***Key words:** administrative-territorial division, subjects of the Russian Federation, problems, solutions.*

Административно-территориальное деление (административно-территориальное устройство) — разделение территории унитарного государства на части (административно-территориальные единицы), в соответствии с которым строится система местных органов власти [1]. Административно-территориальное деление обусловлено природными, политическими, экономическими, этническими, национальными и иными факторами.

В современной России мы можем наблюдать такие процессы, как появление федеральных округов с полномочными представителями Президента Российской Федерации и их изменение (появление Северо-Кавказского федерального округа, появление и ликвидация Крымского

федерального округа), образование новых субъектов Российской Федерации (Республика Крым, Донецкая Народная Республика, Луганская Народная Республика, Запорожская область, Херсонская область)⁸⁵[2].

Актуальность темы проблем административно-территориального деления (устройства) Российской Федерации обусловлена заинтересованностью государства и общества в рациональном, обоснованном, закреплённом Конституцией, Федеральными законами, нормами международного права административно-территориальном делении Российской Федерации, учитывающим природные, политические, экономические, этнические, национальные и иные факторы.

В соответствии с действующей Конституцией Российской Федерации, принятой всенародным голосованием 12 декабря 1993 года с изменениями, одобренными в ходе общероссийского голосования 1 июля 2020 года Российской Федерации[3][4][5]:

Российская Федерация (Россия) есть демократическое федеративное правовое государство с республиканской формой правления.

Российская Федерация состоит из республик, краёв, областей, городов федерального значения, автономной области, автономных округов - равноправных субъектов Российской Федерации.

Федеративное устройство Российской Федерации основано на ее государственной целостности, единстве системы государственной власти, разграничении предметов ведения и полномочий между органами государственной власти Российской Федерации и органами государственной власти субъектов Российской Федерации, равноправии и самоопределении народов в Российской Федерации.

Во взаимоотношениях с федеральными органами государственной власти все субъекты Российской Федерации между собой равноправны.

В составе Российской Федерации находятся субъекты Российской Федерации [3]:

1. Республики:

Республика Адыгея (Адыгея), Республика Алтай, Республика Башкортостан, Республика Бурятия, Республика Дагестан, Донецкая Народная Республика, Республика Ингушетия, Кабардино-Балкарская Республика, Республика Калмыкия, Карачаево-Черкесская Республика, Республика

⁸⁵ Федеральные конституционные законы от 04.10.2022 № 6-ФКЗ "О принятии в Российскую Федерацию Луганской Народной Республики и образовании в составе Российской Федерации нового субъекта - Луганской Народной Республики", от 04.10.2022 № 5-ФКЗ "О принятии в Российскую Федерацию Донецкой Народной Республики и образовании в составе Российской Федерации нового субъекта - Донецкой Народной Республики", от 04.10.2022 № 7-ФКЗ "О принятии в Российскую Федерацию Запорожской области и образовании в составе Российской Федерации нового субъекта - Запорожской области", от 04.10.2022 № 8-ФКЗ "О принятии в Российскую Федерацию Херсонской области и образовании в составе Российской Федерации нового субъекта - Херсонской области".

Карелия, Республика Коми, Республика Крым, Луганская Народная Республика, Республика Марий Эл, Республика Мордовия, Республика Саха (Якутия), Республика Северная Осетия - Алания, Республика Татарстан (Татарстан), Республика Тыва, Удмуртская Республика, Республика Хакасия, Чеченская Республика, Чувашская Республика – Чувашия.

2. Края:

Алтайский край, Забайкальский край, Камчатский край, Краснодарский край, Красноярский край, Пермский край, Приморский край, Ставропольский край, Хабаровский край.

3. Области:

Амурская область, Архангельская область, Астраханская область, Белгородская область, Брянская область, Владимирская область, Волгоградская область, Вологодская область, Воронежская область, Запорожская область, Ивановская область, Иркутская область, Калининградская область, Калужская область, Кемеровская область - Кузбасс, Кировская область, Костромская область, Курганская область, Курская область, Ленинградская область, Липецкая область, Магаданская область, Московская область, Мурманская область, Нижегородская область, Новгородская область, Новосибирская область, Омская область, Оренбургская область, Орловская область, Пензенская область, Псковская область, Ростовская область, Рязанская область, Самарская область, Саратовская область, Сахалинская область, Свердловская область, Смоленская область, Тамбовская область, Тверская область, Томская область, Тульская область, Тюменская область, Ульяновская область, Херсонская область, Челябинская область, Ярославская область.

4. Города федерального значения:

Москва, Санкт-Петербург, Севастополь.

5. Автономные области:

Еврейская автономная область.

6. Автономные округа:

Ненецкий автономный округ, Ханты-Мансийский автономный округ - Югра, Чукотский автономный округ, Ямало-Ненецкий автономный округ.

Кроме того, в настоящее время существует восемь федеральных округов с административными центрами[6]:

1. Центральный федеральный округ (г. Москва)[7]:

Белгородская область, Брянская область, Владимирская область, Воронежская область, Ивановская область, Калужская область, Костромская область, Курская область, Липецкая область, г. Москва, Московская область,

Орловская область, Рязанская область, Смоленская область, Тамбовская область, Тверская область, Тульская область, Ярославская область.

2. Северо-Западный федеральный округ (г. Санкт-Петербург)[8]:

Республика Карелия, Республика Коми, Архангельская область, Вологодская область, Калининградская область, Ленинградская область, Мурманская область, Новгородская область, Псковская область, г. Санкт-Петербург, Ненецкий автономный округ.

3. Приволжский федеральный округ (г. Нижний Новгород)[9]:

Республика Башкортостан, Республика Марий Эл, Республика Мордовия, Республика Татарстан, Удмуртская Республика, Чувашская Республика, Пермский край, Кировская область, Нижегородская область, Оренбургская область, Пензенская область, Самарская область, Саратовская область, Ульяновская область.

4. Южный федеральный округ (г. Ростов-на-Дону)[10]:

Республика Адыгея, Республика Калмыкия, Республика Крым, Краснодарский край, Астраханская область, Волгоградская область, Ростовская область, г. Севастополь.

5. Северо-Кавказский федеральный округ (г. Пятигорск)[11]:

Республика Дагестан, Республика Ингушетия, Кабардино-Балкарская Республика, Карачаево-Черкесская Республика, Республика Северная Осетия - Алания, Ставропольский край, Чеченская Республика.

6. Уральский федеральный округ (г. Екатеринбург)[12]:

Курганская область, Свердловская область, Тюменская область, Челябинская область, Ханты-Мансийский автономный округ, Ямало-Ненецкий автономный округ.

7. Сибирский федеральный округ (г. Новосибирск)[13]:

Республика Алтай, Республика Тыва, Республика Хакасия, Алтайский край, Красноярский край, Иркутская область, Кемеровская область - Кузбасс, Новосибирская область, Омская область, Томская область.

8. Дальневосточный федеральный округ (г. Владивосток)[14]:

Республика Бурятия, Республика Саха, Забайкальский край, Камчатский край, Приморский край, Хабаровский край, Амурская область, Магаданская область, Сахалинская область, Еврейская автономная область, Чукотский автономный округ.

На официальных информационных ресурсах полномочных представителей Президента Российской Федерации Запорожская область, Херсонская область, Донецкая Народная Республика, Луганская Народная Республика в настоящее время не фигурируют [10].

Также, информация по принадлежности вышеуказанных регионов к федеральным округам отсутствует в «Общероссийском классификаторе экономических регионов. ОК 024-95» (утв. Постановлением Госстандарта России от 27.12.1995 N 640) (ред. от 21.06.2023) [5].

Наибольшим округом по численности населения, его плотности и количеству субъектов является Центральный округ, по размерам территории — Дальневосточный округ. Наименьшим по территории является Северо-Кавказский округ, по численности и плотности населения — Дальневосточный округ, по количеству субъектов — Уральский округ. Уральский и Центральный округа не имеют среди своих субъектов республик — первый имеет автономные округа в составе одного субъекта-области, а второй вообще представлен исключительно областями и городом федерального значения. В Северо-Кавказском округе нет ни одной области (хотя есть один край), кроме того, данный округ — единственный, в котором не имеют абсолютного большинства населения округа этнические русские, доля которых наивысшая в Центральном округе.

Все округа имеют сухопутные границы с другими государствами. Северо-Западный и Дальневосточный округа имеют в своём составе субъекты, не имеющие сухопутной границы с другими субъектами и основной территорией России. Центральный, Приволжский и Северо-Кавказский округа не имеют выхода к мировому океану (хотя последний выходит на Каспийское море-озеро). Приволжский округ является крупнейшим по доле промышленного и сельскохозяйственного производства в экономике России; Уральский округ даёт наибольшие налоговые отчисления, формирующие федеральный бюджет.

Столицей и местом постоянного пребывания федеральных органов государственной власти Российской Федерации является город Москва [3].

Административно-территориальное деление сегодняшней Российской Федерации позволяет управлять территориями из федерального центра и корректировать в рамках стратегических целей действующей власти внутриполитические, экономические и социальные процессы, но эффективность управления находится под вопросом.

Наличие федеральных округов и экономических районов не закрепленных Конституцией Российской Федерации, рассмотрение вопросов изменения статуса административно-территориальных единиц, их слияния или разделения, участие России в специальной военной операции указывает на незавершенность процессов административно-территориального деления и необходимости комплексного исследования проблем и путей решения в

данном направлении, с целью сохранения экономически и политически сильного и независимого государства.

Административно-территориальное деление Российской Федерации – важнейшая составляющая территориальной организации страны, на основе которой строится система органов государственной власти, органов местного самоуправления, а также система общественных объединений. Существующее административно-территориальное устройство России обусловлено обширностью территории страны, разнообразием экономических, географических, демографических, природных и национальных условий каждого субъекта федерации.

Административно-территориальное устройство России в настоящее время различается по типам и уровням: субъекты Российской Федерации, федеральные округа, экономические районы.

Конституции и уставы субъектов Российской Федерации различают базовые и первичные административно-территориальные единицы субъектов Российской Федерации. К первым из них относятся районы и города республиканского, областного (краевого) подчинения. Ко вторым относятся города районного подчинения, районы в городах, поселки, сельские поселения.

В соответствии с Указом Президента России «О полномочном представителе Президента Российской Федерации в федеральном округе» 13 мая 2000 года были созданы федеральные округа. Федеральные округа не являются субъектами или иной конституционной частью административно-территориального деления Российской Федерации.

Полномочный представитель Президента Российской Федерации в федеральном округе формально не является руководителем для глав входящих в округ субъектов. Он выступает представителем Президента Российской Федерации и координирует работу существующих на уровне округов территориальных органов федеральных органов исполнительной власти.

Создание системы федеральных округов – это один из административных способов поиска форм и методов управления системой федеративных отношений, их технологической рационализации, сглаживания проблем чрезмерной асимметричности и многосубъектности России.

Федеральный округ можно определить как новое интегрированное целое, состоящее из определенных частей старого. Федеральные округа современной России вобрали в себя все существующие административно-территориальные образования: республики, области, края. Появление федеральных округов объясняется сложностью государственного

управления социальными и экономическими процессами из единого федерального центра.

Федеральные округа по занимаемой территории и численности проживающего населения разнородны⁸⁶. Они охватывают от 3,5% (Южный) до 36,1% (Дальневосточный) территории при численности населения от 4,5% (Дальневосточный) до 26,2% (Центральный) численности всех граждан Российской Федерации. Так же можно отметить общие социально-экономические показатели, дающие представление о доле каждого федерального округа в общероссийских величинах. Так, доля валового регионального продукта (ВРП) по округам колеблется от 4,6% в Дальневосточном до 36,4% в Центральном (разница почти девятикратная). По объему инвестиций в основной капитал от 6,4% в Дальневосточном до 24,6% в Центральном. Также впечатляющие различия между округами по обороту розничной торговли от 3,8% до 33,4%. Москва, например, по ВРП может сравниться со среднеразвитым, по европейским меркам, государством. В то же время по подсчетам специалистов, чтобы вывести, например, Дагестан на уровень среднего по России показателя ВРП на душу населения в течение 10 лет, понадобится темп его прироста в республике 20% в год, а если в течение 20 лет — 11% в год. Такие темпы вряд ли достижимы в ближайшие десятилетия.

Большой разброс экономических и социальных параметров между регионами обусловлен чрезмерной раздробленностью самой региональной системы управления, разнородностью самих регионов Российской Федерации.

Из исследований инвестиционного климата регионов России можно сделать следующие выводы:

оценка показателей инвестиционного потенциала и риска отразила высокую дифференциацию инвестиционных условий регионов;

вне конкуренции для инвесторов находится Москва и Санкт-Петербург, обладающие максимальным потенциалом и минимальным риском;

в первой десятке находятся почти все регионы-доноры;

последние места занимают слаборазвитые республики, автономные округа и области;

заметно повышается рейтинг экспортоориентированных, сырьевых регионов.

В экономических и статистических целях субъекты Российской Федерации объединены в экономические районы. При этом под экономическим районом понимается часть территории страны, состоящая из нескольких республик, краев, областей, автономной области, автономных

⁸⁶ Данные Росстата.

округов, городов федерального значения, характеризующаяся территориально-хозяйственным единством (комплексностью), относительным сходством природных и экономических условий и особенностей. При этом отдельный субъект Российской Федерации может быть включен в состав лишь одного экономического района.

В настоящее время вся территория России делится на 12 экономических районов: Северный, Северо-Западный, Центральный, Волго-Вятский, Центрально-Черноземный, Поволжский, Северо-Кавказский, Уральский, Западно-Сибирский, Восточно-Сибирский, Дальневосточный и Калининградский⁸⁷.

Имеется необходимость совершенствования государственного управления, решения комплекса социальных, экономических, геополитических и других задач. Среди комплекса мер, способствующих повышению эффективности региональной политики, особого внимания требует рассмотрение двух вопросов — экономическое районирование и административно-территориальное устройство Российской Федерации.

Современное административное деление учитывает сложившееся экономическое районирование. Регионы резко отличаются по территории, численности населения, природному и экономическому потенциалам. Правовой статус каждого субъекта Российской Федерации у всех одинаков.

В отдельный блок следует выделить решение проблемы взаимодействия систем административно-территориального и муниципально-территориального устройства. В первую очередь следует сформулировать общие подходы к регулированию и установлению единых принципов административно-территориального устройства на всей территории Российской Федерации в соответствии с изменившимися социально-экономическими и политическими условиями, а затем выстраивать систему публичной власти в рамках новых административно-территориальных единиц. Муниципальное устройство должно соответствовать административно-территориальному делению. Необходимо решить проблему выбора критериев разграничения муниципальных образований и административно-территориальных единиц.

Проблема муниципальных районов и внутригородских территорий городов федерального значения, которые являются искусственно созданными территориальными образованиями, также требует проработки.

В последние годы российское общество движется от дисгармонии к сбалансированности и качественному многообразию. Региональная политика

⁸⁷ «Общероссийский классификатор экономических регионов. ОК 024-95» (утв. Постановлением Госстандарта России от 27.12.1995 N 640) (ред. от 21.06.2023).

в этом противоречивом и длительном процессе играет важную роль. Основным средством региональной политики является государственное управление, включая стратегическое планирование и долгосрочное прогнозирование.

Анализ многочисленных типов регионов Российской Федерации показал их недостаточную проработанность относительно выравнивания территориальных социально-экономических различий, анализа конкурентных преимуществ субъектов Российской Федерации и федеральных округов.

В соответствии с задачами по формированию условий для устойчивого экономического развития Российской Федерации необходима разработка новой типологии регионов. Это позволит определить основные контуры региональной политики, избежать серьезных ошибок, которые присутствуют в настоящее время при формировании, распределении и перераспределении средств федерального бюджета. Дифференцирование регионов в отношении их однородности позволяет сгруппировывать регионы, обладающие набором преимуществ и недостатков и, следовательно, разработать различные варианты экономического развития для отдельных групп регионов. Главным и основным требованием, которое должно предъявляться к типологизации всех регионов Российской Федерации, должна быть ее направленность на обеспечение достижения целей экономического развития современной России. Высоким потенциалом для экономического роста обладают: регионы, специализирующиеся на добыче и экспорте нефти и газа (Тюменская область, Ханты-Мансийский автономный округ, Сахалинская область и другие); регионы с высокой концентрацией финансовых ресурсов (к ним относятся, прежде всего, Москва и Санкт-Петербург); регионы, осуществляющие переход к инновационному развитию (например, Томская область, Белгородская область и другие).

Наиболее высокий потенциал роста имеют те регионы, которые обладают технологическими ресурсами и максимально способны для перехода к технологически-ориентированной модели экономического развития (например, Томская область). Именно такие регионы могут дать благоприятные результаты инновационного развития страны и повышения ее устойчивости в период кризиса⁸⁸.

Особое внимание необходимо уделять определению причин, по которым регионы попадают в различные группы. В том числе, причины

⁸⁸ Научная работа на тему «Государственно-территориальное устройство России: тенденции развития» Е.А. Подгорная, старший преподаватель кафедры мировой экономики Санкт-Петербургского государственного университета сервиса и экономики.

попадания регионов, обладающих потенциалом для промышленного развития, в группу «депрессивных» [15].

Комплексный, научно обоснованный и своевременный подход к вопросам административно-территориального деления будет способствовать реализации более эффективной федеральной политики в отношении регионов, которая будет формироваться по принципу поддержки динамичных, инновационно-перспективных регионов, и будет соответствовать достижению одной из основных целей реформирования российской экономики — ее переходу к инновационному развитию.

Подводя итог, можно предложить комплекс основных мер, способствующих повышению эффективности региональной политики в области административно-территориального устройства Российской Федерации:

1. Организация научно обоснованного и продуманного экономического районирования и административно-территориального деления Российской Федерации;
2. Формулирование общих подходов к регулированию и установлению единых принципов административно-территориального устройства на всей территории Российской Федерации;
3. Закрепление в Конституции Российской Федерации понятий федеральных округов и экономических районов, разработка новой типологии регионов;
4. Создание органов управления экономическими районами Российской Федерации;
5. Наделение полномочных представителей Президента Российской Федерации более широкими возможностями по отношению к главам субъектов подконтрольных регионов;
6. Выравнивание территориальных социально-экономических различий субъектов Российской Федерации путем анализа конкурентных преимуществ субъектов Российской Федерации и федеральных округов и корректировки региональной политики;
7. Ориентация федеральных властей на вывод регионов Российской Федерации из категории «депрессивных» и снижение дотационных регионов;
8. Комплексное повышение инвестиционного климата регионов Российской Федерации;
9. Группировка регионов, обладающих набором преимуществ и недостатков и разработка различных вариантов экономического развития для отдельных групп регионов;

10. Решение проблемы выбора критериев разграничения муниципальных образований и административно-территориальных единиц.

Сегодняшняя Россия имеет протяженность с Севера на ЮГ более 4000 км и с Запада на Восток около 10000 км. Многонациональный состав России представлен 193 народами, использующими приблизительно 277 языков (по другим данным – 295 языков) и диалектов⁸⁹. Россия граничит с 16 странами по суше и с 2 — только по морю. Россия имеет неравномерно распределенную плотность населения по регионам. По состоянию на 1 января 2023 года средняя плотность населения в России составила 8,55 чел/км². Самая низкая плотность населения среди субъектов Российской Федерации — в Чукотском автономном округе (0,07 чел/км²). Самая высокая — в городах федерального значения: Москве (5114,23 чел/км²), Санкт-Петербурге (3990,37 чел/км²), Севастополе (643,87 чел/км²), за которыми далее следуют Московская область (193,88 чел/км²) и Ингушетия (166,17 чел/км²).

Многолетний исторический опыт динамики развития административно-территориального деления Киевской Руси, Российской империи, Российской Советской Социалистической Республики и Российской Федерации показывает на сколько важно понимать основы административно-территориальное деление территорий Российской Федерации, а также на необходимость выявления слабых мест и их устранения путем обоснованного реформирования и своевременной корректировки действующего законодательства.

Отсутствие единых методологических и методических подходов в вопросах совершенствования административно-территориального устройства на всех уровнях сдерживает процесс изменения административно-территориальных границ, на долгие годы оттягивая принятие решений по накапливающимся проблемам.

Комплекс предлагаемых основных мер по повышению эффективности региональной политики в области административно-территориального устройства Российской Федерации, позволит укрепить позиции институтов власти, разделить полномочия управления различными территориями, создаст систему управления с наличием сдержек и противовесов, и делегированием полномочий и управленческих функций между руководителями разного уровня под общим руководством федерального центра; создаст возможность более эффективного управления территориями из федерального центра и корректировки, в рамках стратегических целей, внутриполитических, экономических и социальных процессов.

⁸⁹ Статистика приводится в Стратегии государственной национальной политики РФ на период до 2025 года.

Использованные источники:

1. Информационно-справочный портал, свободная энциклопедия [Электронный ресурс]. URL: <https://ru.wikipedia.org> (дата обращения: 29.11.2023);
2. Указ Президента РФ от 13.05.2000 № 849 «О полномочном представителе Президента Российской Федерации в федеральном округе»;
3. Конституция Российской Федерации (Принята всенародным голосованием 12 декабря 1993 года с изменениями, одобренными в ходе общероссийского голосования 1 июля 2020 года);
4. «ГАРАНТ» – справочно-правовая система по законодательству Российской Федерации [Электронный ресурс]. URL: <https://www.garant.ru> (дата обращения: 29.11.2023);
5. «Консультант Плюс» – справочно-правовая система по законодательству Российской Федерации [Электронный ресурс]. URL: <http://www.consultant.ru> (дата обращения: 29.11.2023);
6. Официальный интернет-портал Совет Федерации Федерального Собрания Российской Федерации [Электронный ресурс]. URL: <http://council.gov.ru/> (дата обращения: 29.11.2023);
7. Официальный сайт Полномочного представителя Президента Российской Федерации в Центральном федеральном округе [Электронный ресурс]. URL: <http://cfo.gov.ru/> (дата обращения: 29.11.2023);
8. Официальный сайт Полномочного представителя Президента Российской Федерации в Северо-Западном федеральном округе [Электронный ресурс]. URL: <http://szfo.gov.ru/> (дата обращения: 29.11.2023);
9. Официальный сайт Полномочного представителя Президента Российской Федерации в Приволжском федеральном округе [Электронный ресурс]. URL: <http://pfo.gov.ru/> (дата обращения: 29.11.2023);
10. Официальный сайт Полномочного представителя Президента Российской Федерации в Южном федеральном округе [Электронный ресурс]. URL: <http://ufo.gov.ru/> (дата обращения: 29.11.2023);
11. Официальный сайт Полномочного представителя Президента Российской Федерации в Северо-Кавказском федеральном округе [Электронный ресурс]. URL: <http://skfo.gov.ru/> (дата обращения: 29.11.2023);
12. Официальный сайт Полномочного представителя Президента Российской Федерации в Уральском федеральном округе [Электронный ресурс]. URL: <http://uralfo.gov.ru/> (дата обращения: 29.11.2023);
13. Официальный сайт Полномочного представителя Президента Российской Федерации в Сибирском федеральном округе [Электронный ресурс]. URL: <http://sfo.gov.ru/> (дата обращения: 29.11.2023);

14. Официальный сайт Полномочного представителя Президента Российской Федерации в Дальневосточном федеральном округе [Электронный ресурс]. URL: <http://www.dfo.gov.ru/> (дата обращения: 29.11.2023);

15. Сайт научной электронной библиотеки «КиберЛенинка» [Электронный ресурс]. URL: <https://cyberleninka.ru/> (дата обращения: 29.11.2023).

УДК 343.346.2

***Матвеева Анна Сергеевна,
студент магистратуры
Дальневосточный филиал ФГБОУ ВО
«Всероссийская академия внешней торговли
Министерства экономического развития Российской Федерации»,
Россия, г. Петропавловск-Камчатский
Научный руководитель: Кудрявцева Надежда Алексеевна,
канд. юрид. наук,
доцент кафедры «Юриспруденция»
Дальневосточный филиал ФГБОУ ВО
«Всероссийская академия внешней торговли
Министерства экономического развития Российской Федерации»,
Россия, г. Петропавловск-Камчатский***

ПРОБЛЕМЫ КВАЛИФИКАЦИИ НАРУШЕНИЙ ПРАВИЛ ДОРОЖНОГО ДВИЖЕНИЯ И ЭКСПЛУАТАЦИИ ТРАНСПОРТНЫХ СРЕДСТВ

Аннотация: Настоящее исследование посвящено нарушениям правил дорожного движения и эксплуатации транспортных средств. Исследуются проблемы квалификации правонарушений за нарушение правил дорожного движения. Анализируются нормы уголовного права, регламентирующие ответственность за данные виды преступлений. Рассматривается понятие транспортной безопасности. В статье излагаются взгляды на выявление и решение проблем квалификации правонарушений в области дорожного движения и эксплуатации транспортных средств.

Ключевые слова: транспортная безопасность, дорожное движение, нарушения правил дорожного движения и эксплуатации транспортных средств, дорожно-транспортные преступления, квалификация преступлений.

Abstract: *This study is devoted to violations of traffic rules and vehicle operation. The problems of qualification of offenses for violation of traffic rules are investigated. The norms of criminal law regulating responsibility for these types of crimes are analyzed. The concept of transport security is considered. The article presents views on the identification and solution of problems of qualification of offenses in the field of traffic and vehicle operation.*

Keywords: *transport safety, traffic, violations of traffic rules and vehicle operation, traffic crimes, qualification of crimes.*

Безопасность дорожного движения согласно Федеральному закону от 10 декабря 1995 г. № 196-ФЗ «О безопасности дорожного движения», представляет собой «состояние данного процесса, отражающее степень защищенности его участников от дорожно-транспортных происшествий и их последствий»[1]. Вместе с тем, соблюдение безопасности дорожного движения является одной из важнейших задач государственных органов и причастных к обеспечению данной безопасности должностных лиц, что отражается в принятии различных важнейших решений и нормативно-правового воздействия в сфере регулирования безопасности дорожного движения.

Также стоит дополнить, что реализация обеспечения безопасности дорожного движения имеет важнейшее первостепенное, а также решающее значение для развития Российской Федерации в том числе, и непосредственно сфера безопасности дорожного движения взаимосвязана с различными сферами жизни нашего общества, ключевой задачей которого является развитие, увеличение ресурсов человека, благополучия общества и государства в различных социальных, технических, экономических, информационных, а также других сферах. Вместе с тем, существующая дорожно-транспортная ситуация, а также низкий уровень безопасности дорожного движения существенно влияет на национальную безопасность Российской государственности, в том числе затрагивает конституционные права и свободы граждан, и выражается в виде серьезной государственной проблемы. Но для того, чтобы на законодательном уровне разрешать проблемы, связанные с обеспечением безопасности дорожного движения, а также привлечением к ответственности виновных лиц, важно понимать и теоретические основы ответственности в области дорожного движения [5].

Понятие транспортной безопасности толкуется в федеральном законе «О транспортной безопасности» [2] как реализация определяемой государством системы правовых, экономических, организационных и иных мер в сфере транспортного комплекса, соответствующих угрозам совершения актов незаконного вмешательства.

Согласно сведениям о показателях состояния безопасности дорожного движения число ДТП в 2023 году, по сравнению с 2022 годом, практически не изменилось, но количество погибших в них снизилось: 16152 человек в 2021 году, 14874 в 2022 и 10309 человек в 2023 году [6].

Вред, причиненный здоровью человека, определяется в зависимости от степени его тяжести (тяжкий вред, средней тяжести вред и легкий вред) на основании квалифицирующих признаков и в соответствии с медицинскими критериями определения степени тяжести вреда, причиненного здоровью человека, утверждаемыми Министерством здравоохранения Российской Федерации.

Медицинские критерии являются медицинской характеристикой квалифицирующих признаков, которые используются для определения степени тяжести вреда, причиненного здоровью человека, при производстве судебно-медицинской экспертизы в уголовном судопроизводстве на основании постановления лица, производящего дознание, следователя, судьи; медицинские критерии используются для оценки повреждений, обнаруженных при судебно-медицинском обследовании живого лица, исследовании трупа и его частей, а также при производстве судебно-медицинских экспертиз по материалам дела и медицинским документам; степень тяжести вреда, причиненного здоровью человека, определяется в медицинских учреждениях государственной системы здравоохранения врачом – судебно-медицинским экспертом, а при его отсутствии – врачом иной специальности, привлеченным для производства экспертизы, в порядке, установленном законодательством Российской Федерации [3].

С некоторыми квалификационными проблемами непосредственно сталкивается судебная практика. Так, по одному из дел К. обвинялся в совершении преступления, предусмотренного ст. 264.1 УК РФ, т. е. в управлении автомобилем в состоянии опьянения, имея административное наказание по ч. 1 ст. 12.26 КоАП РФ. Однако в ходе рассмотрения дела было установлено, что решение мирового судьи, наложившего на К. административное наказание, вступило в законную силу после повторного управления К. транспортным средством в состоянии опьянения. В связи с этим на момент повторного нарушения К. не считался привлеченным к административной ответственности. Таким образом, несмотря на то, что фактически К. управлял автомобилем в нетрезвом состоянии повторно, по формальным признакам в его действиях отсутствует состав преступления, предусмотренный ст. 264.1 УК РФ, на основании чего суд вынес решение об отсутствии в действиях К. состава преступления [4].

Возникновение аналогичных и других квалификационных проблем нельзя исключить и по другим преступлениям с административной преюдицией, что, безусловно, указывает на недостаточную их проработанность и необходимость дополнительного анализа и совершенствования.

В крайние годы многие из предложенных законодательных инициатив, касаемо уголовной ответственности за деяния, поставившие общественную безопасность под угрозу, в сфере дорожного движения были одобрены. На сейчас, согласно ч. 1 ст. 264 УК РФ предусматривается уголовная ответственность за причинение тяжкого вреда здоровью человека, которое наступило вследствие нарушений Правил дорожного движения. Из этого следует, что был перекалиброван состав, предусматривающий ответственность за причинение вреда средней тяжести. Полагаю, что необходимо такое совершенствование по следующим причинам. Данное деяние законодатель отнес к числу транспортных преступлений. В науке уголовного права объектом преступных деяний, признается безопасность движения и эксплуатации транспорта как совокупность общественных отношений, обеспечивающих безопасное и бесперебойное функционирование (движение и эксплуатацию) транспортных средств, недопущение возникновения аварийных ситуаций в перевозочном процессе, а также снижение последствий возможных аварий.

Таким образом, важным ориентиром при установлении причинно-следственной связи является определение того, что непосредственно деяние виновного лица со всей внутренней необходимостью закономерно вызвало наступление соответствующего преступного последствия. Подобная связь будет установлена, когда нарушение соответствующих Правил дорожного движения предшествовало наступившим преступным последствиям и явилось обязательным условием их наступления.

Список использованной литературы:

1. О безопасности дорожного движения: Федеральный закон № 196-ФЗ: [принят Государственной Думой 15 ноября 1995 года] – URL: <http://www.pravo.gov.ru> (дата обращения: 09.11.2023).
2. О транспортной безопасности: Федеральный закон № 16-ФЗ: [принят Государственной Думой 19 января 2007 года: одобрен Советом Федерации 02 февраля 2007 года] – URL: <http://www.pravo.gov.ru> (дата обращения: 09.11.2023).
3. Омеляненко, О.Н. Проблемы общественно опасных последствий состава преступления, предусмотренного ст. 264 УК РФ / О.Н. Омеляненко.

– Текст: непосредственный // Молодой ученый. – 2021. – № 48 (390). – С. 308-310. – URL: <https://moluch.ru/archive/390/86062/> (дата обращения: 09.11.2023).

4. Пантюхина, И.В. Формы взаимодействия охранительных норм КоАП и УК РФ: проблемы разграничения и квалификации преступных деяний / Пантюхина И.В., Сидорова С.А. // Эпомен. – 2022. – № 67. – С. 145-162. URL: <https://epomen.ru/issues/2022/67/10.pdf> (дата обращения: 09.11.2023).

5. Семисчастнов, Е.А. Административная ответственность за правонарушения в области дорожного движения: актуальные вопросы теории / Е.А. Семисчастнов. – Текст: непосредственный // Молодой ученый. – 2022. – № 41 (436). – С. 191-193. – URL: <https://moluch.ru/archive/436/95477/> (дата обращения: 09.11.2023).

6. Сведения о показателях состояния безопасности дорожного движения. [Электронный ресурс]: режим доступа: <http://stat.gibdd.ru/> (дата обращения: 09.11.2023).

УДК 34.343

*Кононова Анна Игоревна, студент магистратуры,
3 курс, Высшая школа экономики, управления и права
САФУ имени М.В. Ломоносова,
Россия, г. Архангельск*

ПРОБЛЕМЫ ОБЕСПЕЧЕНИЯ ПРАВА НА ТАЙНУ ПЕРЕПИСКИ, ТЕЛЕФОННЫХ И ИНЫХ ПЕРЕГОВОРОВ ПРИ ПРОИЗВОДСТВЕ СЛЕДСТВЕННЫХ ДЕЙСТВИЙ

Аннотация: Статья посвящена имеющимся пробелам и противоречиям в нормах действующего законодательства, регулирующих производство следственных действий, затрагивающих права граждан на тайну переписки, телефонных и иных переговоров. Данные пробелы негативно сказываются на правоприменительной практике. При этом негласная деятельность следователя и дознавателя, затрагивающая исследуемые права граждан, приобретает особую важность в настоящее время, в связи с чем особую актуальность приобретает детальная регламентация указанных следственных действий.

Ключевые слова: негласная деятельность следователя, информация о соединениях между абонентами и абонентскими устройствами, контроль и запись переговоров, осмотр и выемка почтово-телеграфных отправлений, пробелы в законодательстве.

***Annotation:** the article is dedicated to existing gaps and contradictions in current legislation, regulating the production of investigative actions, which affect the rights of citizens to the secrecy of correspondence, telephone and other negotiations. These gaps have a negative impact on law enforcement practice. The unspoken activity of the investigator acquires importance today, of particular relevance is the detailed regulation of these investigative actions.*

***Key words:** the unspoken activity of the investigator, information about connections between subscribers and subscriber devices, monitoring and recording of negotiations, inspection and seizure of postal and telegraph items, gaps in legislation.*

В настоящее время в сфере уголовного судопроизводства особую важность приобретает негласная деятельность следователя, связанная с тайной от участников предварительного расследования по поводу получения в суде разрешений на производство следственных действий, а также проведения самого следственного действия, лиц, их производящих. Для данной деятельности характерно применение негласных методов и средств получения информации. В связи с этим появление и развитие исследуемых в данном разделе действий закономерно и логично, так как является следствием политического, экономического и технического развития.

В современную цифровую эпоху на новый уровень выходят вопросы обеспечения законности и пределов вмешательства в конституционные права граждан на тайну телефонных переговоров, которая относится к личным правам, и затрагивает право неприкосновенности частной жизни и права на личную и семейную тайну. Данное право обеспечивает ограничение доступа к информации, которую собеседники передают при помощи телефонной связи, третьих лиц.

Исследуемые права человека установлены как ч. 2 ст. 23 Конституции РФ, так и ч. 1 ст. 8 Конвенции о защите прав человека и основных свобод 1950 года, ст. 63 Федерального закона от 07.07.2003 № 126-ФЗ "О связи", ст. 8 Федерального закона от 12.08.1995 № 144-ФЗ "Об оперативно-розыскной деятельности", и Уголовно-процессуальным кодексом РФ. Данные права включены в перечень основных прав и свобод человека.

В настоящее время получение информации о соединениях между абонентами и абонентскими устройствами особенно актуально и имеет существенную роль для раскрытия преступлений.

В статье 5 УПК РФ установлено их определение как получение информации о соединениях между абонентами и (или) абонентскими устройствами - получение сведений о дате, времени, продолжительности

соединений между абонентами и (или) абонентскими устройствами (пользовательским оборудованием), номерах абонентов, других данных, позволяющих идентифицировать абонентов, а также сведений о номерах и месте расположения приемопередающих базовых станций.

Исследуемая информация о соединениях получается не только от оператора сотовой связи в ходе следственного действия в порядке ст. 186.1 УПК РФ по судебному решению, но и в ходе оперативно-розыскной деятельности, а также изъятая в установленном законом порядке у лица, добровольно ее представившего.

Детализация соединений абонентов и абонентских устройств, изъятая в ходе выемки у абонента, также признается судами допустимым доказательством. Например, вопреки доводам апелляционных и кассационных жалоб судебная коллегия по уголовным дела Восьмого кассационного суда общей юрисдикции в своем кассационном определении от 20 сентября 2023 г. № 77-3783/2023, судебная коллегия по уголовным делам Первого кассационного суда общей юрисдикции в своем определении от 6 декабря 2022 г. № 77-5798/2022 не установили нарушений закона при получении детализации соединений в ходе выемки без судебного решения, полученной лицом - абонентом.

На законность таких доказательств указывает и Конституционный суд РФ в определении от 29 сентября 2022 г. № 2104-О, от 24 июня 2021 года № 1364-О отмечая, что судебный контроль требуется в случае ограничения конституционного права при помощи оператора связи, то есть без ведома участника телефонных переговоров. Судебное решение в данном случае требуется, поскольку абонент лишен возможности оспорить правомерность процессуальных действий. Предоставление абонентом сведений о его соединениях судебному решению не требует.

Поскольку в случае неосведомленности абонента его конституционные права могут быть нарушены судебное решение на производство данных действий являются гарантом соблюдения права гражданина на тайну связи, что справедливо.

Вместе с тем, имеются и проблемы правового регулирования данных следственных действий. Не решен вопрос о сроках предоставления следователю информации о соединениях, что законом не установлено. [2]

Частью 4 статьи 186.1 УПК РФ предусмотрен срок получения информации о соединениях в 6 месяцев, при этом данный срок распространяется на информацию, которая может быть получена в будущем. Однако здесь возникает ряд сложностей. Данное следственное действие должно производиться только по возбужденному уголовному делу, в период

его расследования. Вместе с тем, когда следователь оканчивает предварительное расследование раньше установленного срока на получение информации о соединениях абонентов, дальнейшее получение информации невозможно, а также в ней и отпадает необходимость. Необходимо вынесение постановления о прекращении предоставления информации, что закреплено в ч. 7 ст. 186.1 УПК РФ. Однако в действующем законодательстве отсутствует указание на возможность продления шестимесячного срока. Не предусмотрены также случаи, когда при утрате необходимости следователь прекращает производство данного следственного действия, однако в дальнейшем данная необходимость вновь возникает. Однако, действующим УПК РФ не запрещена возможность повторного обращения следователя с ходатайством в суд о разрешении получения соединений между абонентами и абонентскими устройствами. [7]

Среди пробелов законодательства следует отметить отсутствие указания в анализируемой статье на процессуальный статус лиц, в отношении которых следователь вправе получать детализацию соединений. В законодательстве установлены лишь понятия “абонент” и “абонентские устройства” без указания процессуального статуса, предусмотренного УПК РФ. Отсутствие законодательного закрепления дает возможность проводить исследуемое процессуальное действие в отношении всех участников уголовного судопроизводства, а также и иных лиц, не имеющих процессуального статуса по уголовному делу. В связи с изложенным возникает сложности в правах абонента и возможности отстоять их конституционные права. [5] В существующей практике следователи обращаются, а суды удовлетворяют ходатайства о предоставлении детализаций как подозреваемых, обвиняемых, потерпевших, свидетелей, так и неустановленных лиц, а также неограниченного круга лиц. Отмечается, что имеется возможность получения информации обо всех соединениях, зарегистрированных в районе совершения преступления в определенное время, поскольку это отвечает целям раскрытия преступлений и установления виновного лица. При этом в данном случае суды руководствуются выдачей разрешение на максимально возможно короткий срок.

Еще одно противоречие в нормах закона отмечаются в следующем. Часть 6 ст. 186.1 УК РФ обязывает лицо, в производстве которого находится уголовное дело, полученную информацию о соединениях абонентов и абонентских устройств в полном объеме приобщить к материалам уголовного дела в качестве вещественного доказательства, и хранить в опечатанном виде. Вместе с тем у следователя возникает необходимость прослеживания связи между содержанием предоставленной детализации и обстоятельствами

уголовного дела, а также имеет ли ее содержание отношение к возбужденному уголовному делу. УПК РФ в статье 81 УПК РФ закрепляет, какими свойствами должны обладать предметы для признания их вещественными доказательствами. Осмотренная детализация может и не содержать имеющую значение для дела информацию, и не должна признаваться вещественными доказательствами. Указанная ситуация законом не урегулирована, нормы ст. 81 УПК РФ и ч. 6 ст. 186.1 УК РФ при определенных обстоятельствах прямо противоречат друг другу. [5]

Другим элементом частной и семейной жизни является право на тайну переговоров. Федеральным законом от 20 марта 2001 г. № 26-ФЗ "О внесении изменений и дополнений в некоторые законодательные акты Российской Федерации в связи с ратификацией Конвенции о защите прав человека и основных свобод" введена статья 186 УПК РФ, которая установила новое следственное действие - контроль и запись переговоров. Информация, полученная в результате производства данного следственного действия, способствует лучшему пониманию следователем личности субъекта контроля и записи переговоров, что позволяет спланировать стратегию общения с участниками уголовного судопроизводства. Развитие телефонной связи и ее использование в преступлениях привели к необходимости появления исследуемого следственного действия. Контроль и запись переговоров состоит из возбуждения следователем перед судом соответствующего ходатайства, дачи судом разрешения на производство исследуемого следственного действия, осуществления контроля и записи переговоров при помощи технических средств, осмотра и прослушивания полученных фонограмм.

Следует отметить, что на данное следственное действие не распространяется на использование подслушивающих устройств без участия оператора сотовой связи.

Эффективность исследуемых действий зависит от соблюдения требований конспирации. Вместе с тем прослушиваемое лицо, в отношении которого ограничено конституционное право, не может сразу обратиться в суд с оспариванием указанного мероприятия. [3]

Существуют и ограничения в проведении данного преступления в зависимости от тяжести преступления. А именно возможно их проведение в связи с преступлениями средней тяжести, тяжких и особо тяжких, при этом относительно преступлений средней тяжести данная норма была введена Федеральным законом от 24 июля 2007 г. № 211-ФЗ. Существует и исключение, не имеющее ограничений по тяжести преступления, в случае необходимости обеспечения безопасности участников процесса.

В исследуемой сфере отмечаются и проблемы, вызывающие дискуссии среди правоведов. Периодичность направления фонограмм должностному лицу, в производстве которого находится уголовное дело, со стороны уполномоченного органа, непосредственно производящего контроль и запись переговоров, законом не установлена. В законе также не установлен и орган, который следователь направляет разрешение на контроль и запись переговоров, что отнесено к внутренним вопросам правоохранительной деятельности

Также как и среди проблем правового регулирования ст. 186.1 УПК РФ пробелом регулирования исследуемого права можно назвать отсутствие законодательного закрепления круга лиц, в отношении которых может проводиться данное следственное действие. Кроме подозреваемых и обвиняемых контроля и записи переговоров может производиться и в отношении других лиц, как имеющих процессуальный статус по делу, так и не имеющих данного статуса. Нормами ст. 186 УПК РФ практически не ограничивается круг лиц, в отношении которых может производиться данное следственное действие, при условии наличия к тому оснований, в том числе предположения о поступлении информации, имеющей значение для дела, а также в случае наличия угроз. Данное обстоятельство может создать определенные трудности в работе следователя.

Проблемным можно отметить и вопрос формулировки нормы ч. 7 ст. 186 УПК РФ. Она устанавливает обязанность следователя осматривать и прослушивать полученные фонограммы с участием лиц, переговоры которых прослушивались. О чем составляется протокол с участием именно указанных лиц.

Статьей 166 УПК РФ закреплены правила составления протокола, в том числе его составление в процессе либо после завершения процессуального действия, а также необходимость его предъявления для ознакомления и подписания участвующим лицам, после чего он обретает юридическую силу.

Из системного толкования вышеназванных норм в буквальном смысле и следователь и лицо, ведущее переговоры на фонограмме, должны осматривать и прослушивать одновременно. Вместе с тем, для обеспечения участия в прослушивании фонограммы, следователь должен идентифицировать голоса, чтобы определить их принадлежность лицу и вызвать лицо, чей голос звучит на фонограмме. Вместе с тем, в связи с тем, что опознание только по голосу не предусмотрено, может возникнуть необходимость в производстве соответствующей судебной экспертизы. Из вышеизложенного возникает парадокс, в соответствии с которым осмотреть фонограмму законно следователь может только с участием лиц, чьи голоса на ней записаны, вместе

с тем, чтобы определить указанных лиц он должен осмотреть фонограмму и при необходимости назначить экспертизу. [1]

Данные противоречия приводят к дискуссиям среди правоведов. Кальницкий В.В. и Ларин Е.Г. считают, что участие лиц, чьи голоса имеются на фонограмме, обеспечивается в осмотре при наличии возможности. [6]

Кроме того, закономерен вопрос о невозможности определить относимость переговоров, записанных на фонограмму, а соответственно и самой фонограммы к уголовному делу и значение для его расследования, без ее прослушивания. [1]

Также как и при соединениях между абонентами и абонентскими устройствами в УПК РФ установлена обязанность приобщения фонограмм в полном объеме в качестве вещественных доказательств. Вместе с тем могут возникнуть и ситуации, когда записанные переговоры не будут нести в себе информацию, имеющую значение для дела, соответственно и обладать признаками вещественного доказательства.

Может возникнуть и ситуация, когда на фонограмму попадет запись переговоров между защитником и подзащитным. Загорский Г.И. По данному поводу высказывается о том, что прослушивание таких переговоров нарушает тайну защитника и подзащитного и противоречит принципу состязательности.

Что касается следственного действия, предусмотренного ст. 185 УПК РФ, по своему содержанию данное следственное действие является разновидностью выемки. В настоящее время в ст. 185 УПК РФ содержится части 1-6, которые регулируют процессуальные действия, касающиеся почтово-телеграфных отправок, а также в отдельную часть 7 выделены осмотр и выемка электронных сообщений.

Поскольку в данном случае затрагиваются и ограничиваются конституционные права граждан производство данного следственного действия возможно только в случае получения разрешения на то суда. Вскрытие посылки с наркотическим средством в сортировочном центре филиала ФГУП «Почта России» в результате проведения специальных мероприятий по обнаружению наркотических средств с использованием служебно-розыскных собак привело к признанию протокола досмотра почтового отправления недопустимым доказательством, поскольку указанные действия были проведены без судебного решения, чем нарушена ч. 2 ст. 23 Конституции РФ (Определение Судебной коллегии по уголовным делам Верховного Суда РФ от 10 октября 2012 года № 60-Д12-2). По другому делу Верховный Суд РФ признал допустимым доказательством письма, изъятые у матери свидетеля, которая выдала их добровольно, несмотря на отсутствие судебного решения, поскольку в соответствии со ст. 13 УПК РФ судебное

решение необходимо только в случаях ограничения права граждан на тайну переписки и изъятия почтовых отправлений в учреждениях связи (Определение Судебной коллегии по уголовным делам Верховного Суда РФ от 21 ноября 2007 года № 4-о07-101сп).

Среди пробелов исследуемых норм следует отметить, что в ст. 185 УПК РФ отсутствует указание на лиц, на отправления которых налагается арест, что делает невозможным ограничительное толкование. То есть арест по смыслу данных положений может быть наложен как на отправления физических лиц, так и организаций. Вместе с тем, исходя из требований к ходатайству следователя, а именно указание на фамилию, имя, отчество, арест может накладываться лишь на отправления физических лиц. Арест может быть наложен на почтово-телеграфные отправления не только обвиняемого или подозреваемого, но и любого другого лица, если оно имеет значение для дела.

Не указано в статье 185 УПК РФ и на входящие либо исходящие отправления может быть наложен арест. Однако, поскольку входящие отправления поступают в конкретное отделение почтовой связи, а исходящее может быть отнесено в любое, наиболее реально и практично накладывать арест на входящие почтово-телеграфные отправления.

В законодательстве также не установлены сроки производства следственного действия, указывая лишь на сроки предварительного расследования. [4]

Выявленные пробелы и противоречия негативно сказываются на правоприменительной практике, при этом негласная деятельность следователя и дознавателя, затрагивающая исследуемые права граждан, имеет особую важность для раскрытия преступлений в настоящее время, в связи с чем конституционные права на тайну переписки, телефонных и иных переговоров требуют особой защиты, чем и обусловлена актуальность детальной регламентации указанных следственных действий.

Использованные источники:

1. Арестова Е.Н. Правоприменительные проблемы производства контроля и записи телефонных и иных переговоров [Электронный ресурс]. URL:

<https://www.consultant.ru/cons/cgi/online.cgi?req=doc&base=CJI&n=120309&yclid=lpjwb7x7a6692021846#Wс6m0xT2pjnZG7rk> (дата обращения: 29.11.2023).

2. Беляков А.А., Дерюгин Р.А. Некоторые проблемы оценки и использования информации о соединениях между абонентами и (или) абонентскими устройствами при расследовании преступлений

[Электронный ресурс]. URL: <https://base.garant.ru/77599773/?ysclid=lpjvzl2ux2607693214> (дата обращения: 29.11.2023).

3. Гасан В.Е. Проблемные аспекты обеспечения прав граждан при осуществлении контроля и записи переговоров [Электронный ресурс]. URL: <https://moluch.ru/archive/246/56726/> (дата обращения: 29.11.2023).

4. Ковтун Ю.А., Шевцов Р.М., Рудов Д.Н. Наложение ареста на почтово-телеграфные отправления: сущность, основания, процессуальный порядок и проблемные аспекты его производства [Электронный ресурс]. URL: <https://cyberleninka.ru/article/n/nalozhenie-aresta-na-pochtovo-telegrafnye-otpravleniya-suschnost-osnovaniya-protsessualnyu-poryadok-i-problemnye-aspekty-ego> (дата обращения: 29.11.2023).

5. Сигабатуллин Ф.Ф., Латыпов В.С. И снова к вопросу о получении информации о соединениях между абонентами и (или) абонентскими устройствами [Электронный ресурс]. URL: <https://cyberleninka.ru/article/n/i-snova-k-voprosu-o-poluchenii-informatsii-o-soedineniyah-mezhdu-abonentami-i-ili-abonentskimi-ustroystvami/viewer> (дата обращения: 29.11.2023).

6. Терехов М.Ю., Ерохина О.С. Осмотр и прослушивание фонограммы, полученной при производстве контроля и записи телефонных и иных переговоров: проблемы правоприменения [Электронный ресурс]. URL: <https://cyberleninka.ru/article/n/osmotr-i-proslushivanie-fonogrammy-poluchЕННОY-pri-proizvodstve-kontrolya-i-zapisi-telefonnyh-i-inyh-peregovorov-problemy> (дата обращения: 29.11.2023).

7. Цыкора А.А. Некоторые проблемы производства следственного действия “Получение информации о соединениях между абонентами и (или) абонентскими устройствами” [Электронный ресурс]. URL: <https://cyberleninka.ru/article/n/nekotorye-problemy-proizvodstva-sledstvennogo-deystviya-poluchenie-informatsii-o-soedineniyah-mezhdu-abonentami-i-ili-abonentskimi> (дата обращения: 29.11.2023).

*Малкова Марина Андреевна,
магистрант Института права ФГБОУ ВО «Челябинский
государственный университет», Российская Федерация, Челябинская
область, Челябинск.*

*Научный руководитель: Великий Андрей Анатольевич,
кандидат юридических наук, доцент кафедры Уголовно-правовых
дисциплин Института права ФГБОУ ВПО «Челябинский
государственный университет», Российская Федерация, Челябинская
область, Челябинск.*

ПРОБЛЕМЫ ОТГРАНИЧЕНИЯ ВЗЯТОЧНИЧЕСТВА ОТ ИСПОЛНЕНИЯ ОБЯЗАТЕЛЬСТВ В РАМКАХ ГРАЖДАНСКИХ ПРАВООТНОШЕНИЙ

***Аннотация.** В статье рассматриваются актуальные вопросы разграничения преступлений, связанных со взятками, от спорных вопросов в рамках гражданских правоотношений. Приводятся примеры судебной практики.*

***Ключевые слова.** Уголовное право, квалификация преступлений, взятка, коммерческий подкуп, подарок, договор дарения, размер взятки, Гражданский Кодекс РФ посредничество во взятке, вымогательство взятки, Верховный суд РФ, преступление.*

***Annotation.** The article considers topical issues of differentiation of crimes related to bribes from disputable issues in the framework of civil legal relations. Examples of judicial practice are given.*

***Keywords.** Criminal law, qualification of crimes, bribe, commercial bribery, gift, gift agreement, amount of bribe, Civil Code of the Russian Federation mediation in bribery, extortion of bribe, Supreme Court of the Russian Federation, crime.*

Проблемы отграничения взяточничества от прочих явлений, по нашему мнению, можно назвать одними из наиболее сложными в судебной практике, при этом отграничение получения или дачи взятки от некриминального подарка зачастую вызывает полемику даже в судебных инстанциях.

По мнению А.В. Грошева и В.П. Камышанского, российское законодательство базируется на запрете дарения должностным лицам при исполнении ими профессиональных обязанностей чего-либо. Исключением из

этого может считаться подарок, чья стоимость, согласно требованиям Статьи 575 Гражданского кодекса Российской Федерации, составляет не более 3000 рублей⁹⁰.

Однако, как нам кажется, внедрение данной статьи в Гражданский кодекс Российской Федерации влечет за собой некую несогласованность и отсутствие определенности в отношении процесса квалификации коррупционных преступлений, а конкретно, дачи и получения взятки.

Гражданский кодекс устанавливает две характеристики подарков, которые могут быть презентованы любому лицу:

- отношение к категории «обычных подарков»;
- стоимость не более 3000 рублей.

При этом отметим, что существующее законодательство не содержит подробных объяснений на счет трактовки понятия «обычный подарок». Более того, нормативно-правовая система не включает в себя даже определения «подарка», что существенно затрудняет отграничение дарения (должностным лицам) от взяточничества.

Опираясь на существующие признаки дара, как объекта договора дарения, можно сделать вывод, что подарком может стать не только имущество и ценности, но и имущественные права, реализуемые на безвозмездной основе. Но, согласно Статье 575 Гражданского кодекса Российской Федерации, результаты интеллектуальной деятельности, интеллектуальная собственность, нематериальные блага не признаются имуществом, следовательно, не могут считаться подарком.

При этом Статья 290 Уголовного кодекса Российской Федерации характеризует наступление ответственности за получение взятки, не фиксируя ее минимальное значение.

По нашему мнению, уголовное право не исключает наступление наказания за взяточничество в любом размере, не ограниченной минимальным размером суммы, что ведет также к усугублению ситуацию с отграничением взяточничества и подарка (понятие «подарка» не раскрыто, оговорена лишь сумма, тогда как взяточничество не охарактеризовано минимальной суммой, мелкое взяточничество все равно является взяточничеством).

Исследователи по проблеме полагают, что в таком случае на практике стоит опираться не на сумму предоставляемого имущества, а обращать внимание на отсутствие встречного обязательства по отношению к одаряемому.

⁹⁰ Грошев А. В. Мнимое посредничество во взяточничестве: вопросы квалификации/А.В. Грошев// Российский следователь. — 2018. — № 23. — С. 36—38.

Одаряемые не совершают позднее никаких конкретных действий или бездействий, которые затрагивают должностные обязанности и профессиональные возможности, при этом приносят выгоду дарителю. Сам даритель не преследует умысла по отношению к профессиональной деятельности и соответствующий выгод от одаряемого⁹¹.

Таким образом, ведущим критерием разграничения, исследователи видят безвозмездность подарка, который является главным фактором договора дарения, как одного из видов гражданско-правовой сделки. Безвозмездность дарения противопоставляется возмездному характеру взяточничества, которое связано с прямым или косвенным получением выгод за определенные действия или бездействие должностных лиц.

При этом пункт 5 Постановления Пленума Верховного суда Российской Федерации N24 от 09.07.2013 «О судебной практике...» описывает, что одним из подвидов взятки является покровительство или служебное попустительство, когда определенные действия или бездействие не обговариваются предварительно или в ходе принятия взятки, а лишь осознаются и оцениваются ими, как возможные или ожидаемые.

Следовательно, одни и те же действия индивидов могут быть отнесены как к составу Статей 290-291, характеризующих дачу и получение взятки, так и к Статье 572 Гражданского кодекса «Договор дарения», подразумевающей безвозмездную передачу одаряемому в собственность имущества или обещание освобождения одаряемого от имущественной ответственности перед собой или третьими лицами.

По нашему мнению, подобная размытость формулировок законов и отсутствие четких признаков, дающих возможность отграничить гражданско-правовое явление дарения и уголовное явление взяточничества, приводит к формированию различных прецедентов в судебных инстанциях, выдвигающих, зачастую, спорные решения по конкретным ситуациям.

Исследователи подразумевают правовые средства регуляции имущественных отношений, которые формируются между субъектами отношений гражданско-правовых в рамках безвозмездного отчуждения имущества. Это подчеркивает отделенность норм Статей 290 Уголовного кодекса Российской Федерации и 575 Гражданско-правового и, по мнению авторов, отсутствие пересечений двух явлений⁹².

⁹¹ Постановление Пленума Верховного Суда РФ от 09.07.2013 N 24 (ред. от 24.12.2019) «О судебной практике по делам о взяточничестве и об иных коррупционных преступлениях»/Консультантплюс//https://www.consultant.ru/document/cons_doc_LAW_149092/

⁹² Кузнецова Н.Ф. Проблемы квалификации преступлений/Н.Ф. Кузнецова. – М.: Гуманитарная литература, 2017. – 319 с.

Здесь уместно привести пример разграничения дара и взяточничества, которые был реализованы на судебном заседании Центрального районного суда Челябинска. В ходе заседания обвиняемая А.У., была признана виновной в получении взятки в виде денежной суммы и банки красной икры в обмен на предоставление данных о больных, нуждающихся в лекарстве Спинраза по Челябинской области.

В течение процесса адвокат обвиняемой настаивал на том, что его подопечная не владела информацией о наличии денежной суммы в подарочном пакете, а предполагала лишь наличие банки икры, стоимостью до 3000 рублей, которая была воспринята, как подарок на Новый год, при условии, что обвиняемая вручила соответствующие подарки в подарочной упаковке другим участникам встречи. Следовательно, он пытался квалифицировать явление, как подарок, причем обоюдный, не связанный с получением каких-либо выгод для сторон.

Однако в ходе судебного заседания было доказано, что обвиняемая вполне понимала, что ей передается денежная сумма вкупе с банкой икры и ожидала благодарности в обмен на информацию, тогда как второй участник процесса надеялся тем самым заручиться симпатией должностного лица министерства здравоохранения Челябинской области для дальнейшего сотрудничества.

Подсудимая А.У. признана судом виновной в преступлении по пункту «в» части 5 статьи 290 Уголовного кодекса Российской Федерации с назначением наказания и применением Статьи 64 Уголовного кодекса Российской Федерации в виде лишения свободы в исправительной колонии общего режима на срок четыре года и лишением права занимать руководящие должности конкретных направлений на государственной и муниципальной службе. Также подсудимой была предоставлена отсрочка отбытия наказания до достижения несовершеннолетнего ребенка А.У. 14-летнего возраста на основании части 1 Статьи 82 Уголовного кодекса Российской Федерации.

Суть противоречия процессов отграничений взяточничества и дарения заключается в том, что получение даже незначительных подарков государственными или муниципальными служащими в обстоятельствах, охарактеризованных в Статье 290 Уголовного кодекса Российской Федерации, формально образует состав преступления, при этом налицо зачастую малозначительность этих деяний.

В связи с этим, по нашему мнению, необходимо ликвидировать данные противоречия формированием норм, определяющих минимальный размер взятки (на данный момент градация идет по мелкому взяточничеству менее

3000 рублей), тем самым повысить эффективность правового обеспечения со стороны государственных органов и уголовного законодательства.

Использованные источники:

1. Уголовный кодекс Российской Федерации от 13.06.1996 N 63-ФЗ (ред. от 21.11.2022, с изм. от 08.12.2022). Эл. ресурс: <http://www.consultant.ru/>.
2. Постановление Пленума Верховного суда РФ №24 от 09.07.2013. Эл ресурс: https://www.consultant.ru/document/cons_doc_LAW_149092/.
3. Грошев, А.В. Мнимое посредничество во взяточничестве: вопросы квалификации / А.В. Грошев // Российский следователь. — 2018. — № 23. — С. 36.
4. Гражданский кодекс Российской Федерации (ГК РФ) // Эл.ресурс: КонсультантПлюс: справ. правовая система. – Версия Проф. – М.: 2023.
5. Постановление Пленума Верховного Суда РФ от 09.07.2013 N 24 (ред. от 24.12.2019) «О судебной практике по делам о взяточничестве и об иных коррупционных преступлениях»/Эл. ресурс: КонсультантПлюс//https://www.consultant.ru/document/cons_doc_LAW_149092/.
6. Гражданский кодекс Российской Федерации (часть вторая) от 26.01.1996 N 14-ФЗ (ред. от 24.07.2023) (с изм. и доп., вступ. в силу с 12.09.2023) /Статья 572// Эл. ресурс: https://www.consultant.ru/document/cons_doc_LAW_9027/e92736ea135e1b4b4f24d328a683d6954e73a27c/
7. Центральный районный суд Челябинска/Судебная практика// Эл.ресурс: https://centr--chel.sudrf.ru/modules.php?name=sud_delo&srv_num=1&name_op=doc&number=298530557&dello_id=1540006&new=0&text_number=1
8. Яни, П.С. Вопросы квалификации взяточничества/П.С. Яни//Законность. — 2018. — № 3. — С. 16.

Гребенской П.А.
студент
3 курс, Юридический институт
РГУ им. С.А. Есенина
Россия, г. Рязань

ПРОБЛЕМЫ ПРИМЕНЕНИЯ ПОЖИЗНЕННОГО ЛИШЕНИЯ СВОБОДЫ В РОССИИ

Аннотация: в статье анализируются актуальные проблемы применения в Российской Федерации уголовного наказания в виде пожизненного лишения свободы; исследуется эффективность этого вида наказания; оценивается целесообразность предусмотренной законом возможности условно-досрочного освобождения от этого вида наказания в порядке ч. 5 ст. 79 УК РФ.

Ключевые слова: наказание; пожизненное лишение свободы; условно-досрочное освобождение; смертная казнь; особо тяжкие преступления; осужденный.

Abstract: the article analyzes the actual problems of the application of criminal punishment in the Russian Federation in the form of life imprisonment; examines the effectiveness of this type of punishment; assesses the feasibility of the possibility of conditional early release from this type of punishment in accordance with Part 5 of Article 79 of the Criminal Code of the Russian Federation.

Keywords: punishment; life imprisonment; parole; death penalty; especially serious crimes; convicted.

В настоящее время пожизненное лишение свободы является наиболее строгой мерой уголовного наказания. Пожизненное лишение свободы назначается в случае совершения особо тяжких преступлений и заключается в принудительной изоляции осужденного от общества, посредством отбывания им наказания в помещении камерного типа. Пожизненное лишение свободы характеризует максимальная ограниченность правового статуса осужденного, а также бессрочность отбывания наказания.

Примечательно, что до 2022 года наблюдалась тенденция к сокращению количества обвинительных приговоров с назначением наказания в виде пожизненного лишения свободы. Так, в 2018 году оно было назначено – 59 лицам, 2019 – 35, 2020 – 37, 2021 – 30, 2022 – 4293.

⁹³ Сводные статистические сведения о состоянии судимости в России за 2018-2022 гг. Форма отчетности № 10.3 «Отчет о

Резкий рост числа вынесенных приговоров с назначением пожизненного лишения свободы в 2022 году (+ 40 %), и, вероятно, их дальнейший рост, объясним проведением Россией специальной военной операции (СВО) на территории новых субъектов РФ и Украины. Одним из ее результатов стали участвовавшие случаи совершения квалифицированных террористических актов и диверсий, умышленные убийства (фактические расстрелы мирных граждан военнослужащими ВСУ в зоне проведения указанной операции). Кроме того, условиях СВО, опасность представляют не только внешние угрозы, но и враждебная деятельность, подрывающая внутренние принципы построения российской государственности. Поэтому законодатель был вынужден ужесточить уголовную ответственность за государственную измену (ст. 275 УК РФ) вплоть до установления наказания за ее совершение в виде пожизненного лишения свободы, что также может сыграть свою роль в части роста назначения этого вида наказания.

До настоящего времени в судебной практике, хоть и не часто, но встречались случаи назначения пожизненного лишения свободы. Например, в Московском городском суде было рассмотрено уголовное дело в отношении Б. Согласно вердикту присяжных заседателей, он признан виновным в убийстве трех человек (п. «а», ч. 2 ст. 105 УК РФ), в незаконном хранении огнестрельного оружия и боеприпасов (ч. 1 ст. 222 УК РФ). На основании приговора Московского городского суда Московской области от 02.09.2020 ему назначено наказание в виде пожизненного лишения свободы с отбыванием наказания в колонии особого режима. При назначении наказания судом был учтен ряд смягчающих обстоятельств, перечисленных в приговоре, в том числе, положительные характеристики, уход за престарелой матерью и др. В качестве отягчающего обстоятельства судом признан рецидив преступлений⁹⁴.

В теории уголовного права необходимость применения института пожизненного лишения свободы ставится под сомнение: некоторые ученые находят эту меру нецелесообразной в виду длительного срока пребывания осужденных в изоляции, что накладывает отпечаток на их психоэмоциональное состояние, и может стать причиной агрессии по отношению к сокамерникам, либо сотрудникам исправительных учреждений⁹⁵. Кроме того, по мнению А.В. Минина и В.И. Андреевой

видах наказания по наиболее тяжкому преступлению (без учета сложения)» / Официальный сайт Судебного департамента

п
р⁹⁴

Приговор Московского городского суда Московской области от 02.09.2020 по делу № 2-0017/2020 / Официальный портал
⁹⁵ Зубкова В.И. Некоторые проблемные вопросы наказания в виде пожизненного лишения свободы в законодательстве
России / Теоретические и практические проблемы развития уголовно-исполнительной системы в Российской Федерации
и за рубежом: Сборн. тезисов выступлений и докладов участников Междунар. науч.-практ. конф. В 2-х т. – 2018. – С. 26-
р⁹⁵.

к
о
в
б
щ
т

пожизненное лишение свободы не способствует достижению цели исправления осужденного⁹⁶, а Н.В. Желоков вообще убежден, что при таком виде наказания указанная цель исключена⁹⁷. С приведенными мнениями ученых нельзя не согласиться, поскольку при отбывании наказания в виде пожизненного лишения свободы, осужденные полностью «отрываются» от обычной социальной среды, нередко полностью утрачивают социальные связи с родственниками и друзьями, испытывают чувство физической и моральной подавленности. Все перечисленные факторы не способствуют достижению одной из главных целей уголовного наказания – исправления осужденного, однако в большинстве случаев применение рассматриваемой меры является единственным верным решением. Например, назначение осужденным по ст. 105, 205 УК РФ наказания в виде пожизненного лишения свободы в главной степени служит их изоляции от общества в целях обеспечения его безопасности и жизни граждан.

Еще одним спорным аспектом наказания в виде пожизненного лишения свободы является ограничение субъектного состава, что следует из ч. 2 ст. 57 УК РФ. В соответствии с указанной нормой, пожизненное лишение свободы не может быть назначено следующим категориям лиц: женщины, несовершеннолетние и мужчины, достигшие шестидесятипятилетнего возраста на момент вынесения приговора⁹⁸. В данном случае возникает вопрос о нарушении принципа равенства и дискриминации по половому и возрастному признакам.

Конституционный Суд Российской Федерации относительно данного вопроса в Определении № 466-О от 21 декабря 2004 года указал, что установление категорий лиц, к которым не может быть применено пожизненное лишение свободы, основывается на принципах справедливости и гуманизма, с учетом социальных, возрастных и физиологических особенностей различных групп населения⁹⁹.

Однако среди ученых по сей день продолжают дискуссии относительно того, что такое субъектное неравенство является нарушением международных, конституционных и общих принципов права. Так, Т.Е. Казакова, указывает, что «при тех же условиях совершения преступления

⁹⁶

Минин А.В. О социальной справедливости как цели уголовного наказания // Власть: Криминологические и правовые проблемы. – М., 2000. – С. 201; Андреева В.Н. Смертная казнь и пожизненное лишение свободы как ее альтернатива: дис. ... канд. юрид. наук: 12.00.08. Краснодар, 2002. С. 107.

Желоков Н.В. Пожизненное лишение свободы в системе наказаний УК РФ и его назначение: дис. ... канд. юрид. наук: 12.00.08. Саратов, 2007. С. 70.

Казарина М.И., Чернопильская Г.Е. Гендерный признак при назначении наказания в уголовном праве России // *Vaikal*⁹⁹

Определение Конституционного Суда РФ от 21.12.2004 № 466-О «По жалобе гражданина Герасимова Андрея Валентиновича на нарушение его конституционных прав частью третьей статьи 127 Уголовно-исполнительного кодекса Российской Федерации, статьями 57 и 59 Уголовного кодекса Российской Федерации и Указом Президента Российской Федерации от 7 декабря 1998 года о его помиловании» // СПС «КонсультантПлюс» (дата обращения: 30.10.2023).

лицам женского пола за квалифицированное убийство может быть назначено максимальное наказание в виде лишения свободы на срок от 8 до 20 лет. Это значит, что при одинаковой общественной опасности деяния мужчина претерпевает гораздо более тяжкие лишения и ограничения, исключительно из-за своей половой принадлежности, что является само по себе абсурдным»¹⁰⁰.

По нашему мнению, ч. 2 ст. 57 УК РФ противоречит ст. 4 УК РФ, в соответствии с которой «лица, совершившие преступления, равны перед законом и подлежат уголовной ответственности независимо от пола, расы, национальности, ... а также других обстоятельств». Кроме того, нельзя не принимать во внимание общеправовой основополагающий принцип международного права – принцип равенства людей перед законом, установленный Конвенцией о защите прав человека и основных свобод от 1950 года, который также в данном случае нарушается.

По нашему мнению, отменить запрет на применение наказания в виде пожизненного лишения свободы целесообразно лишь в отношении женщин, поскольку, соглашаясь с мнением Т.Е. Казаковой, можно сделать вывод – нередко женщины наравне с мужчинами совершают особо тяжкие преступления, следовательно, и уголовной ответственности они должны подлежать на равных основаниях. Что касается двух других категорий лиц, к которым в соответствии с ч. 2 ст. 57 УК РФ не применяется наказание в виде пожизненного лишения свободы, то это положение представляется оправданным в виду следующих аспектов:

- применение наказания в виде пожизненного лишения свободы в отношении несовершеннолетних лиц не гуманно, поскольку у людей по мере взросления развивается способность к переосмыслению своих поступков, и теоретически лица, не достигшие 18 лет, но уже привлекавшиеся к уголовной ответственности, в будущем могут встать на путь исправления и осознать общественную опасность противоправных деяний и последствия, наступающие после их совершения. Поэтому отнимать у несовершеннолетних лиц возможность исправиться и жить, соблюдая закон, посредством применения к ним в случае совершения ими в возрасте до 18 лет особо тяжких преступлений наказания в виде пожизненного лишения свободы – неправильно;

- неприменение наказания в виде пожизненного лишения свободы в отношении мужчин, достигших к моменту вынесения приговора 65 лет, является выражением принципа экономии репрессии, т.к. назначение им

¹⁰⁰

Казакова Е.Н. Реализация уголовно-правовых принципов при применении и назначении пожизненного лишения свободы // Современное право. – 2008. – № 9. – С. 98-103.

любого иного длительного срока лишения свободы может стать для них фактически пожизненным, следовательно, назначать мужчинам указанной возрастной категории наказание в виде пожизненного лишения свободы нецелесообразно.

В настоящее время в научной среде активно обсуждается вопрос о том, стоит ли заменять пожизненное лишение свободы смертной казнью и является ли пожизненное лишение свободы в принципе эффективным наказанием. Представители одной из сторон дискуссии аргументируют свою позицию тем, что пожизненное лишение свободы является более гуманным и этически приемлемым вариантом, поскольку исключает физическое уничтожение осужденного. Ученые подчеркивают, что каждая жизнь имеет ценность и применение смертной казни не решает проблему преступности, а лишь продолжает цикл насилия¹⁰¹.

Сторонники смертной казни утверждают, что такое наказание является более справедливым и решительным средством борьбы с тяжкими преступлениями. Приговор к пожизненному лишению свободы не оказывает должного превентивного эффекта на потенциальных преступников и не дает возможности для их полной реабилитации. Смертная казнь, по их мнению, служит как наказанием за совершенный преступником акт, так и примером для других, нацеленным на отказ от противоправных действий¹⁰².

Мы придерживаемся второй позиции, поскольку некоторые, особо опасные преступники, например, террористы, отбывая наказание в виде пожизненного лишения свободы, не раскаиваются в содеянном¹⁰³. Это свидетельствует о том, что цель исправления таких осужденных не может быть достигнута.

Таким образом, можно резюмировать: регламентация наказания в виде пожизненного лишения свободы к осужденным в Российской Федерации на сегодняшний день обладает рядом недостатков. Первым недостатком является возможность условно-досрочного освобождения для осужденных к этому виду наказания, что противоречит логике. Другой недостаток заключается в коллизии норм, предусмотренных ч. 2 ст. 57 УК РФ и ст. 4 УК РФ. Для решения указанных проблем представляется целесообразным:

1. исключить из ст. 79 УК РФ положение об условно-досрочном освобождении для осужденных по ст. 105, 205 УК РФ в виду повышенной

¹⁰¹

Буркина О.А. Пожизненное лишение свободы: некоторые проблемы применения / Пенитенциарная система и общество: опыт взаимодействия: сборн. материалов IV Междунар. науч.-практ. конф. – 2017. – С. 172-174.

Нешитая О.Н., Баженов О.Н. Проблемы применения наказания в виде пожизненного лишения свободы в Российской Федерации / Право: современные тенденции: материалы III Междунар. науч. Конф. – 2016. – С. 148-150.

Шкунова М.Д. Основные проблемы исполнения наказания в виде лишения свободы в отношении осужденных-террористов // Уголовно-исполнительное право. – 2010. – № 2 (10). – С. 46.

общественной опасности этих преступлений и потенциальной угрозы их повторного совершения в случае освобождения указанных лиц;

2. отменить запрет на применение наказания в виде пожизненного лишения свободы в отношении женщин, так как это нарушает содержащийся в ст. 4 УК РФ принцип равенства граждан перед законом и аналогичный принцип, включенный в Конвенцию о защите прав человека и основных свобод 1950 года.

Использованные источники:

1. Андреева В.Н. Смертная казнь и пожизненное лишение свободы как ее альтернатива: дис. ... канд. юрид. наук: 12.00.08. Краснодар, 2002. – 186 с.

2. Буркина О.А. Пожизненное лишение свободы: некоторые проблемы применения / Пенитенциарная система и общество: опыт взаимодействия: сборн. материалов IV Междунар. науч.-практ. конф. – 2017. – С. 172-174.

3. Желокhov Н.В. Пожизненное лишение свободы в системе наказаний УК РФ и его назначение: дис. ... канд. юрид. наук: 12.00.08. Саратов, 2007. – 197 с.

4. Зубкова В.И. Некоторые проблемные вопросы наказания в виде пожизненного лишения свободы в законодательстве России / Теоретические и практические проблемы развития уголовно-исполнительной системы в Российской Федерации и за рубежом: Сборн. тезисов выступлений и докладов участников Междунар. науч.-практ. конф. В 2-х т. – 2018. – С. 26-29.

5. Казакова Е.Н. Реализация уголовно-правовых принципов при применении и назначении пожизненного лишения свободы // Современное право. – 2008. – № 9. – С. 98-103.

6. Казарина М.И., Чернопильская Г.Е. Гендерный признак при назначении наказания в уголовном праве России // Baikal Research Journal. – 2021. Т. 12. – № 2. – С. 1-6.

7. Минин А.В. О социальной справедливости как цели уголовного наказания // Власть: Криминологические и правовые проблемы. – М., 2000. – С. 201.

8. Нешитая О.Н., Баженов О.Н. Проблемы применения наказания в виде пожизненного лишения свободы в Российской Федерации / Право: современные тенденции: материалы III Междунар. науч. Конф. – 2016. – С.

9. Определение Конституционного Суда РФ от 21.12.2004 № 466-О «По жалобе гражданина Герасимова Андрея Валентиновича на нарушение его конституционных прав частью третьей статьи 127 Уголовно-исполнительного кодекса Российской Федерации, статьями 57 и 59 Уголовного кодекса Российской Федерации и Указом Президента Российской Федерации от 7 декабря 1998 года о его помиловании» // СПС «КонсультантПлюс» (дата

обращения: 30.10.2023).

10. Приговор Московского городского суда Московской области от 02.09.2020 по делу № 2-0017/2020 / Официальный портал судов общей юрисдикции города Москвы. URL: <https://mos-gorsud.ru/mgs/services/cases/first-criminal/details/dac4b3f6-f189-4718-b919-56a51737236c?ysclid=loml3uiwh2685873656> (дата обращения: 30.10.2023).

11. Сводные статистические сведения о состоянии судимости в России за 2018-2022 гг. Форма отчетности № 10.3 «Отчет о видах наказания по наиболее тяжкому преступлению (без учета сложения)» / Официальный сайт Судебного департамента при Верховном Суде РФ. URL: <http://cdep.ru/index.php?id=79&item=4894>;
<http://cdep.ru/index.php?id=79&item=5259>;
<http://cdep.ru/index.php?id=79&item=5669>;
<http://cdep.ru/index.php?id=79&item=6121>;
<http://cdep.ru/index.php?id=79&item=7649> (дата обращения: 04.11.2023).

12. Шкунова М.Д. Основные проблемы исполнения наказания в виде лишения свободы в отношении осужденных-террористов // Уголовно-исполнительное право. – 2010. – № 2 (10). – С. 46.

УДК 342

*Петров Никита Эдуардович
студент Института права
Башкирского государственного университета,
г. Уфа, Россия*

*Научный руководитель: Киселев Павел Петрович
Кандидат юридических наук, старший преподаватель, кафедры
теории государства и права Института права
Башкирского государственного университета
г. Уфа, Россия*

ПРОБЛЕМЫ РАЗВИТИЯ ТУРИСТИЧЕСКОЙ ДЕЯТЕЛЬНОСТИ В СОВРЕМЕННОЙ РОССИИ

***Аннотация:** в данной статье рассматривается проблема, связанная с культурной сферой общественной жизни, так как в России довольно большое количество людей интересуется культурой своей национальности, историей, философией, а также в целом вопросами связанными с историческим развитием культуры России и как она менялась на протяжении многих веков, также стоит отметить, что Россия представляет огромный интерес для иностранных граждан, потому что Россия богата своей историей и культурой, также она является многонациональной страной, что ещё больше мотивирует посетить Россию в качестве туриста и побывать во многих её городах. **Цель:** анализ проблем, связанных с совершенствованием туристической деятельности и развивать направление государственного туризма для обеспечения гражданской обороны и защиты мирного населения. **Методы:** эмпирические методы сравнения, описания, интерпретации; теоретические методы формальной и диалектической логики. Применялись частнонаучные методы: юридико-догматический и метод толкования правовых норм. **Результаты:** выявлены положения благодаря, которым можно повысить уровень туризма и оказывать качественные туристические услуги путём проведения курсов по повышению квалификации действующих сотрудников Министерства культуры Российской Федерации, а также повышения уровня денежного довольствия которые будут способствовать существенному высокому росту уровня жизни сотрудников. Повысить требования к кандидатам на должность замещающих государственных служащих в системе Министерства культуры Российской Федерации. И сформированы определённые положения для осуществления гражданской обороны в случае возникновения чрезвычайной ситуации.*

***Ключевые слова:** государство, безопасность, обеспечение безопасности, деятельность, организация, борьба с преступностью, безопасность населения, система.*

***Abstract:** this article examines the problem related to the cultural sphere of public life, since in Russia quite a large number of people are interested in the*

*culture of their nationality, history, philosophy, as well as in general issues related to the historical development of Russian culture and how it has changed over many centuries, it is also worth noting that Russia is a huge It is of interest to foreign citizens because Russia is rich in its history and culture, and it is also a multinational country, this makes it even more motivating to visit Russia as a tourist and visit many of its cities. **Purpose:** to analyze the problems related to the improvement of tourism activities and to develop the direction of state tourism to ensure civil defense and protection of civilians. **Methods:** empirical methods of comparison, description, interpretation; theoretical methods of formal and dialectical logic. Private scientific methods were used: the legal-dogmatic and the method of interpretation of legal norms. **Results:** the provisions have been identified due to which it is possible to increase the level of tourism and provide high-quality tourist services by conducting advanced training courses for current employees of the Ministry of Culture of the Russian Federation, as well as increasing the level of monetary allowances that will contribute to a significant high increase in the standard of living of employees. To increase the requirements for candidates for the position of substitute civil servants in the system of the Ministry of Culture of the Russian Federation. And certain provisions have been formed for the implementation of civil defense in the event of an emergency.*

***Keywords:** state, security, security, activity, organization, crime control, public safety, system.*

Развитие предпринимательства в условиях транснациональной экономики вызвало интенсивное развитие совместных форм организации бизнеса, которые предполагают широкое использование различных видов объединений и форм совместной деятельности [1, с. 26].

Роль туризма в современной России имеет большое значение. Так как туризм повышает уровень дохода в бюджет Российской Федерации, также возможность для туризма повышает рейтинг России на международном уровне, потому что доступный туризм обеспечивает прилив иностранного капитала в Россию.

Одной из приоритетных и первоочередных целей, обозначенных правительством страны, является повышение благосостояние российских граждан, то есть обеспечить граждан необходимыми материальными, социальными и духовными благами, удовлетворяющие определенные их потребности [2, с. 35].

В связи с этим развитие туризма в Российской Федерации в настоящее время крайне необходимое направление государственной политики и государственного регулирования.

Педагогический потенциал традиционной народной культуры определяется воплощенными в нем духовно-нравственными ценностями, наиболее актуальными среди которых являются ценностное отношение к Родине, природе, семье, матери и материнству, учению, труду, культурному наследию своего и других народов [3, с. 76].

В связи с пандемией новой короновирусной инфекции развитие туризма в России приостановилось, и туристическая сфера пострадала больше всего это связано с ведением ограничений в числе, которых является локдаун, то есть полная самоизоляция граждан, когда всем граждан Российской Федерации и в том числе иностранным гражданам был запрет на выход из дома, так как новая короновирусная инфекция развивалась стремительными темпами.

Туристическая отрасль России является одной из самых перспективных отраслей экономики, потенциал которой не использован [4, с. 86].

Пандемия вызвала застой в туристической сфере также тем, что до сих пор посещение культурных и массовых мероприятий осуществляется с большими ограничениями. В результате государственная политика должна быть направлена на поддержание туризма и туристической деятельности в России, потому что без государственной поддержки туристические агентства и другие объекты культуры вынуждены будут закрываться в связи с тем, что их деятельность убыточна.

Государственная поддержка развития инфраструктуры туризма должна быть, прежде всего, в рамках федеральной целевой программы [5, с. 152].

Поэтому меры государственной поддержки должны носить системный характер, а также поддерживать область туризма порционально. В настоящее время действуют послабления ограничений, введенных в связи с распространением новой короновирусной инфекцией и Правительство Российской Федерации, разрешило гражданам Российской Федерации путешествовать по стране, а также осуществлять выезд за пределы Российской Федерации.

Развитие туристической деятельности на современном этапе испытывает многочисленные трудности [6, с. 166].

Таким образом туристическая деятельность постепенно возвращается к периоду когда не было новой короновирусной инфекции, а также туризм набирает обороты.

Туризм – временное перемещение людей с места своего постоянного проживания в другую страну или местность в пределах своей страны в свободное время для получения удовольствия и отдыха, в оздоровительных,

гостевых, познавательных или профессионально-деловых целях, но без занятия оплачиваемой работой в посещаемом месте [7, с. 11].

Одной из особенностей развития туризма является, то что Россия многонациональная страна. В одной России проживают и находятся в единстве более 190 национальностей, у которых разная история, разная культура, но это не в коем случае не является препятствием для взаимопонимания и для того, чтобы все народы жили в мире и согласии.

Культурное многообразие территории является богатейшим и практически неисчерпаемым резервом для развития различных видов туризма, в том числе и этнического [8, с. 38].

Особое внимание стоит уделить местному уровню, который развивается в муниципальном образовании, потому что муниципальное образование является важным центром для развития культуры и молодежи в России.

Исходя из вышесказанного, можно заключить, что видна дельнейшая перспектива музеефикации городских парков индустриальных городов России [9, с. 49].

В настоящее время культура муниципального образования имеет определённые особенности, так как каждое муниципальное образование имеет особенности местности, рельефа, ландшафта и есть своя история формирования и создания. Также на территории муниципального образования проживают граждане Российской Федерации, у которых сложились определённые традиции и обычаи. В связи с этим каждое муниципальное образование имеет свои сильные и слабые стороны, но культура у них всегда разная.

Туризм в современном понимании возник тогда, когда появилась потребность людей в получении объективной информации о новых незнакомых местах, в путешествии как средстве получения этой информации [10, с. 8].

Культура имеет широкое влияние для воспитания молодежи, так как происходит преемственность поколений и старшее поколение учит молодое поколение. Передает оподленные знания и опыт, которые впоследствии передаются следующим поколениям. Поэтому культура муниципального образования имеет важное значение для того, чтобы были созданы условия для проведения досуга и культурного образования. В частности, театры, музеи, выставки, памятники культурного наследия и другие объекты культуры.

В результате можно сделать вывод о том, что для того, чтобы муниципальное образование находилось в состоянии стабильного экономического роста. К сожалению, данный процесс носит долгосрочный характер и требует больших финансовых вложений.

Библиографический список:

1. Комарова М.Е., Полевничая И.Л. Специфика функционирования франчайзинговых сетей в туристском бизнесе // Научный результат. Серия: Технология бизнеса и сервиса. 2014. Т. 1. № 2 (2). С. 26-32.
2. Гайсина А.Р. Социальный туризм в регионах России // Казанская наука. 2014. № 7. С. 35-40.
3. Коршунова И.В., Файзуллина А.Р., Муругова В.В., Александрова И.В. Педагогический потенциал традиционной народной японской культуры и его реализация в современных социокультурных условиях России // Казанский педагогический журнал. 2015. № 6-1 (113). С. 76-80.
4. Варвус С.А., Максимов Н.А. Экономическая природа туристического рынка в России // Science Time. 2015. № 4 (16). С. 86-96.
5. Ильина С.А., Демочкина Т.Н., Донцов В.В. Современные тенденции развития спортивного и оздоровительного туризма // Наука-2020. 2016. № 4 (10). С. 152-158.
6. Сычёва О.А. О совершенствовании законодательства в сфере туризма // Стратегия устойчивого развития регионов России. 2016. № 32. С. 166-171.
7. Виноградов С.И. Анализ современного состояния туризма в свердловской области // Аллея науки. 2016. № 3 (3). С. 11-15.
8. Беспалова Н.Н., Зимирева Е.А. И проблемы организации этнического туризма в алтайском крае // Ученые записки (Алтайская государственная академия культуры и искусств). 2018. № 3 (17). С. 38-42.
9. Скрипкина Л.И. Роль музеев в формировании региональной социокультурной политики // Ученые записки (Алтайская государственная академия культуры и искусств). 2017. № 4 (14). С. 49-55.
10. Щегорцов М.В., Шойгу И.А. Туризм как востребованная категория социально-экономической жизни современного общества // Научный вестник МГИИТ. 2018. № 1 (51). С. 8-23.

УДК 34.09

*Лукинова С.А., кандидат юридических наук, доцент
доцент кафедры «Экологического, земельного и трудового права»
Северо-Кавказский федеральный университет
Россия, г. Ставрополь
Алибагандова П.Р.*

ПРОБЛЕМЫ СОЦИАЛЬНОЙ ЗАЩИТЫ ДЕТЕЙ-СИРОТ И ДЕТЕЙ, ОСТАВШИХСЯ БЕЗ ПОПЕЧЕНИЯ РОДИТЕЛЕЙ В РОССИЙСКОЙ ФЕДЕРАЦИИ

***Аннотация:** В статье рассмотрены проблемы социальной защиты детей-сирот и детей, оставшихся без попечения родителей в Российской Федерации, также перечислены способы устранения выявленных недостатков. Проанализировано законодательство в данной сфере.*

***Ключевые слова:** законодательство; дети-сироты; социальная защита; льготы; социальное обеспечение.*

***Abstract:** The article discusses the problems of social protection of orphans and children left without parental care in the Russian Federation, and also lists ways to eliminate the identified shortcomings. The legislation in this area is analyzed.*

***Key words:** legislation; orphans; social protection; privileges; social Security.*

Социальная защита детей-сирот и детей, оставшихся без попечения родителей в Российской Федерации является важной задачей государства, с сожалением приходится осознавать, что проблема сиротства и беспризорности находит отголоски в современном обществе, по этой причине выбранная тема является столь актуальной, необходимо выделить проблемы и принять определённые меры для их устранения. Так, законодательство Российской Федерации предусматривает ряд мер и программ поддержки и защиты этих детей.

У детей, лишенных родительского попечения и вынужденных воспитываться в интернатах, наблюдается низкий уровень социальной адаптации. Большинство из них не готовы к созданию своей ячейки общества, вместе с чем такие дети сталкиваются с трудностями при трудоустройстве. Неизбежно дети перенимают опыт родителей, в свою очередь, рискуют остаться без своих собственных детей, что только способствует распространению проблемы сиротства. Исследования показывают, что 40% выпускников таких детских учреждений становятся преступниками, 40% наркоманами, а 10% заканчивают свою жизнь самоубийством.

Основная цель социальной защиты детей – обеспечение их благополучия, прав и интересов, стимулирование их полноценного развития и интеграции в обществе.

Существует целый комплекс законов, которые обеспечивают защиту прав детей-сирот и детей, оставшихся без попечения родителей. Конституция РФ является основным законодательным актом, а помимо нее также существуют федеральные законы, включая Семейный кодекс Российской Федерации и Федеральный закон N 48-ФЗ «Об опеке и попечительстве». Вопросы защиты прав детей-сирот и детей, оставшихся без попечения родителей, также регулируются статьями Гражданского и Жилищного кодексов РФ. [1]

Однако в Федеральном законе от 21.12.1996 N 159-ФЗ «О дополнительных гарантиях по социальной поддержке детей-сирот и детей, оставшихся без попечения родителей» содержится полный перечень лиц, которым государство предоставляет меры социальной поддержки и льготы. Кроме того, субъекты федерации имеют право на разработку и реализацию региональных программ поддержки, учитывая особенности каждого региона.[2]

Система социальной защиты детей-сирот и детей, оставшихся без попечения родителей, включает различные меры:

- предоставление детям возможность получить образование, в том числе высшее профессиональное образование. Для этого им предоставляются льготы при поступлении в образовательные учреждения, а также выплачивается стипендия;
- обеспечение жильем;
- организация социального сопровождения детей, к ним могут назначаться опекуны, детские дома, детские приюты, а также другие организации социальной помощи;
- оказание финансовой помощи в виде детских пособий;
- проведение оздоровительных мероприятий, организация культурного досуга;
- финансирование детских домов и школ-интернатов;
- поддержка при трудоустройстве.

Это только некоторые меры социальной защиты детей-сирот и детей, оставшихся без попечения родителей. В России существует целый комплекс программ и законов, направленных на защиту и поддержку детей. Однако, несмотря на усилия государства, остается много проблем, связанных с социальной защитой детей.

Проблемы в сфере социальной защиты детей-сирот и детей, оставшихся без попечения родителей в России проявляются в следующем:

- имеет место недостаток доступных учреждений социального обслуживания;
- недостаточное финансирование. Выделенные на социальную защиту детей-сирот и детей, оставшихся без попечения родителей, финансовые ресурсы недостаточны для обеспечения достойного уровня жизни. Например, субъекты Российской Федерации обязаны предоставлять жилье сиротам за свой счет, хотя возможно субсидирование из федерального бюджета. То есть на федеральном уровне установлена льгота, но ее выполнение зависит от финансовых возможностей каждого региона. В текущем году на эти цели было выделено 10 млрд руб. и этого недостаточно, поскольку детей-сирот около 200 тыс. по всей стране, а в год квартиры получают только 30%, дети остаются без жилья;
- проблемы адаптации выпускников интернатов к самостоятельной жизни. Многие дети, покидающие интернаты после достижения совершеннолетия, не имеют навыков и знаний, необходимых для того, чтобы успешно встать на ноги и обеспечить свою жизнь;
- недостаточное количество опекунов или приемных родителей. В некоторых случаях, особенно у детей более старшего возраста, найти опекунов или приемных родителей может быть сложно.

Способы решения этих проблем могут заключаться в следующем:

- необходимо создать больше детских домов, интернатов и приютов, чтобы обеспечить потребности детей;
- государство должно выделять больше финансовых ресурсов на социальную защиту детей;
- стоит улучшить программы подготовки выпускников интернатов к самостоятельной жизни;
- должны быть предприняты меры для активного поиска постоянных опекунов или приемных родителей.

Это только некоторые из возможных способов решения проблем в сфере социальной защиты детей-сирот и детей, оставшихся без попечения родителей в РФ. Важно проводить дальнейшие исследования и разрабатывать эффективные стратегии для того, чтобы обеспечить адекватную защиту и поддержку.

Использованные источники:

1. «Конституция Российской Федерации» (принята всенародным голосованием 12.12.1993 с изменениями, одобренными в ходе общероссийского голосования 01.07.2020) // СПС «КонсультантПлюс»

2. Федеральный закон «О дополнительных гарантиях по социальной поддержке детей-сирот и детей, оставшихся без попечения родителей» от 21.12.1996 N 159-ФЗ (последняя редакция) // СПС «КонсультантПлюс»

3. «Семейный кодекс Российской Федерации» от 29.12.1995 N 223-ФЗ (ред. от 31.07.2023) (с изм. и доп., вступ. в силу с 26.10.2023) // СПС «КонсультантПлюс»

4. Федеральный закон «Об опеке и попечительстве» от 24.04.2008 N 48-ФЗ (последняя редакция) // СПС «КонсультантПлюс»

Левшаков А.А.

Студент ПФ ФГБОУВО «РГУП»

Научный руководитель Рязанов П.А.

*К.и.н., доцент кафедры Теории и истории права,
государства и судебной власти*

ПФ ФГБОУВО «РГУП» г. Нижний Новгород

ПРОБЛЕМЫ УЧАСТИЯ ПРОКУРОРА В ДЕЛАХ ПО ЗАЩИТЕ ПРАВ РАБОЧИХ

Аннотация: В данной статье идет речь об участии прокурора в делах по защите трудовых прав. Автором статьи рассмотрены условия участия прокурора в роли истца, а также указывается перечень полномочий прокурора в сфере надзора за работодателем. В завершении статьи автор приходит к выводу о том, что действующее законодательство нуждается в конкретизации отдельных значимых понятий.

Ключевые слова: прокурор, гражданский процесс, Трудовой кодекс, трудовое право, суд.

Abstract: This article deals with the participation of the prosecutor in cases of protection of labor rights. The author of the article considers the conditions for the participation of the prosecutor in the role of the plaintiff, and also indicates the list of powers of the prosecutor in the field of supervision of the employer. At the end of the article, the author comes to the conclusion that the current legislation needs to specify certain significant concepts.

Keywords: prosecutor, civil procedure, labor code, labor law, court.

Рассмотрение темы участия прокурора в делах по защите прав рабочих актуально, поскольку в современной практике наблюдается значительное число обращений в прокуратуру, связанное именно с нарушением работодателем прав сотрудника. Кроме того, о том, что рабочим

действительно необходима защита органа власти говорит и тот факт, что частыми становятся службы травматизма на рабочем месте, совершения несчастных случаев, в том числе со смертельным исходом. Функция прокурора здесь заключается в надзоре за исполнением законодательства, а в случае необходимости и представлении прав сотрудника в суде.

Согласно действующему законодательству, в случае нарушения у работника трудовых прав, он имеет ряд способов защиты, предусмотренных ст. 352 Трудового кодекса РФ, к которым относится: самозащита работниками своих трудовых прав, защита трудовых прав и законных интересов работником профессиональными союзами, государственный контроль за соблюдением трудового законодательства и судебная защита. При этом судебную защиту может осуществлять сотрудник прокуратуры в случае, если гражданин не может, согласно ст. 45 ГПК РФ [1], сделать самостоятельно в силу состояния возраста или уважительных причин.

При этом содержащееся в законе понятие «уважительных причин», также как и описание состояния здоровья, при котором гражданин не может обратиться в суд самостоятельно, в законе отсутствуют, однако, на практике от прокурора не требуют обоснования данных фактов, он лишь указывает, в чем причина отсутствия лица, а суд сам решает, достаточно ли уважительной является такая причина в каждом конкретном случае. Так, к уважительным причинам можно отнести трудные жизненные ситуации, связанные со стихийным бедствием, войной, катастрофой, отдаленность места жительства от суда, наличие у истца на иждивении малолетних детей, нетрудоспособных членов семьи, которые требуют постоянного ухода за ними. Как указывает в своем диссертационном исследовании Т.Ю. Карева, в данном случае используется понятие «безгласного интереса», которое обозначает ситуацию, при которой сам заявитель не может присутствовать во время рассмотрения дела или когда идет речь о защите общественных интересов [4]. Поскольку в нашей стране для таких случаев нет сложившегося государственного института, в гражданских судах эту функцию выполняет прокурор.

Указанное ограничение на перечень случаев, в которых прокурор обращается с заявлением в суд не распространяется на такие случаи как:

- заявление прокурора, основанием для которого является обращение к нему граждан о защите нарушенных или оспариваемых социальных прав, свобод и законных интересов в сфере трудовых отношений и иных непосредственно связанных с ними отношений; защиты семьи, материнства, отцовства и детства;
- вопросы социальной защиты;
- проблемы обеспечением права на жилье;

- охрана здоровья;
- проблемы обеспечения права на образование.

Лицо, в чьих интересах подан иск, извещается о ходе процесса, и даже если прокурор в процессе откажется от своих требований, данное лицо вправе требовать продолжение рассмотрения дела по существу.

В ГПК РФ [1] также присутствуют основания для отвода прокурора в ст. 16, 18. К ним относятся личная заинтересованность, участие в процессе ранее в ином процессуальном статусе, родственные отношения с участниками процесса.

В полномочия прокуратуры входит надзор за соблюдением трудового законодательства, как части прав и свобод человека и гражданина. При этом в Трудовом кодексе [2] нет положений, касающихся надзора за соблюдением трудового законодательства органами прокуратуры, что, на наш взгляд, также указывает на необходимость внесения изменений в целях конкретизации действующего законодательства.

Как отмечает А.Б. Вайман, в сфере надзора за работодателями у прокуроров есть ряд полномочий:

- требовать от работодателя извещения в течение суток о произошедшем на производстве групповом, тяжелом происшествии либо несчастном случае со смертельным исходом. Это важно для своевременного проведения прокурорской проверки соблюдения техники безопасности и обеспечения безопасности людей на производстве;
- требовать от государственной инспекции труда (ГИТ) проведение внеплановой проверки работодателя в случае необходимости;
- получать информацию о проведении проверки при поступлении в государственную инспекцию труда обращений и заявлений граждан, юридических лиц, госорганов, СМИ о фактах нарушении работодателем закона, а также уклонения от заключения с работником трудового договора и невыплаты заработной платы;
- совместно с ГИТ осуществлять надзор за соблюдением законодательных актов предпринимателями;
- обращаться в суд для оспаривания решения комиссии по трудовым спорам, если оно противоречит закону;
- признать незаконной забастовку [3].

Следует отметить, что обращение прокурора в суд с оспариванием решения комиссии по трудовым спорам регламентировано ч. 1 ст. 391 ТК РФ [2] и не противоречит указанной выше норме ч. 1 ст. 45 ГПК РФ [1]. В гражданском процессе прокурор не только становится независимой стороной,

но и защищает права и законные интересы лиц, которые могут быть нарушены при вынесении судебного решения

С.А. Комков указывает на особую важность участия прокурора в соблюдении прав рабочих, потому что орган прокуратуры имеет значительно большие полномочия, чем государственная инспекция труда [5].

Следует подробно остановиться на тех случаях, когда прокурор вступает в уже начатый процесс по гражданскому делу для того, чтобы дать заключение по данному делу. Как правило, это дела о незаконном увольнении лица или причинению вреда здоровью на работе. При этом, несмотря на то, что в ст. 45 ГПК РФ [1] есть понятие «заключение прокурора», толкование данного понятия в Гражданском кодексе отсутствует. На практике оно представляет собой мнение прокурора о решении дела по существу; в основе данного мнения лежит толкование конкретной правоприменительной нормы. Прокурор обязан также при вынесении мнения учитывать позиции сторон и предоставленные ими доказательства. При этом важным становится то обстоятельство, что если прокурор уже введен в процесс в качестве истца, то он не может давать заключение по данному делу.

Выделяя актуальные проблемы участия прокурора в гражданском процессе, можно обобщить все упомянутые проблемы, систематизируя их следующим образом:

- отсутствие в законе определение понятий «состояние здоровья» и «уважительная причина» как поводов для того, чтобы прокурор инициировал судебное разбирательство, что приводит к избыточно широкому толкованию нормы;

- отсутствие закрепленных в Трудовом кодексе положений, касающихся надзора за соблюдением трудового законодательства органами прокуратуры;

- отсутствие закрепление дефиниции понятия «заключение прокурора» и основных требований к данному документу.

Указанные проблемы говорят о необходимости дальнейшего совершенствования действующего законодательства.

Список литературы:

1. Гражданский процессуальный кодекс Российской Федерации" от 14.11.2002 N 138-ФЗ (ред. от 24.06.2023, с изм. от 20.07.2023) // Собр. законодательства. — 2002. — № 46. -Ст. 4531.

2. Трудовой кодекс Российской Федерации от 30.12.2001 N 197-ФЗ (ред. от 04.08.2023) (с изм. и доп., вступ. в силу с 01.09.2023) // Собр. Законодательства. – 2002. - № 1. - Ст. 3.

3. Вайман, А.Б. К вопросу о защите прокурором трудовых прав граждан// Аграрное и земельное право. – 2020. - № 1 (181). – С. 129-132.

4. Карева, Т.Ю. Участие в гражданском процессе лиц, выступающих в защиту прав, свобод и законных интересов других лиц: автореферат дис. ... кандидата юридических наук: 12.00.15 / С.-Петербур. гос. ун-т. - Санкт-Петербург, 2005. - 28 с.

5. Комков, С.А. Роль прокуратуры в защите трудовых прав наемных работников // Сибирский юридический вестник. – 2022. - № 1 (96). – С. 57-61.

УДК 343.1

ББК 67.73

Жданова В.Р.

студент 3 курса магистратуры кафедры уголовного процесса и криминалистики Иркутского института (филиала) Всероссийского государственного университета юстиции (Российской правовой академии Минюста России) 664011, г. Иркутск, ул. Некрасова, 4.

ПРОКУРОРСКИЙ НАДЗОР ЗА ИСПОЛНЕНИЕМ ЗАКОНОВ ПРИ РАССЛЕДОВАНИИ УГОЛОВНЫХ ДЕЛ О ПРЕСТУПЛЕНИЯХ, ПРЕДУСМОТРЕННЫХ СТ. 258 УК РФ

***Аннотация:** В работе рассмотрены проблемы, возникающие при производстве предварительного расследования по уголовным делам о преступлениях, предусмотренных ст. 258 Уголовного кодекса Российской Федерации (далее – УК РФ).*

***Ключевые слова:** прокуратура, дознание, следствие, надзор, процессуальная деятельность, предварительное следствие.*

***Annotation:** The work examines the problems that arise during the preliminary investigation in criminal cases of crimes under Art. 258 of the Criminal Code of the Russian Federation (hereinafter referred to as the Criminal Code of the Russian Federation).*

***Key words:** prosecutor's office, inquiry, investigation, supervision, procedural activity, preliminary investigation.*

Статья посвящена вопросу о необходимости изменения формы предварительного расследования по уголовным делам о незаконной охоте, отнесения подследственности уголовных дел о преступлениях данной категории органам предварительного следствия.

При рассмотрении уголовных дел о незаконной охоте (ст. 258 УК¹⁰⁴) судам следует учитывать, что согласно пункту 5 статьи 1 Федерального закона от 24 июля 2009 г.

№ 209-ФЗ «Об охоте и о сохранении охотничьих ресурсов и о внесении изменений в отдельные законодательные акты Российской Федерации»¹⁰⁵ под охотой понимается поиск, выслеживание, преследование охотничьих ресурсов, их добыча, первичная переработка и транспортировка.¹⁰⁶

Согласно обзору практики применения судами положений главы 26 УК РФ об экологических преступлениях за незаконную охоту за 4 года по статье 258 УК РФ всего осуждено 1266 лиц, или 6 %¹⁰⁷. Судебная статистика по данной статье представлена следующими показателями: 2019 г. - 338 лиц, 2020 г. - 255 лиц, 2021 г. - 313 лиц, 2022 г. – 360 лиц.

В соответствии с требованиями п. 1 ч. 3 ст. 150 УПК РФ, по уголовным делам о преступлениях, предусмотренных ст. 258 УК РФ, предварительное расследование производится дознавателями органов внутренних дел Российской Федерации¹⁰⁸.

Как указано в ч. 3 ст. 223 УПК РФ, срок дознания составляет 30 суток со дня возбуждения уголовного дела и до дня принятия решения о направлении уголовного дела с обвинительным актом прокурору. Этот срок может быть продлен прокурором, осуществляющим непосредственный надзор за дознанием по данному делу, но не более чем на 30 суток. В необходимых случаях, в том числе связанных с производством судебной экспертизы, срок дознания может быть продлен прокурорами района, города и их заместителями до 6 месяцев¹⁰⁹.

Таким образом, исходя из приведенных требований УПК РФ дознаватель ограничен сроками расследования уголовного дела о незаконной охоте в 30 суток, и в случае необходимости производства следственных и иных процессуальных действий срок дознания требуется продлевать у надзирающего прокурора¹¹⁰.

¹⁰⁴ Уголовный кодекс Российской Федерации от 13.06.1996 N 63-ФЗ – URL: http://www.consultant.ru/document/cons_doc_LAW_10699/ (дата обращения: 24.10.2023)

¹⁰⁵ Федеральный закон от 24.07.2009 № 209-ФЗ (ред. от 06.02.2023) «Об охоте и о сохранении охотничьих ресурсов и о внесении изменений в отдельные законодательные акты Российской Федерации». (дата обращения: 24.10.2023)

¹⁰⁶ Постановление Пленума Верховного Суда РФ от 18.10.2012 N 21 (ред. от 15.12.2022) «О применении судами законодательства об ответственности за нарушения в области охраны окружающей среды и природопользования»

¹⁰⁷ "Обзор практики применения судами положений главы 26 Уголовного кодекса Российской Федерации об экологических преступлениях" (утв. Президиумом Верховного Суда РФ 24.06.2022)

¹⁰⁹ "Уголовный процесс в вопросах и ответах: Учебное пособие" (9-е издание, переработанное и дополненное) (Безлепкин Б.Т.) ("Прспект", 2018)

¹¹⁰ О прокуратуре Российской Федерации: Федеральный закон от 17.01.1992 года № 2202- 1: ред. от 29.12.2022 // КонсультантПлюс – надежная правовая поддержка: официальный сайт компании «КонсультантПлюс». – URL: https://www.consultant.ru/document/cons_doc_LAW_262/ (дата обращения: 23.10.2023)

Вместе с тем, преступления о незаконной охоте представляют сложность в выявлении, раскрытии и расследовании.

Так, основная часть преступлений о незаконной охоте совершается в условиях неочевидности и материально обеспеченными лицами с достаточным уровнем технического оснащения (специально оборудованные транспортные средства, использование приборов ночного видения - тепловизоров, радиостанций, спутниковых телефонов). Соответственно незаконная охота, совершаемая такими лицами, отличается хорошим уровнем организации, принятием мер к конспирации, сокрытию преступлений, наличием так называемых «фишкарей», документов прикрытия (н/п, лицензии на охоту).

К примеру, совершив убой диких животных лица распределяют туши либо мясо животных, орудия и средства преступления, документы прикрытия в разных транспортных средствах, следование с места преступления на транспортных средствах осуществляется цепочкой на значительном расстоянии с поддержанием постоянной связи (рации, телефоны и т.п.), и первым следует транспортное средство так называемого «предупреждения» (роль – предупредить остальных участников о наличии на пути следования сотрудников правоохранительных и контролирующих органов).

Даже в случае обнаружения факта перевозки туш либо мяса диких животных такими лицами оказывается активное противодействие сотрудникам полиции в установлении обстоятельств совершенного преступления, а именно предоставляются документы прикрытия (н/п, лицензии на охоту), не выдаются орудия и средства преступления (н/п, сообщаются сведения, что они в другом транспортном средстве, которое покинуло пределы территории района), не сообщается место совершения охоты либо сообщается иное место, а также сообщаются сведения о якобы приобретении туш либо мяса диких животных у неизвестных лиц.

Кроме того, в рамках расследования требуется производство различных судебных экспертиз (ветеринарных, баллистических, биологических), истребование информации о телефонных соединениях, а также проведение оперативно-розыскных мероприятий.

Очевидно, что для противодействия такому поведению лиц, совершивших незаконную охоту, а также необходимостью производства судебных экспертиз, следственных и иных процессуальных действий, оперативно-розыскных мероприятий, срока дознания в 30 суток является недостаточным, несмотря на возможность продления сроков расследования, а у дознавателя, «привыкшего» работать по уголовным делам, не

представляющим сложность, расследование вызовет определенные трудности.

Приведенные выше обстоятельства, характеризующие сложность в выявлении, раскрытии и расследовании преступлений данной категории, свидетельствует о необходимости изменения формы предварительного расследования по уголовным делам о незаконной охоте с дознания на предварительное следствие, и как следствие, отнесение расследования данных уголовных дел к подследственности следователей полиции. Это в свою очередь диктует необходимость усиления уголовной ответственности за преступления, предусмотренные ст. 258 УК РФ, путем отнесения ч. 1 ст. 258 УК РФ к категории преступлений средней тяжести, ч. 2 ст. 258 УК РФ – к категории тяжких преступлений.

Представляется, что наличие 2 месячного срока предварительного следствия (ч. 1 ст. 162 УПК РФ) и опыта в расследовании преступлений разной категории (тяжких, особо тяжких) позволит следователю более эффективно осуществлять расследование и пресекать противодействие лиц, совершивших незаконную охоту.

Использованные источники:

1. Постановление Пленума Верховного Суда РФ от 18.10.2012 N 21 (ред. от 15.12.2022) «О применении судами законодательства об ответственности за нарушения в области охраны окружающей среды и природопользования»
2. Уголовный кодекс Российской Федерации от 13.06.1996 N 63-ФЗ – URL: http://www.consultant.ru/document/cons_doc_LAW_10699/ (дата обращения: 24.10.2023)
3. «Обзор практики применения судами положений главы 26 Уголовного кодекса Российской Федерации об экологических преступлениях» (утв. Президиумом Верховного Суда РФ 24.06.2022)
4. «Уголовный процесс в вопросах и ответах: Учебное пособие» (9-е издание, переработанное и дополненное) (Безлепкин Б.Т.) ("Проспект", 2018)
5. О прокуратуре Российской Федерации: Федеральный закон от 17.01.1992 года № 2202- 1: ред. от 29.12.2022 // КонсультантПлюс – надежная правовая поддержка: официальный сайт компании «КонсультантПлюс». – URL: https://www.consultant.ru/document/cons_doc_LAW_262/ (дата обращения: 23.10.2023)
6. Федеральный закон от 24.07.2009 № 209-ФЗ (ред. от 06.02.2023) «Об охоте и о сохранении охотничьих ресурсов и о внесении изменений в

отдельные законодательные акты Российской Федерации». (дата обращения: 24.10.2023)

7. Приказ Генерального прокурора Российской Федерации от 19.01.2022 № 11 «Об организации прокурорского надзора за процессуальной деятельностью органов дознания», // КонсультантПлюс – надежная правовая поддержка: официальный сайт компании «КонсультантПлюс». (дата обращения: 24.10.2023)

8. Уголовно-процессуальный кодекс Российской Федерации от 18.12.2001 N 174-ФЗ (ред. от 05.12.2022) (с изм. и доп., вступ. в силу с 26.12.2022) // «Российская газета» от 22 декабря 2001 г. № 249.

9. Коршунов, А.В., Степанова, В.Г. Порядок производства проверки по поступившим заявлениям и сообщениям о преступлениях / А.В. Коршунов, В.Г. Степанова. — Учебное пособие, Иркутск., РПА Минюста России. – 2018. – С. 18-21.

10. «Комментарий к Уголовно-процессуальному кодексу Российской Федерации» (постатейный) (15-е издание, переработанное и дополненное) (Безлепкин Б.Т.) («Проспект», 2021)

11. Постановление Пленума Верховного Суда РФ от 18.10.2012 № 21 (ред. от 15.12.2022) «О применении судами законодательства об ответственности за нарушения в области охраны окружающей среды и природопользования».

УДК 35.01

*Анквab Александр Александрович
кандидат юридических наук, доцент,
доцент кафедры государственно-
правовых дисциплин Отделения
«Высшая школа правоведения»*

Антонов Никита Дмитриевич
студент 2 курса магистратуры, факультет
«Государственное и муниципальное управление ИГСУ РАНХиГС
Россия, г. Москва

ПРОМЫШЛЕННАЯ ПОЛИТИКА РОССИЙСКОЙ ФЕДЕРАЦИИ В УСЛОВИЯХ ОГРАНИЧИТЕЛЬНЫХ МЕР

***Аннотация.** На сегодняшний день для устойчивого социально-экономического развития Российской Федерации, одним из приоритетов государственной политики является создание возможности для самореализации и развития талантов, а также достойный, эффективный труд и успешное предпринимательство. В условиях санкционных ограничительных воздействий со стороны недружественных стран развитие промышленности является основообразующим направлением для достижения национальных целей способствующих развитию государства, занимая ведущую роль в российской экономике, так как валовый внутренний продукт отраслей промышленности в России составляет около 40%, а доля занятого населения достигает более 30%.*

***Ключевые слова.** Промышленная политика, технологический суверенитет, реальный сектор экономики, импортозамещение.*

***Annotation.** Today, for the sustainable socio-economic development of the Russian Federation, one of the priorities of state policy is to create opportunities for self-realization and development of talents, as well as decent, effective work and successful entrepreneurship. In the context of sanctions restrictive influences from unfriendly countries, industrial development is the fundamental direction for achieving national goals promoting the development of the state, occupying a leading role in the Russian economy, since the gross domestic product of industrial sectors in Russia is about 40%, and the share of the employed population reaches more than 30 %.*

***Keywords.** Industrial policy, technological sovereignty, real sector of the economy, import substitution.*

Промышленная политика в Российской Федерации направлена на стимулирование инновационной активности, организацию структурной перестройки и обеспечение экономического роста за счет применения финансовых, так и регуляторных мер государственной поддержки. Основным документом, определяющим вектор развития промышленной политики, является Федеральный закон от 31 декабря 2014 г. № 488-ФЗ «О

промышленной политике в Российской Федерации», который был сформирован в ответ на первые санкционные воздействия со стороны западных стран и заложил основы промышленной политики, определив ее основные цели и задачи.

Ключевой целью промышленной политики является формирование высокотехнологичной, конкурентоспособной промышленности, обеспечивающей переход к инновационному типу развития [2].

Что касается задач промышленной политики то здесь ключевыми задачами можно выделить создание и развитие современной промышленной инфраструктуры, соответствующей целям и задачам стратегических документов планирования, создание конкурентных условий осуществления деятельности

в сфере промышленности и стимулирование субъектов осуществлять внедрение результатов интеллектуальной деятельности и освоение производства инновационной промышленной продукции.

Федеральный закон позволил сформировать структуру финансовых общесистемных и регуляторных инструментов государственной поддержки, на которых хотелось бы остановиться.

Основой для выстраивания государственной политики в промышленности стало выстраивание национального режима. Основой для формирования нацрежима стало принятие постановления Правительства Российской Федерации от 17 июля 2015 г. № 719, которое за годы его функционирования эволюционировало в росте в несколько раз охваченных отраслей и продукции, что является наглядным показателем работы созданных инструментов развития промышленности. На начальном этапе требования по локализации были направлены на защиту производителей от сборщиков. Сейчас это технологическая система, направленная не только на поддержку производителей, но и на создание кооперационных цепочек между производителями компонентов, материалов, технологий и электронике [19].

В развитие национального режима с целью стимулирования спроса на отечественную промышленную продукцию разработан механизм квотирования, предусматривающий перечень товаров, в отношении которых установлены минимальные доли закупок таких товаров заказчиком, а также установлен размер этой доли [20,21].

Еще одним инструментом поддержки для отечественных производителей стал механизм запретов и ограничений, который устанавливает запрет на допуск промышленных товаров из иностранных государств и ограничения допуска отдельных видов иностранной промышленной продукции к государственным закупкам [22,23].

Созданные регуляторные условия позволили сформировать в России политику импортозамещения, построенной на формировании планов импортозамещения, включающих на первом этапе наиболее важную конечную продукцию для отраслей промышленности и в дальнейшем трансформировавшейся в планы, содержащие три основных блока: конечная продукция; сырье, материалы и комплектующие (СМК); средства производства оборудование и оборудование (СП). Это был одним из ответов на кризис 2020 года, вызванный коронавирусом.

На данном кризисе хотелось бы остановиться подробнее, ведь он стал одним из серьезных испытаний как для мировой, так и для отечественной экономики. Пандемия коронавирусной инфекции оказала значительное влияние на обрушение сырьевых рынков, сжатие спроса, нарушение логистических цепочек, что поставило перед Правительством Российской Федерации ряд нестандартных вызовов одним из которых – необходимость обеспечения категории потребителей продукцией для противодействия коронавирусной инфекции: средства индивидуальной защиты, медицинская техника и противовирусные препараты и вакцины.

Успешное решение возникших вызовов Правительством Российской Федерации в рамках реализации промышленной политики позволило нарастить объемы производства продукции для противодействия коронавирусной инфекции, перестроить логистические цепочки, а также наладить собственное производство критически важной промышленной продукции, создавая для этого соответствующие условия. Опыт коронакризиса позволил подготовить российскую экономику к возможным кризисным ситуациям.

Нынешние же условия беспрецедентного внешнего давления на Российскую Федерацию вывели вопросы обеспечения технологического суверенитета на уровень высшей приоритетности. Именно на это сейчас направлена промышленная политика. Постоянный мониторинг ситуации во всех отраслях промышленности позволил сформировать антикризисный план, содержащий адаптацию мер государственной поддержки и разработку новых механизмов и инструментов, как стимулирующих (финансовых), так и регуляторных. Реализация антикризисного плана позволила сохранить стабильность и увеличить объемы производства отечественной промышленности в разгар введения наиболее серьезных ограничительных мер со стороны иностранных государства.

Изменение подхода к формированию отраслевых планов импортозамещения в части акцентирования на СМК и СП позволило

сориентировать ряд мер поддержки именно в этом направлении. Были разработаны новые программы предоставления льготных займов, запущен механизм обратного инжиниринга, а также сделан акцент на «быстрые» проекты по проведению научно-исследовательских и опытно-конструкторских работ.

Так за 2022 год несмотря на перестройку производственных и логистических цепочек в связи с санкционным воздействием российской промышленности удалось показать рост на 0,3%. По данным Росстата, по итогам 8 месяцев 2023 года индекс промышленного производства производства в обрабатывающих отраслях промышленности составил 6,6% по сравнению с соответствующим периодом предыдущего года, что может свидетельствовать о том, что отечественная промышленность успешно адаптируется к сложившимся условиям.

В соответствии с Прогнозом социально-экономического развития на 2024 и на плановый период 2025 и 2026 годов, подготавливаемом Минэкономразвития России, по итогам 2023 года рост обрабатывающих производств составит около 7% по сравнению с предыдущим годом. В дальнейшем темпы роста могут снижаться за счет увеличения базы предыдущего года, однако по сравнению с 2022 г. ожидается увеличение объемов производства в обработке на 17,1% в 2026 г. Тем не менее негативное влияние на динамику показателя все еще оказывают санкционные ограничения и закрытие экспортных рынков по наиболее емким отраслям, среди которых в том числе химический и лесопромышленный комплексы, которые требуют более длительной переориентации экспортных поставок. В этой связи темпы роста по данным направлениям оцениваются несколько ниже, чем по ряду других отраслей. Среди направлений, по которым прогнозируется рост объемов производства по итогам 2023 г., можно отметить производство компьютеров, электронных и оптических изделий (рост на 34,1%), производство прочих транспортных средств и оборудования (рост на 26,3%), производство электрического оборудования (рост на 25,8%), производство автотранспортных средств, прицепов и полуприцепов (рост на 16,5%), а также производство кожи и изделий из кожи (рост на 10,2%) [27].

Нынешняя конъюнктура ситуации в мире активно влияет на переориентацию промышленной политики, где основным условием поддержки и реализации крупных вытягивающих проектов станет обеспечение гарантированного спроса на промышленную продукцию, как конечную, так и комплектующие изделия, и запасные узлы со стороны заказчика.

Важным решением стало разработка и утверждение концепции технологического развития на период до 2030 г. Концепцией определяются вызовы, принципы и цели технологического развития на период до 2030 года, обобщая материалы стратегических сессий, проведенных Правительством Российской Федерации в июне-августе 2022 года для определения приоритетных стратегических направлений деятельности Правительства Российской Федерации с учетом ограничений и рисков, связанных с санкционным давлением.

Реализация Концепции направлена на развитие высокотехнологичных отраслей экономики Российской Федерации, что определяет ее как основу для разработки и корректировки государственных программ Российской Федерации, государственных программ субъектов Российской Федерации, схем территориального планирования Российской Федерации, а также плановых и программно-целевых документов государственных корпораций, государственных компаний и акционерных обществ с государственным участием.

Ключевые идеи Концепции: формирование технологических приоритетов (критические технологии из мега-проектов и сквозные технологии), реализация технологических приоритетов на основе собственных линий разработки, снятие системных ограничений, инфраструктура и кадры, меры государственной поддержки.

Ключевым вектором технологического развития до 2030 г. в отраслях промышленности становится достижение технологического суверенитета посредством внедрения НДТ и повышения ресурсной эффективности предприятий, реализации крупнейших проектов по производству отдельных видов высокотехнологичной продукции («мегапроекты»), импортозамещения широкой номенклатуры продукции и комплектующих изделий.

Внедрение НДТ и повышение ресурсной эффективности предприятий направлено на модернизацию промышленности через повышение ресурсной и энергетической эффективности, а также на снижение негативного воздействия на окружающую среду.

Реализация «мегапроектов» – крупнейших индустриальных проектов, нацеленных на выведение на рынки крупных линеек высококачественной высокотехнологичной продукции, созданных с использованием собственных линий разработки технологий, реализуемых на принципах государственно-частного партнерства и обеспечивающих удовлетворение базовых потребностей экономики и общества – позволит обеспечить локализацию производства крупных высокотехнологичных промышленных изделий и сложной продукции в таких сферах, как гражданское авиастроение,

станкостроение, микро-и радиоэлектронная промышленность, оборудование для СПГ, малотоннажная химия, судостроение, БПЛА, газотурбинные установки большой мощности, дизельное машиностроение, медоборудование.

Мегапроектами будут считаться проекты, стоимость реализации которых составляет не менее 10 млрд рублей, а срок реализации занимает 10 лет и должен отвечать 8 критериям:

- 1) Определена продуктовая линейка;
- 2) Подготовлен механизм гарантированного спроса (offtake);
- 3) Определена производственная и технологическая кооперации;
- 4) Определены требования к организации производства (оборудование, материалы и комплектующие);
- 5) Сформирован технологический заказ (перечень критических технологий);
- 6) Определены уровни локализации (собственные линии разработки);
- 7) Определены требования к кадрам и компетенциям;
- 8) Запущены меры государственной поддержки.

Реализация мегапроектов будет достигаться за счет импортозамещения широкой номенклатуры продукции и комплектующих изделий, включающих в себя развертывание собственных производств конечных продуктов, комплектующих изделий и сырья по тем видам, которые попали под санкционные ограничения, и охватывает порядка 300-400 предприятий по всем отраслям промышленности. Система поддержки, направленная на создание критической промышленной продукции, включает в себя Единую субсидию на НИОКР, механизм обратного инжиниринга, программы поддержки импортозамещения комплектующих Фонда развития промышленности.

Данные механизмы успешно применяются в реализации промышленной политики и активно донстраиваются Правительством Российской Федерации при изменении конъюнктурных условий мирового рынка [25].

Подытоживая реальный сектор вступил в новый этап своего развития. Будучи одним из основных драйверов экономики, реальный сектор обеспечивает технологическое и научное развитие в экономике. Даже в текущих условиях санкционных ограничений реальный сектор, особенно инновационный, вносит существенный вклад в поиск путей выхода из кризиса.

Новая эпоха российской экономической политики, во многом обусловленная санкционными ограничениями, введенными «недружественными» государствами в отношении России, диктует необходимость перехода от стратегии импортозамещения к достижению технологического суверенитета, который подразумевает не просто замещение

определённой номенклатуры импортной продукции, но и создание собственных автономных технологических цепочек и научных разработок, стимулируя это за счет обеспечения гарантированного спроса на итоговую продукцию.

Текущая экономическая ситуация для российского реального сектора помимо большого вызова представляет и хорошую возможность кардинально преобразовать свою структуру, систему стимулов и целеполагание стратегического развития. При правильной и своевременной актуализации и «донастройке» условий механизмов российская экономика сможет открыть новые конкурентные направления, достичь технологического суверенитета и обрести свою траекторию ускоренного развития.

Список литературы

Правовые акты

1. «Конституция Российской Федерации» (принята всенародным голосованием 12 декабря 1993 г. с изменениями, одобренными в ходе общероссийского голосования 01.07.2020);
2. Федеральный закон Российской Федерации от 31 декабря 2014 г. № 488-ФЗ «О промышленной политике в Российской Федерации»;
3. Федеральный закон от 2 мая 2006 г. № 59-ФЗ «О порядке рассмотрения обращения граждан Российской Федерации»;
4. Федеральный закон от 27 июля 2006 г. № 149-ФЗ «Об информации, информационных технологиях и о защите информации»;
5. Федеральный закон от 9 февраля 2009 г. № 8-ФЗ «Об обеспечении доступа к информации о деятельности государственных органов и органов местного самоуправления»;
6. Федеральный закон от 27 июля 2010 г. № 210-ФЗ «Об организации предоставления государственных и муниципальных услуг»;
7. Федеральный закон Российской Федерации от 28 июня 2014 года № 172-ФЗ «О стратегическом планировании в Российской Федерации»;
8. Указ Президента Российской Федерации от 7 мая 2012 г. № 601 «Об основных направлениях совершенствования системы государственного управления»;
9. Указ Президента Российской Федерации от 21.07.2020 г. № 474 «О национальных целях развития Российской Федерации на период до 2030 года»;
10. Постановление Правительства Российской Федерации от 15 апреля 2014 г. № 328 «Об утверждении государственной программы Российской Федерации «Развитие промышленности и повышение ее конкурентоспособности»»;

Федерации «Развитие промышленности и повышение ее конкурентоспособности»;

11. Постановление Правительства Российской Федерации от 28 января 2016 г. № 41 «Об утверждении Правил предоставления из федерального бюджета субсидий участникам промышленных кластеров на возмещение части затрат при реализации совместных проектов по производству промышленной продукции кластера в целях импортозамещения»;

12. Постановление Правительства Российской Федерации от 24 апреля 2020 г. № 582 «Об утверждении Правил предоставления субсидий из федерального бюджета российским кредитным организациям на возмещение недополученных ими доходов по кредитам, выданным в 2020 году системообразующим организациям на пополнение оборотных средств»;

13. Постановление Правительства Российской Федерации от 17 марта 2022 г. № 393 «Об утверждении Правил предоставления субсидий из федерального бюджета российским кредитным организациям на возмещение недополученных ими доходов по кредитам, выданным системообразующим организациям промышленности и торговли и организациям, входящим в группу лиц системообразующей организации промышленности и торговли»;

14. Постановление Правительства Российской Федерации от 18 мая 2022 г. № 895 «Об утверждении Правил предоставления субсидий из федерального бюджета кредитным организациям на возмещение недополученных доходов по кредитам, выданным на приобретение приоритетной для импорта продукции»;

15. Постановление Правительства Российской Федерации от 12 декабря 2019 г. № 1649 «Об утверждении Правил предоставления субсидий из федерального бюджета российским организациям на компенсацию части затрат на проведение научно-исследовательских и опытно-конструкторских работ по современным технологиям в рамках реализации такими организациями инновационных проектов и о признании утратившими силу некоторых актов Правительства Российской Федерации»;

16. Постановление Правительства Российской Федерации от 18 февраля 2022 г. № 208 «О предоставлении субсидии из федерального бюджета автономной некоммерческой организации «Агентство по технологическому развитию» на поддержку проектов, предусматривающих разработку конструкторской документации на комплектующие изделия, необходимые для отраслей промышленности»;

17. Постановление Правительства Российской Федерации от 18 февраля 2022 г. № 209 «О предоставлении грантов в форме субсидий из федерального бюджета на реализацию проектов по созданию и (или) развитию центров инженерных разработок на базе образовательных организаций высшего образования и научных организаций, реализующих проекты, связанные с разработкой комплектующих»;

18. Постановление Правительства Российской Федерации от 6 марта 2022 г. № 295 «Об утверждении Правил выдачи Правительственной комиссией по контролю за осуществлением иностранных инвестиций в Российской Федерации разрешений в целях реализации дополнительных временных мер экономического характера по обеспечению финансовой стабильности Российской Федерации и иных разрешений, предусмотренных отдельными указами Президента Российской Федерации, а также реализации иных полномочий в указанных целях и внесении изменения в Положение о Правительственной комиссии по контролю за осуществлением иностранных инвестиций в Российской Федерации»;

19. Постановление Правительства Российской Федерации от 17 июля 2015 г. № 719 «О подтверждении производства промышленной продукции на территории Российской Федерации»;

20. Постановление Правительства Российской Федерации от 3 декабря 2020 г. № 2013 «О минимальной доле закупок товаров российского происхождения»;

21. Постановление Правительства Российской Федерации от 3 декабря 2020 г. № 2014 «О минимальной обязательной доле закупок российских товаров и ее достижении заказчиком»;

22. Постановление Правительства Российской Федерации от 30 апреля 2020 г. № 616 «Об установлении запрета на допуск промышленных товаров, происходящих из иностранных государств, для целей осуществления закупок для государственных и муниципальных нужд, а также промышленных товаров, происходящих из иностранных государств, работ (услуг), выполняемых (оказываемых) иностранными лицами, для целей осуществления закупок для нужд обороны страны и безопасности государства»;

23. Постановление Правительства Российской Федерации от 30 апреля 2020 г. № 617 «Об ограничениях допуска отдельных видов промышленных товаров, происходящих из иностранных государств, для целей осуществления закупок для обеспечения государственных и муниципальных нужд»;

24. Распоряжение Правительства Российской Федерации от 6 июня 2020 г. № 1512-р об утверждении Сводной стратегии развития обрабатывающей промышленности Российской Федерации до 2024 года и на период до 2035 год (с изменениями на 9 сентября 2023 года);

25. Распоряжение Правительства Российской Федерации от 20 мая 2023 г. № 1315-р об утверждении прилагаемую Концепцию технологического развития на период до 2030 года;

26. Распоряжение Правительства Российской Федерации от 11 июня 2020 г. № 1546-р об утверждении плана мероприятий («дорожной карты») в области инжиниринга и промышленного дизайна.

Специальная литература

27. Прогноз социально-экономического развития Российской Федерации на 2024 год и на плановый период 2025 и 2026 годов;

28. Бабкин А.В. Экономика и промышленная политики: теория и инструментарий;

29. Глазьев С.Ю. Тенденции и проблемы экономического развития России;

30. Власкин, Г.А. Промышленная политика в условиях перехода к инновационной экономике;

31. Гранберг, А.Г. Основы региональной;

32. Гринберг Р.Г. О промышленном развитии России Экономика и управление;

33. Завадников В.О. О промышленной политики в Российской Федерации Промышленная политика в Российской Федерации;

34. Абдрахманова Г.И. Информационное общество в Российской Федерации: статистический сборник;

35. Малахова О.В. Информационная открытость деятельности органов государственной власти: региональные практики;

36. Нестеров А.В. О стратегических и тактических законодательных проблемах открытости «открытого правительства»;

37. Петречук А.С. Правовое регулирование доступа к информации о деятельности органов государственной власти и местного самоуправления;

38. Дубровская Ю.В. Информационная открытость органов власти как важнейший критерий эффективности государственного и муниципального управления;

39. Давыдова Л.Ф. Информационная открытость муниципальной власти: реалии и проблемы;

40. Резер Т.М. Информационная открытость органов государственного и муниципального управления;
41. Романова О.А. Промышленная политика: эволюция механизмов реализации;
42. Татаркин А.И. Промышленная политика как основа системной модернизации экономики России;
43. Кондратьев В.А. Промышленная политика или политика конкурентоспособности. Структурные и секторальные аспекты;
44. Шаталова Т.Н., Чебыкина М.В. Региональная экономика: промышленный комплекс;
45. Индикативное планирование и проведение региональной политики;
46. Экономическая теория;
47. Основные результаты деятельности Минпромторга России за 2019 и 2020 годы.

*Левшаков А.А.
Студент ПФ ФГБОУВО «РГУП»
Научный руководитель Рязанов П.А.
К.и.н., доцент кафедры Теории и истории права,
государства и судебной власти
ПФ ФГБОУВО «РГУП» г. Нижний Новгород*

ПРОЦЕССУАЛЬНЫЙ СТАТУС ПРОКУРОРА ПО ДЕЛАМ О ЗАЩИТЕ ПРАВ РАБОЧИХ

Аннотация: В данной статье идет речь о процессуальном статусе прокурора в гражданском процессе. Автором статьи рассмотрены права прокурора в роли процессуального истца. В завершении статьи автор приходит к выводу о том, что процессуальный статус прокурора не должен быть приравнен к статусу остальных участников процесса.

Ключевые слова: прокурор, гражданский процесс, процессуальный истец, нарушение, суд.

Abstract: This article deals with the procedural status of the prosecutor in civil proceedings. The author of the article considers the rights of the prosecutor as a procedural plaintiff. At the end of the article, the author comes to the conclusion that the procedural status of the prosecutor should not be equated with the status of the other participants in the process.

Keywords: prosecutor, civil process, procedural plaintiff, violation, court.

Защита прав и свобод гражданина – одна из главных целей деятельности органов прокуратуры согласно действующему законодательству. При этом основные полномочия прокуратуры сконцентрированы на уголовном процессе, однако, роль ее в гражданском процессе также велика, в частности, если речь идет об интересах граждан в трудовых спорах.

Актуальность рассмотрения указанной темы связана с тем, что в настоящее время многие работодатели не стремятся обеспечить работникам комфортные и достойные условия работы, в том числе, связанные с заключением официального трудового договора, позволяющего получать необходимые социальные гарантии, с обеспечением необходимых средств защиты работника, соблюдением иных норм техники безопасности. Все эти случаи становятся причиной проведения прокурорской проверки, а впоследствии – обращения в суд для восстановления прав рабочих.

Одна из форм участия прокурора в гражданском процессе - это обращение прокурора в суд с заявлением в защиту прав, свобод и интересов других лиц. Многие ученые полагают, что данная форма является значимой в гражданском процессе. Следует отметить, что согласно ГПК РФ [1] прокурор может участвовать в гражданском процессе на любой его стадии. Полномочия прокурора в данной сфере правоотношений регламентируются не только Федеральным законом «О прокуратуре Российской Федерации», где в качестве компетенции указана надзорная деятельность [2].

Согласно статье 45 Гражданского процессуального кодекса РФ [1], в случае, если у гражданина Российской Федерации имеющего официальное трудоустройство были нарушены какие-либо трудовые права (например, невыплата заработной платы, незаконное привлечение к дисциплинарной и материальной ответственности, увольнение и пр.), он имеет право обратиться в органы прокуратуры с заявлением о защите его нарушенных прав. После проведения проверки прокурор вправе обратиться в суд с иском о защите прав гражданина.

Нарушением трудовых прав считаются:

- невыплата зарплаты;
- незаконное привлечение к дисциплинарной и материальной ответственности;
- незаконное увольнение и т.д.

В таких спорах прокурор имеет иной процессуальный статус, чем в уголовном процессе, - в роли процессуального истца. Т.Н. Воробьев в своем диссертационном исследовании отмечает, что «Выявленная распространенная практика выдачи доверенности на ведение дела в суде прокурору не предусмотрена действующим законодательством и, по своей сути, приравнивается к удостоверению полномочий договорного представителя» [3]. Как только прокурором подан иск, он должен участвовать во всех судебных заседаниях, поскольку его личное присутствие становится гарантом законности на протяжении всего разбирательства, а также обоснованности своих требований. Прокурор приравнивается процессуально к остальным участникам процесса, что, в целом, становится закономерным для гражданского процесса и отражает его специфику. Приобретая права истца, прокурор подчиняется требованиям представить исковое заявление в установленной форме, а также получает право знакомиться с материалами дела, заявлять ходатайства и отводы, а также осуществлять иные права участника гражданского процесса.

К представительству прокурора прибегают в тех случаях, когда истец не может участвовать в процессе по уважительным причинам. Нужно указать, что перечня таких причин в гражданско-процессуальном законодательстве нет. А.В. Фадеев, проведя анализ работ отечественных ученых, отмечает, что правоведы сходятся в выделении таких причин как:

- стихийное бедствие;
- катастрофа;
- военные действия;
- отдаленность места жительства лица от места нахождения суда;

- наличие у лица на иждивении несовершеннолетних детей, нетрудоспособных членов семьи и необходимость непрерывного ухода за ними и др. [4]

При этом суд оставляет за собой право на признание причины неуважительной и отказе прокурору в представлении интересов работника. Прокурор же, в свою очередь, должен обусловить уважительность причины и необходимость своего присутствия в заседании с целью восстановления нарушенных прав истца.

В законе [1] также присутствуют причины отвода прокурора в ст. 16, 18. К ним относится личная заинтересованность, участие в процессе ранее в ином процессуальном статусе, родственные отношения с иными лицами, которые также являются участниками процесса. При этом важным становится то обстоятельство, что если прокурор уже введен в процесс в качестве истца, то он не может давать заключение по данному делу. В случае же если прокурор вводится в процесс для дачи заключения по делу, важно, что данный круг дел невелик – либо восстановление работника в должности, либо возмещение вреда здоровью в результате получения травмы на производстве. При этом, несмотря на то, что в ст. 45 ГПК РФ [1] есть понятие «заключение прокурора», толкование данного понятия в Гражданском кодексе отсутствует. На практике оно представляет собой мнение прокурора о решении дела по существу; в основе данного мнения лежит толкование конкретной правоприменительной нормы. Прокурор обязан также при вынесении мнения учитывать позиции сторон и предоставленные ими доказательства.

В тоже время, прокурор имеет право на осуществление еще одной функции в гражданском процессе, она заключается в том, что прокурор имеет право заявить протест в порядке надзора на незаконное или необоснованное решение. Кроме того, ст. 320 ГПК РФ [1] указывает на то, что существует еще одна форма участия прокурора в гражданском процессе – направление апелляционного представления.

Важным моментом становится отказ прокурора от своего заявления после подачи иска. В этом случае рассмотрение дела продолжается, однако, в роли истца выступает сам гражданин, чьи трудовые права нарушены, если он намерен продолжать отстаивать свои права.

В целом, процессуальный статус прокурора в гражданском процессе характеризуется следующими положениями:

- прокурор обладает государственно-правовой заинтересованностью;
- прокурор не является субъектом спорного материального правоотношения;

— в ходе гражданского судопроизводства прокурор действует от своего имени и не связан с позициями сторон;

— основанием его привлечения, вступления в процесс является прямое указание закона.

На наш взгляд, приравнивание прокурора к остальным участникам процесса, с одной стороны, отражает специфику гражданского процесса, но с другой – уравнивает граждан и должностное лицо, в чьи должностные обязанности входит выступление с иском заявлением. Однако существующее законодательство пока не может решить указанную проблему.

Список литературы:

1. Гражданский процессуальный кодекс Российской Федерации" от 14.11.2002 N 138-ФЗ (ред. от 24.06.2023, с изм. от 20.07.2023) // Собр. законодательства. — 2002. — № 46. -Ст. 4531.

2. Федеральный закон "О прокуратуре Российской Федерации" от 17.01.1992 N 2202-1 (ред. от 17.11.1995) // Собрание законодательства РФ. - 1995. - № 47. - Ст. 4472.

3. Воробьев, Т.Н. Теоретические и практические проблемы участия прокурора в гражданском судопроизводстве: автореферат дис. ... кандидата юридических наук: 12.00.15 / Воробьев Темур Николаевич; [Место защиты: Саратов. гос. юрид. акад.]. - Саратов, 2019. - 27 с.

4. Фадеев, А.В., Прокудина, Н.О. Участие прокурора в гражданском процессе: актуальные проблемы/ А.В. Фадеев, Н.О. Прокудина// Международный журнал гуманитарных и естественных наук. – 2019. – [Электронный ресурс]. – URL: <https://cyberleninka.ru/article/n/uchastie-prokurora-v-grazhdanskom-protsesse-aktualnye-problemy> (дата обращения: 09.11.2023)

*Казанская К.А.
Студент магистратуры 3 курса
Факультет «Юридический»
Ростовский институт (филиал) федерального государственного
бюджетного образовательного учреждения высшего образования*

РАЗВИТИЕ РОССИЙСКОГО ПРАВА НА СОВРЕМЕННОМ ЭТАПЕ

***Аннотация.** В статье рассматриваются вопросы развития российского права в современных реалиях. Проводимые на сегодняшний день реформы в различных сферах российского общества позволяют сделать вывод о неуклонном возрастании роли права, правовых предписаний как эффективного способа обеспечения охраны прав и свобод личности.*

***Ключевые слова:** Право, государство, глобализация, развитие, современность, постсоветское общество, гармонизации, унификация российского права.*

***Annotation.** The article deals with the development of Russian law in modern realities. The ongoing reforms in various spheres of Russian society allow us to conclude that the role of law and legal regulations is steadily increasing as an effective way to ensure the protection of individual rights and freedoms.*

***Keywords:** Law, state, globalization, development, modernity, post-Soviet society, harmonization, unification of Russian law.*

Любое современное государство принимает тот факт, что личность, равно как и совокупность присущих ей прав и свобод, являются центральной категорией в системе ценностей того или иного государства.

«Современный» этап, можно полагать, подразумевает постсоветский период становления и развития российского права. В этой связи представляется возможным рассмотреть поэтапно развитие социально-экономических и политических факторов, так или иначе воздействующих на становление известного современному российскому обществу права сегодня.

Представляется выделить два периода:

- с начала и до конца 90-х гг. XX в.;
- с начала 2000-х гг. и вплоть до настоящего времени.

Приведенные периоды в научной литературе имеют как «ельцинский» и «постельцинский», однако, представляется возможным отказаться от данных формулировок в рамках настоящего исследования.

Итак, первый период, датируемый началом последнего десятилетия XX в., характеризуется существенными изменениями, продиктованными, во-первых, разрушением и отказом от прежде существовавшей социалистической

системы народного хозяйства, «обнищанием» подавляющей части общества. Кроме того, общеизвестен тот факт, что в период советского государства право претерпевало сильнейшую стагнацию, по сравнению с ранее стремительно развивающейся правовой мыслью дореволюционного законодательства и научного сообщества.

Западные авторы не без оснований замечают, что прошедшая в России в 90-е гг. «революционная социально-экономическая и политическая трансформация привела постсоветскую Россию в упадок¹¹¹.

Второй этап по своей сути содержит две категории направлений (тенденций), первая из которых является своеобразным преемником тех, которые имели место в первом периоде, рассмотренном ранее, а вторая категория, соответственно, связана с возникновением и развитие в рамках второго этапа.

Очевидно, что ранний этап постсоветского период все еще имеет достаточно неустойчивые принципы и форму, в связи с чем, становится очевидным и факт наличия ряда проблем, связанных с:

- 1) устранением однобокости постсоветской «природно-ресурсной» экономики;
- 2) развитием в стране промышленного производства и внедрением в него новых технологий;
- 3) укреплением государства и восстановлением доверия к нему со стороны общества;
- 4) освобождением от финансово-экономической зависимости постсоветской России от западных «партнеров» и укреплением государственного суверенитета;
- 5) восстановлением утраченного российским государством в «ельцинский» период статуса мировой державы, которым оно обладало в советский период;
- 6) разработкой и реализацией национальной концепции социально-экономического, политического и идеологического развития страны.

Данные тенденции характеризуются тем, что являются перенятыми из правовых реалий первого этапа, рассмотренного в тексте настоящей главы. Вместе с тем, представляется возможным исследовать новые, характерные для второго этапа. Здесь следует обратить внимание на фактически перманентное кризисное состояние государственно-правовой и финансовой системы страны; сохранение в основном прежнего «ресурсного» характера российской экономики, усиление коррупции в государственном аппарате; рост

¹¹¹ Derluquian G. A Cyclical Theory of Russia's Historical Change // Russia: The Challenge of Change / Ed. by C. Canales, L. Tanto, S. Plekhanov. – Toronto, 2004. – P. 58.

безработицы в стране и падение жизненного уровня значительной части населения; сохранение глубокого расслоения в постсоветском обществе по материальному и другим признакам, неизбежно ведущего к социальному расколу.

Представляется возможным рассмотреть непосредственно направления развития права и законодательства современной российской правовой действительности. В качестве таковой выступают следующие.

Как известно, задача законодательства в современном его понимании, обеспечить охрану и защиты прав и свобод, провозглашенных как высшая ценность государства, а также воссоздание эффективных и действенных инструментов реализации прав и свобод и механизма охраны соответственно.

Ограничение произвола государства рамками закона, ликвидация нарушения прав человека - внутренние условия функционирования гражданского общества и правового государства.

Гуманизация права привела к широкому применению общедозволительного метода: «разрешено все, что не запрещено законом». Однако данный метод относится к частноправовым отношениям и касается всех субъектов гражданского общества. Напротив, государственным органам и должностным лицам адресован другой метод, называемый разрешительным: «дозволено только то, что прямо указано в законе». Такое соотношение между дозволениями и запретами способствует более эффективной реализации системы прав и свобод личности¹¹².

Одной из основных тенденций развития мирового сообщества на современном этапе является глобализация. Она представляет собой новую стадию процесса интернационализации различных аспектов общественной жизни.

Экономическое процветание и стабильность государств в определенной степени зависит от реализации задач по гармонизации и унификации российского права. По мнению Н.И. Матузова и А.В. Малько значение унификации законодательства в «аккумуляции однотипных предписаний и создании юридических актов, которые упрощали бы законодательство, делая его доступным и единообразным».

С точки зрения А.В. Баркова, под гармонизацией понимается согласование и нормативное закрепление положений международных договоров во внутреннем законодательстве или изменение актов национального законодательства, имеющих своей целью применение единообразных норм и правил.

¹¹² Марченко М.Н. Основные тенденции развития российского государства и права на современном этапе // Lex Russica. – 2018. – №5 (138). – С. 178.

Говоря о сущности и проблемах гармонизации, следует отметить, данная проблема в отношении российского права с правовыми порядками ведущих экономически развитых стран означает основательное взаимодействие международного и внутреннего права. При этом границы между международным и внутригосударственным правом не стираются, поскольку это привело бы к нарушению их нормального функционирования.

Современное законодательство должно быть эффективным, при этом оно должно отражать и защищать интересы государства, интересы общества и интересы отдельного гражданина. Процессы, происходящие в российском законодательстве в настоящее время, отражают современные международные тенденции развития права и способствуют развитию правового государства и гражданского общества.

Исходя из приведенных особенностей развития современного права, можно проследить их связь с ранее рассмотренными закономерностями.

Вместе с тем, современное состояние российского права продиктовано нынешней динамикой социально-культурных, экономических и политических потребностей как общества в целом, так и отдельных индивидов.

Библиографический список:

1. Derluquian G. A Cyclical Theory of Russia's Historical Change // *Russia: The Challenge of Change* / Ed. by C. Canales, L. Tanto, S. Plekhanov. – Toronto, 2004. – P. 58.
2. Бакарджиев, Я.В. Теория государства и права в 2 ч. Часть 1: учебник для среднего профессионального образования / Я.В. Бакарджиев, Р.А. Ромашов, В.А. Рыбаков. — Москва: Издательство Юрайт, 2023. — 195 с.
3. Марченко М.Н. Основные тенденции развития российского государства и права на современном этапе // *Lex Russica*. – 2018. – №5 (138). – С. 178.
4. Марченко М.Н. О тенденциях развития современного российского государства и права // *Вестник Московского университета. Серия 11. Право*. 2016. №4. URL: <https://cyberleninka.ru/article/n/o-tendentsiyah-razvitiya-sovremennogo-rossiyskogo-gosudarstva-i-prava> (дата обращения: 11.11.2023).
5. Поляков, А.В. Общая теория права: учебник / А.В. Поляков, Е.В. Тимошина, - 2-е изд. - СПб: СПбГУ, 2015. - 472 с.
6. Майстренко Г.А. Российская правовая система: современное состояние и перспективы развития // *Теории и проблемы политических исследований*. – 2022. – Том 11. – № 6А. – С. 86-91.

Мендгалиева А.А-С.
Студент
3 курс, факультет «Управление и право»
«Калмыцкий Государственный Университет им. Б.Б.
Городовикова»
Россия, г. Элиста

РЕАЛИЗАЦИЯ ГОСУДАРСТВЕННОЙ СОЦИАЛЬНОЙ ПОЛИТИКИ В РЕСПУБЛИКЕ КАЛМЫКИЯ

***Аннотация:** в статье рассматривается актуальность и важность данной темы, поскольку исследование в этой области поможет оценить эффективность мер и программ, направленных на социальное развитие и благополучие населения в данном регионе. Республика Калмыкия, как субъект Российской Федерации, сталкивается со своими уникальными социальными и экономическими вызовами, и изучение реализации государственной социальной политики поможет выявить сильные стороны и проблемные области в данной сфере. Исследование в этой области может оценить эффективность программ по социальной защите и поддержке населения, включая социальное обеспечение, медицинское обслуживание, образование, занятость и другие аспекты жизни граждан.*

***Ключевые слова:** социальная защита, социальная политика, анализ, реализация.*

***Annotation:** the article discusses the relevance and importance of this topic, since research in this area will help to assess the effectiveness of measures and programs aimed at social development and well-being of the population in this region. The Republic of Kalmykia, as a subject of the Russian Federation, faces its own unique social and economic challenges, and the study of the implementation of the state social policy will help to identify strengths and problem areas in this area. Research in this area can assess the effectiveness of programs for social protection and support of the population, including social security, medical care, education, employment and other aspects of citizens' lives.*

***Key words:** social protection, social policy, analysis, implementation.*

Государственная социальная политика - это система мер и программ, разработанных и реализуемых государством с целью обеспечения социальной защиты, социальной справедливости и улучшения качества жизни граждан. Она направлена на социальное развитие общества и решение социальных

проблем, таких как бедность, безработица, социальное неравенство и неравенство доступа к социальным услугам.

Социальную политику делят на расширенную и ограничительную:

— расширенная социальная политика означает общедоступность социальных программ, универсальность социальных выплат, всеобъемлющий характер перераспределительной деятельности государства.

— ограничительная социальная политика означает сведение ее к минимуму, к функции дополнять традиционные институты социальной сферы.

Важной задачей социальной политики является адресная (т.е. предназначенная для конкретных групп населения) социальная поддержка со стороны государства, в первую очередь, слабо защищенных слоев населения. Решение этой задачи является целью поддержания оптимальных соотношений между доходами активной (занятой) части населения и нетрудоспособных граждан через механизм налогов и социальных трансфертов.

В Республике Калмыкия действуют федеральные и региональные законы, которые определяют основные принципы и механизмы реализации социальной политики. К ним относятся законы о социальной защите, здравоохранении, образовании, труде и другие, которые регулируют права и обязанности граждан, а также функции и ответственность государственных органов и институтов.¹¹³

В Республике Калмыкия действует система федеральных и региональных законов, которые определяют основные принципы и механизмы реализации социальной политики. Эти законы охватывают различные сферы социального обеспечения и предоставления услуг населению.

Законодательство о социальной защите включает нормы, регулирующие предоставление социальных пособий и льгот, например, пособия по безработице, пособия на детей, пенсии и пособия для инвалидов. Оно также устанавливает права и обязанности граждан в сфере социальной защиты.¹¹⁴

Законодательство об образовании определяет правовые основы организации и функционирования образовательных учреждений, стандарты качества образования, права и обязанности обучающихся и преподавателей. Это также включает законодательство о предоставлении социальных льгот и

¹¹³ Настоящий закон в соответствии с Федеральным законом от 28 декабря 2013 года N 442-ФЗ «Об основах социального обслуживания граждан в Российской Федерации» (в редакции Закона Республики Калмыкия от 20.11.2015 № 153-V-3, от 04.07.2016 № 187-V-3, от 16.12.2016 № 217-V-3) URL: <http://pravo.gov.ru/proxy/ips>

¹¹⁴ Федеральный закон «О занятости населения в Российской Федерации» от 19.04.1991 N 1032-1 (ред. от 28.12.2022 (с изм. и доп., вступ. в силу с 11.01.2023) URL: https://www.consultant.ru/document/cons_doc_LAW_60/

поддержки в области образования, например, стипендии, обеды в школах и поддержка детей из малообеспеченных семей.¹¹⁵

Законодательство о здравоохранении определяет правовые основы организации и функционирования медицинских учреждений, права и обязанности медицинских работников, а также права и обязанности граждан в сфере здравоохранения. Оно также содержит нормы о предоставлении медицинских услуг, обеспечении доступности медицинской помощи, регулировании лекарственных препаратов и т. д.¹¹⁶

Законодательство о труде включает нормы, регулирующие трудовые отношения, права и обязанности работников и работодателей, условия труда, защиту трудовых прав и т.д. Оно также содержит положения о социальной защите работников, включая нормы о выплатах пособий по временной нетрудоспособности, отпусков, пенсионных накоплениях и т.д.¹¹⁷

Эти законы обеспечивают правовую основу для реализации социальной политики в Республике Калмыкия. Они определяют права и обязанности граждан, а также функции и ответственность государственных органов и институтов в сфере социальной защиты, здравоохранения, образования и труда. Благодаря этому законодательству создается система гарантий и механизмов обеспечения социальных прав и услуг для населения Республики Калмыкия.

На региональном уровне реализация государственной социальной политики может сталкиваться с рядом препятствий, которые затрудняют достижение поставленных целей и создание благоприятной социальной среды. Например, финансовые ограничения: недостаток финансовых ресурсов может быть одной из основных проблем реализации социальной политики. Ограниченные бюджетные ассигнования могут ограничить возможности региона в предоставлении качественных и доступных социальных услуг. Недостаточное финансирование может привести к недостаточному охвату населения программами и недостаточной квалификации персонала.

Недостаток финансовых ресурсов является одной из основных трудностей реализации социальной политики на региональном уровне, включая Республику Калмыкия. Эта проблема возникает из-за ограниченных бюджетных ассигнований, которые могут ограничить возможности региона в предоставлении качественных и доступных социальных услуг.

¹¹⁵ Федеральный закон «Об образовании в Российской Федерации» от 29.12.2012 N 273-ФЗ (ред. от 04.08.2023 (с изм. и доп., вступ. в силу с 01.09.2023) URL: https://www.consultant.ru/document/cons_doc_LAW_140174/ -

¹¹⁶ Федеральный закон «Об основах охраны здоровья граждан в Российской Федерации» от 21.11.2011 N 323-ФЗ (ред. от 24.07.2023) (с изм. и доп., вступ. в силу с 01.09.2023) URL: https://www.consultant.ru/document/cons_doc_LAW_121895/ -

¹¹⁷ «Трудовой кодекс Российской Федерации» от 30.12.2001 N 197-ФЗ (ред. от 04.08.2023, с изм. от 24.10.2023) (с изм. и доп., вступ. в силу с 01.09.2023) URL: https://www.consultant.ru/document/cons_doc_LAW_34683/ -

Недостаточное финансирование может привести к нескольким последствиям. Во-первых, оно может ограничить охват населения социальными программами. Если бюджетные средства недостаточны для предоставления услуг всем нуждающимся группам населения, то некоторые люди могут быть исключены из программы, что приведет к снижению эффективности социальной политики.

Во-вторых, недостаточное финансирование может оказать влияние на качество предоставляемых услуг. Ограниченные ресурсы могут привести к недостаточной квалификации персонала, недостаточному оборудованию и ограниченным возможностям развития программ. Это может негативно сказаться на качестве услуг и удовлетворенности населения.

Кроме того, недостаток финансовых ресурсов также может затруднить внедрение новых и инновационных подходов в социальной политике. Реализация новых и эффективных программ требует финансовых вложений для исследований, разработки и реализации. Ограниченное финансирование может снизить возможности для инноваций и современных подходов в реализации социальной политики.

Для решения задачи по недостатку финансовых ресурсов необходимо принятие мер по увеличению бюджетного финансирования социальной политики. Это может включать поиск дополнительных источников финансирования, привлечение инвестиций и разработку более эффективной системы распределения бюджетных средств. Также важно обеспечить прозрачность и эффективность использования доступных финансовых ресурсов, чтобы максимально эффективно использовать имеющиеся средства и достичь максимального воздействия на благополучие населения.

В заключении можно отметить, что реализация государственной социальной политики в Республике Калмыкия требует комплексного подхода и совместных усилий со стороны государства, общественных организаций и населения. Необходимо усилить финансирование, координацию и межведомственное взаимодействие, развивать профессиональные кадры, адаптировать программы к региональным особенностям и изменениям в обществе. Только таким образом можно достичь лучших результатов в обеспечении социальной справедливости, благополучия и улучшении качества жизни для всех жителей Республики Калмыкия.

Библиографический список:

1. Федеральный закон «О занятости населения в Российской Федерации» от 19.05.1995 № 82-ФЗ. Информационно-правовая система «Консультант-

2. Федеральный закон «О занятости населения в Российской Федерации» от 19.04.1991 N 1032-1 (ред. от 28.12.2022 (с изм. и доп., вступ. в силу с 11.01.2023) URL: https://www.consultant.ru/document/cons_doc_LAW_60/
3. Федеральный закон «Об образовании в Российской Федерации» от 29.12.2012 N 273-ФЗ (ред. от 04.08.2023 (с изм. и доп., вступ. в силу с 01.09.2023) URL: https://www.consultant.ru/document/cons_doc_LAW_140174/
4. Федеральный закон «Об основах охраны здоровья граждан в Российской Федерации» от 21.11.2011 N 323-ФЗ (ред. от 24.07.2023) (с изм. и доп., вступ. в силу с 01.09.2023) URL: https://www.consultant.ru/document/cons_doc_LAW_121895/
5. «Трудовой кодекс Российской Федерации» от 30.12.2001 N 197-ФЗ (ред. от 04.08.2023, с изм. от 24.10.2023) (с изм. и доп., вступ. в силу с 01.09.2023) URL: https://www.consultant.ru/document/cons_doc_LAW_34683/
6. Хижный, Э. Государственная система социальной защиты граждан в странах Западной Европы / Э. Хижный. - М.: ИНИОН РАН, 2019. - 272 с.

УДК 342

**Васильев С.А.,
кандидат юридических наук, доцент,**

заведующий кафедрой «Конституционное и административное право»

*Севастопольского государственного университета,
Россия, г. Севастополь*

РЕИНТЕГРАЦИЯ КРЫМСКОГО ПОЛУОСТРОВА В СОСТАВ РОССИИ ПО ЗАКОНОДАТЕЛЬСТВУ ОБ ЭТНИЧЕСКОЙ ПРИНАДЛЕЖНОСТИ ГРАЖДАН¹¹⁸

***Аннотация.** Настоящая статья посвящена проблемам правового регулирования гарантий этническим группам. Исследование проведено с прицелом на сравнительно-правовое исследование законодательства России и Украины в качестве фактора реинтеграции населения Крымского полуострова в состав России. Под реинтеграцией в данной работе понимается возвращение территорий, принадлежавших ранее к соответствующей государственности.*

***Ключевые слова:** реинтеграция; этнос; Россия; Украина; Крымский полуостров; правовое регулирование; малочисленные народы; коренные народы.*

***Annotation.** This article is devoted to the problems of legal regulation of guarantees to ethnic groups. The study was conducted with an eye to a comparative legal study of the legislation of Russia and Ukraine as a factor in the reintegration of the population of the Crimean Peninsula into Russia. In this work, reintegration refers to the return of territories that previously belonged to the corresponding statehood.*

***Key words:** reintegration; ethnos; Russia; Ukraine; Crimean peninsula; legal regulation; small peoples; indigenous peoples.*

Согласно п. 1 ст. 1 Федерального закона от 30 апреля 1999 года № 82-ФЗ «О гарантиях прав коренных малочисленных народов Российской Федерации» «коренные малочисленные народы Российской Федерации – народы, проживающие на территориях традиционного расселения своих предков, сохраняющие традиционные образ жизни, хозяйственную деятельность и промыслы, насчитывающие в Российской Федерации менее 50 тысяч человек и осознающие себя самостоятельными этническими общностями»¹¹⁹. Следует

¹¹⁸ Работы выполнены при поддержке Министерства науки и высшего образования Российской Федерации (код (шифр) научной темы, присвоенной учредителем (организацией) проект FeFM-2023-0011).

¹¹⁹ О гарантиях прав коренных малочисленных народов Российской Федерации: Федеральный закон от 30 апреля 1999 года № 82-ФЗ (ред. от 13 июля 2020 года) // Собрание законодательства РФ. 1999. 3 мая. № 18. Ст. 2208.

особенным образом подчеркнуть, что в данном определении отсутствует какая-либо привязка к национальности лиц.

Абсолютно противоположным образом устроено конституционно-правовое регулирование на территории Украины. Согласно ст. 11 Конституции Украины¹²⁰ эта страна содействует консолидации и развитию именно украинской нации, ее исторического сознания, традиций и культуры, а также развитию этнической, культурной, языковой и религиозной самобытности всех коренных народов и национальных меньшинств Украины, которые, как логично следует из правовой нормы, имеют второстепенное значение по сравнению с титульной нацией.

К.Д. Кавелин отмечал, что осознание, попытка возвеличивания одной национальности относительно всех остальных является корнем формирования враждебности к ним. Данное обстоятельство присуще не только украинскому или славянскому народам, но всем без исключения [1].

В.Г. Кикнадзе и вовсе считает, что в указанном государстве национальный эгоизм перерос в экстремизм, нацизм и фашизм, что в конечном итоге привело к гражданскому противостоянию внутри страны [2] с последующим началом специальной военной операции, как реакцию на грубое нарушение прав русскоговорящего населения.

На основании ст. 1 Закона Украины от 1 июля 2021 года № 1616-IX «О коренных народах Украины»¹²¹ (далее – Закон Украины о коренных народах) под данной категорией людей понимается автохтонная этническая общность, которая сформировалась на территории Украины, является носителем самобытного языка и культуры, имеет традиционные, социальные, культурные или представительные органы, самоосознание себя коренным народом Украины, составляет этническое меньшинство в составе ее населения и не имеет собственного государственного образования за пределами Украины. Таковыми являются выходцы из Крымского полуострова – крымские татары, караимы, крымчаки. То есть на законодательном уровне зафиксированы конкретные этносы и проведено разграничение в основном по данному критерию, но также по территориальной принадлежности. Следует заметить, что указанные народы в настоящее время не числятся в Едином перечне коренных малочисленных народов Российской Федерации, утвержденном Постановлением Правительства РФ от 24 марта 2000 года № 255¹²², что

¹²⁰ Конституция Украины от 28 июня 1996 года № 254к/96-ВР (ред. от 10 февраля 2021 года) // Сайт urst.com.ua. URL: <https://urst.com.ua/>. (дата обращения – 10 декабря 2022 г.).

¹²¹ О коренных народах Украины: Закона Украины от 1 июля 2021 года № 1616-IX // Официальный сайт Верховной Рады Украины. URL: <https://zakon.rada.gov.ua/go/1616-20>. (дата обращения – 20 марта 2023 г.).

¹²² Единый перечень коренных малочисленных народов Российской Федерации, утвержденный Постановлением Правительства Российской Федерации от 24 марта 2000 года № 255 (ред. от 18 декабря 2021 года) // Собрание законодательства РФ. 2000. 3 апреля. № 14. Ст. 1493.

косвенным образом свидетельствует о незавершенной реинтеграции в данном вопросе, по крайней мере, в отношении караимов и крымчаков, представителей которых на территории Крымского полуострова осталось около 500 и 200 человек соответственно [3].

Такое нормативное регулирование ориентировано на дополнительное гарантирование соответствующей народности в общественной жизни. Например, по ч. 4 ст. 2 Закона Украины о коренных народах, соответствующим категориям граждан Украина способствует представительству, в том числе в несуществующей Верховной Раде Автономной Республики Крым и органах местного самоуправления Крыма и Севастополя.

В научной литературе имеют место свидетельства о реализации указанного нормативного правового акта на территории данного государства с точки зрения обеспечения правового статуса, как минимум, крымских татар, поддержки их объединений и иных способов сохранения самобытности, развития культуры и пр. [4].

Также примечательно, что до момента принятия Закона Украины о коренных народах аналогичный нормативный правовой акт на соответствующей территории отсутствовал даже в период легитимного пребывания Крымского полуострова в составе этой страны [5].

Другой этнической группой по законодательству Украины являются национальные меньшинства, которыми по ст. 3 Закона Украины от 25 июня 1992 года № 2494-ХІІ «Про національні меншини в Україні»¹²³ (далее – Закон Украины о национальных меньшинствах) являются все неукраинцы, проявляющие чувство национального самосознания и общности между собой. Исходя из этой логики, русские на Украине являются одним из национальных меньшинств. Также коренные народы одновременно выступают в качестве представителей национальных меньшинств.

В период 2016 года львовские ученые отмечали исполнение данного законодательного акта и его полное соответствие международным документам [5]. Однако в последние годы наметилась противоположная тенденция. На основании ст. 6 Закон Украины о национальных меньшинствах достопримечательности истории и культуры национальных меньшинств на территории Украины охраняются законом. Данная норма грубо нарушается, в том числе, по внутриукраинскому законодательству. Даже если допустить декоммунизацию [6] в качестве легального и легитимного процесса, снос

¹²³ Про національні меншини в Україні: Закон України от 25 июня 1992 года № 2494-ХІІ (ред. от 3 июля 2012 года) // Официальный сайт Верховной Рады Украины. URL: <https://zakon.rada.gov.ua/go/2494-12>. (дата обращения – 20 марта 2023 г.).

памятников Пушкину, Островскому, Ломоносову, Суворову и др.¹²⁴ – явное ущемление интересов национального меньшинства, количество представителей которых на территории Крымского полуострова составляет абсолютное большинство.

Таким образом, можно заключить, что законодательство Украины на фоне российского имеет больше ограничений, противоречий объективному состоянию дел, а также само способствует интеграции Крымского полуострова в состав России. Не смотря на различные попытки ученых и общественных деятелей подвигнуть наше государство на переход к позиционированию уникальности русской нации, запрещению использованию иностранных языков в определенных сферах, нужно сохранять максимальный простор для мечты и для жизни для любых представителей общества. Данное обстоятельство будет способствовать реинтеграции абсолютно всех территорий Русского мира.

Библиографический список:

1. Кавелин К.Д. Ответ «Москитянину» // К.Д. Кавелин Наш умственный строй: статьи по философии, русской истории и культуры. – М.: Правда, 1989. С. 86.
2. Кикнадзе В.Г. Украинский национализм: от истоков до денацификации в ходе специальной военной операции Российской армии // Наука. Общество. Оборона. 2022. № 3. С. 17.
3. Социокультурная трансформация регионального развития Крыма: монография / под ред. И.Н. Воронин, А.Б. Швеца. – Симферополь: Ариал, 2022. С. 64.
4. Nazizova O. Crimean Tatar Movement in the Space of State Ethnopolitics // Українознавство. 2016. № 4(61). С. 136-149. DOI: [https://doi.org/10.30840/2413-7065.4\(61\).2016.140960](https://doi.org/10.30840/2413-7065.4(61).2016.140960).
5. Fedun O.V., Papish N.I. Political and legal aspects of the protection of national minorities in Ukraine // Granì. 2016. Том 19. № 2. С. 15-21.
6. Филёв М.В., Курганский А.А. Демонтаж памятников как ключевая часть процесса «декоммунизации» на Украине и в Польше после 2014 года // Балтийский регион. 2022. Т. 14. № 4. С. 146-161. DOI: 10.5922/2079-8555-2022-4-9.

УДК 35

Мендгалиева А.А.-С.

¹²⁴ Запольская А. На Украине вновь сносят памятники. Почему стране так важно избавиться от бронзовых Пушкина и Суворова? // Информационный портал «Lenta.ru». URL: https://lenta.ru/articles/2023/01/19/pamyatniki_ua/. (дата обращения – 20 марта 2023 г.).

Студент
3 курс, факультет «Управление и право»
«Калмыцкий Государственный Университет им. Б.Б.
Городовикова»
Россия, г. Элиста

РОЛЬ ОБЩЕСТВЕННЫХ МОЛОДЕЖНЫХ ОРГАНИЗАЦИЙ В РАЗВИТИИ РЕГИОНАЛЬНОЙ МОЛОДЕЖНОЙ ПОЛИТИКИ

***Аннотация:** в статье рассматривается изучение роли общественных молодежных организаций в развитии региональной молодежной политики Республики Калмыкия. Данное исследование заключается в том, что молодежь – предмет особого внимания государства, так как мощный потенциал молодого поколения может нести как конструктивные, так и деструктивные функции для государства и общества. От позиции молодежи в общественно-политической жизни, ее уверенности в завтрашнем дне и активности будет зависеть темп продвижения России по пути демократических преобразований. Ключевые слова: общественные организации, социальная политика, молодежь, развитие.*

***Ключевые слова:** общественные организации, социальная политика, молодежь, развитие.*

***Annotation:** the article examines the role of public youth organizations in the development of regional youth policy of the Republic of Kalmykia. This study is based on the fact that young people are the subject of special attention of the state, since the powerful potential of the younger generation can carry both constructive and destructive functions for the state and society. The pace of Russia's progress along the path of democratic transformation will depend on the position of young people in socio-political life, their confidence in the future and their activity.*

***Key words:** public organizations, social policy, youth, development.*

В тексте Федерального закона «Об общественных объединениях» от 19.05.1995 № 82-ФЗ под общественным объединением понимается добровольное, самоуправляемое, некоммерческое формирование, созданное по инициативе граждан, объединившихся на основе общности интересов для реализации общих целей, указанных в уставе общественного объединения.¹²⁵

Рост количества молодежных организаций, их разнообразие по целям и направлениям деятельности являются признаками конструктивного развития

¹²⁵ Федеральный закон «Об общественных объединениях» от 19.05.1995 № 82-ФЗ. Информационно-правовая система «Консультант-Плюс». URL: http://www.consultant.ru/document/cons_doc_LAW_6693/

общества, проявлениями инициативы молодого поколения. Но в то же время многие организации пока характеризуются неустойчивостью, недостаточным профессионализмом, «мнимой» активностью.

Основными проблемами развития и существования общественных молодежных организаций являются следующие:

— социальное безразличие, низкий уровень общественной активности молодых людей. Многие исследователи отмечают, что роль деятельности молодежных объединений огромна в плане развития молодых людей, но в то же время, молодежь в деятельности этой организации участвует неактивно;

— небольшой уровень информированности молодых граждан о деятельности данных объединений. Многие и не знают о существовании каких-либо молодежных общественных организаций;

— само отношение молодых к объединениям является одной из главных проблем их развития. Сейчас существует множество молодежных объединений, однако среди них мало тех организаций, которые созданы самой молодежью, для осуществления своих интересов. Большинство из них создано ведущими политическими партиями, политическими проектами;

— проблема неэффективности государственных механизмов, которые создали бы наилучшие условия для развития молодежных объединений;

— неэффективность взаимодействия общественных молодежных объединений с органами государственной власти. Это заключается в недостаточной активности, как представителей органов государственной власти, так и самих общественных организаций.¹²⁶

Большинство существующих сейчас в России молодёжных общественных организаций могут быть, на наш взгляд, объединены в соответствии с направлениями их деятельности в несколько основных групп:

- 1) организации молодых учёных и специалистов;
- 2) детские организации;
- 3) политические молодёжные организации. Особую группу молодёжных организаций составляют объединения политической направленности, которые в свою очередь также можно разделить на 2 группы: молодёжные союзы политических партий и движений и организационно не связанные с политическими партиями молодёжные объединения;
- 4) спортивные организации;
- 5) организации, занимающиеся развитием международных связей;

¹²⁶ Шмуленкова А.С. Роль молодежных общественных организаций в управлении регионом // Молодой ученый. 2020. №5 (295). С. 158-161.

- б) религиозные организации;
- 7) организации, работающие в области развития культуры и досуга детей и молодёжи (культурно-досуговые и туристские);
- 8) организации, занимающиеся военно-патриотическим воспитанием и развитием исторических традиций.¹²⁷

Таким образом, молодежное общественное объединение – это добровольное объединение молодых граждан, объединившихся для реализации общих целей, в основе которых лежат общие интересы членов молодежного объединения. Большинство существующих сейчас в России молодежных общественных организаций могут быть, объединены в соответствии с направлениями их деятельности в несколько основных групп: организации молодых учёных и специалистов, детские организации, политические молодежные организации, спортивные организации, организации, занимающиеся развитием международных связей, религиозные организации, организации, работающие в области развития культуры и досуга детей и молодёжи, организации, занимающиеся военно-патриотическим воспитанием и развитием исторических традиций.

Наиболее ярким примером участия молодежной организации в реализации государственной молодежной политики является складывание молодежных парламентов в субъектах РФ при контроле законодательного (представительного) органа государства в соответствующем регионе.

Так, для повышения эффективности реализации государственной молодежной политики региона по ее основным направлениям при органах государственной власти Республики могут создаваться молодежные парламентские и правительственные структуры, экспертные советы из числа представителей органов государственной власти Республики Калмыкия, реализующих молодежную политику, молодежных и детских общественных объединений, специализированных организаций по работе с молодежью.

В Республике Калмыкия на сегодняшний день сформирован Реестр молодежных и детских общественных организаций, пользующихся различными формами государственной поддержки: финансовой, организационной методической и др. В реестре состоят 17 организаций, кроме того осуществляется активное взаимодействие с другими молодежными организациями (военно-патриотические клубы, объединения).

Наиболее активные: Ассоциация поисковых отрядов «Калмыкия» (в 2020 г. – 20 мероприятий, 2021 г. – 20, 2022 г. – 10), КРО ВВПОД «Юнармия» (в 2021 г. – 25 мероприятий, 2022 г. – 30, 2023 г. – 20), Молодежная

¹²⁷ Организация работы с молодежью: учебное пособие / под ред. Е. П. Агапова, Л. С. Деточенко. М.-Берлин: Директ-Медиа, 2015. 738 с.

общественная организация Республики Калмыкия Студенческий педагогический отряд «Солнг» («Радуга») в 2021 г. – 50 мероприятий, 2022 г. – 75, 2023 г. – 35, осуществлены более 10 выездных обучающих тренингов в районы республики с охватом более 1300 чел.), Калмыцкая республиканская организация общероссийской общественной организации «Российский Союз Молодежи» (в 2020 г. – 5 мероприятий, 2021 г. – 5, 2022 г. – 5) и др.

Для совершенствования деятельности молодежных общественных организаций Республики Калмыкия необходимо, прежде всего, организовать информирование граждан, в том числе молодежи, региона о существовании этих организаций, о принципах и направлениях их деятельности. Считаем для этого необходимым оформление официальных сайтов в сети Интернет и официальных страниц в социальных сетях. Так у молодых людей появится возможность наблюдать за деятельностью этих организаций и желание принимать участие в проводимых ими мероприятиях.

В качестве одного из направлений повышения эффективности деятельности молодежных общественных организаций в Республике Калмыкия предлагаем взаимодействие указанных организаций с органами власти региона. Подобное взаимодействие не только обеспечит общественные организации дополнительной поддержкой (финансовой, материальной, информационной и др.), но и позволит молодым людям активнее участвовать в управлении регионом.

Таким образом, в целях эффективной реализации государственной молодежной политики в Республике Калмыкия принят ряд нормативно-правовых актов различных уровней, направленных на формирование условий для реализации социального, интеллектуального, культурного и экономического потенциала молодого поколения региона.

Основными приоритетами государственной молодежной политики республики являются: защита прав молодежи, молодежных и детских общественных объединений, охрана здоровья молодежи, в том числе путем профилактики опасных заболеваний и пропаганды здорового образа жизни, социальная поддержка молодежи, поддержка молодежных и детских общественных объединений, подготовка молодежи к службе в Вооруженных Силах РФ и т.д.

На сегодняшний день в Республике существует ряд молодежных и детских общественных организаций, пользующихся различными формами государственной поддержки: финансовой, организационной методической и др. Наиболее активные из них: Ассоциация поисковых отрядов «Калмыкия», КРО ВВПОД «Юнармия», Молодежная общественная организация Республики Калмыкия Студенческий педагогический отряд «Солнг»

(«Радуга»), Калмыцкая республиканская организация общероссийской общественной организации «Российский Союз Молодежи» и др. Большая работа в сфере молодежной политики проводится Ассоциацией детей и подростков Республики Калмыкия «Хамдан». В объединение входят 13 районных и два городских объединения. В районные также включены сельские, школьные объединения.

Для совершенствования деятельности молодежных общественных организаций Республики Калмыкия необходимо, прежде всего, организовать информирование граждан, в том числе молодежи, региона о существовании этих организаций, о принципах и направлениях их деятельности.

В качестве одного из направлений повышения эффективности деятельности молодежных общественных организаций в Республике Калмыкия предлагаем взаимодействие указанных организаций с органами власти региона. Подобное взаимодействие не только обеспечит общественные организации дополнительной поддержкой (финансовой, материальной, информационной и др.), но и позволит молодым людям активнее участвовать в управлении регионом.

Библиографический список:

1. Федеральный закон «Об общественных объединениях» от 19.05.1995 № 82-ФЗ. Информационно-правовая система «Консультант-Плюс». URL: http://www.consultant.ru/document/cons_doc_LAW_6693/
2. Шмуленкова А.С. Роль молодежных общественных организаций в управлении регионом // Молодой ученый. 2020. №5 (295). С. 158-161.
3. Организация работы с молодежью: учебное пособие / под ред. Е.П. Агапова, Л.С. Деточенко. М.-Берлин: Директ-Медиа, 2015. 738 с.
4. Минчук О.В. Государственная молодежная политика в Российской Федерации: учебно-методическое пособие. М.: Издательство «Перо», 2016. 30 с.
5. Молодежная политика в современной России: вопросы теории и практики / Под общ. ред. С.Ю. Поповой. М.: Аквилон, 2021 318 с.

УДК 34.01

*Дудургов А.М., магистрант
Ростовский институт (филиал)*

РОЛЬ П.А. СОРОКИНА В РАЗВИТИИ СОЦИОЛОГИЧЕСКОЙ ШКОЛЫ ПРАВА

***Аннотация:** в статье приводятся данные относительно вклада П.А. Сорокина в развитие социологической школы права. Автор приходит к выводу о том, что концепции П.А. Сорокина внесла существенный вклад в общее развитие социологической школы права. По его мнению, именно нормы права являются той силой, которая определяет и направляет поступки человека, а также мотивирует его поведение. При этом следует четко разграничивать официальное право (то есть законодательство) и неофициальное право (всевозможные юридические убеждения граждан).*

***Ключевые слова:** государство, право, общество, социальные отношения, социологическая школа права, правосознание.*

***Annotation:** the article provides data regarding the contribution of P.A. Sorokin in the development of the sociological school of law. The author comes to the conclusion that the concepts of P.A. Sorokin made a significant contribution to the overall development of the sociological school of law. In his opinion, it is the rules of law that are the force that determines and directs a person's actions, and also motivates his behavior. In this case, it is necessary to clearly distinguish between official law (that is, legislation) and unofficial law (all kinds of legal beliefs of citizens).*

***Key words:** state, law, society, social relations, sociological school of law, legal consciousness.*

Социологическая школа права во многом обязана своим бурным развитием деятельностью и трудам Пителима Александровича Сорокина (1889 - 1968). Сложная личная судьба не повлияла на блестящую научную деятельность правоведа, который понимал право, как силу, которая, которая вместе с нравственностью, формирует и детерминирует поступки человека. Право – модель поведения, которая определяет обязательно дозволенное и должное поведение. Он считал, что такое правило присутствует в обществе в виде убеждения, а проявляется сквозь поведении индивидов и организацию общества и государства.¹²⁸

¹²⁸ Сорокин П.А. Элементарный учебник общей теории права в связи с теорией страны. Ярославль, 1919. С.89.

М.В. Бадмаева верно отмечает, что П.А. Сорокин разграничивает физиологически обусловленные рефлексы и инстинкты, чувства и эмоции, способы реагирования на внешние воздействия, свойственные некоторым представителям животного мира и действительные проявления сознания, выражающиеся в способности людей к созданию идеальных, нематериальных, выраженных в понятиях лингвистических, научных, философских и т.п. систем. Именно социокультурная среда, а не биологические особенности человека формируют его личность, мировоззрение, вкусы и поведение. Что касается роли биологических сил, то она, по Сорокину, состоит в выполнении следующих двух функций. Во-первых, организмы с лучшей наследственностью лучше выполняют социокультурные функции, чем те, кто обладает худшей наследственностью. Во-вторых, биологические свойства, качества организма с необходимостью ограничивают его деятельность. Так, умственно неполноценный человек не может быть профессором, а физически слабый человек - чемпионом в тяжелом весе.¹²⁹

Правовые взгляды П.А. Сорокина сформировались под влиянием идеологии консерватизма, которую он всецело поддерживал. Отсюда можно проследить и взгляды исследователя на государство. П.А. Сорокин утверждал, что ни человек, ни его познавательные способности не заслуживают доверия. Важно в этом плане лишь обращение к традиционным опорам общественной жизни. Он, отталкиваясь от принципов «классического» консерватизма, утверждает о сохранении «традиционной» семьи и церкви. Его пугает цинизм, царящий в общественной жизни, распушенность нравов (особенно тревожит его «одержимость» сексуальной стороной жизни в современном обществе, что, по его мнению, разрушает устойчивость семьи как института, поверхностность и пустота популярной литературы, музыки, кино. Почти все его статьи и книги позднего периода пронизаны заботой об укреплении общественной морали, а значит, и стабильности общества – конечно, в его понимании этих вещей.¹³⁰

Интересно также его отношение к государству. Традиционно консерваторы поддерживают освященные веками системы государственной власти, поэтому в свое время они отстаивали монархическую власть перед волной демократического движения, охватившего Европу. П. Сорокин, конечно, не монархист, но он не является и сторонником демократического устройства общества.

Исходя из такого понимания государства, он считал, что правовые нормы выполняют социальные функции, являются регулятором социальных

¹²⁹ Бадмаева М.В. П. Сорокин о предмете и задачах социологии // Вестник БГУ. 2012. №. С. 101-108.

¹³⁰ Зюзов Н.Ф. Питирим Сорокин как консервативный мыслитель // Наследие. – 2017. – №2 (11). – С. 32-37.

отношений, продуктом общественного развития. Возникло право благодаря социальной жизни. Судьбы права связаны с судьбами социума. Право одновременно есть и продукт общества, выражение установившегося обязательного порядка, средство установления последнего. Правом определяется и указывается каждому индивиду поведение, которому должен он следовать, поведение, которого нужно избегать¹³¹.

Действительно, право, в учении П.А. Сорокина, исходя из указанных оснований, строго распределяет обязанности и права среди членов общества, показывая, кто и что обязан делать, организует общество, создает власть общества, живого представителя социума, его руководителя и блюстителя порядка. При этом, по теории П.А. Сорокина, юридическая норма имеет социопсихологическое содержание. Основная черта нормы поведения в том, что последняя наделяет одно лицо (субъект права) каким-либо иным полномочием (правомочие), а иное лицо (субъект обязанности) другой обязанностью. Правовая норма перманентно устанавливает связь между двумя правовыми центрами (субъект права и субъект обязанности), показывает сущность требования одного обязанность другого.

Помимо чистого анализа права и его проявлений в социуме, П.А. Сорокин также занимался смежными сферами. Так, по утверждению В.В. Василенко, уже в 30-е годы XX в. П.А. Сорокин сознательно стремился преодолеть узкие рамки социологии через синтез других частных наук социогуманитарной области знания, создать интегральную систему или методологию. Он признавал, что идея создания интегральных теорий не нова, что попытки объединения нескольких познавательных координат встречаются у многих исследователей, но его стратегия представляет собой последовательно дисциплинированное и глобальное объединение их в одну объяснительную концепцию. Особенность интегральной концепции, ее отличие от других концепций состоит в том, что она зиждется на анализе как исторического, так и современного материала и отвечает целям и задачам всего социокультурного познания — прошлого, настоящего и будущего общества и культуры.¹³²

Таким образом, концепции П.А. Сорокина внесла существенный вклад в общее развитие социологической школы права. По его мнению, именно нормы права являются той силой, которая определяет и направляет поступки человека, а также мотивирует его поведение. При этом следует четко

¹³¹ Сорокин П.А. Указ. соч. С. 90.

¹³² Василенко В.В. П.А. Сорокин - выдающийся ученый, педагог и общественный деятель прошлого века // Вестник Московского университета. Серия 18. Социология и политология. 2010. №1. С. 31-44.

разграничивать официальное право (то есть законодательство) и неофициальное право (всевозможные юридические убеждения граждан).

Использованные источники:

1. Зюзев Н.Ф. Питирим Сорокин как консервативный мыслитель // Наследие. – 2017. – №2 (11). – С. 32-37.

2. Сорокин П.А. Элементарный учебник общей теории права в связи с теорией страны. Ярославль, 1919.

3. Бадмаева М.В. П. Сорокин о предмете и задачах социологии // Вестник БГУ. 2012. №. С. 101-108.

4. Василенко В.В. П.А. Сорокин - выдающийся ученый, педагог и общественный деятель прошлого века // Вестник Московского университета. Серия 18. Социология и политология. 2010. №1. С. 31-44.

*Белоногова Ю.Н.,
студент 2 курса
Института истории и права
Хакасского государственного университета*

им. Н.Ф. Катанова
Научный руководитель: Лисица В.Н.,
доцент
кафедры государственно-правовых дисциплин
Института истории и права
Хакасского государственного университета
им. Н.Ф. Катанова,
доктор юридических наук

РОЛЬ ПРЕЗУМПЦИЙ В ПРОЦЕССЕ ДОКАЗЫВАНИЯ

***Аннотация:** В данной статье рассматривается применение презумпций в процессе доказывания по гражданским делам, их роль и влияние на процедуру доказывания. Также перечислены основные презумпции, применяемые в гражданском процессе. Автором сделан вывод, что решение о принятии или отклонении презюмируемого факта является конечным итогом доказательственной и оценочной деятельности суда.*

***Ключевые слова:** презумпции, гражданский процесс, доказывание, бремя доказывания, доказательство.*

***Annotation:** This article examines the application of presumptions in the process of proving in civil cases, their role and impact on the procedure of proof. The main presumptions used in civil proceedings are also listed. The author concludes that the decision to accept or reject the presumed fact is the final result of the evidentiary and evaluation activities of the court.*

***Key words:** presumption, civil procedure, proof, burden of proof, proof.*

Правильное и своевременное рассмотрение и разрешение гражданских дел является одной из задач гражданского судопроизводства. Доказывание, в этом смысле, можно считать главным, определяющим элементом судебного разбирательства, в ходе которого суд от незнания и предположения о поведении субъектов в рамках спорного правоотношения приходит к истинному убеждению об устанавливаемом обстоятельстве дела [2, с. 162].

Доказывание в гражданском процессе можно описать как комплекс действий участников процесса по анализу фактических обстоятельств и информации, имеющейся в материалах дела, а также представлению доказательств, подтверждающих или опровергающих доводы сторон.

Процессуальное доказывание, согласно ч. 1 ст. 56 ГПК РФ [1] сводится к обязанности каждой из сторон доказать те обстоятельства, на которые она ссылается как на основания своих требований и возражений, если иное не

предусмотрено федеральным законом. Самым востребованным методом установления частных правил разделения института доказывания - доказательственная презумпция [3, с. 46].

Очень точно этот процессуальный механизм описывает И.В. Решетникова: «презумпции «сдвигают» бремя доказывания, это происходит потому, что какое-то из обстоятельств считается установленным, пока иное не будет доказано... Как только презумпция опровергнута, бремя доказывания возвращается в обычное русло: кто на что ссылается, тот то и доказывает» [4, с. 19].

Процесс доказывания из следующих действий:

- представление доказательств;
- собирание доказательств;
- исследование доказательств;
- оценка доказательств;
- результат доказывания.

Распределение бремени доказывания в гражданском процессе абсолютно противоположно правилам такого распределения, существующим в уголовном процессе. По общему правилу именно сторона приводящая доводы о наличии или об отсутствии оснований для гражданской ответственности должна доказать данные обстоятельства. В уголовном процессе бремя доказывания возложено на сторону обвинения. Существование презумпций в гражданском процессуальном законодательстве является объективной необходимостью.

Подавляющее большинство правовых презумпций закреплено в материальном законодательстве. Но существуют некоторые презумпции, закрепленные в нормах процессуального законодательства. К числу процессуальных презумпций относятся:

- презумпция беспристрастности судьи, то есть отсутствие заинтересованности судьи в исходе дела;
- презумпция процессуальной добросовестности - одна из наиболее старых презумпций, известных еще римскому праву, - подразумевает, что каждый предполагается честным, пока не доказано обратное (*quivis praesumitur bonus donec probetur contrarium*);
- презумпция знания процессуального закона;
- презумпция невиновности ответчика;
- презумпция надлежащего извещения;
- презумпция истинности решения суда и другие.

Если суд сделает вывод о доказанности какого-либо обстоятельства на основании правил о презумпции, то судебное разбирательство будет иметь ряд особенностей:

- сторона, которая приводит доводы на основании презюмируемого факта, освобождается от доказывания указанного факта, а бремя доказывания полностью ложится на противную сторону;

- при этом право на выдвижение презюмируемого факта имеют обе стороны гражданского спора.

- суд не должен требовать от сторон повторного доказывания обстоятельств, установленных вступившим в законную силу решением арбитражного суда и суда общей юрисдикции.

Презумпции оказывают влияние и на участников процесса и на суд, но именно от судьи зависит, считать ли какой-либо факт презюмируемым. На суд же использование презумпций влияет в том смысле, что любое решение может быть обжаловано и в ходе проверки уже суд вышестоящей инстанции будет проверять обоснованность применения презумпций судом первой инстанции. Ценность презумпции состоит в устранении правовых и процессуальных неясностей. Иногда судья не имеет возможности абсолютно точно установить истину по отношению к тем или иным фактам иногда даже в силу недобросовестности участников процесса. Для таких случаев существуют презумпции, с помощью которых можно вынести мотивированное решение.

При этом судьям нельзя игнорировать презумпции, которые существуют в законодательстве и могут быть применены при рассмотрении гражданского спора. Иное ведение процесса может повлечь допущение судебных ошибок.

Таким образом, главная роль и назначение правовых презумпций в гражданском процессе заключается в перераспределении бремени доказывания. С помощью презумпций преодолевается дефицит доказательств, тем самым создаются предпосылки для эффективного функционирования института гражданской ответственности. В каждом отдельном случае суд делает выводы относительно необходимости применения правовой презумпции в гражданском деле.

Список литературы:

1. Гражданский процессуальный кодекс Российской Федерации: Федер. закон от 14 нояб. 2002 № 138-ФЗ: принят Гос. Думой Федер. Собр. Рос. Федерации 23 окт. 2002 г.: одобр. Советом Федерации Федер. Собр. Рос. Федерации 30 окт. 2002 г.: в ред. Федер. закона от 24 июня 2023 г. № 279-ФЗ // Рос. газ. – 2002. – 20 нояб.; 2023. – 26 июня.

2. Александров А.Ю. Доказательства и средства доказывания в гражданском процессе: определение понятия / А.Ю. Александров // Modern Science. - 2021. - № 11-3. - С. 160-164.

3. Горбунова А.Д., Чугурова Т.В. Правила распределения обязанностей по доказыванию в гражданском процессе А.Д. Горбунова, Т.В. Чугурова // Modern Science. - 2019. - № 11-3. - С. 44-47.

4. Решетникова И.В. Презумпции и фикции в арбитражном процессе / И.В. Решетникова // Вестник гражданского процесса. - 2019. - № 1. - С. 16-28.

*Белоногова Ю.Н.,
студент 2 курса
Института истории и права
Хакасского государственного университета
им. Н.Ф. Катанова
Научный руководитель: Лисица В.Н.,
доцент
кафедры государственно-правовых дисциплин
Института истории и права
Хакасского государственного университета
им. Н.Ф. Катанова,
доктор юридических наук*

РОЛЬ ФИКЦИЙ В ПРОЦЕССЕ ДОКАЗЫВАНИЯ

***Аннотация:** В статье определяется роль и значимость правовых фикций и исследуются основные фикции, закрепленные в ГПК РФ. Автором анализируются современные теоретические и практические проблемы, касающиеся применения правовых фикций в гражданском процессе.*

***Ключевые слова:** фикции, гражданский процесс, доказательства, доказывание, судебное решение.*

***Annotation:** The article defines the role and significance of legal fictions and examines the main fictions enshrined in the Civil Procedure Code of the Russian Federation. The author analyzes modern theoretical and practical problems concerning the application of legal fictions in civil proceedings.*

***Key words:** fictions, civil proceedings, evidence, proof, judgment.*

В настоящее время юридические фикции широко используются в российском законодательстве и правоприменительной практике, что объясняется их специфическими функциями по регулированию

общественных отношений. При этом фикции в основном преобладают в ГК РФ [1], а в гражданском процессе их намного меньше. Вместе с тем их существование и применение необходимо для правоприменения.

Впервые фикция встречается в ст. 68 ГПК РФ [1], именуемой «объяснения сторон и третьих лиц». Часть 2 ст. 68 ГПК РФ допускает исключение из этого правила: «Признание стороной обстоятельств, на которых другая сторона основывает свои требования или возражения, освобождает последнюю от необходимости дальнейшего доказывания этих обстоятельств». Фиктивность данной нормы в том, что она позволяет признать определенные обстоятельства в качестве доказанных и оттого истинных в данном деле на основании их признания другой стороной. Однако ч. 3 ст. 68 ГПК РФ позволяет суду не принять признание, и обстоятельства подлежат доказыванию на общих основаниях. Но если суд принимает такое признание, значит, факты считаются доказанными.

Дискуссионным вопросом является соотношение указанной фикции и принципа оценки доказательств, согласно которому «никакие доказательства не имеют для суда заранее установленной силы» (ч. 2 ст. 67 ГПК РФ). Следует отметить, что негативные последствия от иерархии доказательств могут проявиться в том случае, если это будет затрагивать права одной стороны и создавать неоправданные преимущества для другой стороны. В этом же случае мы видим, что такое допущение не ущемляет ни одну из сторон: обе стороны признают истинность того или иного факта и прекращают спор насчет него. В данном случае такое исключение в виде фикции вполне допустимо.

Также следует обратить внимание на проблемность применения положения ч. 1 ст. 68 ГПК РФ, где указано, что в случае удержания одной стороной доказательств суд вправе обосновать свои выводы объяснениями другой стороны.

Само по себе объяснение стороны, содержащее сведения о фактах, не может лечь в основу решения суда, если оно не подкреплено другими видами доказательств, о чем свидетельствует положение ч. 1 ст. 68 ГПК РФ, в соответствии с которым объяснения сторон и третьих лиц об известных им обстоятельствах, имеющих значение для правильного рассмотрения дела, подлежат проверке и оценке наряду с другими доказательствами.

Дзуматов Ан-М. Дин-М. приводит следующие условия использования правил, закрепленного в ч. 1 ст. 68 ГПК РФ:

- установление факта наличия (отсутствия) доказательства у стороны;
- установление факта наличия (отсутствия) уважительных причин непредставления стороной доказательства;

- установление факта разъяснения (неразъяснения) судом содержания ч. 1 ст. 68 ГПК РФ на стадии подготовки дела к судебному разбирательству;
- установление факта непредставления (удержания) доказательства (невыполнение судом обязанности по предложению стороне представления доказательства или его истребованию по ходатайству стороны) [3, с. 124].

Другая фикция, широко применяемая судами, содержится в ч. 3 ст. 79 ГПК РФ, где указано на неблагоприятное последствие при уклонении стороны от участия в экспертизе или при непредставлении необходимых материалов и документов для исследования, выражающееся в том, что суд в зависимости от того, какая сторона уклоняется от экспертизы, а также какое для нее она имеет значение, вправе признать факт, для выяснения которого экспертиза была назначена, установленным или опровергнутым». Применение этой санкции осуществляется в целом по усмотрению суда в зависимости от того, какая сторона уклоняется от экспертизы, а также от того, какое значение для нее имеет экспертиза.

Суд обязан извещать обе стороны о времени и месте судебного заседания в надлежащей форме. Согласно ч. 2 ст. 167 ГПК РФ, в случае неявки в судебное заседание кого-либо из лиц, участвующих в деле, в отношении которых отсутствуют сведения об их извещении, разбирательство дела откладывается. В случае, если лица, участвующие в деле, извещены о времени и месте судебного заседания, суд откладывает разбирательство дела в случае признания причин их неявки уважительными. В то же время суд вправе рассмотреть дело в отсутствие ответчика, извещенного о времени и месте судебного заседания, если он не сообщил суду об уважительных причинах неявки и не просил рассмотреть дело в его отсутствие (ч. 4 ст. 167 ГПК РФ).

Позиция о надлежащем извещении участников процесса находит отражение и в судебной практике. В определении судебной коллегии по гражданским делам ВС РФ от 19 мая 2015 г. № 4-КГ15-7 [4] указано, что независимо от того, какой из способов извещения участников судопроизводства избирается судом, любое используемое средство связи или доставки должно обеспечивать достоверную фиксацию переданного сообщения и факт его получения адресатом. Этим правилом руководствуются и нижестоящие суды.

Подобный подход законодателя признается отдельными авторами несправедливым и несостоятельным, в силу того, что суд не использует дополнительных способов оповещения (например, портала государственных услуг) [5, с. 126].

Некоторые исследователи предлагают внести изменения и в ст. 118 ГПК РФ, увеличив число мест, куда необходимо было бы присылать повестки

вплоть до «мест нахождения близких родственников, детей, родителей, общих знакомых истца и ответчика, направление судом извещения в электронном виде» [6, с. 11]. Однако представляется, что такое изменение только усложнит работу суда, и будут возникать сложности в дальнейшем оценивании надлежащего извещения.

Статья 117 ГПК РФ закрепляет последствия отказа от принятия судебной повестки или иного судебного извещения. Согласно ч. 2 ст. 117 ГПК РФ, «адресат, отказавшийся принять судебную повестку или иное судебное извещение, считается извещенным о времени и месте судебного разбирательства или совершения отдельного процессуального действия».

Итак, если доказательственные презумпции меняют общее правило распределения обязанностей по доказыванию, создавая льготы одной из сторон, то правовые фикции облегчают установление необходимых для разрешения дела обстоятельств, а в ряде случаев создают неблагоприятные последствия для участников процесса при невыполнении ими процессуальных обязанностей.

Рассмотренные гражданско-процессуальные фикции упрощают ведение процесса. С их помощью уменьшается количество сведений, подвергающихся исследованию в качестве доказательств, а также облегчается установление обстоятельств, имеющих значение для правильно разрешения гражданского дела, что в итоге позволяет избежать неоправданного затягивания вынесения решения.

Вместе с тем, ГПК РФ не должен развиваться в сторону увеличения количества фикций (например, в угоду процессуальной экономии), иначе правосудие будет строиться на все большем количестве допущений, что чревато искажением его сути и назначения.

Список литературы:

1. Гражданский кодекс Российской Федерации (часть первая): Федер. закон от 30 нояб. 1994 № 51-ФЗ: принят Гос. Думой Федер. Собр. Рос. Федерации 21 окт. 1994 г.: в ред. Федер. закона от 27 янв. 2023 г. № 3-ФЗ // Рос. газ. – 1994. – 8 дек.; 2023. – 30 янв.
2. Гражданский процессуальный кодекс Российской Федерации: Федер. закон от 14 нояб. 2002 № 138-ФЗ: принят Гос. Думой Федер. Собр. Рос. Федерации 23 окт. 2002 г.: одобр. Советом Федерации Федер. Собр. Рос. Федерации 30 окт. 2002 г.: в ред. Федер. закона от 24 июня 2023 г. № 279-ФЗ // Рос. газ. – 2002. – 20 нояб.; 2023. – 26 июня.
3. Дзуматов А.М. Выводы в пользу одной стороны при уклонении другой от представления доказательств в гражданском процессе / А.М.

Дзуматов // Юридический вестник Дагестанского государственного университета. - 2020. - Т. 33. - № 1. - С. 122-127.

4. Определение Судебной коллегии по гражданским делам Верховного Суда РФ от 01.12.2015 N 4-КГ15-54 // URL: www.consultant.ru/cons/cgi/online.cgi?req (дата обращения 10.05.2023).

5. Соловьев В.Ю. Юридические фикции и доказательственные презумпции в гражданском процессе / В.Ю. Соовьев // Образование и право. - 2019. - № 11. - С. 122-126.

6. Точилова Т.М. Влияние фикций в гражданском процессе на законность и обоснованность судебного решения / Т.М. Точилова // Мировой судья. - 2011. - № 3. - С. 10-12.

УДК 347

*Алексеева Анастасия Алексеевна
студентка, 4 курса, факультет “Юриспруденция”
АНО ВО Университет «МИР»,
Россия, г. Самара*

*Научный руководитель: Паулов Павел Александрович,
К.ю.н. Доцент кафедры конституционного и административного
права АНО ВО университет «МИР»*

СИСТЕМА ОТБОРА И НАЗНАЧЕНИЯ НА ДОЛЖНОСТЬ СУДЕЙ КАК ГАРАНТИЯ ИХ НЕЗАВИСИМОСТИ

***Аннотация:** В данной статье рассматривается система отборов и назначения судей как гарантии их независимости. На основе обобщения международного опыта, анализа российского законодательства и практики отбора и назначения судей в России вносятся предложения, направленные на совершенствование правовых и организационных гарантий этой деятельности.*

***Ключевые слова:** принцип независимости, судья, гарантии, назначение, судебная защита, требования к судебным кадрам.*

***Abstract:** This article examines the system of selection and appointment of judges as a guarantee of their independence. Based on a generalization of international experience, analysis of Russian legislation and the practice of selecting and appointing judges in Russia, proposals are made aimed at improving the legal and organizational guarantees of this activity.*

***Key words:** the principle of independence, judge, guarantees, appointment, judicial protection, requirements for judicial personnel.*

Как мы все знаем, уважать и соблюдать независимость судей должны все государственные учреждения. Так к принципам независимости судей относятся: моральные качества, соответствующая подготовка к экзаменационному экзамену в области права. Так же когда подбирается на должность судьи гражданин, то должно отсутствовать дискриминация (цвет, раса, пол, религия) политические убеждения, сословное положение [1].

При этом ни один судья не назначается и не избирается на должность, которая не совместима с основными принципами, и не выполняет не совместимых с ними функций [2].

В Европейской хартии «О статусе судей», говорится о важных положениях судей, и о том, как избираются судьи, как назначаются, продвижения по службе и окончания пребывания в должности судьи.

В России можно было бы тоже подчеркнуть создание такой системы, как подбора на должность судьи, которая была бы понятна не только для судейского сообщества, но и так же была бы понятна для граждан.

Что касается закона, который предусматривает порядок отбора и наделения судей полномочиями, то он должен соответствовать демократическим принципам и подходам, что в конечном итоге способствовало бы демократизации российского правосудия, обеспечению законности и справедливости судебных решений.

Российской Федерации «О статусе судей в Российской Федерации» [3], устанавливающие, что судья, впервые назначенный на должность судьи, проходит профессиональную переподготовку, в форме обучения в образовательных учреждениях высшего профессионального и дополнительного профессионального образования, осуществляющих профессиональную переподготовку и повышение квалификации судей, и в форме стажировки в суде, общая продолжительность которой не может превышать шести месяцев. Порядок и сроки прохождения переподготовки, основания освобождения судьи от ее прохождения определяются соответственно Верховным Судом РФ и Высшим Арбитражным Судом РФ в ведомственных актах.

Также, на наш взгляд, серьезным пробелом Федерального закона «О статусе судей в Российской Федерации» является отсутствие упоминания цели и задач профессиональной переподготовки судей. В этом смысле предлагаем дополнить п. 1 части 1 ст. 20.1 вышеупомянутого Закона, сформулированную следующим образом: «Судья, впервые назначенный на должность судьи, проходит профессиональную переподготовку, целью которой является

получение юридических знаний, а также приобретение практического опыта и навыков, необходимых для осуществления правосудия».

Эта система отбора может выглядеть следующим образом.

Определение соответствия кандидата на должность судьи требованиям, касающимся опыта работы по юридической профессии, отсутствия заболеваний, препятствующих работе судьей и т.п. По нашему мнению, существующий перечень следует дополнить требованием о наличии у претендента безупречная репутация.

Подготовка судьи должна включать в себя:

— теоретический курс обучения в Академии правосудия (4—6 месяцев). Кандидатов и докторов наук предлагаем освободить от прохождения теоретического курса;

— стажировку в суде (12 месяцев);

— итоговый курс обучения с проведением семинаров и экзаменов (2 месяца).

По результатам обучения и стажировки Академия присваивает баллы, а куратор готовит подробную характеристику стажера. Стажер самостоятельно готовит подробный план стажировки и отчет о ее завершении. Все эти данные передаются на рассмотрение Квалификационной комиссии, которая принимает решение о назначении судьи на постоянной основе. Представляется, что есть основания предусмотреть для вновь назначенных судей испытательный срок (например, до 3 лет).

В настоящее время такая подготовка по РАП22 не проводится, поэтому на сегодняшний день основная цель создания этого специализированного учебного заведения для судебной системы не реализована в полной мере. Это, очевидно, негативно влияет на качество работы судов и эффективность судебной функции.

Также необходимо усовершенствовать процедуру назначения судей. В настоящее время существует очень длительная процедура назначения, которая начинается с получения положительного решения Комиссии и заканчивается подписанием соответствующего указа Президента РФ. При Президенте Российской Федерации действует Комиссия по предварительному рассмотрению кандидатур на должности судей федеральных судов [4].

Подводя итоги, можно сказать, что в статье была затронута лишь часть проблем, которые необходимо решить в ближайшее время. Полагаем, что реализация наших предложений позволит усовершенствовать процедуру отбора и назначения судей, сделав ее более прозрачной, отвечающей требованиям этого процесса в демократическом обществе, что, несомненно, будет способствовать повышению профессиональной деятельности судей в

сфере отправления правосудия и, следовательно, это повысит уровень законности в стране и укрепит гарантии права на судебную защиту.

Использованные источники:

1. Международное публичное право: сб. документов. М., 1996. Т. 2. С. 124 — 126.
2. Резолюции и решения Экономического и Социального Совета // Экономический и Социальный Совет. Официальные отчеты. 1989. Дополнение № 1 (E/1989/89). С. 54-55.
3. О статусе судей в РФ: закон РФ от 26 июля 1992 г. № 3132-1 (по сост. На 15 января 2011 г.) // Рос. газ. 1992. № 170; Собр. законодательства РФ. 2011. № 1. Ст. 16.
4. Указ Президента РФ от 4 октября 2001 г. № 1185 “О Комиссии при Президенте Российской Федерации по предварительному рассмотрению кандидатур на должности судей федеральных судов” // Собр. законодательства РФ. 2001. № 41. Ст. 3938.
5. Квалификационная коллегия судей. Р.С. Палагин. Система отбора и назначения на должность судей... 2011. № 1 Ст. 25.

УДК 34

Карпова Н.Е.

*магистрант, студент 3 курса Юридического факультета
Нижегородского института управления – филиала РАНХиГС
Россия, г. Нижний Новгород*

Научный руководитель: Верхова Н.Б.

*заведующая кафедрой «Конституционного и административного
права» Нижегородского института управления – филиала РАНХиГС*

СИСТЕМА ПРАВОВОГО РЕГУЛИРОВАНИЯ ГОСУДАРСТВЕННОЙ ГРАЖДАНСКОЙ СЛУЖБЫ В РОССИЙСКОЙ ФЕДЕРАЦИИ

Аннотация: Государственная гражданская служба требует постоянного повышения эффективности и качества государственного управления, так как должна обеспечивать высокий уровень государственного управления в стране. Для полного достижения данной задачи необходимо постоянно повышать качество управления государственными гражданскими служащими, применяя новейшие и актуальные технологии в кадровой работе. В Российской Федерации существует ряд нормативных актов и усовершенствованных методов работы со служащими. Данная научная

статья посвящена изучению системы государственной службы и работы с кадровыми ресурсами в Российской Федерации особенно важно с учетом современных требований к повышению эффективности и качества государственного управления.

Ключевые слова: государственная гражданская служба, кадры, кадровые ресурсы, система государственной службы, государственное управление, государственный служащий.

Annotation: *The public civil service requires constant improvement in the efficiency and quality of public administration, as it must ensure a high level of public administration in the country. To fully achieve this task, it is necessary to constantly improve the quality of management of civil servants, using the latest and most relevant technologies in personnel work. In the Russian Federation, there are a number of regulations and improved methods of working with employees. This scientific article is devoted to the study of the public service system and work with human resources in the Russian Federation, it is especially important, taking into account modern requirements for improving the efficiency and quality of public administration.*

Keywords: *public civil service, personnel, human resources, public service system, public administration, civil servant.*

Создание и функционирование госслужбы происходит от сути деятельности государства и зависит от его параметров и особенностей, содержащихся в Конституции Российской Федерации. Российское государство — это единое целое, несущее единство и целостность государственной службы для обеспечения полного выполнения своих функций [14].

Государство делает это с помощью работы госслужащих. Работа правительства очень важна для государства и всего общества.

Перед служащими стоят цели, исходящие из принципов и стремлений государственной службы [14]:

- введение новшеств в сфере экономического, социального и политического формирования государства;
- выбор сотрудников для руководства реализацией стратегических направлений развития государства;
- создание существующего аппарата государственного управления;
- обеспечить порядок работы на основе конституционных прав;
- решение проблем, связанных с наиболее важными проблемами страны;
- реализация защиты прав человека, а также интересов и свобод;
- обеспечение окружающей среды для личного формирования.

В соответствии с требованиями действующего законодательства был утвержден Федеральный закон №79-ФЗ от 27.07.2004 «О государственной гражданской службе РФ» [2], который описывает должностные обязанности, их статус, последовательность прохождения службы.

Законодатель, счел необходимым реформировать государственный аппарат улучшения государственной службы исключив правоохранительную службу, но при этом добавив ее в другие виды государственной службы, тем самым список государственной службы был расширен и появились другие виды государственной службы (ФЗ-58).

Рассматривая подробно нюансы государственной гражданской службы в соответствии с Федеральным Законом от 27.07.2004 №79 ФЗ [2], выделим основные моменты:

- навыки, которые в себе несут получение высшего образования (Согласно статье 4 Федерального закона № 79 госслужащий должен иметь профессиональные навыки и быть компетентным в сфере деятельности). Лицо, которое занимает должность на госслужбе должно соответствовать профессиональным нормативам, включающие в себя образовательную и квалификационную подготовку, а также стаж работы в данной области деятельности;

- государственная гражданская служба ведется на основании замещения определенных должностей в государственных органах власти;

- характер деятельности основывается на количестве обязанностей, которые возлагаются на госслужащего. Если более подробно, то госслужащий должен обеспечивать выполнение компетенций госорганов РФ, органов власти регионов РФ, лиц, которые замещают определенные должности на федеральном и региональном уровне [15].

Если рассуждать о правом статусе госслужащих, то необходимо более подробно рассмотреть последовательность вступления на государственную службу, отказа, а также прекращения полномочий на государственной службе. Помимо этого, существуют ограничительные меры и запреты на то время, пока госслужащий ведет деятельность на должностях государственной службы, к ним относятся:

- неразглашение данных, которые может получить госслужащий во время несения службы;

- запрещено использовать в личных целях государственное имущество, а также материальные и технические средства;

- запрещено покупать ценные бумаги, от которых госслужащий может получать доход.

При нарушении данных мер госслужащему может быть предъявлена дисциплинарная ответственность (выговор, предупреждение, увольнение с должности), а также может быть как уголовная, так и административная, гражданская ответственность.

В целом госслужба имеет установленную нормативную и правовую базу, которая регламентирует последовательность правовых связей деятельности в области государственной службы.

Нормативная и правовая база государственной службы обладает высоким числом нормативных и законодательных актов, которые регулируют правоотношения деятельности в деталях.

Таким образом, государственная гражданская служба и другие виды госслужбы взаимосвязаны между собой, так как обладают высокой функциональностью для государства и социальной сферы.

Основным можно считать Федеральный закон № 79-ФЗ, который регулирует почти весь комплекс задач, связанный с государственной службой.

Многие части Федерального закона № 79-ФЗ находят своё формирование и описывают конкретные в многочисленных указах Президента по вопросам гражданской службы.

Конституционный Суд РФ в Постановлении от 15.11.2012 № 26-П указал следующее: «Приняв закон для широкой общественности Российской Федерации и ее дочерних компаний, Национальное Собрание Российской Федерации учредит правление, которое не находится в руках Российской Федерации. От Российской Федерации по вопросам коммуникационного права, при котором российские власти полностью контролируют государство» [9].

Следует также учитывать, что некоторые аспекты государственной службы регулируются трудовым законодательством. Ряд нормативных актов, относящихся к компетенции государственных служащих, относятся к финансовому законодательству: это законодательство, регулирующее должностные оклады, надбавки к окладам, компенсации, налоговые льготы и общее финансирование государственных служащих в целом. Некоторые законодательные акты регулируют пенсионное обеспечение (пенсии государственных служащих), уголовное право (уголовная ответственность государственных служащих в целях привлечения к уголовной ответственности регулируется законами Российской Федерации), Гражданское право (ответственность государственных служащих в случае причинения вреда по их вине) [12].

Административное право регулирует взаимодействие в целях создания и развития государственной службы. Эти положения предусматривают

отношения, которые могут возникнуть при создании и функционировании государственных учреждений в сфере управления. В результате этого может быть получено более детальное понимание стратегии государственной службы как важного института.

Формирование законодательной базы Государственной службы позволило создать новые отрасли деятельности и укрепить законодательство. Здесь можно отметить, что связь между спорными, трудовыми и административными правоотношениями и совокупностью норм в официальных правоотношениях очень важна.

При этом самоцелью не может быть признано только укрепление государственной гражданской службы в стране. Так как именно организация госслужбы должна способствовать созданию сильного государства, которое будет гарантировать стабильное развитие, сохранение, стабильность и целостность государственной власти в регионах. О если посмотреть с иной стороны можно сделать вывод, что именно стабильное развитие, сохранение, стабильность и целостность государственной власти в регионах способствует единству и общности государственной службы в нашей стране, то есть это две взаимосвязанные сферы, неотделимые одна от другой [14].

Ведь ведущая роль в обеспечении стабильного развития, сохранение, стабильности и целостности государственной власти в регионах именно и принадлежит признанным целям и социальным ценностям, которые определены ее оперативными и структурными принципами. Его цель и назначение состоит в том, чтобы мобилизовать, а также организовать и провести контрольные мероприятия за деятельностью государственных гражданских служащих.

Поскольку потенциал государственной службы все еще ограничен по сравнению с иными органами государственного управления и конкретными функциями, цели, задачи и ценностные ориентиры госслужбы должны становиться национальными стратегиями и вершинами. Базисные функции прямой государственной службы - охрана порядка, Конституции, независимости Российской Федерации, федеративного устройства, прав и свобод граждан страны, практическое применение законов конституционных единиц Российской Федерации [13].

Закон Российской Федерации «О государственной гражданской службе РФ» вступил в силу от 27.07.2004, он устанавливает организационные, правовые, а также экономические основы осуществления государственной гражданской службы [2].

<p>Конституционные основы построения государств</p>	<p>прежде всего, демократия, федерализм, суверенитет Российской Федерации, ее целостность и единство, верховенство Конституции Российской Федерации, федерального закона, в той же вертикали и горизонтали власти) последовательно реализуются на практике с целью обеспечения внутренней согласованности и стабильности Государственной службы и правовых и организационных принципов ее функционирования</p>
<p>Конституционная система государственной службы</p>	<p>верховенство Конституции Российской Федерации, федерального закона, единство системы государственной власти, Разделение обязанностей между Российской Федерацией и субъектами Российской Федерации, принцип разделения законодательной, исполнительной и судебной властей, суверенитет Российской Федерации</p>
<p>Принципы системы прав человека на государственной службе</p>	<p>приоритетность, уважение и защита прав человека, гражданских прав и свобод, равный доступ граждан к государственным услугам и профессиональной подготовке в соответствии с их способностями</p>
<p>Принципы административной системы государственных служащих</p>	<p>правовые обязанности государственных служащих, решения высших государственных органов в пределах их полномочий; единство основных требований к государственным служащим, профессионализм и компетентность государственных служащих и др.)</p>

Рисунок 1 - Конституционные основы, содержащиеся в положениях, определяемых федеральными правовыми нормами

На рисунке 1 представлены конституционные основы, которые содержатся в положениях, определяемых федеральными правовыми нормами «О системе государственной службы РФ» и «О государственной гражданской службе РФ».

«В результате постоянной оценки государственной гражданской службы на уровне профсоюзов произошел ряд изменений, следующие ключевые данные:

- все полномочия по размещению конкурса, принятии и увольнению государственных служащих осуществляются работодателем, который является руководителем органа государственной власти и занимает государственную должность, может быть представителем субъекта Российской Федерации или просто Российской Федерацией;

- созданы четыре категории должностей государственной службы: руководители, помощники (консультанты), эксперты и вспомогательные

эксперты» вместо двух ранее существовавших категорий государственных служащих;

- большое внимание уделяется служебным контрактам, которые стали правовой формой договора о поступлении на государственную службу и заменили ранее существовавшие трудовые договоры для государственных служащих;

- в целях повышения ответственности и результативности госслужащих при реализации ими обязанностей существуют официальные положения, направленные на определение квалификационных запросов, а также перечень проблем, по которым служащие не могут принимать независимые решения, а также перечень оказания государственных услуг населению и обществу [14];

- определено, что служащий должен проходить обучение и получать аттестат каждые 3 года;

- назначать курсы на основании результатов квалификационного экзамена, а не достижения квалифицированных результатов в группе государственных служащих;

- государственные служащие могут заниматься иной отраслью деятельности, кроме коммерческой и корпоративной деятельности, при обстоятельстве извещения работодателя, если это не формирует конфликта интересов;

- обеспечение законодательных актов по блокированию возможных разногласий между государственными и персональными интересами на госслужбе, в том числе формирование соответствующих комиссий с участием автономных специалистов;

- ограничения во время перевода и после завершения государственной службы. После сложения полномочий с государственной службы должностному лицу запрещается занимать должность в организации в течение двух лет, если он связан с административными функциями этих организаций на государственной службе [11];

- в целях привлечения квалифицированных кадров на государственную службу введен новый порядок оплаты труда с учетом эффективности работы государственных учреждений и материального и морального стимулирования за безупречную и эффективную службу.

Именно от профессионализма госслужащих, их коррупционной устойчивости, умения своевременно и эффективно решать задачи государственного управления, оказывать качественные публичные услуги зависит не только нормальное функционирование рыночной экономики, но и сохранение социальной стабильности в обществе, обеспечение и защита законных прав и интересов человека и гражданина. Важно жестко оценивать

способности и навыки государственно-гражданских служащих для того, чтобы избежать внутреннего раскола государственно-гражданского аппарата службы, поскольку правильно осуществлять государственно-гражданскую службу можно только при наличии твердых знаний и большого опыта.

Реформированию и развитию государственной гражданской службы, совершенствованию законодательства в этой сфере уделяется большое внимание как на федеральном, так и на региональном уровне. Так, например, на федеральном уровне приняты федеральные законы «О системе государственной службы Российской Федерации» и «О государственной гражданской службе Российской Федерации».

На современном этапе существуют определенные проблемы в сфере правового регулирования современной государственной гражданской службы РФ.

Мы предлагаем рассмотреть следующую проблему: не ведется целенаправленная работа по привлечению молодых перспективных кадров.

Стратегическое управление человеческими ресурсами получает все более широкое распространение. Существует необходимость планирования кадрового состава на несколько лет вперед, так как в настоящее время отсутствует преемственность и нарушается порядок «омоложения» кадрового состава. В данный период единая концепция государственной кадровой политики так и не сложилась, остро ощущается потребность в компетентных и высоконравственных специалистах органов государственного управления.

Кадровая деятельность органов государственной власти осуществляется без наличия единой системы формирования кадрового состава и нормативных документов по подбору и отбору специалистов на государственную службу, в условиях постоянных структурных перестроек государства, что, как правило, приводит к общей утрате профессионализма, оттоку лучших кадров и в конечном счете сказывается на эффективности работы самих государственных органов, учреждений.

При этом множество высших учебных заведений готовит специалистов, в том числе и целенаправленно, в сфере государственного и муниципального управления. Но их большое количество вовсе не гарант того, что студенты при этом получают достойное образование, а если и получают достойное образование, то их могут распределить на работу в регион, где в основном молодежь не хочет работать, так как большинство молодых специалистов хотели бы работать в городе. В стране сложилась парадоксальная ситуация, когда при большом количестве выпускников различных высших учебных заведений обнаружилась нехватка квалифицированных кадров в области управления.

Решение кадровых проблем в масштабах государства должно основываться на детально проработанном алгоритме, который может изменяться в зависимости от конкретного исторического периода и потребностей современности. В тоже время основные принципы проведения и реализации кадровой политики должны оставаться неизменными.

Но в тоже время, работа в государственных структурах обретает привлекательность. В условиях нестабильности главными факторами становятся прежде всего стабильность и надежность, но работать выпускнику после института гражданским служащим приходится начинать с минимальным доходом. Основным мотивом желающих работать на государство является стабильность; также привлекает социальный пакет, поэтому некоторые специалисты расценивают работу на государство как хорошую возможность приобрести нужные связи.

Государственные гражданские служащие Аппарата Совета Федерации преимущественно имеют стаж государственной службы свыше 25 лет. Это означает, что в Аппарате Совета Федерации работают компетентные кадры, которые могут эффективно обеспечивать деятельность Совета Федерации, однако существует риск ослабления уровня профессионализма при одновременном увольнении служащих этой возрастной группы.

Поэтому необходимо и важно принимать на государственную гражданскую службу в Аппарат Совета Федерации молодых специалистов без опыта работы, только что окончивших высшие и средние профессиональные учебные заведения, с целью их практической подготовки и передачи специфических знаний, необходимых для государственной гражданской службы в Аппарате Совета Федерации. Это необходимо и для пропорционального и планового «омоложения» состава Аппарата Совета Федерации.

Таким образом, законодательство регионов РФ о государственной службе не предусматривает полного регулирования данного института, а лишь затрагивает некоторые (и не основные) вопросы, связанные с организацией госслужбы. Законодательный статус служащих и последовательность осуществления ими своего долга на практике не затрагиваются соответствующим законом. Из этого можно сделать вывод, что государственная гражданская служба РФ обладает многими уникальными характеристиками, смысл которых отражается в цели деятельности в сфере профессиональных услуг. Государственные услуги одинаково полезны для развития и процветания страны. Другие виды государственных услуг защищают нормы и интересы граждан государства.

Библиографический список:

1. Федеральный закон «О системе государственной службы Российской Федерации» от 27.05.2003 N 58-ФЗ (ред. от 23.05.2016 N 143-ФЗ) // СЗ РФ от 2 июня 2003 г. N 22 ст. 2063.
2. Федеральный закон «О государственной гражданской службе Российской Федерации [Электронный ресурс]: ФЗ от 27 июля 2004 г. № 79-ФЗ: (ред. от 11 дек. 2018 г.) // Консультант Плюс: справ. правовая система. – Версия Проф. – Электрон. дан. – М., 2022– Режим доступа: <http://www.consultant.ru/>
3. Указ Президента РФ от 01.02.2005 N 112 (ред. от 10.09.2017) "О конкурсе на замещение вакантной должности государственной гражданской службы Российской Федерации" // СЗ РФ, 07.02.2005, N 6, ст. 439.
4. Указ Президента РФ от 25.07.2006 N 763 (ред. от 30.07.2020) "О денежном содержании федеральных государственных гражданских служащих" // СЗ РФ, 31.07.2006, N 31 (1 ч.), ст. 3459.
5. Указ Президента РФ от 01.07.2010 N 821 (ред. от 19.09.2017) "О комиссиях по соблюдению требований к служебному поведению федеральных государственных служащих и урегулированию конфликта интересов" (вместе с "Положением о комиссиях по соблюдению требований к служебному поведению федеральных государственных служащих и урегулированию конфликта интересов") // СЗ РФ, 05.07.2010, N 27, ст. 3446.
6. Указ Президента РФ от 01.02.2005 N 110 (ред. от 07.03.2020) "О проведении аттестации государственных гражданских служащих Российской Федерации" // СЗ РФ от 7 февраля 2005 г. N 6 ст. 437.
7. Указ Президента РФ от 31.12.2005 N 1574 (ред. от 30.07.2020) "О Реестре должностей федеральной государственной гражданской службы" // СЗ РФ, 02.01.2006, N 1, ст. 118.
8. Указ Президента РФ от 18.05.2009 N 557 (ред. от 31.12.2019) "Об утверждении перечня должностей федеральной государственной службы, при замещении которых федеральные государственные служащие обязаны представлять сведения о своих доходах, об имуществе и обязательствах имущественного характера, а также сведения о доходах, об имуществе и обязательствах имущественного характера своих супруги (супруга) и несовершеннолетних детей" // СЗ РФ, от 25 мая 2009 г. N 21 ст. 2542.
9. Постановление Конституционного Суда РФ от 15.11.2012 N 26-П "По делу о проверке конституционности положения части 2 статьи 10 Федерального закона "О государственной гражданской службе Российской Федерации" в связи с запросом Законодательного Собрания Камчатского края" // Вестник Конституционного Суда Российской Федерации", 2012 г., N 4.

10. Гусев А.В. Российская государственная гражданская служба: проблемы правового регулирования / А.В. Гусев. - Екатеринбург: УрГЮА., - 2019. – 82 с.

11. Иванов В.П. Реформирование государственной гражданской службы: вопросы и перспективы / В.П. Иванов. – М.: Журнал российского права, 2019. - № 5. – с.14-19.

12. Казаченкова О.В. Конфликт интересов на государственной гражданской службе // О.В. Казаченкова. – М.: Журнал российского права, 2018. - N 3. – с.19-23.

13. Киселев С. Г. Государственная гражданская служба / С.Г. Киселев. – М.: Проспект, 2019. – 305 с.\

14. Стариков Ю.Н. Государственная служба в Российской Федерации: направления реформирования и концепция программы специального учебного курса / Ю.Н. Стариков. – М.: Государство и право, 1995. - № 1. - с. 37-55.

15. Шмалий О.В. Принципы государственной гражданской службы как административно-правового института / О.В. Шмалий. – М.: Бизнес в законе, 2019. – № 4. – с. 80-83.

УДК 34.01

***Бутаев М.М., магистрант
Ростовский институт (филиал)
Всероссийского государственного университета юстиции
(РПА Минюста России)
Россия, г. Ростов-на-Дону***

СОВЕРШЕНСТВОВАНИЕ ПРАВОВОГО СТАТУСА УПОЛНОМОЧЕННОГО ПО ПРАВАМ ЧЕЛОВЕКА В РОССИЙСКОЙ ФЕДЕРАЦИИ

Аннотация: в статье приводятся доводы в пользу совершенствования правового статуса Уполномоченного по правам человека в РФ. Автор приходит к выводу о том, что необходимо законодательно закрепить способы и пределы взаимодействия Уполномоченного с органами государственной власти, муниципальными органами и общественными объединениями, а также омбудсменами разных уровней между собой. До законодательного решения данной проблемы вполне целесообразным и эффективным является осуществление взаимодействия на основе двусторонних договоров, заключаемых между омбудсменами и различными государственными органами.

Ключевые слова: государство, право, уполномоченный по правам человека, омбудсмен, права человека, демократия, правовое государство.

Annotation: *the article provides arguments in favor of improving the legal status of the Commissioner for Human Rights in the Russian Federation. The author comes to the conclusion that it is necessary to legislate the methods and limits of interaction between the Commissioner and government bodies, municipal bodies and public associations, as well as ombudsmen at different levels among themselves. Until a legislative solution to this problem, it is quite appropriate and effective to carry out interaction on the basis of bilateral agreements concluded between the Ombudsmen and various government bodies.*

Key words: *state, law, ombudsman, ombudsman, human rights, democracy, rule of law.*

Правовой статус Уполномоченного по правам человека в Российской Федерации в течение длительного времени изменялся с целью более эффективного осуществления им своих полномочий. В настоящее время, однако, этот процесс не завершен и требуется дальнейшая работа по выявлению направлений совершенствования соответствующих правовых норм.

В этом плане можно согласиться с мнением В.А. Галицкова о том, что в России практически во всех нормативных правовых актах, регламентирующих статус уполномоченных по правам человека в регионах, содержится диспозитивная норма, предусматривающая возможность создания консультативных органов при соответствующих уполномоченных.¹³³ Что же касается перспектив совершенствования статуса омбудсмана в России, то здесь исследователь подмечает такую особенность: по-прежнему остается неясным правовой статус консультативных органов при уполномоченных по правам человека практически не анализировался. Сложилось три основных вида указанных органов: а) экспертные советы (например, Консультационный совет по вопросам прав и свобод человека и гражданина при Уполномоченном по правам человека в Пензенской области, Экспертный совет при Уполномоченном по правам человека в Республике Башкортостан); б) общественные советы (например, Общественный совет при Уполномоченном по правам человека в Саратовской области, Общественный совет при Уполномоченном Государственного Совета Республики Дагестан по правам ребенка); в) общественные экспертные советы (например, Общественный экспертный совет при Уполномоченном по правам человека в Республике

¹³³ Галицков В.А. Уполномоченный по правам человека в механизме обеспечения прав граждан // Вестник Уральского юридического института МВД России. – 2015. – №2. – С. 25-29.

Удмуртия по вопросам прав и свобод человека и гражданина, Общественный экспертный совет при Уполномоченном по правам человека в городе Москве).¹³⁴

Считаем важным проработать этот вопрос на федеральном законодательном уровне и принять комплект соответствующих недостающих норм (на федеральном уровне).

Также Н.Ю. Хаманева справедливо отмечает, что федеративный характер устройства российского государства наложил отпечаток на характер Закона «Об Уполномоченном по правам человека в Российской Федерации», который предусматривает возможность децентрализации службы Уполномоченного путем учреждения подобных органов в субъектах РФ, т.е. создания нескольких уровней Уполномоченного на территории страны. Уполномоченный по правам человека и сотрудники его аппарата оказывают содействие процессу формирования института региональных Уполномоченных по правам человека. К настоящему времени Уполномоченные имеются, например, в Республике Башкортостан, Астраханской, Ленинградской, Саратовской, Свердловской и Смоленской областях, в г. Москве. В ряде субъектов РФ нет ни Уполномоченных, ни комиссий по правам человека. В большинстве субъектов РФ уже приняты законы об Уполномоченном по правам человека, в других продолжается подготовка соответствующих законопроектов.¹³⁵

Таким образом, учитывая наиболее актуальные проблемы, связанные с институтом Уполномоченного по правам человека, можно прийти к следующим выводам.

Во-первых, считаем необходимым законодательно закрепить способы и пределы взаимодействия Уполномоченного с органами государственной власти, муниципальными органами и общественными объединениями, а также омбудсменами разных уровней между собой. До законодательного решения данной проблемы вполне целесообразным и эффективным является осуществление взаимодействия на основе двусторонних договоров, заключаемых между омбудсменами и различными государственными органами. Это позволит сформировать согласованный, единый эффективный правозащитный механизм.

Во-вторых, Уполномоченный по правам человека на федеральном уровне и региональные Уполномоченные являются структурными элементами единой системы. Такое положение предполагает их тесное взаимодействие

¹³⁴ Там же.

¹³⁵ Хаманева Н.Ю. Конституционно-правовой статус Уполномоченного по правам человека в Российской Федерации // Труды Института государства и права РАН. – 2008. – №6. – С. 87-100.

друг с другом, которое, к сожалению, на практике не происходит, а правозащитная деятельность осуществляется федеральным Уполномоченным и региональными изолированно и независимо друг от друга. Это подтверждает необходимость принятия федерального закона, который бы закреплял и регламентировал порядок взаимодействия и совместной деятельности Уполномоченных различных уровней.

Институт Уполномоченного по правам человека в Российской Федерации должен развиваться и совершенствоваться с изменяющимися внешними и внутренними условиями. Именно динамичное развитие этого важного института позволит максимально эффективно реализовывать гражданам свои права и свободы.

Вместе с тем, развитие института Уполномоченного по правам человека в нашей стране должно непременно происходить с учетом той специфики, которой обладает российская правовая система. Это, в первую очередь, своеобразное отношение ко всей системе правозащитной деятельности, а во вторых – нежелание отдельных лиц создавать действительно эффективно действующие механизмы защиты прав человека, реализации закрепленных прав и свобод, интересов.

При этом, по большому счету, все необходимы нормативно-правовые акты в этой сфере приняты, созданы теоретические механизмы защиты. Однако не всегда правоохранительная и судебная система справляются с поставленными задачами.

Для этого, как представляется, и должен функционировать институт Уполномоченного по правам человека в России.

Использованные источники:

1. Галицков В.А. Уполномоченный по правам человека в механизме обеспечения прав граждан // Вестник Уральского юридического института МВД России. – 2015. – №2. – С. 25-29.
2. Хаманева Н.Ю. Конституционно-правовой статус Уполномоченного по правам человека в Российской Федерации // Труды Института государства и права РАН. – 2008. – №6. – С. 87-100.

5 курс, юридический факультет, специальность «Правовое обеспечение национальной безопасности»,
Средне-Волжский институт (филиал) федерального государственного бюджетного образовательного учреждения высшего образования «Всероссийский государственный университет юстиции (РПА Минюста России)»
Россия, г. Саранск

СОВРЕМЕННЫЕ ПРОБЛЕМЫ АВТОРСКОГО ПРАВА И ИНСТИТУТА ПРАВ, СМЕЖНЫХ С АВТОРСКИМИ

Аннотация: Приоритетным направлением развития и функционирования любого государства является не только создание достойных условий для признания за авторами их творческих произведений, но и надежная защита авторских прав. В данной статье также рассматриваются проблемы данной отрасли.

Ключевые слова: авторское право, правовая защита, объекты прав интеллектуальной собственности, проблемы авторских прав.

Annotation: The priority direction of the development and functioning of any state is not only the creation of decent conditions for the recognition of the authors of their creative works, but also reliable copyright protection. This article also discusses the problems of this industry.

Key words: copyright, legal protection, objects of intellectual property rights, copyright issues.

Авторское право является ключевым институтом прав интеллектуальной собственности, регулирующим общественные отношения, связанные с созданием произведений науки, литературы и искусства, распоряжением исключительными правами на данные произведения, а также защитой исключительных и иных прав автора и его правопреемников, включая других правообладателей. Настоящие права относятся к приоритетным правам человека и закрепляются во Всеобщей Декларации прав человека от 10 декабря 1948 г., согласно которой, каждый человек имеет право свободно участвовать в культурной жизни общества, наслаждаться искусством, участвовать в научном прогрессе и пользоваться его благами и имеет право на защиту его моральных и материальных интересов, являющихся результатом

научных, литературных или художественных трудов, автором которых он является.

К функциям любого государства относится покровительство творческому потенциалу для создания культурного наследия и непрерывного развития общества, главным образом, благодаря созданию высокоэффективного аппарата авторско – правовой безопасности и гарантий, создавая условия для прогресса в индустрии искусства и поддержке авторов.

Сообщить о нарушении авторских прав могут авторы и организации по управлению правами на коллективной основе, данная норма предусмотрена Гражданским кодексом РФ. Интеллектуальные права охраняются при помощи самостоятельного использования средств защиты и посредством государственно принудительного метода. Разрешить спор, касающийся защиты интеллектуальной собственности, возможно в судебном порядке [1].

Одна из проблем действующей системы обеспечения авторских прав заключается в отсутствии единого аспекта понимания средств и способов защиты авторских прав. Сложности возникают при защите авторских прав в сети «Интернет», с учетом особенностей управления процессами, затрагивающими данную отрасль.

Новые объекты прав интеллектуальной собственности, не содержащиеся в перечне ст. 1225 ГК РФ затрудняют их охрану. Например, электронные сайты, считающиеся сложными продуктами интеллектуальной деятельности. Отдельными нормами ГК РФ охраняются три его составляющие – дизайн, программный код и наполнение сайта. Очевидно, что необходима доработка законодательства с целью предоставления охраны интернет – сайту как единому сложному объекту интеллектуальной собственности [2, с. 102].

Из – за роста популярности дистанционного образования и использование видеоматериалов, происходят нарушения авторских и смежных прав в данной отрасли.

Одним из быстро развивающихся и требующих особого внимания являются проблемы, связанные с авторскими и смежными правами в организация дистанционного образования и распространения полученного продукта - видеоматериала. Организация дистанционного образования в высших учебных заведениях начинается с юридических и финансовых вопросов, а том, как договорится с сотрудниками и какие договора заключать и как обезопасить университет от судебных дел связанных с нарушением авторских и смежных прав третьих лиц.

Ст. 1273 ГК РФ предусматривает свободное использование обнародованного произведения без внесения финансовых компенсаций, но при условии использования такого произведения исключительно в

собственных целях. Возможно использование произведения для цитирования в учебных, научных или культурных целях, но с обязательным обозначением автора и источника заимствования. Существуют гражданско – правовые способы защиты авторских прав, а также санкции за их нарушение, в пределах которых возможно и восстановление в авторских правах.

За нарушение авторских и смежных прав предусмотрены разные виды ответственности. Например, гражданско – правовая направлена на возмещение финансовых потерь. Возможно и наложение административного штрафа, когда нарушитель использует фонограммы для получения прибыли с неверными указаниями на автора и места производства. Уголовным законодательством РФ также предусмотрена ответственность за нарушение авторских и смежных прав (ст.146 УК РФ). В данной статье под понятием «потерпевший» трактуется не просто физическое лицо, а правообладатель или автор [3, с.282].

Приоритетным направлением в борьбе за авторские и интеллектуальные права является так называемое пресечение рейдерских атак, приобретающих все новые и новые формы. Само преступление представляет собой принуждение физических или юридических лиц к покупке авторских и патентных прав или лицензий или к компенсационной выплате. Несмотря на то, что объекты авторского или патентного права (изобретения, полезные модели и промышленные образцы) представляют собой нематериальные активы, их стоимость может в разы превышать стоимость основных материальных активов компании. Поэтому большой интерес для рейдеров представляют крупные организации, занимающиеся опытно - изобретательскими, проектными, научно-исследовательскими, конструкторскими работами, владеющие изобретениями и ноу-хау [4, с.1208].

Сегодня особую актуальность приобретает проблема контрафакта. Стоит уделить внимание в данном случае аудиовизуальной продукции. На сегодняшний день функционирует несколько звукозаписывающих компаний – монополистов, устанавливающих не всегда честную ценовую политику в силу высокого спроса. Так как себестоимость на данном рынке может в большой степени снижаться при этом без утраты качественных показателей, производство материальных носителей превращается в широкое поле для правонарушений.

Зарубежные и отечественные организации встречаются с подделкой выпускаемых ими торговых марок и брендов, нарушающих авторские права. Непосредственно такая система участвовала в промышленной области. Ряд российских правообладателей не патентует в установленном порядке свои изобретения в России, а результаты их работы уходят за границу, где патентуются и эксплуатируются. Порой они спустя время выкупаются

обратно.

Также сложности возникают при распоряжении исключительными правами на произведения, созданные в соавторстве, а именно в установлении творческого вклада, который каждый из соавторов вносит в произведение. Иногда труд каждого из соавторов разделяется, зачастую это написание глав для учебных изданий.

Для упрощения вопросов связанных с вознаграждением, законодатель предусмотрел ст. 1229 ГК РФ, где сказано, что доходы от совместного использования результата интеллектуальной деятельности или средства индивидуализации либо от совместного распоряжения исключительным правом на такой результат или на такое средство распределяются между всеми правообладателями в равных долях, если соглашением между ними не предусмотрено иное.

Сложным вопросом авторского права является добросовестность правообладателей при охране личных авторских прав. Наиболее часто примерами злоупотребления служат следующие действия: предъявление исковых требований о взыскании компенсации за одно и то же правонарушение под видом нескольких случаев неправомерного использования результата интеллектуальной деятельности [5, с.42].

Непростая задача – срок правовой охраны авторских прав. В силу различных обстоятельств на законодательном уровне он изменялся не единожды.

Продолжительность действия авторского права определяется как истечением периода времени, исчисляемого годами, так и значением событий, которые должны неизбежно наступить [6, с.47].

Согласно общему правилу, авторское право действует в течение всей автора (соавтора) и 70 лет после смерти автора либо последнего из соавторов, однако есть и исключения. Из этого правила есть ряд исключений.

Менее продолжительные сроки действия авторского права устанавливаются для произведений, обнародованных анонимно или под псевдонимом. Авторские права на данные произведения действительны в течение 70 лет, но исчисляются с правомерного обнародования произведения. В случае если автор не раскрывает личности и проживает более 70 лет с этой даты, к наследникам не будут иметь никаких прав претендовать на что-то.

Когда срок истекает действия авторского права произведения переходят в общественное достояние. Их возможно использовать без выплаты авторского вознаграждения. Обязательным будет соблюдение права авторства, прав на имя авторско - правовой охраны.

Делая вывод, хотелось бы подчеркнуть необходимость в

преобразовании законодательных норм в области авторского и смежных с ним прав для создания баланса нормативно – правовой базы и уровня передачи информации.

Использованные источники:

1. Магомедов М.Р. Проблемы защиты авторского права в современных реалиях // Научные высказывания. 2022. №12 (20). С. 40-43. [Электронный ресурс]. URL:
2. Кубышко М.В., Телоян М.Т. Актуальные проблемы авторского права в Российской Федерации // Вестник Московского университета МВД России. – 2013. – №2. – С. 100-103;
3. Скрипник В.Н. Вопросы ответственности за нарушение авторских и смежных прав в Российской Федерации // Научные известия. – 2022. – №27. – С. 281 - 284;
4. Бирюков Д.А. Проблемы защиты авторских и патентных прав / Д.А. Бирюков // Синергия Наук. – 2019. – № 31. – С. 1207-1212;
5. Смирнов Д.М. О современных проблемах авторского права в Российской Федерации // Вестник ЧГАКИ. – 2015. – №1 (41). – С. 38 - 45;
6. Ворошилова О.Н, Зуева Т.М. Проблемы в применении авторского права в современной России // НАУЧНЫЙ ЖУРНАЛ. – 2019. – № 3 (33.2). – С. 45-

Казанская К.А.
Студент магистратуры 3 курса
Факультет «Юридический»
Ростовский институт (филиал) федерального государственного
бюджетного образовательного учреждения высшего образования
«Всероссийский государственный университет юстиции (РПА Минюста
России)» в г. Ростове-на-Дону
Россия, г. Ростов-на-Дону

СОДЕРЖАНИЕ ЗАКОНОМЕРНОСТЕЙ ВОЗНИКНОВЕНИЯ И РАЗВИТИЯ ПРАВА

Аннотация. Потребности общества выражаются в постоянной динамике базис, особую предпосылку для возникновения как права, так и государства. Феномен права начал формироваться в период становления обычного права, когда обычай как традиционное правило общественного поведения постепенно трансформировался в правовой обычай. В последствии право получило принципиально новый вектор развития с появлением норм права, издаваемых властью имущими и оформляемыми в соответствующих официальных актах. Так, право постепенно сформировалось ввиду разложения первобытного общинного строя.

Ключевые слова: *Право, государство, развитие, частная собственность, обычное право, общество, закономерность права.*

Annotation. *The needs of society are expressed in the constant dynamics of the basis, a special prerequisite for the emergence of both law and the state. The phenomenon of law began to form during the formation of customary law, when custom as a traditional rule of social behavior gradually transformed into a legal custom. Subsequently, the law received a fundamentally new vector of development with the advent of legal norms issued by those in power and formalized in the relevant official acts. Thus, the law was gradually formed due to the decomposition of the primitive communal system.*

Keywords: *Law, State, development, private property, customary law, society, the regularity of law.*

На данный момент происходит стремительное развитие частной собственности, появления новых сделок в отношении таковой собственности, появилась необходимость в закреплении права в отношении частной собственности и предусмотрении для него специального механизма защиты.

Здесь отмечается рубеж применения обычного права как основного регулятора общественных отношений (в частности, экономических); на данном этапе отчетливо видно, что правовые обычаи более не способны в полной мере обеспечивать выполнение необходимой регуляции¹³⁶.

На рассматриваемом этапе норма права приобретает особую значимость в контексте постепенного развития общества, устаревания правовых обычаев как регуляторов, а также возникновения социального и имущественного неравенства.

Право развивается сообразно государству, поскольку они находятся в неразрывной взаимосвязи.

Основной проблемой, связанной с закономерностями развития права, является тот факт, что система таких закономерностей на сегодняшний день все еще не сформировалась; данный факт свидетельствует об актуальности исследования закономерностей развития права как о проблеме теоретико-правового характера.

На сегодняшний день подход к пониманию сущности закономерностей права является достаточно противоречивым; некоторые авторы отождествляют закономерности развития права с теориями его происхождения¹³⁷, другие вообще не уделяют внимание закономерностям права, рассматривая сам путь развития и становления права как закономерность¹³⁸.

С.Г. Дробязко¹³⁹, например, отмечает, что познание закономерностей той или иной сферы науки является собой основную, главенствующую задачу, которая станет конечной целью любой науки. Закономерность представляет собой философскую категорию, которая является объективно обусловленную устойчивую тенденцию, являющуюся результатом проявления многократно повторяющихся связей между сущностями.

А.А. Макушин¹⁴⁰ приводит достаточно узкое понятие закономерностей права как объективных, систематически повторяющихся взаимосвязей в сфере права.

Следует также обратиться к мнению проф. Т.В. Кашаниной¹⁴¹, которая стремилась исследовать закономерности права не посредством нахождения наиболее удачного определения понятия закономерностей права, а путем

¹³⁶ Овчинников С.Н. Закономерности развития и функционирования права: автореф. дис. ... канд. юрид. наук / С.Н. Овчинников. – Ленинград. – 1978. – 28 с.

¹³⁷ Петров, А.В. Система закономерностей права // Вестник ННГУ. – 2014. – №5-1. – С. 66-69.

¹³⁸ Смоленский, М.Б. Теория государства и права: учебник / М.Б. Смоленский. — Москва: ИНФРА-М, 2022. — 272 с.

¹³⁹ Дробязко, С.Г. Право как система и его закономерности // Право и демократия: сб. науч. тр. – Минск, 1999. – № 10. – С. 3–16.

¹⁴⁰ Макушин, А.А. Философия права: от обычая к конституционным закономерностям: учебное пособие. – СПб.: С.-Петербургский институт (филиал) ВГУЮ (РПА Минюста России), 2017. – С. 93.

¹⁴¹ Кашанина Т.В. Эволюционные закономерности права // Актуальные проблемы российского права. – 2017. – №12 (85). – С. 99.

подбора подходящих ему признаков. Так, например, автор выделяет регулярность, правильность, логичность и повторяемость.

Анализ отечественной юридической литературы позволяет сделать вывод о том, что терминологическая единица «закономерность» зачастую отождествляется с понятием «закон» или «объективный закон». Представляется, что указанный подход является несправедливым в контексте множества исследований на тему закономерностей права. Закон сам по себе является категорией более узкой, чем закономерность, поскольку он является составной частью закономерности, которая, в свою очередь, в своей сущности способствует выражению отношений между объективными законами¹⁴².

Закономерности права как одного из явлений общества имеют общесоциальную специфику в сравнении с естественными законами. Она состоит в том, что правовые закономерности не могут реализовываться без активного участия людей, деятельность которых может быть осознанной и стихийной, соответствующей механизму функционирования объективных законов и противоречащая им.

Закономерность права фактически находит свое выражение не естественным образом, а в качестве необходимой для общества тенденции, находящейся в прямой зависимости от благоприятности условий, существующих в определенный момент времени в обществе.

Закономерности различными авторами в разное время определялись неодинаково. Например, в период развития советского государства, основная закономерность права (существовавшая в условиях идеологизированно-классового восприятия) сводилась к выражению воли и интересов господствующего класса.

С.С. Алексеев¹⁴³ в свое время рассматривал закономерности права в аспекте категории общих и специальных. Правовед подразделял обе группы на подгруппы, содержание которых опосредовано двоякой природой:

— в одном случае это социально-политический характер, который раскрывается по отношению к общим закономерностям;

— в другом — юридико-технический характер, раскрывающий специальные закономерности.

М.Н. Марченко¹⁴⁴ придерживается указанного подхода, однако, рассматривает общие и специальные закономерности в контексте правовых систем государств.

¹⁴² Кучинский, М.В. Закономерности и особенности правовых явлений // Молодой ученый. — 2021. — № 7 (349). — С. 123-125.

¹⁴³ Алексеев С.С. Общая теория социалистического права: учебное пособие: в 4-х вып. Свердловск: Изд-во Свердловского юрид. ин-та. — 1963. — № 1. — С. 63–67.

¹⁴⁴ Общая теория государства и права. Академический курс в трех томах. Том 1: Государство / отв. ред. М.Н. Марченко. - 4-е изд., перераб. и доп. - Москва: Норма : ИНФРА-М, 2016. - 576 с.

Ряд авторов¹⁴⁵ рассматривают закономерности права через анализ совокупности этапов развития права, начиная от зарождения, заканчивая современным состоянием права.

Исследуя понятие закономерностей права, следует отметить, что многие авторы также вкладывают различный смысл в содержание рассматриваемого понятия. Так, например, одни анализируют закономерности развития, другие говорят о возникновении и развитии, третьи – о возникновении, развитии и функционировании.

Закономерность права представляет собой объективные, систематически повторяющиеся взаимосвязи в сфере права, отражающие качественные условия трансформации права как особого феномена.

Библиографический список:

1. Алексеев С.С. Общая теория социалистического права: учебное пособие: в 4-х вып. Свердловск: Изд-во Свердловского юрид. ин-та. – 1963. – №. 1. – С. 63–67.
2. Дробязко, С.Г. Право как система и его закономерности // Право и демократия: сб. науч. тр. – Минск, 1999. – № 10. – С. 3–16.
3. Кашанина Т.В. Эволюционные закономерности права // Актуальные проблемы российского права. – 2017. – №12 (85). – С. 99.
4. Кучинский, М.В. Закономерности и особенности правовых явлений // Молодой ученый. — 2021. — № 7 (349). — С. 123-125.
5. Макушин, А.А. Философия права: от обычая к конституционным закономерностям: учебное пособие. – СПб.: С.-Петербургский институт (филиал) ВГУЮ (РПА Минюста России), 2017. – С. 93.
6. Общая теория государства и права. Академический курс в трех томах. Том 1: Государство / отв. ред. М.Н. Марченко. - 4-е изд., перераб. и доп. - Москва: Норма : ИНФРА-М, 2016. - 576 с.
7. Овчинников С.Н. Закономерности развития и функционирования права: автореф. дис. ... канд. юрид. наук / С.Н. Овчинников. – Ленинград. – 1978. – 28 с.
8. Петров, А.В. Система закономерностей права // Вестник ННГУ. – 2014. – №5-1. – С. 66-69.
9. Смоленский, М.Б. Теория государства и права: учебник / М.Б. Смоленский. — Москва: ИНФРА-М, 2022. — 272 с.

¹⁴⁵ Теория государства и права: учебник для вузов / В. К. Бабаев [и др.] ; под редакцией В. К. Бабаева. — 5-е изд., перераб. и доп. — Москва : Издательство Юрайт, 2023. — 620 с.

10. Теория государства и права: учебник для вузов / В.К. Бабаев [и др.]; под редакцией В. К. Бабаева. — 5-е изд., перераб. и доп. — Москва: Издательство Юрайт, 2023. — 620 с.

УДК 34.09

*Лукинова С.А., кандидат юридических наук, доцент
доцент кафедры «Экологического, земельного и трудового права»
Северо-Кавказский федеральный университет*

Россия, г. Ставрополь

Багдасарян Ж.Д.

Студентка

3 курс, Юридический институт

Северо-Кавказский федеральный университет

Россия, г. Ставрополь

СОЦИАЛЬНОЕ ОБЕСПЕЧЕНИЕ ВОЕННОСЛУЖАЩИХ, УЧАСТВУЮЩИХ В СВО И ЧЛЕНОВ ИХ СЕМЕЙ: ОБЩАЯ ХАРАКТЕРИСТИКА

***Аннотация:** В статье рассмотрено социальное обеспечение военнослужащих СВО и членов их семей, дана общая характеристика. Отдельно были рассмотрены виды социальной поддержки. Проанализировано законодательство в данной сфере.*

***Ключевые слова:** военнослужащий; социальная поддержка, социальное обеспечение; специальная военная операция; государство; льготы; компенсации.*

***Abstract:** The article examines the social security of military personnel of the Northern Military District and members of their families, and provides a general description. The types of social support were considered separately. The legislation in this area is analyzed.*

***Key words:** military man; social support, social security; special military operation; state; privileges; compensation.*

Военнослужащие участники СВО РФ — это высококвалифицированные и профессиональные военные, которые специализируются на проведении специальных операций в интересах обеспечения национальной безопасности Российской Федерации.

Специальная военная операция включает широкий спектр задач, таких как: выполнение разведывательных операций, осуществление

контртеррористических мероприятий, устранение незаконных вооруженных группировок, высадка и эвакуация важных лиц, ведение специальной разведки и др.

Военнослужащие, участвующие в специальной военной операции РФ обладают высоким уровнем подготовки и проходят специальное обучение, чтобы эффективно выполнять свои задачи. Они обладают необходимыми навыками и опытом в области стратегии, тактики, боевой подготовки, использования специального оборудования и оружия.

Мобилизованным присваивается статус военнослужащих, проходящих военную службу в Вооруженных Силах РФ по контракту, согласно Указу Президента РФ от 21.09.2022 г. «Об объявлении частичной мобилизации в Российской Федерации».

Военнослужащие Российской Федерации имеют определенные права и преимущества по социальному обеспечению, что предусмотрено законодательством.

Конституция Российской Федерации не содержит специальной статьи, касающейся социального обеспечения военнослужащих РФ и их семей в условиях проведения СВО на территории Украины. Конституция России гарантирует права и свободы всех граждан, в том числе и военнослужащих, и определяет их обязанности.¹⁴⁶

Основой для предоставления социальной поддержки и обеспечения военнослужащих является Федеральный закон «О статусе военнослужащих». В этом законе прописаны права, обязанности, льготы, пенсионное обеспечение и другие аспекты военной службы. Он также устанавливает общие правила социального обеспечения военнослужащих, включая оплату труда, льготы и компенсации при ранении или потере трудоспособности, пенсии и другие меры социальной поддержки.¹⁴⁷

Социальное обеспечение военнослужащих и их семей осуществляется за счет государственного бюджета и включает в себя пенсионные выплаты, материальную помощь, медицинское обслуживание и другие виды поддержки.

В 2022 году в связи с изменениями в ФЗ «О ветеранах», участники СВО получают статус ветеранов боевых действий, на этом основании получают дополнительные льготы: дополнительные 15 дней к отпуску; повышение пенсии в размере 32%; оказание бесплатной медицинской помощи; компенсация расходов на оплату жилого помещения в размере 50% и др.

¹⁴⁶ «Конституция Российской Федерации» (принята всенародным голосованием 12.12.1993 с изменениями, одобренными в ходе общероссийского голосования 01.07.2020) // СПС «КонсультантПлюс»

¹⁴⁷ Федеральный закон «О статусе военнослужащих» от 27.05.1998 N 76-ФЗ (последняя редакция) // СПС «КонсультантПлюс»

Законодатель устанавливает специальные меры социальной поддержки не только для инвалидов, но и для военнослужащих, получивших ранения. Так, при тяжелом увечье сумма денежной компенсации составит 200 тыс. руб.; при контузии – 50 тыс. руб.¹⁴⁸

В случае смерти военнослужащего СВО на территориях Донецка, Луганска и Украины, его семье выплатят денежную компенсацию в размере 5 млн. руб.

Существует определенный круг лиц, имеющих право на получение единовременной выплаты, и он включает супруга, родителей, детей и тех, кто находился на иждивении у умершего.¹⁴⁹

Социальное обеспечение семей военнослужащих включает такие льготы, как приоритетное поступление на обучение для детей военнослужащих, участвующих в специальной военной операции на территориях Донецка, Луганска и Украины, и это урегулировано указом Президента.¹⁵⁰

Постановление Правительства РФ от 30 октября 2020 г. N 1768 регулирует порядок предоставления жилья бесплатно.¹⁵¹

Иные дополнительные льготы, устанавливаются Приказом Министерства обороны РФ.¹⁵²

Важно отметить, что существуют и другие нормативные акты, которые могут устанавливать дополнительные права и гарантии для военнослужащих СВО и их семей. Перечень таких актов может изменяться и дополняться с течением времени, чтобы соответствовать обновленному законодательству в области социальной защиты военнослужащих СВО и их семей. Эти акты могут содержать специальные меры поддержки, включая материальное обеспечение, медицинское обслуживание, образование и другие.

¹⁴⁸ Федеральный закон «О социальной защите инвалидов в Российской Федерации» от 24.11.1995 N 181-ФЗ (последняя редакция) // СПС «КонсультантПлюс»

¹⁴⁹ Федеральный закон «О денежном довольствии военнослужащих и предоставлении им отдельных выплат» от 07.11.2011 N 306-ФЗ (последняя редакция) // СПС «КонсультантПлюс»

¹⁵⁰ Указ Президента Российской Федерации от 09.05.2022 № 268 «О дополнительных мерах поддержки семей военнослужащих и сотрудников некоторых федеральных государственных органов» // СПС «КонсультантПлюс»

¹⁵¹ Постановление Правительства РФ от 30.10.2020 N 1768 (ред. от 16.09.2022) «Об утверждении Правил признания военнослужащих - граждан Российской Федерации, проходящих военную службу по контракту, нуждающимися в жилых помещениях, формы выписки из решения о предоставлении жилого помещения, находящегося в федеральной собственности, в собственность бесплатно, формы акта приема-передачи жилого помещения и признании утратившими силу некоторых актов и отдельных положений некоторых актов Правительства Российской Федерации» // СПС «КонсультантПлюс»

¹⁵² Приказ Министра обороны РФ от 19 апреля 2023 г. № 222 «Об организации деятельности по признанию военнослужащих - граждан Российской Федерации, проходящих военную службу по контракту в Вооруженных Силах Российской Федерации, и (или) членов их семей нуждающимися в жилых помещениях и предоставлению субсидии для приобретения или строительства жилого помещения, а также жилых помещений в собственность бесплатно или по договору социального найма»

Кроме того, свой вклад в повышение уровня социальной защиты военных – участников СВО и членов их семей, могут вносить локальные акты работодателей, а также акты социального партнерства: коллективные договоры и социально-партнерские соглашения разного уровня.

Использованные источники:

1. «Конституция Российской Федерации» (принята всенародным голосованием 12.12.1993 с изменениями, одобренными в ходе общероссийского голосования 01.07.2020) // СПС «КонсультантПлюс»
2. Федеральный закон «О статусе военнослужащих» от 27.05.1998 N 76-ФЗ (последняя редакция) // СПС «КонсультантПлюс»
3. Федеральный закон «О денежном довольствии военнослужащих и предоставлении им отдельных выплат» от 07.11.2011 N 306-ФЗ (последняя редакция) // СПС «КонсультантПлюс»
4. Федеральный закон «О социальной защите инвалидов в Российской Федерации» от 24.11.1995 N 181-ФЗ (последняя редакция) // СПС «КонсультантПлюс»
5. Указ Президента Российской Федерации от 09.05.2022 №268 «О дополнительных мерах поддержки семей военнослужащих и сотрудников некоторых федеральных государственных органов»
6. Постановление Правительства РФ от 30.10.2020 N 1768 (ред. от 16.09.2022) «Об утверждении Правил признания военнослужащих - граждан Российской Федерации, проходящих военную службу по контракту, нуждающимися в жилых помещениях, формы выписки из решения о предоставлении жилого помещения, находящегося в федеральной собственности, в собственность бесплатно, формы акта приема-передачи жилого помещения и признании утратившими силу некоторых актов и отдельных положений некоторых актов Правительства Российской Федерации» // СПС «КонсультантПлюс»
7. Приказ Министра обороны РФ от 19 апреля 2023 г. № 222 «Об организации деятельности по признанию военнослужащих - граждан Российской Федерации, проходящих военную службу по контракту в Вооруженных Силах Российской Федерации, и (или) членов их семей нуждающимися в жилых помещениях и предоставлению субсидии для приобретения или строительства жилого помещения, а также жилых помещений в собственность бесплатно или по договору социального найма»

**Новиков О.В.,
магистрант
2 курса юридического института
Рязанского государственного университета имени С.А. Есенина
Россия, г. Рязань**

СПЕЦИФИКА КВАЛИФИКАЦИИ ПРЕСТУПЛЕНИЙ, СОВЕРШЕННЫХ В СОСТАВЕ ОРГАНИЗОВАННОЙ ГРУППЫ

Аннотация: В статье рассматриваются проблемные вопросы квалификации преступлений, совершенных в составе организованной группы. Автор демонстрирует противоречивость признания всех членов организованной группы соисполнителями и вменение совершения преступления со специальным субъектом организованной группой, когда только один из ее участников обладает признаком специального субъекта, положениям уголовного закона о соисполнительстве и правилам квалификации соучастников преступления в деяниях со специальным субъектом.

Ключевые слова: соучастие, форма соучастия, организованная группа, квалификация преступлений, соисполнители, преступление со специальным субъектом.

Abstract: The article deals with problematic issues of qualification of crimes committed as part of an organized group. The author demonstrates the inconsistency of recognizing all members of an organized group as co-perpetrators and the imputation of committing a crime with a special subject by an organized group when only one of its participants has the sign of a special subject, the provisions of the criminal law on co-execution and the rules for the qualification of accomplices in acts with a special subject.

Keywords: complicity, form of complicity, organized group, qualification of crimes, co-perpetrators, crime with a special subject.

Общепризнанно, что организованными группами совершаются наиболее опасные, трудно расследуемые преступления, при квалификации которых нередко возникают сложности. Примерно 150 статей УК РФ предусматривают такой квалифицирующий признак деяния, как его совершение в составе организованной группы. При этом положения ч. 3 ст. 35 УК РФ, в которой раскрываются признаки указанной группы (устойчивость и объединение в группу с целью совершения одного или нескольких

преступлений) позволяют усомниться в правильности его включения в число квалифицирующих обстоятельств в некоторые виды преступлений. Например, следует согласиться с авторами, которые указывают излишним включение такого признака в п. «а» ч. 3 ст. 133, ч. 5 ст. 134 и ч. 4 ст. 135 УК РФ, что обусловлено спецификой их содержания – сексуальных отношений, для которых характерным является индивидуальное совершение действий¹⁵³. Действительно, сложно представить, что лица объединяются в организованную группу с целью совершения понуждения к действиям сексуального характера несовершеннолетних, или для вступления в половое сношение или иные действия сексуального характера или для развратных действий с лицами, не достигшими шестнадцати лет. Отсутствие достаточных оснований для включения указанной формы соучастия отмечается исследователями в электоральных преступлениях¹⁵⁴, с чем также следует согласиться в силу особенностей такого вида преступлений. Приведенными примерами вопрос излишнего включения организованной группы в число квалифицирующих признаков отдельных видов преступлений не исчерпывается. Однако отметим, что обычно в организованные группы лица объединяются с целью совершения совсем иных преступлений, чаще всего корыстных.

Практика квалификации преступлений, совершаемых организованными группами, является достаточно противоречивой. Обусловлено это тем, что Пленум Верховного Суда РФ в различных своих постановлениях рекомендует всех членов такой группы, независимо от выполняемой их членами в преступлении роли, признавать соисполнителями преступления. В результате складывается ситуация, согласно которой соисполнителями преступления признаются те члены организованной группы, которые непосредственно в выполнении преступления не участвовали, то есть не выполняли действий, входящих в его объективную сторону, что не согласуется с положениями ч. 2 ст. 33 УК РФ, в которой определен смысл понимания сущности и деятельности соисполнителей, заложенный законодателем.

Так, при признании убийства совершенным организованной группой действия всех ее членов квалифицируются как соисполнительство, независимо от тех действий, которые совершались участниками такой группы, то есть квалификация содеянного, предполагающая распределение ролей – исключается. Своим Определением №1759-О/2023 Конституционный Суд РФ

¹⁵³ См.: Пантюхина И.В. Критическая оценка новых особо квалифицирующих признаков преступлений против половой неприкосновенности несовершеннолетних (ч. 5 ст. 131, 132 и ч. 3 ст. 133 УК РФ) // Вестник Югорского университета. 2022. № 4 (67). С. 31.

¹⁵⁴ См.: Пантюхина И.В., Ларина Л.Ю. Общие признаки и некоторые особенности электоральных преступлений // Выборы: теория и практика. 2023. № 1. С. 36.

подтвердил позицию Пленума Верховного Суда РФ, высказанную о судебной практике по делам об убийстве. В частности, он отказал члену «Боевой организации русских националистов» М. Баклагину, приговоренному за бандитизм и убийства к пожизненному лишению свободы, в рассмотрении его жалобы. Заявитель пытался оспорить конституционность ч. 5 ст. 35 УК РФ, поскольку она позволяет уравнивать роли всех соучастников преступления, как руководителя банды, так и ее рядового участника, в частности, не совершавшего убийство, а лишь наблюдавшего за жертвой преступления. Конституционный Суд РФ разъяснил, что соучастие в совершении преступления подразумевает исполнителя, организатора, подстрекателя и пособника и предусматривает особенности ответственности каждого из соучастников. Далее он сослался на постановление Пленума Верховного Суда РФ от 27 января 1999 г. №1 «О судебной практике по делам об убийстве (ст. 105 УК РФ)», согласно которому организованная группа – это группа из двух и более лиц, объединенных умыслом на совершение одного или нескольких убийств, которая, как правило, тщательно планирует преступление, заранее подготавливает орудия убийства, распределяет роли между участниками группы¹⁵⁵. Поэтому при признании убийства совершенным организованной группой действия всех участников, независимо от их роли в преступлении, следует квалифицировать как соисполнительство без ссылки на ст. 33 УК РФ¹⁵⁶. Такой подход логичен с той точки зрения, что при оценке действий участников организованной группы с учетом выполняемой их роли в преступлении, их ответственность могла бы быть более мягкой, чем простых соисполнителей деяния, совершающих его даже без предварительного сговора. Таким образом, можно констатировать, что практика вынуждена приспосабливаться к квалификации действий членов организованной группы, однако идти при этом в разрез с нормами уголовного закона.

Интересен, и также не бесспорен вопрос о квалификации преступлений со специальным субъектом, совершенных организованной группой. Так, в п. 16 Постановления Пленума Верховного Суда РФ от 9 июля 2013 г. № 24 «О судебной практике по делам о взяточничестве и об иных коррупционных преступлениях» указано, что «В организованную группу (п. «а» ч. 5 ст. 290 УК РФ и п. «а» ч.7 ст. 204 УК РФ), помимо одного или нескольких должностных лиц или лиц, выполняющих управленческие функции в коммерческой или иной организации, могут входить лица, не обладающие признаками

¹⁵⁵ См.: О судебной практике по делам об убийстве (ст. 105 УК РФ): Постановление Пленума Верховного Суда РФ от 27 января 1999 г. № 1 (ред. от 03.03.2015) // СПС «КонсультантПлюс» (дата обращения: 05.08.2023).

¹⁵⁶ См.: Определение Конституционного Суда РФ от 27 июня 2023 г. № 1759-О. URL: <https://legalacts.ru/sud/opredelenie-konstitutsionnogo-suda-rf-ot-27062023-n-1759-o/> (дата обращения: 05.08.2023).

специального субъекта получения взятки или коммерческого подкупа»¹⁵⁷. При этом деяния всех членов такой организованной группы, принимавших участие в подготовке и совершении преступлений, независимо от функции «подлежат квалификации как соисполнительские действия по соответствующей части ст. 290 или ст. 204 УК РФ без ссылки на ст. 33 УК РФ»¹⁵⁸. Согласно данной рекомендации получается, что для получения взятки или коммерческого подкупа организованной группой является достаточным в ее составе всего лишь одного лица, обладающего признаком специального субъекта преступлений, предусмотренных ст. 290 или 204 УК РФ. Иными словами, организованная группа становится групповым субъектом совершения преступления со специальным субъектом благодаря лишь одному своему участнику – обладателю специального признака (в рассматриваемом случае – должностным положением или занимаемой должности). Однако вряд ли такое положение полностью соответствует смыслу организованной группы, который законодатель закладывал в ее признаки при регламентации ч. 3 ст. 35 УК РФ.

Таким образом, к проблемным вопросам квалификации преступлений, совершенных в составе организованной группы, во-первых, относится признание всех членов организованной группой, независимо от выполняемой в преступлении роли – соисполнителями, что противоречит смыслу регламентации соисполнителя. Во-вторых, вменение совершения преступления со специальным субъектом организованной группой, когда только один из ее участников обладает необходимым признаком специального субъекта. Для их устранения представляется необходимым дальнейшее углубленное исследование обозначенных вопросов и поиск более целесообразных способов оценки преступной деятельности членов организованных групп, в части согласования квалификации совершенных ими преступлений с положениями всех норм уголовного закона.

Список литературы:

1. О судебной практике по делам об убийстве (ст. 105 УК РФ): Постановление Пленума Верховного Суда РФ от 27 января 1999 г. № 1 (ред. от 03.03.2015) // СПС «КонсультантПлюс» (дата обращения: 05.08.2023).

¹⁵⁷ О судебной практике по делам о взяточничестве и об иных коррупционных преступлениях: Постановление Пленума Верховного Суда РФ от 09 июля 2013 г. № 24 (ред. от 24.12.2019) // СПС «КонсультантПлюс» (дата обращения: 05.08.2023).

¹⁵⁸ О судебной практике по делам о взяточничестве и об иных коррупционных преступлениях: Постановление Пленума Верховного Суда РФ от 09 июля 2013 г. № 24 (ред. от 24.12.2019) // СПС «КонсультантПлюс» (дата обращения: 05.08.2023).

2. О судебной практике по делам о преступлениях половой свободы личности: Постановление Пленума Верховного Суда РФ от 4 декабря 2014 г. № 16 // СПС «КонсультантПлюс» (дата обращения: 05.08.2023).

3. О судебной практике по делам о взяточничестве и об иных коррупционных преступлениях: Постановление Пленума Верховного Суда РФ от 09 июля 2013 г. № 24 (ред. от 24.12.2019) // СПС «КонсультантПлюс» (дата обращения: 05.08.2023).

4. Определение Конституционного Суда РФ от 27 июня 2023 г. № 1759-О. – URL: <https://legalacts.ru/sud/opredelenie-konstitutsionnogo-suda-rf-ot-27062023-p-1759-o/> (дата обращения: 05.08.2023).

5. Пантюхина И.В. Критическая оценка новых особо квалифицирующих признаков преступлений против половой неприкосновенности несовершеннолетних (ч. 5 ст. 131,132 и ч. 3 ст. 133 УК РФ) // Вестник Югорского университета. – 2022. – № 4 (67). – С. 25 – 32.

6. Пантюхина И.В., Ларина Л.Ю. Общие признаки и некоторые особенности электоральных преступлений // Выборы: теория и практика. – 2023. – № 1. – С. 31 – 37.

*Зыков Александр Иванович,
3 курс магистратуры, юридический факультет
Северо-Западного института (филиала)
Университета им. О.Е. Кутафина (МГЮА).
Научный руководитель – Петрова Ирина Александровна,
Доцент кафедры уголовного права и криминологии, к.ю.н., доцент.*

СРАВНИТЕЛЬНО-ПРАВОВОЙ АНАЛИЗ ГЕНОЦИДА И ПРИМЕНЕНИЯ ЗАПРЕЩЕННЫХ СРЕДСТВ И МЕТОДОВ ВЕДЕНИЯ ВОЙНЫ

***Аннотация:** в работе поднимается вопрос уголовной ответственности за геноцид и применения запрещенных средств и методов ведения войны. Авторами проводится сравнительно-правовой анализ составов преступлений, предусмотренных ст. 356 и ст. 357 УК РФ. Кроме того, автором предлагаются основные критерии, позволяющие отграничить состав преступления, предусмотренный ст. 356 и ст. 357 УК РФ, приводятся примеры из практики международных трибуналов, обосновывающих заявленные критерии.*

***Ключевые слова:** геноцид, запрещенные средства и методы ведения войны, вооруженный конфликт, жестокое обращение, жертвы.*

***Annotation:** the paper raises the issue of criminal responsibility for genocide and the use of prohibited means and methods of warfare. The authors conduct a comparative legal analysis of the elements of crimes provided for in Articles 356 and 357 of the Criminal Code of the Russian Federation. In addition, the author suggests the main criteria for distinguishing the corpus delicti provided for in Articles 356 and 357 of the Criminal Code of the Russian Federation, provides examples from the practice of international tribunals justifying the stated criteria.*

***Key words:** genocide, prohibited means and methods of warfare, armed conflict, ill-treatment, victims.*

В мировой истории имели место множество фактов, свидетельствующих об уничтожении групп людей по национальным, религиозным, расовым или этническим признакам. Развитие цивилизаций, научный, технических прогресс, развитие права, правовых институтов не привели к снижению этих событий.

XX век следует признать временем совершения большинства актов уничтожения человеческих групп по национальным, религиозным, расовым

или этническим признакам. Кроме того, стоит отметить, что масштабы имели колоссальные размеры, методы уничтожения носили «варварский» характер.

В частности, массовые убийства и депортация армян на территории Османской империи и истребление отдельных общностей людей в нацистской Германии, а также злодеяния, совершенные нацистами на территории Украинской ССР и территории СССР в целом, обусловили новый взгляд международного сообщества на безопасность человечества как на самостоятельный объект уголовно-правовой охраны.

Для обеспечения охраны человечества от актов геноцида, в 1948 году была принята Конвенция Организации Объединенных Наций «О предупреждении преступления геноцида и наказании за него». В этом международном правовом акте впервые в истории была нормативно закреплена ответственность за совершение геноцида. Стоит отметить, что акты геноцида указанная Конвенция не предотвратила, наоборот, их число увеличилось. Это подтверждается актами геноцида, совершенными в Камбодже в период с 1975 по 1979 гг., Руанде в 1994 г., в Югославии в период с 1991 по 1995 гг. и другие.

Президент Российской Федерации Владимир Владимирович Путин 24 февраля 2022 г. принял решение о проведении специальной военной операции на территории ДНР и ЛНР, целью которой является "защита людей, которые на протяжении восьми лет подвергаются издевательствам, геноциду со стороны киевского режима", - отметил глава государства в ходе своего обращения к россиянам. «В этой связи – и о положении в Донбассе. Мы видим, что те силы, которые в 2014 году совершили на Украине госпереворот, захватили власть и удерживают её с помощью, по сути, декоративных выборных процедур, окончательно отказались от мирного урегулирования конфликта. Восемь лет, бесконечно долгих восемь лет делалось всё возможное, чтобы ситуация была разрешена мирными, политическими средствами. Нельзя без сострадания смотреть на то, что происходит. Необходимо немедленно прекратить геноцид в отношении проживающих миллионов людей. В связи с этим в соответствии со статьёй 51 части 7 Устава ООН, с санкции Совета Федерации России и во исполнение ратифицированных Федеральным Собранием 22 февраля сего года договоров о дружбе и взаимопомощи с Донецкой Народной Республикой и Луганской Народной Республикой было принято решение о проведении специальной военной операции. Её цель – защита людей, которые на протяжении восьми лет подвергаются издевательствам, геноциду со стороны киевского режима. Для этого необходимо стремиться к демилитаризации и денацификации Украины, а также преданию суду тех, кто совершил многочисленные

кровавые преступления против мирных жителей, в том числе и граждан Российской Федерации»¹⁵⁹.

Необходимо провести сравнительно-правовой анализ преступлений, предусмотренных ст. 356 и ст. 357 УК РФ. Объект преступления геноцида не следует рассматривать узко, как жизнь и здоровье отдельного лица, поскольку введение ответственности за совершение указанного преступления необходимо было для защиты не индивида, а для безопасности категорий населения, которые определяются в законодательных актах.

Также не стоит расширять непосредственный объект геноцида до родового, говоря о нем, как об общественных отношениях, регулирующих мир и мирное сосуществование государств.

При определении объекта преступления «геноцид» необходимо исходить из деления объекта на основной и дополнительный.

Основным непосредственным объектом в теории уголовного права признаются общественные отношения, ради защиты которых создавалась уголовно-правовая норма и нарушение которых составляет сущность преступления.

Следовательно, основной непосредственный объект геноцида – общественные отношения, которые регулируют безопасные условия существования национальных, расовых, религиозных и этнических групп. Кроме того, в результате совершения действий, которые составляют объективную сторону состава преступления «геноцид», вред может быть причинен не только безопасности определенной человеческой группы в целом, но и отдельным индивидам из указанных групп.

К дополнительному непосредственному объекту преступления следует относить общественные отношения, которым всегда причиняется вред наравне с основным объектом, однако эти отношения не составляют сущности уголовно-правовой нормы. При осуществлении геноцида представителям расовой, национальной, этнической группы причиняется физический вред или создается угроза причинения вреда их жизни и здоровью. Геноцид следует считать многообъектным преступлением.

Дополнительным непосредственным объектом геноцида необходимо признать:

- общественные отношения, которые регулируют безопасность жизни отдельных представителей указанных в законе групп населения. Под жизнью следует понимать биологическое состояние, при котором имеет место автономное существование личности ;

¹⁵⁹ Обращение Президента Российской Федерации. URL: <http://www.kremlin.ru/events/president/news/67843>.

- общественные отношения, которые регулируют их права, свободы, такие как равенство прав и свобод человека и гражданина, свободу совести и вероисповедания, свободу передвижения, право на неприкосновенность частной жизни и жилища;

- общественные отношения, которые регулируют право собственности, а именно право владения, пользования и распоряжения имуществом ;

- общественные отношения, которые регулируют охрану половой свободы и половой неприкосновенности ;

- общественные отношения по охране семьи и несовершеннолетних;

- общественные отношения по охране чести и достоинства личности.

В качестве обязательного признака объекта в рассматриваемом составе преступления выступает потерпевший, которым является представитель расовой, национальной, религиозной или этнической группы. Наличие потерпевшего в качестве признака состава преступления геноцида является гарантом соблюдения прав, как самих потерпевших, так и обвиняемых в совершении рассматриваемого деяния.

Диспозиция ст. 357 УК РФ включает в объективную сторону состава преступления действия, которые направлены на полное или частичное уничтожение национальной, этнической, расовой или религиозно группы. Перечисленные в законе действия осуществляются путем:

- 1) убийства членов этой группы;
- 2) причинения тяжкого вреда их здоровью;
- 3) насильственного воспрепятствования деторождению;
- 4) принудительной передачи детей;
- 5) насильственного переселения;
- 6) иного создания жизненных условий, рассчитанных на физическое

уничтожение членов этой группы.

Таким образом, перечень способов совершения не является исчерпывающим, поскольку в статье законодателем используется формулировка «иное создание жизненных условий».

Основной характеристикой этих действий является их направленность против членов определенной национальной, религиозной, расовой или этнической группы и цель полного или частичного уничтожения такой группы населения.

В отношении субъекта преступления, предусмотренного ст. 357 УК РФ, споров в науке практически не возникает. В российском законодательстве четко определено, какими признаками должен обладать субъект рассматриваемого преступления:

- физическое лицо, однако, в научной литературе приводились аргументы о введении уголовной ответственности для юридических лиц за совершение геноцида, но указанное предложение противоречит теории уголовного законодательства;

- вменяемость – способность лица осознавать фактический характер и общественную опасность своих действий, и способность руководить ими;

- возраст – согласно ст. 20 УК РФ преступление, предусмотренное ст. 357 УК РФ не входит в перечень исключений, следовательно, уголовная ответственность за совершение указанного преступления наступает с 16 лет, однако, лица, совершившие могут быть привлечены к уголовной ответственности с 14 лет за совершение отдельных преступлений, входящих в объективную сторону преступления геноцида, такие как убийство, причинение тяжкого вреда здоровью, похищение человека, изнасилование, насильственные действия сексуального характера.

В УК РФ не предусмотрено специальных признаков для субъекта преступления, предусмотренного ст. 357 УК РФ. Однако, преступление геноцида носит «специфический» характер, если субъект не обладает определенными властными полномочиями, наличием «силового» ресурса, он не сможет достигнуть той цели, которая заложена в диспозиции рассматриваемой статьи. Указанный тезис подтверждается судебной практикой зарубежных трибуналов.

В научной литературе превалирует позиция, согласно которой форма фирмы, с которой может быть совершен геноцид – умысел. При решении вопроса об определении вида умысла преступления, необходимо обратить внимание, что в диспозиции ст. 357 УК РФ указана специальная цель преступления – полное или частичное уничтожение национальной, этнической, расовой или религиозной группы как таковой. Следовательно, при наличии в диспозиции статьи цели преступления, действия, совершаемые лицом, следует квалифицировать как деяния, совершенные с прямым умыслом. При косвенном умысле лицо, совершающее преступление, не желает наступления общественно-опасных последствий, сознательным их допущением или безразличным к ним отношениям. Следовательно, лицо, совершая преступление, стремится достичь цели – полное или частичное уничтожение национальной, этнической, расовой или религиозной группы как таковой, таким образом, лицо не может относиться к результату своей преступной деятельности безразлично.

Следовательно, определить прямой умысел при совершении геноцида можно следующим образом: лицо, осуществляющее геноцид, должно осознавать общественную опасность своих действий, направленных на

уничтожение полностью или частично национальную, этническую, расовую или религиозную группу путем убийства членов этой группы, причинения тяжкого вреда их здоровью, насильственного воспрепятствования деторождению, принудительной передачи детей, насильственного переселения либо иного создания жизненных условий, рассчитанных на физическое уничтожение членов этой группы, должно предвидеть возможность или неизбежность наступления этих последствий и желать их наступления.

Вторая составляющая субъективной стороны преступления геноцид – его факультативный признак, а именно: цель преступления. В рассматриваемом составе преступления цель прямо указана в диспозиции статьи 357 УК РФ, следовательно, наличие указанной цели является обязательным для того, чтобы квалифицировать совершенное деяние как геноцид. Цель преступления – полное или частичное уничтожение национальной, этнической, расовой или религиозной группы. Указанная цель преступления геноцида позволяет отграничивать от всех иных преступлений, связанных с причинением вреда отдельным личностям. Следовательно, отсутствие указанно цели в совершенном деянии не позволяет квалифицировать действия виновного как геноцид даже в случае массовых убийств лица, совершенных по мотиву принадлежности лиц к определенным группам населения.

Диспозиция ст. 357 УК РФ не содержит указание на мотив совершения геноцида, следовательно, преступление может совершаться с юридической точки зрения – с любым мотивом.

Основным объектом преступления, предусмотренного ст. 356 УК РФ, можно считать мирные отношения между государствами; отношения, которые направлены на соблюдение и выполнение норм международного права, а также соблюдение методов и средств ведения войны, закрепленных международными договорами и нормами международного права. Дополнительным объектом следует рассматривать жизнь, здоровье, половая свобода и неприкосновенность, физическая свобода, отношения собственности и др. При разборе состава обратимся к такому дополнительному признаку состава преступления по его объекту как потерпевший, в рассматриваемом составе это имеет значение для понимания: гражданское население и военнопленные.

В соответствии со ст.4 «Женевской конвенции о защите гражданского населения во время войны» 1949 г. под гражданским населением следует понимать субъектов, которые «в какой-либо момент или каким-либо образом находятся в случае конфликта или оккупации во власти Стороны,

находящейся в конфликте, или оккупирующей державы, гражданами которой они не являются»¹⁶⁰. «Женевская конвенция об обращении с военнопленными»¹⁶¹ 1949 г. (ст.4) закрепляет критерии, на основании которых субъект может быть признан военнопленным:

1. относится к личному составу вооруженных сил стороны, которая находится в вооруженном конфликте, а также в личном составе добровольческих отрядов, ополчения и их вооруженных сил;

2. личный состав регулярных вооруженных сил, который относит себя к подчинению правительства или власти, не признанных держащей в плену державой;

3. личный состав других добровольческих отрядов и ополчения, если отвечают совокупности условий – имеется лицо, которое ответственно за их подчинение; имеют определенные и видимые издали отличительные знаки; открыто носят оружие и соблюдают законы и обычаи ведения войны;

4. лица, которые следуют за вооруженными силами, но не входят в их состав непосредственно (военкоры, лица, осуществляющие хозяйственно-бытовое обслуживание и др.);

5. члены экипажей судов торгового флота, включая капитанов, лоцманов и юнг, и экипажей гражданской авиации сторон, находящихся в конфликте, которые не пользуются более льготным режимом в силу каких-либо других положений международного права;

6. население неоккупированной территории, которое при приближении неприятеля стихийно по собственной инициативе берется за оружие для борьбы со вторгающимися войсками, не успев сформироваться в регулярные войска, если оно носит открыто оружие и соблюдает законы и обычаи войны.

Делаем вывод о том, что понятие и признаки потерпевших по данному преступлению имеют международно-правовое закрепление, носят достаточно конкретный характер.

Самым обширным и сложным является вопрос об объективной стороне. Диспозиция ст. 356 УК РФ образует альтернативность следующих действий:

1. жестокое обращение с военнопленными или гражданским населением;

¹⁶⁰ Женевская конвенция о защите гражданского населения во время войны" [рус., англ.] (Вместе с "Проектом соглашения о санитарных и безопасных зонах и местностях", "Проектом Правил, касающихся коллективной помощи гражданским интернированным") (Заключена в г. Женеве 12.08.1949) // Сборник действующих договоров, соглашений и конвенций, заключенных СССР с иностранными государствами. Вып. XVI.- М., 1957. С. 204 - 278, 280.

¹⁶¹ Женевская конвенция об обращении с военнопленными" [рус., англ.] (Вместе с "Типовым соглашением по вопросу о непосредственной репатриации и госпитализации в нейтральной стране раненых и больных военнопленных", "Положением о смешанных медицинских комиссиях", "Правилами, касающимися коллективных посылок помощи военнопленным" и "Типовыми правилами, касающимися денежных переводов...") (Заключена в г. Женеве 12.08.1949) // Сборник действующих договоров, соглашений и конвенций, заключенных СССР с иностранными государствами. Вып. XVI.- М., 1957. С. 125 - 204, 279 - 280.

2. депортация - в отношении гражданского населения;
3. разграбление национального имущества;
4. применение запрещенных средств и методов ведения войны;
5. применение оружия массового поражения.

Самым проблемным является вопрос о жестоком обращении с военнопленными или гражданским населением - указанная формулировка, а именно «жестокое обращение» носит сугубо оценочный характер, что характерно не только для ст.356 УК РФ. В научной литературе дается толкование того, что следует понимать под жестоким обращением.

Под жестоким обращением с военнопленными необходимо понимать любое противозаконное действие (бездействие) лиц удерживающих в плену противоборствующей стороны, которые приводят либо к смерти военнопленного, ставят его здоровье под угрозу: физические увечья, пытки, акты насилия, научные и медицинские опыты, оскорбления и другие¹⁶². Самостоятельным действием хотелось бы выделить изъятие органов, тканей у военнопленных, как при их жизни, так и после смерти.

Резюмируя, к актам жестокого обращения, как с военнопленными, так и с гражданским населением относят: убийство, пытки, бесчеловечное отношение, проведение опытов, изъятие органов и тканей, причинение физического вреда здоровью, взятие в заложники, незаконное лишение свободы, использование рабского труда, изнасилования и насильственные действия сексуального характера.

Подтверждением вышесказанного служит судебная практика, в частности будет рассмотрена практика Международного трибунала по бывшей Югославии (International Criminal Tribunal for the former Yugoslavia).

Начнем анализ с такого преступления как пытки, изнасилования, «обращения в рабство» (enslavement). Международным трибуналом по бывшей Югославии было рассмотрено дело «FOČA» (IT-96-23 and 23/1) в отношении руководителя разведывательного подразделения боснийских сербов (VRS), который входил в состав местной Фоча Тактической группы (Dragoljub Kunarac¹⁶³); одного из заместителей командующего военной полицией VRS и лидера военизированных формирований в городе Фоча (Radomir Kovač)¹⁶⁴; одного из заместителей командующего военной полицией VRS и члена военизированных формирований в городе Фоча (Zoran

¹⁶² Оценочные признаки в Уголовном кодексе Российской Федерации: научное и судебное толкование: научно-практическое пособие / Ю.И. Антонов, В.Б. Боровиков, А.В. Галахова и др.; под ред. А.В. Галаховой. М.: Норма, 2014. 736 с.

¹⁶³ United Nations| International Residual Mechanism for Criminal Tribunals. URL: http://www.icty.org/x/cases/kunarac/cis/en/cis_kunarac_al_en.pdf.

¹⁶⁴ United Nations| International Residual Mechanism for Criminal Tribunals. URL: <https://www.icty.org/x/cases/kunarac/ind/en/kun-iii991108e.pdf>.

Vuković¹⁶⁵). Трое обвиняемых принимали непосредственное участие в кампании сил боснийских сербов в городе Фоча. Кампания была частью вооруженного конфликта между боснийскими сербами и мусульманами. Одна из важнейших целей кампании – очистить область от мусульманского населения и их вооруженных сил. Женщины и дети доставлялись в так называемые пункты сбора, которые оставались в указанном месте или их перемещали в другие пункты. Было установлено, что боснийские военнослужащие, в том числе и обвиняемые, использовали изнасилование в качестве инструмента запугивания населения (вселения в них ужаса). Местные силы полиции, захваченные боснийскими сербами, закрывали глаза на страдания женщин, что самое ужасное, вступали с ними в половой контакт. К женщинам и девушкам относились как к собственности (к объектам движимого имущества), их насиловали и осуществлялись иные проявления жестокого обращения, в том числе и по указанию трех обвиняемых. Международным трибуналом по бывшей Югославии (далее – Трибунал) они были обвинены в совершении пыток, изнасилований, порабощений¹⁶⁶. Однако, на наш взгляд, действия виновных следовало бы рассмотреть через призму геноцида, поскольку, цель их действий – «очищение территории от мусульманского населения», следовательно, их действия были направлены на уничтожение религиозной группы полностью или частично.

Возникают большие трудности для правоприменителей при разграничении убийства, совершенного по экстремистским мотивам (пункт «л» ч.2 ст.105 УК РФ), ч.1 ст. 356 УК РФ и ст.357 УК РФ «Геноцид». В докладе Подготовительной комиссии Международного Уголовного суда были представлены рекомендации по решению проблемы разграничения убийства и геноцида. Для этого необходимо определить: а) поведение - «исполнитель убил одно или несколько лиц»; б) обстоятельства - «потерпевшие принадлежат к определенной национальной, религиозной, этнической или расовой группе; в) умысел (намерение) - «исполнитель должен уничтожить полностью или частично национальную, этническую, религиозную, расовую группу как таковую», г) контекст (обстановка) – «деяние имело место в контексте явной картины аналогичного поведения, направленного против этой группы, или было поведение, которое могло бы само по себе привести к такому разрушению»¹⁶⁷. При разграничении геноцида и применения запрещенных

¹⁶⁵ United Nations| International Residual Mechanism for Criminal Tribunals. URL: <https://www.icty.org/x/cases/kunarac/ind/en/vuk-1ai000221-e.pdf>.

¹⁶⁶ United Nations| International Residual Mechanism for Criminal Tribunals. URL: http://www.icty.org/x/cases/kunarac/cis/en/cis_kunarac_al_en.pdf.

¹⁶⁷ Elements of the Crime of Genocide. Report of the Preparatory Commission for the International Criminal Court. 6 July. 2000

средств и методов войны, представляется, что нужно исходить из вышеуказанных критериев, а именно:

Критерии	ст. 356 УК РФ	ст. 357 УК РФ
1. Поведение	Исполнитель убил одно или несколько лиц.	Аналогичное, как в ст. 356 УК РФ.
2. Обстоятельства	Потерпевшими являются военнопленные и (или) из лиц гражданского населения.	Потерпевшие принадлежат к определенной национальной, религиозной, этической, расовой группе.
3. Умысел	Не направлен на уничтожение полностью или частично какой-либо национальной... группы.	Направлен на уничтожение полностью или частично национальной, религиозной, этнической, расовой группы как таковой.

В судебной практике, в частности Международным трибуналом по бывшей Югославии не встречается обвинения по применению запрещенных средств и методов ведения войны, а указывается как убийство (нарушение законов и обычаев войны). Трибуналом было рассмотрено дело IT-05-87/1 в отношении Властимира Джорджевича (Vlastimir Đorđević)¹⁶⁸, обвиняемого в совершении депортации, других насильственных актов (насильственная передача), убийства, преследования по политическим, религиозным и расовым мотивам, убийство (нарушение законов и обычаев войны). Было установлено, что преступления были совершены в ситуации вооруженного конфликта, в котором широко и систематически использовалось нападение на гражданское население косовских албанцев. Нередкими были случаи, когда военные, используя танки и иную боевую технику, тяжелое оружие обстреливали жилые дома, затем сербская полиция входила в район поджигала и грабила дома, тем самым, заставляя гражданское население покидать жилые помещения. Сербские военные силы координировали массовое движение косовских албанцев, желали, чтобы они пересекли границу. Таким образом было депортировано по меньшей мере 800 000 косовских албанцев. Те же

¹⁶⁸ United Nations| International Residual Mechanism for Criminal Tribunals. URL: www.icty.org/x/cases/djordjevic/cis/en/cis_djordjevic_en.pdf.

силы, действуя по приказу и под руководством Джорджевича убили сотни мирных жителей, осуществляли сексуальные посягательства на косовских женщин, уничтожали памятники культуры, мусульманские святыни, обстреливали, сжигали и взрывали мечети. Находясь в должности помощника министра внутренних дел, Джорджевич знал и играл ключевую роль в вышеуказанных событиях. Властимир Джорджевич был лично и непосредственно вовлечен в одно из военных подразделений, которое принимало прямое участие в расстреле 19 косовских албанских женщин и детей, из которых погибло 14 человек. Он знал о совершенных убийствах, но эффективного расследования не провел, осуществлял сокрытие совершенного. Было доказано, что около 6 раз грузовики с телами убитых албанцев приезжали в учебный центр в Батайнице, который контролировался Министерством внутренних дел¹⁶⁹.

Примером совершения геноцида, в частности, пособничества в совершении геноцида, может служить дело IT-98-33, обвиняемым по этому делу выступал Radislav Krstić (Радислав Крстич¹⁷⁰). Было установлено, что убийствам и казни подверглись 7000 – 8000 боснийских мусульманских мужчин. Радислав Крстич знал о совершенных убийствах, и он позволил Главному штабу использовать его персонал и ресурсы под его командованием, а также он знал о намерении совершить геноцид со стороны некоторых сотрудников Главного штаба ВРС¹⁷¹.

Таким образом, на практике разграничить ст. 356 и ст. 357 УК РФ достаточно сложно, особенно в период военного конфликта, поэтому, как представляется, необходимо использовать вышеуказанные критерии, с помощью которых будет возможно разделение двух выше рассматриваемых составов преступления.

Библиографический список:

1. Обращение Президента Российской Федерации. URL: <http://www.kremlin.ru/events/president/news/67843>.

2. Женевская конвенция о защите гражданского населения во время войны" [рус., англ.] (Вместе с "Проектом соглашения о санитарных и безопасных зонах и местностях", "Проектом Правил, касающихся коллективной помощи гражданским интернированным") (Заключена в г. Женеве 12.08.1949) // Сборник действующих договоров, соглашений и

¹⁶⁹ United Nations| International Residual Mechanism for Criminal Tribunals. URL: www.icty.org/x/cases/djordjevic/cis/en/cis_djordjevic_en.pdf.

¹⁷⁰ United Nations| International Residual Mechanism for Criminal Tribunals. URL: http://www.icty.org/x/cases/krstic/cis/en/cis_krstic_en.pdf.

¹⁷¹ United Nations| International Residual Mechanism for Criminal Tribunals. URL: http://www.icty.org/x/cases/krstic/cis/en/cis_krstic_en.pdf.

конвенций, заключенных СССР с иностранными государствами. Вып. XVI.- М., 1957. С. 204 - 278, 280.

3. Женевская конвенция об обращении с военнопленными" [рус., англ.] (Вместе с "Типовым соглашением по вопросу о непосредственной репатриации и госпитализации в нейтральной стране раненых и больных военнопленных", "Положением о смешанных медицинских комиссиях", "Правилами, касающимися коллективных посылок помощи военнопленным" и "Типовыми правилами, касающимися денежных переводов...") (Заключена в г. Женеве 12.08.1949) // Сборник действующих договоров, соглашений и конвенций, заключенных СССР с иностранными государствами. Вып. XVI.- М., 1957. С. 125 - 204, 279 - 280.

4. Оценочные признаки в Уголовном кодексе Российской Федерации: научное и судебное толкование: научно-практическое пособие / Ю.И. Антонов, В.Б. Боровиков, А.В. Галахова и др.; под ред. А.В. Галаховой. М.: Норма, 2014. 736 с.

5. United Nations| International Residual Mechanism for Criminal Tribunals. URL: http://www.icty.org/x/cases/kunarac/cis/en/cis_kunarac_al_en.pdf.

6. United Nations| International Residual Mechanism for Criminal Tribunals. URL: <https://www.icty.org/x/cases/kunarac/ind/en/kun-iii991108e.pdf>.

7. United Nations| International Residual Mechanism for Criminal Tribunals. URL: <https://www.icty.org/x/cases/kunarac/ind/en/vuk-1ai000221-e.pdf>.

8. United Nations| International Residual Mechanism for Criminal Tribunals. URL: http://www.icty.org/x/cases/kunarac/cis/en/cis_kunarac_al_en.pdf.

9. Elements of the Crime of Genocide. Report of the Preparatory Commission for the International Criminal Court. 6 July. 2000.

10. United Nations| International Residual Mechanism for Criminal Tribunals. URL: www.icty.org/x/cases/djordjevic/cis/en/cis_djordjevic_en.pdf.

11. United Nations| International Residual Mechanism for Criminal Tribunals. URL: http://www.icty.org/x/cases/krstic/cis/en/cis_krstic_en.pdf.

Иргизцев Денис Сергеевич
Студент Института магистратуры,
2 курса, Саратовская Государственная Юридическая Академия,
Россия, г. Саратов
Научный руководитель: Михайлов Анатолий Евгеньевич
Доцент, кандидат юридических наук,
доцент кафедры теории государства и права
Саратовской государственной юридической академии
Россия, г. Саратов

СРАВНИТЕЛЬНО-ПРАВОВОЙ АНАЛИЗ СПЕЦИАЛЬНО-ЮРИДИЧЕСКИХ ФУНКЦИЙ

Аннотация: Данная статья представляет сравнительно-правовой анализ специально-юридических функций права. Авторы анализируют специальные-юридические правовые функции, такие как регулирование общественных отношений, защиту прав и интересов граждан и другие, и изучают их роль в современном правопонимании. Также в статье раскрываются роль функций права и правовой системы. Работа нацелена на анализ специализированных функций права и является полезным исследованием для студентов и специалистов, занимающихся правозащитной деятельностью и правовой наукой.

Ключевые слова: функции права, регулирование общественных отношений, правовая система, источники права, судопроизводство, правовой анализ, правопонимание.

Annotation: This article presents a comparative legal analysis of the special legal functions of law. The authors analyze special legal functions, such as regulating public relations, protecting the rights and interests of citizens and others, and study their role in modern legal understanding. The article also reveals the role of the functions of law and the legal system. The work is aimed at analyzing the specialized functions of law and is a useful study for students and specialists involved in human rights activities and legal science.

Key words: functions of law, regulation of social relations, legal system, sources of law, legal proceedings, legal analysis, legal understanding.

Сравнительно-правовой анализ специальных юридических функций права представляет собой важную область юридической науки, которая оценивает и сопоставляет особенности и функции правовых систем различных

стран и юрисдикций. Эта тема активно исследуется российскими учеными, которые внесли значительный вклад в развитие сравнительного правоведения[1].

Сравнительное правоведение становится все более актуальным в мировом контексте, поскольку глобализация и международные отношения усиливают взаимодействие между разными правовыми системами. Российские исследователи, такие как Зайцев Д.С. и Чиркова О.Ю., проводят систематические анализы исключительных функций права в России и сравнивают их с правовыми системами других стран. Их работы являются ценными вкладами в понимание того, как различные юридические системы обеспечивают регулирование специфических аспектов общества.

Сравнительный правовой анализ специальных юридических функций права имеет высокую значимость в современном мире по нескольким причинам:

1. Содействие международному правовому диалогу. Сравнительное исследование позволяет различным юридическим системам понимать друг друга лучше и учиться на опыте других стран[2]. Это способствует более эффективному взаимодействию между странами на мировой арене.

2. Усиление правовой гармонизации. Путем сравнительного анализа можно выявить общие принципы и нормы, которые присущи разным юридическим системам. Это может способствовать усилению правовой гармонизации и развитию международных стандартов права.

3. Повышение эффективности правоприменительных органов. Изучение функций права в разных странах может помочь судебным и правоприменительным органам лучше понимать, какие методы и решения могут быть наиболее эффективными в конкретных ситуациях.

Сравнительный правовой анализ специальных юридических функций права в России и США позволяет выявить ключевые различия и сходства между двумя юридическими системами. Для проведения подробного анализа необходимо рассматривать следующие специальные функции права: регулирование общественных отношений, защиту прав и интересов граждан, а также обеспечение порядка и стабильности.

Регулирование общественных отношений.

Российская система регулирует общественные отношения через широкий спектр федеральных законов и нормативных актов. Право в России часто используется для установления обязательных стандартов и норм поведения в различных областях, включая экономику, образование и здравоохранение.

В США регулирование общественных отношений чаще всего оставляется на уровне штатов и местных органов власти. Федеральное право в США часто ограничивается вопросами, которые входят в компетенцию федерального правительства, такие как иммиграция и торговля международными государствами.

Защита прав и интересов граждан.

В России суды и правоохранительные органы, такие как полиция и прокуратура, играют важную роль в защите прав граждан. Граждане имеют право обжаловать решения судов[3].

Суды в США играют ключевую роль в защите прав и интересов граждан. Система юридической практики США сосредотачивается на принципах правосудия и защите конституционных прав.

Обеспечение порядка и стабильности.

Российская система права обеспечивает порядок и стабильность в обществе через нормы уголовного и административного права. Правопорядок поддерживается правоохранительными органами.

В США соблюдение порядка и стабильности также является важным аспектом. Однако страна стремится к балансу между обеспечением общественной безопасности и защитой гражданских свобод и прав.

В целом, можно сказать, что как Россия, так и США используют право для регулирования общественных отношений и обеспечения порядка и стабильности. Однако существуют значительные различия в подходах, включая уровень централизации в законодательстве, роль федеральных и штатных органов, а также акцент на индивидуальных правах в США[4].

Настоящий анализ помогает лучше понять, как разные юридические системы функционируют и какие принципы лежат в их основе, что может быть полезно для обмена опытом и разработки более эффективных правовых решений в различных контекстах.

Кроме того, стоит провести сравнительно-правовой анализ специальных юридических функций права на различные системы многих стран или юрисдикций. Такой анализ может охватывать различные аспекты, такие как:

1. Законотворчество. Сравнение процессов разработки и принятия законов в разных странах, включая структуру парламентов, роль исполнительной власти и взаимодействие с обществом.

Система права: США имеют систему общего права (common law), что означает, что прецеденты играют важную роль при интерпретации законов. Однако основной источник законов - законы, принятые конгрессом, и Конституция США. Россия имеет систему кодифицированного права, где

законы четко описывают различные правовые нормы. Основным законом является Конституция России.

Законодательный процесс. В США законодательная власть принадлежит Конгрессу, который состоит из двух палат: Палаты представителей и Сената. Проект закона может быть предложен любым членом Конгресса. Пример: Закон о здравоохранении Obamacare. В России законодательная власть принадлежит Федеральному Собранию, которое также состоит из двух палат: Государственной Думы и Совета Федерации. Проекты законов могут быть представлены членами Собрания или Президентом России. Пример: Федеральный закон «О противодействии коррупции»[5].

Правовая система и суды. Суды в США действуют на основе общего права и имеют федеральную и штатную юрисдикцию. Верховный суд США играет важную роль в интерпретации конституции и установлении прецедентов. Суды в России руководствуются законами и конституцией России. Важным органом является Конституционный суд, который проверяет соответствие законов Конституции.

Примеры законов:

США: Примером федерального закона может служить Закон о чистом воздухе (Clean Air Act), который регулирует выбросы загрязняющих веществ.

Россия: Примером федерального закона может быть Федеральный закон «О государственной регистрации юридических лиц и индивидуальных предпринимателей», который устанавливает порядок регистрации юридических лиц.

2. Судопроизводство: анализ судебных систем, включая состав судов, процедуры рассмотрения дел, права сторон и обеспечение исполнения судебных решений.

Судебная система: Судебная система США федеральная и штатная. Федеральные суды рассматривают дела, связанные с федеральным законодательством и Конституцией. Штатные суды имеют юрисдикцию над вопросами, не входящими в федеральную компетенцию. Верховный суд США играет важную роль в интерпретации конституции и установлении прецедентов. В России судебная система единая. Высшим судебным органом является Верховный Суд Российской Федерации. Также существует Конституционный Суд России, который проверяет соответствие законов Конституции. Судебная система России также делится на общие суды (гражданские и уголовные дела) и арбитражные суды (дела, связанные с предпринимательской деятельностью).

Судопроизводство и процедуры: судопроцесс в США основан на принципе адверсарности, где стороны в деле активно участвуют в судебном

процессе. Судьи решают дела на основе доказательств, представленных сторонами. Судопроцесс может включать в себя предварительные слушания, допрос свидетелей и экспертов, а также апелляционные инстанции для обжалования решений. Пример: Гражданское дело в суде округа. Судопроцесс в России также основан на адверсарности, но судьи играют более активную роль в сборе доказательств и проведении дела. Суды могут назначать экспертизы и допрашивать свидетелей. По решению сторон судопроцесс может проводиться в устной или письменной форме. Пример: Уголовное дело в районном суде.

Апелляционные инстанции и кассационные: в США существует система апелляционных судов, включая Кассационный суд. Стороны имеют право обжаловать решения судов на апелляционном уровне, и Кассационный суд может пересматривать решения судов более низкой инстанции. Пример: Апелляция в Федеральном апелляционном суде. В России также существует система апелляционных судов, включая Высший Суд России. Стороны имеют право обжаловать решения на апелляционном уровне. Помимо этого, существует процедура надзора в Кассационном порядке, где Высший Суд может пересматривать решения нижестоящих судов. Пример: Апелляция в областном суде[6].

3. Гарантированные права: сравнение конституционных гарантий прав и свобод граждан, таких как свобода слова, собраний и другие. Гарантированные права в США зафиксированы в Конституции США и включают в себя такие важные документы, как Билль о правах (Bill of Rights) и последующие поправки. Примеры гарантированных прав:

- Свобода слова (First Amendment): Законодательство, которое защищает право на свободное выражение мнения, включая свободу прессы.
- Право на ношение оружия (Second Amendment): Конституционное право на владение и ношение оружия.
- Право на справедливый судебный процесс (Sixth Amendment): Право на быстрое и справедливое судебное разбирательство.

В США гарантированные права обширно защищены и акцентируются на свободе выражения, религиозной свободе, праве на оружие и других гражданских и политических правах.

Гарантированные права в России зафиксированы в Конституции Российской Федерации. Примеры гарантированных прав:

- Право на жизнь (статья 20): "Каждому гарантируется право на жизнь."
- Свобода слова (статья 29): "Каждому гарантируется свобода мысли и слова."

- Право на справедливый судебный процесс (статья 46): "Каждому гарантируется право на судебную защиту его прав и свобод."

В России, как и в США, гарантированные права признаются и защищаются, но в акценте стоит, например, право на жизнь и право на справедливый судебный процесс.

4. Гражданское право: анализ гражданских кодексов и процедур регулирования гражданских отношений.

Источники права: гражданское право в США основывается на общем праве (common law) и законах, принятых на федеральном и штатовском уровнях. Судебные решения имеют большое значение и могут создавать прецеденты. В России гражданское право основывается на Гражданском кодексе Российской Федерации, который является основным источником гражданского права. Законодательство регулируется на федеральном уровне и не допускает создание прецедентов.

Субъекты гражданского права: в США индивидуальные и юридические лица рассматриваются как равноправные субъекты гражданского права. В России гражданское право придерживается более традиционной иерархической модели, где юридические лица обычно имеют меньше прав и возможностей, чем физические лица.

Договорные отношения[7]: в США уделено большое внимание свободе заключения договоров. Договоры часто могут быть изменены сторонами в соответствии с их желаниями, при условии соблюдения основных принципов договорного права. В России законодательно установлены более строгие ограничения на изменение и расторжение договоров, и они могут быть изменены только в соответствии с законом.

Ответственность и возмещение ущерба: в США система возмещения ущерба в случае нарушения договорных или внедоговорных обязательств может включать в себя значительные компенсации, включая штрафы и убытки. В России система возмещения ущерба более формализована и ограничена законом. Размеры компенсаций обычно ограничены законодательством.

Сроки давности: в США сроки давности для предъявления иска могут различаться в зависимости от типа правонарушения и юрисдикции. Например, в случае долгов по договору, срок давности может составлять 4 года в Нью-Йорке и 6 лет в Калифорнии. В России сроки давности обычно составляют 3 года, но они также могут варьироваться в зависимости от типа правонарушения и закона.

5. Судебная практика: Исследование как суды применяют законы и правовые нормы на практике.

Система судопроизводства: США: США имеют федеральную систему судопроизводства, включающую суды разных уровней, включая федеральные и штатовские суды. Важной чертой является прецедентное право, когда решения высших судов (например, Верховного Суда) становятся обязательными для следующих судов. Россия: Россия имеет иерархическую систему судов, и судебная практика обычно не создает прецедентов. Решения Верховного Суда РФ, хотя и могут цитироваться в других судебных решениях, не обязательны для следующих дел.

Роль прецедентов: в США прецедентное право играет важную роль. Решения высших судов часто цитируются и используются для интерпретации законов и решения споров. В России судебная практика обычно не является обязательной для судов нижних уровней. Правила и интерпретации законов чаще всего остаются на усмотрение судей.

Продолжительность судебного процесса: судебные процессы в США могут быть долгими и затяжными, в том числе благодаря большому количеству этапов и праву на апелляцию. В России усиливается работа по сокращению сроков судопроизводства, и в ряде случаев процессы могут быть более короткими, чем в США.

Обязательность судебных решений: решения высших судов, включая Верховный Суд, обязательны для исполнения на всей территории США. Решения российских судов обязательны для исполнения, но редко имеют экстерриториальную силу.

Доступность и открытость: судебные процессы в США обычно более открыты и доступны для общественности. Судебные записи и решения часто являются общедоступными. В России судебные процессы могут быть менее открытыми, и доступ к некоторым материалам может быть ограничен.

Сравнительный правовой анализ специальных юридических функций права позволяет нам глубже понять сущность и значение этих функций в различных правовых системах. В ходе анализа были выявлены сходства и различия между специальными юридическими функциями в разных странах и контекстах.

Одним из основных выводов данного анализа является то, что специальные юридические функции права играют важную роль в обеспечении стабильности и справедливости общества. Они могут включать в себя такие аспекты, как правоприменение, правозащита, медиация и другие, и в каждой стране могут быть реализованы по-разному.

Также важно отметить, что сравнительный анализ позволяет выявить лучшие практики и эффективные методы в области специальных юридических

функций, которые могут быть адаптированы и внедрены в других юридических системах для улучшения их работы.

В целом, сравнительный правовой анализ специальных юридических функций права подчеркивает важность изучения и обмена опытом между разными юридическими системами, чтобы сделать правовую сферу более справедливой и эффективной для всех граждан.

Список использованной литературы

1. Суханов Е.А. Гражданское право, том 3. Обязательственное право. — М.: Волтерс Клувер, 2006. — 767 с.
2. Сравнительное правоведение: учебное пособие / [Е.Е. Амплеева, А.В. Еремин, Л.А. Харитонов, И.Л. Честнов; под редакцией Е.Е. Амплеевой и др.]; Академия Генеральной прокуратуры Российской Федерации, Санкт-Петербургский юридический институт (филиал). - Санкт-Петербург: Санкт-Петербургский юридический ин-т (фил.) Акад. Генеральной Прокуратуры Российской Федерации, 2017. - 103 с.
3. Balkin J.M., Levinson S. The canons of constitutional law //Harvard law review. - 1998. - Vol.111. - P.1018-1023.
4. Чиркин В.Е. Конституционное право зарубежных стран: Учебник /Институт государства и права РАН. - М.: Издательство «Юристъ», 1997. - 568 с.; Web-ресурс: <http://lawtoday.ru/razdel/biblo/kpzs/> (дата доступа: 14.09.2016).
5. Федеральный закон от 25 декабря 2008 г. N 273-ФЗ "О противодействии коррупции"//Собрании законодательства Российской Федерации от 29 декабря 2008 г. N 52 (часть I) ст. 6228.
6. Chemerinsky E. The Court Affects Each of Us: The Supreme Court
7. Богданов, Д.Е. Тенденции развития договорного права: поиск новой парадигмы // Реформа обязательственного права России: проблемы и перспективы: монография / под ред. Е. Е. Богдановой. - М.: Проспект, 2018. - 416 с.

i
n

R
e
v
i
e
w

/
/

Буныгина К.К.,
студент магистратуры
3 курс, факультет «Подготовки специалистов для судебной
системы (Юридический факультет)»
Северо-Кавказский филиал ФБОУ ВО «РГУП»
Россия, г. Краснодар

СУБЪЕКТЫ, ИМЕЮЩИЕ ПРАВО АПЕЛЛЯЦИОННОГО ОБЖАЛОВАНИЯ СУДЕБНЫХ РЕШЕНИЙ ПО УГОЛОВНЫМ ДЕЛАМ

***Аннотация:** Данная статья рассматривает вопрос о субъектах, которым предоставлено право на апелляционное обжалование судебных решений в рамках уголовных дел. Рассматривается категория лиц, имеющих статус субъекта права на апелляцию. Анализируются основания и процедуры обжалования судебных решений в уголовных делах. Статья помогает читателю разобраться в вопросах, связанных с правом на апелляцию по уголовным делам.*

***Ключевые слова:** субъекты, апелляционное обжалование, судебные решения, уголовные дела, право.*

***Annotation:** This article discusses the subjects who are entitled to appeal court decisions in criminal cases. The category of individuals who have the status of a subject of the right to appeal is examined. The grounds and procedures for appealing court decisions in criminal cases are analyzed. The article aims to help the reader understand issues related to the right of appeal in criminal cases.*

***Key words:** subjects, appellate appeal, court decisions, criminal cases, right.*

Апелляционное производство не может быть начато без определенных субъектов, которыми для этого должны быть предприняты определенные действия. При этом, круг тех субъектов, которые обладают правом инициации апелляционного судопроизводства, четко определен уголовно – процессуальным законодательством, исходя из чего, не абсолютно любое лицо может подать жалобу на решение суда, считая, что оно является необоснованным, незаконным и несправедливым. Все это обуславливает необходимость анализа тех участников уголовного судопроизводства, которые могут выступить в качестве апеллянтов.

Субъект права – это физическое либо юридическое лицо, наделенное на основании закона наличием не только неких прав, но и обязанностей, то есть тем, что данное лицо обладает правоспособностью и дееспособностью [1].

Четкий перечень субъектов, обладающих правом инициировать апелляционное производство, содержится в первой по счету статье УПК РФ главы, регулирующей данный вид производства, в их число входят осужденный, оправданный, защитники и законные представители данных лиц, государственный обвинитель, вышестоящий прокурор, потерпевший, частный обвинитель, а также в части, касающейся гражданского иска - гражданский истец, гражданский ответчик их законные представители и представители.

Государственным обвинителем, в соответствии с п. 6 ст. 5 УПК РФ, является должностное лицо органа прокуратуры, поддерживающее от имени государства обвинение в суде по уголовному делу. Как недостаток законодательства, можно обозначить отсутствие легального определения «вышестоящий прокурор», в связи с чем, требуется определить, кого же принято рассматривать в качестве такового. Анализ научных изысканий и правоприменительной практики позволяет сделать вывод о том, что в качестве таких прокуроров следует рассматривать не только вышестоящего по должности по отношению к государственному обвинителю прокурора, но и его заместителя, наделенного правом принести апелляционное обращение. И прокурор, и государственный обвинитель являются должностными лицами прокуратуры, прошедшие процесс задействования в уголовном процессе. В то же время, под участником процесса в виде «государственного обвинителя и (или) прокурора», предполагают прокурора, который поддерживает государственное обвинение по уголовному делу [2].

Предоставление права на обжалование посредством механизма принесения представления, кроме прокурора, принимавшего участие в процессе, также вышестоящему прокурору, который не привлекался к рассмотрению дела в суде первой инстанции построено на принципах единства и централизации системы прокуратуры, что предполагает под собой возможность замены прокуроров на разных судебных инстанциях.

Видится возможным утверждать о том, что закрепленный в ст. 389.1 УПК РФ перечень тех субъектов, которые имеют правом обращения в апелляционную инстанцию, не является исчерпывающим. Это вытекает из того, что указанные субъекты содержатся не только в законе. Более подробный перечень лиц содержится в разъяснениях высшей судебной инстанции, которая среди них называет обвиняемого, подсудимого, осужденного, оправданного, лицо, уголовное дело, в отношении которого прекращено, лицо, в отношении которого ведется или велось производство о использовании принудительной меры медицинского характера, лицо, в отношении которого принято решение о выдаче для уголовного преследования или исполнения приговора, их защитников, законных представителей, государственного

обвинителя, прокурора, вышестоящего прокурора, частного обвинителя, потерпевшего, их законных представителей, представителей, гражданского истца, гражданского ответчика, их законных представителей, представителей (в части, касающейся гражданского иска), а также других лиц в той части, в которой обжалуемое судебное решение касается их прав и законных интересов (к примеру, лицо, на имущество которого наложен арест в связи с производством по уголовному делу). Законным представителям предоставляется право обжалования в апелляции, когда деяние было совершено несовершеннолетним, даже если к моменту вынесения обжалуемого решения он уже совершеннолетия достиг.

Также высшая судебная инстанция дала разъяснения и по поводу лиц, которые перечислены в ч. 2 ст. 49 УПК, но при этом адвокатами не являются. Им возможность апелляционного обжалования предоставляется в том случае, когда они в суде первой инстанции выступали в качестве защитников. В том случае, когда лица в суде первой инстанции в данном статусе не находились, их участие в суде второй инстанции все же допускается, но только одновременно с адвокатом, осуществляющим защиту по соглашению или по назначению суда [3].

По назначению статьи 389.1 УПК РФ лицо, которое имеет в отношении себя обвинительный приговор, не вступивший в силу, именуется осужденным. Таким образом, получается, что еще до рассмотрения уголовного дела в апелляции, закон полагает, что в этом случае вина обвиняемого доказана. Представляется, что это нарушает принцип презумпции невиновности, чем ущемляет право обвиняемого. Данное разногласие нужно разрешить на законодательном уровне и внести в ст. 389.1 и ч. 2 ст. 47 УПК РФ изменения.

На наш взгляд, не вполне корректно использования понятий «осужденный», «оправданный» в стадии апелляционного разбирательства, поскольку судебное решение еще не вступило в законную силу. Поэтому следует, что нужно и значимо внести изменения в указанные статьи и определить статусы лиц, с участием которых проходит апелляционное производство [4].

Немаловажным является вопрос процедуры принесения в апелляционную инстанцию представления и жалобы, в связи с чем, следует рассмотреть, каким образом подаются жалоба и представление:

- на приговор или другое решение мирового судьи - в районный суд;
- на приговор или другое решение районного суда, гарнизонного военного суда - в судебную коллегия по уголовным делам ВС республики, краевого или областного суда, суда города федерального значения, суда

автономной области, суда автономного округа, окружного (флотского) военного суда;

- на приговор или другое решение ВС республики, краевого или областного суда, суда города федерального значения, суда автономной области, суда автономного округа - в судебную коллегия по уголовным делам апелляционного суда общей юрисдикции;

- на приговор или другое решение окружного (флотского) военного суда - в апелляционный военный суд;

- на постановление судьи ВС Российской Федерации - в Апелляционную коллегия ВС Российской Федерации.

Касаясь рассмотрение в апелляции, то существует определённая структура:

- в районном суде - судьей районного суда единолично;

- в вышестоящих судах - судом в составе трех судей федерального суда общей юрисдикции, за исключением уголовных дел о преступлениях небольшой и средней тяжести, а равно уголовных дел с апелляционными жалобой, представлением на промежуточные решения районного суда, гарнизонного военного суда, которые рассматриваются судьей ВС республики, краевого или областного суда, суда города федерального значения, суда автономной области, суда автономного округа, окружного (флотского) военного суда единолично [5].

Отсюда следует, что категории субъектов апелляционного обжалования, достаточно расширены и многообразны. Несмотря на то, что на законодательном уровне, в частности в уголовно-процессуальном кодексе зафиксированы лица, имеющие право на апелляционное обжалование, однако больший потенциал участников раскрыт в постановлении Пленума ВС РФ. Данное постановление полно и подробно указывает, кто вправе подавать апелляционную жалобу, представление, таким образом, расширяет права многих лиц на защиту собственных законных интересов. На мой взгляд, это не совсем верно, поскольку в немалой степени нужно ориентироваться на УПК РФ, поэтому представляется нужным уточнить и расширить перечень лиц, указанных в ст. 389.1 УПК РФ.

Апелляционное обжалование судебных решений в уголовных делах представляет собой процесс, в ходе которого стороны имеют возможность осуществить пересмотр вынесенного ранее судом решения. В Российской Федерации существуют определенные субъекты, которые имеют право на апелляционное обжалование судебных решений в уголовных делах.

Одним из основных субъектов апелляционного обжалования является обвиняемый. Обвиняемый – это лицо, в отношении которого возбуждено

уголовное дело и которое направляется на судебное разбирательство. Обвиняемый вправе обжаловать решение суда на протяжении определенного срока после его вынесения. Он имеет право на защиту своих интересов и прав, и апелляционное обжалование решения является одним из методов осуществления этого права. Обвиняемый может обжаловать признанный его виновным судебный приговор и требовать его пересмотра или изменения.

Еще одним субъектом апелляционного обжалования является потерпевший. Потерпевший – это лицо, ставшее жертвой преступления, в отношении которого ведется уголовное дело. Потерпевший имеет право на защиту своих интересов и также вправе обжаловать решения суда. Он может обжаловать решение о признании обвиняемого невиновным или его освобождении от уголовной ответственности. Потерпевший также имеет право требовать пересмотра дела и установления более строгого наказания для виновного.

Еще одним субъектом обжалования является прокурор. Прокурор – это государственный представитель, осуществляющий надзор за соблюдением законности в стране. Прокурор имеет право на апелляционное обжалование решений суда, если они не считаются достаточно справедливыми или основанными на аргументации. Прокурор может вмешаться в процесс апелляции и требовать пересмотра дела или изменения решения в интересах правосудия.

Важно отметить, что решение об апелляционном обжаловании может принимать судебная инстанция более высокого уровня, например, апелляционный суд или судебная коллегия. В таком случае субъекты обжалования имеют право на предоставление дополнительных доказательств и аргументов в защиту своих интересов.

Апелляционное обжалование судебных решений по уголовным делам является важным процессом в системе правосудия. Субъекты, имеющие право на апелляцию, имеют возможность защитить свои интересы и требовать более справедливого решения суда. Это способствует укреплению принципов правового государства и защите прав и свобод граждан.

Использованные источники:

1. Александрова Л.А., Никифорова Е.Ю. О некоторых проблемах защиты интересов третьих лиц в уголовном судопроизводстве / Электронное приложение к "Российскому юридическому журналу", —2019. —№ 3. — С. 19 - 23. [Электронный ресурс].URL: <https://cyberleninka.ru/article/n/o-nekotoryh-problemah-zaschity-interesov-tretih-lits-v-ugolovnom-sudoproizvodstve> (дата обращения: 15.08.2023).

2. Гаврилов М.А. Субъекты кассационного обжалования в уголовном судопроизводстве / Вестник Казанского юридического института МВД России. 2020. № 4 [Электронный ресурс]. URL: <https://cyberleninka.ru/article/n/subekty-kassatsionnogo-obzhalovaniya-v-ugolovnom-sudoproizvodstve-1> (дата обращения: 15.08.2023).

3. Андреева О.И., Рукавишникова А.А. Реформированное производство в суде кассационной инстанции: соотношение публичного и частного начал / Законы России: опыт, анализ, практика. 2020, — № 3. — С. 3-7.

4. Уголовный процесс: учебник для вузов / под ред. А.П. Гуськовой, А.В. Ендольцевой. М.: ЮНИТИ-ДАНА: Закон и право, 2007,— 639 с.

5. Уголовный процесс России: Общая часть: учебник для студентов юридических вузов и факультетов / А.И. Александров и др.; под ред. Лукашевича В.З. СПб.: Издательский Дом С.-Петерб. гос. ун-та, 2004, —448 с.

УДК 34.096

Антонова Виктория Алексеевна

Студент-магистрант

3 курс, Юридический факультет

Ростовский институт (филиал) ФГБОУ ВО «Всероссийский государственный университет юстиции (РПА Минюста России)» в

г. Ростове-на-Дону

Россия, г. Ростов-на-Дону

СУЩНОСТЬ ПРОЦЕДУР, ПРИМЕНЯЕМЫХ В ДЕЛЕ О НЕСОСТОЯТЕЛЬНОСТИ (БАНКРОТСТВЕ) ДОЛЖНИКА

***Аннотация:** институт банкротства в нынешнее время набирает все большую популярность, ввиду снижения платежеспособности населения страны. В связи с этим, в настоящей работе будет дана краткая характеристика каждой процедуры, применяемой при несостоятельности (банкротстве) должника-физического лица и выделены их особенности. Помимо этого, в работе будут определены последствия, к которым в настоящее время приводит процедура несостоятельности.*

***Ключевые слова:** процедуры банкротства, должник, финансовое оздоровление, реализация имущества, мировое соглашение, финансовый управляющий.*

***Annotation:** the institution of bankruptcy is currently gaining more and more popularity, due to a decrease in the solvency of the country's population. In this*

regard, this paper will give a brief description of each procedure used in the insolvency (bankruptcy) of a debtor-an individual and highlight their features. In addition, the work will determine the consequences that the insolvency procedure currently leads to.

Key words: *bankruptcy procedures, debtor, financial recovery, sale of property, settlement agreement, financial manager.*

В условиях современной экономически сложной ситуации на рынке, многие хозяйствующие субъекты утрачивают свою платежеспособность, что неизбежно влечет процедуру банкротства.

Данную процедуру можно определить, как регламентированную законом совокупность мер и действий, применяемых к должнику, признанному арбитражным судом несостоятельным (банкротом), направленных на восстановление его платежеспособности или ликвидации.

Задачи и цели, возлагаемые на процедуру банкротства реализуются в процессе применения к должнику определенных мер и действий, которые именуются процедурами, применяемые в деле о банкротстве.

Закон о несостоятельности (банкротстве) в статье 27 закрепляет пять процедур, применяемых к должнику-юридическому лицу, а для должника-физического лица и индивидуального предпринимателя три процедуры, среди которых реструктуризация долгов, реализация имущества и мировое соглашение [1]. Причем, в данном случае не имеет необходимости соблюдение всех процедур. Анализ действующего законодательства РФ показал нам, что процедуры, применяемые в деле о банкротстве физических лиц, имеют существенные отличительные черты от процедур, которые применяются в делах о банкротстве юридических лиц

Стоит отметить, что для начала процедуры банкротства арбитражный суд рассматривает обоснованность заявления о признании должника банкротом и по результатам такого рассмотрения выносит одно из определений:

- либо о признании обоснованным заявления и введении следующей за процедуры.

– либо о признании заявления необоснованным и оставлении его без рассмотрения. Как показывает арбитражная практика, чаще всего такие определения выносятся при нарушении требований, установленных Арбитражным процессуальным кодексом РФ и Законом о несостоятельности (банкротстве);

– либо о признании необоснованным заявления и прекращении производства по делу о банкротстве гражданина. Данное определение

выносятся, например, если арбитражный суд установит наличие фиктивного банкротства, исходя из представленных документов.

Считаем возможным рассмотреть каждую отдельную процедуру более подробно.

Первая из процедур - реструктуризация долгов гражданина. Данное определение выносится в случае, если основания образования и размер кредиторской задолженности не подверглись сомнению со стороны арбитражного суда; если заявление о признании гражданина банкротом подано конкурсным кредитором или уполномоченным органом, а со стороны должника не поступило каких-либо аргументированных возражений; заявление о признании гражданина банкротом подано самим гражданином и приведенные гражданином доводы о его финансовой несостоятельности подтверждены соответствующими представленными документами;

При принятии заявления арбитражным судом должник может ходатайствовать о том, чтобы суд признал его банкротом и сразу ввел процедуру реализации имущества физического лица.

Реструктуризация долгов физического лица представляет собой реабилитационную процедуру, которая применяется в деле о банкротстве физического лица и направлена на восстановление его платежеспособности и погашения задолженности перед кредиторами исходя из плана реструктуризации долгов. Введение данной процедуры осуществляется арбитражным судом по результатам проверки обоснованности заявления о признании физического лица банкротом[1].

В данной процедуре имеются свои внутренние стадии:: введение ее арбитражным судом; публикация сообщения о признании заявления обоснованным и введение процедуры реструктуризации; направление соответствующих уведомлений участникам процесса банкротства; разработка плана реструктуризации долгов; ознакомление с планом всех известных заинтересованных лиц; одобрение плана; утверждение плана реструктуризации арбитражным судом; исполнение обязанностей в соответствии с утвержденным планом реструктуризации; завершение процедуры и предоставление отчета об итогах проведения процедуры [3].

Целью рассматриваемой процедуры выступает восстановление платежеспособности должника, однако для кредиторов целью является получение удовлетворения предъявленных им требований, основой чего как раз выступает восстановленная платежеспособность должника – физического лица. Можно сказать, что восстановление платежеспособности является одним из элементов успешного достижения основной цели процедуры банкротства в целом.

Следует отметить, что введение реструктуризации долгов гражданина влечет определенных последствий, среди которых считается наступившим срок исполнения всех обязательств; требования кредиторов предъявляются в определенном законом порядке и вносятся в реестр требований кредиторов; начисление различных финансовых санкций и процентов по обязательствам должно быть прекращено; ранее наложенные ограничения на право распоряжения имуществом снимаются, а последующие ограничения могут быть наложены в рамках рассмотрения дела о банкротстве; исполнение по исполнительным документам временно приостанавливается, за исключением требований, указанных в законе таковыми.

В определенной степени, можно сказать, что данная процедура способствует установлению льготного режима, создающего более лояльные условия для восстановления финансовой положения должника-физического лица. Более того, Закон не запрещает должнику во время реструктуризации долгов совершать сделки, в том числе с письменного согласия финансового управляющего.

Важным документом данной процедуры выступает план реструктуризации долга физического лица, который рассматривается не только как документ, имеющий правовое значение, но и как юридический факт. С точки зрения юридического факта, план обуславливает возникновение правовых отношений между должником и кредитором, предоставляя каждому из них определенные права и обязанности. В случае, если желание кредитора и должника при составлении и рассмотрении плана реструктуризации полностью совпали, тогда данный план будет считаться двусторонней сделкой, в противном случае, утвержденный арбитражным судом план будет выступать в качестве односторонней сделки.

Разработка данного плана осуществляется самим должником, конкурсным кредитором или же уполномоченным на то органом, а процедура реструктуризации долгов по принятому плану может быть установлена на срок не более трех лет. Стоит отметить, что Закон не запрещает внесение изменений в план реструктуризации долгов гражданина по инициативе должника или же собрания кредиторов.

За месяц до окончания срока исполнения обязательств, финансовый управляющий предоставляет отчет о результатах исполнения плана арбитражному суду, конкурсным кредиторам и уполномоченному органу. При рассмотрении данного отчета и исходя от наличия (отсутствия) жалоб кредиторов, арбитражный суд принимает соответствующий судебный акт: определение о завершении реструктуризации долгов гражданина, которое принимается при погашенности задолженностей и отсутствии жалоб

кредиторов или же при их необоснованности и определение об отмене указанного плана и решение о признании гражданина банкротом [4].

В случае, если управляющему в течение десяти дней не поступает какой-либо проект плана, он ходатайствует о введении следующей процедуры – процедуры реализации имущества должника – физического лица с вынесение данного вопроса на общее собрание кредиторов. В процессе реализации данной процедуры имущество гражданина подлежит продаже с торгов в целях удовлетворения требований кредиторов. При определении понятия реализации имущества должника (гражданина) в первую очередь следует отметить, что данная процедура является реабилитационной [5].

В.В. Витрянский утверждал, что процедура реализации имущества имеет идентичные признаки с процедурой конкурсного производства, применяемой в делах о банкротстве юридических лиц [6].

По общему правилу имущество реализуется на торгах, однако решением собрания кредиторов или определением арбитражного суда может быть предусмотрен иной порядок. Особо следует учесть, что драгоценности и другие предметы роскоши, стоимость которых превышает сто тысяч рублей, а также недвижимое имущество независимо от стоимости реализуются только на открытых торгах. Кроме того, должник имеет право восстановления прав на имущество, которое: не удалось реализовать на торгах; кредиторы отказались принимать в счет погашения задолженности.

После того, как будут произведены расчеты с кредиторами и полностью или частично удовлетворены требования, в рамках процедуры реализации имущества, финансовый управляющий представляет в суд отчет о результатах данной процедуры, вместе с которым прикладываются документы, которые подтверждают продажу имущества должника и размер удовлетворенных требований кредиторов. Арбитражный суд после рассмотрения отчета и представленных документов выносит определение о завершении процедуры реализации имущества.

Как было отмечено выше, процедура реализации имущества считается также как и финансовое оздоровление реабилитационной, так как при завершении расчетов с кредиторами, физическое лицо, признанное банкротом, освобождается в дальнейшем от исполнения требований кредиторов, в том числе от требований, которые не были заявлены в рамках двух процедур. Однако, существуют требования, которые сохраняются вне зависимости от момента завершения процедуры. К таким требованиям в первую очередь относятся текущие платежи, требования о возмещении вреда, причиненного жизни и здоровью, требования о возмещении морального вреда, о выплате

заработной платы или выходного пособия, о взыскании алиментов и иные требования, которые имеют тесную связь с личностью и здоровьем человека.

Процедура реализации имущества должника вводится на срок не более шести месяцев, который может продлеваться арбитражным судом в отношении гражданина, не имеющего статуса индивидуального предпринимателя.

Законодательством РФ процедура мирового соглашения также предусмотрена в рамках рассмотрения дела о признании гражданина банкротом, так как реализация данной процедуры является самым простым и быстрым способом разрешения возникших разногласий между должником и кредиторами.

Мировое соглашение как процедура может применяться на любой стадии рассмотрения дела о банкротстве физического лица, основной целью которой выступает достижение соглашения между должником и кредитором, влекущее за собой прекращение производства по делу. При заключении мирового соглашения должник и кредиторы договариваются о том, в каком порядке, каким образом и в какой срок будут выплачиваться денежные обязательства.

Следует сказать, что условия мирового соглашения практически полностью зависят от волеизъявления сторон, в том числе в нем могут указывать на меньшую процентную ставку, меньший срок начисления процентов, полное освобождение должника от уплаты процентов, возможно установление удовлетворения требований кредиторов в не денежной форме, однако с соблюдением одного условия – условие, касающиеся какого-либо кредитора, не должно способствовать возникновению у него преимуществ по отношению к иным кредиторам.

Необходимо отметить, что принятие решения о заключении мирового соглашения должником – физическим лицом осуществляется самостоятельно, а кредиторы в свою очередь должны принять его на собрании кредиторов с учетом того, что положительно должны проголосовать за заключение мирового соглашения все кредиторы, чьи требования обеспечены залогом.

Стоит обратить внимание на важную особенность заключения мирового соглашения, заключающуюся в том, что, если требования кредитора не внесены в реестр требований и кредитор не получил статус конкурсного, на него, в соответствии с законодательством РФ, не распространяются условия мирового соглашения.

Впоследствии данное мировое соглашение утверждается арбитражным судом, и должник приступает к его исполнению.

Таким образом, мировое соглашение способствуют решению конфликта между должником и кредиторами на взаимовыгодных условиях для всех сторон и с учетом материального положения должника.

Подводя итог изложенному, необходимо отметить, что итогом проведения всех вышеуказанных процедур является признание гражданина банкротом и освобождение его от дальнейшего исполнения требований кредиторов, и тех требований, которые не были заявлены при введении двух процедур, рассмотренных нами.

Однако, следует отметить, что процедура банкротства имеет множество последствий, среди которых преобладают не только положительные, в виде списания долгов, но и негативные, связанные с: ограничением на взятие новых обязательств; повторным признанием его банкротом; ограничением гражданина на занятие определенных должностей на определенный срок. Однако основным негативным последствием, имеющим общественное значение, выступает рост кредитных ставок и ужесточение требований к будущему заемщику, так как количество потенциальных банкротов и граждан, признанных банкротами, с каждым годом только возрастает.

Использованные источники:

1. О несостоятельности (банкротстве): федер. закон от 26.10.2002 г. № 127-ФЗ с изм. и доп., вступ. в силу с 03.11.2023 // СЗ РФ. - 2002. - № 43. - Ст. 4190.
2. Попондопуло В.Ф. Банкротство. Правовое регулирование. Научно-практическое пособие. М.: Проспект, 2016. С. 301.
3. Кондратьева К.С., Гройсберг А.И. Особенности проведения процедуры реструктуризации задолженности физического лица в деле о банкротстве // Вестник Пермского университета. Юридические науки. 2016. № 4. С. 41.
4. Амелин А.В. Реабилитационная составляющая банкротства граждан через призму процедуры реструктуризации // Предпринимательское право. 2017. № 3. С. 87.
5. Определение Верховного Суда РФ от 23.01.2017 г. № 304-ЭС16-14541 // ИПС «Гарант». – Режим доступа: <https://base.garant.ru/71559344/>.
6. Витрянский В.В. Банкротство граждан, не являющихся индивидуальными предпринимателями // Хозяйство и право. 2015. № 4. С. 7.

Уначева Лиана Робертовна
магистр 2 з.о. по направлению 40.04.01 Юриспруденция
Кабардино-Балкарский государственный университет им. Х.М.
Бербекова
Россия, город Нальчик

СУЩНОСТЬ РЕОРГАНИЗАЦИИ ЮРИДИЧЕСКОГО ЛИЦА

***Аннотация:** Актуальность выбранной темы определяется потребностью науки гражданского права в формировании единого подхода к институту реорганизации юридического лица, необходимостью глубокого теоретического осмысления новых норм гражданского законодательства о реорганизации, а также выработки эффективных механизмов реализации защиты прав и интересов участников реорганизационных правоотношений.*

***Ключевые слова:** юридическое лицо, реорганизация, правовое регулирование.*

***Abstract:** The relevance of the chosen topic is determined by the need of the science of civil law to form a unified approach to the institution of reorganization of a legal entity, the need for a deep theoretical understanding of the new norms of civil legislation on reorganization, as well as the development of effective mechanisms for the protection of the rights and interests of participants in reorganization legal relations.*

***Keywords:** legal entity, reorganization, legal regulation.*

Идея создания юридического лица, как самостоятельного субъекта гражданского права, самостоятельного центра хозяйственной жизни, является заслугой римского права [3]. Только через него эта юридическая форма вошла в оборот нового европейского права. Но в самом Риме эта форма организации разрабатывалась медленно на протяжении всей римской истории. Уже древнеримским отношениям известны союзы и образования, внешне подобные юридическим лицам, но внешние признаки не свидетельствуют о том, что эти союзные образования рассматриваются уже под углом зрения гражданских юридических лиц. Старое римское право предусматривало в роли носителей этих прав только отдельных лиц.

Российское гражданское законодательство закрепляет обязательные признаки юридического лица, совокупность которых дает возможность учредителям обладающей такими признаками организации ставить вопрос о признании ее независимым типом гражданских правоотношений [2]. К

признакам юридического лица относятся: организационное единство - наличие в юридическом лице конкретной иерархии, соподчинение органов управления, точное регулирование взаимоотношений среди его соучастников, которые закреплены в учредительных документах юридического лиц; имущественная обособленность - имущество юридического лица обособлено от имущества его членов, учредителей и других юридических лиц. Важно знать, что большинство юридических лиц обладает имуществом на праве собственности.; самостоятельная имущественная ответственность - юридическое лицо самостоятельно отвечает по своим обязательствам своим имуществом; выступление в гражданском обороте от своего имени - юридические лица должны иметь официальное место нахождения, которое должно быть определено местом его государственной регистрации и которое обязательно должно быть указано в его учредительных документах. Согласно пункту 1 статьи 54 Гражданского Кодекса РФ, юридическое лицо имеет свое наименование, которое содержит указание на его организационно-правовую форму [1]. Юридическое лицо, фирменное наименование которого зарегистрировано в установленном порядке, имеет исключительное право его использования. По требованию обладателя права на фирменное наименование лицо, которое неправомерно использует чужое зарегистрированное фирменное наименование, обязано прекратить его использование и возместить причиненные убытки. Таким образом, юридическое лицо - это признанная государством в качестве субъекта права организация, обладающая обособленным имуществом, самостоятельно отвечающая этим имуществом по своим обязательствам и выступающая в гражданском обороте от своего имени.

Реорганизация юридического лица – это прекращение его деятельности, с последующим возникновением правопреемственности, в результате которого происходит возникновение одного или нескольких новых юридических лиц. В процессе реорганизации в отличие от процесса ликвидации имущественные отношения, права и обязанности не прекращаются, а передаются новообразованным юридическим лицам, то есть возникает правопреемственность. Существует пять форм реорганизаций юридического лица, это присоединение, разделение, слияние, выделение и преобразование.

Рассматривая такую форму реорганизации как слияние, то это универсальное правопреемство, когда права и обязанности юридических лиц переходят к вновь возникшему юридическому лицу. Реорганизация в форме присоединения имеет очень сложный юридический состав, такая процедура затрагивает не только реорганизуемых юридических лиц, но и конечно органы

юридических лиц, без которых не мыслимо и существование юридических лиц. Это принятие решения общим собранием участников, то есть в каждом юридическом лице принимается такое решение, правильно составленный передаточный акт, его утверждение, подписание соответствующих документов уполномоченных на то лицами [4]. При такой реорганизации как присоединение новые юридические лица не создаются, то есть это когда есть два действующих юридического лица, где одно такое лицо присоединяется к другому, путём возложения на последнего своих прав и обязанностей. Такой вид реорганизации как разделение является видом реорганизации, когда по передаточному акту к вновь возникшим юридическим лицам переходят права и обязанности разделённого юридического лица. При разделении, так же как и в других видах реорганизации, не должна нарушаться материальная и процессуальная форма. При выделении в соответствии с передаточным актом, к вновь возникшим юридическим лицам или юридическому лицу переходят как права, так и обязанности потерпевшего реорганизацию в форме выделения юридического лица. Но переходят не совсем все права, допустим если взять публичное право налоговое право или как некоторые учёные называют его частно-публичное право.

Реорганизация подразумевает под собой основополагающую процедуру как для непосредственно юридического лица, так и для взаимосвязанных с ним субъектов гражданского права, поскольку сам процесс реорганизации может в значительной степени воздействовать на имущественное и организационное положение. Ключевой задачей, преследуемой в рамках применения законодательных норм, выступает обеспечение равновесия между интересами, существующими у различных субъектов гражданского права, которые также принимают определённое участие в процедуре реорганизации. В первую очередь, трудность процедуры реорганизации заключается в наличии противоречий, а также различий интересов субъектов гражданско-правового оборота.

Использованные источники:

1. Гражданский кодекс Российской Федерации.
2. Румынина В.В. Правовое обеспечение профессиональной деятельности. Издательский центр «Академия». 2012 г.
3. Покровский И.А. История римского права. 2015 г.
4. Габов А.В. Теория и практика реорганизации (правовой аспект). 2014 г.

Сорокина Р.В., магистрант
Ростовский институт (филиал)
Всероссийского государственного университета юстиции
(РПА Минюста России)
Россия, г. Ростов-на-Дону

СУЩНОСТЬ ЦИФРОВИЗАЦИИ ГОСУДАРСТВЕННОГО УПРАВЛЕНИЯ

Аннотация: в статье рассматриваются вопросы, связанные с определением сущности цифровизации государственного управления. Автор приходит к выводу о том, что сущность цифровизации государственного управления заключается в непрекращающемся повышении эффективности деятельности всех субъектов государственного управления при помощи систем искусственного интеллекта и иных достижений науки, связанных с информатизацией.

Ключевые слова: электронное правительство, цифровизация, информатизация, государственное управление, система власти.

Annotation: the article discusses issues related to determining the essence of digitalization of public administration. The author comes to the conclusion that the essence of digitalization of public administration lies in the continuous increase in the efficiency of activities of all subjects of public administration with the help of artificial intelligence systems and other scientific achievements related to informatization.

Key words: e-government, digitalization, informatization, public administration, power system.

В последнее время в юридической науке все чаще проводятся исследования относительно цифровизации. В настоящей статье будет предпринята попытка рассмотреть эту категорию применительно к государственному управлению.

Как отмечают В.М. Кутовой и А.А. Малинин, чаще всего в настоящее время цифровизация определяется в качестве процесса внедрения инновационных инструментов (технологий), которые позволяют повысить эффективность и оптимизировать функционирование отдельных объектов

(машины, оборудование, станки) и субъектов цифровизации (компании, государственные органы, организации).¹⁷²

Отдельные ученые понимают цифровизацию в качестве комплекса мер, направленных на улучшение текущих процессов производства товаров и предоставления услуг посредством внедрения информационных технологий, оптимизации, а также анализа данных для принятия решений.¹⁷³

В законодательных актах и научной литературе помимо термина «цифровизация» можно встретить понятие «цифровая трансформация», которое О.В. Паниной, к примеру, трактуется не просто как процесс перевода информации в цифровой формат или оптимизации отдельных процессов посредством, например «цифровых методов обработки информации, но и как разработка и внедрение абсолютно нового цифрового продукта».¹⁷⁴

Одной из главных задач цифровой трансформации считается повышение качества исполнения государственных функций, которое должно выразиться в росте как результативности государственного управления, так и качества государственных услуг.¹⁷⁵

Наконец, можно привести и мнение М.З. Алиевой о том, что эффективное руководство трансформацией может быть обеспечено путем согласования общего стратегического развития всех ветвей власти и всех уровней управления.¹⁷⁶

Нередко с целью определения уровня использования цифровых технологий в государственном управлении используют Индекс развития электронного правительства в странах мира (Global E-Government Development Index) Организации Объединенных Наций (ООН). Однако относиться к нему следует с осторожностью. Так, Россия в настоящий момент, исходя из этого рейтинга, занимает 36 место в рейтинге развития электронного правительства, хотя в нашей стране проводится серьезная работа по практическому внедрению и освоению цифровых сервисов и технологий в государственном управлении.

Как справедливо утверждает Е.И. Добролюбова, цифровые технологии предоставляют широкие возможности для трансформации государственного управления, при этом на каждом новом этапе их развития («оцифровка»

¹⁷² Кутовой В.М., Малинин А.А. К вопросу об ускорении темпов цифровой трансформации экономики России // Экономические преобразования: теория и практика. 2022. № 1(3). С. 13-19.

¹⁷³ Статовская Е.Ю., Москаленко В.Н. Цифровая трансформация системы управления государственными программами Санкт-Петербурга // Журнал Бюджет. 2022. № 2(230). С. 32-36.

¹⁷⁴ Панина О.В. Современный этап цифровой трансформации государственного управления // Финансовая жизнь. 2022. № 3. С. 55-57.

¹⁷⁵ Хетагурова Т.Г, Хетагурова И.Ю., Цаллагова Л.М. Цифровая трансформация общества // Экономика и управление: проблемы, решения. 2022. Т. 1, № 9(129). С. 167-172.

¹⁷⁶ Алиева М.З. Перспективы криптовалюты и ее влияние на экономическую безопасность государства // Сборник 66-й Международной научной конференции Астраханского государственного технического университета. Астрахань, 2022. С. 166.

процессов, электронное правительство, цифровое правительство) происходят значительные изменения как в использовании тех или иных технологий, так и в организации деятельности органов государственной власти, во взаимодействии граждан и государственных органов. Если на первом этапе информационные технологии являются, по сути, инструментом для реализации тех или иных реформ государственного управления (при наличии, в принципе, иных инструментов решения выявленных проблем), то на этапе цифровой трансформации цифровые технологии интегрируются в процесс выработки политики, создают возможности для реализации различных вариантов государственной политики, которые не могут быть внедрены без использования технологий.¹⁷⁷

Действительно, на более ранних этапах технологии позволяли провести оптимизацию и автоматизацию существующих административных процедур, а реализация различных проектов цифрового правительства уже выступает как потенциальная возможность реализации услуг и создания таких благ для потребителя (граждан, юридических), которые будут адаптированы по составу и порядку предоставления к индивидуальным потребностям индивидов.

Более того, именно поэтому в зарубежной и отечественной литературе цифровая трансформация рассматривается, прежде всего, с точки зрения трансформации процессов оказания государственных услуг. При этом возможности использования цифровых технологий для реализации иных видов государственных функций и собственно для целей государственного управления, в том числе для определения, планирования, мониторинга и оценки управленческих решений и государственной политики, не учитываются.¹⁷⁸

Н.А. Троян выделяет четыре аспекта цифровой трансформации системы государственного управления: организационный, технологический, нормативно-правовой и кадровый. Для реализации трансформации требуется соответствующая структура управления, механизмы финансирования и согласования целей, ресурсов и инструментов.¹⁷⁹

Согласимся с М.З. Алиевой и С.В. Бастрыкиным, что несмотря на многочисленные вызовы современных международных отношений, а также беспрецедентное санкционное давление, Российская Федерация

¹⁷⁷ Добролюбова Е.И. Государственное управление по результатам в эпоху цифровой трансформации: обзор зарубежного опыта и перспективы для России // Вопросы государственного и муниципального управления. – 2018. – №4. – С. 70-92.

¹⁷⁸ Там же.

¹⁷⁹ Троян Н.А. Проблемы и перспективы развития цифровой трансформации государственного управления в России // Информационное право. 2022. № 1. С. 14-18.

придерживается взятого курса на цифровизацию государственного управления и построение информационного общества.¹⁸⁰

Таким образом, можно прийти к выводу, что сущность цифровизации государственного управления заключается в непрекращающемся повышении эффективности деятельности всех субъектов государственного управления при помощи систем искусственного интеллекта и иных достижений науки, связанных с информатизацией.

Использованные источники:

1. Алиева М.З. Перспективы криптовалюты и ее влияние на экономическую безопасность государства // Сборник 66-й Международной научной конференции Астраханского государственного технического университета. Астрахань, 2022. С. 166.

2. Алиева М.З., Бастрыкин С.В. Цифровизация государственного управления в Российской Федерации // Региональная и отраслевая экономика. – 2023. – №1. – С. 95-101.

3. Добролюбова Е.И. Государственное управление по результатам в эпоху цифровой трансформации: обзор зарубежного опыта и перспективы для России // Вопросы государственного и муниципального управления. – 2018. – №4. – С. 70-92.

4. Кутовой В.М., Малинин А.А. К вопросу об ускорении темпов цифровой трансформации экономики России // Экономические преобразования: теория и практика. 2022. № 1(3). С. 13-19.

5. Панина О.В. Современный этап цифровой трансформации государственного управления // Финансовая жизнь. 2022. № 3. С. 55-57.

6. Статовская Е. Ю., Москаленко В. Н. Цифровая трансформация системы управления государственными программами Санкт-Петербурга // Журнал Бюджет. 2022. № 2(230). С. 32-36.

7. Троян Н.А. Проблемы и перспективы развития цифровой трансформации государственного управления в России // Информационное право. 2022. № 1. С. 14-18.

8. Хетагурова Т.Г, Хетагурова И.Ю., Цаллагова Л.М. Цифровая трансформация общества // Экономика и управление: проблемы, решения. 2022. Т. 1, № 9(129). С. 167-172.

¹⁸⁰ Алиева М.З., Бастрыкин С.В. Цифровизация государственного управления в Российской Федерации // Региональная и отраслевая экономика. – 2023. – №1. – С. 95-101.

*Гвоздева И.С., кандидат юридических наук,
доцент кафедры криминалистики
Саратовская государственная юридическая академия
Россия, г. Саратов
Солоницына Д.В.,
магистрант 2 курса СГЮА
Россия, г. Саратов*

ТАКТИЧЕСКИЕ ОСОБЕННОСТИ ДОПРОСА ПРИ РАССЛЕДОВАНИИ ПРЕДНАМЕРЕННОГО БАНКРОТСТВА

***Аннотация:** В статье раскрываются тактические особенности проведения допроса при расследовании преднамеренного банкротства.*

***Ключевые слова:** тактические особенности, преднамеренное банкротство, допрос, приемы, метод.*

***Annotation:** The article reveals the tactical features of the interrogation in the investigation of deliberate bankruptcy.*

***Keywords:** tactical features, deliberate bankruptcy, interrogation, techniques, method.*

Одним из наиболее сложным следственных действий, проводимых при расследовании преднамеренных банкротств, является допрос, поскольку имеются определенные тактические особенности его производства с учетом специфики предмета доказывания.

Допрос – это следственное действие, без которого не обходится ни одно расследование уголовных дел. По анализируемой нами категории дел допрос зачастую проводится с целью проверки той информации, которая была получена при проведении других следственных действиях.

Допрос, проводимый при расследовании преднамеренного банкротства, требует от следователя очень высокой подготовленности, как в сфере профессиональной культуры, так и в целом глубоких знаний психологии человека, поскольку при таком следственном действии возможно психологическое воздействие сторон в пределах, определенных действующим уголовно-процессуальным законодательством.

Как верно заметил Соловьев А.Б., «при производстве допроса следователь вступает с допрашиваемым в определённые психологические

отношения», которые «основаны на двух принципах — психологическом контакте и психологической борьбе»¹⁸¹.

Указанное еще раз подтверждает необходимость высокой степени подготовленности следователя при производстве такого следственного действия. Наличие психологического контакта между следователем и допрашиваемым лицом является основополагающим моментом при проведении допроса. С целью установления такого контакта следователю необходимо изучить сведения о личности допрашиваемого, об уровне его знаний в сфере банкротства, а также учесть возможное его противодействие органам расследования.

Переходя к особенностям производства допроса при расследовании преднамеренных банкротств необходимо оговорить специфику предмета допроса по таким категориям уголовных дел.

На первоначальном этапе следователю необходимо установить круг тех обстоятельств, в отношении которых планируется ведение допроса. Учитывая тот факт, что вопросы, касающиеся преднамеренного банкротства, его признаков и процедуры, требуют специальных знаний, возможно перед допросом следователю необходимо получить консультацию специалиста и в процессе ведения допроса оперировать полученной информацией.

Подобный подход позволит следователю отфильтровать не имеющую значение для дела информацию и определить перечень вопросов, позволяющих выяснить сведения, обладающие доказательственным значением.

Принимая во внимание тот факт, что в ходе осмотра, выемки и иных следственных действиях следователем был получен очень большой объем информации, полагаем, что ему необходимо составить поэтапный план допроса с целью исключения потери информации, имеющей существенное значение для дела.

Следует согласиться с позицией О.Я. Баева, что тактика допроса в основном определяется исходя из «отношения допрашиваемого к искомой следователем информации, а также ... того, как это отношение на каждом этапе допроса представляется следователю»¹⁸².

При выборе тактики допроса необходимо учитывать тот факт, что при расследовании дел анализируемой категории на противоположной стороне находятся лица, которые могут обладать глубокими познаниями в указанной сфере, поэтому при ведении допроса следователь должен анализировать

¹⁸¹ Соловьев А.Б. Процессуальные, психологические и тактические основы допроса на предварительном следствии. М.: Юрлитинформ, 2002. С. 79—80.

¹⁸² Руководство для следователей. М.: ИНФРА-Норма, 1998. С. 320.

предлагаемые сведения, а не просто транслировать на бумагу поступающую информацию.

В большинстве случаев лица, принимающие непосредственное участие в приведении предприятия в состояние неспособности в полном объеме удовлетворить требования кредиторов по денежным обязательствам, предпринимают полный комплекс мер к сокрытию следов преступления. Основываясь на изложенном, можно прийти к выводу о том, что указанные лица готовы к защите от уголовного преследования. В ходе проведения допроса подозреваемый (обвиняемый) видит в следователе своего противника и не заинтересованы в выдаче ему информации, имеющей существенной значение для дела.

Именно поэтому при расследовании преднамеренных банкротств в ходе допроса зачастую возникают конфликтные ситуации, явившиеся следствием психологического воздействия сторон друг на друга. Поэтому следователю важно не провоцировать своими действиями конфликт с допрашиваемым лицом и пытаться удержать допрос в рамках бесконфликтной ситуации.

На практике выработано несколько тактических приемов на случай наличия факта противостояния лица, в отношении которого ведется производство по делу.

Одним из таких приемов является «моральное стимулирование», выразившееся в дополнительном разъяснении положений действующего законодательства, предусматривающих различного рода «поощрения» для подозреваемых (обвиняемых). Например, разъяснение положений ст. 61 УК РФ, предусматривающей обстоятельства, смягчающие уголовное наказание, в том числе активное содействие раскрытию и расследованию преступления, изобличению и уголовному преследованию других соучастников преступления, розыску имущества, добытого в результате преступления. Кроме того, возможно демонстрирование материалов судебной практики (вступивших в законную силу приговоров судов), описывающих подобные смягчающие обстоятельства и их учет при назначении наказания.

Следующим приемом является прием «предъявления доказательств». Указанный метод применим в том случае, когда следователь обладает доказательствами, подтверждающими виновность конкретного лица, а последний не признает вину. В таком случае следователю не нужно опережать события, необходимо выслушать позицию лица и, применяя тактические приемы допроса, побудить его к даче правдивых показаний.

Смысл данного метода заключается в предъявлении находящихся у следователя доказательств. Применению указанного метода должен

предшествовать допрос об обстоятельствах, связанных с каждым из доказательств, которые планируется предъявлять.

В качестве стимула дачи истинных показаний может выступать демонстрация доказательства, не являющегося сильно значимым для уголовного дела, но которое может создать у подозреваемого (обвиняемого) видимость полной осведомленности следователя об обстоятельствах совершения преступления.

С указанной целью следователь к моменту проведения допроса должен располагать достаточным объемом доказательственной базы, поэтому проведению допроса в данном случае должны предшествовать обыск, выемка или иные следственных действия, производство которых необходимо при расследовании преднамеренных банкротств.

Имея достаточную доказательственную базу, следователь может «поиграть» при проведении допроса, расположив перед допрашиваемых документы, имеющие значение для дела, с целью оказания зрительно-психологического воздействия на лицо. При этом всё должно быть детально организовано и подтверждать намерение о предъявлении этих объектов в ходе допроса.

Попытаться пресечь дачу ложных показаний подозреваемым (обвиняемым) можно, реализовав совместно такие приёмы, как «предъявление доказательств» и «моральное стимулирование».

При проведении допроса следователю необходимо выяснить у допрашиваемого лица следующие моменты:

- имеется ли у предприятия кредиторская задолженность, причины ее образования;
- имеется ли дебиторская задолженность, какие мероприятия предпринимались с целью погашения кредиторской задолженности;
- установление руководящего состава организации, факта наличия/отсутствия родственников лица, занимающих должности руководителей, являющихся руководителями других предприятий;
- установить лиц, в чьи полномочия входило составление бухгалтерской и налоговой отчетности, лиц обладавших правом подписи указанных документов;
- установить, какие расчетные счета открыты у организации, в каких банках, установить, какие счета открыты у допрашиваемого лица;
- имелись ли факты совершения сделок, приведших к уменьшению имущественного комплекса предприятия, при каких обстоятельствах заключались указанные сделки, лица, подписывающие договоры и участвующие при передаче (отчуждении) имущества;

- об обстоятельствах, повлекших банкротство организации по мнению допрашиваемого лица, о необходимости заключения сделок, явившихся одной из причин появления признаков банкротства предприятия;

- ожидаемые и фактические результаты совершения таких сделок;

- имелись ли факты заключения сделок подобного рода ранее (начиная с момента образования предприятия), при наличии таковых указать их последствия;

- по какому принципу избирались способы для оплаты реализованных ценностей, кто выступал инициатором того или иного способа, существовала ли альтернатива в выборе другого варианта оплаты;

- имелись ранее какого-либо рода «взаимоотношения» с указанными контрагентами, указать период, в котором заключались соответствующие сделки;

- каким образом выбиралась указанная организация, при каких обстоятельствах, кто выступил инициатором отношений;

- в чьи полномочия входит проведение расчетов с кредиторами, каким образом были выбраны именно определенные организации в качестве кредиторов;

- известны ли допрашиваемому лицу результаты проведения проверок в отношении организации-банкрота со стороны налоговых и иных контролирующих органов.

Наиболее эффективным будет проведение допроса после проведения таких следственных действий, как выемка и обыск, поскольку указанное позволит следователю уже иметь какое-либо представление о финансово-хозяйственной деятельности предприятия.

Располагая подобными сведениями следователь сможет легче ориентироваться в информации, которую предоставит допрашиваемое лицо, появится возможность выявления противоречий в показаниях, данных лицом, и информацией, имеющейся в распоряжении следователя.

Кроме того, указанное позволит следователю заранее подготовить вопросы и установить конкретные обстоятельства, подлежащие выяснению в отдельном случае.

При проведении допроса возможно использовать тактический прием, заключающийся в провоцировании конфликта между соучастниками преступления. Суть данного приема состоит в преподнесении одному из лиц информации, добытой в ходе оперативной деятельности, как информации, сообщенной другим участником противоправной деятельности.

При проведении допроса свидетелей можно также использовать тактический прием «предъявление доказательств», о котором ранее нами уже

упоминалось. В случае, если свидетель добросовестно заблуждается или не помнит каких-либо обстоятельств, возможно ознакомить его с имеющимися в распоряжении следователя документами с целью повышения вероятности воспоминания произошедших событий.

Если же лицо, по мнению следователя не добросовестно заблуждается относительно каких-либо фактов, а дает ложные показания, применение указанного приема будет не менее эффективным, поскольку отразится на психологическом аспекте допроса. В результате создастся эмоциональная напряженность, свидетельствующая об осведомленности следователя относительно правдивости данных показаний. Указанное может повлечь за собой предпосылки для дачи показаний, соответствующих реальности.

При избрании тактики допроса необходимо четко проанализировать вопросы, подлежащие выяснению у допрашиваемого лица. Учитывая специфический предмет доказывания, зачастую требующий специальных экономических познаний, целесообразнее либо заранее проконсультироваться со специалистом в указанной области, либо обеспечить его участие при проведении допроса.

Но важно понимать, что все применяемые тактические приемы должны использоваться следователем только на законной основе. В этом случае недопустимо прибегать к обману.

Так, нетрудно согласиться с позицией А.Р. Ратинова, который к условиям правомерности и допустимости тактических приёмов относил: законность, познавательную эффективность (направленность приёма на установление истины), избирательность воздействия (приём должен давать эффект лишь в отношении виновных лиц и быть нейтральным по отношению к другим допрашиваемым), соответствие профессиональной этике и морали¹⁸³.

Наиболее проблематичны ситуации, когда лицо, в отношении которого ведется производство по делу, отказывается от дачи показаний. В данном случае помимо установления психологического контакта можно говорить о применении приема «сгущения красок», при котором следователь максимально подробно осведомляется подозреваемого (обвиняемого) о максимальном наказании за все противоправные действия, подлежащие вменению указанному лицу. Иногда подобные приемы следователя являются стимулом для изменения своей позиции относительно дачи показаний или отказа их дачи.

Таким образом, на наш взгляд целесообразнее проводить допрос после анализа всей информации, содержащейся в осмотренной и изъятой документации, с целью более тщательной подготовки и выбора его тактики.

¹⁸³ Ратинов А.Р. Судебная психология для следователей. М.: Юрлитинформ, 2001. С. 195-206.

Использованные источники:

1. Соловьев, А.Б. Процессуальные, психологические и тактические основы допроса на предварительном следствии. М.: Юрлитинформ, 2002. С. 79-80.
2. Руководство для следователей. М.: ИНФРА-Норма, 1998. С. 320.
3. Ратинов, А.Р. Судебная психология для следователей. М.: Юрлитинформ, 2001. С. 195-206.
4. Гаврилова, Н.А. Методика расследования преднамеренных банкротств: дис. ... канд. юрид. наук. М., 2017. С.40.

*Попов Данила Александрович – студент 3 курса Юридического института РГУ имени С.А. Есенина,
Научный руководитель – Пантюхина Инга Владимировна, зав. кафедрой уголовного права и криминологии,
кандидат юридических наук, доцент, Рязанский государственный университет имени С.А. Есенина*

ТРАНСПОРТНЫЕ ПРЕСТУПЛЕНИЯ С АДМИНИСТРАТИВНОЙ ПРЕЮДИЦИЕЙ

***Аннотация:** В статье рассмотрены транспортные преступления с административной преюдицией, их эффективность и влияние на профилактику безопасности дорожного движения. Предоставлен сопоставительный анализ динамики о количестве лиц, привлеченных к уголовной ответственности за их совершение и совершивших первичные административные правонарушения.*

***Ключевые слова:** транспортные преступления, административная преюдиция, субъект преступления, судимость, профилактика правонарушений, транспортное административное правонарушение.*

***Abstract:** The article discusses transport crimes with administrative prejudice, their effectiveness and impact on the prevention of road safety. A comparative analysis of the dynamics of the number of persons brought to criminal responsibility for their commission and those who committed primary administrative offenses is presented.*

***Keywords:** transport crimes, administrative prejudice, the subject of the crime, criminal record, prevention of offenses, transport administrative offense.*

Транспортные преступления — это общественно опасные деяния, посягающие на безопасность движения и эксплуатации транспорта, а также на

жизнь и здоровье людей, связанные с использованием транспортных средств [3, с. 459]. В последнее время законодатель все чаще конкретизирует и вводит новые составы преступлений, охраняющие безопасность дорожного движения.

31 декабря 2014 года в УК РФ включен первый состав транспортного преступления с административной преюдицией, редакция которого в 2021 году была подвергнута изменению. Для определения эффективности применения нормы, содержащейся в указанной статье УК РФ, обратимся к отчетам Судебного департамента при Верховном Суде Российской Федерации о числе осужденных по ней и статистике аналогичных административных правонарушений. Так, в 2018 году за преступление, предусмотренное статьей 264.1 УК РФ (Управление транспортным средством в состоянии опьянения лицом, подвергнутым административному наказанию или имеющим судимость) осуждено 66 287 лиц, в 2019 – 59 543 (на 10 % меньше, чем в предшествующем году), в 2020 – 57 731 (еще – 3 %), в 2021 – 56 795 (–1,6 %), в 2022 – 55 602 (– 2,1 %) [5]. По сравнению с 2018 годом в 2022 в целом число осужденных сократилось на 16,1 %. Рассматривая статистику по делам об административных правонарушениях, можно сделать вывод о том, что число случаев управления транспортным средством водителем, находящимся в состоянии опьянения (ч. 1 ст. 12.8 КоАП РФ) также сократилось. Таких дел в 2018 году было рассмотрено 324 921, подвергнуто административному наказанию – 278 788 лиц, в 2019 – 236 064 дел, наказано 198 570 лиц (на 28 % меньше, чем в предшествующем году), в 2020 – 229 463 дел, наказано – 192 526 лиц (– 3 %), в 2021 – 221 271 дел, наказано – 185 909 (– 3,4 %), в 2022 – 220 556 дел, 185 377 наказанных (– 0,2 %) [4]. В процентном соотношении количество лиц, подвергнутых административному наказанию, в 2022 году по сравнению с 2018 годом уменьшилось на 33,5 %. Так же по данным ГИБДД, за исследованный период снизилось число ДТП с участием водителей, находившихся в состоянии алкогольного опьянения [2]. Если в 2018 году таковых произошло 12 483, то в 2019 – 12 040 (– 3,5 %), в 2020 – 11 897 (– 1,2 %), в 2021 – 9 702 (– 18,5 %), в 2022 – 8 837 (– 9 %). В процентном отношении их снижение за пятилетний период составило 29,2 %. Таким образом, сравнение приведенных статистических данных позволяет сделать вывод о том, что состав преступления, предусмотренный ст. 264.1 УК РФ выполняет свою функцию, которая в него была заложена законодателем – осуществляет профилактику административных правонарушений в области управления транспортным средством в состоянии опьянения.

Другой состав транспортного преступления с административной преюдицией, предусматривает ответственность за нарушение правил

дорожного движения лицом, подвергнутым административному наказанию и лишенным права управления транспортными средствами (264.2 УК РФ) вступил в силу 30 декабря 2021 года. То есть он содержится в УК РФ чуть менее двух лет. Обращение к судебной статистике позволило выявить, что в 2022 году – к уголовной ответственности по этой статье привлечено 35 лиц и в первом полугодии 2023 – 32 [5]. Согласно статистике административных правонарушений в 2022 году за повторное превышение установленной скорости движения транспортного средства (ч. 7 ст. 12.9 КоАП РФ) привлечено 146 лиц, в I полугодии 2023 – 3. За повторный выезд на полосу, предназначенную для встречного движения (ч. 5 ст. 12.15 КоАП РФ) в 2022 году привлечено к ответственности 9 432 лиц, в I полугодии 2023 – 4 915 [4].

В 2022 году УК РФ был дополнен еще одним составом транспортного преступления с административной преюдицией, в котором установлена ответственность за управление транспортным средством лицом, лишенным права управления транспортными средствами и подвергнутым административному наказанию или имеющим судимость (264.3 УК РФ). В первом полугодии 2023 года к уголовной ответственности по нему было привлечено 293 лица [5]. К административной ответственности за повторное управление транспортным средством водителем, лишенным права управления транспортными средствами (ч. 4 ст. 12.7 КоАП РФ) в 2022 году привлечено 84 980 лиц [4], в I полугодии 2023 – 40 699 лиц. Несмотря на краткий срок содержания в УК РФ указанного преступления, перспектива сокращения аналогичных административных правонарушений, хоть и не существенная, но все же просматривается.

Таким образом, на основании анализа сопоставления транспортных преступлений с административной преюдицией и тех административных правонарушений, для которых они являются профилактическими можно сделать вывод о том, что соответствующие составы преступлений вполне справляются с возложенной на них функцией.

Обращение к регламентации указанных преступлений привлекло внимание к отсутствию системности и единообразия конструирования соответствующих уголовно-правовых норм и названий статей, в которых они содержатся. В настоящее время в двух отдельных статьях УК РФ регламентированы преступления, связанные с управлением транспортным средством лицом, лишенным права управления или имеющим судимость. Статья 264.2 УК РФ предусматривает ответственность за управление транспортным средством без права управления, а ст. 264.3 УК РФ – за управление транспортным средством при наличии судимости. Субъектами этих деяний являются лица, лишенные права управления транспортными

средствами и подвергнутые административному наказанию за совершение конкретных видов административных правонарушений или судимость за определенные преступления. При этом в названии ст. 264.2 УК РФ лицо, имеющее судимость, не упоминается, тогда как в ст. 264.3 УК РФ – все признаки субъектов включены в ее название. Анализ содержания норм указанных статей привел к выводу об их соотношении как общей (ст. 264.3 УК РФ) и специальной (ст. 264.2 УК РФ) норм [1, с.117]. Действительно, в ст. 264.2 УК РФ получился состав преступления, предусмотренный ст. 264.3 УК РФ при наличии квалифицирующего признака, которым выступает нарушение отдельных правил дорожного движения лицом, лишенным права управления транспортным средством. Более логичным было бы объединение ст. 264.2 и 264.3 УК РФ в единую статью с дифференциацией ответственности в зависимости от признаков субъекта преступления. Такой подход может способствовать более системному установлению уголовной ответственности и более справедливой ответственности для нарушителей.

Подводя итог, можно заключить, что действующие составы транспортных преступлений с административной преюдицией, содержащиеся в УК РФ, выполняют свою функцию и задачу – профилактику безопасности дорожного движения, однако законодательные конструкции некоторых из них требуют доработки.

Список использованных источников:

1. Пантюхина, И.В. Новые составы преступлений с административной преюдицией в УК РФ / И. В. Пантюхина // Новеллы права, экономики и управления 2022: Материалы VIII Международной научно-практической конференции, Гатчина, 25 ноября 2022 года. Том 1. – Гатчина: Государственный институт экономики, финансов, права и технологий, 2023. – С. 114–118.
2. Показатели состояния безопасности дорожного движения за 2018 - 2022 год / официальный сайт Министерства внутренних дел Российской Федерации. – URL: <http://stat.gibdd.ru/> (дата обращения: 09.11.2023).
3. Российское уголовное право: курс лекций. В 8 т. Т. 5 / под ред. А.И. Коробеева. – Владивосток, 2008. – 1136 с.
4. Сводные статистические сведения о деятельности федеральных судов общей юрисдикции и мировых судей за 2018 год – первое полугодие 2023 года / официальный сайт Судебного департамента при Верховном Суде Российской Федерации. – URL: <http://cdep.ru/index.php?id=79&item=4891>; <http://cdep.ru/index.php?id=79&item=5258>; <http://cdep.ru/index.php?id=79&item=5671>; <http://cdep.ru/index.php?id=79&item=6120>; <http://cdep.ru/index.php?id=>

79&item=7645; <http://cdep.ru/index.php?id=79&item=7041> (дата обращения: 09.11.2023).

5. Сводные статистические сведения о состоянии судимости в России за 2018 год – первое полугодие 2023 года / официальный сайт Судебного департамента при Верховном Суде Российской Федерации. – URL: <http://cdep.ru/index.php?id=79&item=4894>; <http://cdep.ru/index.php?id=79&item=5259>; <http://cdep.ru/index.php?id=79&item=5669>; <http://cdep.ru/index.php?id=79&item=6121>; <http://cdep.ru/index.php?id=79&item=7649>; <http://cdep.ru/index.php?id=79&item=7900> (дата обращения: 09.11.2023).

УДК 343.35

Федорова Ирина Игоревна
студент, магистерская программа: «Противодействие преступности в системе уголовной юстиции»
Дальневосточный институт (филиал) ВГУЮ (РПА Минюста России)
г. Хабаровск

Кулешов Юрий Иванович
научный руководитель, доктор юридических наук, профессор кафедры уголовного права и процесса
Дальневосточный институт (филиал) ВГУЮ (РПА Минюста России)
г. Хабаровск

УГОЛОВНАЯ ОТВЕТСТВЕННОСТЬ ЗА ДЕЗОРГАНИЗАЦИЮ ДЕЯТЕЛЬНОСТИ УЧРЕЖДЕНИЙ, ОБЕСПЕЧИВАЮЩИХ ИЗОЛЯЦИЮ ОТ ОБЩЕСТВА

Аннотация: *Статья посвящена характеристике состава преступления в виде дезорганизации нормальной деятельности учреждений, обеспечивающих изоляцию от общества. Автор рассматривает элементы данного состава преступления, его квалифицирующие признаки, а также ответственность по уголовному праву России.*

Ключевые слова: *дезорганизация деятельности; исправительные учреждения; учреждения, обеспечивающие изоляцию от общества; состав преступления; ответственность.*

Abstract: *The article is devoted to the characteristics of the crime in the form of disorganization of the normal activities of institutions that ensure isolation from*

society. The author examines the elements of this crime, its qualifying features, as well as liability under Russian criminal law.

Keywords: *disorganization of activities; correctional institutions; institutions providing isolation from society; Corpus delicti; responsibility.*

Преамбула

Одной из актуальных, практически важных проблем в теории современного уголовного права и правоприменительной практике является обеспечение стабильной деятельности учреждений и органов пенитенциарной системы. Это важно потому, что от эффективности деятельности данной системы во многом зависит достижение целей уголовного наказания, определённых в ч. 2 ст. 43 Уголовного Кодекса РФ (УК РФ). В противном случае исправление осужденного, предупреждение совершения новых преступлений как цели наказания останутся нормативной декларацией. Суд в приговоре определяет осужденному только вид и меру наказания, и режим его отбывания, а цели этого наказания должны быть достигнуты в результате воздействия всех средств исправительного процесса. Поэтому в систему преступлений против порядка управления в действующем УК РФ законодатель и включил преступление, связанное с дезорганизацией деятельности учреждений, обеспечивающих изоляцию от общества (ст. 321 УК РФ).

Содержание преступления составляют применение насилия, не опасного для жизни и здоровья осужденного, либо угроза применения насилия в отношении его с целью воспрепятствовать исправлению осужденного или из мести за оказанное им содействие администрации учреждения или органа уголовно-исполнительной системы, а равно те же действия, совершенные в отношении сотрудника места лишения свободы или места содержания под стражей в связи с осуществлением им служебной деятельности либо его близких.

Наличие в системе Особенной части УК РФ подобной статьи вполне обоснованно, так как криминальная ситуация в учреждениях пенитенциарной системы традиционно особо напряжённая.

В современный период теоретической базой дальнейших исследований преступлений в местах лишения свободы являются труды В.М. Анисимкова, Е.Р. Абрахмановой, С.Н. Аброськина, В.И. Горобцова, В.И. Егорова, В.А. Елеонского, М.В. Елеськина, А.И. Зубкова, М.Ф. Костюка, В.Н. Кудрявцева, В.С. Ишигеева, Л.В. Лобановой, О.В. Мазура, А.И. Марцева, А.С. Михлина, М.П. Мелентьева, С.Ф. Милокова, И.В. Никитенко, А.А. Примака, А.П.

Романова, В.К. Сауляка, О.В. Старкова, Н.А. Стручкова, П.В. Тепляшина, А.В. Усса, В.А. Уткина, О.В. Филимонова, Г.Ф. Хохрякова и других авторов.

В большинстве своём, это материалы, касающиеся непосредственно поведения осужденного в местах лишения свободы, проведение с ним воспитательной работы. Однако достаточно полно дана характеристика состава преступления, предусмотренного ст. 321 УК РФ авторами многих учебников по уголовному праву. Проблемы правильной квалификации деяний преступника при привлечении по ст. 321 УК РФ достаточно хорошо описаны в научных статьях по уголовному и уголовно-исполнительному праву.

Исследование данного вида преступного деяния с точки зрения теории уголовного права необходимо, чтобы впоследствии на практике возникало меньше противоречий при применении данной правовой нормы.

Объектом исследования являются общественные отношения, возникающие по поводу уголовной ответственности за дезорганизацию деятельности учреждений, обеспечивающих изоляцию от общества.

Предметом исследования являются проблемы уголовного законодательства и правоприменительной практики в области противодействия дезорганизации деятельности учреждений, осуществляющих изоляцию от общества.

Целью написания данной статьи является комплексное исследование уголовно-правовых аспектов ответственности за дезорганизацию деятельности учреждений, обеспечивающих изоляцию от общества, что станет основой для обоснования предложений по совершенствованию мер уголовно-правового противодействия указанному явлению.

Уголовная ответственность за дезорганизацию деятельности учреждений, обеспечивающих изоляцию от общества.

Основное место в правоприменительной деятельности принадлежит квалификации преступлений. Однако она невозможна без того, чтобы правоприменитель (судья, следователь, дознаватель) не уяснил смысл и содержание конкретной уголовно-правовой нормы. В связи с этим возникает насущная потребность в разграничении смежных составов преступлений.

Сегодня правоприменительная практика стоит перед серьёзной проблемой, суть которой состоит в отграничении преступлений: дезорганизация деятельности учреждений, обеспечивающих изоляцию от общества (ст. 321 УК РФ) и массовые беспорядки, совершаемых осужденными на территории исправительного учреждения (ст. 212 УК РФ). Как свидетельствует практика, оба преступления, в исправительных учреждениях, зачастую совершаются в совокупности, однако при их регистрации учитываются два разных преступления. Вместе с тем порядок их регистрации

не является безусловным основанием для их разграничения с точки зрения вопросов квалификации.¹⁸⁴

Первым и наиболее важным основанием в процессе разграничения рассматриваемых составов преступлений является объект, на который посягают данные преступления.

Не возникает сложностей в определении видового и родового объектов, рассматриваемых преступлений. Сложности подстерегают правоприменителя при определении основного объекта преступлений. В случае с массовыми беспорядками таковым выступает общественная безопасность, являющаяся одним из элементов национальной безопасности и конкретизирующаяся в степени защищённости государства, общества и личности, исключительно от обще опасных угроз внутреннего характера.

Что касается действий, дезорганизующих нормальную деятельность исправительных учреждений, то объектом их посягательств являются общественные отношения, обеспечивающие устойчивую деятельность органов государственной власти в сфере управления. Несмотря на имеющиеся существенные различия по отмеченному основанию, в обоих случаях дополнительным объектом выступают такие блага, как жизнь, здоровье, честь, достоинство, безопасность личности потерпевшего.

Главная проблема, связанная с разграничением, состоит в том, что объективная сторона анализируемых составов преступлений выражается в активных действиях, связанных с применением насилия. При этом насилие, как нормообразующий признак, закреплённый в ч. 1 ст. 212 УК РФ и ч. 3 ст. 321 УК РФ, включает в себя причинение вреда здоровью различной степени тяжести. При этом, как при массовых беспорядках, так и при дезорганизации деятельности, применение насилия возможно в отношении неопределённого круга лиц, т.е. как к лицам, отбывающим наказание в исправительном учреждении, так и к его сотрудникам и персоналу¹⁸⁵.

При анализе судебной практики по рассматриваемой категории дел напрашивается вывод о том, что к мотивам совершения массовых беспорядков относится ряд обстоятельств:

- неудовлетворительные социально-экономические условия жизни;
- недостатки в деятельности властных органов;
- политический экстремизм и национальная рознь;
- хулиганские мотивы, чувства зависти, злобы, мести, самосохранения и

пр.

184 Уголовный кодекс РФ от 13.06.1996. № 63-ФЗ (ред. 27.10.020) // СЗ РФ. – 1996. - №25. - Ст. 2954.

185 Щербаков А.В. Дезорганизация нормальной деятельности учреждений как один из видов пенитенциарных преступлений // Человек: преступление и наказание. - 2020. - № 8. - С. 41-48.

Исключение может составлять недовольство деятельностью администрации исправительного учреждения, а также её должностных лиц, в случае, если эта деятельность имеет противозаконный характер. Указанные мотивы являются характерными и для дезорганизации деятельности учреждений, исполняющих наказания в виде лишения свободы.

Следует так же признать, что надёжным критерием разграничения данных составов не может признаваться и цель совершения противоправных деяний, т.к. субъективная сторона преступления (ст. 212 УК РФ), не содержит специального указания на цель совершения преступления. Вместе с тем судебная практика идёт по пути признания целью совершения массовых беспорядков мести за сотрудничество осужденных с администрацией исправительного учреждения либо мести за добросовестное выполнение сотрудниками исправительного учреждения своих служебных обязанностей, ответственность за которые предусмотрена ст. 321 УК РФ.¹⁸⁶

Отграничение указанных составов, необходимо осуществлять по количественному критерию. Данный критерий является одним из признаков разграничения массы лиц, принимающих участие в совершении рассматриваемых преступлений. Численность лиц, участвующих в совершении противоправных действий имеет значение для квалификации преступления (ст. 212 УК РФ). Исходя из того, сколько людей в толпе, можно судить о том какой вред (меньший или больший) может причиниться охраняемым объектам. Как отмечалось выше, предусмотренные ч. 3 ст. 321 УК РФ противоправные деяния могут совершаться так же и в составе организованной группы, за исключением случаев, когда такая группа вооружается в целях совершения насилия, а, следовательно, преступление, квалифицируемое по ст. 321 УК РФ, подлежит переквалификации на более тяжкое - бандитизм (ст. 209 УК РФ). Так же, нельзя исключить возможность участия организованной группы в совершении массовых беспорядков. Кроме того, массовые беспорядки вполне способны перерасти в групповые неповиновения осужденных, подготовившихся к осуществлению разового акта¹⁸⁷.

Следует поддержать точку зрения А. Соловьёва, состоящую в том, что при массовых беспорядках количество людей должно быть таково, чтобы иметь возможность прекратить движение транспорта, осужденных по территории исправительного учреждения, помешать проведению культурно-воспитательных массовых мероприятий, расстроить деятельность различных

186 Уголовный кодекс РФ от 13.06.1996. № 63-ФЗ (ред. 27.10.2020) // СЗ РФ. – 1996. - №25. - Ст. 2954.

187 Примак А.А. Уголовная ответственность за преступления, посягающие на установленный порядок исполнения наказания в виде лишения свободы: Автореф. дис. ... канд. юрид. наук. Красноярск, 2020.

подразделений исправительного учреждения, т.е. установить свой контроль за ситуацией на определённой территории¹⁸⁸.

Поэтому, для решения проблемы отграничения исследуемых составов преступлений, считаем необходимым включить в ч. 1 ст. 212 УК РФ указание на место совершения преступления в качестве факультативного признака:

«Организация массовых беспорядков, сопровождавшихся погромами, насилием, поджогами, уничтожением имущества, применением огнестрельного оружия или предметом используемых в качестве такового, взрывных устройств или взрывчатых веществ, а также оказанием вооружённого сопротивления представителю власти, а равно их организация в исправительных учреждениях, - ...».

Считаем целесообразным включить в примечание к ст. 212 УК РФ понятия «массовые беспорядки в исправительном учреждении» с учётом зарубежного опыта в следующем виде:

«Под массовыми беспорядками в исправительном учреждении следует понимать неповиновение осужденных и лиц, содержащихся под стражей, сопровождающихся погромами, насилием, поджогами, уничтожением имущества, применением огнестрельного оружия или предметов, используемых в качестве такового, взрывных устройств или взрывчатых веществ, сопровождающихся оказанием вооружённого сопротивления представителям власти, а равно их организация в исправительных учреждениях». Так же считаем целесообразным включить в примечание указание на возможные последствия, перечисляемые А. Соловьёвым в его научной статье.

Анализируя правоприменительную деятельность, мы выявили проблему, связанную с отграничением преступления (ст. 321 УК РФ), от побега, совершенного с применением насилия, опасного для жизни или здоровья, либо с угрозой применения такого насилия (ч. 3 ст. 313 УК РФ). В связи с этим уместно будет вспомнить, что ч. 3 ст. 321 УК РФ также предусматривает уголовную ответственность за применение к сотруднику исправительного учреждения либо осужденному насилия, опасного для жизни и здоровья¹⁸⁹.

Считаем, что разграничение перечисленных преступлений следует проводить по непосредственному объекту. В зависимости от места расположения исследуемых составов в определённой главе УК РФ, объектом на которое посягает преступление, предусмотренное ст. 313 УК РФ является

188 Соловьёв, И.А. О недостатках конструкции ст. 321 уголовного кодекса Российской Федерации // Пробелы в российском законодательстве. Юридический журнал. - 2020. - №3. - С. 89-95.

189 Кузнецов А.П. Ответственность за дезорганизацию нормальной деятельности учреждений, обеспечивающих изоляцию от общества // Пенитенциарная наука. - 2019. - № 6. - С. 34-40.

стабильное функционирование судов по исполнению наказания в виде лишения свободы, а также функционирование органов досудебного следствия, а так же дознания по обеспечению задержания подозреваемого и исполнения такой меры пресечения, как заключение и содержание под стражей, как условия обеспечения уголовного преследования и правосудия. Ещё раз оговоримся, что в качестве непосредственного объекта преступления, предусмотренного ст. 321 УК РФ, выступает процесс нормального функционирования учреждений, обеспечивающих исполнение наказания в виде лишения свободы, как неотъемлемой части уголовно-исполнительной системы.

По мнению некоторых авторов, существует настоятельная потребность в перемещении ст. 321 УК РФ (дезорганизация деятельности учреждений, обеспечивающих изоляцию от общества), из главы «Преступления против порядка управления» в главу «Преступления против правосудия» УК РФ. Обоснованием такого предложения служит то обстоятельство, что под правосудием (в широком смысле слова) следует понимать нормальную деятельность органов досудебного следствия, а также дознания - по всестороннему и полному расследованию преступлений, а судов - по правильному разрешению дел и федеральной службы исполнения наказаний - по исполнению судебных решений. Из этого следует, что граница между объектами анализируемых преступлений весьма условна¹⁹⁰.

Обращаясь к вопросу отграничения составов преступлений по объективной стороне, можно сказать, что каждое из подвергнутых анализу преступлений выражается в форме насилия, опасного для жизни и здоровья, то есть активного действия. Специфика заключается в том, что ч. 3 ст. 321 УК РФ предусматривает причинение вреда здоровью всех степеней тяжести, тогда как объективная сторона ч. 3 ст. 313 УК РФ охватывает собой причинение исключительно лёгкого и средней тяжести вреда здоровью. Причинение же тяжкого вреда здоровью требует квалификации по совокупности преступлений, предусмотренных ст. 111 УК РФ.

Заметим, что не редко суды игнорируют то обстоятельство, что при совершении анализируемых преступлений в совокупности, ч. 3 ст. 313 УК РФ поглощает норму, предусмотренную ч. 3 ст. 321 УК РФ. Достаточно красноречивым примером служит Кассационное определение Верховного Суда РФ от 30 июля 2007 г. № 89-О07-22, в котором судебная инстанция согласилась с правильностью квалификации деяний осужденного по ч. 1 ст. 313 УК РФ и ч. 3 ст. 321 УК РФ. Однако более внимательный анализ

190 Назаров С.В. Деорганизация деятельности учреждений, обеспечивающих изоляцию от общества: уголовно-правовая и криминологическое исследование / под ред. А.А. Магомедова – Владимир: ВЮИ Минюста России, 2022 – С. 140.

документа позволяет утверждать, что действий виновного лица развивались в такой последовательности:

- 1) обсуждение плана побега;
- 2) применение насилия в отношении сотрудника;
- 3) совершение побега.

Приведённые обстоятельства подтверждаются имеющимися в деле свидетельскими показаниями. Из содержания судебного решения следует, что в план побега включал умышленную расправу с сотрудниками исправительного учреждения. Все это позволяет сделать вывод о неверной квалификации судом действий преступника, а, следовательно, незаконного и необоснованного решения суда.

Отмечая возникшее противоречия и определяя возможные пути его разрешения, считаем целесообразным разработку Верховным Судом РФ постановления «О судебной практике рассмотрения законодательства об ответственности за побег». В нем обязательно должны присутствовать два пункта следующего содержания:

Побег с применением насилия, повлёкшего умышленное причинение потерпевшему лёгкого или средней тяжести вреда здоровью, а также тяжкого вреда здоровью, охватывается ч. 3 ст. 313 УК РФ и дополнительной квалификации по ст. ст. 115, 112 или 111 УК РФ не требует.

В случае если при побеге потерпевшему был причинён тяжкий вред здоровью, повлёкший наступление его смерти по неосторожности, содеянное следует квалифицировать по совокупности преступлений - по ч. 3 ст. 313 УК РФ и по ч. 4 ст. 111 УК РФ».

Побег из места лишения свободы, из-под стражи или из-под ареста, совершенный с применением насилия, опасного для жизни или здоровья сотрудника либо персонала места лишения свободы или места содержания под стражей либо осужденного или лица, содержащегося под стражей, с целью воспрепятствовать его исправлению или из мести за исполнение им общественной обязанности, совершенное лицом, отбывающим наказание в виде лишения свободы или содержащимся под стражей, надлежит квалифицировать по ч. 3 ст. 313 УК РФ без ссылки на ч. 3 ст. 321 УК РФ.¹⁹¹

Подводя итог рассмотрению проблем законодательной конструкции ст. 321 УК РФ и вопросов её применения сформулируем выводы и предложения:

Деятельность исправительных учреждений, является многоаспектной (прежде всего, административно-распорядительной), регламентируемой соответствующими нормативно-правовыми актами, постоянно

191 Уголовный кодекс РФ от 13.06.1996. № 63-ФЗ (ред. 27.10.2020) // СЗ РФ. – 1996. - №25. - Ст. 2954.

осуществляемой администрацией исправительного учреждения деятельностью, конечной целью которой является исправление осужденных.

В настоящее время существует настоятельная необходимость в выделении специальной группы общественно опасных деяний, совершаемых, в исправительных учреждениях, с использованием понятия – «пенитенциарные преступления». Под пенитенциарными преступлениями следует понимать содержащиеся в УК РФ противоправные деяния, объектом преступного посягательства которых являются общественные отношения в сфере исполнения уголовных наказаний, совершаемые в исправительных учреждениях осужденными или следственно-арестованными лицами.

Считаем необходимым включить в систему уголовного законодательства отдельную главу УК РФ «Преступления против порядка исполнения уголовного наказания», сгруппировав в неё преступления, имеющие своей направленностью порядок исполнения уголовного наказания. При этом необходимо предусмотреть ответственность за посягательство на персонал исправительного учреждения в отдельных нормах УК, а также разработать самостоятельную норму, регламентирующую ответственность за применение насилия в отношении осужденных, вставших на путь исправления.

Если исходить из степени уголовно-правовой охраны, то статья 321 УК РФ уравнила отбывающих наказание преступников и государственных служащих, исполняющих свои служебные обязанности в сложнейших условиях. Именно поэтому противоречит правилам юридической техники сохранение в УК РФ ответственности за насилие в отношении персонала исправительного учреждения и отбывающих наказание осужденных в одной статье, т.к. в этом случае преступное посягательство распространяется на различные объекты.

Не аттестованные сотрудники работают в чрезвычайно сложных условиях, поскольку они постоянно общаются с массой осуждённых, что в свою очередь предопределяет повышенную опасность такого общения в силу возможного насилия с их стороны. Поэтому считаем возможным и обоснованным включить в понятие «сотрудник места лишения свободы или места содержания под стражей» помимо аттестованных сотрудников исправительного учреждения, вольнонаёмный персонал, выполняющий обязанности по охране, обеспечению режима содержания осужденных лиц, медицинскому обслуживанию, питанию, трудовому использованию и пр.

Осуществлённый анализ диспозиций ч. 1 и 2 ст. 321 УК РФ позволяет прийти к следующему выводу:

Законодатель допустил не совсем корректную формулировку вышеуказанных диспозиции, поскольку в них, по сути, ведётся речь о составах преступлений, являющихся самостоятельными. Один состав связан с применением насилия, не опасного для жизни и здоровья (материальный состав). Другой, представляет собой угрозу насилия не опасного для жизни и здоровья (формальный состав). Естественно, что степени их общественной опасности имеют существенное отличие, а санкции одинаковы. Поэтому предлагаем их установить в качестве самостоятельных составов (разделив реальное насилие и его угрозу) с соответствующей дифференциацией ответственности за них.

В ст. 321 УК РФ присутствует ещё одна некорректность, связанная с тем, что название статьи акцентирует внимание на изоляции от общества. Однако главная цель деятельности исправительного учреждения состоит не в изоляции лица, отбывающего наказание, а в возвращении обществу нормального, исправленного гражданина, способного восстановить все социальные связи и навыки. Поэтому с точки зрения уголовно-исполнительного законодательства более верной будет формулировка - учреждение обеспечивающее исполнение наказания в виде лишения свободы. Это предложение вполне соответствует мнению законодателя, говорящего об учреждении уголовно-исполнительной системы, исполняющего наказание в виде лишения свободы.¹⁹²

Отграничение составов преступлений, предусмотренных ст. 321 УК РФ и ст. 212 УК РФ, по мнению автора статьи, необходимо осуществлять по количественному критерию. Данный критерий является одним из признаков разграничения массы лиц, принимающих участие в совершении рассматриваемых преступлений. Численность лиц, участвующих в совершении противоправных действий имеет значение для квалификации преступления (ст. 212 УК РФ). Исходя из того, сколько людей в толпе, можно судить о том какой вред (меньший или больший) может причиниться охраняемым объектам. Исходим из того, что при массовых беспорядках количество людей должно быть таково, чтобы иметь возможность прекратить движение транспорта, осужденных по территории исправительного учреждения, помешать проведению культурно-воспитательных массовых мероприятий, расстроить деятельность различных подразделений исправительного учреждения, т.е. установить свой контроль за ситуацией на определённой территории

192 Уголовный кодекс РФ от 13.06.1996. № 63-ФЗ (ред. 27.10.020) // СЗ РФ. – 1996. - №25. - Ст. 2954.

Полагаем, что содержание диспозиции статьи 321 УК РФ требует переработки законодателем и при этом следовало бы обратиться к положительному опыту имеющейся уголовно-правовой практике.

Список использованных источников:

1. Конституция Российской Федерации (принята всенародным голосованием 12.12.1993., с изменениями, одобренными в ходе общероссийского голосования 01.07.2020) (с учётом поправок, внесённых Федеральными Конституционными Законами РФ о поправках к Конституции РФ от 30.12.2008 №6- ФКЗ, от 30.12.2008 №7- ФКЗ, от 05.02.2014. № 2- ФКЗ, от 21.07.2014 №11- ФКЗ, от 14.03.2020. №1 ФКЗ // СЗ РФ. – 2014. - №31. - Ст. 4398;

2. Уголовный кодекс РФ от 13.06.1996. № 63- ФЗ (ред. 27.10.020) // СЗ РФ. – 1996. - №25. - Ст. 2954.

3. Кузнецов А.П. Ответственность за дезорганизацию нормальной деятельности учреждений, обеспечивающих изоляцию от общества // Пенитенциарная наука. - 2019. - № 6. - С. 34-40.

4. Назаров С.В. Дезорганизация деятельности учреждений, обеспечивающих изоляцию от общества: уголовно-правовая и криминологическое исследование / под ред. А.А. Магомедова – Владимир: ВЮИ Минюста России, 2022 – С. 140.

5. Примак А.А. Уголовная ответственность за преступления, посягающие на установленный порядок исполнения наказания в виде лишения свободы: Автореф. дис. ... канд. юрид. наук. Красноярск, 2020.

6. Соловьев И.А. О недостатках конструкции ст. 321 уголовного кодекса Российской Федерации // Пробелы в российском законодательстве. Юридический журнал. - 2020. - №3. - С. 89-95.

7. Щербаков А.В. Дезорганизация нормальной деятельности учреждений как один из видов пенитенциарных преступлений // Человек: преступление и наказание. - 2020. - № 8. - С. 41-48.

*Агаев Гюлоглан Али Оглы, доктор юридических наук
Профессор кафедры «Публичного права»
Санкт-Петербургский государственный
университет аэрокосмического приборостроения
Россия, Санкт-Петербург
Быковский Дмитрий Евгеньевич
студент
2 курс, факультет «Юридический»
Санкт-Петербургский государственный
университет аэрокосмического приборостроения
Россия, Санкт-Петербург*

УГОЛОВНО-ПРАВОВАЯ ПОЛИТИКА В СФЕРЕ БОРЬБЫ С ТЕРРОРИЗМОМ

Аннотация: *В сложившихся условиях процветания терроризма, все более актуальными, становятся вопросы о совершенствовании механизмов противодействия данному явлению, где одним из основных выступает уголовно-правовое регулирование.*

В связи с этим, в данной статье проводится исследование основных проблем уголовно-правовой политики РФ, в частности их сущность, а также возможности их устранения. В конце исследования автором статьи формируются конкретные предложения по совершенствованию механизма уголовно-правовой политики борьбы с терроризмом в современных условиях.

Ключевые слова: *терроризм, уголовно-правовая борьба с терроризмом, проблемы законодательства, уголовная ответственность, наказание.*

Abstract: *In the current conditions of the prosperity of terrorism, the issues of improving the mechanisms for countering this phenomenon, where criminal law regulation is one of the main ones, are becoming more and more urgent.*

In this regard, this article examines the main problems of the criminal law policy of the Russian Federation, in particular their essence, as well as the possibility of their elimination. At the end of the research, the author of the article forms concrete proposals for improving the mechanism of criminal law policy to combat terrorism in modern conditions.

Keywords: *terrorism, criminal-legal fight against terrorism, problems of legislation, criminal responsibility, punishment.*

Непосредственно, перед рассмотрением интересующих нас проблем, следует обратить внимание на тот факт, что терроризм представляет собой наиболее общественно опасное преступление, влекущее серьезные негативные последствия. Сегодня, в условиях непрекращающегося совершенствования форм терроризма, обусловленного цифровизацией и иными процессами, подобные преступления обретают еще большую общественную опасность и могут привести к колоссальному количеству человеческих жертв, а также стать угрозой для стабильности государственной власти и всего международного сообщества.

Стоит также обратить внимание, что под понятие терроризм подходят разные преступления, предусмотренные уголовным законодательством России. В узком понимании под «терроризм» попадает, статья 205 УК РФ – «Террористический акт», которые многие упрощенно называют «терроризмом». Однако, с точки зрения более широкого подхода к понятию «терроризм» в него входят также многие другие преступления, предусмотренные ст. 205.1-205.6. УК РФ; 207 УК РФ; 361 УК РФ. [1]

В данных статьях раскрывается не только суть преступления, но также и устанавливаются меры ответственности, связанные с терроризмом.

При этом, невзирая на немалое количество статей, предусматривающих ответственность за преступления, напрямую связанные с терроризмом, (и это мы еще не берем во внимание иные преступления террористической направленности), уголовное законодательство РФ в данной сфере нельзя назвать совершенным. Это обстоятельство, обусловлено рядом существующих в нашем законодательстве – проблем, связанных как непосредственно с мерами уголовной ответственности, так и законодательными формулировками. Рассмотрим их более подробно.

1. Одной из главных проблем в силу того, что главным преступлением, связанным с терроризмом, является террористический акт, видится нам диспозиция ст. 205 УК РФ, определяющая террористический акт как действие (в тексте «совершение взрыва, поджога или иных **ДЕЙСТВИЙ**»), что с нашей точки зрения существенно сужает данное преступление. Наше умозаключение связано с тем, что в реальной жизни может возникнуть ситуация, когда, не совершая действий, путем бездействия, преступник может совершить данное преступление, например путем умышленного неисполнения трудовой обязанности по включению/выключению отдельных производственных или технологических процессов. [1]

2. Еще одной проблемой является то, что террористический акт имеет ряд признаков, внешне схожих со многими другими преступлениями, такими как: захват заложника; угон судна воздушного или водного транспорта либо

железнодорожного подвижного состав; вооруженный мятеж; диверсия и др. Данное обстоятельство вызывает множество проблем при квалификации преступлений и невзирая на наличие специального Постановления Пленума Верховного Суда РФ от 09.02.2012 № 1 (ред. от 03.11.2016) «О некоторых вопросах судебной практики по уголовным делам о преступлениях террористической направленности» - в нем раскрываются не все особенности квалификации данных преступлений, а некоторые схожие преступления и вовсе упущены. [3]

Так, например, в данном постановлении полностью отсутствуют какие-либо разъяснения, касающиеся разграничения терроризма (преступлений, непосредственно с ним завязанных) и диверсии (ст.281 УК РФ).

3. Другой важной проблемой является то, что цель террористического акта, указанная в ст. 205. УК РФ, является слишком ограниченной. В частности, в ней содержится указание о том, что данное преступление совершается в «целях воздействия на принятие решения органами власти или международными организациями». С нашей точки зрения, указанный в цели перечень адресатов, является слишком узким, ведь требования при терроризме могут быть предъявлены к российским юридическим и физическим лицам, представителям общественных организаций и должностным лицам и пр.

4. Следующая проблема напрямую связана с непосредственными субъектами терроризма, а именно с юридическими лицами. На сегодняшний день официальным правовым последствием участия в террористической деятельности – организаций является ликвидация и полное прекращение их деятельности. Кроме того, террористической организацией, деятельность которой подлежит запрещению, также признается террористическое сообщество в случае вступления в законную силу обвинительного приговора по уголовному делу в отношении физических лиц за создание сообщества, за руководство этим сообществом или участие в нем предусматривается ответственность по ст. 205.4 УК РФ. [1]

При этом, в отношении самих юридических лиц уголовная ответственность за подобные деяния – не устанавливается, т.к. российское уголовное законодательство действует по принципу личной ответственности человека. С нашей точки зрения, подобное усмотрение законодателя является неверным, поскольку в некоторых преступлениях юридические лица, могут принимать непосредственное участие. Это относится, например, к финансированию и иным формам поддержки терроризма.

5. Проблемой является и то, что законодатель не раскрывает понятие «террористической деятельности». Это значит, что правоприменитель по своему усмотрению должен толковать это понятие. Нельзя не отметить, что

Федеральный закон от 06 марта 2006 г. № 35-ФЗ «О противодействии терроризму» в ст. 3 раскрывает только конкретные действия, которые входят в террористическую деятельность. [2]

В принципе, через эти действия возможно трактовать террористическую деятельность, однако тут возникают расхождения с УК РФ. Например, указанное в ФЗ – подстрекательство, не встречается в ст. 205.1 УК РФ.

6. Похожая по природе проблема, связанная с такими понятиями, как «террористическая организация» и «террористическое сообщество». Так, ст. 24 (ч. 2) ФЗ «О противодействии терроризму» признает в качестве террористической организации террористическое сообщество. При этом, в УК (в частности, в ст. 205.4 и 205.5) данные понятия противопоставлены друг другу. Разногласия возникают и в том, что в вышеуказанном ФЗ имеется характеристика террористической организации, при этом определения террористическому сообществу – не дается. Уголовное же законодательство наоборот: регламентирует определение террористического сообщества (ст. 205.4), но не дает определения террористической организации. [5]

7. В связи с тем, что часто вовлеченными в террористические преступления становятся несовершеннолетние, существенным недостатком законодательства становится то, что УК РФ не охватывается момент вовлечения несовершеннолетних лиц в содействие террористической деятельности. При этом, во многих других статьях УК РФ, законодатель выделяет в качестве квалифицирующего признака – вовлечение несовершеннолетних лиц.

8. Последней и, пожалуй, одной из главных проблем, является слишком гуманное наказание за преступления, связанные с терроризмом. Эту проблему можно доказать на примере сравнения уголовной ответственности за террористический акт в России и США, где одним из видов наказания являются смертная казнь. В России же подобный вид наказания запрещен, однако как считает ряд специалистов: именно этот вид наказания может стать устрашающим для террористов и минимизировать интенсивность данного преступления. Также следует отметить и то, что законодатель в целом, должен пойти по пути ужесточения наказания за террористические преступления. [4]

Таким образом, рассмотрев, основные проблемы в исследуемой области, систематизируем пути их решения в виде рисунка (см. рис. 1):



Рисунок 1. – Пути решения проблем в области уголовно-правовой борьбы с терроризмом

Завершая исследование, еще раз отметим, что современное уголовное законодательство имеет ряд существенных проблем, которые касаются борьбы с терроризмом. Рассмотренные же нами пути решения, во многом улучшат существующий антитеррористический, уголовно-правовой механизм борьбы с данным явлением и позволят уменьшить количественные показатели подобного рода – преступлений.

Список использованных источников:

1. Уголовный кодекс Российской Федерации от 13.06. 1996 г. № 63-ФЗ (ред. от 10.07.2023) // Российская газета. - 2023. - № 156. - ст. 9101.
2. Федеральный закон «О противодействии терроризму» от 06.03.2006 № 35-ФЗ [Электронный ресурс] – https://www.consultant.ru/document/cons_doc_LAW_58840/
3. Постановление Пленума Верховного Суда РФ от 09.02.2012 № 1 (ред. от 03.11.2016) «О некоторых вопросах судебной практики по уголовным делам о преступлениях террористической направленности» [Электронный ресурс] – https://www.consultant.ru/document/cons_doc_LAW_125957/
4. Швецов Н.С. Особенности уголовной ответственности за совершение террористического акта по зарубежному законодательству // Молодой ученый. – 2021. – № 47 (389).
5. Штанько А.Д. Проблемы уголовной ответственности за терроризм // Студенческий научный журнал. – 2022. – № 33 (119).

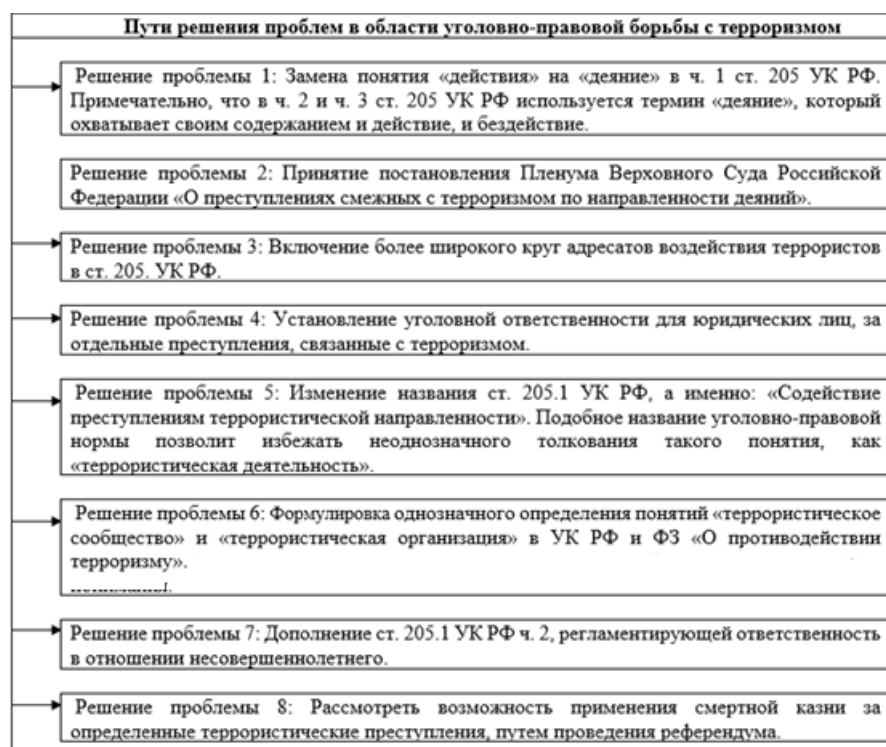
УГОЛОВНО-ПРАВОВАЯ ХАРАКТЕРИСТИКА ПОБЕГА ИЗ ИСПРАВИТЕЛЬНОГО УЧРЕЖДЕНИЯ

Аннотация: данная статья посвящена уголовно-правовой характеристике такого преступления как побег из мест лишения свободы, проблемам и мерам предупреждения данного преступления путем использования мер уголовно-правовой направленности. Рассматривается сущность данного преступления, его особенности и отличия от других уголовно-наказуемых деяний, приводится статистическое сравнение о количестве проявления данного преступления и оценочное суждения о необходимости дальнейшего введения мер уголовно-правового характера, направленных на предупреждения совершения побегов из мест лишения свободы. Также проводится анализ статьи 313 УК РФ, предлагаются меры по изменению и дополнения данной санкции.

Ключевые слова: побег, место лишения свободы; предупреждение; причины; содержание под стражей; осужденный.

Annotation: this article is devoted to the criminal-legal characteristics of such a crime as escape from places of deprivation of liberty, problems and measures to prevent this crime through the use of criminal-legal measures. The essence of this crime, its features and differences from other criminally punishable acts are considered, a statistical comparison is given on the number of manifestations of this crime and an evaluative judgment on the need for further introduction of criminal law measures aimed at preventing escapes from places of deprivation of liberty. An analysis of Article 313 of the Criminal Code of the Russian Federation is also carried out, measures are proposed to amend and supplement this sanction.

Key words: escape, place of imprisonment; warning; reasons; detention; convicted.

Побег из места лишения свободы, из-под ареста или из-под стражи является преступлением в соответствии со статьей 313 Уголовного кодекса Российской Федерации [1]. Побегом считается незаконное самовольное

оставление учреждений, в которых отбываются наказания в виде лишения свободы, ареста или меры пресечения в виде содержания под стражей.

Как и в любом преступлении, побег имеет общественную опасность, которая выражается в препятствии исполнения приговора или меры процессуального принуждения, назначенных судом. При совершении побега, опасность в реальности представляют не сам факт незаконного покидания места лишения свободы, а дальнейшие действия лица на свободе.

К примеру, осужденный может мстить жертвам своих преступлений или лицам, содействовавшим раскрытию его преступлений и определившим его дальнейшую судьбу. Либо подозреваемый (обвиняемый), который совершил побег из следственного изолятора, возможно, будет ликвидировать свидетелей и иными способами влиять на поведение участников уголовного судопроизводства по своему делу. В дополнение, совершение лицом побега, несомненно, подрывает авторитет правоохранительных органов государства, а именно возникают вопросы, прежде всего к уголовно-исполнительной системе и органам предварительного расследования [2, С. 526].

Непосредственным объектом побега выступают общественные отношения, обеспечивающие нормальное функционирование уголовно-исполнительной системы РФ.

Под субъектом преступления в виде побега понимается, прежде всего, лицо, обладающее специальным правовым статусом, то есть субъект является специальным. Ст. 20 УК РФ предусматривает определенные составы преступлений, уголовная ответственность за совершение которых наступает с четырнадцатилетнего возраста.

Побег (ст. 313 УК РФ) не относится к числу таковых, а это значит, что подозреваемые и лица, находящиеся под стражей, не достигшие возраста шестнадцати лет не несут уголовную ответственность за совершение деяния, которое с точки зрения объективной стороны является побегом.

Таким образом, субъектом преступления по 313 УК РФ является лицо, осужденное к наказанию в виде лишения свободы или ареста; осужденные, которым эти виды наказания назначены в порядке замены более мягкого наказания; подозреваемые и обвиняемые, в отношении которых применены меры процессуального принуждения в виде задержания или заключения под стражу [3, С. 133].

По общему правилу побег признается оконченным с момента оставления лицом места лишения свободы, ареста или места содержания под стражей, когда виновный полностью выходит из-под надзора и контроля охраняющих его лиц и может по своему усмотрению менять места нахождения, вступать в контракты с другими лицами и т.д. Побег относится к делящимся

преступлениям, что необходимо учитывать при определении сроков давности и применении амнистии.

Субъективная сторона преступления характеризуется исключительно прямым умыслом. Лицо, которое совершает побег, в полной мере осознает, факт избрания ему меры пресечения в виде содержания под стражей, задержания по подозрению в совершении преступления, либо осуждения к лишению свободы или аресту. В дополнение отметим его осведомленность тем, что он оставляет данное место самовольно, а также желает наступления этого, вопреки закону [4, С. 346].

Стоит понимать, что меры уголовной санкции статьи 313 УК РФ также имеют некоторые пробелы, которые ярче всего усматриваются в недостатках функции данной статьи, а именно предупреждение преступления.

Недостатком уголовного предупреждения побегов из мест лишения свободы является отсутствие привлечения к уголовной ответственности за приготовление к совершению побега. В соответствии с частью 2 статьи 30 УК РФ уголовная ответственность наступает за приготовление к совершению тяжкого или особо тяжкого преступления. Статья 313 УК РФ относится к категории преступлений средней тяжести по части 1 и 2, и тяжким преступлениям по части 3. Соответственно, даже при приготовлении группой лиц, ни один из участников не понесет уголовной ответственности если совершенное деяние не будет подпадать под часть 3 данной статьи, предусматривающей ответственность за побег с применением насилия опасного для жизни или здоровья.

В преобладающем большинстве насилие при побеге применяется по отношению к сотруднику учреждения. То есть при побеге с применением насилия, жизнь и здоровье сотрудника учреждения выступает в качестве дополнительного объекта преступления [5, С. 28].

Из всего вышесказанного можно сделать вывод, что при отсутствии уголовной санкции за приготовление побега отсутствует основная функция уголовного права, а именно предупреждения преступления, поскольку действия осужденных по подготовке к побегу можно квалифицировать только как иные виды правонарушений нежели преступление. Следовательно, следует перевести части 1 и 2 данной статьи в категорию тяжких преступлений, что позволит наложить уголовную ответственность за приготовление к побегу. Данные изменения позволят привлечь к уголовной ответственности других участников организованной группы (осужденные; сотрудники и работники учреждений, принимающие участие в подготовке к побегу; иные лица, организовавшие или оказывающие содействие в

совершении побега) к уголовной ответственности даже в случае предотвращения побега или пресечения на стадии организации.

Как указывает А. Житков проблема квалификации побегов, кроме прочего, кроется еще и в отсутствии дифференциации ответственности за групповые побеги, с чем нельзя не согласиться [6, С. 45].

Таким образом, в сложившейся ситуации следует внести изменения в уголовное законодательство, касающиеся ответственности за пособничество и содействие к подготовке, организации и совершению побега, дабы пресечь желание совершить побег не только со стороны осужденных, но и попытки иных лиц в соучастие в совершение побега из мест лишения свободы. Побег, несмотря на малое количество проявлений по сравнению с другими преступлениями, остается актуальной темой направления работы законодателей, правоохранительных органов и органов уголовно-исполнительной системы.

Использованные источники:

1. Уголовный кодекс Российской Федерации от 13.06.1996 №63-ФЗ (ред. от 04.08.2023) // Собрание законодательства РФ, 17.06.1996, №25, ст. 2954.

2. Черемин Н.В. Причины совершения побегов из мест лишения свободы, совершенные осужденными, которым предоставлено право передвижения без конвоя // Актуальные проблемы государства и права. 2021. №19. С. 526.

3. Марин М.М. К вопросу о побегах и уклонениях от отбывания наказания в колониях-поселениях // Закон и право. 2021. №11. С. 133.

4. Ковалев О.Г., Семенова Н.В. Профилактика побеговой активности осужденных как фактор обеспечения безопасности в исправительных учреждениях УИС // Столыпинский вестник. 2022. №1. С. 346.

5. Грязева Н.В., Кубанов В.В. Опыт учреждений уголовно-исполнительной системы по предупреждению побегов // Вестник Самарского юридического института. 2021. №2. С. 28.

6. Житков А.А. Актуальные проблемы квалификации побега из места лишения свободы, совершенного в соучастии // Ведомости уголовно-исполнительной системы. 2018. №7(194). С. 44-48.

Гринькова А.О.
студент 3 курса, группы 131мю,
Российский государственный университет правосудия
г. Хабаровск

УГОЛОВНО-ПРАВОВАЯ ХАРАКТЕРИСТИКА ПРЕСТУПЛЕНИЙ ПРОТИВ ПОЛОВОЙ НЕПРИКОСНОВЕННОСТИ НЕСОВЕРШЕННОЛЕТНИХ

Аннотация: В статье рассматривается половая неприкосновенность несовершеннолетних объектом которого является уголовно-правовая охрана в структуре Особенной части Уголовного кодекса РФ. Категория исследованных преступлений включена в главу 18 УК РФ, которая по значимости занимает третье место. С каждым годом преступления против половой неприкосновенности несовершеннолетних только возрастают, что вызывает серьезные опасения и срочную необходимость принятия мер по борьбе с данной проблемой. Это явление несет в себе огромную угрозу нашему обществу и требует немедленного вмешательства. Необходимо провести анализ мер, предпринятых государством для защиты несовершеннолетних от насилия, их эффективности, а также выявить проблемные моменты, требующие дальнейшего усовершенствования законодательства и механизма противодействия половому насилию в отношении несовершеннолетних.

Ключевые слова: половая неприкосновенность, преступления против несовершеннолетних, посягательства на половую неприкосновенность, сексуальные преступления, иностранные преступления против половой неприкосновенности, понуждение несовершеннолетнего к действиям сексуального характера.

Abstract: the article examines the sexual inviolability of minors, the object of which is criminal law protection in the structure of a special part of the Criminal Code of the Russian Federation. The category of investigated crimes is included in Chapter 18 of the Criminal Code of the Russian Federation, which ranks third in importance. Every year, crimes against the sexual integrity of minors are only increasing, which causes serious concerns and the urgent need to take measures to combat this problem. This phenomenon poses a huge threat to our society and requires immediate intervention. It is necessary to analyze the measures taken by the State to protect minors from violence, their effectiveness, as well as to identify problematic issues that require further improvement of legislation and the mechanism for countering sexual violence against minors.

Keywords: *Sexual inviolability, crimes against minors, attacks on sexual inviolability, sexual crimes, foreign crimes against sexual inviolability, the subject of the crime.*

Нарушения половой неприкосновенности и половой свободы индивидуума, известные как половые преступления, считаются одними из наиболее опасных и криминальных деяний. Поэтому, в законах они классифицируются как серьезные и особо серьезные преступления, наказуемые лишением свободы. Множество российских исследователей уделяли внимание совершенствованию уголовно-правового механизма борьбы с половыми преступлениями.

Исследования зарубежного опыта, свидетельствует о наличии в правовых системах разных стран ответственности за преступления против половой неприкосновенности и половой свободы личности. Особое внимание в уголовных законодательствах зарубежных стран уделяется половой неприкосновенности несовершеннолетних. В некоторых странах за данное преступление предусматривается наказание по правилам отягчающих ответственность обстоятельств¹⁹³.

В некоторых странах за подобные преступления предусмотрены одни из самых суровых наказаний, вплоть до смертной казни¹⁹⁴.

Изучив эти исследования, проведенные в разное время, мы выделили самые интересные результаты их работы, которые, на наш взгляд, являются разумными для совершенствования уголовно-правовой реакции на такие преступления. Например, А.П. Дьяченко отмечает, что потерпевшие от половых преступлений иногда сами становятся провокаторами их совершения, и предлагает установить льготный состав изнасилования, где условием для смягчения ответственности является аморальное поведение женщины и добровольное участие в ситуации, предполагающей повышенный риск изнасилования.

Что касается законодательных инициатив и предложений, направленных на усовершенствование защиты несовершеннолетних от сексуальных насилий, Н.А. Исаев предлагает декриминализировать добровольные гетеросексуальные отношения лиц, достигших 14 лет, и сохранить криминальной ответственность гомосексуальные и групповые формы сексуального поведения партнеров до 18 лет. А.М. Конева выступает с

¹⁹³ Никитенко И.В. Преступления против половой неприкосновенности и половой свободы личности в уголовном законодательстве Израиля // Вестник дальневосточного юридического института МВД России. 2022. №3 (60). С. 22 – 29.

¹⁹⁴ Никитенко И.В. Преступления против половой неприкосновенности и половой свободы личности в уголовном законодательстве в уголовном законодательстве некоторых стран ближневосточного региона и Центральной Азии // Вестник дальневосточного юридического института МВД России. 2022. №4 (61). С. 54 – 60.

предложением увеличить наказание по статье 132 Уголовного кодекса РФ, так как, по ее мнению, предусмотренный предел не соответствует общественной опасности данного преступления, особенно при совершении на религиозной или национальной почве из-за их большого социального значения.

Результаты исследования, проведенного Н.В. Тыдыковой, показывают, что при установлении "беспомощного состояния потерпевшего" необходимо учитывать, что это состояние может сочетаться с насилием. Поэтому она считает целесообразным заменить разделительный союз "или" на "и(или)" в постановлении статей 131 и 132 Уголовного кодекса РФ.

Половая неприкосновенность является правом несовершеннолетних и других лиц не становиться жертвами половых отношений против их воли. Это право гарантируется каждому индивидууму и закреплено в Конституции Российской Федерации, а именно в статье 23. Многие ученые относят преступления против половой неприкосновенности к ненасильственным преступлениям, установленным в статьях 134 и 135 Уголовного кодекса РФ.

Некоторые ученые исключают из числа преступлений, нарушающих половую неприкосновенность, также пункты «а» частей 3, пункты «б» частей 4 и частей 5 статей 131 и 132. Положения статей 134 и 135 УК РФ предусматривают ответственность за совершение действий в отношении лица, не достигнувшего половой зрелости.

Состав преступлений против половой неприкосновенности является формальным и признается оконченным с момента совершения действий, независимо от их результата. Совершение преступлений такого рода возможно в отношении лиц, не достигших двенадцатилетнего, четырнадцатилетнего или шестнадцатилетнего возраста. Статьи 134 и 135 УК РФ предусматривают ответственность за действия в отношении лица, не достигнувшего половой зрелости. Половая зрелость означает способность организма выполнять половые функции. Мужчины могут осуществлять половое сношение и оплодотворение, а женщины — совокупление, зачатие, вынашивание и роды.

Законодательством установлено, что развратные действия без применения насилия направлены на пробуждение полового влечения у жертвы преступления и предполагают осознание субъектом преступления своих действий, а также наличие сведений о возрасте лица, в отношении которого совершается деяние. Распространенными формами развратных действий являются демонстрация голого полового органа несовершеннолетнему, дотрагивание до груди или половых органов девочки руками, включая случаи повреждения девственной плевы ребенка, а также совершение полового акта в присутствии лица, не достигнувшего шестнадцатилетнего возраста.

Некоторые вопросы, связанные с половой неприкосновенностью на международном уровне регулируются Всеобщей декларацией прав человека, Международным пактом об экономических, социальных и культурных правах, Международным пактом о гражданских и политических правах, Всемирной декларацией об обеспечении выживания, защиты и развития детей, Декларацией о социальных и правовых принципах, касающихся защиты и благополучия детей, особенно при передаче и усыновлении детей на национальном и международном уровнях и другими актами. Все международные нормативно-правовые акты, регламентирующие вопросы половой неприкосновенности несовершеннолетних, служат основой сотрудничества государств в области защиты прав несовершеннолетних. Это оказывает положительное влияние на формирование российского уголовного законодательства, направленного на противодействие половым преступлениям против несовершеннолетних. Предметом преступлений против половой неприкосновенности несовершеннолетних является их половая неприкосновенность. Объективная сторона таких преступлений характеризуется различными действиями, направленными на жертву преступления.

Субъектом преступления является вменяемое физическое лицо, достигшее установленного законом возраста на момент совершения преступного посягательства, который зависит от характера совершенного деяния. Субъективную сторону рассматриваемых преступлений характеризует наличие у виновного прямого умысла. То есть лицо, совершающее преступление против половой неприкосновенности несовершеннолетних, осознает общественную опасность своих действий, предвидит возможность или неизбежность наступления общественно опасных последствий и желает их наступления.

Использованные источники:

1. Исаев Н.А. Системно-криминологическое исследование сексуальных преступлений: автореф. дисс. ... док. юрид. наук.: 12.00.08 / Алексей Николаевич Исаевич. М., 2007. 58 с.
2. Поддубная Е.В. Изнасилование и насильственные действия сексуального характера: уголовно-правовая характеристика и квалификация: автореф. дисс. ... канд. юрид. наук.: 12.00.08 / Екатерина Валерьевна Поддубная. М., 2008. 23 с
3. "Уголовный кодекс Российской Федерации" от 13.06.1996 N 63-ФЗ (ред. от 04.08.2023) (с изм. и доп., вступ. в силу с 12.10.2023)
4. Никитенко И.В. Преступления против половой неприкосновенности и половой свободы личности в уголовном законодательстве Израиля // Вестник дальневосточного юридического института МВД России. 2022. №3 (60).

*Петров Никита Эдуардович
Студент Института права
Башкирского государственного университета,
г. Уфа, Россия*

*Научный руководитель: Киселев Павел Петрович
Кандидат юридических наук, старший преподаватель, кафедры
теории государства и права Института права
Башкирского государственного университета
г. Уфа, Россия*

УЧАСТИЕ АДВОКАТА В СЕМЕЙНЫХ СПОРАХ

***Аннотация:** в данной статье рассматривается проблема, связанная с оказанием квалифицированной юридической помощи гражданам Российской Федерации. В настоящее время без помощи юриста разрешить проблему практически невозможно, так как граждане не обращаются к юристам, когда у них только возникла проблема и к сожалению, они обращаются уже на довольно поздних сроках. В связи с этим стоит отметить, что роль юриста при разрешении споров, связанных с правом достаточно высока и необходима, однако каждый адвокат является юристом, но не каждый юрист является адвокатом и в данный момент статус юриста не дает абсолютно никаких гарантий, что спор будет разрешен в пользу доверителя. Поэтому одним из определяющих моментов является участие адвоката на всех этапах спора и конфликта возникшего между супругами, но при этом необходимо сохранять спокойствие и здравый рассудок.*

***Ключевые слова:** адвокат, юрист, юриспруденция, спор, конфликт, право.*

***Abstract:** this article discusses the problem associated with the provision of qualified legal assistance to citizens of the Russian Federation. Currently, it is almost impossible to solve the problem without the help of a lawyer, since citizens do not turn to lawyers when they just have a problem and, unfortunately, they turn at a rather late date. In this regard, it is worth noting that the role of a lawyer in resolving disputes related to law is quite high and necessary, however, every lawyer is a lawyer, but not every lawyer is a lawyer and at the moment the status of a lawyer does not give absolutely no guarantees that the dispute will be resolved in favor of the principal. Therefore, one of the defining moments is the participation of a lawyer at all stages of the dispute and the conflict that has arisen between the spouses, but at the same time it is necessary to remain calm and sane.*

***Keywords:** lawyer, lawyer, jurisprudence, dispute, conflict, law.*

В современном мире роль адвоката в разрешении спора достаточно высока. Связано это с тем, что адвокат в отличие от юриста имеет специальный правовой статус, а также имеет более широкий набор знаний чем юрист.

Участие адвоката в разрешение семейных споров направленно на предотвращение и прекращение неблагоприятных последствий распада семьи и влияния на жизнь несовершеннолетнего ребенка [1, с. 170].

Данная специфика обусловлена тем, что для получения статуса адвоката необходимо пройти квалифицированный экзамен, который включает в себя проверку знаний в нескольких отраслях материального и процессуального права.

Гражданские дела, связанные с защитой интересов детей, относятся к одной из самых сложных категорий судебных дел, в которых ребенок является самым не защищенным субъектом гражданских правоотношений [2, с. 18].

В то время, как юрист достаточно многозадачный, но он не обладает достаточно широким кругом знаний в нормах материального и процессуального права и как правило он чаще всего узкоспециализированный специалист, который разбирается в одной отрасли права.

Стоит отметить, что, к сожалению, в России достаточно высокий уровень семейных споров и разногласий. Для этого существуют многочисленные причины и стоит осветить лишь основные из них.

Адвокат имеет право участвовать в рассмотрении дела Верховным судом РФ в каждой из пяти указанных инстанций, а в некоторых из них, участие адвоката обязательно [3, с. 177].

Во-первых, это ранний брачный союз. Брак достаточно серьезный шаг, который непременно отражается на жизни обоих супругов и подразумевает возникновение большого количества прав и обязанностей. Здесь необходимо понимать, что находясь в браке всё имущество, которое приобретается супругами считается совместно нажитым и общим. Соответственно в случае возникновения развода происходит процесс раздела, совместно нажитого имущества супругов.

Однако данный процесс носит достаточно тяжелое моральное и психологическое состояние, так как приходится разделять имущество, которое было приобретено во время брака и совместный жизни с близким и родным человеком.

Согласно действующему законодательству России возраст вступления в брак является достижение совершеннолетия, то есть 18 лет, но при этом стоит отметить, что это достаточно рано.

И необходимо рассмотреть данную позицию с той стороны, что для вступления в брак необходимо быть психологически подготовленным, что к сожалению, в 18 лет происходит весьма сомнительно.

Во-вторых, это фиктивные браки. К сожалению, в России до сих пор остается высокий уровень разводов данное явление связано с тем, что супруги не готовы нести материальную и психологическую ответственность друг за друга, у них не стоит цель создать семью. Они заключают брачный союз с целью пользования и распоряжения имуществом супруга. В свою очередь данная категория брака запрещена законом и пресекается со стороны общаается, но тем не менее существует и достаточно широко распространена.

В-третьих, наличие несовершеннолетних детей. Для каждой семьи появление на свете общего ребенка является большой радости и непременно счастьем, однако к сожалению, чаще всего ребенок является непосредственным участником в семейных спорах и ему тяжелее всего смотреть на то, как его родители ругаются между собой и расходятся.

Стоит отметить, что полноценный и здоровый ребенок может расти в семье где ценится любовь, дружба и взаимопонимание, а также уважение друг другу, потому что без высоких моральных ценностей семья не может существовать долго и происходят конфликты, скандалы, споры, которые приводят к разводу где больше всего будет страдать ребенок.

Поэтому задачей государства стоит обеспечить защиту прав ребенка, и чтобы ребенок был обеспечен всем необходимым и не смотря на конфликты между родителями, государство защищает право ребенка встречаться и общаться с ними обоими.

Причин для возникновения семейных споров и разногласий достаточно много и все они носят индивидуальный характер в каждой конкретной ситуации необходимо разбираться и подходить индивидуально для разрешения сложившегося спора. Однако бывшие супруги не готовы идти на компромиссы.

Для помощи и разрешении семейных споров стороны обращаются за квалифицированной юридической помощью, а именно к адвокатам.

Главным преимуществом участия адвоката является то, что он может предложить несколько вариантов разрешения сложившейся ситуации в том числе взаимовыгодный для обеих сторон, а самое важное он может помочь разрешить проблему не доводя её до рассмотрения в суде.

Адвокат тщательно анализирует сложившуюся ситуацию и выбирает наиболее правильную стратегию для ее разрешения, так он обладает знаниями законодательства во многих отраслях материального и процессуального права, соответственно он может оказать правовую консультацию и разъяснить

сторонам их права и обязанности, а также юридическую ответственность в случае если они будут нарушать права друг друга и не выполнять обязанности, предусмотренные законом.

Очевидно, что при участии в деле, где оплачивается лишь фактическое участие адвоката, юрист не заинтересован в действительном погружении в суть процесса [4, с. 680].

При участии в деле адвоката на ранней стадии конфликта удается достичь мирового соглашения и помирить стороны не доводя дела до суда данный факт экономит денежные средства сторон, а также помогает им разрешить проблему, как можно скорее.

В случае если семейный спор рассматривается в суде, то адвокат помогает выстроить надежную и правильную линию защиты, сопоставить все аргументы и факты, для того, чтобы решение было принято в пользу доверителя.

При этом у адвоката есть один, но существенный недостаток, он оказывает юридические услуги и никак не может гарантировать результат, что решение суда будет принято в пользу доверителя. Он может в рамках своих полномочий и компетенций оказать юридическую консультацию, подготовить линию защиты, составить процессуальные документы и многое другое, но при этом он никак не может давать гарантию, что решение будет принято в пользу доверителя.

Первой проблемой является, то что люди не стремятся обращаться к адвокатам в надежде на то, что они самостоятельно смогут разрешить свою проблему и смогут убедить суд принять решение в их пользу, однако это совсем не так.

Для разрешения данной проблемы необходимо, чтобы участие адвоката в семейном споре было обязательным и данное положение было закреплено на законодательном уровне.

Второй проблемой является то, что к сожалению, в настоящее время не существует государственного адвоката для разрешения семейных споров, и не каждый гражданин может позволить себе нанять адвоката.

Для разрешения данной проблемы необходимо внести изменение в действующее законодательство и обязать адвокатов участвовать в семейных спорах, в случае если доверитель откажется, то ему будет предоставлен адвокат по назначению со стороны государства на безвозмездной основе.

Судебное представительство в России является самостоятельным институтом, выполняющим функцию процессуальной гарантии защиты субъективных прав и законных интересов сторон [5, с. 164].

Таким образом следует сделать вывод о том, что участие адвоката необходимо при разрешении семейного спора, так как адвокат обладает специальными знаниями в сфере юриспруденции и законодательства и может подобрать верную тактику и стратегию для разрешения сложившейся конфликтной ситуации, однако важно помнить о том, что он оказывает юридические услуги и гарантировать результат никак не может.

А также стоит отметить, что участие адвоката необходимо на всех стадиях разрешения семейного спора начиная с момента возникновения конфликта и заканчивая рассмотрением дела в суде.

Список использованной литературы:

1. Нор М.Н. Участие адвоката в семейных спорах, разрешаемых во внесудебном порядке // В сборнике: МОЛОДЫЕ УЧЁНЫЕ РОССИИ. сборник статей X Всероссийской научно-практической конференции. Пенза, 2021. С. 170-172.

2. Овчарова О.И. Несовершеннолетние - участники в гражданском процессе по семейным спорам: теория и практика // Актуальные проблемы современности: наука и общество. 2019. № 4 (25). С. 18-21.

3. Панченко Л.С. Особенности участия адвоката по уголовным делам, рассматриваемым верховным судом РФ в порядке надзора // Цивилистика: право и процесс. 2018. № 3. С. 176-180.

4. Бураева Г.А. Участие в гражданском деле адвоката по назначению суда // Аллея науки. 2020. Т. 2. № 1 (40). С. 677-680.

5 Коршунова К.С. Участие адвоката при исполнении решений по арбитражным делам // Цивилистика: право и процесс. 2018. № 3. С. 164-167.

Левшаков А.А.
Студент ПФ ФГБОУВО «РГУП»
Научный руководитель Рязанов П.А.
К.и.н., доцент кафедры Теории и истории права,
государства и судебной власти
ПФ ФГБОУВО «РГУП» г. Нижний Новгород

ФОРМЫ УЧАСТИЯ ПРОКУРОРА В СУДЕБНОМ ЗАСЕДАНИИ ПО ЗАЩИТЕ ПРАВ РАБОЧИХ

***Аннотация:** В данной статье идет речь о формах участия прокурора в гражданском процессе при защите трудовых прав. Автором статьи рассмотрено участие прокурора в роли процессуального истца в соответствии со ст. 45 ГПК РФ, а также участие прокурора в гражданском процессе с целью дачи заключения. В завершении статьи автор приходит к выводу о том, что действующее законодательство нуждается в уточнении процессуальной роли прокурора, закреплении данной нормы в Гражданско-процессуальном кодексе, а также конкретизации отдельных значимых понятий.*

***Ключевые слова:** прокурор, гражданский процесс, истец, трудовое право, суд.*

***Abstract:** This article deals with the forms of participation of the prosecutor in civil proceedings in the protection of labor rights. The author of the article considers the participation of the prosecutor in the role of a procedural plaintiff in accordance with Article 45 of the Civil Procedure Code of the Russian Federation, as well as the participation of the prosecutor in civil proceedings in order to give an opinion. At the end of the article, the author comes to the conclusion that the current legislation needs clarification of the procedural role of the prosecutor, the consolidation of this norm in the Civil Procedure Code, as well as the specification of certain significant concepts.*

***Keywords:** prosecutor, civil process, plaintiff, labor law, court.*

Прокуратура Российской Федерации является одним из главных органов, который отвечает за соблюдение законности во всех сферах жизни нашей страны. Защита прав и свобод гражданина – одна из главных целей деятельности органов прокуратуры согласно действующему законодательству. Полномочия прокуратуры распространены как на уголовный, так и на гражданский процесс, однако, функции данного института в них существенно различаются.

Актуальность рассматриваемой темы заключается в том, что гражданский процесс по делам, связанным с защитой трудовых прав, требует участия прокурора, при этом прокурор является участником процесса судопроизводства, а не участвующим в деле лицом, потому что гражданское дело – это всегда спор о праве.

Согласно действующему законодательству, в случае нарушения у работника трудовых прав, он имеет ряд способов защиты, предусмотренных ст. 352 Трудового кодекса РФ, к которым относятся:

- самозащита работниками своих трудовых прав;
- защита трудовых прав и законных интересов работников профессиональными союзами;
- государственный контроль за соблюдением трудового законодательства;
- судебная защита [2].

На основании ст. 45 ГПК РФ [1] прокурор вправе обратиться в суд с заявлением в защиту прав, свобод и законных интересов граждан, неопределенного круга лиц или интересов Российской Федерации, субъектов Российской Федерации, муниципальных образований. С заявлением обращается прокурор, если истец не может это сделать самостоятельно в силу состояния возраста или уважительных причин. Кроме того, данная статья позволяет истцу обратиться в прокуратуру для проведения предварительной проверки, на основании которой прокурором будет подан иск в суд. Прокурор в этом случае принимает на себя права истца, однако, не получает право заключать мировое соглашение и отвечать в обязательствах по судебным расходам.

Инициативная форма участия прокурора в судебном процессе может основываться также на просьбе гражданина о защите социально значимых прав и свобод. Так прокурор может обращаться в суд с заявлением по делам, связанным с восстановлением в должности, высылением или возмещением ущерба, причиненного жизни или здоровью. Есть и другие случаи, которые закреплены в Гражданском процессуальном кодексе и в других нормативных правовых актах.

Существуют и такие моменты, когда соблюдение вышеперечисленных условий неважно – социальных прав, свобод и законных интересов в сфере трудовых отношений.

Полномочия прокурора в гражданском процессе значительно сокращены и не отражают полной потребности в участии прокурора в таких делах. Прокурор здесь участник процесса судопроизводства, а не участвующее в деле лицо, потому что гражданское дело – это всегда спор о праве. Можно

сказать, что нынешняя ситуация несколько противоречит ГПК РФ, потому что в нем среди субъектов также упомянуты граждане и юридические лица, нуждающиеся в защите. Прокурор как бы приравнивается процессуально к остальным участникам процесса, что, в целом, становится закономерным для гражданского процесса и отражает его специфику. Однако, единый подход к статусу прокурора, также как и его полномочиям в данном процессе до настоящего времени так и не сформирован. Вместе с этим, многими учеными обращается внимание на самостоятельность процессуального статуса прокурора в гражданском процессе, что говорит о необходимости прояснения его положения законодательным путем.

Отдельно следует отметить позицию Е.В. Токаревой, указанную ей в своей диссертации: «Являясь участником спорного материального правоотношения, он (прокурор) обладает лишь общими правами и обязанностями лица, участвующего в деле и не может использовать полномочия, представленные процессуальным законодательством прокурору, как особому участнику процесса» [5]. Практически прокурор чаще всего выступает одновременно в гражданском процессе и как представитель государства и как правозащитник. При этом разграничить данные две функции в гражданском процессе сложно, они взаимно пересекаются.

И.В. Тищенко указывает, что несмотря на то, что ГПК РФ указывает, что прокурор может обратиться в суд в качестве процессуального истца либо выступить для дачи заключения, при этом эти условия взаимоисключающие, положение прокурора в гражданском процессе всегда является самостоятельным: «Прокурор заинтересован в деле с государственно-правовой точки зрения, основанной на его компетенции, в силу чего в гражданском судопроизводстве он независим от других лиц, участвующих в деле» [4]. При этом следует обратить внимание на ведомственные приказы органов прокуратуры, в которых указан перечень дел, в которых участие прокурора является обязательным. Данные дела связаны с выселением, восстановлением на работе, возмещением вреда здоровью, о родительских правах, об усыновлении, об объявлении безвестно пропавшего умершим, о дееспособности и т.д. [3].

При этом несмотря на то, в какой форме будет производиться участие прокурора в гражданском процессе по защите прав рабочих, важно, что она всегда связана с надзором за исполнением закона. Надзорная функция органа прокуратуры сохраняется как в уголовном, так и в гражданском процессе.

Право вступления в процесс для дачи заключения не зависит от усмотрения прокурора, в том числе и при явном нарушении прав граждан, общества или государства, поскольку категории дел прямо установлены ГПК

и другими федеральными законами, что исходя из задач органов прокуратуры представляется недостаточным. Указанное положение дает представление о необходимости фиксации в ГПК РФ более широких полномочий сотрудников прокуратуры, в том числе, в спорах, связанных с защитой прав рабочих.

Таким образом, рассмотрение намеченной темы показывает, что существующее законодательство имеет пробелы, устранение которых необходимо для обеспечения большей прозрачности и законности гражданского судопроизводства. Необходимо ввести в ГПК правовую норму, которая бы регламентировала статус прокурора в гражданском процессе, указывала бы на присущие ему права и обязанности, дифференцировала бы его процессуальное положение от иных участников процесса.

Список литературы:

1. Гражданский процессуальный кодекс Российской Федерации" от 14.11.2002 N 138-ФЗ (ред. от 24.06.2023, с изм. от 20.07.2023) // Собр. законодательства. — 2002. — № 46. -Ст. 4531.

2. Трудовой кодекс Российской Федерации от 30.12.2001 N 197-ФЗ (ред. от 04.08.2023) (с изм. и доп., вступ. в силу с 01.09.2023) // Собр. Законодательства. – 2002. - № 1. - Ст. 3.

3. Приказ Генпрокуратуры России от 26.04.2012 N 181 "Об обеспечении участия прокуроров в гражданском процессе". – [Электронный ресурс]. – URL: https://www.consultant.ru/document/cons_doc_LAW_129845/?ysclid=losna8exbh568123292 (дата обращения: 09.11.2023).

4. Тищенко, И.В. и др. К вопросу об участии прокурора в гражданском процессе/ И.В. Тищенко, Л.Н. Меняйло, О.В. Панфилова, В.Л. Михайликов, М.М. Старосельцева// Пробелы в российском законодательстве. Юридический журнал. – 2016. - № 3. – С. 123-125.

5. Токарева, Е.В. Защита прокурором публичного интереса в гражданском процессе: дис. на соиск. учен. степ. кандидата юридических наук: 12.00.15 / Токарева Елена Владимировна; [Место защиты: Ин-т государства и права РАН]. - Санкт-Петербург, 2015. - 215 с.

УДК 343.146

ББК 67.73

Герасимова И.О.

студент 3 курса магистратуры кафедры уголовного процесса и

криминалистики

Иркутского института (филиала)

Всероссийского государственного университета юстиции

(Российской правовой академии Минюста России)

664011, г. Иркутск, ул. Некрасова, д. 4.

ЭЛЕКТРОННЫЕ ВЕЩЕСТВЕННЫЕ ДОКАЗАТЕЛЬСТВА ПРЕСТУПЛЕНИЯ

***Аннотация:** В данной статье мы рассмотрим основные аспекты использования электронных доказательств в уголовном процессе, методы сбора и анализа электронных данных, особенности сохранения и представления этих доказательств в суде, а также рассмотрим некоторые примеры из практики. Понимание электронных доказательств и умение правильно работать с ними становится все более важным для успешной борьбы с преступностью в цифровую эпоху.*

***Ключевые слова:** электронные доказательства, компьютерные следы, цифровые документы, расследование преступлений, компьютерные технологии.*

***Annotation:** In this article, we will consider the main aspects of the use of electronic evidence in criminal proceedings, methods of collecting and analyzing electronic data, features of preserving and presenting this evidence in court, and also consider some examples from practice. Understanding electronic evidence and the ability to work with it correctly is becoming increasingly important for the successful fight against crime in the digital age.*

***Key words:** electronic evidence, computer traces, digital documents, crime investigation, computer technology.*

В современном информационном обществе электронные доказательства преступления становятся все более значимыми. С развитием технологий и все большим использованием электронных устройств, таких как компьютеры, смартфоны и планшеты, в качестве основных инструментов коммуникации и хранения информации, возникают новые вызовы для правоохранительных органов.

Данный процесс стал причиной появления в практике уголовного судопроизводства фактически нового вида доказательств — электронных, хотя в настоящее время данный вид доказательств не выделен в отдельную группу. Уголовно процессуальным кодексом они относятся либо к вещественным доказательствам, либо к иным документам. Статья 84 УПК РФ содержит положение относительно документов, которые могут содержать сведения, зафиксированные как в письменном, так и в ином виде. К таким документам относят материалы фото, аудио, видеозаписи, а также киносъемки и иные носители информации, которые были получены, истребованы или предоставлены в порядке, установленном статьей 86 УПК РФ. Когда такие доказательства обладают признаками, указанными в ч. 1 ст. 82 УПК РФ, они могут называться вещественными в силу ч. 4 ст. 84 УПК РФ [1].

Они могут содержать ключевую информацию о преступлениях, свидетельства контактов или планирования противоправной деятельности. Однако, с появлением новых форматов данных и шифрования, а также возможностью удаления или изменения информации, необходимость правильного сбора и анализа этих доказательств становится все более сложной задачей для правоохранительных органов.

Использование электронных устройств и интернета стало неотъемлемой частью повседневной жизни людей. Однако, вместе с возможностями, которые предоставляют эти технологии, появились и новые виды преступлений. Электронные доказательства играют все более важную роль в расследовании таких преступлений, представляют собой информацию или данные, полученные из электронных устройств или сетей связи. Они могут быть использованы для подтверждения фактов, определения источника информации, а также для выявления связей между лицами или организациями.

Одной из особенностей электронных доказательств является то, что они могут быть легко изменены или удалены. Поэтому важно обеспечить их надежность и целостность.

Как абсолютно правильно пишет А.Н. Ершова, «выявление, фиксация и изъятие следов неправомерного доступа к компьютерной информации играет определяющую роль в сборе доказательственной базы при расследовании данных преступлений. На основе информации, получаемой при изучении следов, могут быть построены версии об участниках преступления. Зная тонкости процесса образования следов неправомерного доступа к компьютерной информации можно легко судить о способе совершения преступления, действиях по сокрытию данного преступления, некоторых особенностях лица, совершившего преступление, а также об обстановке

совершения данного преступления. Во многом следовая картина определяет тактику расследования преступления».

Как известно, процесс расследования преступлений включает в себя производство следственных действий, проведение оперативно-розыскных и организационных мероприятий, которые направлены на собирание, исследование, фиксацию, оценку доказательственной информации (этапы (стадии) процесса доказывания) и установление истины по уголовному делу. Таким образом, фиксация доказательств является составляющей процесса собирания последних, выражающейся в их закреплении и запечатлении. [2]

Другой важным аспектом электронных доказательств является приватность информации. В процессе расследования преступления, необходимо соблюдать права граждан на конфиденциальность и сохранение личных данных.

Можно сказать, что электронные доказательства являются незаменимым инструментом в борьбе с преступностью в цифровой эпохе.

Электронные доказательства играют все более важную роль в уголовном процессе. Они представляют собой информацию, полученную или хранящуюся в электронной форме, и могут быть использованы для подтверждения или опровержения обвинений в преступлениях.

Существует несколько типов электронных доказательств, которые часто используются правоохранными органами и судами. Во-первых, это цифровые следы, такие как записи телефонных разговоров, сообщения электронной почты или текстовые сообщения. Эти данные могут содержать информацию о планировании, совершении или сокрытии преступления.

Второй тип - компьютерные следы. Информация о посещенных сайтах, загрузках файлов или удалении данных может служить основой для установления причастности к преступлению.

Третий тип - цифровые документы. Это файлы, созданные или измененные на компьютере, такие как текстовые документы, таблицы Excel или презентации PowerPoint. Они могут содержать значимую информацию о финансах, контактах и других аспектах дела.

Роль электронных доказательств в уголовном процессе не может быть недооценена. Они могут служить веским аргументом для обвинения или оправдания, их анализ и экспертиза позволяют выявить скрытые факты и связи между лицами, замаскировать преступление

Технические аспекты сбора, анализа и представления электронных доказательств играют ключевую роль в современном уголовном процессе. С развитием информационных технологий и распространением цифровых

устройств, электронные доказательства стали неотъемлемой частью множества преступлений.

Сбор электронных доказательств начинается с обращения к специализированным службам, таким как киберполиция или экспертные лаборатории. Эксперты проводят осмотр компьютеров, мобильных устройств и других носителей информации с использованием специального программного обеспечения для извлечения данных. Важно здесь сохранить целостность и достоверность полученной информации.

Анализ электронных доказательств включает их интерпретацию и выявление связей между различными элементами. Эксперты используют методы цифрового следования, чтобы определить последовательность действий и выявить возможные мотивы преступления. Компьютерные форензические инструменты помогают автоматизировать этот процесс и повысить эффективность анализа.

Представление электронных доказательств в суде требует особого внимания к их надежности и понятности для присяжных

Проблемы и вызовы, связанные с использованием электронных доказательств в суде

Использование электронных доказательств в суде стало все более распространенной практикой в современном правосудии. Однако это также сопровождается определенными проблемами и вызовами.

Во-первых, одной из главных проблем является подлинность электронных доказательств. Из-за возможности фальсификации или изменения данных, необходимы специальные механизмы для проверки подлинности этих доказательств. Судам приходится разбираться в сложных технических аспектах и использовать экспертные знания для определения достоверности представленных материалов.

Во-вторых, другой проблемой является конфиденциальность и защита персональных данных. Электронные доказательства могут содержать личную информацию о людях, которая может быть использована против них или нарушить их права на конфиденциальность. Правительства должны разработать строгие законы и политику по обеспечению безопасности и защите данных, чтобы предотвратить возможное злоупотребление.

Также следует учитывать технические сложности при работе с электронными доказательствами. Необходимо иметь определенные навыки и знания для обработки и анализа этих материалов. Судьи, адвокаты и другие участники процесса должны быть готовы к использованию новых технологий и постоянно повышать свою квалификацию

Закключение: перспективы и развитие электронных доказательств в борьбе с преступностью

В заключение можно отметить, что электронные доказательства становятся все более важными и неотъемлемыми элементами в расследовании и судебном процессе преступлений. С развитием технологий и все большей цифровизацией общества, количество электронных следов оставленных преступниками будет только увеличиваться.

Однако необходимость развития соответствующего правового регулирования и повышения квалификации специалистов в области работы с электронными доказательствами становится все более актуальной. Также, необходимо учитывать возможность фальсификации или подделки электронных доказательств, поэтому создание надежной системы аутентификации является одним из главных задач.

Помимо этого, разработка новых методик и инструментов для анализа электронных данных также является перспективной задачей. Использование машинного обучения и искусственного интеллекта может значительно упростить процесс обработки больших объемов данных и выявления связей между ними.

Таким образом, электронные доказательства предоставляют широкие возможности в борьбе с преступностью, однако требуют постоянного развития и усовершенствования.

Библиографический список:

1. Ермакова, Е.С. Электронные доказательства как новое направление в практике расследования преступлений / Е.С. Ермакова, Д.М. Джумангалиева. — Текст: непосредственный // Молодой ученый. — 2018. — № 23 (209). — С. 85-87. — URL: <https://moluch.ru/archive/209/51196/> (дата обращения: 20.10.2023).

2. Особенности криминалистической фиксации цифровых доказательств и следов [Электронный ресурс]. – Режим доступа: https://zakon.ru/blog/2022/8/9/osobennosti_kriminalisticheskoy_fiksacii_cifrovyh_dokazatelstv_i_sledov (дата обращения 20.10.2023).

Улюмджиева А.Б.

Студент

3 курс, факультет «Управление и право»

«Калмыцкий Государственный Университет им. Б.Б.

Городовикова»

Россия, г. Элиста

ЭФФЕКТИВНОСТЬ ГОСУДАРСТВЕННОГО УПРАВЛЕНИЯ В РЕГИОНЕ: КРИТЕРИИ ОЦЕНКИ И ПУТИ ПОВЫШЕНИЯ НА ПРИМЕРЕ РЕСПУБЛИКИ КАЛМЫКИЯ

***Аннотация:** в статье рассматриваются региональные особенности: Республика Калмыкия имеет свои уникальные социально-экономические и культурные особенности, которые могут требовать специфических подходов в государственном управлении. Исследование позволит выявить эти особенности и предложить наиболее эффективные методы управления в контексте региона. Эффективное государственное управление является ключевым фактором успеха в развитии региона. Исследование позволит выявить проблемы и вызовы, с которыми сталкиваются государственные органы в Республике Калмыкия, и предложить пути их преодоления. Это может способствовать устойчивому социально-экономическому развитию региона и повышению качества жизни его жителей.*

***Ключевые слова:** эффективность, развитие региона, пути совершенствования, государственное управление.*

***Annotation:** the article discusses regional peculiarities: The Republic of Kalmykia has its own unique socio-economic and cultural characteristics that may require specific approaches in public administration. The study will reveal these features and suggest the most effective management methods in the context of the region. Effective public administration is a key success factor in the development of the region. The study will identify the problems and challenges faced by state bodies in the Republic of Kalmykia, and suggest ways to overcome them. This can contribute to the sustainable socio-economic development of the region and improve the quality of life of its residents.*

***Key words:** efficiency, regional development, ways of improvement, public administration.*

Республика Калмыкия, как регион Российской Федерации, имеет свои особенности и характеристики в контексте эффективности государственного

управления. Рассмотрим на примере управления социально-экономического развития. Эффективное государственное управление в Республике Калмыкия должно быть направлено на социально-экономическое развитие региона. Оно должно способствовать созданию благоприятной инвестиционной и предпринимательской среды, развитию инфраструктуры, поддержке малого и среднего бизнеса, повышению уровня жизни населения. Более подробно можно рассмотреть следующие аспекты:

Создание благоприятной инвестиционной и предпринимательской среды: эффективное государственное управление в Республике Калмыкия должно способствовать привлечению инвестиций и развитию предпринимательства. Это может быть достигнуто через создание инвестиционных привилегий, упрощение процедур регистрации бизнеса, предоставление поддержки и консультаций предпринимателям.

Развитие инфраструктуры: эффективное государственное управление в Республике Калмыкия должно уделять особое внимание развитию инфраструктуры, такой как транспортная, энергетическая, коммунальная и социальная инфраструктура. Это включает строительство и модернизацию дорог, аэропортов, железнодорожных станций, энергетических объектов, а также предоставление доступа к качественным коммунальным и социальным услугам.

Поддержка малого и среднего бизнеса: эффективное государственное управление в Республике Калмыкия должно обеспечивать поддержку и развитие малого и среднего бизнеса. Это может быть достигнуто через предоставление финансовой поддержки, обучение и консультации предпринимателей, создание бизнес-инкубаторов и предоставление доступа к рынкам сбыта.

Повышение уровня жизни населения: эффективное государственное управление в Республике Калмыкия должно быть направлено на улучшение качества жизни населения. Это включает создание рабочих мест, обеспечение доступности и качественных услуг в области здравоохранения, образования, культуры, спорта и социального обеспечения.

Для обеспечения эффективности государственного управления в Республике Калмыкия необходимо учитывать эти факторы и стремиться к их развитию и совершенствованию. Учет специфики региона и изменяющихся условий является важным аспектом в оценке и развитии эффективности государственного управления. Применение лучших практик и инновационных подходов также может способствовать повышению эффективности государственного управления в Республике Калмыкия.

В целом, эффективное государственное управление в Республике Калмыкия является важным фактором развития региона. Реализация этих факторов способствует достижению поставленных целей, удовлетворению потребностей граждан и обеспечению устойчивого развития региона.

Проблемы эффективности государственного управления в Республике Калмыкия могут включать следующие аспекты:

- коррупция;
- недостаточная прозрачность и открытость;
- низкая квалификация и профессионализм кадров;
- недостаточное использование информационных технологий;
- низкий уровень участия граждан.

Для преодоления коррупции необходимо внедрение механизмов противодействия, таких как повышение прозрачности финансовых операций, усиление контроля и наказания за коррупционные действия. Улучшение прозрачности и открытости может быть достигнуто через публикацию информации о деятельности государственных органов, проведение общественных слушаний и обратной связи с гражданами.¹⁹⁵

Для повышения квалификации и профессионализма кадров необходимо разработать программы обучения и развития сотрудников, организовать стажировки и тренинги. Также важно планировать кадровый потенциал и проводить оценку компетенций сотрудников.

Эффективность государственного управления может быть улучшена путем активного использования современных информационных технологий. Это включает автоматизацию процессов, электронное ведение документации, предоставление электронных сервисов для граждан и использование аналитических инструментов для принятия решений и мониторинга.

Необходимо также развивать механизмы участия граждан в процессе принятия решений и мониторинга государственной деятельности. Это может быть достигнуто через проведение общественных слушаний, консультаций и создание механизмов обратной связи.¹⁹⁶

В целом, для улучшения эффективности государственного управления в Республике Калмыкия необходимо принять целостный подход, включающий борьбу с коррупцией, повышение прозрачности и открытости, развитие человеческого капитала, использование информационных технологий и вовлечение граждан в процесс принятия решений. Реализация этих мер

¹⁹⁵ Адашкевич Ю. Н. "Конкурентная разведка (Бизнес-разведка)" 2019.-698 с.

¹⁹⁶ Игнатов В.Г. Кокин А.В. Экологический менеджмент: Учебное пособие для вузов.- Ростов н/Д.: Издательство АООТ «Ростовское книжное издательство»,2021. - 301с.

поможет достичь более эффективного и ответственного государственного управления, которое отвечает потребностям и интересам граждан.

Повышение эффективности государственного управления в Республике Калмыкия требует совместных усилий и согласованного подхода со стороны государственных органов, общественности и других заинтересованных сторон. Реализация указанных путей позволит достичь более эффективного, прозрачного и ответственного государственного управления, способного обеспечить удовлетворение потребностей и интересов граждан Республики Калмыкия.

Библиографический список:

1. Адашкевич Ю.Н. "Конкурентная разведка (Бизнес-разведка)" 2019.-698 с.
2. Аксенова О. Особенности региональной экологической политики // Социальная экология регионов России. – 2021.- 698 с.
3. Высторобец Е.А, Дупак В.Я. Государственная и региональная экологическая политика. - М.: Одна восьмая, 2022. - 324 с.
4. Игнатов В.Г. Кокин А.В. Экологический менеджмент: Учебное пособие для вузов.- Ростов н/Д.: Издательство АО «Ростовское книжное издательство»,2021. - 301с.
5. Фролова С.А. Экологическая политика и охрана окружающей среды как задача государственного управления // Муниципальные финансы. – 2022.- 658 с.

Оразов И.Г.,
студент магистратуры
Автономная некоммерческая организация высшего образования
Московский гуманитарно-экономический университет (МГЭУ)

ЭФФЕКТИВНОСТЬ МЕДИАЦИИ И ПУТИ ЕЕ УСОВЕРШЕНСТВОВАНИЯ

***Аннотация:** В статье рассматривается семейная медиация и особенности проведения примирительной процедуры, ее характерные черты, отличительные особенности и преимущества. Рассмотрены проблемы института медиации, пути их решения и механизмы преобразования.*

Цель статьи обусловлена важностью защиты института семьи и семейных ценностей, провести анализ эффективности применения посреднической процедуры. Выявить проблемные моменты альтернативной посреднической процедуры. Рассмотреть наиболее эффективные пути усовершенствования семейной медиации.

Основная задача – популяризация института медиации, повышение эффективности применения семейной медиации.

Задачи: определение проблем использования инструмента медиации.

Объектом исследования статьи является правовое регулирование семейных конфликтов.

При подготовке данной статьи использовались методы:

- изучение и анализ научной литературы;*
- изучение законодательства Российской Федерации.*

***Ключевые слова:** семья, медиация, конфликт, урегулирование, взаимоотношения.*

***Abstract:** The article discusses family mediation and the features of the conciliation procedure, its characteristic features, distinctive features and advantages. The problems of the mediation institute, their solutions and transformation mechanisms are considered.*

The purpose of the article is due to the importance of protecting the institution of the family and family values, to analyze the effectiveness of the mediation procedure. To identify the problematic aspects of an alternative mediation procedure. Consider the most effective ways to improve family mediation.

The main task is to popularize the institute of mediation, increase the effectiveness of family mediation.

Tasks: identification of problems of using the mediation tool.

The object of the article is the legal regulation of family conflicts.

In the preparation of this article, the following methods were used:

- *study and analysis of scientific literature;*
- *study of the legislation of the Russian Federation.*

Keywords: *family, mediation, conflict, settlement, relationships.*

Семья – неотъемлемая ячейка общества, которая имеет фундаментальное значение. Ни одна нация, ни одно цивилизованное общество не обходились без семьи. Будущее общества также не мыслится без семьи. «Семья - основанное на браке или родстве объединение лиц, связанных между собой взаимными личными и имущественными правами и обязанностями, взаимной моральной и материальной общностью и поддержкой, рождением и воспитанием потомства, ведением общего хозяйства» . [1]

А крах института семьи неминуемо ведет к разрушению государства. В последние годы мы видим постоянно возрастающее количество конфликтов между супругами, родителями и детьми, родственниками, которые оказывают вредное влияние на благополучие и функционирование института семьи. Что в свою очередь ведет к негативным последствиям, которые охватывают широкий круг вопросов, включая развод, опеку и воспитание детей, финансовые споры, конфликты, связанные с наследством. В жизни необходимо преодолеть многие трудности, в том числе и семейные конфликты, поэтому мы полагаем, что при сохранении взаимного уважения, и, взяв курс на мирное урегулирование, существует возможность членам семьи избежать фатальных ошибок.

Семейные конфликты отличаются особым предметом, специфика которого обусловлена уникальностью семейных отношений. Участники семейного конфликта как никто связаны личными отношениями, от того как разрешится семейный конфликт зависит будущее семьи, их детей, родственные взаимоотношения. При всей остроте накала страстей в семейных спорах, медиатору так необходимо провести свою работу, чтобы стороны конфликта были готовы пойти на компромисс ради сохранения в дальнейшем нормальных отношений. О.И. Величкова утверждает, исходя из того, что «участники семейных споров тесно связаны личными отношениями, им не безразлично, как разрешится спор, учитывая напряженность и накал страстей, все же они готовы к сотрудничеству и переговорам, чтобы в будущем сберечь нормальные отношения. Поэтому применение примирительной процедуры для разрешения таких конфликтов следует считать естественным и самым подходящим способом». [2]

Одним из ключевых принципов семейной медиации является нейтральность, которая требует, чтобы посредник оставался беспристрастным на протяжении всего процесса. Основные принципы семейной медиации способствуют созданию атмосферы доверия и открытости, позволяя членам семьи свободно выражать свои проблемные вопросы и перспективы их развития. Другим отличительным принципом выступает конфиденциальность, которая гарантирует, что все дискуссии и информация, передаваемая во время прохождения процедуры медиации, сохраняются частными и не используются вне посреднического процесса. Конфиденциальность побуждает участников быть более открытыми и честными.

Согласно нормам российского законодательства следует дифференцировать три вида медиации:

- 1) внесудебная;
- 2) досудебная;
- 3) судебная.

Таким образом, при возникновении семейного конфликта (спора) между участниками семейных правоотношений, на любом его этапе, возможно прибегнуть к примирительной процедуре. С целью разрешить семейный конфликт, сохранить взаимное уважение и дружеские, партнерские отношения, способствующие организации дальнейшего взаимодействия супругов, а также родственников связанных кровным родством. Особенностью данной процедуры выступает то, что члены семьи отстаивают собственные интересы и, в отличие от судебного разбирательства, в семейной медиации нет выигравшей и проигравшей стороны. В судебном же процессе конфликт между участниками спора обостряется, эмоциональная напряженность растет, они перестают слышать друг друга, даже если были готовы договариваться. Спор в зале судебных заседаний превращается в противостояние близких людей и поиск виновника, а дети при этом испытывают колоссальное психологическое давление.

Семейная медиация на практике показывает, что способна решать поставленные перед ней задачи, она спасает семьи, позволяет снизить конфликтность, приводит стороны к мирному и взаимовыгодному урегулированию. Пушкина Т.Н. считает, что «особенностью урегулирования спора с применением процедуры медиации является возможность ведения переговоров сторонами, учет их интересов, сохранение партнерских отношений между ними, а также добровольность исполнения медиативного соглашения». [3]

Учитывая особенности такого разрешения разногласий, спор переводится в неконфликтную плоскость и позволяет сохранить нормальные (приемлемые) отношения между участниками спора. При урегулировании спора с помощью посреднической процедуры достигнутые договоренности, более выгодны сторонам конфликта, позволяют реализовать свои права в большем объеме. Медиативные соглашения, Как правило, более долговечны и отвечают реальному положению вещей, что не только способствует претворению их в жизнь, но и делает их осуществление обоюдно приемлемым и разумным. Посредничество справедливо становится важной альтернативой традиционным судебным процессам, предлагая более дружный и совместный подход к разрешению конфликтов. Понимание концепции и различных видов медиативных соглашений обеспечивает посредников с необходимыми знаниями и навыками для эффективного ведения переговорного процесса к взаимовыгодным решениям. Изучая инструмент медиации, специалисты, работающие в этой области, способствуют развитию более здоровых отношений, продвижения эффективного общения и в конечном итоге улучшения благополучия семей.

В.М. Корякин, так определяет преимущества медиации: - «Это возможность сэкономить время, деньги, эмоциональные силы участников спора, выработать взаимную договоренность сторон, взаимный конструктивный поиск решений при содействии медиаторов. Также это возможность защитить интересы участников примирительной процедуры, поскольку процесс медиации – это конфиденциальный процесс. Достигнутые договоренности, будут более долговечны и способны отвечать реальному положению вещей». [4]

Любой конфликт в семье требует немалых затрат, использование альтернативной примирительной процедуры позволяет экономить не только деньги, время, а также сократить другие нематериальные затраты. Стоит отметить, что медиация позволит снизить нагрузку в судебной системе, а значит, повысить уровень качества работы судебных органов.

К сожалению, в практике применения семейной медиации, все-таки существует достаточный объем проблем, использование инструмента посреднического примирения, становится, скорее, исключением из правил. При всех плюсах семейной медиации она не находит широкого распространения. Статистика по стране настолько минимальна, в нашей области существует Калужский областной центр медиации, который за прошедший год провел 10 примирительных процедур по урегулированию семейных конфликтов, 8 из которых завершились заключением медиативного соглашения. Примечательно, что субъекты семейных правоотношений сами

обратились за помощью к медиаторам, не сотрудники ЗАГСов, не суды в необходимой мере не относятся с должным пониманием к семейной медиации. Получается, стремление общества к мирному урегулированию присутствует, а поддержки нет.

Таким образом обобщая все выше сказанное, приходим к следующим выводам и предложениям:

1) Актуальными проблемами внедрения примирительной процедуры на наш взгляд являются: новизна медиации, недостаток кадров профессиональных медиаторов, низкий уровень просветительской деятельности органов государственной власти и местного самоуправления, средств массовой информации и самих медиаторов.

2) Необходимо внести в законодательство следующие изменения: дополнить статью ст. 152 ГПК РФ, включить в процесс предварительного судебного заседания, обязательное присутствие супругов имеющих несовершеннолетних детей и находящихся на стадии развода.

3) Закрепить на законодательном уровне основание прекращения дела - подписание медиативного соглашения сторонами.

4) Создать единое информационное пространство на базах имеющихся медиативных центров в регионах РФ для обсуждения и совершенствования проектов институционального развития медиации и внедрения ее на территории субъектов РФ.

5) Создать федеральную программу, реализуемую при содействии и финансовой поддержке областных министерств и федеральных, правительственных, президентских фондов, направленную на популяризацию, обеспечение доступности процедуры медиации. В Калужской области Калужским областным центром медиации в рамках проекта «Медиатор рядом», реализуемого при финансовой поддержке министерства внутренней политики Калужской области и Фонда-оператора президентских грантов по развитию гражданского общества на регулярной основе проводятся семинары для различных организаций области, считаем, что такая практика должна быть распространена на все регионы РФ.

6) Ввести на законодательном уровне для судебного порядка прекращения брака на стадии подачи искового заявления в судебные органы обязанность сторон пройти предварительную консультацию по вопросам возможности примирительной процедуры в специализированной организации. В ходе консультации каждой из сторон отдельно, медиатор должен ознакомить с сутью, значением и порядком процедуры медиации, с правилами процедуры, и, по возможности, определить медиабельность семейного конфликта. Решение о прохождении процедуры медиации или

отказе от нее должно быть принято сторонами после консультации обоюдно и добровольно, сама консультация направлена на популяризацию процедуры, повышение юридической грамотности сторон, не носит обязательный характер последующего инициирования медиации.

7) Обязать государственные органы, осуществляющие административный и судебный порядок прекращения брака, муниципальные организации, чья деятельность связана с работой с семьями, детьми и подростками заключать соглашения о сотрудничестве с центрами медиации в регионах для согласованной реализации политики государства по охране и сохранению семьи.

8) В старших классах школ, ВУЗах и схожих учреждениях в рамках проведения государственной политики по укреплению и сохранению семьи, ввести уроки по информированию школьников и студентов о возможности проведения примирительных процедур, понятии медиации, ситуативных игр.

Развитие института медиации должно способствовать достижению баланса интересов, развитию партнерских, деловых отношений, гармонизации общественных отношений. [5] Институт медиации является перспективным методом урегулирования споров, разрешения конфликтов. Однако, сфера его применения, интенсивно расширяясь, опережает существующее нормативное регулирование. Учитывая значимость рассматриваемых вопросов, приходим к выводу о необходимости комплексного развития законодательства в сфере медиации с определением органа государственной власти, уполномоченного на осуществление функций по выработке и реализации государственной политики и нормативно-правовому регулированию данной сферы. С учетом накопившегося опыта проведения процедуры медиации и анализа законодательного регулирования медиации, представляется необходимость разработки нового проекта закона о медиации в РФ.

В данный момент ведется множество обсуждений необходимо ли законодательно применять обязательную медиацию. Однако, согласится с такой позицией сложно ведь в основе медиации лежит добровольный подход, тем самым идет расхождение понятий институту примирения. Тем не менее, также приходим к выводу, что необходимо законодательно внести поправки по усовершенствованию нормативно-правовой базы семейной медиации, ведь институт семьи теряет свою силу, в связи с этим необходимо действовать.

Использованные источники:

1. Башмакова Н.И. Медиация как феномен и актуальная составляющая профессиональной деятельности современного специалиста в

условиях глобализации социума // Мир науки, культуры, образования. 2015. № 1 (50). С.158 - 165.

2. Величкова О.И. Совершенствование семейного законодательства по вопросам медиации// Актуальные проблемы российского права . 2017. №5. С. 50 - 63.

3. Пушкина Т.Н. Понятие и значение медиации // Вестник Удмуртского университета. Серия «Экономика и право». 2017. № 3. С. 161 – 170.

4. Корякин В.М. Медиация как внесудебный способ урегулирования споров, и возможность ее применения к воинским правоотношениям // Право в вооруженных силах. М.: За права военнослужащих. 2010. № 10. С. 44- 53.

5. Смирнов Е.Р. Институт медиации в России в исторической ретроспективе // Приволжский научный вестник. 2015. № 12-2 . С. 117-129.

*Терехова Д.Г.,
магистрант 1 года обучения
Институт сферы обслуживания и предпринимательства
(филиал) ДГТУ в г. Шахты
Зяблицева С.А.,
старший преподаватель
Институт сферы обслуживания и предпринимательства
(филиал) ДГТУ в г. Шахты*

ЮРИДИЧЕСКИЕ АСПЕКТЫ ПРОБЛЕМ ЗЕМЛЕПОЛЬЗОВАНИЯ ПРИ РАЗМЕЩЕНИИ МЕСТ ПОГРЕБЕНИЯ

Аннотация. В статье рассмотрена проблема нехватки земель для захоронения умерших в населенных пунктах Российской Федерации. Изучены исторические периоды становления норм и правил, регулирующих похоронную деятельность законодательно. Проведен анализ современных нормативно-правовых актов, контролирующих землепользование при организации мест погребения, выявлены пробелы и недочеты.

Ключевые слова: кладбище, место погребения, земельный участок, территория, землепользование, место захоронения, Земельный Кодекс, Градостроительный Кодекс.

Annotation. The article considers the problem of lack of land for the burial of the deceased in the settlements of the Russian Federation. The historical periods of the formation of norms and rules regulating funeral activities are studied by law.

The analysis of modern regulatory legal acts controlling land use in the organization of burial sites has been carried out, gaps and shortcomings have been identified.

Keywords: *cemetery, burial place, land plot, territory, land use, burial place, Land Code, Urban Planning Code.*

В РФ существует два способа погребения: ингумация (предание тела земле) и кремация (предание тела огню). Федеральный закон от 12 января 1996 г. № 8-ФЗ «О погребении и похоронном деле» определяет земельные участки с сооружаемыми на них кладбищами, как места погребения. Неизбежность смерти ведет к увеличению площадей таких мест, поэтому они занимают значительную часть антропогенного ландшафта, но при этом выполняют только ритуально – траурную функцию и могут быть использованы для других целей по действующим нормативам. В настоящее время «Размер земельного участка для кладбища определяется с учетом количества жителей конкретного города или иного поселения, но не может превышать сорока гектаров. Размер земельного участка для Федерального военного мемориального кладбища определяется исходя из предполагаемого количества захоронений на нем и может превышать сорок гектаров» [1]. В крупных городах сложно соблюдать такие нормы, в связи с чем на практике площадь кладбища может превышать нормативные размеры. Так, Северное ростовское кладбище в городе Ростове-на-Дону занимает площадь более 400 гектаров, что в 10 раз превышает нормативные размеры. Только за последние несколько лет прирост кладбища составил около 40 гектаров. Так как в настоящее время земельные ресурсы в населенных пунктах, особенно в городах, ограничены, проблема выделения участков для создания новых кладбищ актуальна. Поэтому возникает необходимость сдерживания их роста. Для этого нужно рассмотреть и проанализировать юридические аспекты землепользования при размещении мест погребения такие, как правовое и техническое регулирование.

Кремация была основным способом погребения умерших до принятия христианства на Руси. Пепел собирали в урну и захоранивали в могильнике, над которым сооружали курган – разновидность погребального памятника, насыпь над захоронением. Село Старая Ладога в Ленинградской области сохранило множество курганов разных видов. Среди них известный курган Вещего Олега, высотой до 15 метров. Так же известны Гнёздовские курганы в Смоленской области около поселка Гнёздово, первые захоронения в которых совершены не позднее 9 века.

Начало ингумации положено после крещения Руси, так как церковь не принимала сожжение тел умерших. Основными местами для захоронений стали кладбища - земельные участки, расположенные около церкви. «Процесс

становления урегулированной официальным законодательством культуры захоронения умерших в России решался правителями государства на протяжении столетий, прежде чем получил окончательную легитимную базу» [2]. История принятия первых норм и требований к организации кладбищ прослеживается в Полном собрании законов Российской империи.

Учет кладбищ, определение их земельной принадлежности и измерение площадей берет свое начало с 1680 г. Впервые вопрос о межевании земель, занятых кладбищами, был поднят в Жалованной грамоте 133, в которой сказано, что писцам необходимо измерять, описывать и заносить в поземельные описи земельные участки, занимаемые кладбищами. Для межевания сравнивали списки церковных земель из оброчных книг и Поместных указов с информацией из поземельных описей. Земли церкви межевали из помещичьих и вотчинных земель тех сел и деревень, которым построена церковь. Площадь земельных участков, отводимых церкви, определялась в зависимости от площади деревни или села. Так сформировались первые нормы земельного права при организации мест погребения.

В годы правления Петра 1 рост городского населения привел к переполнению городских кладбищ. В связи с этим был издан Указ от 10 октября 1723 года, согласно которому захоронения усопших (за исключением знатных персон) разрешались только на территориях церквей и монастырей, расположенных за чертой города. Такие требования распространялись на все города. Земли кладбищ запрещалось использовать для хозяйственных нужд. Сенат не допускал строительство общественных и жилых построек рядом с церквями, особенно на территории кладбищ. Во время правления Екатерины II уделено внимание санитарным нормам при погребении. Это связано с эпидемией чумы 1770г. Введены нормы расположения новых погостов, а именно: не менее 100 саженей от последнего городского жилища, при возможности не менее 300 саженей от населенного пункта. Обязательным стало огораживание кладбища забором или земляным валом. Могилы умерших от чумы рыли глубже, чем обычно. При правлении Николая I нормативное расстояние от кладбища до населенного пункта было увеличено до полуверсты. Также был издан новый Карантинный Устав. Умерших от чумы запрещалось хоронить на общих кладбищах, места их погребения необходимо было огораживать или обносить глубоким рвом. К концу XIV века кладбища размещали на различном расстоянии от поселений. Это расстояние могло быть больше или меньше нормативного. Согласно врачебному Уставу погребения контролировали медицинские начальства и полиция. Глубина могил была установлена не менее, чем 2,5 аршина. Хоронить умерших

разрешалось через трое суток после фиксации смерти, кроме случаев угрозы распространения инфекционного заболевания. В летнюю жару разрешалось хоронить усопших через сутки после освидетельствования смерти врачом либо духовным лицом совместно с полицией. Обустройство общих кладбищ осуществлялось на городские средства и включало в себя огораживание кладбища каменной или кирпичной стеной, высадку деревьев (особенно берез). Таким образом, в период Российской империи были установлены первые санитарные нормы и правила, регулирующие похоронную деятельность и размещение кладбищ.

С приходом советской власти после революции 1917 года был принят Декрет об отделении церкви от государства и школы от церкви, согласно которому объявили свободу вероисповедания. Появилось понятие «гражданские похороны» – обряд похорон гражданских лиц, не включающий элементов военных и религиозных обрядов» [3]. В 1918 году председатель совнаркома В.И. Ленин распорядился приобрести за границей печь или несколько печей, для первого советского крематория. Похороны посредством кремации вошли в быт советских граждан и стали альтернативным ингумации способом погребения. Первые нормы регулирования похоронной деятельности и землепользования при размещении кладбищ, принятые в Российской Империи, стали основополагающими для законодательства нашего времени. Но стоит учитывать немаловажный вклад В.И. Ленина, пропагандирующего кремацию, как основной способ погребения.

Проанализировав действующие в настоящее время нормативно-правовые акты (НПА), регулирующие землепользование при размещении мест погребения, можно выделить несоответствия и недочеты.

12 января 1996 г. издан Федеральный закон № 8-ФЗ «О погребении и похоронном деле», который является основным нормативно-правовым актом (НПА), регулирующим размещение мест погребения и похоронную деятельность страны в целом. Несмотря на многочисленные редакции данного НПА, с момента его издания по настоящее время значительных перемен не произошло.

Согласно Федеральному закону № 8-ФЗ «О погребении и похоронном деле» определение «место погребения» тождественно «земельному участку» с расположенным на нем кладбищем. То есть, место погребения – это земельный участок для ингумации, размещения стен скорби для захоронения урн с прахом, крематориев, а также иных зданий и сооружений, предназначенных для осуществления погребения умерших. Однако, согласно действующим санитарным нормам при устройстве кладбища должно предусматриваться разделение его территории на зоны: ритуальную,

административно-хозяйственную, захоронений. «Площадь участков для размещения мест захоронения должна быть не более 70% общей площади кладбища» [4]. Таким образом, «место погребения (захоронения)» должно определяться, как непосредственное место размещения останков. Однако, закон дает более общее, неточное определение.

Также Федеральный закон « 8-ФЗ не дает определение «территория для размещения мест погребения» и не устанавливает их принадлежность к какой-либо определенной территориальной зоне. Места погребения могут относиться к объектам, имеющим культурно-историческое значение. То есть законом определена возможность, а не необходимость такого отношения.

Стоит отметить, что согласно Земельному Кодексу РФ одним из основных принципов земельного законодательства является «деление земель по целевому назначению на категории, согласно которому правовой режим земель определяется исходя из их принадлежности к определенной категории и разрешенного использования в соответствии с зонированием территорий и требованиями законодательства» [5]. Земельный кодекс Российской Федерации от 25 октября 2001 г. N 136-ФЗ относит военные и гражданские захоронения к землям особо охраняемых территорий и объектов. Такие земли имеют историко-культурное назначение. К ним также относятся объекты культурного наследия народов Российской Федерации, в том числе объекты археологического наследия; достопримечательные места, в том числе места бытования исторических промыслов, производств и ремесел. Земли историко-культурного назначения должны использоваться строго в соответствии с их целевым назначением. «Также можно отметить, что Земельный кодекс Российской Федерации не определяет перечень видов деятельности, для которых предназначены земли иного специального назначения в составе категории земель промышленности, энергетики, транспорта, связи, радиовещания, телевидения, информатики, земель для обеспечения космической деятельности, земель обороны, безопасности и земель иного специального назначения (далее - земли промышленности и иного специального назначения), в связи с чем Департамент недвижимости полагает возможным размещение земельных участков, занятых местами погребения (кладбищами) также на землях иного специального назначения данной категории» [6].

Согласно Градостроительному кодексу Российской Федерации от 29 декабря 2004 г. № 190-ФЗ (далее ГрК РФ) в зоны особо охраняемых территорий, к которым относит захоронения Земельный Кодекс РФ, могут включаться земельные участки, имеющие историко-культурное значение. Кладбища и крематории ГрК РФ относит к зонам специального назначения.

Размещение кладбищ и крематориев согласно ГрК РФ недопустимо в других территориальных зонах. Также в зоны специального назначения входят скотомогильники, объекты, используемые для захоронения твердых коммунальных отходов. Земельным Кодексом РФ отношение кладбищ к зонам специального назначения конкретно не определено.

Таким образом, в нормативно-правовых актах, действующих на территории РФ, нет точных сведений о принадлежности мест погребения к конкретной категории земель и их назначении. Земельный Кодекс РФ и Градостроительный Кодекс РФ определяют такую принадлежность по-разному. Как следствие, невозможно обеспечить полноценное нормативно-правовое регулирование землепользования при размещении мест погребения. Также кладбища и крематории не отнесены к отдельной территориальной зоне. Поэтому невозможно разработать для них градостроительный регламент. Такой регламент необходим для технического регулирования, в том числе и для определения предельных размеров земельных участков при организации мест погребения в различных населенных пунктах.

Использованные источники:

1. Федеральный закон № 8-ФЗ «О погребении и похоронном деле» от 12.01.1996г. – URL: https://www.consultant.ru/document/cons_doc_LAW_8919/?ysclid=lp7ybo2dxz535239707 (дата обращения 16.11.2023). Текст электронный.

2. Сахаров А.В. Организация кладбищ российской империи в свете официального законодательства второй половины XVII – начала XX века./ А.В. Сахаров// Сборники конференций НИЦ социосфера. – 2011г. – С. 153-161.

3. Рекомендации о порядке похорон и содержании кладбищ в Российской Федерации: МДС 11-01.2002; введ. 25.12.2001. – Москва: Госстрой России и АО «Диагностика аварийных ситуаций» - 2002 г.

4. Постановление Главного государственного санитарного врача РФ от 28 января 2021 г. № 3 «Об утверждении санитарных правил и норм СанПиН 2.1.3684-21 «Санитарно-эпидемиологические требования к содержанию территорий городских и сельских поселений, к водным объектам, питьевой воде и питьевому водоснабжению, атмосферному воздуху, почвам, жилым помещениям, эксплуатации производственных, общественных помещений, организации и проведению санитарно-противоэпидемических (профилактических) мероприятий». – URL: <https://base.garant.ru/400289764/?ysclid=lp7ydo8exw741186544> (дата обращения 16.11.2023). Текст электронный.

5. Земельный кодекс Российской Федерации от 25 октября 2001 г. № 136-ФЗ. – URL: https://www.consultant.ru/document/cons_doc_LAW_33773/?ysclid=lp7yeo8obt67947438 (дата обращения 16.11.2023). Текст электронный.

6. Письмо Министерства экономического развития РФ от 6 сентября 2018 г. № Д23И-4875 «О рассмотрении обращения». – URL: <https://base.garant.ru/72147124/?ysclid=lp7yf1ipde684267198> (дата обращения 16.11.2023). Текст электронный.

СОВРЕМЕННЫЕ НАПРАВЛЕНИЯ ОБРАЗОВАНИЯ И ПЕДАГОГИКИ

*Колчева Ю.В.,
студентка 3 курс, магистратура,
управление дошкольным образованием АлтГПУ «Алтайский
государственный
педагогический университет»,
Россия, г. Барнаул*

ОСНОВЫ ОРГАНИЗАЦИИ РАБОТЫ С ДЕТЬМИ С ОБЩИМ НЕДОРАЗВИТИЕМ РЕЧИ В УСЛОВИЯХ ДОШКОЛЬНОГО ОБРАЗОВАТЕЛЬНОГО УЧРЕЖДЕНИЯ

Аннотация: В статье рассматривается вопрос об основах организации работы с детьми с общим недоразвитием речи в условиях дошкольного образовательного учреждения.

Ключевые слова: общее недоразвитие речи, организация работы с детьми с ОНР, логопедическая работа, развивающая предметно-пространственная среда, интерактивные игры.

Abstract: the article discusses the basics of organizing work with children with general speech underdevelopment in a preschool educational institution.

Keywords: general underdevelopment of speech, organization of work with children with ONR, speech therapy work, developing subject-spatial environment, interactive games.

Образовательная деятельность по профессиональной коррекции нарушений развития детей с ОНР согласно ФГОС ДО включает в себя взаимосвязанные направления, отражающие основное содержание:

- диагностическая работа обеспечивает своевременное выявление детей с ОВЗ, проведение их обследования и подготовку рекомендаций для родителей и педагогов по оказанию им помощи в условиях образовательного учреждения;

- коррекционно-развивающая работа обеспечивает оказание своевременной адресной специализированной помощи в освоении содержания

образования и коррекцию недостатков в физическом и (или) психическом, речевом развитии обучающихся с ОНР;

- консультативная работа обеспечивает непрерывность специального сопровождения обучающихся с ОНР в освоении адаптированной основной программы, специалистов, работающих с детьми, их семей по вопросам реализации дифференцированных психолого-педагогических условий образования, воспитания, коррекции, развития и социализации обучающихся с ОНР;

- информационно-просветительская работа направлена на разъяснительную деятельность по вопросам, связанным с особенностями образовательного процесса для обучающихся с ОНР, со всеми его участниками - сверстниками, родителями (законными представителями) [5].

Коррекционно-образовательная деятельность учителя-логопеда с детьми представлена в виде непосредственно образовательной деятельности, которая реализуется через различные виды детской деятельности (игровой, коммуникативной, познавательно-исследовательской и т.д.) и образовательной деятельности в режимных моментах [3].

Выбор форм и средств производится самостоятельно воспитателями, специалистами согласно требованиям программы и индивидуальным особенностям детей.

- фронтальные (подгрупповые) коррекционные занятия (беседа, артикуляционная гимнастика, логоритмическая гимнастика, дидактические игры);

- индивидуальные коррекционные занятия (логоритмические упражнения, дидактические игры, создание проблемных ситуаций, пальчиковая гимнастика, заучивание, игровые ситуации);

- дидактические игры, настольно-печатные игры;

- компьютерные обучающие игры и программы;

- пальчиковые, мимические игры;

- артикуляционная гимнастика;

- чтение [4].

Среди методов коррекционно-образовательной деятельности детей с ОНР применяются следующие.

1. Наглядные:

- непосредственное наблюдение и его разновидности;

- опосредованное наблюдение (изобразительная наглядность: рассматривание игрушек картин, рассказывание по игрушкам и картинам);

2. Словесные:

- чтение и рассказывание художественных произведений;

- заучивание наизусть стихов, небольших рассказов, скороговорок, чистоговорок и др.

- пересказ;
- обобщающая беседа;
- рассказывание без опоры на наглядный материал;

3. Практические:

- дидактические игры и упражнения;
- игры-драматизации и инсценировки;
- методы коррекционно-образовательной деятельности элементы логоритмики и фонетической ритмики.

Средствами коррекции и развития речи детей с ОНР являются:

- общение детей со взрослыми (родителями, воспитателями, логопедом, музыкальным руководителем, инструктором по физической культуре и др.);

- культурная языковая среда (дома и в детском саду);

- обучение родной речи на занятиях (занятия по формированию фонетико-фонематической стороны речи, занятия по обучению грамоте, занятия по развитию ЛГСР и связной речи, чтение художественной литературы);

- художественная литература, читаемая помимо занятий (дома и в детском

- изобразительное искусство, музыка, театр;

- занятия по другим разделам образовательной программы ДОО [3].

Рассмотрим взаимодействие участников образовательного процесса в организации работы с детьми с ОНР согласно ФГОС ДО.

Как указывают руководители, зачастую некоторой проблемой в реализации основных направлений содержательной работы с детьми с ОНР является осуществление конкретного взаимодействия воспитателя и учителя-логопеда, обеспечение единства их требований при выполнении основных задач программного обучения. Без этой взаимосвязи невозможно добиться необходимой коррекционной направленности образовательно-воспитательного процесса и построения «индивидуального образовательного маршрута», преодоления речевой недостаточности и трудностей социальной адаптации детей [1].

Основными задачами совместной коррекционной работы логопеда и педагога являются:

1. Практическое усвоение лексических и грамматических средств языка.
2. Формирование правильного произношения.
3. Подготовка к обучению грамоте, овладение элементами грамоты.
4. Развитие навыка связной речи.

К рекомендациям педагогам по организации самостоятельной деятельности детей можно отнести следующее:

- создать центр речевого развития в соответствии с возрастными особенностями дошкольников;

- способствовать применению усвоенных дошкольником на логопедических занятиях знаний, умений (в первую очередь, осуществлять контроль за звукопроизношением ребенка) в различных ситуациях общения [1].

С целью повышения эффективности логопедической работы в течение учебного года также осуществляется взаимодействие с другими специалистами, работающими с детьми старшего дошкольного возраста.

Основной формой взаимодействия специалистов является ПМПк, а учет взаимодействия специалистов по организации коррекционной работы в группе осуществляется посредством ведения Журнала взаимодействия специалистов.

Взаимодействие с семьями воспитанников также имеет важное значение для достижения положительных результатов коррекционно-развивающего обучения. Для этого родителям рекомендуется проводить игры и упражнения на развитие артикуляционной моторики ребенка, контролировать выполнение заданий и произношение ребенка, в целом выполнять рекомендации учителя-логопеда.

В логопедической группе учитель-логопед и педагог привлекают родителей к коррекционно-развивающей работе через систему методических рекомендаций. Эти рекомендации родители получают в устной форме на вечерних приемах и еженедельно в письменной форме в специальных тетрадях. Рекомендации родителям по организации домашней работы с детьми необходимы для того, чтобы как можно скорее ликвидировать отставание детей как в речевом, так и в общем развитии [3].

Анализ теоретических основ организации работы с детьми с ОНР в условиях ДООУ позволил нам выделить следующие педагогические условия для ее успешной реализации, в частности, хотелось бы подробно остановиться на развивающей предметно-пространственной среде.

Так, к специальному оборудованию развивающей предметно-пространственной среды в кабинете учителя – логопеда можно отнести:

- для речевого развития (зеркало с лампой дополнительного освещения, стол со стульчиками для занятий у зеркала, предметные и сюжетные картинки, наборы игрушек, картотека, раздаточный материал для индивидуальных и подгрупповых занятий, комплект зондов, настольно-печатные дидактические игры, дыхательные тренажеры, дыхательные тренажеры);

- для сенсорного развития (звучащие игрушки, звучащие игрушки-заменители, настольная ширма, кассеты с записью «голосов природы», карточки, настольно-печатные дидактические игры, игрушки для развития тактильных ощущений, «волшебный мешочек»);

- для моторного и конструктивного развития (обводки, массажные мячики, шнуровки, разрезные картинки и паззлы, мозаика);

- настольные игры (логопедические игры-«бродилки», обучающие карточки, «бормоталки», фразовые конструкторы) [9].

Все большую популярность для работы с детьми с ОНР приобретают интерактивные игры. Использование в коррекционной работе новых информационных технологий, имеет ряд преимуществ:

- осуществляется повышение мотивации к логопедическим занятиям;

- предотвращается утомляемость детей на занятии;

- развиваются внимание, зрительно-моторная координация, познавательная активность;

- осуществляется организация объективного контроля развития и деятельности детей;

- расширяется сюжетное наполнение традиционной игровой деятельности;

- визуализируются акустические компоненты речи;

- происходит незаметный для ребенка переход от игровой деятельности к учебной;

- осуществляется быстрый перевод изучаемого материала в долговременную память [3].

Интерактивные игры дополняют тот объем традиционных игр (настольных, печатных, дидактических), которые есть в арсенале любого специалиста. Игра - это фрагмент занятия, она продолжает ту тему, которую выбрал педагог. Несмотря на все преимущества интерактивных игр с ИКТ, необходимо стремиться к разумному сочетанию традиционных и компьютерных средств развития личности ребенка, не отказываться от традиционных дидактических игр, иллюстраций, выполнения заданий на столах и т.д. [6]

Большой выбор интерактивных игр можно найти на онлайн-портале «Мерсибо», онлайн-сервисе LearningApps.org.

Онлайн-портал «Мерсибо» содержит картотеку игр, направленных на познавательное и речевое развитие детей дошкольного возраста с ОВЗ, включая детей с задержкой психического развития, тяжелыми нарушениями речи. Картотека включает в себя игры на фонематический слух, звукопроизношение, моторику, память и внимание, чтение, грамматику.

1 раздел «Фонематический слух», в него входят такие игры как: Две принцессы, Находчивая буква, Звуковая меморина, Ку-ку-бум, Лабиринт «Али-Бабы», Грибники.

2 раздел «Звукопроизношение» включает в себя игры: «Машки-Матрешки», «Кот и сосиска», «Сочиняю на ходу», «Прыг-скок-слово».

3 раздел: «Грамматика», мы используем такие игры как: «Кто за кем?», «Бежит-лежит».

4 раздел «Чтение», в него входят игры: «Веселый город», «Богатый улов», «Снеговик-слоговик», «Сладкоежка».

5 раздел - память, внимание, включает игры: Загадки-заплатки», «Волшебное зелье», «Секретная паутинка», «Дружные гусеницы». И последний раздел – «Моторика»: «Дорожные работы», «Бегом за жуком», «Волшебное зелье», «Ручные приведения» [6].

Следует отметить, что движение, звук, мультипликация надолго привлекают внимание детей с ОНР. Они получают эмоциональный и познавательный заряд, у них возникает желание рассмотреть, действовать, играть, вернуться к этому занятию вновь.

Онлайн-портал [LearningApps.org](https://www.learningapps.org/) - приложение для создания интерактивных заданий разных уровней сложности: викторин, кроссвордов, пазлов и игр. В [LearningApps.org](https://www.learningapps.org/) можно работать самостоятельно - создавать задания, направленные на познавательное и речевое развитие. Использование данного приложения специалистами дошкольных образовательных организаций рекомендовано при изучении нового материала и его закреплении, применении знаний на практике. В рамках коррекционно-развивающих занятий учителя-логопеда и воспитателя она может помочь актуализировать знания при повторении и обобщении изученного материала. Интерактивная игра может помочь на этапе контроля знаний и умений, объяснения или проверки задания. [LearningApps.org](https://www.learningapps.org/) позволяет быстро и просто создавать насыщенные игровые упражнения с мультимедийными эффектами [2].

Также в развивающей предметно-пространственной среде в рамках коррекционно-развивающих занятий особое место занимает интерактивная доска. Использование интерактивной доски помогает сделать учебный процесс увлекательным, динамичным, красочным, получить обратную связь с детьми.

Также нами были определены такие педагогические условия как подбор средств, форм, методов и приемов для организации работы с детьми с ОНР в условиях ДОУ, и разработка программы организации процесса работы с детьми с ОНР в условиях ДОУ, включающей в себя: а) оказание помощи в

решении индивидуальных запросов педагога в работе с детьми с ОНР; б) содействие межличностной коммуникации педагога с другими специалистами в работе с детьми с ОНР.

Список использованных источников:

1. Берестова, И.В. Возможности использования управленческих подходов в организации процесса умственного развития детей дошкольного возраста // И.В. Берестова, Е.С. Демина. – Текст: непосредственный // Экономика и социум. - 2018. - № 4. - С. 939-942.

2. Бурачевская, О.В. Создание интерактивных мультимедийных логопедических игр посредством LearningApps.org [Электронный ресурс]: научная статья / О.В. Бурачевская, Т.В. Бурачевская. – Текст: непосредственный // Вопросы дошкольной педагогики. - 2017. - № 4. - С. 8-12. – URL: <https://moluch.ru/th/1/archive/69/2731/>.

3. Взаимодействие специалистов в работе по преодолению ОНР у дошкольников 5-7 лет: программа и целевые ориентиры коррекционного дошкольного образования / авт.-сост. В.Ф. Жесткова. – Текст: непосредственный. – Волгоград: Учитель, 2016. – 71 с.

4. Демина, Е.С. Занятие как основная форма организации процесса обучения детей дошкольного возраста / Е.С. Демина. – Текст: непосредственный. - // В сборнике: Современные ориентиры и проблемы дошкольного и начального образования. материалы III Всероссийской научно-практической конференции с международным участием. – Барнаул, 2022. - С. 42-46.

5. Демина, Е.С. Реализация требований к качеству образования в российской педагогической системе / Е.С. Демина. – Текст: непосредственный // В сборнике: Горизонты образования. материалы I Международной научно-практической конференции. - Омск, 2020. - С. 254-257.

6. Интерактивные игры и пособия для детских специалистов: логопедов, психологов, воспитателей. – [Электронный ресурс]. – URL: <https://mersibo.ru/>.

7. Коноваленко, В.В. Формирование связной речи и развитие логического мышления у детей старшего дошкольного возраста с ОНР: некоторые методы и приемы / В.В. Коноваленко, С.В. Коноваленко. – Текст: непосредственный. – Москва: Гном и Д, 2019. – 48 с.

8. Суворова, О.В. Формирование качеств личности как основы процесса нравственного воспитания детей дошкольного возраста / О.В. Суворова, Е.С. Демина – Текст: непосредственный // Экономика и социум. - 2018. - № 10. - С. 552-554.

9. Шакирова, Е.В. Модели организации развивающей предметно-пространственной среды детского сада от 2 до 7 лет. ФГОС / Е.В. Шакирова. – Текст: непосредственный. – Спб.: Детство-Пресс, 2019. – 64 с.

*Васина В.С.,
магистрант 2 курса очной формы обучения
направления «Педагогическое образование»,
профиль «Технологическое образование в системе
профессиональной подготовки,
факультет психолого-педагогического
и специального образования СГУ имени Н.Г. Чернышевского
Россия, г. Саратов*

ПЕДАГОГИЧЕСКИЕ УСЛОВИЯ ФОРМИРОВАНИЯ ПРОФЕССИОНАЛЬНЫХ КОМПЕТЕНЦИЙ ОБУЧАЮЩИХСЯ СПО

***Аннотация:** в статье рассматриваются педагогические условия формирования профессиональных компетенций обучающихся СПО, дается определение понятию «педагогические условия», выделяются 5 основных педагогических условий, рассматриваются какие требования предъявляются для выявления педагогических условий*

***Ключевые слова:** педагогические условия, организационные формы обучения, компетентность, учебно-методические условия, соблюдение стандартов Worldskills.*

***Annotation:** The article discusses the pedagogical conditions for the formation of professional competencies of secondary vocational education teachers, gives a definition to the concept of “pedagogical conditions”, identifies 5 main pedagogical conditions, considers what requirements are presented to identify pedagogical conditions*

***Key words:** pedagogical conditions, organizational forms of training, competence, educational and methodological conditions, compliance with Worldskills standards.*

Развитие профессиональной компетентности у обучающихся кулинарного колледжа происходит при различных педагогических условиях.

Понятие "педагогические условия" имеет разнообразные трактовки.

Педагогические условия — это процесс, влияющий на развитие личности, представляющий собой совокупность внешних факторов (обстоятельств, обстановки) с единством внутренних сущностей и явлений.

Ряд учёных рассматривают педагогические условия как совокупность возможностей образовательной и материально-пространственной среды,

использование которых способствует повышению эффективности целостного педагогического процесса [1, с. 5].

Борытко Николай Михайлович - доктор педагогических наук, профессор, понимает под педагогическими условиями внешнее обстоятельство, фактор, оказывающий существенное влияние на протекание педагогического процесса, в той или иной мере сознательно сконструированный педагогом, интенционально предполагающий, но не гарантирующий определенный результат процесса [2, с. 77].

Довольно интересные педагогические условия сформулировала С.А. Дынина [3, с 65]:

- 1) «характеристики ребенка» (студент, школьник, воспитанник и т.п.);
- 2) «характеристики субъекта педагогической деятельности» (педагог, педагогический коллектив, руководитель образовательного учреждения и т.п.);
- 3) «деятельность детей (ребенка)»;
- 4) «отношение детей (ребенка) к деятельности»;
- 5) «внутренняя среда детского объединения (образовательного учреждения)»;
- 6) «внешняя по отношению к данному образовательному учреждению среда и взаимодействие с ней» (иное образовательное учреждение, семья, общественные организации).

Педагогические условия – это комплекс специально аргументированных и организованных обстоятельств и направлений педагогической деятельности, которые в совокупности определяют достижение эффективности результата процесса обучения на различных его этапах и в целом. [4, с. 37].

Можно выделить на основе анализа определений компоненты, входящие в структуру педагогических условий:

1. Организационные формы обучения;
2. Материальные возможности;
3. Возможность доступа к новейшим образовательным и педагогическим технологиям и ресурсам;
4. Возможности обучения и воспитания с включением необходимых информационных и технических ресурсов.

Исходя из вышеизложенного, можно сделать вывод, что понятие "педагогические условия" многогранно [5, с.102].

При выявлении педагогических условий предъявляется ряд требований:

6. способствует активизации учебно-познавательной деятельности студентов.

7. учитываются индивидуальные особенности студентов (самостоятельность выполнения, отношение к работе и т.д.).

8. Обеспечивать формирование специальных компетенций у студентов.

Без соблюдения условий невозможно успешно развиваться профессиональным компетенциям.

Первое условие – это стимулирование, мотивация обучающихся [6, с. 24]. Без собственного желания и стремления к обучению, к профессионализму будет трудно сформировать необходимые профессиональные компетенции. Для этого педагогам следует разнообразить учебный процесс, на каждом занятии делать рефлексивно – оценочный этап.

Вторым условием можно выделить это материально – техническое оснащение. Для реализации активных методов обучения, использование ИКТ – технологий требуется специальное оборудование, площадки и лаборатории.

В большинстве учебных заведениях СПО за последние годы в данном вопросе произошли большие изменения. Проводится полноценный ремонт учебных корпусов, в кабинетах есть специальные доски, которые могут заменять обычную меловую, есть возможность выхода в Интернет и демонстрация презентаций, видеоматериалов. Отстраиваются площадки, на базе которых не только проходят занятия, но и проводятся конкурсы профессионального мастерства и демонстрационный экзамен.

Из предыдущего условия можно отдельно выделить технологические условия – это как раз организация активных форм обучения, использование на занятиях инновационных технологий [7, с. 43].

Учебно-методические условия – это отбор содержания занятий, интеграция в образовании (межпредметные связи).

Важным условием формирования профессиональных компетенций в современном образовании является соблюдение стандартов Worldskills.

Компетентность педагога формируется на основе его теоретических знаний в области преподаваемого предмета, основ педагогики и психологии, постоянно самосовершенствование – это прохождение курсов повышения квалификации, участие в семинарах и вебинарах, публикации научных статей. Нельзя забывать, что активность обучающихся, их открытость к знаниям и желание применять на практике будут являться важными условиями формирования и приобретения компетенций.

В ходе анализа выделены основные педагогические условия:

- стимулирование, мотивация обучающихся;
- материально – техническое оснащение;

- технологические условия –организация активных форм обучения, использование на занятиях инновационных технологий;
- Учебно-методические условия – это отбор содержания занятий, интеграция в образовании (межпредметные связи);
- соблюдение стандартов Worldskills.

Выделен ведущий фактор в становлении профессиональной компетентности обучающегося - это компетентность педагога. Без профессионала, настоящего наставника – формирование профессиональных компетенций осложняется.

При грамотном подходе к содержанию дисциплин, верно выбранному методу обучения, большой возможностью практического опыта можно прийти к сформированности профессиональных компетенций адаптироваться к реальности должно начинаться с педагогического коллектива, тогда своим примером будут показывать, как профессиональные компетенции находят практическое применение.

Использованные источники:

1. Бердникова З.А., Гнатышина Е.А. Развитие педагогических умений и способностей у будущих педагогов профессионального обучения // Вестник, 2019, №3, стр 5-10.
2. Борытко Н.М. Соловцова И. А., Общие основы педагогики // Изд-во ВГИПК РО, 2020.
3. Куприянов Б.В., Дынина С.А. Современные подходы к определению сущности категории «педагогические условия» // Вестник, 2019. № 2.
4. Хушбахтов, А.Х. Терминология «педагогические условия» // Молодой ученый, 2019, №23
5. Ширяева, В.А. Педагогические условия формирования универсальной ключевой компетенции // учебно –методическое пособие, 2018
6. Подымова Л.С., Слостёнин В.А. Педагогика: учебник и практикум для СПО // Издательство Юрайт, 2019, с. 246.
7. Саяпин В.Н., Саяпин Н.В., Карпакова В.А. Методика обучения предметной области «Технология» Часть II.//: ИЦ «Наука», 2017.

Гаркуша Ю.А.,
преподаватель кафедры общегуманитарных
дисциплин
Международный юридический институт,
Россия, г. Москва

ПЕРЕВОДЫ АНГЛИЙСКИХ ФРАЗ С ПРЕДЛОГОМ OF

Аннотация: в статье рассматриваются примеры дословных переводов английских фраз на русский язык, включая предлог *of* и английские артикли. Эти примеры показывают, что в ряде случаев такие дословные переводы необходимы для правильного понимания смысла английских фраз.

Ключевые слова: английский язык, предлог *of*, артикли, перевод.

Annotation: the article discusses examples of literal translations of English phrases into Russian, including the preposition *of* and English articles. These examples show that in some cases such literal translations are necessary for the correct understanding of the meaning of English phrases.

Key words: English language, preposition *of*, articles, translation.

Предлог *of* широко используется в английском языке в самых разных контекстах [1, 2 и др.] Английское существительное с предлогом *of*, как известно, достаточно часто, но не всегда соответствует в переводе русскому существительному в родительном падеже. В ряде случаев предлог *of* может выражать отношения, передаваемые в русском языке с помощью предлогов «в», «на» и др. При этом использование предлога *of* позволяет в ряде случаев правильно передавать смысл фраз, без использования каких-либо других английских предлогов, которые ученики могут еще не знать или не вполне понимать. Поэтому предлогу *of* надо уделять достаточно большое внимание при изучении английского языка.

В дословных переводах предлог *of* обычно можно заменять русским предлогом «где» без потери смысла английских фраз. Обоснования таких замен, а также обоснования переводов английских артиклей представлены в работах [3, 4, 5]. Предлог *of* не является вопросительным словом, в отличие от слова *where* (куда? где? [2, с. 952] какое место?).

Рассмотрим теперь ряд примеров дословных переводов английских фраз с предлогом *of*.

(Дословные переводы даны в фигурных скобках. Символ = означает равенство по смыслу.)

1) Of page 7 I saw 2 mistakes = {где страница 7 я видел 2 ошибки} = на странице 7 я видел 2 ошибки.

2) He is of his house now = {он есть (находится) где его дом теперь} = Теперь (сейчас) он в своем доме.

3) Who was of market today? = {кто был, где рынок сегодня?} = кто был сегодня на рынке?

4) What was the work of translation the text? = {что была за работа, где перевод за текст?} = в чем заключалась (какая была) работа по переводу текста?

В английском языке нет словоформы «текста». При этом для передачи смысла фразы используется артикль the. Перевод за что? Перевод за текст. Если убрать здесь артикль the, то фраза потеряет свой смысл.

5) Of computers our work was interesting = {где компьютеры наша работа была интересной} = на компьютерах у нас была интересная работа.

6) Who is your chief of work? = {кто есть ваш шеф, где работа?} = кто ваш руководитель по работе?

7) 12 of clock = 12 o'clock = {12 где часы} = 12 часов.

8) They live of London = {они живут, где Лондон} = они живут в Лондоне.

В этом примере предлог of заменяет обычный предлог in без изменения смысла фразы.

9) What was the problem of a train tickets = {что была за проблема, где на поезд билеты?} = в чем была (какая была) проблема с билетами на поезд?

10) What was the result of your work? = {что был за результат, где ваша работа?} = какой был результат вашей работы?

11) She worked of school = {она работала, где школа} = она работала в школе.

12) She is a teacher of chemistry = {она есть как учитель где химия} = она учитель химии.

13) They are students of our university {они есть студенты, где наш университет} = они являются студентами нашего университета.

14) What was done of control the object? = {что было сделано, где контроль за объект?} = что было сделано по контролю объекта?

Не надо, следуя логике русского языка, ставить здесь вопрос «контроль чего?», поскольку словоформы «объекта» в английском языке нет, как и многих других словоформ, имеющих в русском языке. Поэтому по логике английского языка надо ставить вопрос: «Контроль за что? Контроль за объект». Если убрать в этой фразе артикль the (за), то она потеряет свой смысл.

15) He was a liberal of his promises = {он был как либерал где его обещания} = он был либералом в своих обещаниях.

16) Battle of Hastings = {битва, где Гастингс} = битва при Гастингсе [6, с. 132]. (Эта битва, известная в истории Англии, была в 11 веке.)

17) Of west is birch forest = {где запад есть березовый лес} = на западе находится березовый лес.

18) Our talk of music = {наша разговор, где музыка} = наш разговор о музыке.

Словоформы «музыке» в английском языке нет. При этом для передачи смысла фразы используется предлог of.

19) They were of concert today = {они были, где концерт сегодня} = сегодня они были на концерте.

20) Photo of Nick = {фото, где Ник} = фото (с изображением) Ника.

Для сравнения: Nick's photo = {Ника фото} (любое фото, которое является собственностью Ника).

21) His adoration of Ann...[1, с. 185] = {его обожание где Анна...} = его обожание Анны...

22) Prince of Wales = {принц, где Уэльс} = принц Уэльса = принц Уэльский [7, с. 37].

В английском языке нет словоформы «Уэльса».

23) What was the need of his help? = {что была за надобность, где его помощь?} = какая была надобность в его помощи?

24) Tens of thousands = {десятки, где тысячи} = десятки тысяч.

25) Two bottle of milk = {две бутылки, где молоко} = две бутылки молока.

26) One cup of tea = {одна чашка, где чай} = одна чашка чая.

27) Our professor of chemistry = {наш профессор где химия} = наш профессор химии.

28) He had doubts of results = {он имел сомнения, где результаты} = он имел сомнения в результатах.

29) What was the problem of a table lamp? = {что была за проблема, где на стол лампа?} = какая была проблема с настольной лампой?

30) They were friends of my brother = {они были друзья, где мой брат} = они были друзьями моего брата.

31) They know of is his house? = {они знают, где есть его дом?} = они знают, где находится его дом?

32) Our part of work was done yesterday = {наша часть, где работа, была сделана вчера} = наша часть работы была сделана вчера.

Рассмотренные выше примеры показывают, что в ряде случаев необходимо использовать дословные переводы для правильного понимания и

правильного литературного перевода английских фраз с предлогом of на русский язык.

Использованные источники

1. Аксененко Б.Н. Предлоги английского языка. – М.: Издательство литературы на иностранных языках, 1956. – 320 с.
2. Аракин В.Д., Выгодская З.С., Ильина Н.Н. Англо-русский словарь. – М.: Государственное издательство иностранных и национальных словарей, 1962. – 988 с.
3. Гаркуша Ю.А. Перевод английского предлога of. // Аллея Науки. – 2019. – №4(31), том 2. – С. 795 – 798.
4. Гаркуша Ю.А. Перевод английского слова the. // Аллея Науки. – 2018. – №11(27), том 5. – С. 772 – 776.
5. Гаркуша Ю.А. Перевод английского артикля a (an). // Аллея Науки. – 2021. – №3(54), том 1. – С. 593 – 597.
6. Петрова А.В., Орлова И.А. Английский язык. Лучший самоучитель. – М.: Издательство АСТ, 2020 – 416 с.
7. Угарова Е.В. Английские предлоги: краткий справочник. – М.: АЙРИС-пресс, 2022. – 96 с.

УДК 371.1

Кашанов Р.Р.,
*студент 2 курс, магистр факультет «Педагогика и психология»
Набережночелнинский государственный педагогический
университет Россия, г. Набережные Челны*

ПОВЫШЕНИЕ ЭФФЕКТИВНОСТИ МЕТОДИЧЕСКИХ ОБЪЕДИНЕНИЙ ПРЕПОДАВАТЕЛЕЙ

Аннотация: Данная статья представляет собой обзор современных подходов и практических рекомендаций по повышению эффективности работы методических объединений преподавателей. Она является ценным источником информации для учительского сообщества и руководителей образовательных учреждений, которые заинтересованы в развитии профессиональных навыков преподавателей и улучшении качества образования.

Ключевые слова: образование, преподаватели, профессиональные объединения, методика, онлайн-платформы.

Abstract: This article is an overview of modern approaches and practical recommendations for improving the effectiveness of teachers' methodological

associations. It is a valuable source of information for the teaching community and heads of educational institutions who are interested in developing teachers' professional skills and improving the quality of education.

Keywords: *education, teachers, professional associations, methodology, online platforms.*

Сложность задач развития образования в современном обществе привела к увеличению числа масштабных образовательных проектов и программ, участниками которых являются различные институты, формирующие социальное партнерство в этих областях. Поскольку подготовка и реализация таких инновационных проектов и программ требует координации их деятельности на различных уровнях, существенно возросла роль региональных механизмов информирования и поддержки. Система образования в соответствии со структурно-функциональным подходом представляет собой новый тип образовательной системы и должна рассматриваться как новое социально-педагогическое явление.

Одним из способов повышения профессионального уровня педагогов в их сфере работы являются региональные профессиональные объединения. Эти объединения представляют собой группы специалистов, которые согласовывают свои действия по решению различных вопросов, связанных с их профессиональной деятельностью. Они объединяются на добровольной основе с целью достижения определенных результатов.

В деятельности профессиональных объединений педагогов можно выделить два вида целей. Первый вид целей связан с обменом опытом и знаниями между участниками объединения. Педагоги могут делиться своими лучшими практиками, обсуждать новые методики и подходы к обучению, а также обмениваться информацией о последних исследованиях и тенденциях в образовании. Это позволяет педагогам быть в курсе новых разработок и улучшать свою профессиональную компетентность.

Второй вид целей связан с совместными проектами и инициативами, которые разрабатываются и реализуются педагогами объединения. Это могут быть совместные исследования, разработка новых учебных программ, организация профессиональных мероприятий и т.д. Такие совместные проекты способствуют развитию коллективного творчества и сотрудничества между педагогами, а также позволяют достигать более значимых результатов, которые индивидуально было бы сложно достичь.

Кроме того, профессиональные объединения педагогов могут оказывать поддержку и помощь своим участникам. Это может быть консультационная помощь, обмен ресурсами и материалами, а также организация тренингов и

обучающих программ. Такая поддержка способствует развитию профессиональной солидарности и взаимопомощи среди педагогов.

Важно отметить, что региональные профессиональные объединения педагогов играют важную роль в развитии образования в регионе. Они могут выступать в качестве партнеров для органов власти и образовательных учреждений, представлять интересы педагогического сообщества и вносить предложения по улучшению системы образования.

Определение конкретных целей и задач может зависеть от конкретных потребностей и запросов методического объединения учителей. Однако, ниже приведены несколько примеров целей и задач, которые могут повысить эффективность методического объединения учителей:

- Организовать и проводить регулярные семинары и тренинги по актуальным методическим и педагогическим темам.

- Проводить внутреннюю аттестацию учителей и предоставлять им обратную связь по их профессиональному росту.

- Организовать обмен опытом между учителями и проводить мастер-классы по передовым методикам преподавания.

- Поддерживать доступ к актуальным научным и методическим материалам для образования и самообразования.

- Организовать регулярные встречи и дискуссии, на которых учителя могут делиться своим опытом и эффективными методами преподавания.

- Поддерживать электронные платформы и ресурсы для обмена информацией, документами и материалами между учителями.

- Организовать коллективное планирование уроков и разработку общих учебных материалов по конкретным предметам или темам.

- Разработать и реализовать методики оценки и контроля качества образования внутри методического объединения.

- Организовать общие анализы и обсуждения результатов обучения и достижений учащихся для идентификации общих трендов и улучшения практик преподавания.

- Составить и внедрить систему мониторинга и обратной связи для оценки и повышения эффективности работы учителей.

Важно учитывать специфику каждого методического объединения и прислушиваться к потребностям его участников при определении конкретных целей и задач. Это позволит методическому объединению стать более эффективным в своей работе и достичь лучших результатов в профессиональном развитии учителей и качестве образования.

Применение современных технологий, таких как онлайн-платформы и социальные сети, может значительно улучшить коммуникацию и обмен материалами между преподавателями в методических объединениях.

Создание онлайн-платформы для методического объединения: можно создать специальную онлайн-платформу или веб-портал, где преподаватели смогут делиться своим опытом, материалами и идеями. На этой платформе можно размещать обучающие материалы, методические пособия, видеолекции и примеры хорошей практики. Преподаватели смогут оставлять комментарии, задавать вопросы и обсуждать темы в форумах. Такой подход позволит учителям обмениваться информацией и идеями в удобное для них время и на основе их собственного графика.

Использование социальных сетей: Многие методические объединения учителей успешно используют социальные сети, такие как Telegram, VK, Whatsapp для создания закрытых комьюнити или групп, где можно делиться полезными материалами и обмениваться опытом. Через социальные сети учителя могут легко публиковать статьи, полезные ссылки, фотографии презентаций и другие материалы. Также они могут использовать функции групп, чтобы проводить онлайн-консультации, вебинары или даже регулярные видеоконференции.

Создание общих документов и файлов через облачные хранилища: Использование облачных хранилищ, таких как Google Диск, Yandex disk или Microsoft OneDrive, может облегчить совместную работу над документами и обмен материалами между преподавателями. На таких платформах можно создавать общий доступ к файлам, позволяя учителям совместно редактировать и обсуждать материалы. Это очень удобно при создании общих методических пособий, планов уроков, или других коллективных документов.

Таким образом, в методических объединениях преподаватели имеют возможность делиться своими передовыми педагогическими методиками и техниками, которые они успешно применяют в своей работе. Это позволяет преподавателям узнавать о новых и эффективных стратегиях преподавания, адаптировать их для своих классов и добиваться лучших результатов в образовании учащихся.

Взаимная поддержка и обратная связь: Сотрудничество в методических объединениях способствует взаимной поддержке и обмену обратной связью между преподавателями. Они могут обмениваться идеями, задавать вопросы, совместно решать проблемы и делиться своим опытом. Это помогает учителям развиваться профессионально, получать конструктивную обратную связь, изучать сильные и слабые стороны своей практики и постоянно совершенствовать свои навыки преподавания.

В методических объединениях учителей можно создавать и делиться коллективными ресурсами и материалами. Это может быть общая библиотека учебных материалов, методические пособия, учебные планы и прочее. Коллективное создание и использование таких материалов позволяет повысить стандарты преподавания и обеспечить современные и качественные обучающие ресурсы для всех преподавателей.

Использованные источники:

1. Абрамова, О.М. Использование социальных сетей в образовательном процессе // Молодой ученый. — 2016. — № 9 (113). — С. 1055-1057.
2. Данилина В. К народу через Facebook / Вероника Данилина // Советник, — 2010. — № 7. — С. 22—23.
3. Кашина, И.О. Организация работы методических объединений в общеобразовательной школе // Молодой ученый. — 2019. — № 44 (282). — С. 341-344.
4. Крутский А.Н. Психодидактика и перспективы её дальнейшего развития // Школьные технологии. - 2011. - № 2. - С. 73 - 77.
5. Шимко Е.А. Роль профессиональных методических объединений педагогов в развитии образования // Школьные технологии. - 2015. - № 2. - С. 3

Коротаева Виктория Сергеевна

студентка 5 курса

Филиала Ставропольского государственного

педагогического института в г. Ессентуки

Научный руководитель: Телешева Светлана Викторовна

кандидат психологических наук, доцент кафедры специального и

инклюзивного образования

Филиала Ставропольского государственного

педагогического института в г. Ессентуки

ПРЕДУПРЕЖДЕНИЕ ДИСГРАФИИ (ДИСЛЕКСИИ) У СТАРШИХ ДОШКОЛЬНИКОВ С НАРУШЕНИЯМИ РЕЧИ

***Аннотация.** Как известно, на сегодняшний день, успешность обучения детей в школе во многом зависит от уровня овладения ими навыками письма. По мнению М.А.Поваляевой, Е.А.Пузиной, И.Н.Садовниковой, важно формировать этот навык заранее, то есть в дошкольный период, чтобы ребенок был более адаптированным и подготовленным к образовательному процессу. Как отмечают авторы, имеет значение не только формировать, но и предупреждать какие-либо нарушения письма и чтения, тем более у дошкольников с нарушениями речи, так как такие обучающиеся в будущем имеют особенности формирования речевых и неречевых функций и процессов, связанных с овладением письмом и навыками чтения.*

Так, в данной статье более подробно будут рассмотрены методы и приемы предупреждения дисграфии (дислексии) у старших дошкольников с нарушениями речи.

***Ключевые слова:** дошкольник, речевые нарушения, общее недоразвитие речи, дисграфия, дислексия.*

***Annotation.** As you know, today, the success of teaching children at school largely depends on the level of their mastery of writing skills. According to M.A.Povalyayeva, E.A.Puzina, I.N.Sadovnikova, it is important to form this skill in advance, that is, in the preschool period, so that the child is more adapted and prepared for the educational process. As the authors note, it is important not only to form, but also to prevent any violations of writing and reading, especially in preschoolers with speech disorders, since such students in the future have features of the formation of speech and non-speech functions and processes associated with the mastery of writing and reading skills.*

So, in this article, methods and techniques for preventing dysgraphia (dyslexia) in older preschoolers with speech disorders will be considered in more detail.

Keywords: *preschooler, speech disorders, general underdevelopment of speech, dysgraphia, dyslexia.*

В основе изучения нарушений письма и чтения у старших дошкольников с нарушениями речи лежат положения, Т.Б.Филичевой, А.Н.Корнева, Р.И.Лалаевой, Р.Е.Левиной, Л.Г.Парамоновой и др., которые внесли большой вклад по проблеме исследования организации коррекционной работы с обучающимися старшего дошкольного возраста с нарушениями речи.

Так, изучение основных аспектов предупреждения дисграфии (дислексии) у старших дошкольников с нарушениями речи, основывалось на научных положениях А.Е.Алексеевой, Р.Е.Левиной, А.В.Пузыревой, ЕФ.Поповой. Теоретическую основу исследования также составили А.Р.Лурия, С.Л.Рубинштейн, Л.С.Цветкова, по мнению которых, успешное обучение старших дошкольников во многом будет зависеть от овладения ими письмом и навыками чтения, представляющее собой сложный многофункциональный психофизиологический процесс.

Согласно научным положениям Ю.И.Моровой, Л.Г.Парамоновой, Н.Г.Свободиной, Л.Ф.Спировой и др., коррекционно-логопедическая работа со старшими дошкольниками с нарушениями речи включает в себя несколько направлений. Это предупреждение возможных вторичных нарушений речи, профилактика речевых нарушений до момента их возникновения, преодоление уже имеющихся нарушений речи и письма у обучающихся старшего дошкольного возраста, а также совершенствование речи и письма при отсутствии нарушений и др.

Анализируя труды отечественных, зарубежных и современных исследователей (А.Алмазовой, Т.В.Ахутиной, Е.П.Бараковой, О.А.Величенковой, Л.С.Волковой, Н.П.Карпенко, А.Н.Корнева, Р.И.Лалаевой, Р.Е.Левиной, А.Р.Лурия, Г.Г.Мисаренко, А.В.Пузыревой, И.Н.Садовниковой, А.Л.Сиротюка, Л.Ф.Спировой, М.Е.Хватцева, и др.), отметим, что при разработке и проведении работы по предупреждению дисграфии и дислексии у детей старшего дошкольного возраста с нарушениями речи, за основу были положены следующие принципы:

1. Принцип комплексности. Данный принцип реализуется путем осуществления коррекционной работы направленной на весь комплекс речевых и не речевых симптомов.

2. Принцип системности. Данный принцип предполагает воздействие на речь как на единую систему речи.

3. Онтогенетический принцип. Сущность данного принципа обуславливается последовательностью логопедической работы, которая определяется появлением тех или иных форм в гипотезе исследования.

4. Патогенетический принцип. В основе данного принципа лежит сущность всех нарушений, связанных с какой-то психической функцией.

По мнению А.Б.Ольхина, одним из условий нормального протекания процесса овладения письмом является сформированность комплекса речевых и не речевых психических функций и процессов. Автор отмечает, что профилактическая работа должна строиться с учетом выявленных индивидуально-психологических особенностей, присущих дошкольникам перед поступлением в школу [18].

Так, на основе вышесказанного, можно выделить следующий ряд основных задач по профилактике дисграфии и дислексии у детей с нарушениями речи:

1. Формирование звукопроизношения, уточнение артикуляции звуков.
2. Развитие фонематического слуха, фонематического анализа и синтеза слов, фонематических представлений.
3. Расширение словарного запаса, обогащение активного словаря.
4. Развитие мышления, памяти, слухового и зрительного внимания.
5. Формирование связной речи: необходимо научить детей разным видам пересказа (подробному, выборочному, краткому), оставлению рассказа по серии картинок, по одной сюжетной картинке, по предложенному плану, по заданному началу или концу и т.п.
6. Совершенствование пространственно-временных ориентировок на себе, на листе бумаги, развитие способностей к запоминанию, автоматизации и воспроизведения серий, включающих несколько различных движений.
7. Развитие мелкой моторики рук с использованием массажа и самомассажа пальцев, игр пальчиками, обводки, штриховки, работы с ножницами, пластилином и др.
8. Развитие тактильных ощущений: посредством дермалексии проводят профилактическую работу по предупреждению дислексии.
9. Подготовка к обучению грамоте: знакомство с основными понятиями (предложения, слово, слог, буква, звук), составление схем и т.д.

Таким образом, проанализировав научно-методическую литературу в области логопедии, а также исследования отечественных, зарубежных и современных исследователей, следует сделать вывод, что актуальность логопедической работы по предупреждению дисграфии и дислексии у дошкольников с нарушениями речи состоит в наиболее ранней, целенаправленной коррекции речевого и психического развития

дошкольников, а также обеспечении готовности детей к обучению грамоте и школьной адаптации в целом и предупреждении вторичных отклонений в развитии аномального ребенка.

Итак, учитывая, что у детей старшего дошкольного возраста с нарушениями речи комплексно нарушено формирование всех компонентов речевой системы, а именно: нарушения звукопроизношения; нарушение звуко-слоговой структуры слов; нарушение фонематических процессов; нарушение языкового анализа и синтеза; несформированность монологической связной речи; нарушения лексико-грамматического строя речи; нарушения зрительного гнозиса; нарушения оптико-пространственного праксиса; нарушения памяти, внимания, моторной функции, мышления). В связи с вышесказанным, отметим, что логопедическая работа по предупреждению дисграфии и дислексии у старших дошкольников в условиях детского сада должна быть направлена на формирование как речевых, так и неречевых психических функций и процессов, обуславливающих нормальный процесс овладения письмом.

Список литературных источников:

1. Агейчик, Н.А. Предупреждение оптической дисграфии у дошкольников с общим недоразвитием речи / Н.А. Агейчик // Логопедические технологии в условиях инклюзивного образования детей с нарушениями речи: материалы междунар. науч.-практ. конф. науч. работников, преподавателей вузов, рук. и логопедов образоват. учреждений, реабилитац. центров; молодых ученых; аспирантов и магистрантов, Екатеринбург, 21 марта 2013 г.: в 2 ч. / Урал. гос. пед. ун-т ; науч. ред.: И.А. Филатова, А.П. Маршалкин. – Екатеринбург, 2013. – Ч. 1. – С. 19–22.
2. Алмазова А.А. Содержательно-организационные аспекты пропедевтики трудностей усвоения письма и чтения у детей с нарушениями речи / А.А. Алмазова, Г.В. Бабина, М. М. Любимова, Т. А. Соловьева // Специальное образование. – 2017. – №4. – С. 6-21.
3. Андреева, М.Б. Начальная коррекция оптико-пространственных проблем у детей 4-6 лет / М.Б. Андреева // Логопед. – 2020. – № 5. – С. 28–32.
4. Ахутина, Т.В. Дисграфия: диагностика и коррекция / Т.В. Ахутина // Актуальные проблемы логопедической практики. Методические материалы научно-практической конференции «Центральные механизмы речи», посвященной 100-летию Н.Н. Трауготт / под ред. М.Г. Храковской. СПб., 2004. – 145 с.
5. Безруких, М.М., Ефимова С.П. Навык письма – трудности обучения / М.М. Безруких, С.П. Ефимова. – М.: Просвещение, 1988. – №11. –

С. 15 – 19.

6. Величенкова, О.А. Логопедическая работа по преодолению дисграфии и дислексии у дошкольников / О.А. Величенкова, М.Н. Русецкая. – М.: Национальный книжный центр, 2019. – 320 с.

7. Ефименкова, Л.Н. Логопедическая работа по преодолению дисграфии у старших дошкольников / Л.Н. Ефименкова // Социальная сеть работников образования. 2015. – 178 с.

8. Ефименкова, Л.Н. Исправление и предупреждение дисграфии у детей / Л.Н. Ефименкова, И.Н. Садовникова. – М., 2015. – 269 с.

9. Корнев, А. Н. Нарушения чтения и письма у детей / А.Н. Корнев, – СПб.: ИД «МиМ», 1997. – 286 с.

10. Корякина, О.А. Предупреждение дисграфии у детей старшего дошкольного возраста с общим недоразвитием речи в игровой деятельности / О.А. Корякина // Проблемы педагогики. – 2021. – № 2. – С. 46– 50.

11. Краснова, С.Н. Профилактика дисграфии у дошкольников / С.Н. Краснова, Н. Н. Шешукова // Актуальные вопросы современной науки и образования: материалы междунар. науч.- практ. конф., Москва, 18–21 апр. 2020 г. / Моск. финанс.-юрид. ун-т, Киров. фил.; ред.: О.К. Акулова [и др.]. – М., 2020. – С. 523–528.

12. Лалаева, Р.И. Диагностика и коррекция нарушений чтения и письма у детей: учеб.-метод. пособие / Р.И. Лалаева, Л.В. Венедиктова. – СПб.: СОЮЗ, 2001. – 224 с.

13. Лалаева, Р.И. Логопедическая работа в коррекционных группах: кн. для логопеда / Р.И. Лалаева. – М.: ВЛАДОС, 2018. – 224 с.

14. Лалаева, Р.И. Логопедия: методическое наследие: пособие для логопедов и студентов дефектол. фак. пед. вузов: в 5 кн. / Р.И. Лалаева; под ред. Л. С. Волковой. – М.: ВЛАДОС, 2013. – Кн. IV: Нарушения письменной речи: дислексия, дисграфия. 2013. – 304 с.

15. Лалаева, Р.И. Нарушение процесса овладения чтением у дошкольников: учеб. пособие для студентов дефектол. фак. пед. ин-тов / Р.И. Лалаева. – М.: Просвещение, 1983. – 136 с.

16. Левина, Р.Е. Основы теории и практики логопедии / Р.Е. Левина. – М.: Просвещение, 2001. – 271 с.

17. Левина Р.Е. Особенности акустического восприятия у детей с речевыми нарушениями / Р.Е. Левина // Развитие психики в условиях сенсомоторных дефектов. – М., 1966. – № 1. – С. 302-308.

18. Ольхин, А.Б. Ошибки при письме у детей с недостатками артикуляции и педагогические пути коррекции: автореф. дис. ... канд. пед. наук / А.Б. Ольхин. – СПб.: СОЮЗ, 2016. – 401 с.

19. Парамонова, Л.Г. Предупреждение и устранение дисграфии у детей / Л.Г. Парамонова., СПб., 2019. – 638 с.

20. Поваляева, М.А. Профилактика и коррекция нарушений письменной речи: качество образования: учеб. пособие / М.А. Поваляева. – Ростов н/Д: Феникс, 2021. – 158 с.

21. Поварова, И.А. Логопедия: нарушения письменной речи у детей: учебное пособие для вузов / И.А. Поварова, В.А. Гончарова. – 2-е изд. – Москва: Издательство Юрайт, 2023. – 139 с.

УДК 371

*Абдрашитова Л.Р.,
студент*

*4 курс, Институт социологии и регионоведения
Южный федеральный университет*

Россия, г. Ростов-на-Дону

Научный руководитель: к.ф.н, доцент Мартиросян С.А.

ПРИМЕНЕНИЕ МЕДИАТИВНЫХ ТЕХНОЛОГИЙ В СИСТЕМЕ СРЕДНЕГО ПРОФЕССИОНАЛЬНОГО ОБРАЗОВАНИЯ

*Статья подготовлена в рамках реализации проекта № 23-2-018459
«Школа конфликтологии ПРО#КОНФЛИКТ»,
победителя конкурса Президентских грантов 2023 г.*

Аннотация: *В работе рассматриваются вопросы применения технологий медиации в системе профессионального образования. Обосновываются такие тезисы о пользе медиации, как снижение количества конфликтных ситуаций, улучшение взаимодействия между участниками образовательного процесса, и, в целом, повышение его качества.*

Ключевые слова: *Медиация, медиативные технологии, образовательный процесс, компромисс, коммуникативные навыки, разрешение конфликтов, качество образования.*

Abstract: *The paper discusses the issues of the use of mediation technologies in the system of vocational education. The author substantiates such theses about the benefits of mediation as reducing the number of conflict situations, improving interaction between participants in the educational process, and, in general, improving its quality.*

Keywords: *Mediation, mediation technologies, educational process, compromise, communication skills, conflict resolution, quality of education.*

Медиация – специфический альтернативный вид деятельности, заключающийся в оптимизации и урегулировании конфликта с участием третьей (нейтральной) стороны-посредника, медиатора. Это процесс поиска сторонами конфликтной ситуации способа разрешения возникнувшей проблемы с последующим прекращением конфликта. И под медиативными технологиями понимается метод разрешения и предупреждения конфликтов, имеющий цель восстановление и сохранение отношений между взаимодействующими сторонами, и создание взаимоприемлемого решения, удовлетворяющего интересы каждой из сторон [1].

Для начала стоит определить, как использование медиативных технологий позволяет добиться снижения количества конфликтных ситуаций, улучшения взаимодействия между участниками образовательного процесса, и, в целом, повышения качества образовательного процесса.

Медиативные технологии – это подход к урегулированию конфликтов, который предполагает использование специальных методов и средств для обеспечения открытого диалога между сторонами конфликта. При использовании медиации в образовательном процессе возможно снижение количества конфликтных ситуаций за счет того, что участники общения имеют возможность высказать свои претензии и пожелания, а также услышать точку зрения другой стороны.

Кроме того, использование медиации способствует улучшению взаимодействия между участниками образовательного процесса, поскольку она нацелена на построение сотрудничества и поиска конструктивных решений. Это помогает участникам лучше понять интересы друг друга и найти компромиссы.

Повышение качества образовательного процесса может быть достигнуто благодаря тому, что медиативные технологии помогают создавать условия для активного участия участников процесса в решении проблем. Это помогает формировать у студентов навыки эффективного общения, управления конфликтами и поиска компромиссов, что может быть полезно в их будущей профессиональной деятельности.

Анализ литературы позволяет сделать выводы о том, что использование медиативных технологий в образовательном процессе может значительно улучшить качество обучения и снизить количество конфликтных ситуаций.

Во-первых, медиативные технологии помогает участникам образовательного процесса находить компромиссы и решать спорные вопросы без использования насилия или агрессии. Вместо того, чтобы просто «навязывать» свое мнение, участники образовательного процесса могут общаться и работать вместе, чтобы найти более эффективные и продуктивные

пути достижения целей.

Во-вторых, использование медиативных технологий способствует улучшению взаимодействия между участниками образовательного процесса. Когда люди учатся вместе и работают вместе над общими целями, они начинают лучше понимать друг друга и легче находить общий язык. Это в свою очередь повышает качество образовательного процесса и создает более благоприятную атмосферу для всех участников.

В-третьих, медиативные технологии помогают создать более демократичную образовательную среду, где важным является уважение к мнению каждого участника. Каждый становится более ответственным за свое поведение и свои решения, что способствует развитию личности и формированию зрелости.

В-четвертых, использование медиативных технологий может способствовать развитию коммуникативных навыков участников образовательного процесса. В ходе медиации участники учатся эффективно выражать свои мысли и чувства, а также слушать и понимать точку зрения других людей. Эти навыки являются необходимыми для успешной социальной и профессиональной жизни [2].

В-пятых, медиация может помочь участникам образовательного процесса научиться решать конфликты в будущем. Участники обучения могут использовать усвоенный опыт медиации в повседневной жизни и в деловой сфере, чтобы предотвращать или разрешать конфликты с коллегами, друзьями или партнерами.

В-шестых, использование медиативных технологий может помочь участникам образовательного процесса стать более терпимыми и открытыми. В процессе медиации участники могут открыться для новых идей, точек зрения и культурных различий. Это может привести к более широкому пониманию и уважению других людей, а также к формированию более толерантной и гармоничной общественной среды.

В-седьмых, использование медиативных технологий может помочь создать более эффективную систему управления конфликтами в образовательном процессе. Если участники обучения научатся действовать посредством медиации, то это может избавить их от необходимости привлекать внешних специалистов или преподавателей для решения конфликтов. Это может также помочь сохранить здоровые и продуктивные отношения между участниками образовательного процесса.

В-восьмых, наконец, использование медиативных технологий может привести к повышению качества образовательного процесса в целом. Участники образовательного процесса становятся более осознанными и

чуткими к потребностям друг друга, что вместе с активным использованием медиативных технологий позволяет достигать более высоких результатов в учебной деятельности [3].

Можно сделать вывод, что использование медиативных технологий в образовательном процессе может принести многочисленные пользы, включая повышение качества образования, снижение количества конфликтных ситуаций, развитие коммуникативных навыков, формирование толерантного и открытого мышления, улучшение системы управления конфликтами и многие другие.

Использованные источники:

1. Лысенко К.Н. Медиация как способ разрешения конфликтов // Электронный вестник Ростовского социально-экономического института. 2016. №2. URL: <https://cyberleninka.ru/article/n/mediatsiya-kak-sposob-razresheniya-konfliktov> (дата обращения: 01.11.2023).

2. Булгакова Д.В. Роль медиации в формировании конфликтологических компетенций студентов колледжа // Гаудеамус. 2022. №1. URL: <https://cyberleninka.ru/article/n/rol-mediatsii-v-formirovanii-konfliktologicheskikh-kompetentsiy-studentov-kolledzha> (дата обращения: 01.11.2023).

3. Ангеловская С.К. Деятельность службы медиации на базе профессиональной образовательной организации: нормативно-правовой аспект // Инновационное развитие профессионального образования. 2022. №2 (34). URL: <https://cyberleninka.ru/article/n/deyatelnost-sluzhby-mediatsii-na-baze-professionalnoy-obrazovatelnoy-organizatsii-normativno-pravovoy-aspekt> (дата обращения: 01.11.2023).

Ананьева И.В.

Преподаватель кафедры физвоспитания.

Поволжский государственный университет телекоммуникаций и информатики

Россия, г. Самара

Сенчукова Ю.С.

студент

2 курс, факультет «Цифровой экономики и массовых коммуникаций»

Поволжский государственный университет телекоммуникаций и информатики

Россия, г. Самара

ПРОБЛЕМА МОТИВАЦИИ К ЗАНЯТИЯМ ФИЗИЧЕСКОЙ КУЛЬТУРОЙ И СПОРТОМ

***Аннотация:** в статье рассмотрена проблема мотивации к занятиям физической культурой и спортом. Автор анализирует основные мотивы, которые руководствуются занимающиеся физической культурой и спортом, анализирует возможности повышения мотивации и приводит рекомендации для формирования мотивации к занятиям физической культурой и спортом. В результате выявлено, что лучшей мотивацией к занятиям физической культурой и спортом является понимание их положительного влияния на физическое развитие и формирование личностных качеств, а формировать такую мотивацию лучше всего с раннего возраста.*

***Ключевые слова:** физическая культура, спорт, мотивация, личностное развитие, физическое самосовершенствование.*

***Annotation:** the article discusses the problem of motivation for physical education and sports. The author analyzes the main motives that guide those involved in physical education and sports, analyzes the possibilities of increasing motivation and provides recommendations for developing motivation for physical education and sports. As a result, it was revealed that the best motivation for physical education and sports is an understanding of their positive impact on physical development and the formation of personal qualities, and it is best to form such motivation from an early age.*

***Key words:** physical culture, sports, motivation, personal development, physical self-improvement.*

Актуальность рассмотрения проблемы мотивации к занятиям физической культурой и спортом обусловлена тем, что физическая культура и спорт являются важным компонентом здорового образа жизни, существенным фактором укрепления физического здоровья и формирования нравственных и волевых качеств, среди которых целеустремленность, сила воли, трудолюбие и др. К сожалению, в настоящее время в связи с развитием информационных технологий и внедрением их в повседневную жизнь многие люди предпочитают пассивных отдых, что ведет к гиподинамии. В результате ухудшается не только здоровье человека, но и сокращается продолжительность его жизни из-за заболеваний, вызванных малоподвижным образом жизни. Причиной тому является недостаточная мотивированность к занятиям физической культурой и спортом.

Мотивация - это побуждение к действию. Мотив является той причиной, которая заставляет человека осуществлять действие, причем в качестве мотива может выступать как достижение каких-либо положительных результатов, так и избежание негативных. Человек может себе представлять, как он будет счастлив после достижения определенной цели или может ощущать неполноценность настоящего положения, которое ему бы хотелось изменить. Таким образом, мотивация к занятиям спортом и физической культурой является совокупностью внешних и внутренних мотивов, побуждающих к физической активности для сохранения здоровья, а также условий, содействующих реализации физически активного поведения. Приобщение человека к занятиям физическими упражнениями и спортом, как представляется, необходимо начать с того, чтобы сформировать мотивацию к сохранению и укреплению здоровья. Проблема видится в том, что человек не может хотеть быть здоровым, если он в данный момент хорошо себя чувствует и не жалуется на какие-либо недомогания. Поэтому, заводя речь о мотивации к занятиям физической культурой и спортом, в первую очередь важно помнить о том, что здоровье, к сожалению, легко можно утратить, причем не только из-за негативного воздействия внешних факторов, но и просто из-за старения организма. Забота о здоровье, его укреплении должна быть ценностным мотивом, формирующим, контролирующим и регулирующим образ жизни человека в целом [3, с. 65]. Образ жизни каждого человека определяет его представления о смысле жизни, отношение к окружающему миру, к своему здоровью, к себе. Никакие наказания, приказы, пожелания не могут человека заставить вести здоровый образ жизни и заниматься физическими упражнениями, являющимися его компонентом, укреплять и охранять собственное здоровье, если этим всем не управляет его осознанная мотивация.

Среди основных мотивов к занятиям спортом и физической культурой:

1. Укрепление здоровья, коррекция недостатков физического развития.

Занятия физической культурой и спортом, ввиду активной двигательной деятельностью, содействуют нормальному функционированию организма, а также укрепляют и поддерживают здоровье. Занятия разными видами физической культуры и спорта содействуют нормализации функционирования различных органов и систем организма, к примеру, гимнастика оказывает воздействие на развитие плечевого пояса и мышц верхних конечностей (тем не менее, при этом при занятиях гимнастикой мышцы нижних конечностей развиваются существенно слабее), конькобежный спорт – на развитие мышц бедер, грудной клетки и т.д. В целом на поддержание здоровья, его укрепление в основном направлены упражнения и виды спорта, регулярные занятия которыми оказывают относительно равномерное воздействие на все органы и системы, к примеру, такие как атлетическая гимнастика или плавание [2, с. 93].

2. Повышение функциональных возможностей организма. Физическая культура и спорт оказывают положительное влияние на работу сердечно-сосудистой системы. У человека, регулярно занимающегося физической культурой и спортом, сердце функционирует с частотой 55, 50 ударов в минуту (в отличие от нетренированного среднестатистического человека, сердце которого совершает около 60-70 ударов в минуту). При занятиях физической культурой и спортом укрепляется опорно-двигательный аппарат: возрастают силовые показатели и объём мускулов, кости скелета становятся более устойчивыми к нагрузкам. В процессе тренировок в тренажёрном зале или при занятиях велоспортом, плаванием, бегом питание мышц улучшается. Кроме того, при физических нагрузках, вследствие увеличения потребности органов и тканей в кислороде, дыхание становится более интенсивным и глубоким. Помимо этого, в различных видах спорта развиваются и отдельные качества и возможности организма, так, бег помогает развить выносливость и координацию, гиревой спорт направлен на развитие силовых качеств, единоборства развивают, помимо силовых качеств, также гибкость и ловкость и др.

3. Подготовка к будущей профессиональной деятельности и овладение жизненно необходимыми навыками и умениями. В данном случае мотивы занятий физической культурой и спортом заключаются в достижении лучшей специальной психофизической подготовленности в соответствии с выбранной профессией. В частности, если профессия требует повышенной общей выносливости, то можно сделать выбор в пользу того вида спорта, который способствует развитию данного качества, к примеру, бег на длинные дистанции и т.д.

4. Активный отдых. Множество людей, в особенности молодых, занятия физической культурой и спортом воспринимают как активный отдых. Если такие занятия вызывают интерес, то такие занятия несомненно приносят больше пользы. Занятия рекомендуется индивидуально подбирать в зависимости от темперамента и психологической настроенности человека:

- для людей, которые с легкостью отвлекаются от работы, а затем в нее быстро включаются - единоборства или игровые виды спорта;
- для усидчивых, сосредоточенных на работе и склонных к однородной деятельности - плавание, лыжный спорт, бег;
- неуверенным в себе, необщительным, замкнутым не стоит заниматься в группах постоянно (но периодически – рекомендуется).

5. Достижение спортивных результатов. Данная мотивация характерна скорее для подростков, поскольку, выбирая такой путь, важно сопоставить цели с реальными возможностями, поскольку профессиональные спортсмены в подавляющем большинстве случаев тренируются с раннего возраста. Кроме этого, в каждом виде спорта разработаны основы отбора молодежи, определены этапы многолетней подготовки к рекордным результатам, установлены контрольные требования к физическому развитию, параметрам психической устойчивости и другие критерии для каждого этапа многолетней подготовки [5, с. 65].

В результате мотивы и факторы, которые составляют мотивацию к занятиям спортом и физической культурой, представлены такими группами:

1. Связанные с образом жизни:
 - гуманистические мотивы (бережное отношение к жизни, здоровью);
 - мотивы рекреации и реабилитации (стремление к полноценному отдыху и восстановлению утраченного здоровья);
 - мотивы личного престижа и достижения (стремление к физической красоте, созданию имиджа человека с высокой культурой здоровья).
2. Связанные с личностно-профессиональным развитием:
 - познавательные мотивы (расширение кругозора в области физической культуры и спорта);
 - мотивы саморазвития.
3. Связанные с социальным окружением:
 - мотивы идентификации (подражание каким-либо значимым людям – от кумиров до друзей);
 - мотивы социализации (подчинение требованиям, существующим в данном обществе, наиболее характерно для молодых людей);
 - мотивы самоутверждения (стремление доказать способность добиться

в занятиях спортом успеха);

- мотивы долга и ответственности (стремление выступать в качестве примера, в частности для своих детей).

4. Гедонические:

- эмоциональные (улучшение настроения от занятий спортом);
- психофизиологические (снятие стресса, улучшение психологического и психического здоровья);

- рефлексивно-волевые (осознание возможности победы над собственными слабостями, повышение самооценки) [3, с. 71].

Формирование мотивации к занятиям физической культурой и спортом требует усилий. Побудить людей заниматься физической культурой и спортом является трудной задачей, нередко практически непосильной, поскольку можно человеку объяснить необходимость физической культуры и спорта для его здоровья, тем не менее, сложно заставить действовать. Как представляется, формирование мотивации (причем как мотивации у другого человека, так и самомотивации) должно быть поэтапным:

1. Первоначально необходимо ставить реальные, конкретные цели. Не следует стремиться решить достичь каких-либо больших успехов. Сначала необходимо поставить цель, к примеру, просто найти тот вид физической активности, который бы был для человека наиболее интересным, для одних - это плавание, для других - йога, для третьих - силовые виды спорта и др. Таким образом, первоначально необходимо выбрать то направление, которое будет интересным для этого конкретного человека.

2. Необходимо приучить себя к систематическим занятиям физической культурой и спортом. Достичь успеха можно лишь в том случае, если тренировки станут постоянными. Поэтому в первое время рекомендуется не обращать внимания на то, есть ли существенные успехи, и просто заниматься в соответствии с графиком.

3. Один из важнейших законов психологии свидетельствует, что закрепляется только тот вид поведения, за которым следует подкрепление. Когда будут заметны какие-либо успехи, важно вознаграждать себя, к примеру, сначала за неделю регулярных тренировок, затем за месяц и т.д. В качестве награды может быть что угодно, что доставляет удовольствие.

4. В результате, когда выработается привычка к занятиям физической культурой и спортом, мотивацией станет получение удовольствия и от самой тренировки, и от ее результатов [1, с. 493].

Тем не менее, лучше все же формировать мотивацию к занятиям физической культурой и спортом с детского возраста, подавая личный пример, ведь в природе детей заложено подражание взрослым. Это относится к

действиям родителей, членов семьи, воспитателей детского сада, учителей. Поэтому важно с раннего детства приучать ребенка к занятиям физической культурой и спортом, вызывать у него интерес и потребность к тренировкам, поскольку в дальнейшем они просто станут частью его жизни, и его мотивацией станет достижение дальнейших успехов в этой деятельности. По мере взросления, в частности, становясь подростком, ребенок перестает присматриваться и прислушиваться к взрослым. Очень часто в подростковом в этом возрасте пользуются большим авторитетом сверстники ребенка, поэтому его образ жизни будет во многом зависеть от образа жизни его друзей, компании. В этом возрасте мотивация в занятиях спортом и физической культурой исходить должна не от взрослых, а от сверстников. Здесь может роль сыграть учебное заведение, так как можно в целях мотивации проводить специальные собрания, на которых учащиеся могут готовить сами доклады о важности активного образа жизни, о пользе занятий спортом в противовес вреду от курения, употребления алкоголя, наркотиков [4, с. 48].

Таким образом, мотивация является одним из наиболее важных факторов обеспечения регулярных постоянных занятий физической культурой и спортом. Именно мотивация обеспечивает неразрывную и необходимую цепочку действий; мотивация — интерес — знания — регулярные занятия — эффективность. Сегодня занятия физической культурой и спортом пропагандируются многими известными людьми — певцами, актерами, телеведущими и другими успешными людьми. Поэтому можно выделить еще одну мотивацию к занятиям спортом и физической культурой — поскольку они способствуют развитию не только физических, но и нравственных и личностных качеств, то их можно также рассматривать как косвенный фактор в достижении успеха в жизни.

Использованные источники:

1. Исаков, А.Е. Особенности спортивной мотивации / А.Е. Исаков // Молодой ученый. — 2022. — № 47 (442). — С. 493-495.
2. Катаны, И.А. Мотивация и целенаправленность организации, содержания самостоятельного занятия физическими упражнениями различной направленности / И.А. Катаны // Международный журнал гуманитарных и естественных наук. — 2018. - №11. — С. 92-99.
3. Ландарь, А.А. Мотивация к спорту в нашей жизни / А.А. Ландарь // Успехи в химии и химической технологии. — 2017. - №12. — С. 67-79.
4. Непочатых, А.В. Особенности спортивной мотивации подростков: личностный и групповой аспекты / А.В. Непочатых // Коллекция гуманитарных исследований. — 2022. - №7. — С. 43-48.
5. Ярмухаметова, Г.У. Мотивация в спорте / Г.У. Ярмухаметова // Вестник науки. - 2018. - № 8. — С. 62-67.

*Кобышева Л.И., кандидат педагогических наук
доцент кафедры «Психолого-педагогического образования и
медиакommunikации»*

Таганрогский институт имени А.П. Чехова

Россия, г. Таганрог

Лисовская О.С.,

студент магистратуры

*3 курс, факультет «Факультет психологии и социальной
педагогики»*

Таганрогский институт имени А.П. Чехова

Россия, г. Таганрог

ПСИХОЛОГО-ПЕДАГОГИЧЕСКИЕ ВОЗМОЖНОСТИ ИГРЫ КАК УСЛОВИЕ РАЗВИТИЯ ЭМОЦИОНАЛЬНОЙ СФЕРЫ ДОШКОЛЬНИКОВ

***Аннотация:** В рамках настоящей статьи рассмотрена игра как механизм развития эмоциональной сферы детей дошкольного возраста. В рамках исследования были выделены психолого-педагогические аспекты для реализации игры в дошкольных учреждениях. Было установлено, что эмоциональная сфера дошкольников становится важным аспектом для развития личности ребенка, а также описана важная роль игры в установлении указанной сферы. В ходе исследования доказано, что игра способствует формированию навыков коммуникации, которые будут полезными на протяжении всей их жизни.*

***Ключевые слова:** игра, дошкольники, эмоциональная сфера, эмоции, развитие эмоциональной сферы.*

***Annotation:** Within the framework of this article, play is considered as a mechanism for the development of the emotional sphere of preschool children. As part of the study, psychological and pedagogical aspects for the implementation of the game in preschool institutions were highlighted. It was found that the emotional sphere of preschoolers becomes an important aspect for the development of the child's personality, and the important role of play in establishing this sphere was also described. Research has proven that play helps people develop communication skills that will be useful throughout their lives.*

***Key words:** game, preschoolers, emotional sphere, emotions, development of the emotional sphere.*

Игра как инструмент для психолого-педагогического развития эмоциональной сферы дошкольников является актуальной темой исследования и образовательной проблемой, так как игра в течение всего времени развития общества играет ключевую роль в развитии детей, и ее влияние на эмоциональную сферу дошкольников является важным аспектом. Для подтверждения актуальности исследования отметим ряд аспектов, которые позволят подчеркнуть значимость поднятой проблемы исследования. Во-первых, игра представляет мощное средство для выражения и понимания эмоций, где дети могут воспроизводить и экспериментировать с различными ролями, что способствует развитию их эмоциональной интеллектуальной [3, с. 18-19]. Во-вторых, игра включает в себя социальные аспекты, такие как совместное воспроизведение сценариев, обмен ролями и сотрудничество [4, с. 28-29]. В-третьих, игра стимулирует когнитивное развитие, такое как воображение, творческое мышление и решение проблем [1, с. 72-74]. Следовательно, исследование психолого-педагогических возможностей игры как условия развития эмоциональной сферы детей дошкольного возраста является актуальной темой, так как в дальнейшем данные исследования в этой области могут помочь более полно понять механизмы влияния игры на эмоциональное развитие дошкольников и разработать эффективные педагогические стратегии для использования игры в образовательных целях.

Как уже было отмечено игра является важным инструментом развития эмоциональной сферы детей дошкольного возраста, благодаря игре дети могут выразить и осознать свои эмоции, а также происходит трансформация их способности к саморегуляции и социальной адаптации. В рамках настоящего исследования были изучены педагогические возможности игры для развития эмоциональной сферы детей посредством игр. Прежде всего, необходимо обратить внимание на организацию игрового пространства [6, с. 65-66], здесь педагог может создать специальное игровое пространство, где дети будут чувствовать себя комфортно и свободно выражать свои эмоции.

Следующим важным аспектом является обогащение игровых ситуаций [2, с. 351], когда педагог может предлагать детям разнообразные игровые ситуации, которые будут способствовать развитию их эмоциональной сферы (в таком аспекте предлагается использовать ролевые игры, где дети могут трансформировать на себя различные роли).

Для использования игры в качестве условия развития эмоциональной сферы дошкольника является разработка игровых заданий: педагог может создавать игровые задания, которые будут способствовать развитию эмоциональной сферы детей (здесь зачастую используются задания на выражение разных эмоций через движения, рисование).

В рамках реализации игры происходит общение не только со взрослыми дошкольниками, но и со сверстниками, что является важной составляющей для развития эмоциональной сферы детей. Общение в детском коллективе играет ключевую роль в развитии эмоциональной сферы старших дошкольников. В этом возрасте дети активно учатся взаимодействовать друг с другом, развивать социальные навыки и участвовать в групповых активностях. Благодаря общению в детском коллективе происходит обучение детей общению с другими, формируются собственные мысли и умение слушать других [5, с. 19-20]. Это способствует формированию навыков коммуникации, которые будут полезными на протяжении всей их жизни. Вместе с тем, через взаимодействие с другими детьми дети учатся понимать чувства и эмоции других, благодаря чему происходит развитие эмпатии, способности к сопереживанию и пониманию чувств окружающих.

Таким образом, можно сделать следующие выводы. Во-первых, в игре ребенок имеет возможность выразить свои эмоции, выиграть и проиграть, испытать радость или горечь неудачи. Это помогает детям осознать и определить свои эмоции. Во-вторых, установление коммуникации в детском коллективе играет важную роль в формировании эмоциональной, социальной и когнитивной сфер детей, создавая основу для успешного взаимодействия в будущем, и именно игра становится тем механизмом, который устанавливает указанную коммуникацию. В-третьих, игра помогает детям чувствовать себя успешными и компетентными, где они могут испытывать удовлетворение от достижений в игре, получать подтверждение своей ценности от других детей и взрослых.

Использованные источники:

1. Виноградова Ю.Я. Игра как фактор развития творческого мышления // Педагогическая наука и практика. 2022. №2 (36). С. 71-77.
2. Гиниятуллина Ф.Ф. Основные направления развития и обогащения сюжетно-ролевых игр детей старшего дошкольного возраста // StudNet. 2021. №6. С. 348-357.
3. Иванова Е.С. Роль игровых технологий в профилактике негативных эмоциональных состояний дошкольников // Социально-экономические явления и процессы. 2013. №12 (058). С. 17-22.
4. Панфилова А.П. Игровая образовательная деятельность как условие развития навыков сотрудничества // Интерактивная наука. 2016. №6. С. 27-35.
5. Трофимова О.В. Теоретические основы проблемы формирования коммуникативных навыков у детей старшего дошкольного возраста. Специфика коммуникативного развития личности // Наука и образование сегодня. 2019. №2 (37). С. 18-25.
6. Эльконин Д.Б. Психология игры. - 2-е изд. - М.: ВЛА-ДОС, 1999. 360 с.

*Сигида В.П.,
старший преподаватель кафедры «Физическое воспитание и
спортивно-оздоровительные технологии»,
Донской государственной технической университет
г. Ростов-на-Дону, Россия*

*Ладных И.Е.,
студент,
Донской государственной технической университет
г. Ростов-на-Дону, Россия*

ТЕНДЕНЦИИ РАЗВИТИЯ ГАНДБОЛА НА СОВРЕМЕННОМ ЭТАПЕ

***Аннотация:** В научной статье рассмотрены основные тенденции развития гандбола на современном этапе, среди которых коммерциализация и профессионализация гандбольного спорта. Среди них: повышение требований к судейству, рост призового фонда; увеличение количества национальных спортивных организаций в подготовке игроков.*

***Ключевые слова:** гандбол, игроки, спорт, тенденции, развитие.*

***Abstract:** The scientific article examines the main trends in the development of handball at the present stage, including the commercialization and professionalization of handball sports. Among them: increasing the requirements for refereeing, increasing the prize fund; increasing the number of national sports organizations in training players.*

***Keywords:** handball, players, sports, trends, development.*

Целью данной статьи является анализирование тенденций развития гандбола на современном этапе.

Задачи исследования:

1. Выявить источники и литературу, посвященные теме статьи;
2. Какие методы исследования использовала при написании статьи;
3. Раскрыть тему статьи.

В последние десятилетия произошли значительные изменения в общественном и молодежном устройстве, которые влияют на развитие спорта. Спорт представляет собой неотъемлемую часть образа жизни общества (которой он является), а также его функции, направленность и форма деятельности. В основе развития спорта лежит задача, которую ставит перед ним общество и которое использует его в своих целях. На данном этапе

развитие гандбола тесно связано с такими социальными институтами как политика, экономика, наука и тому подобное.

С. Гуськовым отмечены радикальные изменения в сфере спорта, а именно: ликвидация лжеаматорства и допинга (в том числе) — возобновление допуска спортсменов к участию во всех видах соревнований; изменение ценностных ориентиров в спорте – появление нового современного периода развития международного спортивного движения.

В олимпийском движении нарастает давление и становится все более массовым тот подход, согласно которому главной ценностью являются рекорды независимо от того, для чего они используются. Все это обусловило поиск новых источников финансирования в рамках этого движения (в частности негосударственных ассигнований), спонсорских средств. Помимо этого, нужны средства для проведения отбора и подготовки спортсменов (это в основном касается образования), финансирования системы спортивной медицины. Поэтому основное внимание уделяется не реализации гуманистического потенциала спорта, а развитию спортивных соревнований; популяризации высоких достижений и побед.

Тенденция коммерциализации спортивного движения, которая проявляется в спортивных играх и спортивной деятельности привела к тому, что стремление добиться максимальной прибыли от соревнований отодвигает на задний план идеалы олимпизма. Введение новых методов тренировки; изменение условий проведения соревнований, усовершенствование оборудования и экипировки (психологической и физиологической направленности), создание новой фармакологической продукции обусловили значительный рост спортивных достижений.

Однако в гандболе данные тенденции проявляются не только в усовершенствовании инвентаря, изменении правил соревнований. Кроме того, они отражаются на увеличении объемов учебно-тренировочной работы, рост спортивных результатов.

Таким образом, возникает необходимость гуманизации спорта высших достижений, в том числе и гандбола. Ведь именно спорт выступает как яркое зрелище – зрелищный объект притяжения миллионов зрителей; как средство воспитания не только физического или эстетического характера, но также нравственного, культурного[1].

Исходя из анализа существующей литературы, становятся очевидными некоторые динамики, оказывающие влияние на развитие гандбола. Среди таких динамик можно выделить изменение правил соревнований и внедрение новых методик подготовки игроков. Вполне важным фактором развития современного гандбола является расширение его международной арены. В

качестве сферы культурного обмена, эти связи проявляются в разнообразных формах и видов, обладают богатым историческим наследием и развитой организационной структурой. В практике применяется система долгосрочных двусторонних и многосторонних соглашений, которая способствует международной интеграции в сфере гандбола. Она предусматривает разнообразные формы контактов, включая обмен спортивными делегациями для участия в международных соревнованиях, проведение общих тренировочных сборов и обмен тренерами, учеными и специалистами в области спортивной науки, медицины, спортивной индустрии, архитектуры, а также средств массовой информации. Также в рамках системы предусмотрено участие в семинарах и конференциях с целью повышения мастерства гандболистов, квалификации тренеров и обмена результатами научных исследований, опытом организации данной работы. Благодаря таким контактам и сотрудничеству, гандбол способствует установлению дружеских отношений между спортсменами и функционерами разных стран.

Гандбол сегодня является одним из самых популярных видов спорта в мире, о чем свидетельствует география его развития. Таким образом, в ИГФ представлены 183 страны, из которых 156 имеют национальные федерации, а 27 не имеют. Гандбол является частью регулярных международных спортивных мероприятий и соревнований. Значение гандбола на Олимпийских играх демонстрируется в каждой национальной системе путем включения его в программу[2].

Кроме того, актуальной проблемой является принадлежность гандбола к видам спорта с так называемой конфликтной деятельностью, которая обуславливает необходимость решения этических вопросов. В последнее время игроки часто действуют не просто жестко или слишком жестко, грубо, по принципу: для достижения цели все средства хорошие. Поэтому в современном спорте, где деньги чаще всего имеют первостепенное значение, актуальна не только зрелищность соревнований, но и сохранение спортивного духа. И тем не менее это одно из главных заданий – сохранить здоровье игроков в процессе матча. В связи с этим возлагается серьезная ответственность на самих игроков, тренеров и спортивных судей в плане воспитания официальных лиц зрителей, а также спортсменов.

В гандболе существует множество проблем, в том числе и субъективность судейства, нетерпимость к болельщикам, проблемы со здоровьем спортсменов из-за сверхвысокой физической нагрузки.

Соревнования имеют мощный экономический стимул, который заключается в резком росте призового фонда и их подорожании. Повышение требований к организационному обеспечению (судейство), медицинскому

персоналу, информационным системам - все это является экономическим стимулирующим фактором соревнований.

Следовательно, главными трендами в развитии гандбола являются: коммерциализация и профессионализация этой спортивной дисциплины, изменения правил игры, рост призовых фондов, повышение требований к судейству, увеличение числа национальных гандбольных федераций и появление новых методик подготовки игроков. Однако, помимо этих тенденций, существуют и проблемы, замедляющие темпы развития гандбола, такие как недостаток и несвоевременное финансирование со стороны государства, низкая популярность этого вида спорта в средствах массовой информации и отток высококвалифицированных спортсменов в зарубежные клубы[3].

Это обстоятельство подтверждает необходимость изучения международного и национального опыта, а также особенностей развития и функционирования гандбола. Особое внимание следует уделить процессам коммерциализации и профессионализации этой спортивной дисциплины, поскольку они будут способствовать улучшению организационно-управленческой системы гандбола.

Литература:

1. Профессиональный спорт / Под общ. ред. С.И. Гуськова, В.Н. Платонова. – К.: Олимпийская литература, 2019. – 392 с.
2. Мичуда, Ю.П. Закономерности рыночного функционирования сферы физической культуры и спорта / Ю.П. Мичуда // Современный олимпийский спорт и спорт для всех. – М., 2021. –Т.2. – С. 316–317.
3. Всё о гандболе .Научные статьи | 19.04.2020 (12:47) | Медиациентр РГУФКСиТ [ru]

Аминова Луиза Мурадовна

студентка 5 курса

Филиала Ставропольского государственного

педагогического института в г. Ессентуки

Научный руководитель: Телешева Светлана Викторовна

кандидат психологических наук, доцент кафедры специального и

инклюзивного образования

Филиала Ставропольского государственного

педагогического института в г. Ессентуки

ФОРМИРОВАНИЕ СЛОВАРЯ У ДЕТЕЙ С ОБЩИМ НЕДОРАЗВИТИЕМ РЕЧИ III УРОВНЯ

***Аннотация.** Как известно, в настоящее время значимой проблемой является развитие словарного запаса детей с общим недоразвитием речи (далее – ОНР). Словарный запас представляет собой лучший вариант осуществления речевой деятельности в процессе решения задач речевой коммуникации. Недостаточно развитая речевая деятельность негативно влияет на все сферы личности ребенка: затрудняется развитие его познавательной деятельности, снижается продуктивность запоминания, нарушается логическая и смысловая память, дети с трудом овладевают мыслительными операциями, существенно тормозится развитие игровой деятельности. Так, в данной статье более подробно будет рассмотрен процесс формирования словаря у детей с ОНР III уровня в различных видах деятельности.*

***Ключевые слова:** дошкольник, речевые нарушения, общее недоразвитие речи, словарь, словарный запас.*

***Annotation.** As you know, currently a significant problem is the development of the vocabulary of children with general speech underdevelopment (hereinafter – ONR). Vocabulary is the best way to carry out speech activity in the process of solving problems of speech communication. Insufficiently developed speech activity negatively affects all areas of the child's personality: the development of his cognitive activity is hindered, the productivity of memorization decreases, logical and semantic memory is disrupted, children have difficulty mastering mental operations, the development of play activity is significantly hindered. Thus, in this article, great importance is attached to monitoring the health status of children with level III ONR in a versatile form.*

Keywords: *preschooler, speech disorders, general underdevelopment of speech, vocabulary, vocabulary.*

Проблемой исследования формирования словаря у детей с общим недоразвитием речи (далее – ОНР) III уровня в научно-методической литературе занималось множество отечественных и зарубежных ученых, таких как З.Е.Агранович, А.М.Бородич, Т.В.Волосовец, Г.А.Волкова, Ю.Ф.Гаркуша, А.Н.Гвоздев, В.П.Глухов, Н.С.Жукова, Р.И.Лалаева, Р.Е.Левина, Е.М.Мастюкова, Н.В.Нищева, С.Е.Соколова, Л.Г.Соловьева, Л.Ф.Спирова, О.С.Ушакова, Т.Б.Филичева.

На сегодняшний день, проблема формирования и развития словаря занимает важное место в развитии речи детей дошкольного возраста. По мнению Ф.А.Сохина, увеличение словарного запаса влечет за собой не только развитие интеллекта и внимания, но и воображения, восприятия. Автор отмечает, что дети дошкольного возраста с богатым словарным запасом легче общаются с окружающими и сверстниками, а также лучше адаптируются в обществе и реализуются в жизни. Поэтому, следует сделать вывод, что для успешной реализации дошкольника в будущем, процесс формирования и развития словаря необходимо начинать именно в дошкольном детстве [11].

Так, по мнению Л.Ф.Спировой, проблема формирования словарного запаса у детей дошкольного возраста всегда являлась достаточно актуальной. Как отмечает ряд авторов (Л.И.Белякова, Ю.Ф.Гаркуша, О.Н.Усанова, Э.Л.Фигередо и др.), речь представляет собой общение, контакт между людьми, обмен мыслями и чувствами, информацией, это инструмент мышления. Основной формой самовыражения ребенка является «слово». Слово помогает осознать себя как индивидуальность. Слово помогает ребенку познать окружающий мир. Поэтому в дошкольной педагогике развитие словаря у ребенка рассматривается как одна из основных задач развития речи, ведь именно в дошкольном возрасте дети должны овладеть таким словарным запасом, который бы с легкостью позволил ему успешно обучаться в школе, общаться с взрослыми и сверстниками, понимать телевизионные и радиопередачи, а также литературу [12].

Согласно исследованиям О.С.Ушаковой и Т.Б.Филичевой, следует отметить, что словарный запас представляет собой лучший вариант осуществления речевой деятельности в процессе решения задач речевой коммуникации. Так, по мнению авторов, недостаточно развитая речевая деятельность детей дошкольного возраста негативно влияет на все сферы его личности: затрудняется развитие его познавательной деятельности, снижается продуктивность запоминания, нарушается логическая и смысловая память,

дети с трудом овладевают мыслительными операциями, нарушаются все формы общения и межличностного взаимодействия, существенно тормозится развитие игровой деятельности, имеющей, как и в норме, ведущее значение в плане общего психического развития. Поэтому, расширение запаса слов у детей – одна из важнейших задач воспитания. Уточнение и расширение словарного запаса играет большую роль и в развитии логического мышления, так: чем богаче словарь ребенка, тем точнее он мыслит, тем лучше развита его речь. Поэтому развитие словаря необходимо для формирования всесторонне развитой личности, а так же для подготовки детей к предстоящему школьному обучению [43, 46].

Анализируя работы учёных логопедического направления Н.С.Жуковой, Р.Е.Левинной, Е.М.Мастюковой, Т.А.Ткаченко, Т.Б.Филичевой, Г.И.Чиркиной и др., следует отметить, что по мнению данных авторов, у детей дошкольного возраста с ОНР наблюдается нарушение всех аспектов речи, активная и пассивная лексика отстает от нормы, что влечет за собой нарушения в общении и различных видах деятельности детей.

Так, Л.Г.Соловьева и Г.Н.Градова сообщают, что после полутора лет развитие активного словаря идет ускоренными темпами, в два года он составляет 310 – 420 слов, а к трем годам должен достигать 1500 слов и более. Огромный скачок в формировании словаря у ребенка происходит за счет овладения способом образования новых слов. Развитие словаря осуществляется за счет слов, обозначающих предметы, явления, признаки, действия с этими предметами. В последующие годы количество употребляемых слов также быстро возрастает, однако темпы этого прироста несколько замедляются [10].

Г.А.Каше утверждал, что «овладение словарем является важным условием умственного развития, поскольку содержание исторического опыта, присваиваемого ребенком в онтогенезе, отражено и обобщено в речевой форме и прежде всего в значениях слов» [4].

С.Е.Соколова заостряет внимание на том, что почти недоступным для детей оказывается самостоятельное описание знакомой игрушки или какого-либо предмета. Рассказ-описание выглядит своеобразно: дети перечисляют некоторые признаки предмета в произвольной последовательности, нарушают стройность повествования, в рассказах наблюдаются смысловые повторы [9].

О.С.Ушакова и Е.М.Струнина отмечают, что «развитие активного словаря особенно активно в возрасте от 1,5 до 2 лет. В данный период дошкольник приступает стремительно повышать собственный лексический резерв, в завершении 2-го года существования приблизительно – 300 слов различных элементов речи» [13].

Л.Ф.Спирова указывает на то, что значительные трудности в овладении навыками связной речи у детей с ОНР обусловлены недоразвитием центральных компонентов языковой системы – лексико-грамматического и фонетико-фонематического. Наличие у них вторичных отклонений в развитии психических процессов (восприятия, внимания, памяти) создает дополнительные затруднения в овладении связной речью [12].

Таким образом, можно сделать вывод о том, что проблема развития словаря занимает важное место в развитии речи детей дошкольного возраста. Словарь представляет собой «лексику», необходимую для общения, так как их потребности требуются в окружающей среде, познании мира, развитии и совершенствовании различных видов деятельности. Словарный запас – это тот строительный материал, который может служить целям общения и познания действительности только при сочетании слов в предложении по законам грамматики родного языка.

Список литературных источников:

1. Федеральный Закон от 29.12.2012 г. №273-ФЗ «Об образовании в Российской Федерации» (редакция от 02.07.2021 N 351-ФЗ) // <http://www.consultant.ru/document>.
2. Федеральный Закон от 17.10.2013 н. №241-ФЗ «Об утверждении федерального государственного образовательного стандарта дошкольного образования»: Приказ Министерства образования и науки Российской Федерации от 17 октября 2013 года № 1155. Федеральный государственный стандарт дошкольного образования. // <http://www.consultant.ru/document>.
3. Жукова, Н.С. Преодоление общего недоразвития речи у детей: кн. для логопедов / Н.С. Жукова, Е.М. Мастюкова, Т.Б. Филичева. – Екатеринбург: Литур, 2011. – 316 с.
4. Каше, Г.А. Формирование произношения у детей с общим недоразвитием речи / Г.А. Каше. – М.: Изд-во АПН РСФСР, 1961. – 107 с.
5. Лалаева, Р.И. Коррекция общего недоразвития речи у дошкольников: (формирование лексики и грамMAT. строя) / Р.И. Лалаева, Н.В. Серебрякова. – Санкт-Петербург: СОЮЗ, 1999. – 158 с.
6. Лалаева, Р.И. Формирование правильной разговорной речи у дошкольников / Р.И. Лалаева, Н.В. Серебрякова. – Ростов-на-Дону: Феникс; Санкт-Петербург: СОЮЗ, 2019. – 185 с.
7. Левина, Р.Е. Основы теории и практики логопедии / Р.Е. Левина. – М.: Просвещение, 2001. – 271 с.
8. Мастюкова, Е.М. Ребенок с отклонениями в развитии: Ранняя диагностика и коррекция [Текст] / ЕМ. Мастюкова. – М.: Просвещение, 1992. – 95 с.

9. Соколова, С.Е. Формирование связной речи дошкольников / С.Е. Соколова // Дошкольная педагогика. – 2022. – № 3. – С. 31-35.
10. Соловьева, Л.Г. Логопедия: учебник и практикум для среднего профессионального образования / Л.Г. Соловьева, Г.Н. Градова. – 2-е изд., испр. и доп. – Москва: Издательство Юрайт, 2023. – 191 с.
11. Сохин, Ф.А. Психолого-педагогические основы развития речи дошкольников: учеб.-метод. пособие / Ф.А. Сохин; Моск. психол.-соц. ин-т. – Москва : МПСИ; Воронеж : МОДЭК, 2005. – 223 с.
12. Спирова, Л.Ф. Общая характеристика недоразвития речи у детей / Л.Ф. Спирова // в кн. Логопедия. Методическое наследие: Пособие для логопедов и студ. дефектол. фак. пед. вузов / под ред. Л.С. Волковой: В 5 кн. – М.: ВЛАДОС, 2019. – 480 с.
13. Ушакова, О.С. Методика развития речи детей дошкольного возраста: учеб.-метод. пособие для воспитателей дошкол. образоват. учреждений / О.С. Ушакова, Е.М. Струнина. – Москва: ВЛАДОС, 2012. – 287 с.
14. Ушакова, О.С. Развитие речи дошкольников / О.С. Ушакова. – Москва: Ин-т Психотерапии, 2011. – 256 с.
15. Филичева, Т.Б. Дети с общим недоразвитием речи: воспитание и обучение: учеб.-метод. пособие для логопедов / Т.Б. Филичева; Моск. гос. откр. пед. ин-т. – Москва : ГНОМ-ПРЕСС, 2009. – 80 с.

Оглавление	
ОСНОВНОЙ РАЗДЕЛ: СОВРЕМЕННАЯ НАУКА И ЕЕ РАЗВИТИЕ	3
Лысенко Варвара Викторовна ОЗДОРОВИТЕЛЬНОЕ ВЛИЯНИЕ ПЛАВАНИЯ НА ОРГАНИЗМ В ПРОЦЕССЕ КОМПЛЕКСНОЙ РЕАБИЛИТАЦИИ И СОЦИАЛИЗАЦИИ ДЕТЕЙ С ОГРАНИЧЕННЫМИ ВОЗМОЖНОСТЯМИ	3
Галиев Р.Ш. ПРИМЕНЕНИЕ ВЧ И СВЧ ЭЛЕКТРОМАГНИТНЫХ ПОЛЕЙ ПРИ ПОДГОТОВКЕ НЕФТИ	11
Волков В.А. ПРИМЕНЕНИЕ ДОПОЛНИТЕЛЬНОГО ОБОРУДОВАНИЯ ДЛЯ УЛУЧШЕНИЯ ПОКАЗАТЕЛЕЙ СКОРОСТНОЙ ВЫНОСЛИВОСТИ В ТРЕНИРОВОЧНОМ ПРОЦЕССЕ ФУТБОЛИСТОВ 16 ЛЕТ	18
Усманова Дарья Маратовна, Целищева Анна Евгеньевна ПРИМЕНЕНИЕ МЕТОДОВ СТАТИСТИКИ ДЛЯ АНАЛИЗА СОЦИАЛЬНО-ЭКОНОМИЧЕСКИХ ДАННЫХ	21
Орлова Г.М., Мартемьянов Е.Е. ПРИМЕНЕНИЕ СИСТЕМЫ ГЛОНАСС ДЛЯ ОБЕСПЕЧЕНИЯ НЕПРЕРЫВНОГО КОНТРОЛЯ МЕСТОПОЛОЖЕНИЯ ВНУТРИТРУБНЫХ ОБЪЕКТОВ В ЛИНЕЙНОЙ ЧАСТИ МАГИСТРАЛЬНЫХ НЕФТЕПРОВОДОВ	25
Абударова З.Р. ПРИЧИНЫ ЭВТРОФИКАЦИИ ПАВЛОВСКОГО ВОДОХРАНИЛИЩА	30
Сидоренко А.В. ПРОБЛЕМА МОТИВАЦИИ У ИНВАЛИДОВ В ТРУДОВОЙ ДЕЯТЕЛЬНОСТИ	33
Сынбулатова Р.Р., Крылов В.М. ПРОБЛЕМА РАЦИОНАЛЬНОГО ПИТАНИЯ (СПОРТИВНОЕ ПИТАНИЕ, ПРОБЛЕМЫ С ЖКТ, АНОРЕКСИЯ)	36
Григоркевич В.Б., Пронич К.А. ПРОБЛЕМЫ И ПЕРСПЕКТИВЫ РАЗВИТИЯ БЛОГЕРСТВА	39
Пристав Оксана Викторовна, Зайченко Александр Богданович ПРОЕКТ МОДЕЛИ ПРОФИЛАКТИКИ КОРОНАВИРУСНОЙ ИНФЕКЦИИ В ГРАЖДАНСКОЙ АВИАЦИИ С ИСПОЛЬЗОВАНИЕМ ФИЗКУЛЬТУРНО-ОЗДОРОВИТЕЛЬНЫХ МЕРОПРИЯТИЙ	44
Слюсарева М.А., Меркулов С.И. ПРОЕКТИРОВАНИЕ БОЛЬШЕПРОЛЕТНОЙ ФЕРМЫ СЕРИИ «МОЛОДЕЧНО»	49
Мусин А.М., Абдуллин Н.А. ПРОЕКТИРОВАНИЕ СИСТЕМ ЛИКВИДАЦИИ РАЗЛИВОВ НЕФТИ НА ВОДОЕМАХ	55
Соколов Олег Аркадьевич, Рукавицын Владислав Геннадьевич ПРОТИВООБЛЕДЕНИТЕЛЬНЫЕ СИСТЕМЫ НА ВОЗДУШНЫХ СУДАХ	61

Родионова Ирина Викторовна, Чудасов Михаил Андреевич, Скворцов Всеволод Владимирович ПРОФИЛАКТИКА МИОПИИ У ДЕТЕЙ ДОШКОЛЬНОГО ВОЗРАСТА	65
Григоркевич В.Б., Пронич К.А. ПСИХОЛОГИЧЕСКИЕ ПРОБЛЕМЫ В СОВРЕМЕННОЙ ЖУРНАЛИСТИКЕ	70
Зайцева Наталья Валентиновна, Тимошин Сергей Дмитриевич РАВЕНСТВО В РАЗНООБРАЗИИ. ПРИРОДА АНАРХИЗМА ВО ВСЕЛЕННОЙ	73
Усенко А.И., Муратов П.Н. РАЗВИТИЕ ДВИГАТЕЛЬНОЙ МОБИЛЬНОСТИ – ЗАЛОГ ЗДОРОВОГО ТЕЛА	77
Овчинникова А.О. РАЗВИТИЕ СТУДЕНЧЕСКОГО ТУРИЗМА: ИННОВАЦИИ И ПЕРСПЕКТИВЫ	81
Морзюков М.А., Димулин А.М., Зайцева Н.В. РАЗЛИЧИЕ МЕЖДУ РАССУДКОМ И РАЗУМОМ У И. КАНТА	86
Попова Е.В., Бакиров И.К., Штригер Я.А. РАЗРАБОТКА ТРЕНАЖЕРА ДЛЯ ПОДГОТОВКИ СПЕЦИАЛИСТОВ К ПРОВЕДЕНИЮ ОГНЕВЫХ РАБОТ	90
Лучников И.В., Караваев В.Е. РАСПРОСТРАНЕНИЕ РАДИООБОРУДОВАНИЯ В ГРАЖДАНСКОЙ АВИАЦИИ	101
Симонов Семён Дмитриевич, Федосеев Илья Андреевич РАСПРОСТРАНЕННОСТЬ НАРКОЛОГИЧЕСКИХ РАССТРОЙСТВ СРЕДИ ПОДРОСТКОВ ГОРОДА БЕРЕЗНИКИ И СОЛИКАМСК В ПЕРИОД 2003-2021 ГГ.	105
Лайпанов Харун Рашидович, Саргсян Григорий Ваграмович, Мартынов Александр Сергеевич, Эдилян Гагик Вагеевич РЕАБИЛИТАЦИЯ ПРИ ТРАВМЕ АХХИЛОВА СУХОЖИЛИЯ	113
Ибрагимова Х.Ш., Магомедова П.А. РЕВНОСТЬ СУПРУГОВ КАК ПСИХОЛОГИЧЕСКАЯ КАТЕГОРИЯ	117
Абударова З.Р. РЕГИОНАЛЬНЫЙ ЭКОЛОГИЧЕСКИЙ МОНИТОРИНГ: ОПЫТ ЕГО ПРОВЕДЕНИЯ НА ПРИМЕРЕ РЕСПУБЛИКИ ТАТАРСТАН	123
Ширяев С.С., Дубин Р.И. РЕСУРСОСБЕРЕГАЮЩИЕ ТЕХНОЛОГИИ ОРОШЕНИЯ В СЕЛЬСКОМ ХОЗЯЙСТВЕ	126
Братковская Марина Александровна, Васильева Ксения Константиновна, Соколов Олег Аркадьевич РОЛЬ БОРТОВОЙ АВТОМАТИЗИРОВАННОЙ СИСТЕМЫ УПРАВЛЕНИЯ В ЭКСПЛУАТАЦИИ ВОЗДУШНЫХ СУДОВ	131

Ильин А.В., Комиссаров И.Д. РОЛЬ И ВЛИЯНИЕ ФИЗИЧЕСКОЙ КУЛЬТУРЫ И СПОРТА НА СОВРЕМЕННОЕ ОБЩЕСТВО	136
Кудинова Юлия Викторовна, Васильев Степан Алексеевич РОЛЬ ПЛАВАНИЯ ДЛЯ ЗДОРОВЬЯ ЧЕЛОВЕКА	140
Узеиров Аскар Алиевич, Стомба Елизавета Александровна РОЛЬ ФИЗИЧЕСКОЙ КУЛЬТУРЫ В ЖИЗНИ СТУДЕНТА	144
Скворцова Екатерина Михайловна, Курбаналиев Мираб Кадирбегович, Лях Екатерина Андреевна, Скворцов Всеволод Владимирович СИНДРОМ ВЕГЕТАТИВНОЙ ДИСФУНКЦИИ КАК ИСХОД ПЕРЕНЕСЕННОГО ЗАБОЛЕВАНИЯ COVID-19	148
Соколов Олег Аркадьевич, Кипкаев Данил Олегович СИСТЕМА АВТОМАТИЧЕСКОЙ ТЯГИ И ПРИНЦИПЫ ЕГО РАБОТЫ	154
Манджиева Т.Г. СИСТЕМА ЕДИНОЙ ПУБЛИЧНОЙ ВЛАСТИ В РОССИИ: КОНСТИТУЦИОННОЕ ТОЛКОВАНИЕ И РЕАЛЬНАЯ ПРАКТИКА	164
Лучников Игорь Владимирович, Кипкаев Данил Олегович СИСТЕМА ПРЕДУПРЕЖДЕНИЯ О БЛИЗОСТИ ЗЕМЛИ	169
Лучников Игорь Владимирович, Аверьянов Никита Владимирович СИСТЕМА ПРЕДУПРЕЖДЕНИЯ ОБ ОПАСНОМ СБЛИЖЕНИИ С ПОВЕРХНОСТЬЮ ЗЕМЛИ	180
Филиппова Е.А. СОВЕРШЕНСТВОВАНИЕ КАЧЕСТВА ЖИЗНИ ВО ВРЕМЯ НОРМАТИВНОГО КРИЗИСА СЕМЬИ	185
Бобылев А.А., Лютоев А.Ю. СОВРЕМЕННАЯ МОЛОДЕЖЬ И ПЕРЕОСМЫСЛЕНИЕ ФИЛОСОФИИ: НОВЫЕ ГОРИЗОНТЫ МЫШЛЕНИЯ	188
Литвинова Анастасия Васильевна, Беловолова Анна Константиновна СОВРЕМЕННОЕ РАЗВИТИЕ АВТОМАТИЗИРОВАННЫХ СИСТЕМ УПРАВЛЕНИЯ	193
Ткачева Г.В., Лагутина П.В. СОВРЕМЕННОЕ СОСТОЯНИЕ НАСЛЕДСТВЕННОГО ПРАВА В РОССИИ	198
Ландарь Л.Н., Самигулов А.С. СОВРЕМЕННЫЕ АСПЕКТЫ АНТИБИОТИКОТЕРАПИИ В ТРАВМАТОЛОГИИ	201
Умарова Д.А. СОВРЕМЕННЫЕ МЕТОДЫ ДИАГНОСТИКИ, ЛЕЧЕНИЯ И ПРОФИЛАКТИКИ САХАРНОГО ДИАБЕТА	205
Долотов П.А., Ильин А.В., Чуканова Е.К. СОВРЕМЕННЫЕ ТЕХНОЛОГИИ В АДАПТИВНОЙ ФИЗИЧЕСКОЙ КУЛЬТУРЕ	211

Сидоренко А.В. СОЦИАЛИЗАЦИЯ КАК ОСНОВНОЙ ФАКТОР ПОВЫШЕНИЯ ТРУДОВОЙ МОТИВАЦИИ У ИНВАЛИДОВ	217
Алексеева Я.Г. СОЦИАЛЬНАЯ ПРОБЛЕМАТИКА В СМИ (НА ПРИМЕРЕ ПЕЧАТНЫХ ИЗДАНИЙ КАРАГАНДИНСКОЙ ОБЛАСТИ)	221
Качалкина А.И. СПЕЦИФИКА ПСИХОЛОГИЗМА В ПОЭМЕ С.А. ЕСЕНИНА «АННА СНЕГИНА»	227
Романцова Нина Михайловна СПОРТИВНО-ОЗДОРОВИТЕЛЬНАЯ РАБОТА КАК ВАЖНЕЙШИЙ ФАКТОР СТАБИЛИЗАЦИИ ЗДОРОВЬЯ ДЕТЕЙ И ПРОПАГАНДЫ ЗДОРОВОГО ОБРАЗА ЖИЗНИ	231
Баканов Н.С. СПОРТИВНЫЕ КОМИТЕТЫ КАК СУБЪЕКТЫ РЕГУЛИРОВАНИЯ СФЕРЫ ФИЗИЧЕСКОЙ КУЛЬТУРЫ И СПОРТА В РОССИЙСКОЙ ФЕДЕРАЦИИ	235
Зубков Н.А. СРАВНЕНИЕ СБОРНОГО И МОНОЛИТНОГО ЖЕЛЕЗОБЕТОННОГО КАРКАСА МНОГОЭТАЖНОГО ГРАЖДАНСКОГО ЗДАНИЯ НА ПРИМЕРЕ ПРОЕКТА BIM 5-D	243
Слюсарева М.А., Меркулов С.И. СРАВНИТЕЛЬНАЯ ХАРАКТЕРИСТИКА БОЛЬШЕПРОЛЕТНЫХ ФЕРМ ИЗ ПАРНЫХ ГОРЯЧЕКАТАНЫХ УГОЛКОВ И ФЕРМ ТИПА «МОЛОДЕЧНО»	248
Кузьменко С.А., Петрова М.Г. СТИЛИСТИЧЕСКИЕ СРЕДСТВА СОЗДАНИЯ КОМИЧЕСКОГО В КОРОТКОМ РАССКАЗЕ: ПЕРЕВОДЧЕСКАЯ РЕФЛЕКСИЯ	254
Ноур Даниил Игоревич, Богаутдинов Данил Витальевич, Зейлерт Андрей Владимирович СУДОВЫЕ СЕПАРАТОРЫ ДЛЯ ОЧИСТКИ НЕФТЕСОДЕРЖАЩИХ ВОД	261
Кондакова Елена Александровна, Мурачева Татьяна Витальевна, Барилко Олеся Олеговна, Косухина Дарья Алексеевна ТРАВМЫ И ИХ ПРЕДОТВРАЩЕНИЕ	271
Зайцева Наталья Валентиновна, Тимошин Сергей Дмитриевич УНИВЕРСАЛЬНАЯ ТЕОРИЯ МИРОЗДАНИЯ: ФИЛОСОФСКИЙ И МАТЕМАТИЧЕСКИЙ АСПЕКТЫ	278
Бабаев Д.Д., Белый В.С. УНИВЕРСАЛЬНЫЙ РАСШИРИТЕЛЬ ЛАЗЕРНОГО ПУЧКА	285
Константинов Игорь Владимирович, Селиванова Виктория Александровна, Чекашкина Яна Валерьевна УСТРОЙСТВО ГЕОМЕМБРАНЫ В РЕЗЕРВУАРНОМ ПАРКЕ	292

Долотов П.А., Ильин А.В., Чуканова Е.К. ФИЗИЧЕСКАЯ КУЛЬТУРА И СПОРТ В СИСТЕМЕ СОВРЕМЕННОГО ОБРАЗОВАНИЯ	295
Яркинбаева Н.М., Крылов В.М. «ФИЗИЧЕСКОЕ ВОСПИТАНИЕ ДЕТЕЙ И МОЛОДЕЖИ»	298
Зайцева Наталья Валентиновна, Забродин Константин Дмитриевич, Качалов Максим Иванович ФИЛОСОФСКИЕ ИДЕАЛЫ ЭПОХИ ПРОСВЕЩЕНИЯ	302
Ильин А.В., Комиссаров И.Д. ФОРМИРОВАНИЕ ФИЗИЧЕСКОГО РАЗВИТИЯ МОЛОДЕЖИ С ПОМОЩЬЮ ПЛАВАНИЯ	307
Камалова К.М., Пелипенко Е.А., Похвала В.В. ЦИФРОВИЗАЦИЯ, КАК ТЕНДЕНЦИЯ СОВРЕМЕННОГО РАЗВИТИЯ ЭКОНОМИКИ	310
Золотенкова Н.В. ЭКЗИСТЕНЦИАЛИЗМ И СОВРЕМЕННАЯ КУЛЬТУРА: ВЛИЯНИЕ ИДЕЙ ЭКЗИСТЕНЦИАЛИЗМА НА СОВРЕМЕННОЕ ОБЩЕСТВО	315
Зайцева Н.В., Чернов В.Д., Белецкий Е.В. ЭКОЛОГИЧЕСКАЯ ЭТИКА И ЭКОФИЛОСОФИЯ: КРИТИЧЕСКИЙ АНАЛИЗ ОТНОШЕНИЙ ЧЕЛОВЕЧЕСТВА С ПРИРОДОЙ В ЭПОХУ АНТРОПОЦЕНА	320
Зайцева Наталья Валентиновна, Магакян Григорий Артурович ЭПИСТЕМОЛОГИЧЕСКИЕ ОСНОВАНИЯ МОРАЛИ: ИССЛЕДОВАНИЕ ВЗАИМОСВЯЗИ МЕЖДУ ЗНАНИЕМ И ПРИНЯТИЕМ ЭТИЧЕСКИХ РЕШЕНИЙ	326
Зайцева Наталья Валентиновна, Тимошин Сергей Дмитриевич ЭТИКА ПИЩЕВОГО ПОВЕДЕНИЯ	331
Симонова А.С., Крылов В.М. ЭФФЕКТИВНЫЕ СРЕДСТВА ВОССТАНОВЛЕНИЯ ПОСЛЕ ФИЗИЧЕСКИХ НАГРУЗОК	335
АКТУАЛЬНЫЕ ВОПРОСЫ ПОЛИТИКИ И ПРАВА	339
Пономаренко Д.Н. ПЕРСПЕКТИВЫ РАЗВИТИЯ ЮРИДИЧЕСКОЙ ОТВЕТСТВЕННОСТИ И РАЗРЕШЕНИЯ СПОРОВ В ПРЕДПРИНИМАТЕЛЬСКОЙ ДЕЯТЕЛЬНОСТИ	339
Сорокина Р.В. ПОДХОДЫ К ПОНИМАНИЮ ЭЛЕКТРОННОГО ПРАВИТЕЛЬСТВА	343
Гринькова А.О. ПОКАЗАТЕЛИ НАСИЛЬСТВЕННОЙ ПРЕСТУПНОСТИ ПРОТИВ ПОЛОВОЙ НЕПРИКОСНОВЕННОСТИ И ПОЛОВОЙ СВОБОДЫ НЕСОВЕРШЕННОЛЕТНИХ	347

Маликова И.С. ПОЛУЧЕНИЕ ВЗЯТКИ (СТ.290 УК РФ) УГОЛОВНО – ПРАВОВАЯ ХАРАКТЕРИСТИКА И ПРОБЛЕМЫ КВАЛИФИКАЦИИ	351
Козлова А.А. ПОНЯТИЕ И ОБЩАЯ ХАРАКТЕРИСТИКА НАСЛЕДСТВА	354
Мельгунова Мария Игоревна ПОНЯТИЕ УГОЛОВНОГО НАКАЗАНИЯ И ЕГО МЕСТО В СИСТЕМЕ УГОЛОВНОГО ПРАВА	361
Свиридов А.Д. ПОНЯТИЯ ПРЕСТУПЛЕНИЙ КОРРУПЦИОННОЙ НАПРАВЛЕННОСТИ	365
Цибер Кирилл Евгеньевич ПРАВОВОЕ ЗАКРЕПЛЕНИЕ ГОСУДАРСТВЕННЫХ МЕР ПО ПРОТИВОДЕЙСТВИЮ КОРРУПЦИИ	379
Хазиахметов Дамир Рамилевич ПРАВОВОЕ РЕГУЛИРОВАНИЕ В ОБЛАСТИ БЕЗОПАСНОСТИ ДОРОЖНОГО ДВИЖЕНИЯ	387
Будасова Влада Юрьевна ПРАВОВОЕ РЕГУЛИРОВАНИЕ СЕМЕЙНОГО БИЗНЕСА В РОССИИ	390
Пономаренко Д.Н. ПРАВОВОЕ РЕГУЛИРОВАНИЯ ОТВЕТСТВЕННОСТИ ПРЕДПРИНИМАТЕЛЬСКОЙ ДЕЯТЕЛЬНОСТИ	394
Мотина К.В. ПРАВОВОЙ АНАЛИЗ СУДЕБНОЙ ЗАЩИТЫ ЧЕСТИ, ДОСТОИНСТВА И ДЕЛОВОЙ РЕПУТАЦИИ	398
Ермакова Татьяна Николаевна ПРАВОВОЙ СТАТУС ДОЛЖНИКА-ЗАСТРОЙЩИКА	404
Мицкевич А.С. ПРЕДЕЛЫ И СПОСОБЫ ЗАЩИТЫ ЧЕСТИ, ДОСТОИНСТВА И ДЕЛОВОЙ РЕПУТАЦИИ	411
Одинаев Федор Ньмонжонович ПРЕДПОСЫЛКИ ВОЗНИКНОВЕНИЯ И ИСТОРИЯ РАЗВИТИЯ ПРОКУРАТУРЫ СО ВРЕМЕН ПЕТРА I ДО ОКТЯБРЬСКОЙ РЕВОЛЮЦИИ	417
Бунина Аксана Федеровна, Васин Валентин Борисович ПРЕСТУПЛЕНИЯ В НАРКОСФЕРЕ РФ. НЕЗАКОННЫЙ ОБОРОТ НАРКОТИЧЕСКИХ СРЕДСТВ И ПСИХОТРОПНЫХ ВЕЩЕСТВ В РОССИЙСКОЙ ФЕДЕРАЦИИ.	427
Скворцов А.Д., Зуев А.Н. ПРИНУДИТЕЛЬНОЕ ИЗЪЯТИЕ ЗЕМЕЛЬНЫХ УЧАСТКОВ ПРИ НЕНАДЛЕЖАЩЕМ ИХ ИСПОЛЬЗОВАНИИ	432

Федоров Валерий Сергеевич, Калимуллов Александр Рашидович ПРОБЛЕМА НЕСОВЕРШЕНСТВА ПРИМЕНЕНИЯ СПЕЦИАЛЬНОГО ОСНОВАНИЯ ОСВОБОЖДЕНИЯ ОТ УГОЛОВНОЙ ОТВЕТСТВЕННОСТИ	438
Минеева Виктория Николаевна ПРОБЛЕМА ПРАКТИЧЕСКОЙ РЕАЛИЗАЦИИ ПРОКУРОРСКОГО НАДЗОРА ЗА СОБЛЮДЕНИЕМ ПРАВ И СВОБОД ЧЕЛОВЕКА И ГРАЖДАНИНА	443
Головинов А.Л. ПРОБЛЕМЫ АДМИНИСТРАТИВНО-ТЕРРИТОРИАЛЬНОГО ДЕЛЕНИЯ РОССИЙСКОЙ ФЕДЕРАЦИИ И ВОЗМОЖНЫЕ ПУТИ ИХ РЕШЕНИЯ	447
Матвеева Анна Сергеевна ПРОБЛЕМЫ КВАЛИФИКАЦИИ НАРУШЕНИЙ ПРАВИЛ ДОРОЖНОГО ДВИЖЕНИЯ И ЭКСПЛУАТАЦИИ ТРАНСПОРТНЫХ СРЕДСТВ	459
Кононова Анна Игоревна ПРОБЛЕМЫ ОБЕСПЕЧЕНИЯ ПРАВА НА ТАЙНУ ПЕРЕПИСКИ, ТЕЛЕФОННЫХ И ИНЫХ ПЕРЕГОВОРОВ ПРИ ПРОИЗВОДСТВЕ СЛЕДСТВЕННЫХ ДЕЙСТВИЙ	463
Малкова Марина Андреевна ПРОБЛЕМЫ ОТГРАНИЧЕНИЯ ВЗЯТОЧНИЧЕСТВА ОТ ИСПОЛНЕНИЯ ОБЯЗАТЕЛЬСТВ В РАМКАХ ГРАЖДАНСКИХ ПРАВООТНОШЕНИЙ	472
Гребенской П.А. ПРОБЛЕМЫ ПРИМЕНЕНИЯ ПОЖИЗНЕННОГО ЛИШЕНИЯ СВОБОДЫ В РОССИИ	477
Петров Никита Эдуардович ПРОБЛЕМЫ РАЗВИТИЯ ТУРИСТИЧЕСКОЙ ДЕЯТЕЛЬНОСТИ В СОВРЕМЕННОЙ РОССИИ	484
Лукинова С.А., Алибагандова П.Р. ПРОБЛЕМЫ СОЦИАЛЬНОЙ ЗАЩИТЫ ДЕТЕЙ-СИРОТ И ДЕТЕЙ, ОСТАВШИХСЯ БЕЗ ПОПЕЧЕНИЯ РОДИТЕЛЕЙ В РОССИЙСКОЙ ФЕДЕРАЦИИ	489
Левшаков А.А. ПРОБЛЕМЫ УЧАСТИЯ ПРОКУРОРА В ДЕЛАХ ПО ЗАЩИТЕ ПРАВ РАБОЧИХ	492
Жданова В.Р. ПРОКУРОРСКИЙ НАДЗОР ЗА ИСПОЛНЕНИЕМ ЗАКОНОВ ПРИ РАССЛЕДОВАНИИ УГОЛОВНЫХ ДЕЛ О ПРЕСТУПЛЕНИЯХ, ПРЕДУСМОТРЕННЫХ СТ. 258 УК РФ	496
Анкваб Александр Александрович, Антонов Никита Дмитриевич ПРОМЫШЛЕННАЯ ПОЛИТИКА РОССИЙСКОЙ ФЕДЕРАЦИИ В УСЛОВИЯХ ОГРАНИЧИТЕЛЬНЫХ МЕР	501

Левшаков А.А. ПРОЦЕССУАЛЬНЫЙ СТАТУС ПРОКУРОРА ПО ДЕЛАМ О ЗАЩИТЕ ПРАВ РАБОЧИХ	512
Казанская К.А. «РАЗВИТИЕ РОССИЙСКОГО ПРАВА НА СОВРЕМЕННОМ ЭТАПЕ»	516
Мендгалиева А.А-С. РЕАЛИЗАЦИЯ ГОСУДАРСТВЕННОЙ СОЦИАЛЬНОЙ ПОЛИТИКИ В РЕСПУБЛИКЕ КАЛМЫКИЯ	520
Васильев С.А. РЕИНТЕГРАЦИЯ КРЫМСКОГО ПОЛУОСТРОВА В СОСТАВ РОССИИ ПО ЗАКОНОДАТЕЛЬСТВУ ОБ ЭТНИЧЕСКОЙ ПРИНАДЛЕЖНОСТИ ГРАЖДАН	525
Мендгалиева А.А-С. РОЛЬ ОБЩЕСТВЕННЫХ МОЛОДЕЖНЫХ ОРГАНИЗАЦИЙ В РАЗВИТИИ РЕГИОНАЛЬНОЙ МОЛОДЕЖНОЙ ПОЛИТИКИ	529
Дудургов А.М. РОЛЬ П.А. СОРОКИНА В РАЗВИТИИ СОЦИОЛОГИЧЕСКОЙ ШКОЛЫ ПРАВА	534
Белоногова Ю.Н. РОЛЬ ПРЕЗУМПЦИЙ В ПРОЦЕССЕ ДОКАЗЫВАНИЯ	538
Белоногова Ю.Н. РОЛЬ ФИКЦИЙ В ПРОЦЕССЕ ДОКАЗЫВАНИЯ	541
Алексеева Анастасия Алексеевна СИСТЕМА ОТБОРА И НАЗНАЧЕНИЯ НА ДОЛЖНОСТЬ СУДЕЙ КАК ГАРАНТИЯ ИХ НЕЗАВИСИМОСТИ	545
Карпова Н.Е. СИСТЕМА ПРАВОВОГО РЕГУЛИРОВАНИЯ ГОСУДАРСТВЕННОЙ ГРАЖДАНСКОЙ СЛУЖБЫ В РОССИЙСКОЙ ФЕДЕРАЦИИ	548
Бутаев М.М. СОВЕРШЕНСТВОВАНИЕ ПРАВОВОГО СТАТУСА УПОЛНОМОЧЕННОГО ПО ПРАВАМ ЧЕЛОВЕКА В РОССИЙСКОЙ ФЕДЕРАЦИИ	558
Курмакаева А.К. СОВРЕМЕННЫЕ ПРОБЛЕМЫ АВТОРСКОГО ПРАВА И ИНСТИТУТА ПРАВ, СМЕЖНЫХ С АВТОРСКИМИ	562
Казанская К.А. СОДЕРЖАНИЕ ЗАКОНОМЕРНОСТЕЙ ВОЗНИКНОВЕНИЯ И РАЗВИТИЯ ПРАВА	567
Лукинова С.А., Багдасарян Ж.Д. СОЦИАЛЬНОЕ ОБЕСПЕЧЕНИЕ ВОЕННОСЛУЖАЩИХ, УЧАСТВУЮЩИХ В СВО И ЧЛЕНОВ ИХ СЕМЕЙ: ОБЩАЯ ХАРАКТЕРИСТИКА	571

Новиков О.В. СПЕЦИФИКА КВАЛИФИКАЦИИ ПРЕСТУПЛЕНИЙ, СОВЕРШЕННЫХ В СОСТАВЕ ОРГАНИЗОВАННОЙ ГРУППЫ	575
Зыков Александр Иванович СРАВНИТЕЛЬНО-ПРАВОВОЙ АНАЛИЗ ГЕНОЦИДА И ПРИМЕНЕНИЯ ЗАПРЕЩЕННЫХ СРЕДСТВ И МЕТОДОВ ВЕДЕНИЯ ВОЙНЫ	580
Иргизцев Денис Сергеевич СРАВНИТЕЛЬНО-ПРАВОВОЙ АНАЛИЗ СПЕЦИАЛЬНО- ЮРИДИЧЕСКИХ ФУНКЦИЙ	592
Буныгина К.К. СУБЪЕКТЫ, ИМЕЮЩИЕ ПРАВО АПЕЛЛЯЦИОННОГО ОБЖАЛОВАНИЯ СУДЕБНЫХ РЕШЕНИЙ ПО УГОЛОВНЫМ ДЕЛАМ	600
Антонова Виктория Алексеевна СУЩНОСТЬ ПРОЦЕДУР, ПРИМЕНЯЕМЫХ В ДЕЛЕ О НЕСОСТОЯТЕЛЬНОСТИ (БАНКРОТСТВЕ) ДОЛЖНИКА	605
Уначева Лиана Робертовна СУЩНОСТЬ РЕОРГАНИЗАЦИИ ЮРИДИЧЕСКОГО ЛИЦА	612
Сорокина Р.В. СУЩНОСТЬ ЦИФРОВИЗАЦИИ ГОСУДАРСТВЕННОГО УПРАВЛЕНИЯ	615
Гвоздева И.С., Солоницына Д.В. ТАКТИЧЕСКИЕ ОСОБЕННОСТИ ДОПРОСА ПРИ РАССЛЕДОВАНИИ ПРЕДНАМЕРЕННОГО БАНКРОТСТВА	619
Попов Данила Александрович ТРАНСПОРТНЫЕ ПРЕСТУПЛЕНИЯ С АДМИНИСТРАТИВНОЙ ПРЕЮДИЦИЕЙ	625
Федорова Ирина Игоревна, Кулешов Юрий Иванович УГОЛОВНАЯ ОТВЕТСТВЕННОСТЬ ЗА ДЕЗОРГАНИЗАЦИЮ ДЕЯТЕЛЬНОСТИ УЧРЕЖДЕНИЙ, ОБЕСПЕЧИВАЮЩИХ ИЗОЛЯЦИЮ ОТ ОБЩЕСТВА	629
Агаев Гюлоглан Али Оглы, Быковский Дмитрий Евгеньевич УГОЛОВНО-ПРАВОВАЯ ПОЛИТИКА В СФЕРЕ БОРЬБЫ С ТЕРРОРИЗМОМ	640
Кузнецова Екатерина Анатольевна УГОЛОВНО-ПРАВОВАЯ ХАРАКТЕРИСТИКА ПОБЕГА ИЗ ИСПРАВИТЕЛЬНОГО УЧРЕЖДЕНИЯ	645
Гринькова А.О. УГОЛОВНО-ПРАВОВАЯ ХАРАКТЕРИСТИКА ПРЕСТУПЛЕНИЙ ПРОТИВ ПОЛОВОЙ НЕПРИКОСНОВЕННОСТИ НЕСОВЕРШЕННОЛЕТНИХ	649
Петров Никита Эдуардович УЧАСТИЕ АДВОКАТА В СЕМЕЙНЫХ СПОРАХ	653

Левшаков А.А. ФОРМЫ УЧАСТИЯ ПРОКУРОРА В СУДЕБНОМ ЗАСЕДАНИИ ПО ЗАЩИТЕ ПРАВ РАБОЧИХ	658
Герасимова И.О. ЭЛЕКТРОННЫЕ ВЕЩЕСТВЕННЫЕ ДОКАЗАТЕЛЬСТВА ПРЕСТУПЛЕНИЯ	662
Улюмджиева А.Б. ЭФФЕКТИВНОСТЬ ГОСУДАРСТВЕННОГО УПРАВЛЕНИЯ В РЕГИОНЕ: КРИТЕРИИ ОЦЕНКИ И ПУТИ ПОВЫШЕНИЯ НА ПРИМЕРЕ РЕСПУБЛИКИ КАЛМЫКИЯ	667
Оразов И.Г. ЭФФЕКТИВНОСТЬ МЕДИАЦИИ И ПУТИ ЕЕ УСОВЕРШЕНСТВОВАНИЯ	671
Терехова Д.Г., Зяблицева С.А. ЮРИДИЧЕСКИЕ АСПЕКТЫ ПРОБЛЕМ ЗЕМЛЕПОЛЬЗОВАНИЯ ПРИ РАЗМЕЩЕНИИ МЕСТ ПОГРЕБЕНИЯ	677
СОВРЕМЕННЫЕ НАПРАВЛЕНИЯ ОБРАЗОВАНИЯ И ПЕДАГОГИКИ	684
Колчева Ю.В. ОСНОВЫ ОРГАНИЗАЦИИ РАБОТЫ С ДЕТЬМИ С ОБЩИМ НЕДОРАЗВИТИЕМ РЕЧИ В УСЛОВИЯХ ДОШКОЛЬНОГО ОБРАЗОВАТЕЛЬНОГО УЧРЕЖДЕНИЯ	684
Васина В.С. ПЕДАГОГИЧЕСКИЕ УСЛОВИЯ ФОРМИРОВАНИЯ ПРОФЕССИОНАЛЬНЫХ КОМПЕТЕНЦИЙ ОБУЧАЮЩИХСЯ СПО	691
Гаркуша Ю.А. ПЕРЕВОДЫ АНГЛИЙСКИХ ФРАЗ С ПРЕДЛОГОМ OF	695
Кашапов Р.Р. ПОВЫШЕНИЕ ЭФФЕКТИВНОСТИ МЕТОДИЧЕСКИХ ОБЪЕДИНЕНИЙ ПРЕПОДАВАТЕЛЕЙ	698
Коротаева Виктория Сергеевна ПРЕДУПРЕЖДЕНИЕ ДИСГРАФИИ (ДИСЛЕКСИИ) У СТАРШИХ ДОШКОЛЬНИКОВ С НАРУШЕНИЯМИ РЕЧИ	703
Абдрашитова Л.Р. ПРИМЕНЕНИЕ МЕДИАТИВНЫХ ТЕХНОЛОГИЙ В СИСТЕМЕ СРЕДНЕГО ПРОФЕССИОНАЛЬНОГО ОБРАЗОВАНИЯ	708
Ананьева И.В., Сенчукова Ю.С. ПРОБЛЕМА МОТИВАЦИИ К ЗАНЯТИЯМ ФИЗИЧЕСКОЙ КУЛЬТУРОЙ И СПОРТОМ	712
Кобышева Л.И., Лисовская О.С. ПСИХОЛОГО-ПЕДАГОГИЧЕСКИЕ ВОЗМОЖНОСТИ ИГРЫ КАК УСЛОВИЕ РАЗВИТИЯ ЭМОЦИОНАЛЬНОЙ СФЕРЫ ДОШКОЛЬНИКОВ	718

Сигида В.П., Ладных И.Е. ТЕНДЕНЦИИ РАЗВИТИЯ ГАНДБОЛА НА СОВРЕМЕННОМ ЭТАПЕ	721
Аминова Луиза Мурадовна ФОРМИРОВАНИЕ СЛОВАРЯ У ДЕТЕЙ С ОБЩИМ НЕДОРАЗВИТИЕМ РЕЧИ III УРОВНЯ	725